

Документ подписан простой электронной подписью

Информация о владельце:

ФИО: Забелин Алексей Григорьевич

Должность: Ректор

Дата подписания: 12.10.2024 12:43:01

Уникальный программный ключ:

672b4df4e1ca30b0f66ad5b6309d064a94afcfdbcc652d927620acc0718fdaab679

**АККРЕДИТОВАННОЕ ОБРАЗОВАТЕЛЬНОЕ ЧАСТНОЕ УЧРЕЖДЕНИЕ  
ВЫСШЕГО ОБРАЗОВАНИЯ  
«МОСКОВСКИЙ ФИНАНСОВО-ЮРИДИЧЕСКИЙ УНИВЕРСИТЕТ  
МФЮА»**

**СОГЛАСОВАНО**

Протокол согласования с  
Отделом МВД России  
по району Внуково г. Москвы  
от 12 марта 2024 г.

**УТВЕРЖДЕНО**

приказом Ректора МФЮА  
от 25 апреля 2024 г.

**Комплект фонда оценочных средств (приложение 5)  
основной образовательной программы  
специальности 40.02.02 Правоохранительная деятельность  
(на базе основного общего образования)**

**Год начала подготовки – 2024**

**РАССМОТРЕНО:**

на заседании кафедр:

«Социально-гуманитарные и общеправовые дисциплины»,  
Заведующий кафедрой - к.филол.н., доцент Никульцева В.В.

«Общематематические и естественнонаучные дисциплины»,  
Заведующий кафедрой - к.п.н., доцент Архипова Е.М.

«Иностранные языки»,  
Заведующий кафедрой - к.п.н, доцент Ширяева Н.Н.

«Физическое воспитание»,  
Заведующий кафедрой - к.п.н, доцент Ковылин М.М.

«Информационные системы и технологии»,  
Заведующий кафедрой - к.т.н., доцент Т.А. Изосимова

«Государственно-правовые и финансово-правовые дисциплины»  
Заведующий кафедрой к.ю.н., Сацкевич Т.К.

«Гражданско-правовые дисциплины»  
Заведующий кафедрой: к.п.н., доцент Смирнова О.В.

«Уголовно-правовые дисциплины»  
Заведующий кафедрой: к.ю.н., доц. С.В. Дубовиченко

Протокол № 5 от «12» марта 2024 г.



**АККРЕДИТОВАННОЕ ОБРАЗОВАТЕЛЬНОЕ ЧАСТНОЕ УЧРЕЖДЕНИЕ  
ВЫСШЕГО ОБРАЗОВАНИЯ  
«МОСКОВСКИЙ ФИНАНСОВО-ЮРИДИЧЕСКИЙ УНИВЕРСИТЕТ  
МФЮА»**

**ФОНД ОЦЕНОЧНЫХ СРЕДСТВ**

**по учебному предмету**

**Русский язык**

**2024**

Фонд оценочных средств рассмотрен на заседании кафедры на заседании кафедры  
"Социально-гуманитарные и общеправовые дисциплины"  
Протокол № 5 от 12 марта 2024 г.

Заведующий кафедрой, кандидат филологических наук, доцент Никульцева В.В.

Фонд оценочных средств разработан на основе федерального государственного образовательного стандарта среднего общего образования, утвержденного приказом Минобрнауки России от 17.05.2012 № 413 (зарегистрирован в Минюсте России 7 июня 2012 г. № 24480).

Фонд оценочных средств разработан на основе федеральной образовательной программы среднего общего образования, утвержденной приказом Минпросвещения Российской Федерации от 23 ноября 2022 г. № 1014 (зарегистрирован в Минюсте России 22 декабря 2022 г. № 71763).

Разработчик: Антипина Е.С., преподаватель

Рецензент: Золотарева С.А., преподаватель

**ПАСПОРТ  
ФОНДА ОЦЕНОЧНЫХ СРЕДСТВ  
по предмету «Русский язык»**

Оценочные средства предназначены для проведения текущего, рубежного (тематического) контроля и промежуточной аттестации по дисциплине.

Контроль и оценка результатов обучения осуществляется преподавателем в процессе проведения практических занятий и лабораторных работ, тестирования, а также выполнения обучающимися индивидуальных заданий, проектов, исследований. Результаты обучения определяют, что обучающиеся должны знать, понимать и демонстрировать по завершении изучения дисциплины.

Для формирования, контроля и оценки результатов освоения учебной дисциплины используется система оценочных мероприятий, представляющая собой комплекс учебных мероприятий, согласованных с результатами обучения и сформулированных с учетом ФГОС СОО (предметные результаты по дисциплине) и ФГОС СПО.

Система оценочных мероприятий, спроектированная по дисциплине «Русский язык», представлена в паспорте оценочных средств (таблица 1).

Таблица 1

<b>№ п/п</b>	<b>Наименование разделов и тем</b>	<b>Наименование оценочного средства</b>
1	<b>Раздел 1. Язык и речь. Язык как средство общения и форма существования национальной культуры.</b>	выполнение практических заданий; тестирование, экзамен
2	Тема 1.1. Основные функции языка в современном обществе	
3	Тема 1.2 Происхождение русского языка. Индоевропейская языковая семья. Этапы формирования русской лексики	
4	Тема 1.3. Язык как система знаков	
5	<b>Раздел 2. Фонетика, морфология и орфография</b>	
6	Тема 2.1. Фонетика и орфоэпия	
7	Тема 2.2. Морфемика и словообразование	
8	Тема 2.3. Имя существительное как часть речи.	
9	Тема 2.4. Имя прилагательное как часть речи.	
10	Тема 2.5. Имя числительное как часть речи.	
11	Тема 2.6. Местоимение как часть речи.	
12	Тема 2.7. Глагол как часть речи.	
13	Тема 2.8. Причастие и деепричастие как особые формы глагола	
14	Тема 2.9. Наречие как часть речи. Служебные части речи.	
15	<b>Раздел 3. Синтаксис и пунктуация</b>	
16	Тема 3.1. Основные единицы синтаксиса.	
17	Тема 3.2 Второстепенные члены предложения.	
18	Тема 3.3. Сложное предложение	
19	<b>Раздел 4. Особенности профессиональной коммуникации.</b>	
20	Тема 4.1. Язык как средство профессиональной, социальной и межкультурной коммуникации.	
21	Тема 4.2. Коммуникативный аспект культуры речи.	
22	Тема 4.3. Научный стиль.	
23	Тема 4.4. Деловой стиль	

**Контроль за знаниями, умениями и навыками осуществляется в форме**

контрольных, тестовых работ и опросе на семинарах. В соответствии с рабочим учебным планом по дисциплине «Русский язык» проводится промежуточная аттестация в форме *экзамена во 2 семестр*.

**Предметные результаты** по предметной области «Русский язык и литература» должны обеспечивать:

**по учебному предмету «Русский язык» (базовый уровень):**

1) сформированность представлений о функциях русского языка в современном мире (государственный язык Российской Федерации, язык межнационального общения, один из мировых языков); о русском языке как духовно-нравственной и культурной ценности многонационального народа России; о взаимосвязи языка и культуры, языка и истории, языка и личности; об отражении в русском языке традиционных российских духовно-нравственных ценностей; сформированность ценностного отношения к русскому языку;

2) совершенствование умений создавать устные монологические и диалогические высказывания различных типов и жанров; употреблять языковые средства в соответствии с речевой ситуацией (объем устных монологических высказываний - не менее 100 слов; объем диалогического высказывания - не менее 7 - 8 реплик); совершенствование умений выступать публично; представлять результаты учебно-исследовательской и проектной деятельности; использовать образовательные информационно-коммуникационные инструменты и ресурсы для решения учебных задач;

3) сформированность знаний о признаках текста, его структуре, видах информации в тексте; совершенствование умений понимать, анализировать и комментировать основную и дополнительную, явную и скрытую (подтекстовую) информацию текстов, воспринимаемых зрительно и (или) на слух; выявлять логико-смысловые отношения между предложениями в тексте; создавать тексты разных функционально-смысловых типов; тексты научного, публицистического, официально-делового стилей разных жанров (объем сочинения - не менее 150 слов);

4) совершенствование умений использовать разные виды чтения и аудирования, приемы информационно-смысловой переработки прочитанных и прослушанных текстов, включая гипертекст, графику, инфографику и другое (объем текста для чтения - 450 - 500 слов; объем прослушанного или прочитанного текста для пересказа от 250 до 300 слов); совершенствование умений создавать вторичные тексты (тезисы, аннотация, отзыв, рецензия и другое);

5) обобщение знаний о языке как системе, его основных единицах и уровнях; обогащение словарного запаса, расширение объема используемых в речи грамматических языковых средств; совершенствование умений анализировать языковые единицы разных уровней, тексты разных функционально-смысловых типов, функциональных разновидностей языка (разговорная речь, функциональные стили, язык художественной литературы), различной жанровой принадлежности; сформированность представлений о формах существования национального русского языка; знаний о признаках литературного языка и его роли в обществе;

6) сформированность представлений об аспектах культуры речи: нормативном, коммуникативном и этическом; формирование системы знаний о нормах современного русского литературного языка и их основных видах (орфоэпические, лексические, грамматические, стилистические); совершенствование умений применять знание норм современного русского литературного языка в речевой практике, корректировать устные и письменные высказывания; обобщение знаний об основных правилах орфографии и пунктуации, совершенствование умений применять правила орфографии и пунктуации в практике письма; сформированность умений работать со словарями и справочниками, в том числе академическими словарями и справочниками в электронном формате;

7) обобщение знаний о функциональных разновидностях языка: разговорной речи, функциональных стилях (научный, публицистический, официально-деловой), языке художественной литературы; совершенствование умений распознавать, анализировать и

комментировать тексты различных функциональных разновидностей языка (разговорная речь, функциональные стили, язык художественной литературы);

8) обобщение знаний об изобразительно-выразительных средствах русского языка; совершенствование умений определять изобразительно-выразительные средства языка в тексте;

9) совершенствование умений использовать правила русского речевого этикета в социально-культурной, учебно-научной, официально-деловой сферах общения, в повседневном общении, интернет-коммуникации.

В содержании программы по русскому языку выделяются **три сквозные линии**: «Язык и речь. Культура речи», «Речь. Речевое общение. Текст», «Функциональная стилистика. Культура речи».

### **Методика проведения экзамена по дисциплине «Русский язык»**

Главным инструментом проверки знаний при сдаче экзамена является тест. С его помощью проверяется:

- 1) знание орфоэпических норм (постановка ударения);
- 2) знание грамматических форм слова;
- 3) знание орфографических норм;
- 4) знание лексических норм;
- 5) знание морфемной и словообразовательной структуры слова.

На выполнение экзаменационной работы дается полтора часа (90 минут). Работа состоит из 16 заданий.

Выполнять задания обязательно в том порядке, в котором они даны. Для экономии времени пропускать задание, которое не удастся выполнить сразу, и переходить к следующему. Если после выполнения всей работы у студента остается время, можно вернуться к пропущенным заданиям.

### **Критерий оценивания экзамена по дисциплине «Русский язык»**

За каждое невыполненное задание 0 баллов.

За каждое задание с 1-го по 15-е - по 1 баллу. За 16 задание – 3 балла.

**Итого: 18 баллов**

90-100% выполненных заданий – (16-18 баллов)- 5 (отлично)

73-89 % выполненных заданий – (13-15 баллов) – 4 (хорошо)

50-72% выполненных заданий - (9-12 баллов) 3 (удовлетворительно)

менее 50% выполненных заданий - (менее 9 баллов)- 2 (неудовлетворительно)

Время на проверку одной работы – 12-15 мин.

### **Вопросы для подготовки к экзамену**

1. Стили речи: разговорный, публицистический, научный, официально-деловой, художественный.
2. Типы речи: описание, повествование, рассуждение.
3. Лексика как раздел русского языка. Значения слова.
4. Многозначность слова.
5. Омонимия.
6. Синонимия.
7. Антонимия.
8. Паронимы.

9. Исконно русская и заимствованная лексика.
10. Понятия активного и пассивного запаса слов.
11. Историзмы, архаизмы, неологизмы.
12. Диалектизмы.
13. Специальная лексика: профессионализмы и термины.
14. Фразеологизмы и сфера их употребления.
15. Фонетика как наука. Звуки и буквы русского языка.
16. Ударные и безударные гласные.
17. Способы проверки безударных гласных.
18. Группы согласных. Способы проверки непроизносимых, сомнительных согласных.
19. Правописание корней с чередованием гласных.
20. Правописание приставок.
21. Правописание суффиксов существительных.
22. Правописание суффиксов прилагательных.
23. Правописание суффиксов глаголов.
24. Правописание суффиксов причастий.
25. Правописание суффиксов деепричастий.
26. Правописание суффиксов наречий.
27. Правописание окончаний существительных.
28. Правописание окончаний прилагательных.
29. Правописание окончаний глаголов.
30. Правописание окончаний причастий.
31. Правописание предлогов.
32. Правописание союзов.
33. Правописание частиц.
34. Синтаксис как раздел русского языка.
35. Словосочетание и предложение.
36. Простое предложение.
37. Грамматическая основа.
38. Виды осложнения простого предложения.
39. Сложное предложение.
40. Сложносочиненное предложение.
41. Сложноподчиненное предложение.
42. Бессоюзное сложное предложение.
43. Предложения с прямой речью.
44. Способы оформления чужой речи, цитирование.
45. Принципы и функции русской пунктуации.
46. Факультативные и альтернативные знаки препинания.



**АККРЕДИТОВАННОЕ ОБРАЗОВАТЕЛЬНОЕ ЧАСТНОЕ УЧРЕЖДЕНИЕ  
ВЫСШЕГО ОБРАЗОВАНИЯ  
«МОСКОВСКИЙ ФИНАНСОВО-ЮРИДИЧЕСКИЙ УНИВЕРСИТЕТ  
МФЮА»**

**ФОНД ОЦЕНОЧНЫХ СРЕДСТВ**

**по учебному предмету**

**Литература**

**2024**



Фонд оценочных средств рассмотрен на заседании кафедры на заседании кафедры "Социально-гуманитарные и общеправовые дисциплины"  
Протокол № 5 от 12 марта 2024 г.

Заведующий кафедрой, кандидат филологических наук, доцент Никульцева В.В.

Фонд оценочных средств разработан на основе федерального государственного образовательного стандарта среднего общего образования, утвержденного приказом Минобрнауки России от 17.05.2012 № 413 (зарегистрирован в Минюсте России 7 июня 2012 г. № 24480).

Фонд оценочных средств разработан на основе федеральной образовательной программы среднего общего образования, утвержденной приказом Минпросвещения Российской Федерации от 23 ноября 2022 г. № 1014 (зарегистрирован в Минюсте России 22 декабря 2022 г. № 71763).

Разработчик: Лозбенева Т.Б.

Внутренняя экспертиза: Начальник УМО СПО Николаева Н. Н.

**ПАСПОРТ  
ФОНДА ОЦЕНОЧНЫХ СРЕДСТВ  
по предмету Литература**

Оценочные средства предназначены для проведения текущего, рубежного (тематического) контроля и промежуточной аттестации по дисциплине.

Контроль и оценка результатов обучения осуществляется преподавателем в процессе проведения практических занятий и лабораторных работ, тестирования, а также выполнения обучающимися индивидуальных заданий, проектов, исследований. Результаты обучения определяют, что обучающиеся должны знать, понимать и демонстрировать по завершении изучения дисциплины.

Для формирования, контроля и оценки результатов освоения учебной дисциплины используется система оценочных мероприятий, представляющая собой комплекс учебных мероприятий, согласованных с результатами обучения и сформулированных с учетом ФГОС СОО (предметные результаты по дисциплине) и ФГОС СПО.

Система оценочных мероприятий, спроектированная по дисциплине «Литература», представлена в паспорте оценочных средств (таблица 1).

Таблица 1

№ п/п	Наименование разделов и тем	Наименование оценочного средства
1	<b>Введение</b>	выполнение практических заданий; тестирование, дифференцированный зачет
2	<b>Раздел 1. Человек и его время: классики первой половины XIX века и знаковые образы русской культуры</b>	
3	Тема 1.1 А.С. Пушкин как национальный гений и символ	
4	Тема 1.2 Тема одиночества человека в творчестве М. Ю. Лермонтова (1814–1841)	
5	<b>Раздел 2 Вопрос русской литературы второй половины XIX века: как человек может влиять на окружающий мир и менять его к лучшему?</b>	
6	Тема 2.1 Драматургия А.Н. Островского в театре. Судьба женщины в XIX веке и ее отражение в драмах А. Н. Островского (1823—1886)	
7	Тема 2.2 Илья Ильич Обломов как вневременной тип и одна из граней национального характера	
8	Тема 2.3 Новый герой, «отрицающий всё», в романе И. С. Тургенева (1818 — 1883) «Отцы и дети»	
9	Тема 2.4 Люди и реальность в сказках М. Е. Салтыкова-Щедрина (1826—1889): русская жизнь в иносказаниях	
10	Тема 2.5 Человек и его выбор в кризисной ситуации в романе Ф.М. Достоевского «Преступление и наказание» (1866)	
11	Тема 2.6 Человек в поиске правды и любви: «любовь – это деятельное желание добра другому...» – в творчестве Л. Н. Толстого (1828—1910).	
12	Тема 2.7 Крестьянство как собирательный герой поэзии Н.А. Некрасова	
14	Тема 2.8 Человек и мир в зеркале поэзии. Ф.И. Тютчев и А.А. Фет	

15	Тема 2.9 Проблема ответственности человека за свою судьбу и судьбы близких ему людей в рассказах А.П. Чехова (1860—1904)
16	<b>Раздел 3 «Мастерство в профессии»</b>
17	Тема 3.1 «Просто читать» – совсем не просто...
18	Тема 3.2 Дело мастера боится
19	Тема 3.3 «Ты профессией астронома метростроевца не удивишь!..»
20	Тема 3.4. «Каждый должен быть величествен в своем деле»: пути совершенствования в профессии/ специальности
21	<b>Раздел 4. «Человек в поиске прекрасного»: Русская литература рубежа XIX-XX веков в контексте социокультурных процессов эпохи</b>
22	Тема 4.1. Мотивы лирики и прозы И. А. Бунина
23	Тема 4.2 Традиции русской классики в творчестве А. И. Куприна
26	Тема 4.3 « <i>Опыт литераторов бесценен...</i> »
27	Тема 4.4 Герои М. Горького в поисках смысла жизни
28	Тема 4.5 Серебряный век: общая характеристика и основные представители
29	Тема 4.6 А. А. Блок. Лирика. Поэма «Двенадцать»
30	Тема 4.7 Поэтическое новаторство В. Маяковского
31	Тема 4.8 Драматизм судьбы поэта (С.А. Есенин)
32	<b>Раздел 5 «Человек перед лицом эпохальных потрясений»: Русская литература 20-40-х годов XX века</b>
33	Тема 5.1 Исповедальность лирики М. И. Цветаевой
34	Тема 5.2 Андрей Платонов. «Усомнившийся Макар»
35	Тема 5.3 Вечные темы в поэзии А. А. Ахматовой
36	Тема 5.4 « <i>Изгнанник, избранник</i> »: М. А. Булгаков
37	Тема 5.5 М. А. Шолохов. Роман-эпопея «Тихий Дон»
38	<b>Раздел 6 «Поэт и мир»: Литературный процесс в России 40-х – середины 50-х годов XX века</b>
39	Тема 6.1 «Дойти до самой сути»: Б. Пастернак
40	Тема 6.2. Исповедальность лирики А. Твардовского
41	<b>Раздел 7 «Человек и человечность»: Основные явления литературной жизни России конца 50-х – 80-х годов XX века</b>
42	Тема 7.1 Тема Великой Отечественной войны в литературе
43	Тема 7.2 Тоталитарная тема в литературе второй XX века
44	Тема 7.3 Социальная и нравственная проблематика в литературе второй половины XX века
45	<b>Раздел 8 «Людей неинтересных в мире нет»: Литература с середины 1960-х годов до начала XXI века</b>
46	Тема 8.1 Лирика: проблематика и образы

47	Тема 8.2 Драматургия: традиции и новаторство	
48	<b>Раздел 9 Зарубежная литература XX века</b>	
49	Тема 9.1 Основные тенденции развития зарубежной литературы и «культовые» имена	
50	<b>Раздел 10 Художественный мир литературы народов России</b>	
51	Тема 10.1 Взаимосвязь и взаимовлияние литератур народов России	
52	<b>Раздел 11 Чтение и профессионализм</b>	
53	Тема 11.1 «Опыт литераторов бесценен...»	
54	Тема 11.2 Профессия – поэт? Как написать резюме, чтобы найти хорошую работу	
55	Тема 11.3 «Сколько есть профессий разных...» Поэтические строки о людях разных профессий	
56	Тема 11.4 «Вроде просто найти и расставить слова»: стихи для людей моей профессии/специальности	
57	Тема 11.5 «...О, люди! Люди с номерами»: труд вольный и подневольный	
58	Тема 11.6 «Говори, говори...»: диалог как средство характеристики человека	
59	Тема 11.7 «Видеть красоту» или «созидать красоту»? Быть мастером или творцом?	
60	Тема 11.8 «Прогресс – это форма человеческого существования»	

**Цели и задачи – требования к результатам освоения предмета:**

Целью дисциплины «Литература» является формирование культуры читательского восприятия и понимания литературных текстов, читательской самостоятельности и речевых компетенций.

**Предметные результаты** по предметной области «Русский язык и литература» должны обеспечивать:

**По учебному предмету «Литература» (базовый уровень):**

1) осознание причастности к отечественным традициям и исторической преемственности поколений; включение в культурно-языковое пространство русской и мировой культуры; сформированность ценностного отношения к литературе как неотъемлемой части культуры;

2) осознание взаимосвязи между языковым, литературным, интеллектуальным, духовно-нравственным развитием личности;

3) сформированность устойчивого интереса к чтению как средству познания отечественной и других культур; приобщение к отечественному литературному наследию и через него - к традиционным ценностям и сокровищам мировой культуры;

4) знание содержания, понимание ключевых проблем и осознание историко-культурного и нравственно-ценностного взаимовлияния произведений русской, зарубежной классической и современной литературы, в том числе литературы народов России:

пьеса А.Н. Островского «Гроза»; роман И.А. Гончарова «Обломов»; роман И.С. Тургенева «Отцы и дети»; стихотворения Ф.И. Тютчева, А.А. Фета, стихотворения и поэма «Кому на Руси жить хорошо» Н.А. Некрасова; роман М.Е. Салтыкова-Щедрина «История одного города» (избранные главы); роман Ф.М. Достоевского «Преступление и наказание»;

роман Л.Н. Толстого «Война и мир»; одно произведение Н.С. Лескова; рассказы и пьеса «Вишневый сад» А.П. Чехова; рассказы и пьеса «На дне» М. Горького; рассказы И.А. Бунина и А.И. Куприна; стихотворения и поэма «Двенадцать» А.А. Блока; стихотворения и поэма «Облако в штанах» В.В. Маяковского; стихотворения С.А. Есенина, О.Э. Мандельштама, М.И. Цветаевой; стихотворения и поэма «Реквием» А.А. Ахматовой; роман М.А. Шолохова «Тихий Дон» (избранные главы); роман М.А. Булгакова «Мастер и Маргарита» (или «Белая гвардия»); одно произведение А.П. Платонова; стихотворения А.Т. Твардовского, Б.Л. Пастернака, повесть А.И. Солженицына «Один день Ивана Денисовича»; произведения литературы второй половины XX - XXI в.: не менее двух прозаиков по выбору (в том числе Ф.А. Абрамова, В.П. Астафьева, А.Г. Битова, Ю.В. Бондарева, Б.Л. Васильева, К.Д. Воробьева, Ф.А. Искандера, В.Л. Кондратьева, В.Г. Распутина, А.А. Фадеева, В.М. Шукшина и других); не менее двух поэтов по выбору (в том числе И.А. Бродского, А.А. Вознесенского, В.С. Высоцкого, Е.А. Евтушенко, Н.А. Заболоцкого, А.С. Кушнера, Б.Ш. Окуджавы, Р.И. Рождественского, Н.М. Рубцова и других); пьеса одного из драматургов по выбору (в том числе А.Н. Арбузова, А.В. Вампилова и других); не менее двух произведений зарубежной литературы (в том числе романы и повести Ч. Диккенса, Г. Флобера, Дж. Оруэлла, Э.М. Ремарка, Э. Хемингуэя, Дж. Сэлинджера, Р. Брэдбери; стихотворения А. Рембо, Ш. Бодлера; пьесы Г. Ибсена, Б. Шоу и других); не менее одного произведения из литературы народов России (в том числе произведения Г. Айги, Р. Гамзатова, М. Джалиля, М. Карима, Д. Кугультинова, К. Кулиева, Ю. Рытхэу, Г. Тукая, К. Хетагурова, Ю. Шесталова и других);

5) сформированность умений определять и учитывать историко-культурный контекст и контекст творчества писателя в процессе анализа художественных произведений, выявлять их связь с современностью;

6) способность выявлять в произведениях художественной литературы образы, темы, идеи, проблемы и выражать свое отношение к ним в развернутых аргументированных устных и письменных высказываниях, участвовать в дискуссии на литературные темы;

7) осознание художественной картины жизни, созданной автором в литературном произведении, в единстве эмоционального личностного восприятия и интеллектуального понимания;

8) сформированность умений выразительно (с учетом индивидуальных особенностей обучающихся) читать, в том числе наизусть, не менее 10 произведений и (или) фрагментов;

9) владение умениями анализа и интерпретации художественных произведений в единстве формы и содержания (с учетом неоднозначности заложенных в нем смыслов и наличия в нем подтекста) с использованием теоретико-литературных терминов и понятий (в дополнение к изученным на уровне начального общего и основного общего образования):

конкретно-историческое, общечеловеческое и национальное в творчестве писателя;  
традиция и новаторство;  
авторский замысел и его воплощение;  
художественное время и пространство;  
миф и литература; историзм, народность;  
историко-литературный процесс;  
литературные направления и течения: романтизм, реализм, модернизм (символизм, акмеизм, футуризм), постмодернизм;  
литературные жанры;  
трагическое и комическое;  
психологизм; тематика и проблематика; авторская позиция; фабула;  
виды тропов и фигуры речи; внутренняя речь; стиль, стилизация; аллюзия, подтекст; символ; системы стихосложения (тоническая, силлабическая, силлабо-тоническая), дольник, верлибр;  
«вечные темы» и «вечные образы» в литературе;

взаимосвязь и взаимовлияние национальных литератур;

художественный перевод; литературная критика;

10) умение сопоставлять произведения русской и зарубежной литературы и сравнивать их с художественными интерпретациями в других видах искусств (графика, живопись, театр, кино, музыка и другие);

11) сформированность представлений о литературном произведении как явлении словесного искусства, о языке художественной литературы в его эстетической функции, об изобразительно-выразительных возможностях русского языка в художественной литературе и умение применять их в речевой практике;

12) владение современными читательскими практиками, культурой восприятия и понимания литературных текстов, умениями самостоятельного истолкования прочитанного в устной и письменной форме, информационной переработки текстов в виде аннотаций, докладов, тезисов, конспектов, рефератов, а также написания отзывов и сочинений различных жанров (объем сочинения - не менее 250 слов); владение умением редактировать и совершенствовать собственные письменные высказывания с учетом норм русского литературного языка;

13) умение работать с разными информационными источниками, в том числе в медиапространстве, использовать ресурсы традиционных библиотек и электронных библиотечных систем.

## **ПЕРЕЧЕНЬ ВОПРОСОВ ДЛЯ ПОДГОТОВКИ К ЭКЗАМЕНУ**

1. Общая характеристика русской литературы 19 века с точки зрения её духовного, нравственного и эстетического потенциала.
2. Главные события общественной и политической жизни России, отражённые в литературе. «Сквозные» темы и образы русской литературы 19 века. Эволюция литературы с точки зрения творческого метода и жанра. (примеры).
3. Анализ пьесы А.Н.Островского (по выбору). Особенности построения драмы (главные события, время, пространство, система персонажей). Смысл названия. Тематика и проблематика. Сущность идейного конфликта и судьбы героев. Типы и характеры. Интерпретация идеи произведения. Авторская позиция.
4. Роман И.А.Гончарова «Обломов». Типы и характеры, судьбы, внутренний мир главных героев. Отражение в романе характерных сторон жизни российского общества. Интерпретация идеи произведения. Авторская позиция.
5. Роман «Отцы и дети» И.С.Тургенева. Композиция и сюжет. Смысл названия. Образ русского дворянства. Типы, характеры и отношения главных героев. Соотношение авторских идеалов и «программы» главного героя.
6. Философская лирика Ф.И.Тютчева. Художественные особенности (композиция, изобразительные и выразительные средства создания образа); содержание (тема, проблематика, идея, пафос, авторская позиция).
7. Любовная лирика Ф.Тютчева. Художественные особенности (композиция, изобразительные и выразительные средства создания образа); содержание (тема, проблематика, идея, пафос, авторская позиция).
8. Чтение наизусть и анализ 2 лирических произведений Ф.Тютчева. Художественные особенности (композиция, изобразительные и выразительные средства создания образа); содержание (тема, проблематика, идея, пафос, авторская позиция).
9. Тема природы в русской лирике 19 века (2 половина). На примере произведений выбранных авторов.
10. Любовная лирика Н.А.Некрасова. Художественные особенности (композиция, изобразительные и выразительные средства создания образа); содержание (тема, проблематика, идея, пафос, авторская позиция).
11. Гражданская тематика поэзии Н.А.Некрасова. На конкретных примерах.

12. «Мороз, Красный нос». Анализ произведения: художественные особенности, содержание. Авторская позиция.
13. Поэзия 2 половины 19 века. Анализ выученных наизусть стихотворений русской лирики XIX века (кроме Ф.Тютчева и Н.Некрасова). Художественные особенности (композиция, изобразительные и выразительные средства создания образа); содержание (тема, проблематика, идея, пафос, авторская позиция).
14. Сказки М.Е.Салтыкова-Щедрина. Жанровое своеобразие. Анализ двух произведений по выбору. Авторские приемы создания комического образа. Тематика, проблематика, идея и пафос. Позиция автора.
15. «Война и мир» Л.Н.Толстого: особенности жанра. Тематика произведения. Смысл названия. Значение лирических отступлений. Авторское понимание роли личности в истории: Кутузов и Наполеон. Образы русских воинов. «Мысль народная» в романе.
16. Образ русского дворянства в романе Л.Н.Толстого «Война и мир». Характеристика персонажей второго плана, представляющих в романе различные слои общества. Авторские идеалы, проявление симпатии и антипатии к героям.
17. Типы и характеры, судьбы главных героев романа Л.Н.Толстого «Война и мир». Духовные поиски Болконского и Безухова.
18. «Мысль семейная» в романе «Война и мир». Женские образы. Авторские идеалы. Особенности психологического анализа в романе («диалектика души»).
19. Роман Ф.М.Достоевского «Преступление и наказание». Теория Раскольникова: ее философская, социальная и духовная основа. Осмысление героем своего поступка. Авторское понимание причин, мотивов и сущность преступления. Авторское представление об адекватности наказания и духовной эволюции Раскольникова.
20. Психологизм романа Ф.М.Достоевского «Преступление и наказание». Приемы раскрытия внутреннего мира героев (на конкретных примерах).
21. Художественные особенности романа Ф.М.Достоевского «Преступление и наказание». Жанровое своеобразие. Композиция, особенности сюжетостроения. Значение эпилога. Использование евангельских мотивов и образов. Петербург в изображении Достоевского.
22. Н.С.Лесков: Анализ одного произведения (по выбору). Художественные особенности (жанр, композиция, сюжет, функции ремарки); содержание (смысл названия, типы и характеры героев, психологизм, тематика, проблематика, пафос, авторские идеалы).
23. Образ России в русской лирике 19 века (второй половины).
24. Духовная тематика в русской лирике 19 века (второй половины).
25. Любовная тематика в русской лирике 19 века (второй половины).
26. Образ русского крестьянина в русской поэзии 19 века (второй половины).
27. Тема смерти в русской лирике 19 века (второй половины).
28. Образ природы в русской лирике 19 века (второй половины).
29. Русский романс (или баллада) в поэзии второй половины 19 века.
30. Тема творчества в русской лирике 19 века (вторая половина).
31. Образ матери в русской поэзии 19 века (вторая половина).
32. Образ деревни и города в русской литературе второй половины 19 века (на конкретных примерах).
33. Образ тирана в произведениях русской литературы 19 века (на конкретных примерах).
34. Тема искупления греха и покаяния в русской литературе второй половины 19 века (на конкретных примерах нескольких произведений).
35. Общая характеристика русской литературы 20 века. Основные этапы и тенденции развития.
36. Краткий обзор творчества А.П.Чехова. Рассказы и повести. Своеобразие чеховского

- реализма. Комическое и возвышенное. Особенности психологизма. Анализ рассказов и повестей. Драматургия Чехова как образец театра нового времени.
37. Серебряный век русской литературы: хронологические границы, культурный контекст. Духовные, философские, нравственные и эстетические истоки. Феномен русского декаданса духовная сущность, эстетика, писатели-декаденты. Писатели-декаденты
  38. (их высказывания, примеры из произведений, названия произведений).
  39. Краткая характеристика основных художественных направлений и объединений Серебряного века. Символизм, футуризм, акмеизм. Реализм нового времени. Главные представители различных направлений и группировок – в поэзии и прозе. Современники и потомки о Серебряном веке русского искусства.
  40. Своеобразие лирики И.А.Бунина (общая характеристика с ссылкой на конкретные произведения). Подробный анализ произведений по выбору: художественные особенности (традиции, изобразительные и выразительные средства создания образа), содержание (тематика, проблематика, пафос, образ автора) - наизусть по выбору 1-2 стихотворения
  41. Проза И.А.Бунина (общая характеристика). Подробный анализ двух произведений по выбору: художественные особенности (речевая манера, эпическое и лирическое начала повествования, композиция. сюжет); содержание (тематика, проблематика, пафос, авторские идеалы). – анализ 2 рассказа.
  42. Краткая характеристика творчества А.И.Куприна. Анализ прочитанных произведений: художественных особенностей (манера повествования, композиция, сюжет) и содержания (типы и характеры, тематика, проблематика, пафос, авторские идеалы) (по выбору). - 2 рассказа (повесть, роман).
  43. Краткий обзор творчества А.М.Горького. Подробный анализ одного /двух/ рассказов по выбору: художественных особенностей (манера повествования, композиция, сюжет) и содержания (типы и характеры, тематика, проблематика, пафос, авторские идеалы).
  44. Пьеса «На дне». Художественные особенности: своеобразие построения образной системы (в том числе – системы персонажей), композиция, язык, значение ремарки. Содержание пьесы: смысл названия, сущность идейного конфликта, проблематика, пафос. Герои: их судьбы, система ценностей. Авторская оценка мыслей и поступков персонажей.
  45. Краткий обзор творчества И.С.Шмелёва. Анализ прочитанных произведений: художественных особенностей (манера повествования, композиция, сюжет) и содержания (типы и характеры главных героев, тематика, проблематика, пафос, авторские идеалы) (по выбору). - 1 повести (романа).
  46. Лирика А.А.Блока (обзор): эстетические взгляды, краткая характеристика творчества (на примере стихотворных циклов, сборников, книг). Подробный анализ одной из книг (сборника, цикла) с обязательной иллюстрацией в цитатах.
  47. Образ России в лирике С.А.Есенина (на примере конкретных текстов). Художественные особенности: традиции, специфика стихотворной речи, изобразительные и выразительные средства создания образа. Содержание: проблематика, пафос, авторская система ценностей.
  48. Любовная тематика в лирике С.А.Есенина (на примере конкретных текстов). Художественные особенности: традиции, специфика стихотворной речи, изобразительные и выразительные средства создания образа. Содержание: проблематика, пафос, авторская система ценностей.
  49. Образ русской природы в лирике С.А.Есенина (на примере конкретных текстов). Художественные особенности: традиции, специфика стихотворной речи, изобразительные и выразительные средства создания образа. Содержание: проблематика, пафос, авторская система ценностей.



50. Анализ одной поэмы С.А.Есенина (по выбору). художественные особенности (жанр, композиция, сюжет, значение лирических отступлений, система персонажей); содержание (типы и характеры героев, психологизм, тематика, проблематика, пафос, авторские идеалы).
51. Лирика А.А.Ахматовой: краткий обзор творчества (на примере стихотворных циклов, сборников, книг). Анализ художественных особенностей и содержания произведений любой тематики по выбору.
52. Лирика М.И.Цветаевой. Краткий обзор творчества. (на примере стихотворных циклов, сборников, книг). Анализ художественных особенностей и содержания произведений любой тематики по выбору.
53. Чтение наизусть и анализ стихотворения (1-2) одного из поэтов Серебряного века по выбору (кр. Бунина, Есенина, Блока, Ахматовой, Цветаевой). художественное своеобразие (особенности стихотворчества, изобразительные и выразительные средства создания образа), тематика, проблематика.
54. Краткий обзор творчества А.Н.Толстого. Рассказы, повести и романы (названия). Анализ прочитанного произведения (Жанр, главные темы и проблематика. Сущность идейного конфликта. Типы, характеры и поступки героев. Авторская позиция).
55. Образ революции и гражданской войны в русской литературе (краткий обзор): авторы (единомышленники, оппоненты) и произведения, посвященные данной тематике. Анализ художественных особенностей и содержания произведения по выбору (можно провести сопоставление нескольких произведений).
56. Краткий обзор творчества М.А.Булгакова. Рассказы, романы, драматургия. Анализ 1-2 произведений по выбору.
57. Литература русского зарубежья. Анализ 1-2 произведений по выбору.
58. «Тихий Дон» М.А.Шолохова. Жанровые особенности. Воплощение в образе казачества особого типа русской культуры. Отражение в романе исторических процессов. Сущность идейного конфликта. Линии жизни главных героев. Женские образы в романе. Комическое и трагическое в романе. Авторская оценка поступков героев. авторские идеалы. Приёмы создания Шолоховым психологических образов героев.
59. «Донские рассказы» М.А. Шолохова: подробный анализ одного произведения по выбору (Художественные особенности (жанр, композиция, сюжет, система персонажей); содержание (типы и характеры и поступки героев, психологизм, тематика, проблематика, пафос, авторские идеалы).
60. Тема Великой Отечественной войны в отечественной литературе (краткий обзор): авторы и произведения, посвященные данной тематике. Анализ художественных особенностей и содержания произведения (и поэзии, и прозы) по выбору (можно провести сопоставление нескольких произведений).
61. «Судьба человека» М.А.Шолохова. Анализ художественных особенностей произведения и его содержания. Характер главного героя.
62. Анализ поэмы А.Т.Твардовского «Василий Тёркин». Художественных особенности (жанровое своеобразие, эпическое и лирическое начала повествования, язык, композиция, сюжет, система персонажей). Содержания (духовные традиции, тип и характер главного героя, авторская система ценностей, образы воина и войны).
63. Обзор творчества В.М.Шукшина. Анализ произведения по выбору.«Сапожки», «Чудик», «Калина красная» и др. – 1 произведение по выбору.
64. Обзор творчества А.И.Солженицын («Один день Ивана Денисовича», «Матрёнин двор») – 1 произведение по выбору.
65. Краткий обзор поэзии и прозы 2 половины 20 и начала 21 веков: основные тенденции развития, авторы, произведения. Анализ стихотворения одного /двух/ современных поэтов по выбору: художественные особенности и духовное наполнение творчества

(на примере конкретных текстов). анализ 1-2 прозаических произведений из рекомендованного списка.

66. «Возвращенная литература». Объяснение значения понятия. Анализ одного прозаического произведения любого жанра по выбору.

67. Краткий обзор современной отечественной прозы (рубежа 20-21 веков). Анализ одного прозаического произведения писателя по выбору.

### **Требования к учащимся, сдающим *дифференцированный зачет по литературе*:**

**1. Перечень произведений**, заканчивающийся указанием на возможное расширение («и др.») – **обязательный** (см. РП). Этот перечень учащийся может расширить, но не сократить. Если после сокращения «и др.» имеется указание « – по выбору», он может читать произведения как из предложенного ряда, так и по своему усмотрению.

**2.** Учащийся должен знать тексты произведений, их авторов, полные названия, эпиграфы, жанр, время написания; имена главных героев (по обязательному списку).

**3.** Учащийся должен иметь общее представление о культурном контексте литературного процесса разных этапах и периодов жизни России 19-20 (начала 21) веков (основные события исторической, духовной, общественно-политической жизни).

**4.** Учащийся должен иметь представление об основных событиях биографии писателя, его мировоззрении, эстетических принципах.

**5.** Учащийся должен уметь на начальном уровне анализировать художественный мир литературного произведения с точки зрения его формы и содержания.

**6.** В ходе анализа конкретного произведения абитуриент должен продемонстрировать своё владение *минимальным понятийным литературоведческим словарём* (композиция, сюжет, фабула, лирическое отступление, литературный род (эпос, лирика, драма), жанр (элегия, сонет, комедия, баллада, рассказ, сказка, повесть, роман, поэма, эпопея и т.д.); портрет, пейзаж, мир вещей (предметный мир); изобразительные и выразительные средства создания художественного образа (эпитет, художественное сравнение, метафора, олицетворение, гипербола, гротеск, аллегория, символ и т.д.); тема, проблематика, идея, пафос; самое общее представление о творческом методе (романтизм, реализм) и направлениях модернизма (символизм, акмеизм, футуризм и т.д.).

**7.** При ответе на вопросы, посвящённые поэзии, абитуриент должен уметь *наизусть* воспроизвести цитаты из анализируемых произведений.

#### ***Критерии оценки устного опроса студентов:***

Оценка «отлично»:

- глубокое и прочное усвоение материала темы или раздела;
- полные, последовательные, грамотные, логически излагаемые аргументированные ответы;
- демонстрация обучающимся знаний в объеме пройденной программы и дополнительно рекомендованной литературы;
- воспроизведение учебного материала с требуемой степенью точности.

Оценка «хорошо»:

- наличие несущественных ошибок, не достаточно аргументированные ответы на вопросы;
- демонстрация обучающимся знаний в объеме пройденной программы;
- четкое изложение учебного материала.

Оценка «удовлетворительно»:

- наличие несущественных ошибок в ответе, отсутствие аргументации, но достаточно грамотное и логичное изложение;
- демонстрация обучающимся недостаточно полных знаний по пройденной программе, отсутствие аргументации;
- не структурированное, не грамотное и не логичное изложение учебного материала

при ответе.

Оценка «неудовлетворительно»:

- незнание материала темы или раздела; серьезные ошибки при ответе.



**АККРЕДИТОВАННОЕ ОБРАЗОВАТЕЛЬНОЕ ЧАСТНОЕ УЧРЕЖДЕНИЕ  
ВЫСШЕГО ОБРАЗОВАНИЯ  
«МОСКОВСКИЙ ФИНАНСОВО-ЮРИДИЧЕСКИЙ УНИВЕРСИТЕТ  
МФЮА»**

**ФОНД ОЦЕНОЧНЫХ СРЕДСТВ**

**по учебному предмету**

**Иностранный язык**

**2024**

Фонд оценочных средств рассмотрен на заседании кафедры Иностранных языков

Протокол № 5 от 12 марта 2024 г.

Заведующий кафедрой: Ширяева Н.Н. к.п.н., доцент

Фонд оценочных средств разработан на основе федерального государственного образовательного стандарта среднего общего образования, утвержденного приказом Минобрнауки России от 17.05.2012 № 413

Разработчик: Шпак Е.В.

Внутренняя экспертиза: Начальник УМО СПО Николаева Н. Н.

**ПАСПОРТ  
ФОНДА ОЦЕНОЧНЫХ СРЕДСТВ  
по предмету ИНОСТРАННЫЙ ЯЗЫК**

Оценочные средства предназначены для проведения текущего, рубежного (тематического) контроля и промежуточной аттестации по дисциплине.

Контроль и оценка результатов обучения осуществляется преподавателем в процессе проведения практических занятий и лабораторных работ, тестирования, а также выполнения обучающимися индивидуальных заданий, проектов, исследований. Результаты обучения определяют, что обучающиеся должны знать, понимать и демонстрировать по завершении изучения дисциплины.

Для формирования, контроля и оценки результатов освоения учебной дисциплины используется система оценочных мероприятий, представляющая собой комплекс учебных мероприятий, согласованных с результатами обучения и сформулированных с учетом ФГОС СОО (предметные результаты по дисциплине) и ФГОС СПО.

Система оценочных мероприятий, спроектированная по дисциплине «Иностранный язык», представлена в паспорте оценочных средств (таблица 1).

Таблица 1

<b>№ п/п</b>	<b>Контролируемые разделы (темы) дисциплины*</b>	<b>Наименование оценочного средства</b>
	Раздел 1. Иностранный язык для общих целей	выполнение практических заданий; тестирование, дифференцированный зачет
	Раздел 2. Иностранный язык для специальных целей	

**Предметные результаты** по предметной области «Иностранные языки» должны обеспечивать:

**По учебному предмету «Иностранный язык» (базовый уровень):**

1) овладение основными видами речевой деятельности в рамках следующего тематического содержания речи: Межличностные отношения в семье, с друзьями и знакомыми. Конфликтные ситуации, их предупреждение и разрешение. Внешность и характер человека и литературного персонажа. Повседневная жизнь. Здоровый образ жизни. Школьное образование. Выбор профессии. Альтернативы в продолжении образования. Роль иностранного языка в современном мире. Молодежь в современном обществе. Досуг молодежи. Природа и экология. Технический прогресс, современные средства информации и коммуникации, Интернет-безопасность. Родная страна и страна/страны изучаемого языка. Выдающиеся люди родной страны и страны/стран изучаемого языка:

говорение: уметь вести разные виды диалога (в том числе комбинированный) в стандартных ситуациях неофициального и официального общения объемом до 9 реплик со стороны каждого собеседника в рамках отобранного тематического содержания речи с соблюдением норм речевого этикета, принятых в стране/странах изучаемого языка;

создавать устные связные монологические высказывания (описание/характеристика, повествование/сообщение) с изложением своего мнения и краткой аргументацией объемом 14 - 15 фраз в рамках отобранного тематического содержания речи; передавать основное содержание прочитанного/прослушанного текста с выражением своего отношения; устно представлять в объеме 14 - 15 фраз результаты выполненной проектной работы;

аудирование: воспринимать на слух и понимать звучащие до 2,5 минут аутентичные тексты, содержащие отдельные неизученные языковые явления, не препятствующие решению коммуникативной задачи, с разной глубиной проникновения в содержание текста:

с пониманием основного содержания, с пониманием нужной/интересующей/запрашиваемой информации;

смысловое чтение: читать про себя и понимать несложные аутентичные тексты разного вида, жанра и стиля объемом 600 - 800 слов, содержащие отдельные неизученные языковые явления, с различной глубиной проникновения в содержание текста: с пониманием основного содержания, с пониманием нужной/интересующей/запрашиваемой информации, с полным пониманием прочитанного; читать несплошные тексты (таблицы, диаграммы, графики) и понимать представленную в них информацию;

письменная речь: заполнять анкеты и формуляры, сообщая о себе основные сведения, в соответствии с нормами, принятыми в стране/странах изучаемого языка;

писать электронное сообщение личного характера объемом до 140 слов, соблюдая принятый речевой этикет; создавать письменные высказывания объемом до 180 слов с опорой на план, картинку, таблицу, графики, диаграммы, прочитанный/прослушанный текст; заполнять таблицу, кратко фиксируя содержание прочитанного/прослушанного текста или дополняя информацию в таблице; представлять результаты выполненной проектной работы объемом до 180 слов;

2) овладение фонетическими навыками: различать на слух и адекватно, без ошибок, ведущих к сбою коммуникации, произносить слова с правильным ударением и фразы с соблюдением их ритмико-интонационных особенностей, в том числе применять правило отсутствия фразового ударения на служебных словах; владеть правилами чтения и осмысленно читать вслух аутентичные тексты объемом до 150 слов, построенные в основном на изученном языковом материале, с соблюдением правил чтения и интонации; овладение орфографическими навыками в отношении изученного лексического материала; овладение пунктуационными навыками: использовать запятую при перечислении, обращении и при выделении вводных слов; апостроф, точку, вопросительный и восклицательный знаки;

не ставить точку после заголовка; правильно оформлять прямую речь, электронное сообщение личного характера;

3) знание и понимание основных значений изученных лексических единиц (слов, словосочетаний, речевых клише), основных способов словообразования (аффиксация, словосложение, конверсия) и особенностей структуры простых и сложных предложений и различных коммуникативных типов предложений;

выявление признаков изученных грамматических и лексических явлений по заданным основаниям;

4) овладение навыками распознавания и употребления в устной и письменной речи не менее 1500 лексических единиц (слов, словосочетаний, речевых клише), включая 1350 лексических единиц, освоенных на уровне основного общего образования; навыками употребления родственных слов, образованных с помощью аффиксации, словосложения, конверсии;

5) овладение навыками распознавания и употребления в устной и письменной речи изученных морфологических форм и синтаксических конструкций изучаемого иностранного языка в рамках тематического содержания речи в соответствии с решаемой коммуникативной задачей;

6) овладение социокультурными знаниями и умениями: знать/понимать речевые различия в ситуациях официального и неофициального общения в рамках тематического содержания речи и использовать лексико-грамматические средства с учетом этих различий; знать/понимать и использовать в устной и письменной речи наиболее употребительную тематическую фоновую лексику и реалии страны/стран изучаемого языка (например, система образования, страницы истории, основные праздники, этикетные особенности общения); иметь базовые знания о социокультурном портрете и культурном наследии родной страны и страны/стран изучаемого языка; представлять родную страну и ее

культуру на иностранном языке; проявлять уважение к иной культуре; соблюдать нормы вежливости в межкультурном общении;

7) овладение компенсаторными умениями, позволяющими в случае сбоев коммуникации, а также в условиях дефицита языковых средств использовать различные приемы переработки информации: при говорении - переспрос; при говорении и письме - описание/перифраз/толкование; при чтении и аудировании - языковую и контекстуальную догадку;

8) развитие умения сравнивать, классифицировать, систематизировать и обобщать по существенным признакам изученные языковые явления (лексические и грамматические);

9) приобретение опыта практической деятельности в повседневной жизни: участвовать в учебно-исследовательской, проектной деятельности предметного и межпредметного характера с использованием материалов на изучаемом иностранном языке и применением информационно-коммуникационных технологий; соблюдать правила информационной безопасности в ситуациях повседневной жизни и при работе в информационно-телекоммуникационной сети "Интернет" (далее - сеть Интернет); использовать приобретенные умения и навыки в процессе онлайн-обучения иностранному языку; использовать иноязычные словари и справочники, в том числе информационно-справочные системы в электронной форме.

## **ПЕРЕЧЕНЬ ВОПРОСОВ ДЛЯ ПОДГОТОВКИ К ДИФФЕРЕНЦИРОВАННОМУ ЗАЧЕТУ**

### *Грамматические темы:*

#### *1 семестр*

Артикли: определенный, неопределенный, нулевой.

Порядок слов в английском предложении.

Понятие глагола-связки.

Указательные, личные и возвратные местоимения.

Структура there is/ there are.

Числительные, их образование.

Множественное число существительных.

Степени сравнения прилагательных и наречий.

Типы вопросительных предложений.

Простое настоящее время.

Простое прошедшее время.

Перфектные формы глаголов.

Длительные формы глаголов.

#### *2 семестр*

Пассивный залог.

Причастия 1 и 2.

Употребление модальных глаголов.

Предложения со сложным дополнением.

Будущее время глаголов.

Типы условных предложений.

Понятие согласования времен.

Косвенная речь.

Неопределенные наречия any, some.

Предлоги места и направления.

### *Лексические темы:*

#### *1 семестр*

Внешность и характер человека.



Профессии.  
Дом и семья.  
ЗОЖ и спорт.  
Повседневная жизнь. Условия жизни.  
Досуг.

## **2 семестр**

Навыки общественной жизни (повседневное поведение, профессиональные умения и навыки).  
Культурные и национальные традиции, обычаи и праздники.  
Города мира.  
Взаимодействие человека и природы.  
Технологии будущего.  
Компьютеризация общества.

### ***Критерии оценки устного опроса студентов:***

Оценка «отлично»:

- глубокое и прочное усвоение материала темы или раздела;
- полные, последовательные, грамотные, логически излагаемые аргументированные ответы;
- демонстрация обучающимся знаний в объеме пройденной программы и дополнительно рекомендованной литературы;
- воспроизведение учебного материала с требуемой степенью точности.

Оценка «хорошо»:

- наличие несущественных ошибок, не достаточно аргументированные ответы на вопросы;
- демонстрация обучающимся знаний в объеме пройденной программы;
- четкое изложение учебного материала.

Оценка «удовлетворительно»:

- наличие несущественных ошибок в ответе, отсутствие аргументации, но достаточно грамотное и логичное изложение;
- демонстрация обучающимся недостаточно полных знаний по пройденной программе, отсутствие аргументации;
- не структурированное, не грамотное и не логичное изложение учебного материала при ответе.

Оценка «неудовлетворительно»:

- незнание материала темы или раздела; серьезные ошибки при ответе.



**АККРЕДИТОВАННОЕ ОБРАЗОВАТЕЛЬНОЕ ЧАСТНОЕ УЧРЕЖДЕНИЕ  
ВЫСШЕГО ОБРАЗОВАНИЯ  
«МОСКОВСКИЙ ФИНАНСОВО-ЮРИДИЧЕСКИЙ УНИВЕРСИТЕТ  
МФЮА»**

**ФОНД ОЦЕНОЧНЫХ СРЕДСТВ**

**учебного предмета**

**Физика**

**2024**

Фонд оценочных средств рассмотрен на заседании кафедры «Общематематические и естественнонаучные дисциплины»

Протокол № 5 от 12 марта 2024 г.

Заведующий кафедрой: Архипова Е.М., канд. пед. наук, доцент

Фонд оценочных средств разработан на основе федерального государственного образовательного стандарта среднего общего образования, утвержденного приказом Минобрнауки России от 17.05.2012 № 413

Разработчик: Конюх Б.А., преподаватель

Внутренняя экспертиза: ведущий специалист УМО СПО Моисеева Л.Г.

## ПАСПОРТ ФОНДА ОЦЕНОЧНЫХ СРЕДСТВ

Оценочные средства предназначены для проведения текущего, рубежного (тематического) контроля и промежуточной аттестации по дисциплине.

Контроль и оценка результатов обучения осуществляется преподавателем в процессе проведения практических занятий и лабораторных работ, тестирования, а также выполнения обучающимися индивидуальных заданий, проектов, исследований. Результаты обучения определяют, что обучающиеся должны знать, понимать и демонстрировать по завершении изучения дисциплины.

Для формирования, контроля и оценки результатов освоения учебной дисциплины используется система оценочных мероприятий, представляющая собой комплекс учебных мероприятий, согласованных с результатами обучения и сформулированных с учетом ФГОС СОО (предметные результаты по дисциплине) и ФГОС СПО.

Система оценочных мероприятий, спроектированная по дисциплине «Физика», представлена в паспорте оценочных средств (таблица 1).

Таблица 1

№ п/п	Ко нт ро ли ру ем ые ра зд ел ы (те м ы) ди сц ип ли ны	На им ено ван ие оце ноч ног о сре дст ва
	Раз де л 1. Ме ха ни ка	вып олн ени е реф ера тов,
	Раз де л 2. Мо лек уля рн	док лад ов и эсс е; вып

	ая фи зик а и тер мо ди на ми ка	олн ени е кон тро льн ых раб от по
	Раз де л 3. Эл ект ро ди на ми ка	тем ам; тес тир ова ние , диф фер енц
	Раз де л 4. Ко ле ба ни я и во лн ы	иро ван ны й зач ет
	Раз де л 5. Оп ти ка	
	Раз де л 6. Кв ант ова я фи зик а	
	Раз де л 7. Ст ро	

	ен ие Вс еле нн ой	
--	-----------------------------------	--

**Предметные результаты** по предметной области «Естественно-научные предметы» должны обеспечивать:

**По учебному предмету «Физика» (базовый уровень):**

1) сформированность представлений о роли и месте физики и астрономии в современной научной картине мира, о системообразующей роли физики в развитии естественных наук, техники и современных технологий, о вкладе российских и зарубежных ученых-физиков в развитие науки; понимание физической сущности наблюдаемых явлений микромира, макромира и мегамира; понимание роли астрономии в практической деятельности человека и дальнейшем научно-техническом развитии, роли физики в формировании кругозора и функциональной грамотности человека для решения практических задач;

2) сформированность умений распознавать физические явления (процессы) и объяснять их на основе изученных законов: равномерное и равноускоренное прямолинейное движение, свободное падение тел, движение по окружности, инерция, взаимодействие тел, колебательное движение, резонанс, волновое движение; диффузия, броуновское движение, строение жидкостей и твердых тел, изменение объема тел при нагревании (охлаждении), тепловое равновесие, испарение, конденсация, плавление, кристаллизация, кипение, влажность воздуха, связь средней кинетической энергии теплового движения молекул с абсолютной температурой, повышение давления газа при его нагревании в закрытом сосуде, связь между параметрами состояния газа в изопроцессах; электризация тел, взаимодействие зарядов, нагревание проводника с током, взаимодействие магнитов, электромагнитная индукция, действие магнитного поля на проводник с током и движущийся заряд, электромагнитные колебания и волны, прямолинейное распространение света, отражение, преломление, интерференция, дифракция и поляризация света, дисперсия света; фотоэлектрический эффект, световое давление, возникновение линейчатого спектра атома водорода, естественная и искусственная радиоактивность;

3) владение основополагающими физическими понятиями и величинами, характеризующими физические процессы (связанными с механическим движением, взаимодействием тел, механическими колебаниями и волнами; атомно-молекулярным строением вещества, тепловыми процессами; электрическим и магнитным полями, электрическим током, электромагнитными колебаниями и волнами; оптическими явлениями; квантовыми явлениями, строением атома и атомного ядра, радиоактивностью); владение основополагающими астрономическими понятиями, позволяющими характеризовать процессы, происходящие на звездах, в звездных системах, в межгалактической среде; движение небесных тел, эволюцию звезд и Вселенной;

4) владение закономерностями, законами и теориями (закон всемирного тяготения, I, II и III законы Ньютона, закон сохранения механической энергии, закон сохранения импульса, принцип суперпозиции сил, принцип равноправности инерциальных систем отсчета; молекулярно-кинетическую теорию строения вещества, газовые законы, первый закон термодинамики; закон сохранения электрического заряда, закон Кулона, закон Ома для участка цепи, закон Ома для полной электрической цепи, закон Джоуля - Ленца, закон электромагнитной индукции, закон сохранения энергии, закон прямолинейного распространения света, закон отражения света, закон преломления света; закон сохранения энергии, закон сохранения импульса, закон сохранения электрического заряда, закон

сохранения массового числа, постулаты Бора, закон радиоактивного распада); уверенное использование законов и закономерностей при анализе физических явлений и процессов;

5) умение учитывать границы применения изученных физических моделей: материальная точка, инерциальная система отсчета, идеальный газ; модели строения газов, жидкостей и твердых тел, точечный электрический заряд, ядерная модель атома, нуклонная модель атомного ядра при решении физических задач;

6) владение основными методами научного познания, используемыми в физике: проводить прямые и косвенные измерения физических величин, выбирая оптимальный способ измерения и используя известные методы оценки погрешностей измерений, проводить исследование зависимостей физических величин с использованием прямых измерений, объяснять полученные результаты, используя физические теории, законы и понятия, и делать выводы; соблюдать правила безопасного труда при проведении исследований в рамках учебного эксперимента и учебно-исследовательской деятельности с использованием цифровых измерительных устройств и лабораторного оборудования; сформированность представлений о методах получения научных астрономических знаний;

7) сформированность умения решать расчетные задачи с явно заданной физической моделью, используя физические законы и принципы; на основе анализа условия задачи выбирать физическую модель, выделять физические величины и формулы, необходимые для ее решения, проводить расчеты и оценивать реальность полученного значения физической величины; решать качественные задачи, выстраивая логически непротиворечивую цепочку рассуждений с опорой на изученные законы, закономерности и физические явления;

8) сформированность умения применять полученные знания для объяснения условий протекания физических явлений в природе и для принятия практических решений в повседневной жизни для обеспечения безопасности при обращении с бытовыми приборами и техническими устройствами, сохранения здоровья и соблюдения норм экологического поведения в окружающей среде; понимание необходимости применения достижений физики и технологий для рационального природопользования;

9) сформированность собственной позиции по отношению к физической информации, получаемой из разных источников, умений использовать цифровые технологии для поиска, структурирования, интерпретации и представления учебной и научно-популярной информации; развитие умений критического анализа получаемой информации;

10) овладение умениями работать в группе с выполнением различных социальных ролей, планировать работу группы, рационально распределять деятельность в нестандартных ситуациях, адекватно оценивать вклад каждого из участников группы в решение рассматриваемой проблемы;

11) овладение (сформированность представлений) правилами записи физических формул рельефно-точечной системы обозначений Л. Брайля (для слепых и слабовидящих обучающихся).

### **Перечень вопросов и задач для подготовки обучающихся к дифференцированному зачету по дисциплине Физика.**

Вопросы по теории:

1. Механическое движение. Относительность движения. Система отсчёта. Материальная точка.
2. Равномерное прямолинейное движение: нахождение скорости, перемещения, координаты.
3. Прямолинейное равноускоренное движение: нахождение ускорения, скорости, перемещения, координаты.
4. Равномерное движение по окружности: центростремительное ускорение, линейная и угловая скорость, период, частота.
5. Первый закон Ньютона. Инерциальные системы отсчёта. Взаимодействие тел. Сила. Масса. Второй закон Ньютона. Третий закон Ньютона.

6. Импульс тела. Закон сохранения импульса. Реактивное движение в природе и технике.
7. Закон всемирного тяготения. Сила тяжести. Невесомость.
8. Сила трения скольжения. Сила упругости. Закон Гука.
9. Работа. Механическая энергия. Кинетическая и потенциальная энергия. Закон сохранения механической энергии.
10. Механические колебания. Свободные и вынужденные колебания. Маятники. Превращение энергии при механических колебаниях. Резонанс. Звук. Применение ультразвуковых волн в медицине.
11. Основные положения молекулярно – кинетической теории строения вещества и их экспериментальные доказательства. Идеальный газ. Основное уравнение МКТ идеального газа. Абсолютная температура как мера средней кинетической энергии теплового движения частиц вещества.
12. Давление газа. Уравнение состояния идеального газа (Уравнение Менделеева – Клапейрона). Изопроцессы.
13. Испарение и конденсация. Насыщенные и ненасыщенные пары. Влажность воздуха.
14. Работа в термодинамике. Внутренняя энергия. Первый закон термодинамики. Адиабатный процесс.
15. Взаимодействие заряженных тел. Закон Кулона. Закон сохранения электрического заряда.
16. Конденсаторы. Ёмкость конденсатора. Энергия заряженного конденсатора. Применение конденсаторов.
17. Электрический ток. Работа и мощность в цепи постоянного тока. Закон Ома для участка цепи и для полной цепи. Закон Джоуля-Ленца.
18. Электризация тел. Закон Кулона. Закон сохранения электрического заряда.
19. Электрическое поле. Характеристики электрического поля. Силовые линии электрического поля. Электростатическое поле.
20. Магнитное поле. Характеристика магнитного поля. Силовые линии магнитного поля. Действие магнитного поля на проводники с током и движущиеся электрические заряды. Явление электромагнитной индукции. Магнитный поток. Закон электромагнитной индукции. Правило Ленца.
21. Свободные и вынужденные электромагнитные колебания. Колебательный контур. Переменный электрический ток. Превращение энергии при электромагнитных колебаниях.
22. Электромагнитное поле. Электромагнитные волны. Различные виды электромагнитных излучений и их практическое применение.
23. Законы геометрической оптики.
24. Электромагнитная природа света. Волновые свойства света.
25. Строение атома. Строение атомного ядра. Ядерные силы.
26. Квантовые постулаты Бора. Испускание и поглощение света атомами. Спектры. Спектральный анализ.
27. Квантовые свойства света. Фотоэффект и его законы. Применение фотоэффекта в технике.
28. Радиоактивность. Виды радиоактивных излучений и методы их регистрации. Закон радиоактивного распада. Влияние ионизирующей радиации на живые организмы.
29. Ядерные реакции. Ядерная энергетика.





**АККРЕДИТОВАННОЕ ОБРАЗОВАТЕЛЬНОЕ ЧАСТНОЕ УЧРЕЖДЕНИЕ  
ВЫСШЕГО ОБРАЗОВАНИЯ  
«МОСКОВСКИЙ ФИНАНСОВО-ЮРИДИЧЕСКИЙ УНИВЕРСИТЕТ  
МФЮА»**

**ФОНД ОЦЕНОЧНЫХ СРЕДСТВ**

**учебного предмета**

**Химия**

**2024**

Фонд оценочных средств рассмотрен на заседании кафедры «Общематематические и естественнонаучные дисциплины»

Протокол № 5 от 12 марта 2024 г.

Заведующий кафедрой: Архипова Е.М., канд. пед. наук, доцент

Фонд оценочных средств разработан на основе федерального государственного образовательного стандарта среднего общего образования, утвержденного приказом Минобрнауки России от 17.05.2012 № 413

Разработчик: Конюх Б.А., преподаватель

Внутренняя экспертиза: ведущий специалист УМО СПО Моисеева Л.Г.

## ПАСПОРТ ФОНДА ОЦЕНОЧНЫХ СРЕДСТВ

Оценочные средства предназначены для проведения текущего, рубежного (тематического) контроля и промежуточной аттестации по дисциплине.

Контроль и оценка результатов обучения осуществляется преподавателем в процессе проведения практических занятий и лабораторных работ, тестирования, а также выполнения обучающимися индивидуальных заданий, проектов, исследований. Результаты обучения определяют, что обучающиеся должны знать, понимать и демонстрировать по завершении изучения дисциплины.

Для формирования, контроля и оценки результатов освоения учебной дисциплины используется система оценочных мероприятий, представляющая собой комплекс учебных мероприятий, согласованных с результатами обучения и сформулированных с учетом ФГОС СОО (предметные результаты по дисциплине) и ФГОС СПО.

Система оценочных мероприятий, спроектированная по дисциплине «Химия», представлена в паспорте оценочных средств (таблица 1).

Таблица 1

№ п/п	Ко нт ро ли руе мы е раз дел ы (те мы ) ди сц ип ли ны	На им ено ван ие оце ноч ног о сре дст ва
	Раз дел 1. Ос нов ы стр оен ия ве щес тва	вып олн ени е реф ера тов, док лад ов и эсс е;
	Раз дел 2.	вып олн

	Химические реакции	ение контрольных работ
	Раздел 3. Строение и свойства веществ	от по темам; тестирование, дифференцированный учет
	Раздел 4. Строение и свойства органических веществ	
	Раздел 5. Кинетика и термод	

	ина ми чес кие зак оно мер нос ти про тек ани я хи ми чес ких реа кци й	
	Раз дел 6. Рас тво ры	
	Раз дел 7. Хи мия в быт у и про изв одс тве нно й дея тел ьно сти чел ове ка	

**Предметные результаты** по предметной области «Естественно-научные предметы» должны обеспечивать:

**По учебному предмету «Химия» (базовый уровень):**

1) сформированность представлений: о химической составляющей естественнонаучной картины мира, роли химии в познании явлений природы, в формировании мышления и культуры личности, ее функциональной грамотности, необходимой для решения практических задач и экологически обоснованного отношения к своему здоровью и природной среде;

2) владение системой химических знаний, которая включает: основополагающие понятия (химический элемент, атом, электронная оболочка атома, s-, p-, d-электронные орбитали атомов, ион, молекула, валентность, электроотрицательность, степень окисления, химическая связь, моль, молярная масса, молярный объем, углеродный скелет, функциональная группа, радикал, изомерия, изомеры, гомологический ряд, гомологи, углеводороды, кислород- и азотсодержащие соединения, биологически активные вещества (углеводы, жиры, белки), мономер, полимер, структурное звено, высокомолекулярные соединения, кристаллическая решетка, типы химических реакций (окислительно-восстановительные, экзо- и эндотермические, реакции ионного обмена), раствор, электролиты, неэлектролиты, электролитическая диссоциация, окислитель, восстановитель, скорость химической реакции, химическое равновесие), теории и законы (теория химического строения органических веществ А.М. Бутлерова, теория электролитической диссоциации, периодический закон Д.И. Менделеева, закон сохранения массы), закономерности, символический язык химии, фактологические сведения о свойствах, составе, получении и безопасном использовании важнейших неорганических и органических веществ в быту и практической деятельности человека;

3) сформированность умений выявлять характерные признаки и взаимосвязь изученных понятий, применять соответствующие понятия при описании строения и свойств неорганических и органических веществ и их превращений; выявлять взаимосвязь химических знаний с понятиями и представлениями других естественнонаучных предметов;

4) сформированность умений использовать наименования химических соединений международного союза теоретической и прикладной химии и тривиальные названия важнейших веществ (этилен, ацетилен, глицерин, фенол, формальдегид, уксусная кислота, глицин, угарный газ, углекислый газ, аммиак, гашеная известь, негашеная известь, питьевая сода и других), составлять формулы неорганических и органических веществ, уравнения химических реакций, объяснять их смысл; подтверждать характерные химические свойства веществ соответствующими экспериментами и записями уравнений химических реакций;

5) сформированность умений устанавливать принадлежность изученных неорганических и органических веществ к определенным классам и группам соединений, характеризовать их состав и важнейшие свойства; определять виды химических связей (ковалентная, ионная, металлическая, водородная), типы кристаллических решеток веществ; классифицировать химические реакции;

6) владение основными методами научного познания веществ и химических явлений (наблюдение, измерение, эксперимент, моделирование);

7) сформированность умений проводить расчеты по химическим формулам и уравнениям химических реакций с использованием физических величин, характеризующих вещества с количественной стороны: массы, объема (нормальные условия) газов, количества вещества; использовать системные химические знания для принятия решений в конкретных жизненных ситуациях, связанных с веществами и их применением;

8) сформированность умений планировать и выполнять химический эксперимент (превращения органических веществ при нагревании, получение этилена и изучение его свойств, качественные реакции на альдегиды, крахмал, уксусную кислоту; денатурация белков при нагревании, цветные реакции белков; проводить реакции ионного обмена, определять среду водных растворов, качественные реакции на сульфат-, карбонат- и хлорид-анионы, на катион аммония; решать экспериментальные задачи по темам "Металлы" и "Неметаллы") в соответствии с правилами техники безопасности при

обращении с веществами и лабораторным оборудованием; представлять результаты химического эксперимента в форме записи уравнений соответствующих реакций и формулировать выводы на основе этих результатов;

9) сформированность умения анализировать химическую информацию, получаемую из разных источников (средств массовой информации, сеть Интернет и другие);

10) сформированность умений соблюдать правила экологически целесообразного поведения в быту и трудовой деятельности в целях сохранения своего здоровья и окружающей природной среды; учитывать опасность воздействия на живые организмы определенных веществ, понимая смысл показателя предельной допустимой концентрации;

11) для обучающихся с ограниченными возможностями здоровья: сформированность умения применять знания об основных доступных методах познания веществ и химических явлений;

12) для слепых и слабовидящих обучающихся: сформированность умения использовать рельефно точечную систему обозначений Л. Брайля для записи химических формул.

### **Контрольные вопросы для подготовки к дифференцированному зачету**

1. Что изучает наука "Химия"?
2. По какому признаку вещества классифицируют на простые и сложные.
3. Какие предпосылки послужили основой открытия Периодического закона?
4. Как и в связи с чем изменилась формулировка Периодического закона?
5. Как на основе сведений о строении атома можно объяснить закономерности в изменении свойств элементов по периодам и группам?
6. Какие явления доказывают сложность строения атома?
7. Из каких частиц состоит атомное ядро?
8. Что такое изотопы?
9. Как устроены электронные оболочки атомов?
10. Физический смысл порядкового номера химического элемента, номера периода, номера группы.
11. Что такое дисперсная система, дисперсионная среда, дисперсная фаза?
12. На чем основано разделение истинных растворов и дисперсных систем?
13. Дайте понятие ионной связи. Опишите механизм ее образования.
14. Дайте понятие ковалентной (полярной и неполярной) связи. Опишите механизм ее образования.
15. Дайте понятие металлической связи. Опишите механизм ее образования
16. Дайте понятие водородной связи. Опишите механизм ее образования
17. Какие вещества называются растворами?
18. Что показывает массовая доля растворенного вещества в растворе?
19. Какой процесс называется электролитической диссоциацией
20. Дайте определение оксидам. Перечислите их химические свойства и способы получения.
21. Дайте определение кислотам. Перечислите их химические свойства и способы получения.
22. Дайте определение основаниям. Перечислите их химические свойства и способы получения.
23. Дайте определение солям. Перечислите их химические свойства и способы получения.
24. Дайте классификацию реакций по числу и составу исходных веществ и продуктов реакции.
25. Классифицируйте реакции по изменению степени окисления
26. Классифицируйте реакции по признаку обратимости
27. Классифицируйте реакции по тепловому эффекту.
28. Какие факторы влияют на скорость химической реакции?

29. Дайте определение окислительно-восстановительным реакциям.
30. Что называют окислителями, а что восстановителями.
31. Дайте общую характеристику металлам.
32. Дайте общую характеристику неметаллам
33. Тема Основные понятия органической химии и теория строения органических соединений
34. Сформулируйте положения теории строения органических соединений А.М.
35. Бутлерова.
36. Какие вещества называются изомерами?
- 37.
38. Тема Углеводороды и их природные источники. Предельные углеводороды.
39. Какие углеводороды называются алканами?
40. Назовите общую формулу гомологического ряда алканов.
41. В каком валентном состоянии находятся атомы углерода в алканах? Охарактеризуйте электронное и пространственное строение атома углерода в этом состоянии гибридизации.
42. Сформулируйте определения понятий «гомологический ряд», «гомологи», «гомологическая разность». Какие углеводороды составляют гомологический ряд метана?
43. Что такое изомерия? У какого представителя гомологического ряда предельных углеводородов появляются изомеры? Какой тип изомерии характерен для алканов.
44. Как строятся названия предельных углеводородов по номенклатуре ИЮПАК.
45. Перечислите известные вам способы получения алканов.
46. Какой тип реакций наиболее характерен для алканов?
47. Какие углеводороды называются алкенами?
48. В каком валентном состоянии находятся атомы углерода, связанные двойной связью? Сколько орбиталей и какого типа имеет каждый углеродный атом? Как называется такой тип гибридизации?
49. Назовите общую формулу гомологического ряда алкенов.
50. Какие виды изомерии характерны для алкенов?
51. Каковы особенности номенклатуры ИЮПАК для алкенов?
52. Перечислите основные способы получения алкенов.
53. Перечислите основные типы реакций, характерные для этиленовых углеводородов.
54. Сформулируйте правило Марковникова.
55. Какие качественные реакции на непредельные соединения (в том числе алкены) вы знаете?
56. Какие углеводороды называют алкинами? Можно ли назвать эти вещества непредельными соединениями?
57. В каком валентном состоянии находятся атомы углерода в ацетилене? Каков тип гибридизации атома углерода, как гибридные орбитали расположены в пространстве?
58. Назовите общую формулу гомологического ряда алкинов.
59. Каковы особенности номенклатуры ИЮПАК для алкинов?
60. Перечислите общие и специфические способы получения ацетиленовых углеводородов.
61. В чем отличие реакций присоединения ацетиленовых углеводородов от аналогичных реакций этиленовых углеводородов?
62. Какая реакция названа в честь М. Г. Кучерова?
63. Как называется простейший ароматический углеводород, какова его формула и история открытия?
64. Какие структурные формулы приемлемы для изображения молекулы бензола?
65. Расскажите об электронном и пространственном строении молекулы бензола.



66. Какие углеводороды называют ароматическими (аренами)? Какова их общая формула?
67. Каковы особенности номенклатуры ароматических углеводородов?
68. Расскажите об использовании терминов орто-, мета- и пара- для обозначения взаимного расположения заместителей.
69. Каким образом из ацетилена в одну стадию можно синтезировать бензол? Чье имя носит эта реакция?
70. Какой тип реакций наиболее характерен для ароматических углеводородов?
71. Расскажите о взаимном влиянии ароматического радикала и алкильного заместителя на примере этилбензола.
72. Природный газ: важнейшие месторождения на территории РФ.
73. Состав, области применения природного и попутного нефтяного газа.
74. История происхождения и применения нефти.
75. Нефть: основные месторождения на территории РФ.
76. Физические свойства и состав нефти.
77. Первичная переработка нефти. Устройство и работа ректификационной колонны.
78. Крекинг нефтепродуктов.
79. Применение нефтепродуктов.
80. Детонационная стойкость. Марки бензина.
81. Охрана окружающей среды от загрязнения нефтепродуктами.
82. Какие органические вещества относятся к классу спиртов?
83. Приведите классификацию спиртов по числу гидроксильных групп, типу углеводородного радикала, положению группы -ОН в углеродной цепи.
84. Каковы особенности международной номенклатуры спиртов? Как осуществляется нумерация главной цепи?
85. Напишите общую формулу гомологического ряда предельных одноатомных
86. спиртов. С какого представителя ряда алканолов начинается явление изомерии
87. Какие типы изомерии характерны для алканолов?
88. Какая связь называется водородной?
89. Перечислите известные вам способы получения спиртов.
90. Какие типы реакций характерны для предельных атомных спиртов?
91. Каковы особенности химических свойств многоатомных спиртов? С помощью какого реагента можно отличить многоатомный спирт от одноатомного?
92. Какие вещества называют фенолами? Выведите общую формулу гомологического ряда одноатомных фенолов.
93. Дайте определения двух классов органических веществ: альдегидам и кетонам. Какая функциональная группа называется карбонильной, а какая - альдегидной?
94. Расскажите о правилах построения названий предельных альдегидов. Может ли альдегидная группа занимать положения 2,3 и т. д. в цепи углеродных атомов?
95. Какой тип изомерии характерен для альдегидов? Чем в этом отношении альдегиды отличаются от кетонов?
96. Назовите основные способы получения альдегидов.
97. Приведите качественные реакции на альдегидную группу.
98. Какие вещества называются карбоновыми кислотами? Приведите примеры. Какая функциональная группа называется карбоксильной? Какова этимология этого слова?
99. Приведите формулы, тривиальные и международные названия представителей гомологического ряда предельных одноосновных карбоновых кислот с неразветвленным углеродным скелетом. Какова общая формула соединений этого ряда?

100. Способны ли молекулы карбоновых кислот образовывать водородные связи друг с другом и другими полярными молекулами? Как это отражается на физических свойствах кислот: температуре кипения, растворимости в воде?
101. Назовите два основных типа реакций, в результате которых получают карбоновые кислоты. Приведите примеры.
102. Какой процесс называется электролитической диссоциацией? Напишите уравнение диссоциации муравьиной кислоты. Какова сила карбоновых кислот как электролитов?
103. Расскажите о кислотных свойствах карбоксильных соединений: действие на индикаторы, взаимодействие с активными металлами, основными оксидами, основаниями и солями. Ответ проиллюстрируйте уравнениями реакций.
104. Какие реакции называются реакциями этерификации? Как называются производные кислот, образующиеся в этом процессе? Какой катализатор используется в реакции этерификации?
105. Какие вещества называют углеводами?
106. На какие классы делятся углеводы?
107. Что такое моносахариды? Приведите примеры моносахаридов
108. Почему глюкоза относится к полифункциональным органическим соединениям.
109. Как отличить глюкозу от фруктозы.
110. Какие углеводы называют дисахаридами?
111. Каковы химические свойства сахарозы
112. Какие углеводы называют полисахаридами?
113. Каковы химические свойства крахмала и целлюлозы.
114. Приведите качественную реакцию на крахмал.
115. Какие вещества называют аминами?
116. Почему амины называют органическими основаниями?
117. Какие вещества называют аминокислотами, а какие белками?
118. Почему аминокислоты проявляют амфотерные органические соединения?
119. Охарактеризуйте структуры белка
120. Какие химические свойства характерны для белков
121. Что называют денатурацией белка
122. Приведите качественные реакции на белок
123. Какие соединения называют нуклеиновыми кислотами
124. Какие типы нуклеиновых кислот вы знаете
125. Понятие о ферментах как о биологических катализаторах белковой природы. Особенности строения и свойств в сравнении с неорганическими катализаторами
126. Понятие о витаминах. Их классификация и обозначение.
127. Понятие о гормонах как биологически активных веществах
128. Производство аммиака и метанола.
129. Понятие биотехнологии, применение современных биотехнологических методов в промышленности.
130. Понятие генной и клеточной инженерии.
131. Дайте определения терминов: «мономер», «полимер», «элементарное звено», «степень полимеризации». Проиллюстрируйте каждый из них на уравнениях реакций полимеризации этена и пропена.
132. Пластмассы. Получение полимеров реакцией полимеризации и поликонденсации. Термопластичные и термореактивные пластмассы. Представители пластмасс.
133. Волокна, их классификация. Получение волокон. Отдельные представители химических волокон.

## Критерии оценки по результатам устного опроса

При проведении опроса в устной форме, как правило, используются следующие общие **критерии оценки**: правильность, полнота, самостоятельность, использование профессиональной терминологии, подтверждение примерами

### **Шкала оценивания:**

5 баллов – «отлично» – ответ правильный, полный, без наводящих вопросов, с использованием профессиональной терминологии, с подтверждением примерами;

4 балла – «хорошо» - ответ правильный, содержит 1-2 неточности, может быть недостаточно полный, без наводящих вопросов, с использованием профессиональной терминологии, с подтверждением примерами;

3 – удовлетворительно, ответ правильный (более 40% информации по вопросу изложено верно), но содержит ошибки (3-5), недостаточно полный, дан с наводящими вопросами, возникли трудности с использованием профессиональной терминологии, с подтверждением теоретических положений примерами;

2 и менее – «неудовлетворительно», ответ содержит неправильную информацию или большое количество ошибок (более 5), не используется профессиональная терминология, не приведены примеры из практики или ответ не дан.



**АККРЕДИТОВАННОЕ ОБРАЗОВАТЕЛЬНОЕ ЧАСТНОЕ УЧРЕЖДЕНИЕ  
ВЫСШЕГО ОБРАЗОВАНИЯ  
«МОСКОВСКИЙ ФИНАНСОВО-ЮРИДИЧЕСКИЙ УНИВЕРСИТЕТ  
МФЮА»**

**ФОНД ОЦЕНОЧНЫХ СРЕДСТВ**

**учебного предмета**

**Биология**

**2024**

Фонд оценочных средств рассмотрен на заседании кафедры «Общематематические и естественнонаучные дисциплины»

Протокол № 5 от 12 марта 2024 г.

Заведующий кафедрой: Архипова Е.М., канд. пед. наук, доцент

Фонд оценочных средств разработан на основе федерального государственного образовательного стандарта среднего общего образования, утвержденного приказом Минобрнауки России от 17.05.2012 № 413

Разработчик: Конюх Б.А., преподаватель

Внутренняя экспертиза: ведущий специалист УМО СПО Моисеева Л.Г.

## ПАСПОРТ ФОНДА ОЦЕНОЧНЫХ СРЕДСТВ

Оценочные средства предназначены для проведения текущего, рубежного (тематического) контроля и промежуточной аттестации по дисциплине.

Контроль и оценка результатов обучения осуществляется преподавателем в процессе проведения практических занятий и лабораторных работ, тестирования, а также выполнения обучающимися индивидуальных заданий, проектов, исследований. Результаты обучения определяют, что обучающиеся должны знать, понимать и демонстрировать по завершении изучения дисциплины.

Для формирования, контроля и оценки результатов освоения учебной дисциплины используется система оценочных мероприятий, представляющая собой комплекс учебных мероприятий, согласованных с результатами обучения и сформулированных с учетом ФГОС СОО (предметные результаты по дисциплине) и ФГОС СПО.

Система оценочных мероприятий, спроектированная по дисциплине «Биология», представлена в паспорте оценочных средств (таблица 1).

Таблица 1

№ п/п	Ко нт ро ли ру ем ые ра зд ел ы (те м ы) ди сц ип ли ны	На им ено ван ие оце ноч ног о сре дст ва
	Разд ел 1. Кле тка – стру ктур но- фун кци она льна я еди ниц	вып олн ени е реф ера тов, док лад ов и эсс е; вып олн

	а жив ого	ени е кон
	Разд ел 2. Стр оен ие и фун кци и орга низ ма	тро льн ых раб от по тем ам; тес тир ова
	Раз де л 3. Те ор ия эво лю ци и	ние , диф фер енц иро ван ны й зач ет
	Раз де л 4. Эк ол ог ия	по дис цип лин е
	Раз де л 5. Би ол ог ия в жи зн и	

**Предметные результаты** по предметной области «Естественно-научные предметы» должны обеспечивать:

**По учебному предмету «Биология» (базовый уровень):**

– сформированность знаний о месте и роли биологии в системе научного знания; функциональной грамотности человека для решения жизненных проблем;

– сформированность умения раскрывать содержание основополагающих биологических терминов и понятий: жизнь, клетка, ткань, орган, организм, вид, популяция, экосистема, биоценоз, биосфера; метаболизм (обмен веществ и превращение энергии), гомеостаз (саморегуляция), биосинтез белка, структурная организация живых систем, дискретность, саморегуляция, самовоспроизведение (репродукция), наследственность, изменчивость, энергозависимость, рост и развитие, уровневая организация;

– сформированность умения раскрывать содержание основополагающих биологических теорий и гипотез: клеточной, хромосомной, мутационной, эволюционной, происхождения жизни и человека;

– сформированность умения раскрывать основополагающие биологические законы и закономерности (Г. Менделя, Т. Моргана, Н.И. Вавилова, Э. Геккеля, Ф. Мюллера, К. Бэра), границы их применимости к живым системам;

– приобретение опыта применения основных методов научного познания, используемых в биологии: наблюдения и описания живых систем, процессов и явлений; организации и проведения биологического эксперимента, выдвижения гипотез, выявления зависимости между исследуемыми величинами, объяснения полученных результатов и формулирования выводов с использованием научных понятий, теорий и законов;

– сформированность умения выделять существенные признаки вирусов, клеток прокариот и эукариот; одноклеточных и многоклеточных организмов, видов, биогеоценозов и экосистем; особенности процессов обмена веществ и превращения энергии в клетке, фотосинтеза, пластического и энергетического обмена, хемосинтеза, митоза, мейоза, оплодотворения, развития и размножения, индивидуального развития организма (онтогенеза), борьбы за существование, естественного отбора, видообразования, приспособленности организмов к среде обитания, влияния компонентов экосистем, антропогенных изменений в экосистемах своей местности, круговорота веществ и превращение энергии в биосфере;

– сформированность умения применять полученные знания для объяснения биологических процессов и явлений, для принятия практических решений в повседневной жизни с целью обеспечения безопасности своего здоровья и здоровья окружающих людей, соблюдения здорового образа жизни, норм грамотного поведения в окружающей природной среде; понимание необходимости использования достижений современной биологии и биотехнологий для рационального природопользования;

– сформированность умения решать биологические задачи, составлять генотипические схемы скрещивания для разных типов наследования признаков у организмов, составлять схемы переноса веществ и энергии в экосистемах (цепи питания, пищевые сети);

– сформированность умений критически оценивать информацию биологического содержания, включающую псевдонаучные знания из различных источников (средства массовой информации, научно-популярные материалы); интерпретировать этические аспекты современных исследований в биологии, медицине, биотехнологии; рассматривать глобальные экологические проблемы современности, формировать по отношению к ним собственную позицию;

– сформированность умений создавать собственные письменные и устные сообщения на основе биологической информации из нескольких источников, грамотно использовать понятийный аппарат биологии.





**АККРЕДИТОВАННОЕ ОБРАЗОВАТЕЛЬНОЕ ЧАСТНОЕ УЧРЕЖДЕНИЕ  
ВЫСШЕГО ОБРАЗОВАНИЯ  
«МОСКОВСКИЙ ФИНАНСОВО-ЮРИДИЧЕСКИЙ УНИВЕРСИТЕТ  
МФЮА»**

**ФОНД ОЦЕНОЧНЫХ СРЕДСТВ**

**учебного предмета**

**История**

**2024**

Фонд оценочных средств рассмотрен на заседании кафедры «Социально-гуманитарных и общеправовых дисциплин»

Протокол № 5 от 12 марта 2024 г.

Фонд оценочных средств разработан на основе федерального государственного образовательного стандарта среднего общего образования, утвержденного приказом Минобрнауки России от 17.05.2012 № 413

Заведующий кафедрой: Никульцева В.В. к.п.н.. доцент

Разработчик: Кандаурова З.Б. преподаватель МФЮА

Внутренняя экспертиза: Начальник УМО СПО Николаева Н. Н.

**ПАСПОРТ  
ФОНДА ОЦЕНОЧНЫХ СРЕДСТВ**

Оценочные средства предназначены для проведения текущего, рубежного (тематического) контроля и промежуточной аттестации по дисциплине.

Контроль и оценка результатов обучения осуществляется преподавателем в процессе проведения практических занятий и лабораторных работ, тестирования, а также выполнения обучающимися индивидуальных заданий, проектов, исследований. Результаты обучения определяют, что обучающиеся должны знать, понимать и демонстрировать по завершении изучения дисциплины.

Для формирования, контроля и оценки результатов освоения учебной дисциплины используется система оценочных мероприятий, представляющая собой комплекс учебных мероприятий, согласованных с результатами обучения и сформулированных с учетом ФГОС СОО (предметные результаты по дисциплине) и ФГОС СПО.

Система оценочных мероприятий, спроектированная по дисциплине «История», представлена в паспорте оценочных средств (таблица 1).

Таблица 1

№ п/п	Ко нт ро ли ру ем ые ра зд ел ы (те м ы) ди сц ип ли ны	На им ено ван ие оце ноч ног о сре дст ва
	Раз де л 1. Ро сси я в год ы Пе рв ой ми ро во	вып олн ени е реф ера тов, док лад ов и эсс е; вып олн ени

	й во йн ы и Пе рва я ми ро вая во йн а и по сле вое нн ый кр из ис Ве ли ко й Ро сси йс ко й рев ол юц ии (19 14 –	е кон тро льн ых раб от по тем ам дис цип лин ы; тес тир ова ние диф фер енц иро ван ны й зач ет по дис цип лин е
	Раз де л 2. Ме жв ое нн ый пе ри од (19	

	18 – 19 39) . СС СР в 19 20 – 19 30- е год ы	
	Раз де л 3. Вт ор ая ми ро вая во йн а: пр ич ин ы, сос тав уч аст ни ков , ос но вн ые эта пы и со бы ти я, ит	

	ог и. Ве ли кая От ече ств ен на я во йн а. 19 41 – 19 45 год ы	
	Раз де л 4. СС СР в 19 45 – 19 91 год ы. По сле вое нн ый ми р	
	Раз де л Ро сси йс кая Фе де	

	ра ци я в 19 92 – 20 20 гг. Со вре ме нн ый ми р в ус ло ви ях гло ба ли зац ии	
--	---	--

По учебному предмету «История» (**базовый уровень**) требования к **предметным результатам** освоения базового курса истории должны отражать:

1) понимание значимости России в мировых политических и социально-экономических процессах XX - начала XXI века, знание достижений страны и ее народа; умение характеризовать историческое значение Российской революции, Гражданской войны, Новой экономической политики (далее - нэп), индустриализации и коллективизации в Союзе Советских Социалистических Республик (далее - СССР), решающую роль СССР в победе над нацизмом, значение советских научно-технологических успехов, освоения космоса; понимание причин и следствий распада СССР, возрождения Российской Федерации как мировой державы, воссоединения Крыма с Россией, специальной военной операции на Украине и других важнейших событий XX - начала XXI века; особенности развития культуры народов СССР (России);

2) знание имен героев Первой мировой, Гражданской, Великой Отечественной войн, исторических личностей, внесших значительный вклад в социально-экономическое, политическое и культурное развитие России в XX - начале XXI века;

3) умение составлять описание (реконструкцию) в устной и письменной форме исторических событий, явлений, процессов истории родного края, истории России и всемирной истории XX - начала XXI века и их участников, образа жизни людей и его изменения в Новейшую эпоху; формулировать и обосновывать собственную точку зрения (версию, оценку) с опорой на фактический материал, в том числе используя источники разных типов;

4) умение выявлять существенные черты исторических событий, явлений, процессов; систематизировать историческую информацию в соответствии с заданными критериями; сравнивать изученные исторические события, явления, процессы;

5) умение устанавливать причинно-следственные, пространственные, временные связи исторических событий, явлений, процессов; характеризовать их итоги; соотносить

события истории родного края и истории России в XX - начале XXI века; определять современников исторических событий истории России и человечества в целом в XX - начале XXI века;

6) умение критически анализировать для решения познавательной задачи аутентичные исторические источники разных типов (письменные, вещественные, аудиовизуальные) по истории России и зарубежных стран XX - начала XXI века, оценивать их полноту и достоверность, соотносить с историческим периодом; выявлять общее и различия; привлекать контекстную информацию при работе с историческими источниками;

7) умение осуществлять с соблюдением правил информационной безопасности поиск исторической информации по истории России и зарубежных стран XX - начала XXI века в справочной литературе, сети Интернет, средствах массовой информации для решения познавательных задач; оценивать полноту и достоверность информации с точки зрения ее соответствия исторической действительности;

8) умение анализировать текстовые, визуальные источники исторической информации, в том числе исторические карты/схемы, по истории России и зарубежных стран XX - начала XXI века; сопоставлять информацию, представленную в различных источниках; формализовать историческую информацию в виде таблиц, схем, графиков, диаграмм;

приобретение опыта осуществления проектной деятельности в форме разработки и представления учебных проектов по новейшей истории, в том числе - на региональном материале (с использованием ресурсов библиотек, музеев и так далее);

9) приобретение опыта взаимодействия с людьми другой культуры, национальной и религиозной принадлежности на основе ценностей современного российского общества: идеалов гуманизма, демократии, мира и взаимопонимания между народами, людьми разных культур; проявление уважения к историческому наследию народов России;

10) умение защищать историческую правду, не допускать умаления подвига народа при защите Отечества, готовность давать отпор фальсификациям российской истории;

11) знание ключевых событий, основных дат и этапов истории России и мира в XX - начале XXI века; выдающихся деятелей отечественной и всемирной истории; важнейших достижений культуры, ценностных ориентиров.

В том числе по учебному курсу «История России»:

Россия накануне Первой мировой войны. Ход военных действий. Власть, общество, экономика, культура. Предпосылки революции.

Февральская революция 1917 года. Двоевластие. Октябрьская революция. Первые преобразования большевиков. Гражданская война и интервенция. Политика «военного коммунизма». Общество, культура в годы революций и Гражданской войны.

НЭп. Образование СССР. СССР в годы нэпа. «Великий перелом». Индустриализация, коллективизация, культурная революция. Первые пятилетки. Политический строй и репрессии. Внешняя политика СССР. Укрепление обороноспособности.

Великая Отечественная война 1941 - 1945 годы: причины, силы сторон, основные операции. Государство и общество в годы войны, массовый героизм советского народа, единство фронта и тыла, человек на войне. Нацистский оккупационный режим, зверства захватчиков. Освободительная миссия Красной Армии. Победа над Японией. Решающий вклад СССР в Великую Победу. Защита памяти о Великой Победе.

СССР в 1945 - 1991 годы. Экономическое развитие и реформы. Политическая система «развитого социализма». Развитие науки, образования, культуры. «Холодная война» и внешняя политика. СССР и мировая социалистическая система. Причины распада Советского Союза.

Российская Федерация в 1992 - 2022 годы. Становление новой России. Возрождение Российской Федерации как великой державы в XXI веке. Экономическая и социальная модернизация. Культурное пространство и повседневная жизнь. Укрепление



обороноспособности. Воссоединение с Крымом и Севастополем. Специальная военная операция. Место России в современном мире.

По учебному курсу «Всеобщая история»:

Мир накануне Первой мировой войны. Первая мировая война: причины, участники, основные события, результаты. Власть и общество.

Межвоенный период. Революционная волна. Версальско-Вашингтонская система. Страны мира в 1920-е годы. «Великая депрессия» и ее проявления в различных странах. «Новый курс» в США. Германский нацизм. «Народный фронт». Политика «умиротворения агрессора». Культурное развитие.

Вторая мировая война: причины, участники, основные сражения, итоги. Власть и общество в годы войны. Решающий вклад СССР в Победу.

Послевоенные перемены в мире. «Холодная война». Мировая система социализма. Экономические и политические изменения в странах Запада. Распад колониальных империй. Развитие стран Азии, Африки и Латинской Америки. Научно-техническая революция. Постиндустриальное и информационное общество. Современный мир: глобализация и деглобализация. Геополитический кризис 2022 года и его влияние на мировую систему.

## ПЕРЕЧЕНЬ ВОПРОСОВ ДЛЯ ПОДГОТОВКИ

1. Историческое знание, его достоверность и источники.
2. Первобытный мир и зарождение цивилизации.
3. Цивилизации: типы, этапы развития, время возникновения.
4. Цивилизации Древнего Востока.
5. Цивилизации античного мира.
6. Древние империи: восточные деспотии, держава Александра Македонского, Римская империя.
7. Картина мира древних людей: языческие верования, мифология, религии спасения.
8. Культурное наследие древних цивилизаций: письменность, литература, архитектура.
9. Великое переселение народов, зарождение европейской цивилизации.
10. Китайско-конфуцианская цивилизация.
11. Буддизм на Востоке в Средние века.
12. Арабо-мусульманская цивилизация.
13. Политическое и социальное развитие Западной Европы и Византии.
14. Политическая раздробленность и ее причины.
15. Церковь и государственная власть в средние века.
16. Средневековый европейский город: ремесло, торговля, коммуны и сеньоры, города-республики.
17. Культура Западной Европы в середине века.
18. Крестовые походы.
19. Становление сословно-представительной монархии в западной Европе.
20. Понятие «Новое время». Хронологические рамки и периодизация.
21. Великие географические открытия, их последствия.
22. Реформация и контрреформация.
23. Европейские революции 16-18 в.в.
24. Развитие культуры в Новое время: открытия в науке и технике, идеология просвещения.
25. Расселение восточных славян, их жизнь и быт. Образование государства.
26. Принятие христианства на Руси. Владимир I.
27. Социально-экономическое и политическое развитие Руси при Ярославе Мудром, Владимире Мономахе.

28. Феодалная раздробленность, ее предпосылки и последствия на Руси.
29. Установление монголо-татарского ига и его последствия.
30. Борьба русского народа с агрессией шведских, немецких феодалов. Александр Невский.
31. Куликовская битва, ее историческое значение.
32. Экономические, политические, социальные предпосылки образования Российского централизованного государства.
33. Россия в период правления Ивана Грозного.
34. Русская культура в 13-17 вв.
35. Смутное время. Польско-шведская интервенция и борьба с ней.
36. Россия в середине и второй половине 17 в.
37. Петр I. Модернизация России.
38. Екатерина II. Реформы России, просвещенный абсолютизм.
39. Промышленный переворот XIX века: экономические и социальные последствия.
40. Политическое развитие западного мира в XIX веке.
41. Наука и культура в XIX веке.
42. Страны Западной Европы и США в начале XX века.
43. Первая мировая война: причины, участники и их цели, повод, основные фронты.
44. Итоги и последствия первой мировой войны: Версальско-Вашингтонская система.
45. Экономическое, социальное, политическое развитие России в первой половине XIX века.
46. Отечественная война 1812 года.
47. Движение декабристов.
48. Реформы 60-70-х годов в XIX в. в России, их значение и последствия.
49. Общественно-политическое движение в России в XIX в.
50. Русская культура XIX в. и ее вклад в мировую культуру.
51. Российская империя в начале XX век.
52. Политические партии в России в начале XX века: цели, задачи, методы борьбы.
53. Реформы экономики России на рубеже XIX- XX веков.
54. Первая русская революция.
55. Начало парламентаризма в России.
56. Итоги первой русской революции.
57. Февральская буржуазная революция в России.
58. Октябрьская революция.
59. Создание советского государства.
60. Страны Западной Европы и США в 1918-1939 гг.: экономическая стабилизация и общемировой кризис, возникновение тоталитарных режимов (фашизм).
61. Крушение колониальной системы: выбор путей развития, проблемы модернизации.
62. Гражданская война: причины, этапы, итоги, причины победы большевиков.
63. Экономическая политика советского государства: «военный коммунизм», нэп, индустриализация, коллективизация.
64. Великая Отечественная война.
65. Вторая мировая война.
66. Итоги и последствия второй мировой войны.
67. Страны Востока в период Колониализма (общая характеристика).
68. Страны Азии в 1918-1939 гг. (сравнительная характеристика).

***Критерии оценки устного опроса студентов:***

Оценка «отлично»:

- глубокое и прочное усвоение материала темы или раздела;
- полные, последовательные, грамотные, логически излагаемые аргументированные ответы;

- демонстрация обучающимся знаний в объеме пройденной программы и дополнительно рекомендованной литературы;
- воспроизведение учебного материала с требуемой степенью точности.

Оценка «хорошо»:

- наличие несущественных ошибок, не достаточно аргументированные ответы на вопросы;
- демонстрация обучающимся знаний в объеме пройденной программы;
- четкое изложение учебного материала.

Оценка «удовлетворительно»:

- наличие несущественных ошибок в ответе, отсутствие аргументации, но достаточно грамотное и логичное изложение;
- демонстрация обучающимся недостаточно полных знаний по пройденной программе, отсутствие аргументации;
- не структурированное, не грамотное и не логичное изложение учебного материала при ответе.

Оценка «неудовлетворительно»:

- незнание материала темы или раздела;
- серьезные ошибки при ответе.



**АККРЕДИТОВАННОЕ ОБРАЗОВАТЕЛЬНОЕ ЧАСТНОЕ УЧРЕЖДЕНИЕ  
ВЫСШЕГО ОБРАЗОВАНИЯ  
«МОСКОВСКИЙ ФИНАНСОВО-ЮРИДИЧЕСКИЙ УНИВЕРСИТЕТ  
МФЮА»**

**ФОНД ОЦЕНОЧНЫХ СРЕДСТВ**

**учебного предмета**

**Обществознание**

**2024**

Фонд оценочных средств рассмотрен на заседании кафедры «Социально-гуманитарных и общеправовых дисциплин»

Протокол № 5 от 12 марта 2024 г.

Заведующий кафедрой: Никульцева В.В. к.п.н.. доцент

Фонд оценочных средств разработан на основе федерального государственного образовательного стандарта среднего общего образования, утвержденного приказом Минобрнауки России от 17.05.2012 № 413

Разработчик: Кандаурова З.Б. преподаватель

Внутренняя экспертиза: Начальник УМО СПО Николаева Н. Н.

## ПАСПОРТ ФОНДА ОЦЕНОЧНЫХ СРЕДСТВ

Оценочные средства предназначены для проведения текущего, рубежного (тематического) контроля и промежуточной аттестации по дисциплине.

Контроль и оценка результатов обучения осуществляется преподавателем в процессе проведения практических занятий и лабораторных работ, тестирования, а также выполнения обучающимися индивидуальных заданий, проектов, исследований. Результаты обучения определяют, что обучающиеся должны знать, понимать и демонстрировать по завершении изучения дисциплины.

Для формирования, контроля и оценки результатов освоения учебной дисциплины используется система оценочных мероприятий, представляющая собой комплекс учебных мероприятий, согласованных с результатами обучения и сформулированных с учетом ФГОС СОО (предметные результаты по дисциплине) и ФГОС СПО.

Система оценочных мероприятий, спроектированная по дисциплине «Обществознание», представлена в паспорте оценочных средств (таблица 1).

Таблица 1

№ п/п	Ко нт ро ли ру ем ые ра зд ел ы (те м ы) ди сц ип ли ны	На им ено ван ие оце ноч ног о сре дст ва
	Раз де л 1. Че ло век в об ще ств е	вып олн ени е реф ера тов, док лад ов и эсс е;
	Раз де л	вып олн ени

	2. Духоვნая культаура	е контрольных работ по тем
	Раздел 3. Экзотическая жизнь общества	ам дисциплины; тестирование, дифференцированные
	Раздел 4. Социальная сфера	й зачет по дисциплине
	Раздел 5. Политическая сфера	
	Раздел 6. Пр	

	аво вое рег ул ир ова ни е об ще ств ен ны х от но ше ни й в Ро сси йс ко й Фе де ра ци и	
--	---	--

По учебному предмету «Обществознание» (базовый уровень) требования к предметным результатам освоения базового курса обществознания должны отражать:

1) сформированность знаний об (о):

обществе как целостной развивающейся системе в единстве и взаимодействии основных сфер и институтов;

основах социальной динамики;

особенностях процесса цифровизации и влиянии массовых коммуникаций на все сферы жизни общества; глобальных проблемах и вызовах современности;

перспективах развития современного общества, в том числе тенденций развития Российской Федерации;

человеке как субъекте общественных отношений и сознательной деятельности;

особенностях социализации личности в современных условиях, сознании, познании и самосознании человека; особенностях профессиональной деятельности в области науки, культуры, экономической и финансовой сферах;

значении духовной культуры общества и разнообразии ее видов и форм; экономике как науке и хозяйстве, роли государства в экономике, в том числе государственной политики поддержки конкуренции и импортозамещения, особенностях рыночных отношений в современной экономике;

роли государственного бюджета в реализации полномочий органов государственной власти, этапах бюджетного процесса, механизмах принятия бюджетных решений;

социальных отношениях, направлениях социальной политики в Российской Федерации, в том числе поддержки семьи, государственной политики в сфере



межнациональных отношений; структуре и функциях политической системы общества, направлениях государственной политики Российской Федерации;

конституционном статусе и полномочиях органов государственной власти;

системе прав человека и гражданина в Российской Федерации, правах ребенка и механизмах защиты прав в Российской Федерации;

правовом регулировании гражданских, семейных, трудовых, налоговых, образовательных, административных, уголовных общественных отношений;

системе права и законодательства Российской Федерации;

2) умение характеризовать российские духовно-нравственные ценности, в том числе ценности человеческой жизни, патриотизма и служения Отечеству, семьи, созидательного труда, норм морали и нравственности, прав и свобод человека, гуманизма, милосердия, справедливости, коллективизма, исторического единства народов России, преемственности истории нашей Родины, осознания ценности культуры России и традиций народов России, общественной стабильности и целостности государства;

3) владение базовым понятийным аппаратом социальных наук, умение различать существенные и несущественные признаки понятий, определять различные смыслы многозначных понятий, классифицировать используемые в социальных науках понятия и термины; использовать понятийный аппарат при анализе и оценке социальных явлений, для ориентации в социальных науках и при изложении собственных суждений и построении устных и письменных высказываний;

4) владение умениями устанавливать, выявлять, объяснять причинно-следственные, функциональные, иерархические и другие связи социальных объектов и процессов, включая умения характеризовать взаимовлияние природы и общества, приводить примеры взаимосвязи всех сфер жизни общества; выявлять причины и последствия преобразований в различных сферах жизни российского общества; характеризовать функции социальных институтов; обосновывать иерархию нормативных правовых актов в системе российского законодательства;

5) связи социальных объектов и явлений с помощью различных знаковых систем; сформированность представлений о методах изучения социальных явлений и процессов, включая универсальные методы науки, а также специальные методы социального познания, в том числе социологические опросы, биографический метод, социальное прогнозирование;

6) владение умениями применять полученные знания при анализе социальной информации, полученной из источников разного типа, включая официальные публикации на интернет-ресурсах государственных органов, нормативные правовые акты, государственные документы стратегического характера, публикации в средствах массовой информации; осуществлять поиск социальной информации, представленной в различных знаковых системах, извлекать информацию из неадаптированных источников, вести целенаправленный поиск необходимых сведений, для восполнения недостающих звеньев, делать обоснованные выводы, различать отдельные компоненты в информационном сообщении, выделять факты, выводы, оценочные суждения, мнения;

7) владение умениями проводить с опорой на полученные знания учебно-исследовательскую и проектную деятельность, представлять ее результаты в виде завершенных проектов, презентаций, творческих работ социальной и междисциплинарной направленности; готовить устные выступления и письменные работы (развернутые ответы, сочинения) по социальной проблематике, составлять сложный и тезисный план развернутых ответов, анализировать неадаптированные тексты на социальную тематику;

8) использование обществоведческих знаний для взаимодействия с представителями других национальностей и культур в целях успешного выполнения типичных социальных ролей, реализации прав и осознанного выполнения обязанностей гражданина Российской Федерации, в том числе правомерного налогового поведения; ориентации в актуальных общественных событиях, определения личной гражданской позиции; осознание

значимости здорового образа жизни; роли непрерывного образования; использовать средства информационно-коммуникационных технологий в решении различных задач;

9) владение умениями формулировать на основе приобретенных социально-гуманитарных знаний собственные суждения и аргументы по определенным проблемам с точки зрения социальных ценностей и использовать ключевые понятия, теоретические положения социальных наук для объяснения явлений социальной действительности; конкретизировать теоретические положения фактами социальной действительности, модельными ситуациями, примерами из личного социального опыта и фактами социальной действительности, в том числе по соблюдению правил здорового образа жизни; умение создавать типологии социальных процессов и явлений на основе предложенных критериев;

10) готовность применять знания о финансах и бюджетном регулировании при пользовании финансовыми услугами и инструментами; использовать финансовую информацию для достижения личных финансовых целей, обеспечивать финансовую безопасность с учетом рисков и способов их снижения; сформированность гражданской ответственности в части уплаты налогов для развития общества и государства;

11) сформированность навыков оценивания социальной информации, в том числе поступающей по каналам сетевых коммуникаций, владение умением определять степень достоверности информации; владение умением соотносить различные оценки социальных явлений, содержащиеся в источниках информации, давать на основе полученных знаний правовую оценку действиям людей в модельных ситуациях;

12) владение умением самостоятельно оценивать и принимать решения, выявлять с помощью полученных знаний наиболее эффективные способы противодействия коррупции; определять стратегии разрешения социальных и межличностных конфликтов; оценивать поведение людей и собственное поведение с точки зрения социальных норм, ценностей, экономической рациональности и финансовой грамотности; осознавать неприемлемость антиобщественного поведения, осознавать опасность алкоголизма и наркомании, необходимость мер юридической ответственности, в том числе для несовершеннолетних граждан.



**АККРЕДИТОВАННОЕ ОБРАЗОВАТЕЛЬНОЕ ЧАСТНОЕ УЧРЕЖДЕНИЕ  
ВЫСШЕГО ОБРАЗОВАНИЯ  
«МОСКОВСКИЙ ФИНАНСОВО-ЮРИДИЧЕСКИЙ УНИВЕРСИТЕТ  
МФЮА»**

**ФОНД ОЦЕНОЧНЫХ СРЕДСТВ**

**учебного предмета**

**География**

**2024**

Фонд оценочных средств рассмотрен на заседании кафедры «Общематематические и естественнонаучные дисциплины»

Протокол № 5 от 12 марта 2024 г.

Заведующий кафедрой: Архипова Е.М., канд. пед. наук, доцент

Фонд оценочных средств разработан на основе федерального государственного образовательного стандарта среднего общего образования, утвержденного приказом Минобрнауки России от 17.05.2012 № 413 (зарегистрирован в Минюсте России 7 июня 2012 г. № 24480).

Разработчик: Архипова Е.М., канд. пед. наук, доцент

Внутренняя экспертиза: Начальник УМО СПО Николаева Н. Н.

**ПАСПОРТ  
ФОНДА ОЦЕНОЧНЫХ СРЕДСТВ**

Оценочные средства предназначены для проведения текущего, рубежного (тематического) контроля и промежуточной аттестации по дисциплине.

Контроль и оценка результатов обучения осуществляется преподавателем в процессе проведения практических занятий и лабораторных работ, тестирования, а также выполнения обучающимися индивидуальных заданий, проектов, исследований. Результаты обучения определяют, что обучающиеся должны знать, понимать и демонстрировать по завершении изучения дисциплины.

Для формирования, контроля и оценки результатов освоения учебной дисциплины используется система оценочных мероприятий, представляющая собой комплекс учебных мероприятий, согласованных с результатами обучения и сформулированных с учетом ФГОС СОО (предметные результаты по дисциплине) и ФГОС СПО.

Система оценочных мероприятий, спроектированная по дисциплине «География», представлена в паспорте оценочных средств (таблица 1).

Таблица 1

№ п/п	Ко нт ро ли ру ем ые ра зд ел ы (те м ы) ди сц ип ли ны	На им ено ван ие оце ноч ног о сре дст ва
	Раз де л 1. Об ща я ха ра кте ри сти ка ми ра	вып олн ени е реф ера тов, док лад ов и эсс е; вып олн ени

	Раздел 2. Региональная география	е контрольных работ по темам дисциплины; тестирование
	Раздел 3. Глобальная география	, дифференцированные задания по дисциплине

**Предметные результаты** по предметной области «Общественно-научные предметы» должны обеспечивать:

**По учебному предмету «География» (базовый уровень):**

1) понимание роли и места современной географической науки в системе научных дисциплин, ее участия в решении важнейших проблем человечества: приводить примеры проявления глобальных проблем, в решении которых принимает участие современная географическая наука, на региональном уровне, в разных странах, в том числе в России; определять роль географических наук в достижении целей устойчивого развития;

2) освоение и применение знаний о размещении основных географических объектов и территориальной организации природы и общества (понятия и концепции устойчивого развития, зеленой энергетики, глобализации и проблема народонаселения); выбирать и использовать источники географической информации для определения положения и взаиморасположения объектов в пространстве; описывать положение и взаиморасположение географических объектов в пространстве;

3) сформированность системы комплексных социально ориентированных географических знаний о закономерностях развития природы, размещения населения и хозяйства: различать географические процессы и явления и распознавать их проявления в повседневной жизни; использовать знания об основных географических закономерностях для определения и сравнения свойств изученных географических объектов, явлений и процессов; проводить классификацию географических объектов, процессов и явлений; устанавливать взаимосвязи между социально-экономическими и геоэкологическими процессами и явлениями; между природными условиями и размещением населения, между природными условиями и природно-ресурсным капиталом и отраслевой структурой хозяйства стран; формулировать и/или обосновывать выводы на основе использования географических знаний;

4) владение географической терминологией и системой базовых географических понятий, умение применять социально-экономические понятия для решения учебных и (или) практико-ориентированных задач;

5) сформированность умений проводить наблюдения за отдельными географическими объектами, процессами и явлениями, их изменениями в результате воздействия природных и антропогенных факторов: определять цели и задачи проведения наблюдений; выбирать форму фиксации результатов наблюдения; формулировать обобщения и выводы по результатам наблюдения;

6) сформированность умений находить и использовать различные источники географической информации для получения новых знаний о природных и социально-экономических процессах и явлениях, выявления закономерностей и тенденций их развития, прогнозирования: выбирать и использовать источники географической информации (картографические, статистические, текстовые, видео- и фотоизображения, геоинформационные системы), адекватные решаемым задачам; сопоставлять и анализировать географические карты различной тематики и другие источники географической информации для выявления закономерностей социально-экономических, природных и экологических процессов и явлений; определять и сравнивать по географическим картам разного содержания и другим источникам географической информации качественные и количественные показатели, характеризующие географические объекты, процессы и явления; определять и находить в комплексе источников недостоверную и противоречивую географическую информацию для решения учебных и (или) практико-ориентированных задач; самостоятельно находить, отбирать и применять различные методы познания для решения практико-ориентированных задач;

7) владение умениями географического анализа и интерпретации информации из различных источников: находить, отбирать, систематизировать информацию, необходимую для изучения географических объектов и явлений, отдельных территорий мира и России, их обеспеченности природными и человеческими ресурсами, хозяйственного потенциала, экологических проблем; представлять в различных формах (графики, таблицы, схемы, диаграммы, карты) географическую информацию; формулировать выводы и заключения на основе анализа и интерпретации информации из различных источников географической информации; критически оценивать и интерпретировать информацию, получаемую из различных источников; использовать различные источники географической информации для решения учебных и (или) практико-ориентированных задач;

8) сформированность умений применять географические знания для объяснения разнообразных явлений и процессов: объяснять изученные социально-экономические и геоэкологические процессы и явления; объяснять географические особенности стран с разным уровнем социально-экономического развития, включая особенности проявления в них глобальных проблем человечества; использовать географические знания о мировом хозяйстве и населении мира, об особенностях взаимодействия природы и общества для решения учебных и (или) практико-ориентированных задач;

9) сформированность умений применять географические знания для оценки разнообразных явлений и процессов: оценивать географические факторы, определяющие сущность и динамику важнейших социально-экономических и геоэкологических процессов; оценивать изученные социально-экономические и геоэкологические процессы и явления;

10) сформированность знаний об основных проблемах взаимодействия природы и общества, о природных и социально-экономических аспектах экологических проблем: описывать географические аспекты проблем взаимодействия природы и общества; приводить примеры взаимосвязи глобальных проблем; приводить примеры возможных путей решения глобальных проблем.





**АККРЕДИТОВАННОЕ ОБРАЗОВАТЕЛЬНОЕ ЧАСТНОЕ УЧРЕЖДЕНИЕ  
ВЫСШЕГО ОБРАЗОВАНИЯ  
«МОСКОВСКИЙ ФИНАНСОВО-ЮРИДИЧЕСКИЙ УНИВЕРСИТЕТ  
МФЮА»**

**ФОНД ОЦЕНОЧНЫХ СРЕДСТВ**

**учебного предмета**

**Физическая культура**

**2024**

Фонд оценочных средств рассмотрен на заседании на заседании кафедры «Физическое воспитание»

Протокол № 5 от 12 марта 2024 г.

Заведующий кафедрой, к.п.н, доцент Ковылин М.М.

Фонд оценочных средств разработан на основе федерального государственного образовательного стандарта среднего общего образования, утвержденного приказом Минобрнауки России от 17.05.2012 № 413 (зарегистрирован в Минюсте России 7 июня 2012 г. № 24480).

Разработчик: Подьякова Е.В., преподаватель  
Внутренняя экспертиза: Начальник УМО СПО Николаева Н. Н.

## ПАСПОРТ ФОНДА ОЦЕНОЧНЫХ СРЕДСТВ

Оценочные средства предназначены для проведения текущего, рубежного (тематического) контроля и промежуточной аттестации по дисциплине.

Контроль и оценка результатов обучения осуществляется преподавателем в процессе проведения практических занятий и лабораторных работ, тестирования, а также выполнения обучающимися индивидуальных заданий, проектов, исследований. Результаты обучения определяют, что обучающиеся должны знать, понимать и демонстрировать по завершении изучения дисциплины.

Для формирования, контроля и оценки результатов освоения учебной дисциплины используется система оценочных мероприятий, представляющая собой комплекс учебных мероприятий, согласованных с результатами обучения и сформулированных с учетом ФГОС СОО (предметные результаты по дисциплине) и ФГОС СПО.

Система оценочных мероприятий, спроектированная по дисциплине «Физическая культура», представлена в паспорте оценочных средств (таблица 1).

Таблица 1

По учебному предмету «Физическая культура» (базовый уровень) **требования к предметным результатам** освоения базового курса физической культуры должны отражать:

1) умение использовать разнообразные формы и виды физкультурной деятельности для организации здорового образа жизни, активного отдыха и досуга, в том числе в подготовке к выполнению нормативов Всероссийского физкультурно-спортивного комплекса «Готов к труду и обороне» (ГТО);

2) владение современными технологиями укрепления и сохранения здоровья, поддержания работоспособности, профилактики заболеваний, связанных с учебной и производственной деятельностью;

3) владение основными способами самоконтроля индивидуальных показателей здоровья, умственной и физической работоспособности, динамики физического развития и физических качеств;

4) владение физическими упражнениями разной функциональной направленности, использование их в режиме учебной и производственной деятельности с целью профилактики переутомления и сохранения высокой работоспособности;

5) владение техническими приемами и двигательными действиями базовых видов спорта, активное применение их в физкультурно-оздоровительной и соревновательной деятельности, в сфере досуга, в профессионально-прикладной сфере;

6) положительную динамику в развитии основных физических качеств (силы, быстроты, выносливости, гибкости и ловкости).

Требования к предметным результатам освоения обучающимися с ограниченными возможностями здоровья базового курса «Адаптированная физическая культура» определяются с учетом особенностей их психофизического развития, состояния здоровья, особых образовательных потребностей.

Критерии оценивания по физической культуре являются качественными и количественными.

Качественные критерии успеваемости характеризуют степень овладения программным материалом: знаниями, двигательными умениями и навыками, способами физкультурно-оздоровительной деятельности, включёнными в ФГОС СОО и примерную программу ОД Физическая культура.

Количественные критерии успеваемости обучающихся определяют сдвиги в физической подготовленности, складывающиеся из показателей развития основных физических способностей: силовых, скоростных, координационных, выносливости, гибкости и их сочетаний.

Осуществляя оценивание подготовленности по физической культуре, преподаватель реализует не только собственно оценочную, но и стимулирующую и воспитывающую функции, учитывая темп (динамику изменения развития физических качеств за определённый период времени, а не в данный момент) и индивидуальные особенности обучающихся (типы телосложения, психические и физиологические особенности). При этом педагогу необходимо быть максимально тактичным, внимательным, не унижать человеческое достоинство обучающегося, заботясь о повышении и дальнейшем развитии интереса к физической культуре.

### **Требования к оформлению доклада**

Доклад предоставляется в распечатанном виде, объёмом 3-5 страниц. Текст доклада должен быть представлен в текстовом редакторе Word, шрифт - Times New Roman 14, межстрочный интервал – 1.5 (полуторный). Поля: верхнее - 2, нижнее - 2, левое- 3, правое - 1,5.

Доклад должен включать в себя: введение, основную часть, заключение, список литературы (не менее 5 источников).

#### **Критерии оценки доклада:**

<b>Оценка</b>	<b>Условия, при которых выставляется оценка</b>
Оценка 5 («отлично»)	материал изложен в определенной логической последовательности. Тема доклада раскрыта полностью.
Оценка 4 («хорошо»)	тема раскрыта, но при этом допущены не существенные ошибки, исправленные по требованию преподавателя.
Оценка 3 («удовлетворительно»)	тема раскрыта не полностью, допущена существенная ошибка.
Оценка 2 («неудовлетворительно»)	содержанию доклада не раскрывает рассматриваемую тему, обнаружено не

	понимание основного содержания учебного материала
--	---

### Выполнение тестирования

#### Критерии оценивания:

Оценка	Условия, при которых выставляется оценка
Оценка 5 («отлично»)	если студент при тестировании дал 85-100% правильных ответов
Оценка 4 («хорошо»)	если студент при тестировании дал 69-84% правильных ответов
Оценка 3 («удовлетворительно»)	если студент при тестировании дал 51-68% правильных ответов
Оценка 2 («неудовлетворительно»)	если студент при тестировании дал менее 50% правильных ответов

#### Критерии оценивания практических знаний

##### Техника владения двигательными умениями и навыками

Для оценивания техники владения двигательными умениями и навыками используются следующие методы: наблюдение, вызов для показа, выполнение упражнений, комбинированный метод, в том числе и в ходе учебной игры.

##### Уровень владения техникой упражнения:

К выполнению практических заданий по демонстрации двигательных умений и навыков допускаются обучающиеся, не имеющие противопоказаний по состоянию здоровья.

При оценивании уровня владения техникой физического упражнения выявляется способность обучающегося выполнять двигательные действия рациональным способом учетом применения полученных в ходе учебного процесса знаний.

Оценка	Критерии оценивания
Оценка 5 («отлично»)	движения или отдельные его элементы выполнены в соответствие с заданием правильно, без напряжения, уверенно, с соблюдением всех требований; обучающийся понимает сущность движения, может объяснить условия успешного выполнения и продемонстрировать в нестандартных условиях
Оценка 4 («хорошо»)	движения или отдельные его элементы выполнены в соответствии с заданием правильно, но с некоторым напряжением, недостаточно уверенно; в выполнении содержатся небольшие неточности и незначительные ошибки
Оценка 3 («удовлетворительно»)	движения или отдельные его элементы выполнены в основном правильно, но недостаточно точно, с большим напряжением; в выполнении допущена одна грубая или несколько незначительных ошибок, приведших к скованности движений
Оценка 2 («неудовлетворительно»)	движения или отдельные его элементы выполнены неправильно; в выполнении допущены грубые ошибки

#### Владение способами и умение осуществлять физкультурно-оздоровительную деятельность

При оценивании способов и умения осуществлять физкультурно-оздоровительную деятельность учитываются такие показатели, как умение применять полученные знания,

выбирать средства и методы двигательной деятельности с учетом индивидуальных особенностей (в том числе и для коррекции состояния здоровья).

<b>Оценка</b>	<b>Критерии оценивания</b>
Оценка 5 («отлично»)	обучающийся умеет самостоятельно организовывать место занятий; подбирать средства и инвентарь и применять их в конкретных условиях; контролировать ход выполнения деятельности и оценивать итоги.
Оценка 4 («хорошо»)	обучающийся организует место занятий в основном самостоятельно, лишь с незначительной помощью; допускает незначительные ошибки в подборе средств с целью применения их в конкретных условиях; недостаточно уверенно умеет контролировать ход выполнения деятельности и оценивать итоги.
Оценка 3 («удовлетворительно»)	более половины видов самостоятельной деятельности выполнены с помощью преподавателя; обучающийся владеет знаниями, но не может применить их самостоятельно
Оценка 2 («неудовлетворительно»)	обучающийся не может выполнить самостоятельно ни один из пунктов; не владеет достаточным уровнем знаний

### **Уровень физической подготовленности**

Контроль физической подготовленности обучающихся по развитию двигательных (физических) качеств осуществляется с учетом принадлежности обучающихся к разным медицинским группам и рекомендаций врача.

К выполнению учебных контрольных упражнений допускаются обучающиеся, не имеющие противопоказаний и ограничений по состоянию здоровья. При оценивании уровня физической подготовленности выявляются способности в проявлении физических качеств, приоритетным показателем которого является темп прироста результата. Задания преподавателя по улучшению показателей физической подготовленности (темпа прироста) должны представлять определенную трудность для обучающегося, но быть реально выполнимыми. Достижение положительных изменений в результатах при условии систематических занятий дает основание преподавателю для выставления положительной оценки. Для оценивания уровня физической подготовленности может использоваться метод практического контроля в форме *тестирования*.

<b>Оценка</b>	<b>Критерии оценивания</b>
Оценка 5 («отлично»)	уровень физической подготовленности обучающегося соответствуют высокому уровню развития двигательных качеств
Оценка 4 («хорошо»)	уровень физической подготовленности обучающегося соответствуют среднему уровню развития двигательных качеств и/или наблюдается темп прироста результата
Оценка 3 («удовлетворительно»)	уровень физической подготовленности обучающегося соответствуют низкому уровню развития двигательных качеств

При оценке физической подготовленности приоритетным показателем является темп прироста результатов. Задание преподавателя по улучшению показателей физической подготовленности (темпа прироста) должны представлять определённую трудность для каждого обучающегося, но быть реально выполнимыми. Достижение этих сдвигов при условии систематических занятий даёт основание преподавателю для выставления высокой оценки.

Общая оценка успеваемости складывается по всем укрупненным темам программы путём сложения итоговых оценок, полученных обучающимся по всем видам движений, и оценок за выполнение контрольных упражнений.



**АККРЕДИТОВАННОЕ ОБРАЗОВАТЕЛЬНОЕ ЧАСТНОЕ УЧРЕЖДЕНИЕ  
ВЫСШЕГО ОБРАЗОВАНИЯ  
«МОСКОВСКИЙ ФИНАНСОВО-ЮРИДИЧЕСКИЙ УНИВЕРСИТЕТ  
МФЮА»**

**ФОНД ОЦЕНОЧНЫХ СРЕДСТВ**

**учебного предмета**

**Основы безопасности и защиты Родины**

**2024**



Фонд оценочных средств рассмотрен на заседании кафедры «Общематематические и естественнонаучные дисциплины»

Протокол № 5 от 12 марта 2024 г.

Заведующий кафедрой: Архипова Е.М., канд. пед. наук, доцент

Фонд оценочных средств разработан на основе федерального государственного образовательного стандарта среднего общего образования, утвержденного приказом Минобрнауки России от 17.05.2012 № 413 (зарегистрирован в Минюсте России 7 июня 2012 г. № 24480).

Разработчик: Архипова Е.М., канд. пед. наук, доцент

Внутренняя экспертиза: Начальник УМО СПО Николаева Н. Н.



***Предметные результаты по модулю № 1 «Безопасное и устойчивое развитие личности, общества, государства»:***

правовая основа обеспечения национальной безопасности;  
принципы обеспечения национальной безопасности;  
реализация национальных приоритетов как условие обеспечения национальной безопасности и устойчивого развития Российской Федерации;  
взаимодействие личности, государства и общества в реализации национальных приоритетов;  
роль правоохранительных органов и специальных служб в обеспечении национальной безопасности;  
роль личности, общества и государства в предупреждении противоправной деятельности;  
Единая государственная система предупреждения и ликвидации чрезвычайных ситуаций (РСЧС), структура, режимы функционирования;  
территориальный и функциональный принцип организации РСЧС, ее задачи и примеры их решения;  
права и обязанности граждан в области защиты от чрезвычайных ситуаций;  
задачи гражданской обороны;  
права и обязанности граждан Российской Федерации в области гражданской обороны;  
Россия в современном мире, оборона как обязательное условие мирного социально-экономического развития Российской Федерации и обеспечение ее военной безопасности;  
роль Вооруженных Сил Российской Федерации в обеспечении национальной безопасности.

***Предметные результаты по модулю № 2 «Основы военной подготовки»:***

движение строевым шагом, движение бегом, походным шагом, движение с изменением скорости движения, повороты в движении, выполнение воинского приветствия на месте и в движении;  
основы общевойскового боя;  
основные понятия общевойскового боя (бой, удар, огонь, маневр);  
виды маневра;  
походный, предбоевой и боевой порядок действия подразделений;  
оборона, ее задачи и принципы;

наступление, задачи и способы;  
требования курса стрельб по организации, порядку и мерам безопасности во время стрельб и тренировок;  
правила безопасного обращения с оружием;  
изучение условий выполнения упражнения начальных стрельб из стрелкового оружия;  
способы удержания оружия и правильность прицеливания;  
назначение и тактико-технические характеристики современных видов стрелкового оружия (автомат Калашникова АК-12, пистолет Ярыгина, пистолет Лебедева);  
перспективы и тенденции развития современного стрелкового оружия;  
история возникновения и развития робототехнических комплексов;  
виды, предназначение, тактико-технические характеристики и общее устройство беспилотных летательных аппаратов (далее - БПЛА);  
конструктивные особенности БПЛА квадрокоптерного типа;  
история возникновения и развития радиосвязи;  
радиосвязь, назначение и основные требования;  
предназначение, общее устройство и тактико-технические характеристики переносных радиостанций;  
местность как элемент боевой обстановки;  
тактические свойства местности, основные ее разновидности и влияние на боевые действия войск, сезонные изменения тактических свойств местности;  
шанцевый инструмент, его назначение, применение и сбережение;  
порядок оборудования позиции отделения;  
назначение, размеры и последовательность оборудования окопа для стрелка;  
понятие оружия массового поражения, история его развития, примеры применения, его роль в современном бою;  
поражающие факторы ядерных взрывов;  
отравляющие вещества, их назначение и классификация;  
внешние признаки применения бактериологического (биологического) оружия;  
зажигательное оружие и способы защиты от него;  
состав и назначение штатных и подручных средств первой помощи;  
виды боевых ранений и опасность их получения;  
алгоритм оказания первой помощи при различных состояниях;  
условные зоны оказания первой помощи;  
характеристика особенностей "красной", "желтой" и "зеленой" зон;  
объем мероприятий первой помощи в "красной", "желтой" и "зеленой" зонах;  
порядок выполнения мероприятий первой помощи в "красной", "желтой" и "зеленой" зонах;  
особенности прохождения службы по призыву, освоение военно-учетных специальностей;  
особенности прохождения службы по контракту;  
организация подготовки офицерских кадров для Вооруженных Сил Российской Федерации, Министерства внутренних дел Российской Федерации, Федеральной службы безопасности Российской Федерации, Министерства Российской Федерации по делам гражданской обороны, чрезвычайным ситуациям и ликвидации последствий стихийных бедствий;  
военно-учебные заведения и военно-учебные центры.

***Предметные результаты по модулю № 3 «Культура безопасности жизнедеятельности в современном обществе»:***

понятие "культура безопасности", его значение в жизни человека, общества, государства;

соотношение понятий "опасность", "безопасность", "риск" (угроза);  
соотношение понятий "опасная ситуация", "чрезвычайная ситуация";  
общие принципы (правила) безопасного поведения;  
индивидуальный, групповой, общественно-государственный уровень решения задачи обеспечения безопасности;  
понятия "виктимность", "виктимное поведение", "безопасное поведение";  
влияние действий и поступков человека на его безопасность и благополучие;  
действия, позволяющие предвидеть опасность;  
действия, позволяющие избежать опасности;  
действия в опасной и чрезвычайной ситуациях;  
риск-ориентированное мышление как основа обеспечения безопасности;  
риск-ориентированный подход к обеспечению безопасности личности, общества, государства.

***Предметные результаты по модулю № 4 «Безопасность в быту»:***

источники опасности в быту, их классификация;  
общие правила безопасного поведения;  
защита прав потребителя;  
правила безопасного поведения при осуществлении покупок в Интернете;  
причины и профилактика бытовых отравлений, первая помощь, порядок действий в экстренных случаях;  
предупреждение бытовых травм;  
правила безопасного поведения в ситуациях, связанных с опасностью получить травму (спортивные занятия, использование различных инструментов, стремянок, лестниц и другое), первая помощь при ушибах переломах, кровотечениях;  
основные правила безопасного поведения при обращении и газовыми и электрическими приборами;  
последствия электротравмы;  
порядок проведения сердечно-легочной реанимации;  
основные правила пожарной безопасности в быту;  
термические и химические ожоги, первая помощь при ожогах;  
правила безопасного поведения в местах общего пользования (подъезд, лифт, придомовая территория, детская площадка, площадка для выгула собак и других);  
коммуникация с соседями;  
меры по предупреждению преступлений;  
аварии на коммунальных системах жизнеобеспечения;  
правила безопасного поведения в ситуации аварии на коммунальной системе;  
порядок вызова аварийных служб и взаимодействия с ними;  
действия в экстренных случаях.

***Предметные результаты по модулю № 5 «Безопасность на транспорте»:***

история появления правил дорожного движения и причины их изменчивости;  
риск-ориентированный подход к обеспечению безопасности на транспорте;  
безопасность пешехода в разных условиях (движение по обочине; движение в темное время суток; движение с использованием средств индивидуальной мобильности);  
взаимосвязь безопасности водителя и пассажира;  
правила безопасного поведения при поездке в легковом автомобиле, автобусе;  
ответственность водителя, ответственность пассажира;  
представления о знаниях и навыках, необходимых водителю;  
порядок действий при дорожно-транспортных происшествиях разного характера (при отсутствии пострадавших; с одним или несколькими пострадавшими; при опасности возгорания; с большим количеством участников);

основные источники опасности в метро, правила безопасного поведения, порядок действий при возникновении опасных или чрезвычайных ситуаций;

основные источники опасности на железнодорожном транспорте, правила безопасного поведения, порядок действий при возникновении опасных и чрезвычайных ситуаций;

основные источники опасности на водном транспорте, правила безопасного поведения, порядок действий при возникновении опасной и чрезвычайной ситуации;

основные источники опасности на авиационном транспорте, правила безопасного поведения, порядок действий при возникновении опасной, чрезвычайной ситуации.

***Предметные результаты по модулю № 6 «Безопасность в общественных местах»:***

общественные места и их классификация;

основные источники опасности в общественных местах закрытого и открытого типа, общие правила безопасного поведения;

опасности в общественных местах социально-психологического характера (возникновение толпы и давки; проявление агрессии; криминогенные ситуации; случаи, когда потерялся человек);

порядок действий при риске возникновения или возникновении толпы, давки;

эмоциональное заражение в толпе, способы самопомощи, правила безопасного поведения при попадании в агрессивную и паническую толпу;

правила безопасного поведения при проявлении агрессии;

криминогенные ситуации в общественных местах, правила безопасного поведения, порядок действия при попадании в опасную ситуацию;

порядок действий в случаях, когда потерялся человек (ребенок; взрослый; пожилой человек; человек с ментальными расстройствами);

порядок действий в ситуации, если вы обнаружили потерявшегося человека;

порядок действий при угрозе возникновения пожара в различных общественных местах, на объектах с массовым пребыванием людей (медицинские и образовательные организации, культурные, торгово-развлекательные учреждения и другие);

меры безопасности и порядок действий при угрозе обрушения зданий и отдельных конструкций;

меры безопасности и порядок поведения при угрозе, в случае террористического акта.

***Предметные результаты по модулю № 7 «Безопасность в природной среде»:***

отдых на природе, источники опасности в природной среде;

основные правила безопасного поведения в лесу, в горах, на водоемах;

общие правила безопасности в походе;

особенности обеспечения безопасности в лыжном походе;

особенности обеспечения безопасности в водном походе;

особенности обеспечения безопасности в горном походе;

ориентирование на местности;

карты, традиционные и современные средства навигации (компас, GPS);

порядок действий в случаях, когда человек потерялся в природной среде;

источники опасности в автономных условиях;

сооружение убежища, получение воды и питания;

способы защиты от перегрева и переохлаждения в разных природных условиях, первая помощь при перегревании, переохлаждении и отморожении;

природные чрезвычайные ситуации;

общие правила поведения в природных чрезвычайных ситуациях (предвидеть; избежать опасности; действовать: прекратить или минимизировать воздействие опасных факторов; дождаться помощи);

природные пожары, возможности прогнозирования и предупреждения;  
правила безопасного поведения, последствия природных пожаров для людей и окружающей среды;

природные чрезвычайные ситуации, вызванные опасными геологическими явлениями и процессами: землетрясения, извержение вулканов, оползни, камнепады;

возможности прогнозирования, предупреждения, смягчения последствий, правила безопасного поведения, последствия природных чрезвычайных ситуаций, вызванных опасными геологическими явлениями и процессами;

природные чрезвычайные ситуации, вызванные опасными гидрологическими явлениями и процессами: паводки, половодья, цунами, сели, лавины;

возможности прогнозирования, предупреждения, смягчения последствий, правила безопасного поведения, последствия природных чрезвычайных ситуаций, вызванных опасными гидрологическими явлениями и процессами;

природные чрезвычайные ситуации, вызванные опасными метеорологическими явлениями и процессами: ливни, град, мороз, жара;

возможности прогнозирования, предупреждения, смягчения последствий, правила безопасного поведения, последствия природных чрезвычайных ситуаций, вызванных опасными метеорологическими явлениями и процессами;

влияние деятельности человека на природную среду;

причины и источники загрязнения Мирового океана, рек, почвы, космоса;

чрезвычайные ситуации экологического характера, возможности прогнозирования, предупреждения, смягчения последствий;

экологическая грамотность и разумное природопользование.

### ***Предметные результаты по модулю № 8 «Основы медицинских знаний.***

#### ***Оказание первой помощи»:***

понятия "здоровье", "охрана здоровья", "здоровый образ жизни", "лечение", "профилактика";

биологические, социально-экономические, экологические (геофизические), психологические факторы, влияющие на здоровье человека;

составляющие здорового образа жизни: сон, питание, физическая активность, психологическое благополучие;

общие представления об инфекционных заболеваниях;

механизм распространения и способы передачи инфекционных заболеваний;

чрезвычайные ситуации биолого-социального характера, меры профилактики и защиты;

роль вакцинации, национальный календарь профилактических прививок;

вакцинация по эпидемиологическим показаниям;

значение изобретения вакцины для человечества;

неинфекционные заболевания, самые распространенные неинфекционные заболевания;

факторы риска возникновения сердечно-сосудистых заболеваний;

факторы риска возникновения онкологических заболеваний;

факторы риска возникновения заболеваний дыхательной системы;

факторы риска возникновения эндокринных заболеваний;

меры профилактики неинфекционных заболеваний;

роль диспансеризации в профилактике неинфекционных заболеваний;

признаки угрожающих жизни и здоровью состояний, требующие вызова скорой медицинской помощи (инсульт, сердечный приступ, острая боль в животе, эпилепсия и другие);

психическое здоровье и психологическое благополучие;

критерии психического здоровья и психологического благополучия;

основные факторы, влияющие на психическое здоровье и психологическое благополучие;

основные направления сохранения и укрепления психического здоровья (раннее выявление психических расстройств; минимизация влияния хронического стресса: оптимизация условий жизни, работы, учебы; профилактика злоупотребления алкоголем и употребления наркотических средств; помощь людям, перенесшим психотравмирующую ситуацию);

меры, направленные на сохранение и укрепление психического здоровья;

первая помощь, история возникновения скорой медицинской помощи и первой помощи;

состояния, при которых оказывается первая помощь;

мероприятия по оказанию первой помощи;

алгоритм первой помощи;

оказание первой помощи в сложных случаях (травмы глаза; "сложные" кровотечения; первая помощь с использованием подручных средств; первая помощь при нескольких травмах одновременно);

действия при прибытии скорой медицинской помощи.

### ***Предметные результаты по модулю № 9 «Безопасность в социуме»:***

определение понятия "общение";

навыки конструктивного общения;

общие представления о понятиях "социальная группа", "большая группа", "малая группа";

межличностное общение, общение в группе, межгрупповое общение (взаимодействие);

особенности общения в группе;

психологические характеристики группы и особенности взаимодействия в группе;

групповые нормы и ценности;

коллектив как социальная группа;

психологические закономерности в группе;

понятие "конфликт", стадии развития конфликта;

конфликты в межличностном общении, конфликты в малой группе;

факторы, способствующие и препятствующие эскалации конфликта;

способы поведения в конфликте;

деструктивное и агрессивное поведение;

конструктивное поведение в конфликте;

роль регуляции эмоций при разрешении конфликта, способы саморегуляции;

способы разрешения конфликтных ситуаций;

основные формы участия третьей стороны в процессе урегулирования и разрешения конфликта;

ведение переговоров при разрешении конфликта;

опасные проявления конфликтов (буллинг, насилие);

способы противодействия буллингу и проявлению насилия;

способы психологического воздействия;

психологическое влияние в малой группе;

положительные и отрицательные стороны конформизма;

эмпатия и уважение к партнеру (партнерам) по общению как основа коммуникации;

убеждающая коммуникация;

манипуляция в общении, цели, технологии и способы противодействия;

психологическое влияние на большие группы;

способы воздействия на большую группу: заражение; убеждение; внушение; подражание;



деструктивные и псевдопсихологические технологии;  
противодействие вовлечению молодежи в противозаконную и антиобщественную деятельность.

***Предметные результаты по модулю № 10 «Безопасность в информационном пространстве»:***

понятия "цифровая среда", "цифровой след";  
влияние цифровой среды на жизнь человека;  
приватность, персональные данные;  
"цифровая зависимость", ее признаки и последствия;  
опасности и риски цифровой среды, их источники;  
правила безопасного поведения в цифровой среде;  
вредоносное программное обеспечение;  
виды вредоносного программного обеспечения, его цели, принципы работы;  
правила защиты от вредоносного программного обеспечения;  
кража персональных данных, паролей;  
мошенничество, фишинг, правила защиты от мошенников;  
правила безопасного использования устройств и программ;  
поведенческие опасности в цифровой среде и их причины;  
опасные персоны, имитация близких социальных отношений;  
неосмотрительное поведение и коммуникация в Интернете как угроза для будущей жизни и карьеры;  
травля в Интернете, методы защиты от травли;  
деструктивные сообщества и деструктивный контент в цифровой среде, их признаки;  
механизмы вовлечения в деструктивные сообщества;  
вербовка, манипуляция, "воронки вовлечения";  
радикализация деструктива;  
профилактика и противодействие вовлечению в деструктивные сообщества;  
правила коммуникации в цифровой среде;  
достоверность информации в цифровой среде;  
источники информации, проверка на достоверность;  
"информационный пузырь", манипуляция сознанием, пропаганда;  
фальшивые аккаунты, вредные советчики, манипуляторы;  
понятие "фейк", цели и виды, распространение фейков;  
правила и инструменты для распознавания фейковых текстов и изображений;  
понятие прав человека в цифровой среде, их защита;  
ответственность за действия в Интернете;  
запрещенный контент;  
защита прав в цифровом пространстве.

***Предметные результаты по модулю № 11 «Основы противодействия экстремизму и терроризму»:***

экстремизм и терроризм как угроза устойчивого развития общества;  
понятия "экстремизм" и "терроризм", их взаимосвязь;  
варианты проявления экстремизма, возможные последствия;  
преступления террористической направленности, их цель, причины, последствия;  
опасность вовлечения в экстремистскую и террористическую деятельность: способы и признаки;  
предупреждение и противодействие вовлечению в экстремистскую и террористическую деятельность;  
формы террористических актов;  
уровни террористической угрозы;

правила поведения и порядок действий при угрозе или в случае террористического акта, проведении контртеррористической операции;

правовые основы противодействия экстремизму и терроризму в Российской Федерации;

основы государственной системы противодействия экстремизму и терроризму, ее цели, задачи, принципы;

права и обязанности граждан и общественных организаций в области противодействия экстремизму и терроризму.

### **Вопросы для подготовки к промежуточной аттестации**

1. Создание советских Вооруженных Сил, их структура и предназначение.
2. Вооруженные Силы Российской Федерации, основные предпосылки проведения военной реформы на современном этапе
3. Функции и основные задачи современных Вооруженных сил Российской Федерации, их роль и место в системе обеспечения национальной безопасности.
4. Организационная структура Вооруженных Сил Российской Федерации. Виды Вооруженных Сил Российской Федерации, рода Вооруженных Сил Российской Федерации, рода войск.
5. Сухопутные войска: история создания, предназначение, структура.
6. Военно-Воздушные Силы: история создания, предназначение, структура.
7. Военно-Морской Флот, история создания, предназначение, структура.
8. Ракетные войска стратегического назначения: история создания, предназначение, структура.
9. Войска воздушно-космической обороны: история создания, предназначение, структура.
10. Воздушно-десантные войска: история создания, предназначение, структура.
11. Другие войска: Пограничные войска Федеральной службы безопасности Российской Федерации, внутренние войска Министерства внутренних дел Российской Федерации, Железнодорожные войска Российской Федерации, войска гражданской обороны МЧС России. Их состав и предназначение.
12. Основные понятия о воинской обязанности. Воинский учет. Организация воинского учета и его предназначение.
13. Первоначальная постановка граждан на воинский учет. Обязанности граждан по воинскому учету. Организация медицинского освидетельствования граждан при первоначальной постановке на воинский учет.
14. Обязательная подготовка граждан к военной службе. Основное содержание обязательной подготовки гражданина к военной службе.
15. Добровольная подготовка граждан к военной службе. Основные направления добровольной подготовки граждан к военной службе: занятия военно-прикладными видами спорта; обучение по дополнительным образовательным программам; обучение по программам подготовки офицеров запаса на военных кафедрах в образовательных учреждениях высшего профессионального образования.
16. Призыв на военную службу. Общие, должностные и специальные обязанности военнослужащих. Размещение военнослужащих, распределение времени и повседневный порядок жизни воинской части.
17. Прохождение военной службы по контракту. Основные условия прохождения военной службы по контракту. Требования, предъявляемые к гражданам, поступающим на военную службу по контракту. Сроки военной службы по контракту. Права и льготы, предоставляемые военнослужащим, проходящим военную службу по контракту.
18. Альтернативная гражданская служба. Основные условия прохождения альтернативной гражданской службы. Требования, предъявляемые к гражданам, для прохождения альтернативной гражданской службы.

19. Основные качества личности военнослужащего как защитника Отечества: любовь к Родине, высокая воинская дисциплина, верность воинскому долгу и военной присяге, готовность в любую минуту встать на защиту свободы, независимости конституционного строя в России, народа и Отечества.
20. Военнослужащий – специалист, в совершенстве владеющий оружием и военной техникой.
21. Требования воинской деятельности, предъявляемые к моральным, индивидуально-психологическим и профессиональным качествам гражданина.
22. Виды воинской деятельности и их особенности. Особенности воинской деятельности в различных видах Вооруженных Сил и родах войск.
23. Требования к психическим и морально-этическим качествам призывника. Основные понятия о психологической совместимости членов воинского коллектива (экипажа, боевого расчета).
24. Военнослужащий – подчиненный, строго соблюдающий Конституцию и законы Российской Федерации, выполняющий требования воинских уставов, приказы командиров и начальников. Единоначалие – принцип строительства Вооруженных Сил Российской Федерации.
25. Воинская дисциплина, ее сущность и значение.
26. Общие права и обязанности военнослужащих.
27. Виды ответственности, установленной для военнослужащих (дисциплинарная, административная, гражданско-правовая, материальная, уголовная).
28. Дисциплинарные взыскания, налагаемые на солдат и матросов, проходящих военную службу по призыву.
29. Уголовная ответственность за преступления против военной службы (неисполнение приказа, нарушение уставных правил взаимоотношений между военнослужащими, самовольное оставление части и др.).
30. Соблюдение норм международного гуманитарного права.
31. Основные виды военных образовательных учреждений профессионального образования. Правила приема граждан в военные образовательные учреждения профессионального образования. Организация подготовки офицерских кадров для Вооруженных Сил Российской Федерации.
32. Боевые традиции Вооруженных Сил России.
33. Ритуалы Вооруженных Сил Российской Федерации. Ритуал вручения боевого знамени воинской части.
34. Символы воинской чести. Боевое знамя воинской части. Ордена.
35. Понятие первой помощи. Перечень состояний, при которых оказывается первая помощь. Признаки жизни. Общие правила оказания первой помощи.
36. Федеральный закон «Об основах охраны здоровья граждан Российской Федерации».
37. Понятие травм и их виды.
38. Правила первой помощи при ранениях. Первая помощь при проникающих ранениях грудной и брюшной полости, черепа.
39. Правила наложения повязок различных типов. Первая помощь при травмах различных областей тела.
40. Первая помощь при сотрясениях и ушибах головного мозга.
41. Первая помощь при переломах.
42. Первая помощь при электротравмах и повреждении молнией.
43. Первая помощь при синдроме длительного сдавливания. Понятие травматического токсикоза. Местные и общие признаки травматического токсикоза. Основные периоды развития травматического токсикоза.
44. Понятие и виды кровотечений. Первая помощь при наружных кровотечениях. Первая помощь при капиллярном кровотечении. Первая помощь при артериальном кровотечении. Правила наложения жгута и закрутки. Первая помощь при венозном кровотечении. Смешанное кровотечение. Основные признаки внутреннего кровотечения.

45. Первая помощь при ожогах. Понятие, основные виды и степени ожогов. Первая помощь при термических ожогах. Первая помощь при химических ожогах.
46. Первая помощь при воздействии высоких температур. Последствия воздействия высоких температур на организм человека. Основные признаки теплового удара. Предупреждение развития перегревов. Воздействие ультрафиолетовых лучей на человека.
47. Первая помощь при воздействии низких температур. Последствия воздействия низких температур на организм человека. Основные степени отморожений.
48. Первая помощь при попадании инородных тел в верхние дыхательные пути. Основные приемы удаления инородных тел из верхних дыхательных путей.
49. Первая помощь при отравлениях. Острое и хроническое отравление.
50. Первая помощь при отсутствии сознания. Признаки обморока. Первая помощь при отсутствии кровообращения (остановке сердца). Основные причины остановки сердца.
51. Признаки расстройства кровообращения и клинической смерти. Правила проведения непрямого (наружного) массажа сердца и искусственного дыхания.
52. Основные инфекционные болезни, их классификация и профилактика. Пути передачи возбудителей инфекционных болезней. Индивидуальная и общественная профилактика инфекционных заболеваний.
53. Инфекции, передаваемые половым путем, и их профилактика. Ранние половые связи и их последствия для здоровья.
54. Здоровье родителей и здоровье будущего ребенка. Основные средства планирования семьи. Факторы, влияющие на здоровье ребенка.
55. Беременность и гигиена беременности. Признаки и сроки беременности. Понятие патронажа, виды патронажей. Особенности питания и образа жизни беременной женщины.
56. Основы ухода за младенцем. Физиологические особенности развития новорожденных детей. Основные мероприятия по уходу за младенцами. Формирование основ здорового образа жизни. Духовность и здоровье семьи.

**Устный опрос** – это средство контроля, организованное как специальная беседа преподавателя с обучающимся на темы, связанные с изучаемой дисциплиной, и рассчитанное на выяснение объема знаний, обучающегося по определенному разделу, теме, проблеме и т. п.

#### ***Критерии оценки устного опроса студентов:***

Оценка «отлично»:

- глубокое и прочное усвоение материала темы или раздела;
- полные, последовательные, грамотные, логически излагаемые аргументированные ответы;
- демонстрация обучающимся знаний в объеме пройденной программы и дополнительно рекомендованной литературы;
- воспроизведение учебного материала с требуемой степенью точности.

Оценка «хорошо»:

- наличие несущественных ошибок, не достаточно аргументированные ответы на вопросы;
- демонстрация обучающимся знаний в объеме пройденной программы;
- четкое изложение учебного материала.

Оценка «удовлетворительно»:

- наличие несущественных ошибок в ответе, отсутствие аргументации, но достаточно грамотное и логичное изложение;
- демонстрация обучающимся недостаточно полных знаний по пройденной программе, отсутствие аргументации;
- не структурированное, не грамотное и не логичное изложение учебного материала при ответе.

Оценка «неудовлетворительно»:

- незнание материала темы или раздела;
- серьезные ошибки при ответе.

### **Темы рефератов (докладов)**

1. Эволюция среды обитания, переход к техносфере.
2. Взаимодействие человека и среды обитания.
3. Стратегия устойчивого развития как условие выживания человечества.
4. Основные пути формирования культуры безопасности жизнедеятельности в современном обществе.
5. Здоровый образ жизни - основа укрепления и сохранения личного здоровья.
6. Факторы, способствующие укреплению здоровья.
7. Организация студенческого труда, отдыха и эффективной самостоятельной работы.
8. Роль физической культуры в сохранении здоровья.
9. Пути сохранения репродуктивного здоровья общества.
10. Алкоголь и его влияние на здоровье человека.
11. Табакокурение и его влияние на здоровье.
12. Наркотики и их пагубное воздействие на организм.
13. Компьютерные игры и их влияние на организм человека.
14. Особенности трудовой деятельности женщин и подростков.
15. Характеристика ЧС природного характера, наиболее вероятных для данной местности и района проживания.
16. Характеристика ЧС техногенного характера, наиболее вероятных для данной местности и района проживания.
17. Терроризм как основная социальная опасность современности.
18. Космические опасности: мифы и реальность.
19. Современные средства поражения и их поражающие факторы.
20. Оповещение и информирование населения об опасности.
21. Инженерная защита в системе обеспечения безопасности населения.
22. Правовые и организационные основы обеспечения безопасности жизнедеятельности.
23. МЧС России - федеральный орган управления в области защиты населения от чрезвычайных ситуаций.
24. Структура Вооруженных Сил Российской Федерации. Виды и рода войск.
25. Основные виды вооружения и военной техники в Российской Федерации.
26. Военная служба как особый вид федеральной государственной службы.
27. Организация и порядок призыва граждан на военную службу в Российской Федерации.
28. Боевые традиции Вооруженных Сил Российской Федерации.
29. Символы воинской чести.
30. Патриотизм и верность воинскому долгу.
31. Дни воинской славы России.
32. Города-герои Российской Федерации.
33. Города воинской славы Российской Федерации.
34. Профилактика инфекционных заболеваний.
35. Первая помощь при острой сердечной недостаточности.
36. СПИД - чума XXI века.
37. Оказание первой помощи при бытовых травмах.
38. Духовность и здоровье семьи.
39. Здоровье родителей - здоровье ребенка.
40. Формирование здорового образа жизни с пеленок.

41. Как стать долгожителем
42. Рождение ребенка - высшее чудо на Земле.
43. Политика государства по поддержке семьи.

### *Доклад, сообщение, реферат*

**Доклад, сообщение, реферат** – продукт самостоятельной работы студента, представляющий собой публичное выступление по представлению полученных результатов решения определенной учебно-практической, учебно-исследовательской или научной темы.

#### **Критерии оценки докладов, сообщений, рефератов:**

Оценка «отлично»:

- наличие четкого плана доклада;
- раскрытие в докладе сути проблемы;
- самостоятельность в подборе фактического материала и аналитического его осмысления;
- свободное изложение материала и четкие ответы на поставленные вопросы.

Оценка «хорошо»:

- умение изложить сжато основные положения доклада;
- раскрытие в докладе сути проблемы;
- самостоятельность в подборе фактического материала и аналитического его осмысления;
- свободное изложение материала и ответы на поставленные вопросы с несущественными, но быстро исправляемыми докладчиком ошибками.

Оценка «удовлетворительно»:

- содержательное выступление, но докладчик затрудняется сжато изложить основные положения доклада;
- демонстрация обучающимся недостаточно полных знаний по теме доклада, отсутствие аргументации;
- не структурированное изложение материала доклада, при ответе на вопросы допускает ошибки.

Оценка «неудовлетворительно»:

- доклад не подготовлен.



**АККРЕДИТОВАННОЕ ОБРАЗОВАТЕЛЬНОЕ ЧАСТНОЕ УЧРЕЖДЕНИЕ  
ВЫСШЕГО ОБРАЗОВАНИЯ  
«МОСКОВСКИЙ ФИНАНСОВО-ЮРИДИЧЕСКИЙ УНИВЕРСИТЕТ  
МФЮА»**

**ФОНД ОЦЕНОЧНЫХ СРЕДСТВ**

**учебного предмета**

**Математика**

**2024**

Фонд оценочных средств рассмотрен на заседании кафедры «Общематематические и естественнонаучные дисциплины»

Протокол № 5 от 12 марта 2024 г.

Заведующий кафедрой: Архипова Е.М., канд. пед. наук, доцент

Фонд оценочных средств разработан на основе федерального государственного образовательного стандарта среднего общего образования, утвержденного приказом Минобрнауки России от 17.05.2012 № 413 (зарегистрирован в Минюсте России 7 июня 2012 г. № 24480).

Разработчик: Архипова Е.М., канд. пед. наук, доцент

Внутренняя экспертиза: Начальник УМО СПО Николаева Н. Н.





**Предметные результаты** по предметной области «Математика и информатика» должны обеспечивать:

**По учебному предмету «Математика» (базовый уровень):**

1) владение методами доказательств, алгоритмами решения задач; умение формулировать определения, аксиомы и теоремы, применять их, проводить доказательные рассуждения в ходе решения задач;

2) умение оперировать понятиями: степень числа, логарифм числа; умение выполнять вычисление значений и преобразования выражений со степенями и логарифмами, преобразования дробно-рациональных выражений;

3) умение оперировать понятиями: рациональные, иррациональные, показательные, степенные, логарифмические, тригонометрические уравнения и неравенства, их системы;

4) умение оперировать понятиями: функция, непрерывная функция, производная, первообразная, определенный интеграл; умение находить производные элементарных функций, используя справочные материалы; исследовать в простейших случаях функции на монотонность, находить наибольшие и наименьшие значения функций; строить графики многочленов с использованием аппарата математического анализа; применять производную при решении задач на движение; решать практико-ориентированные задачи на наибольшие и наименьшие значения, на нахождение пути, скорости и ускорения;

5) умение оперировать понятиями: рациональная функция, показательная функция, степенная функция, логарифмическая функция, тригонометрические функции, обратные функции; умение строить графики изученных функций, использовать графики при изучении процессов и зависимостей, при решении задач из других учебных предметов и задач из реальной жизни; выражать формулами зависимости между величинами;

6) умение решать текстовые задачи разных типов (в том числе на проценты, доли и части, на движение, работу, стоимость товаров и услуг, налоги, задачи из области управления личными и семейными финансами); составлять выражения, уравнения, неравенства и их системы по условию задачи, исследовать полученное решение и оценивать правдоподобность результатов;

7) умение оперировать понятиями: среднее арифметическое, медиана, наибольшее и наименьшее значения, размах, дисперсия, стандартное отклонение числового набора;

умение извлекать, интерпретировать информацию, представленную в таблицах, на диаграммах, графиках, отражающую свойства реальных процессов и явлений; представлять информацию с помощью таблиц и диаграмм; исследовать статистические данные, в том числе с применением графических методов и электронных средств;

8) умение оперировать понятиями: случайный опыт и случайное событие, вероятность случайного события; умение вычислять вероятность с использованием графических методов; применять формулы сложения и умножения вероятностей, комбинаторные факты и формулы при решении задач; оценивать вероятности реальных событий; знакомство со случайными величинами; умение приводить примеры проявления закона больших чисел в природных и общественных явлениях;

9) умение оперировать понятиями: точка, прямая, плоскость, пространство, двугранный угол, скрещивающиеся прямые, параллельность и перпендикулярность прямых и плоскостей, угол между прямыми, угол между прямой и плоскостью, угол между плоскостями, расстояние от точки до плоскости, расстояние между прямыми, расстояние между плоскостями; умение использовать при решении задач изученные факты и теоремы планиметрии; умение оценивать размеры объектов окружающего мира;

10) умение оперировать понятиями: многогранник, сечение многогранника, куб, параллелепипед, призма, пирамида, фигура и поверхность вращения, цилиндр, конус, шар, сфера, сечения фигуры вращения, плоскость, касающаяся сферы, цилиндра, конуса, площадь поверхности пирамиды, призмы, конуса, цилиндра, площадь сферы, объем куба, прямоугольного параллелепипеда, пирамиды, призмы, цилиндра, конуса, шара; умение изображать многогранники и поверхности вращения, их сечения от руки, с помощью чертежных инструментов и электронных средств; умение распознавать симметрию в пространстве; умение распознавать правильные многогранники;

11) умение оперировать понятиями: движение в пространстве, подобные фигуры в пространстве; использовать отношение площадей поверхностей и объемов подобных фигур при решении задач;

12) умение вычислять геометрические величины (длина, угол, площадь, объем, площадь поверхности), используя изученные формулы и методы;

13) умение оперировать понятиями: прямоугольная система координат, координаты точки, вектор, координаты вектора, скалярное произведение, угол между векторами, сумма векторов, произведение вектора на число; находить с помощью изученных формул координаты середины отрезка, расстояние между двумя точками;

14) умение выбирать подходящий изученный метод для решения задачи, распознавать математические факты и математические модели в природных и общественных явлениях, в искусстве; умение приводить примеры математических открытий российской и мировой математической науки.

#### **По учебному предмету «Математика» (углубленный уровень):**

1) умение оперировать понятиями: определение, аксиома, теорема, следствие, свойство, признак, доказательство, равносильные формулировки; умение формулировать обратное и противоположное утверждение, приводить примеры и контрпримеры, использовать метод математической индукции; проводить доказательные рассуждения при решении задач, оценивать логическую правильность рассуждений;

2) умение оперировать понятиями: множество, подмножество, операции над множествами; умение использовать теоретико-множественный аппарат для описания реальных процессов и явлений и при решении задач, в том числе из других учебных предметов;

3) умение оперировать понятиями: граф, связный граф, дерево, цикл, граф на плоскости; умение задавать и описывать графы различными способами; использовать графы при решении задач;

4) умение свободно оперировать понятиями: сочетание, перестановка, число сочетаний, число перестановок; бином Ньютона; умение применять комбинаторные факты и рассуждения для решения задач;

5) умение оперировать понятиями: натуральное число, целое число, остаток по модулю, рациональное число, иррациональное число, множества натуральных, целых, рациональных, действительных чисел; умение использовать признаки делимости, наименьший общий делитель и наименьшее общее кратное, алгоритм Евклида при решении задач; знакомство с различными позиционными системами счисления;

6) умение свободно оперировать понятиями: степень с целым показателем, корень натуральной степени, степень с рациональным показателем, степень с действительным (вещественным) показателем, логарифм числа, синус, косинус и тангенс произвольного числа;

7) умение оперировать понятиями: тождество, тождественное преобразование, уравнение, неравенство, система уравнений и неравенств, равносильность уравнений, неравенств и систем, рациональные, иррациональные, показательные, степенные, логарифмические, тригонометрические уравнения, неравенства и системы; умение решать уравнения, неравенства и системы с помощью различных приемов; решать уравнения, неравенства и системы с параметром; применять уравнения, неравенства, их системы для решения математических задач и задач из различных областей науки и реальной жизни;

8) умение свободно оперировать понятиями: график функции, обратная функция, композиция функций, линейная функция, квадратичная функция, степенная функция с целым показателем, тригонометрические функции, обратные тригонометрические функции, показательная и логарифмическая функции; умение строить графики функций, выполнять преобразования графиков функций;

умение использовать графики функций для изучения процессов и зависимостей при решении задач из других учебных предметов и из реальной жизни; выражать формулами зависимости между величинами;

умение свободно оперировать понятиями: четность функции, периодичность функции, ограниченность функции, монотонность функции, экстремум функции, наибольшее и наименьшее значения функции на промежутке; умение проводить исследование функции;

умение использовать свойства и графики функций для решения уравнений, неравенств и задач с параметрами; изображать на координатной плоскости множества решений уравнений, неравенств и их систем;

9) умение свободно оперировать понятиями: последовательность, арифметическая прогрессия, геометрическая прогрессия, бесконечно убывающая геометрическая прогрессия; умение задавать последовательности, в том числе с помощью рекуррентных формул;

10) умение оперировать понятиями: непрерывность функции, асимптоты графика функции, первая и вторая производная функции, геометрический и физический смысл производной, первообразная, определенный интеграл; умение находить асимптоты графика функции; умение вычислять производные суммы, произведения, частного и композиции функций, находить уравнение касательной к графику функции;

умение использовать производную для исследования функций, для нахождения наилучшего решения в прикладных, в том числе социально-экономических и физических задачах, для определения скорости и ускорения; находить площади и объемы фигур с помощью интеграла; приводить примеры математического моделирования с помощью дифференциальных уравнений;

11) умение оперировать понятиями: комплексное число, сопряженные комплексные числа, модуль и аргумент комплексного числа, форма записи комплексных чисел (геометрическая, тригонометрическая и алгебраическая); уметь производить

арифметические действия с комплексными числами; приводить примеры использования комплексных чисел;

12) умение свободно оперировать понятиями: среднее арифметическое, медиана, наибольшее и наименьшее значения, размах, дисперсия, стандартное отклонение для описания числовых данных; умение исследовать статистические данные, в том числе с применением графических методов и электронных средств; графически исследовать совместные наблюдения с помощью диаграмм рассеивания и линейной регрессии;

13) умение находить вероятности событий с использованием графических методов; применять для решения задач формулы сложения и умножения вероятностей, формулу полной вероятности, формулу Бернулли, комбинаторные факты и формулы; оценивать вероятности реальных событий; умение оперировать понятиями: случайная величина, распределение вероятностей, математическое ожидание, дисперсия и стандартное отклонение случайной величины, функции распределения и плотности равномерного, показательного и нормального распределений; умение использовать свойства изученных распределений для решения задач; знакомство с понятиями: закон больших чисел, методы выборочных исследований; умение приводить примеры проявления закона больших чисел в природных и общественных явлениях;

14) умение свободно оперировать понятиями: точка, прямая, плоскость, пространство, отрезок, луч, плоский угол, двугранный угол, трехгранный угол, пересекающиеся, параллельные и скрещивающиеся прямые, параллельность и перпендикулярность прямых и плоскостей, угол между прямыми, угол между прямой и плоскостью, угол между плоскостями; умение использовать при решении задач изученные факты и теоремы планиметрии; умение оценивать размеры объектов в окружающем мире; умение оперировать понятиями: многогранник, сечение многогранника, правильный многогранник, призма, пирамида, фигура и поверхность вращения, цилиндр, конус, шар, сфера, развертка поверхности, сечения конуса и цилиндра, параллельные оси или основанию, сечение шара, плоскость, касающаяся сферы, цилиндра, конуса; умение строить сечение многогранника, изображать многогранники, фигуры и поверхности вращения, их сечения, в том числе с помощью электронных средств; умение применять свойства геометрических фигур, самостоятельно формулировать определения изучаемых фигур, выдвигать гипотезы о свойствах и признаках геометрических фигур, обосновывать или опровергать их; умение проводить классификацию фигур по различным признакам, выполнять необходимые дополнительные построения;

15) умение свободно оперировать понятиями: площадь фигуры, объем фигуры, величина угла, расстояние от точки до плоскости, расстояние между прямыми, расстояние между плоскостями, площадь сферы, площадь поверхности пирамиды, призмы, конуса, цилиндра, объем куба, прямоугольного параллелепипеда, пирамиды, призмы, цилиндра, конуса, шара; умение находить отношение объемов подобных фигур;

16) умение свободно оперировать понятиями: движение, параллельный перенос, симметрия на плоскости и в пространстве, поворот, преобразование подобия, подобные фигуры; умение распознавать равные и подобные фигуры, в том числе в природе, искусстве, архитектуре; умение использовать геометрические отношения, находить геометрические величины (длина, угол, площадь, объем) при решении задач из других учебных предметов и из реальной жизни;

17) умение свободно оперировать понятиями: прямоугольная система координат, вектор, координаты точки, координаты вектора, сумма векторов, произведение вектора на число, разложение вектора по базису, скалярное произведение, векторное произведение, угол между векторами; умение использовать векторный и координатный метод для решения геометрических задач и задач других учебных предметов; оперировать понятиями: матрица  $2 \times 2$  и  $3 \times 3$ , определитель матрицы, геометрический смысл определителя;

18) умение моделировать реальные ситуации на языке математики; составлять выражения, уравнения, неравенства и их системы по условию задачи, исследовать

построенные модели с использованием аппарата алгебры, интерпретировать полученный результат; строить математические модели с помощью геометрических понятий и величин, решать связанные с ними практические задачи; составлять вероятностную модель и интерпретировать полученный результат; решать прикладные задачи средствами математического анализа, в том числе социально-экономического и физического характера;

19) умение выбирать подходящий метод для решения задачи; понимание значимости математики в изучении природных и общественных процессов и явлений; умение распознавать проявление законов математики в искусстве, умение приводить примеры математических открытий российской и мировой математической науки.

Контроль и оценка осуществляются с использованием следующих форм и методов:

- Устный опрос;

**Устный опрос** – это средство контроля, организованное как специальная беседа преподавателя с обучающимся на темы, связанные с изучаемой дисциплиной, и рассчитанное на выяснение объема знаний, обучающегося по определенному разделу, теме, проблеме и т. п.

***Критерии оценки устного опроса студентов:***

Оценка «отлично»:

- глубокое и прочное усвоение материала темы или раздела;
- полные, последовательные, грамотные, логически излагаемые аргументированные ответы;
- демонстрация обучающимся знаний в объеме пройденной программы и дополнительно рекомендованной литературы;
- воспроизведение учебного материала с требуемой степенью точности.

Оценка «хорошо»:

- наличие несущественных ошибок, не достаточно аргументированные ответы на вопросы;
- демонстрация обучающимся знаний в объеме пройденной программы;
- четкое изложение учебного материала.

Оценка «удовлетворительно»:

- наличие несущественных ошибок в ответе, отсутствие аргументации, но достаточно грамотное и логичное изложение;
- демонстрация обучающимся недостаточно полных знаний по пройденной программе, отсутствие аргументации;
- не структурированное, не грамотное и не логичное изложение учебного материала при ответе.

Оценка «неудовлетворительно»:

- незнание материала темы или раздела;
- серьезные ошибки при ответе.

- Практическая работа;

***Практическая работа*** - один из видов учебной деятельности школьников, которым обозначают задания, применяемые в целях формирования у школьников знаний, умений и навыков по изучаемой дисциплине. Эти работы содержат предметные действия, повторяющиеся в изменённых условиях. Практические работы включены в учебные программы и проводятся после изучения темы курса, носят преимущественно тренировочный характер.

- Контрольная работа;

**Контрольная работа** - совокупность действий по решению заданий, с целью проверки полученных знаний в процессе обучения. Контрольная работа – это промежуточный этап контроля за обучаемыми с целью выявления уровня остаточных знаний. Контрольные работы проводятся после изучения раздела курса.

- Экзамен.

**Экзамен** – это проверочное испытание. Проводится в письменной в форме в конце каждого семестра первого курса.

## **ПЕРЕЧЕНЬ ВОПРОСОВ И ЗАДАНИЙ ДЛЯ ПОДГОТОВКИ К УСТНЫМ ОПРОСАМ И ПРАКТИЧЕСКИМ РАБОТАМ**

### **1 семестр.**

1. Целые и рациональные числа (определение).
2. Действительные числа (определение).
3. Абсолютная и относительная погрешности приближённых вычислений.
4. Комплексные числа (алгебраическая запись).
5. Действия над комплексными числами, записанными в алгебраической форме.
6. Корень  $n$ -й степени и его свойства.
7. Степень с рациональным показателем и её свойства.
8. Логарифм. Определение и свойства.
9. Радианная мера угла.
10. Единичная числовая окружность.
11. Синус, косинус, тангенс и котангенс числа.
12. Основные тригонометрические тождества.
13. Формулы приведения.
14. Арксинус, арккосинус, арктангенс и арккотангенс числа.
15. Простейшие тригонометрические уравнения.
16. Простейшие тригонометрические неравенства.
17. Числовая функция (определение).
18. График функции.
19. Область определения и множество значений функции.
20. Чётность, нечётность функции.
21. Промежутки возрастания и убывания функции.
22. Экстремумы.
23. Наибольшее и наименьшее значения функции.
24. Обратные функции. Область определения и область значений, график.
25. Арифметические операции над функциями.
26. Сложная функция (композиция).
27. Правила преобразования графиков функций.
28. Показательная функция и её свойства.
29. Логарифмическая функция и её свойства.
30. Функции синус, косинус, тангенс, котангенс и их свойства.

### **2 семестр.**

1. Основные понятия комбинаторики.
2. Формула бинома Ньютона.
3. Свойства биномиальных коэффициентов.
4. Треугольник Паскаля.

5. Событие, вероятность, события.
6. Сложение и умножение вероятностей.
7. Представление данных (таблицы, диаграммы, графики).
8. Генеральная совокупность, выборка, среднее арифметическое, медиана.
9. Числовая последовательность (способы задания и свойства).
10. Бесконечно убывающая геометрическая прогрессия и её сумма.
11. Производная. Определение, геометрический и физический смысл.
12. Правила отыскания производных.
13. Производные основных элементарных функций.
14. Касательная к графику функции. Уравнение касательной.
15. Признаки возрастания и убывания функции.
16. Условие экстремума. Признаки максимума, минимума функции.
17. Вторая производная, её геометрический и физический смысл.
18. Применение производной для вычисления приближённых значений.
19. Применение производной к отысканию наибольшего и наименьшего значений функции.
20. Первообразная. Основное свойство.
21. Интеграл. Формула Ньютона-Лейбница.
22. Площадь криволинейной трапеции.
23. Аксиомы стереометрии и следствия из них.
24. Признак параллельности прямых в пространстве.
25. Признак параллельности прямой и плоскости.
26. Признак параллельности плоскостей.
27. Свойства параллельных плоскостей.
28. Признак перпендикулярности прямых в пространстве.
29. Признак перпендикулярности прямой и плоскости.
30. Свойства перпендикулярности прямой и плоскости.
31. Перпендикуляр и наклонная. Теорема о трёх перпендикулярах.
32. Теорема о площади ортогональной проекции многоугольника.
33. Многогранник. Вершины, рёбра, грани.
34. Призма. Прямая, наклонная, правильная призма.
35. Параллелепипед, куб.
36. Пирамида.
37. Усечённая пирамида.
38. Цилиндр.
39. Конус.
40. Шар и сфера.
41. Объём и его измерение. Интегральная формула объёма.
42. Формула объёма призмы.
43. Формула объёма параллелепипеда, куба.
44. Формула объёма пирамиды.
45. Формула объёма цилиндра.
46. Формула объёма конуса.
47. Формула объёма шара.
48. Формула площади поверхности цилиндра.
49. Формула площади поверхности конуса.
50. Формула площади поверхности сферы.
51. Прямоугольная декартова система координат в пространстве.
52. Формула расстояния между точками.
53. Уравнения сферы, плоскости и прямой.
54. Векторы. Основные понятия.
55. Линейные операции с векторами.



56. Проекция вектора на ось. Координаты вектора.
57. Скалярное произведение векторов.



**АККРЕДИТОВАННОЕ ОБРАЗОВАТЕЛЬНОЕ ЧАСТНОЕ УЧРЕЖДЕНИЕ  
ВЫСШЕГО ОБРАЗОВАНИЯ  
«МОСКОВСКИЙ ФИНАНСОВО-ЮРИДИЧЕСКИЙ УНИВЕРСИТЕТ  
МФЮА»**

**ФОНД ОЦЕНОЧНЫХ СРЕДСТВ**

**учебного предмета**

**Информатика**

**2024**

Фонд оценочных средств рассмотрен на заседании кафедры «Информационные системы и технологии»

Протокол № 5 от «12» марта 2024 г.

Заведующий кафедрой: к.т.н. Т.А. Изосимова

Фонд оценочных средств разработан на основе федерального государственного образовательного стандарта среднего общего образования, утвержденного приказом Минобрнауки России от 17.05.2012 № 413 (зарегистрирован в Минюсте России 7 июня 2012 г. № 24480).

Разработчик: Архипова Е.М., канд. пед. наук, доцент

Внутренняя экспертиза: Начальник УМО СПО Николаева Н. Н.

## ПАСПОРТ ФОНДА ОЦЕНОЧНЫХ СРЕДСТВ

Оценочные средства предназначены для проведения текущего, рубежного (тематического) контроля и промежуточной аттестации по дисциплине.

Контроль и оценка результатов обучения осуществляется преподавателем в процессе проведения практических занятий и лабораторных работ, тестирования, а также выполнения обучающимися индивидуальных заданий, проектов, исследований. Результаты обучения определяют, что обучающиеся должны знать, понимать и демонстрировать по завершении изучения дисциплины.

Для формирования, контроля и оценки результатов освоения учебной дисциплины используется система оценочных мероприятий, представляющая собой комплекс учебных мероприятий, согласованных с результатами обучения и сформулированных с учетом ФГОС СОО (предметные результаты по дисциплине) и ФГОС СПО.

Система оценочных мероприятий, спроектированная по дисциплине «Информатика», представлена в паспорте оценочных средств (таблица 1).

Таблица 1

**Предметные результаты** по предметной области «Математика и информатика» должны обеспечивать:

**По учебному предмету «Информатика» (базовый уровень):**

1) владение представлениями о роли информации и связанных с ней процессов в природе, технике и обществе; понятиями "информация", "информационный процесс", "система", "компоненты системы", "системный эффект", "информационная система", "система управления"; владение методами поиска информации в сети Интернет; умение критически оценивать информацию, полученную из сети Интернет; умение характеризовать большие данные, приводить примеры источников их получения и направления использования;

2) понимание основных принципов устройства и функционирования современных стационарных и мобильных компьютеров; тенденций развития компьютерных технологий; владение навыками работы с операционными системами и основными видами программного обеспечения для решения учебных задач по выбранной специализации;

3) наличие представлений о компьютерных сетях и их роли в современном мире; об общих принципах разработки и функционирования интернет-приложений;

4) понимание угроз информационной безопасности, использование методов и средств противодействия этим угрозам, соблюдение мер безопасности, предотвращающих незаконное распространение персональных данных; соблюдение требований техники безопасности и гигиены при работе с компьютерами и другими компонентами цифрового окружения; понимание правовых основ использования компьютерных программ, баз данных и работы в сети Интернет;

5) понимание основных принципов дискретизации различных видов информации; умение определять информационный объем текстовых, графических и звуковых данных при заданных параметрах дискретизации;

6) умение строить неравномерные коды, допускающие однозначное декодирование сообщений (префиксные коды); использовать простейшие коды, которые позволяют обнаруживать и исправлять ошибки при передаче данных;

7) владение теоретическим аппаратом, позволяющим осуществлять представление заданного натурального числа в различных системах счисления; выполнять преобразования логических выражений, используя законы алгебры логики; определять кратчайший путь во взвешенном графе и количество путей между вершинами ориентированного ациклического графа;

8) умение читать и понимать программы, реализующие несложные алгоритмы обработки числовых и текстовых данных (в том числе массивов и символьных строк) на выбранном для изучения универсальном языке программирования высокого уровня (Паскаль, Python, Java, C++, C#); анализировать алгоритмы с использованием таблиц трассировки; определять без использования компьютера результаты выполнения несложных программ, включающих циклы, ветвления и подпрограммы, при заданных исходных данных; модифицировать готовые программы для решения новых задач, использовать их в своих программах в качестве подпрограмм (процедур, функций);

9) умение реализовать этапы решения задач на компьютере; умение реализовывать на выбранном для изучения языке программирования высокого уровня (Паскаль, Python, Java, C++, C#) типовые алгоритмы обработки чисел, числовых последовательностей и массивов: представление числа в виде набора простых сомножителей; нахождение максимальной (минимальной) цифры натурального числа, записанного в системе счисления с основанием, не превышающим 10; вычисление обобщенных характеристик элементов массива или числовой последовательности (суммы, произведения среднего арифметического, минимального и максимального элементов, количества элементов, удовлетворяющих заданному условию); сортировку элементов массива;

10) умение создавать структурированные текстовые документы и демонстрационные материалы с использованием возможностей современных программных средств и облачных сервисов; умение использовать табличные (реляционные) базы данных, в частности, составлять запросы в базах данных (в том числе вычисляемые запросы), выполнять сортировку и поиск записей в базе данных; наполнять разработанную базу данных; умение использовать электронные таблицы для анализа, представления и обработки данных (включая вычисление суммы, среднего арифметического, наибольшего и наименьшего значений, решение уравнений);

11) умение использовать компьютерно-математические модели для анализа объектов и процессов: формулировать цель моделирования, выполнять анализ результатов, полученных в ходе моделирования; оценивать адекватность модели моделируемому объекту или процессу; представлять результаты моделирования в наглядном виде;

12) умение организовывать личное информационное пространство с использованием различных средств цифровых технологий; понимание возможностей цифровых сервисов государственных услуг, цифровых образовательных сервисов; понимание возможностей и ограничений технологий искусственного интеллекта в различных областях; наличие представлений об использовании информационных технологий в различных профессиональных сферах.

**По учебному предмету «Информатика» (углубленный уровень):**

1) умение классифицировать основные задачи анализа данных (прогнозирование, классификация, кластеризация, анализ отклонений); понимать последовательность решения задач анализа данных: сбор первичных данных, очистка и оценка качества данных, выбор и/или построение модели, преобразование данных, визуализация данных, интерпретация результатов;

2) наличие представлений о базовых принципах организации и функционирования компьютерных сетей;

3) умение определять среднюю скорость передачи данных, оценивать изменение времени передачи при изменении информационного объема данных и характеристик канала связи;

4) умение строить код, обеспечивающий наименьшую возможную среднюю длину сообщения при известной частоте символов; пояснять принципы работы простых алгоритмов сжатия данных;

5) умение использовать при решении задач свойства позиционной записи чисел, алгоритмы построения записи числа в позиционной системе счисления с заданным основанием и построения числа по строке, содержащей запись этого числа в позиционной системе счисления с заданным основанием; умение выполнять арифметические операции в позиционных системах счисления; умение строить логическое выражение в дизъюнктивной и конъюнктивной нормальных формах по заданной таблице истинности; исследовать область истинности высказывания, содержащего переменные; решать несложные логические уравнения; умение решать алгоритмические задачи, связанные с анализом графов (задачи построения оптимального пути между вершинами графа, определения количества различных путей между вершинами ориентированного ациклического графа); умение использовать деревья при анализе и построении кодов и для представления арифметических выражений, при решении задач поиска и сортировки; умение строить дерево игры по заданному алгоритму; разрабатывать и обосновывать выигрышную стратегию игры;

6) понимание базовых алгоритмов обработки числовой и текстовой информации (запись чисел в позиционной системе счисления, делимость целых чисел; нахождение всех простых чисел в заданном диапазоне; обработка многозначных целых чисел; анализ символьных строк и других), алгоритмов поиска и сортировки; умение определять сложность изучаемых в курсе базовых алгоритмов (суммирование элементов массива, сортировка массива, переборные алгоритмы, двоичный поиск) и приводить примеры нескольких алгоритмов разной сложности для решения одной задачи;

7) владение универсальным языком программирования высокого уровня (Паскаль, Python, Java, C++, C#), представлениями о базовых типах данных и структурах данных; умение использовать основные управляющие конструкции; умение осуществлять анализ предложенной программы: определять результаты работы программы при заданных исходных данных; определять, при каких исходных данных возможно получение указанных результатов; выявлять данные, которые могут привести к ошибке в работе программы; формулировать предложения по улучшению программного кода;

8) умение разрабатывать и реализовывать в виде программ базовые алгоритмы; умение использовать в программах данные различных типов с учетом ограничений на диапазон их возможных значений, применять при решении задач структуры данных (списки, словари, стеки, очереди, деревья); применять стандартные и собственные

подпрограммы для обработки числовых данных и символьных строк; использовать при разработке программ библиотеки подпрограмм; знать функциональные возможности инструментальных средств среды разработки; умение использовать средства отладки программ в среде программирования; умение документировать программы;

9) умение создавать веб-страницы; умение использовать электронные таблицы для анализа, представления и обработки данных (включая выбор оптимального решения, подбор линии тренда, решение задач прогнозирования); владение основными сведениями о базах данных, их структуре, средствах создания и работы с ними; умение использовать табличные (реляционные) базы данных и справочные системы.



**АККРЕДИТОВАННОЕ ОБРАЗОВАТЕЛЬНОЕ ЧАСТНОЕ УЧРЕЖДЕНИЕ  
ВЫСШЕГО ОБРАЗОВАНИЯ  
«МОСКОВСКИЙ ФИНАНСОВО-ЮРИДИЧЕСКИЙ УНИВЕРСИТЕТ  
МФЮА»**

**ФОНД ОЦЕНОЧНЫХ СРЕДСТВ**

**учебного предмета**

**Искусство**

**2024**



Фонд оценочных средств рассмотрен на заседании кафедры «Социально-гуманитарных и общеправовых дисциплин»

Протокол № 5 от 12 марта 2024 г.

Заведующий кафедрой: Никульцева В.В. к.филол.н., доцент

Разработчик: Кандаурова З.Б. преподаватель

Внутренняя экспертиза: Начальник УМО СПО Николаева Н. Н.



**Предметные** результаты освоения основной образовательной программы должны отражать:

- 1) воспитание у обучающихся художественно-эстетического вкуса;
- 2) развитие толерантного отношения к миру, иным культурным традициям;
- 3) понимание поведенческой мотивации представителей различных культур.
- 4) изучение основных категорий этики в их библейском освящении;
- 5) изучение структуры личности в системе ценностных ориентаций;
- 6) изучение особенностей христианской морали.

**ПРИМЕРНЫЕ ТЕМЫ РЕФЕРАТОВ И ТВОРЧЕСКИХ ЗАДАНИЙ**

1. Синкретизм первобытного искусства в ритуалах охотничьей магии.
2. Сравнение месопотамских зиккуратов и египетских пирамид как культовых сооружений, отражающих мировоззрение соответствующих культур.

3. Шумерский эпос «Легенда о Гильгамеше», его параллель с Библией
4. «Книга Мертвых», отражение в ней идеи загробного воздаяния.
5. Античная мифология в соответствии с «Теогонией» Гесиода.
6. Эволюция античного театра от праздников Дионисия до трагедий Эсхила, Софокла и Еврипида
7. Архитектурная ордерная система. Примеры сооружений дорического, ионического и коринфского ордеров в Древней Греции
8. Сходства и различия скульптуры Древней Греции и Древнего Рима. Великие скульпторы Древней Греции от Поликлета до Скопаса.
9. Архитектура Древнего Рима. Культовые, светские, триумфальные и технические сооружения
10. Буддистская архитектура и скульптура Древней Индии и Китая.
11. Китайская «Книга перемен» (И-Цзин) , ее роль в формировании общей эстетической системы индо-буддистских культур.
12. Традиционные виды декоративно-прикладного искусства Китая.
13. 3 духовно-религиозных течения Японии, их отражение в искусстве.
14. Отражение принципов ислама в архитектуре и декоре арабо-мусульманских мечетей и мавзолеев.
15. Мозаики византийских соборов св. Софии в Константинополе, сан. Витало и сан. Аполлинаре в Равенне.
16. Сравнение культового зодчества Киевской Руси с Византийской и романской архитектурой. Церкви Пскова (Пароменская) и Новгорода (Федора Стратилата) 11 века, соборы Владимира-Суздаля 12 века (Успенский и Дмитровский).
17. Средневековая рукописная книга. Пергаменный кодекс, Каролингские Евангелия, изображения евангелистов от символических до реалистических.
18. Рыцарская культура средневековья. Геральдика, героический эпос: Подвиги короля Артура, Песнь о Нибелунгах.
19. Ренессансный реализм в произведении Джованни Боккаччо «Декамерон»
20. Художники «декоративного» направления живописи Флорентийского Кватроченто: Гирландайо, фра Беато Анжелико, Сандро Боттичелли.
21. Позднее Возрождение. Стиль маньеризм в творчестве Джузеппе Арчимбольдо.
22. «Эстетика безобразного» в картинах Иеронима Босха и Питера Брейгеля.
23. Фламандская школа живописи эпохи барокко. Творчество Антониса ван Дейка.
24. Сравнить архитектуру Московского (Нарышкинского) барокко с Петровским барокко.
25. Школа русского портрета от парсун 17 века до психологического портрета 19 века Ореста Кипренского и Василия Тропинина.
26. Этапы стиля классицизм в архитектуре и живописи 17-го до от 19 века.
27. Романтические направления литературы 19-го века: экзотика в поэзии Джорджа Байрона и Перси Биши Шелли, «Чёрный неоготический роман» Э.Т.Гофмана и Мэри Шелли.
28. Импрессионизм в музыке Мориса Равеля и Клода Дебюсси.
29. Различия в идеологии художников-импрессионистов и постимпрессионистов на примере живописи Огюста Ренуара и Винсента ван Гога.
30. Творческие объединения России рубежа 19-20 веков от Абрамцевского кружка до «Мира искусства».
31. Последние альтернативные направления в искусстве постмодернизма.

### **ВОПРОСЫ ДЛЯ ПОДГОТОВКИ К ЗАЧЕТУ**

1. Понятие «художественная культура». Искусство как ядро художественной культуры. Художественный образ.

2. Классификация художественного творчества с позиций эстетики.
3. Зарождение искусства в эпоху первобытности. Ритуалы охотничьей магии как прообраз основных видов искусства.
4. Пещерные росписи палеолита. Скульптура первобытности.
5. Изобразительные каноны Древнего Египта в скульптуре и росписях.
6. Литература Древнего Египта и Месопотамии.
7. Развитие монументальной архитектуры в Древнем Египте и Месопотамии.
8. Художественная культура индубуддизма. Индийское искусство.
9. Традиционное искусство Китая и Японии.
10. Античная мифология как основа Древнегреческого театра и литературы.
11. Архитектурная ордерная система Древней Греции. Афинский Акрополь.
12. Канон в скульптуре Древней Греции. Великие скульпторы античности.
13. Художественная культура Древнего Рима. Живопись, скульптура.
14. Архитектура Древнего Рима. Примеры триумфальной и технической архитектуры.
15. Византийский художественный стиль. Иконопись, мозаика, рукописная книга.
16. Особенности архитектуры Византийской Империи. Собор св. Софии в Константинополе.
17. Стилистическое многообразие древнерусских храмов.
18. Русская иконопись. Феофан Грек. Андрей Рублев. Дионисий.
19. Культурный дуализм прароманского периода Средневековья. Каролингское Возрождение.
20. Отображение христианской модели мира в Средневековой архитектуре романского периода. Романская базилика.
21. Элементы рыцарской культуры Западноевропейского Средневековья. Жанры средневековой литературы.
22. Архитектура готики. Готические соборы Франции.
23. Искусство Итальянского Возрождения. Литература Проторенессанса.
24. Архитектура и скульптура Флорентийского Кватроченто
25. Великие живописцы раннего Возрождения. Мазаччо, Сандро Боттичелли
26. 3 титана Высокого Возрождения: Леонардо да Винчи, Рафаэль Санти, Микеланджело Буонарроти (по выбору).
27. Высокий Ренессанс в Венеции. Живопись П.Веронезе и Я.Тинторетто
28. Искусство Позднего Возрождения. Стиль маньеризм.
29. Особенности художественной культуры Северного Возрождения.
30. Искусство Германии 16 века.
31. Возрождение в Нидерландах.
32. Французский Ренессанс. Литература Ф.Рабле, живопись.
33. Творчество В.Шекспира и М.Сервантеса
34. Искусство Барокко. Архитектура и скульптура итальянского барокко
35. Музыка и театр Барокко
36. Особенности московского и петровского барокко.
37. Национальные живописные школы 17 века.
38. Стиль реализм в изобразительном искусстве. Творчество Рембрандта ванн Рейна
39. Классицизм, и неоклассицизм в Западноевропейском искусстве.
40. Стиль рококо во французской живописи Эпохи Просвещения
41. Стиль ампир в архитектуре 19 в.
42. Эволюция русского портретного жанра с 17-го до 19 вв.
43. Стиль романтизм в литературе и изобразительном искусстве.
44. Критический реализм в литературе и живописи 19 в.
45. Импрессионизм, постимпрессионизм, неоимпрессионизм.
46. Художественные течения модернизма в литературе и живописи.
47. Стиль «модерн» в архитектуре. Конструктивизм.

48. «Золотой век» русской культуры (литература и музыка).
49. Русская живопись 19 века (пейзаж, исторический жанр, передвижничество).
50. Русский модерн. Символизм в поэзии и живописи.
51. Русский авангард. Абстракционизм, супрематизм, кубофутуризм.
52. Сущность постмодернизма. Формы постмодернистского искусства конца 20 века.



**АККРЕДИТОВАННОЕ ОБРАЗОВАТЕЛЬНОЕ ЧАСТНОЕ УЧРЕЖДЕНИЕ  
ВЫСШЕГО ОБРАЗОВАНИЯ  
«МОСКОВСКИЙ ФИНАНСОВО-ЮРИДИЧЕСКИЙ УНИВЕРСИТЕТ  
МФЮА»**

**ФОНД ОЦЕНОЧНЫХ СРЕДСТВ**

**учебного предмета**

**Основы духовно-нравственной культуры**

**2024**

Фонд оценочных средств рассмотрен на заседании кафедры «Социально-гуманитарных и общеправовых дисциплин»

Протокол № 5 от 12 марта 2024 г.

Заведующий кафедрой: Никульцева В.В. к.филол.н., доцент

Разработчик: Кандаурова З.Б. преподаватель

Внутренняя экспертиза: Начальник УМО СПО Николаева Н. Н.



**ПАСПОРТ  
ФОНДА ОЦЕНОЧНЫХ СРЕДСТВ**

Оценочные средства предназначены для проведения текущего, рубежного (тематического) контроля и промежуточной аттестации по дисциплине.

Контроль и оценка результатов обучения осуществляется преподавателем в процессе проведения практических занятий и лабораторных работ, тестирования, а также выполнения обучающимися индивидуальных заданий, проектов, исследований. Результаты обучения определяют, что обучающиеся должны знать, понимать и демонстрировать по завершении изучения дисциплины.

Для формирования, контроля и оценки результатов освоения учебной дисциплины используется система оценочных мероприятий, представляющая собой комплекс учебных мероприятий, согласованных с результатами обучения и сформулированных с учетом ФГОС СОО (предметные результаты по дисциплине) и ФГОС СПО.

Система оценочных мероприятий, спроектированная по дисциплине «Основы духовно-нравственной культуры», представлена в паспорте оценочных средств (таблица 1).  
Таблица 1



## **ПЕРЕЧЕНЬ ВОПРОСОВ ДЛЯ ПОДГОТОВКИ К ИТОГОВОМУ КОНТРОЛЮ**

### **Примерный список тем для тестирования:**

1. Понятия «нравственность», «этика», «мораль».
2. Личность и межличностные отношения.
3. Направленность личности.
4. Ценностные ориентиры в жизни человека.
5. Смысл жизни человека с точки зрения философии, науки, религии.
6. Причина зарождения религии.
7. Понятия «религия», «вера».
8. Диалог науки и религии.
9. Сущность естественного нравственного закона.
10. Мировые религии: христианство, мусульманство, буддизм.
11. Библейская история сотворения мира, человека, грехопадения прародителей.
12. Проблема добра и зла.
13. Естественный нравственный закон.
14. Периоды Ветхого и Нового Завета Священной истории.
15. Десять Заповедей Божиих (Декалог).
16. Ветхозаветная нравственность.

17. Книга «Евангелие».
18. Евангельские заповеди любви.
19. Личность как образ Божий.
20. Свобода как основа нравственного становления личности.
21. Нравственное сознание и его формы.  
Порядочность как качество личности.
23. Грехи и добродетели.
24. Достоинство и назначение человека.
25. Художественная культура Православия.

### **Контрольные вопросы и система оценивания устных ответов студентов**

1. Понятия «образование», «духовность».
2. Теории происхождения религии.
3. Концепции происхождения жизни.
4. Понятия «этика», «мораль», «нравственность».
5. Мироззренческие позиции в отношении к цели жизни человека.
6. Доказательства бытия Божия.
7. Мировые религии, их основатели, время появления.
8. Краткая характеристика мировых религий.
9. Причины выбора православной веры св. кн. Владимиром.
10. Крещение Руси.
11. Переход России на летоисчисление от рождества Христова.
12. Библейская история сотворение мира.
13. Причина сотворения мира и человека.
14. Причина появления зла.
15. Краткая история Ветхого Завета.
16. Синайское законодательство. Декалог.
17. Заповеди об отношении человека к Богу (1 – 4 заповеди).
18. Содержание первых четырех синайских заповедей в современных условиях.
19. Заповеди Божии о взаимоотношениях между людьми (5 – 10 заповеди).
20. Причины и мотивы совершения грехов человеком.
21. Понятия греха и страсти.
22. Основные восемь страстей.  
Основные восемь добродетелей.
24. Процесс воспитания добродетелей  
Человек как образ Божий.
26. Понятие «подобие Божие».
27. Понятие и содержание «Нового Завета».
28. Три лица Святой Троицы.
29. Основные аспекты учения Иисуса Христа.
30. Евангельские нравственные категории.
31. Заповеди любви.
32. Христианское учение о личности.  
Свобода личности как основа ее нравственного становления.
34. Формы нравственного сознания.  
Стыд как переживание вины.
36. Совесть как голос Божий в человеке.
37. Воспитание совести.  
Обязанность и долг.
39. Ответственность как принцип отношения к жизни.

Порядочность как качество личности.

Ценностные ориентиры в жизни человека.

42. Достоинство и назначение человека.
43. Значение выражения «Бог есть Любовь».
44. Любовь и влюбленность, отличительные признаки.
45. Брак, его цель и значение.  
«Жизненные рецепты», помогающие правильно выбрать супругу (супруга).
47. Семейная иерархия. Ответственность супругов.
48. Семейные конфликты и пути их разрешения.
49. Зарождение жизни. Воспитание детей.  
Взаимоотношение детей и родителей.

### **Тематика рефератов, докладов**

1. Религия и атеизм: история конфликта.
2. Концепции возникновения жизни.
3. Происхождение религии и ее ранние формы.
4. Библейская концепция зла. Теодицея.
5. Естественный нравственный закон.
6. Универсальный характер ветхозаветной морали. Декалог.
7. Христианство – духовная основа европейской культуры.
8. Система нравственных ценностей в Новом Завете. Нагорная проповедь.
9. Иисус Христос и человеческая личность.
10. Понимание личности в христианстве.
11. Свободомыслие и свобода совести.
12. Свобода человека и воля Божия.
13. Совесть как чувство нравственной ответственности за свои поступки.  
Ответственность как принцип отношения к жизни.  
Свобода как основа нравственного становления личности.
16. Ценностные ориентиры в жизни человека.
17. Талант как дар Божий.
18. Воспитание добродетелей.
19. Православный взгляд на причину страданий.
20. Христианское учение о любви. Любовь Божественная и человеческая.
21. Причины выбора св. равноапостольным князем Владимиром православия в качестве государственной религии Руси.
22. Культурно-историческое значение Крещения Руси.
23. История христианства на Руси.
24. История летоисчисления в России.
25. «Дивен Бог во святых своих».
26. Прп. Сергий Радонежский, игумен земли русской.
27. «Христос Воскресе, радость моя!».
28. Святитель Николай Чудотворец.
29. Мой небесный покровитель.
30. Помощь Божия в годы Великой Отечественной войны.
31. Святая гора Афон.
32. Молитва - разговор с Богом.
33. Чудотворные иконы.  
«Сего ради оставит человек отца своего и мать, и прилепится к жене своей и будет два в плоть едину».
35. Православная нравственная культура и проблемы биоэтики.
36. Духовно-нравственные традиции православной семьи.
37. Православные праздники и обряды и их роль в духовно-нравственном воспитании (по произведениям И. Шмелева, Б. Зайцева и др.).

38. Символика православного искусства. Православная икона.
39. Православная храмовая архитектура и внутреннее убранство православного храма.
40. Священная история в шедеврах мировой живописи.
41. Свободомыслие в истории духовной культуры.
42. Церковь и политика.
43. Церковь и образование.
44. Гносеологическое и религиозное значение веры.
45. Религиозная и научная картины мира.
46. Религия и наука в исторической перспективе.
47. Происхождение православия. Специфика вероучения и культа.
48. Русская Православная Церковь и проблемы нравственного очищения и духовного возрождения общества и личности.
49. Социальное учение Русской Православной Церкви.
50. Интеграционные процессы в христианских конфессиях. Экуменизм.
51. Православие в современном российском обществе.

### **Примерная тематика вопросов к зачету**

1. Личность человека, ее направленность.
2. Нравственность и духовность. Христианское понимание духовности.
3. Ценностные ориентиры в жизни человека.
4. Проблема смысла жизни.
5. Естественный нравственный закон и христианская этика.
6. Наука и религия: диалог ли противостояние?
7. Этические аспекты в современной науке.
8. Происхождение религии. Атеистические концепции.
9. Положительный взгляд на происхождение религии.
10. Божественное Откровение как источник нравственного знания.
11. Благо как сущность нравственного бытия.
12. Понятие счастья. Блаженство.
13. Стыд как первоначальное проявление нравственного сознания.
14. Совесть как категория нравственного сознания. Теории совести.
15. Нравственное учение о долге.
16. Ответственность как принцип отношения к жизни.
17. Место добродетели в системе нравственных ценностей.
18. Природа зла. Грехопадение и его последствия.
19. Понятия греха и страсти. Взгляд на грех в Священном Писании.
20. Ветхий Завет – дозаконная нравственность.
21. Десять Заповедей (1 – 4 заповеди).
22. Десять Заповедей (5 – 10 заповеди).
23. Отличия новозаветной этики от ветхозаветного закона.
24. Евангельские нравственные категории.
25. Нагорная проповедь. Заповеди Блаженств.
26. Иисус Христос и человеческая личность.
27. Христианское учение о личности. Образ Божий.
28. Свобода как основа нравственного становления личности.
29. Свобода человека и воля Божия. Свободен ли раб Божий?
30. Достоинство и назначение человека в христианстве.
31. Любовь как высшая нравственная категория.
32. Понятие любви в библейской традиции. Заповедь любви в Ветхом Завете.
33. Христианское учение о любви. Заповедь о любви в Новом Завете.
34. Любовь и искажения любви.
35. Этика взаимоотношения полов.

36. Роль семьи в духовно-нравственном становлении личности.
37. Христианское понимание веры и упования. Молитва.
38. Художественная культура Православия.
39. Нравственные понятия (грех и добродетель) в современном человечестве.
40. Особенности этического сознания в современном мире.

#### **Уровень требований и критерии оценок**

В течение семестра текущий контроль успеваемости студентов проверяется в ходе практических занятий, при выполнении и оценке самостоятельных заданий, индивидуальных домашних работ, по результатам тестирования. Основными формами текущего контроля знаний являются:

- проверка качества усвоения проблемных вопросов изучаемого материала в ходе плановых занятий;
- выполнение самостоятельных домашних заданий в рабочих тетрадях, их оценивание и обсуждение результатов;

Промежуточная аттестация проводится в форме зачета.

На зачете осуществляется комплексная проверка знаний, умений и навыков студентов. Теоретические знания оцениваются путем устного опроса студентов или компьютерного тестирования. Практические навыки и умения проверяются посредством выполнения контрольных заданий, обсуждения на семинарских занятиях контрольных вопросов.

Оценивание студентов во время зачета осуществляется в соответствии с требованиями и критериями, установленными в ВУЗе. Учитываются как результаты текущего контроля, так и знания, умения и навыки, непосредственно показанные студентами в ходе зачета.



**АККРЕДИТОВАННОЕ ОБРАЗОВАТЕЛЬНОЕ ЧАСТНОЕ УЧРЕЖДЕНИЕ  
ВЫСШЕГО ОБРАЗОВАНИЯ  
«МОСКОВСКИЙ ФИНАНСОВО-ЮРИДИЧЕСКИЙ УНИВЕРСИТЕТ МФЮА»**

**УТВЕРЖДЕНО  
Приказом Ректора МФЮА  
от 25 апреля 2024 г.**

**ФОНД  
ОЦЕНОЧНЫХ СРЕДСТВ**

по учебной дисциплине

**ОГСЭ.01 Основы философии**

для специальности

**40.02.02 Правоохранительная деятельность**

базовой подготовки

Фонд оценочных средств рассмотрен на заседании кафедры социально-гуманитарных и общеправовых дисциплин

Протокол № 5 от 12 марта 2024 г.

Заведующий кафедрой, кандидат филологических наук, доцент Никульцева В.В.

Фонд оценочных средств разработан на основе Федерального государственного образовательного стандарта среднего профессионального образования (далее – ФГОС СПО) по специальности 40.02.02 Правоохранительная деятельность, утвержденного Приказом Минобрнауки России от 12.05.2014 № 509 (ред. от 24.07.2015) (зарегистрирован Министерством юстиции Российской Федерации 21.08.2014, регистрационный № 33737).

Разработчик: Г.В. Арапова, преподаватель

Рецензент: М.Е. Котельников, преподаватель



**ПАСПОРТ  
ФОНДА ОЦЕНОЧНЫХ СРЕДСТВ  
по дисциплине ОГСЭ.01 Основы философии  
(наименование дисциплины)**

№ п/п	Контролируемые разделы (темы) дисциплины*	Код контролируемой компетенции (или ее части)	Наименование оценочного средства
1	Введение. «Философия, ее предмет и роль в обществе».	ОК 1 – ОК 10	Написание рефератов и докладов; подготовка презентаций; выполнение самостоятельных работ по темам дисциплины; тестирование, зачет по дисциплине
2	Историко-философское введение		
3	Систематический курс		

**КОНТРОЛЬ И ОЦЕНКА РЕЗУЛЬТАТОВ ОСВОЕНИЯ ДИСЦИПЛИНЫ**

Контроль и оценка результатов освоения дисциплины осуществляется преподавателем в процессе проведения практических занятий и лабораторных работ, тестирования, а также выполнения обучающимися индивидуальных заданий, проектов, исследований.

Освоенные общие и профессиональные компетенции	Результаты обучения	Формы и методы контроля и оценки результатов обучения
<p>ОК 1. Понимать сущность и социальную значимость своей будущей профессии, проявлять к ней устойчивый интерес.</p> <p>ОК 2. Организовывать собственную деятельность, выбирать типовые методы и способы выполнения профессиональных задач, оценивать их эффективность и качество.</p> <p>ОК 3. Принимать решения в стандартных и нестандартных ситуациях и нести за них ответственность.</p> <p>ОК 4. Осуществлять поиск и использование информации, необходимой для эффективного выполнения профессиональных задач, профессионального и</p>	<p><b>освоенные умения:</b> ориентироваться в системе философского знания;</p>	<p>Устный опрос, тестирование, зачет по темам, контрольная работа, внеаудиторная самостоятельная работа, работа с литературой, выполнение индивидуальных заданий</p> <p>Промежуточная аттестация: дифференцированный зачет</p>
	<p><b>усвоенные знания:</b> предметную область философского знания; мировоззренческие и методологические основы юридического мышления; роль философии в</p>	<p>Текущий контроль в форме: - устного опроса; - тестирования; зачет по темам, контрольная работа, внеаудиторная</p>

<p>личностного развития.  ОК 5. Проявлять психологическую устойчивость в сложных и экстремальных ситуациях, предупреждать и разрешать конфликты в процессе профессиональной деятельности.  ОК 6. Осуществлять поиск и использование информации, необходимой для эффективного выполнения профессиональных задач, профессионального и личностного развития.  ОК 7. Использовать информационно-коммуникационные технологии в профессиональной деятельности.  ОК 8. Правильно строить отношения с коллегами, с различными категориями граждан, в том числе с представителями различных национальностей и конфессий.  ОК 9. Устанавливать психологический контакт с окружающими.  ОК 10. Адаптироваться к меняющимся условиям профессиональной деятельности.</p>	<p>формировании ценностных ориентаций в профессиональной деятельности;</p>	<p>самостоятельная работа, работа с литературой, выполнение индивидуальных заданий.  Промежуточная аттестация:  дифференцированный зачет</p>
---	--	--

## ВОПРОСЫ ДЛЯ ПОДГОТОВКИ К ДИФФЕРЕНЦИРОВАННОМУ ЗАЧЕТУ

1. Основные категории и понятия философии. Функции философии, роль философии в жизни человека и общества.
2. Первые философы и проблема начала всех вещей: Фалес, Анаксимандр, Гераклит.
3. Философское учение Платона. Создание системы объективного идеализма. Содержание и сущность философии Аристотеля.
4. Теоцентризм как системообразующий принцип средневекового мировоззрения.
5. Учения А.Блаженного и Ф.Аквинского.
6. Основные направления философии эпохи Возрождения. Специфика постановки и решения основных философских проблем в эпоху Возрождения. Антропоцентризм и гуманизм.
7. Формирование принципов буржуазной концепции религии, мира и человека в трудах Э.Роттердамского М.Лютера.
8. Тенденции развития философии Нового времени и Просвещения. Основные характеристики философской мысли, специфика философских направлений.
9. Френсис Бэкон: учение об «идолах». Рационалистическая метафизика. Рене Декарт.
10. Природа человека, «естественные права», естественное состояние и общественный договор (Гольбах, Дидро, Руссо).
11. Характерные особенности немецкой классической философии. Основные положения философских концепций И.Канта, Г.Гегеля, Л.Фейербаха.
12. Предмет и методы марксистской философии. Диалектический материализм, его категории, их содержание. Понятие общественно-экономической формации.
13. Этапы развития русской философии, ее школы и течения. Философское осмысление вопроса о месте России славянофилами (А.С.Хомяков, И.В. Кириевский, К. С.Аксаков) и западниками (П.Я.Чаадаев, А.И.Герцен, В.Г.Белинский).
14. Русские религиозные философы о двойственной природе человека. Философские воззрения великих русских писателей Ф.М.Достоевского и Л.Н.Толстого. «Философия всеединства» Владимира Соловьева.
15. Западная философия 20в., ее основные направления: экзистенциализм, позитивизм и неопозитивизм, структурализм, неотомизм, герменевтика.
16. Основные положения теории психоанализа З.Фрейда, «архетипов» К.Юнга.
17. «Смысл бытия» и новое понимание мышления в трудах М. Хайдеггера. Философия К.Ясперса: свобода, «пограничная ситуация».
18. Основы философского учения о бытии, основные понятия философской онтологии. Законы диалектики, формы познания мира: диалектическая и метафизическая.
19. Категории бытия человека: любовь, творчество, смерть, вера, счастье и т.д. «Материя» как фундаментальная онтологическая категория.
20. Метафизическое и диалектико-материалистическое понимание мира. Уровни организации материи: неживая природа, биологический и социальный уровни.
21. Философские и научные концепции о природе и структуре сознания. Сущность теории отражения, генезис сознания.
22. Сознание - высшая форма отражения действительности. Сущность сознания. Структура сознания. Структура сознания.
23. Сознание и бессознательное. Основные идеи психоанализа З.Фрейда.
24. Сущность процесса познания. Познание как философская проблема. Философское учение о познании.
25. Многообразие форм духовно-практического освоения мира: мифологическое, религиозное, эстетическое, моральное. Агностицизм и скептицизм. Чувственное, рациональное и

интуитивное познание.

26. Истина - центральная категория теории познания. Объективность истины. Практика как критерий истины. Специфика научного познания.

27. Философское понимание природы, понятия живой и неживой природы.

28. Общество и его структура. Основные сферы жизни общества: экономическая, социальная, политическая, духовная.

29. Теории о происхождении человека, проблема сущности человека в истории философии. Природа человека, смысл его существования в истории философии.

30. Формирование и развитие личности. Социализация как процесс овладения социально-историческим опытом.

31. Понятие исторического процесса. Исторический процесс как форма бытия общества.

32. Концепции многообразия цивилизаций и культур (О.Шпенглер, А.Тойнби, П.А.Сорокин, К.Ясперс).

33. Различия Востока и Запада как цивилизационных типов. Особенности российской культуры.

34. Глобальные проблемы современности. Понятие общественного прогресса. Критерии общественного прогресса. Завершение эпохи потребительского отношения к природе.

### ТЕМАТИКА РЕФЕРАТОВ

1. Генезис философского знания. Мифология и философия.

2. Предмет и функции философии. Взаимосвязь философии и частных наук.

3. Основной вопрос философии. Исторические формы материализма и идеализма.

4. Философия Древней Индии.

5. Философия Древнего Китая.

6. Античная философия (общая характеристика).

7. Досократики: милетцы, пифагорейцы, Гераклит, элеаты.

8. Софисты и Сократ. Метод Сократа.

9. Философия Платона. Притча о пещере.

10. Учение Платона об идеальном государстве.

11. Атомистика Демокрита.

12. Метафизика Аристотеля.

13. Философские школы эпохи эллинизма (неоплатонизм, эпикуреизм, стоицизм, скептицизм).

14. Средневековая философия: генезис, основные проблемы, концепции.

15. Философские учения эпохи Возрождения.

16. Эмпиризм в новоевропейской философии XVII-XVIII вв. (Ф. Бэкон).

17. Рационализм в новоевропейской философии XVII-XVIII вв. (Р.Декарт).

18. Проблемы социальной философии в работах Т. Гоббса, Дж. Локка, Ж.-Ж. Руссо.

19. Философия И.Канта

20. Метод и система Г. Гегеля.

21. Антропологический материализм Л.Фейербаха.

22. Философские воззрения К. Маркса. Материалистическое понимание истории и теория отчуждения.

23. Философия жизни: А.Шопенгауэр и Ф.Ницше.

24. Проблемы методологии науки (позитивизм, неопозитивизм и постпозитивизм).

25. Основы философской герменевтики.

26. Психоаналитическая антропология З.Фрейда и неофрейдизм (Э. Фромм).

27. Анализ человеческого существования в философии экзистенциализма.

28. Русская философия XIX в.: западники и славянофилы.

29. Общая характеристика русской философии XX в.

30. Философская система В.С. Соловьева.
31. Философия русского космизма: Н.Федоров, К.Э.Циолковский, А.Л. Чижевский
32. Вопрос о сущности техники в философии XX в. Технократические и антитехнократические утопии постиндустриального общества.
33. Принципы и категории онтологии.
34. Понятие материи в философии и науке.
35. Философские концепции пространства и времени. Особенности социального пространства и времени.
36. Идея развития в философии.
37. Исторические формы диалектики.
38. Проблема метода в философии: диалектика и метафизика. Принципы, законы и категории диалектики.
39. Детерминизм и индетерминизм. Проблема свободы воли.
40. Происхождение и сущность сознания. Сознание и бессознательное.
41. Философская антропология. Проблема человека в современной философии. Биологическое, социальное и духовное в человеке.
42. Проблема познаваемости мира в философии. Вера и знание.
43. Формы и уровни познания. Научное и вненаучное познание.
44. Понятие субъекта и объекта в гносеологии.
45. Структура научного знания. Проблема роста научного знания.
46. Методология и методы научного познания.
47. Вопрос о сущности истины и ее критериях в истории философии.
48. Общество как целостная система. Структура общества.
49. Духовная жизнь общества.
50. Специфика социального познания.
51. Общественное сознание.
52. Взаимодействие общества и природы. Учение В.И.Вернадского о ноосфере.
53. Личность и общество.
54. Философия истории. Формационный и цивилизационный подходы к осмыслению исторического процесса.
55. Общественный прогресс и его критерии.
56. Глобальные проблемы современности.
57. Проблема ценностей в философии.

Устный опрос – это средство контроля, организованное как специальная беседа преподавателя с обучающимся на темы, связанные с изучаемой дисциплиной, и рассчитанное на выяснение объема знаний, обучающегося по определенному разделу, теме, проблеме и т. п.

***Критерии оценки устного опроса студентов:***

**Оценка «отлично»:**

- глубокое и прочное усвоение материала темы или раздела;
- полные, последовательные, грамотные, логически излагаемые аргументированные ответы;
- демонстрация обучающимся знаний в объеме пройденной программы и дополнительно рекомендованной литературы;
- воспроизведение учебного материала с требуемой степенью точности.

**Оценка «хорошо»:**

- наличие несущественных ошибок, не достаточно аргументированные ответы на вопросы;
- демонстрация обучающимся знаний в объеме пройденной программы;
- четкое изложение учебного материала.

**Оценка «удовлетворительно»:**

- наличие несущественных ошибок в ответе, отсутствие аргументации, но достаточно грамотное и логичное изложение;
- демонстрация обучающимся недостаточно полных знаний по пройденной программе, отсутствие аргументации;
- не структурированное, не грамотное и не логичное изложение учебного материала при ответе.

**Оценка «неудовлетворительно»:**

- незнание материала темы или раздела;
- серьезные ошибки при ответе.

**Доклад, сообщение, реферат**

Доклад, сообщение, реферат – продукт самостоятельной работы студента, представляющий собой публичное выступление по представлению полученных результатов решения определенной учебно-практической, учебно-исследовательской или научной темы.

**Критерии оценки докладов, сообщений, рефератов:**

**Оценка «отлично»:**

- наличие четкого плана доклада;
- раскрытие в докладе актуальности проблемы;
- самостоятельность в подборе нормативных правовых актов;
- свободное изложение материала и четкие ответы на поставленные вопросы.

**Оценка «хорошо»**

- умение изложить сжато основные положения доклада;
- раскрытие в докладе актуальности проблемы;
- самостоятельность в подборе материала;
- свободное изложение материала и ответы на поставленные вопросы с несущественными, но быстро исправляемыми докладчиком ошибками.

**Оценка «удовлетворительно»**

- докладчик затрудняется обосновать актуальность темы и сжато изложить основные положения доклада;
- отсутствие в докладе эмпирических материалов;
- демонстрация обучающимся недостаточно полных знаний по теме доклада, отсутствие аргументации;
- неструктурированное изложение материала доклада, при ответе на вопросы студент допускает ошибки.

**Оценка «неудовлетворительно»**

- доклад не подготовлен.
- доклад подготовлен на основании устаревшего материала

**ТЕМАТИКА ТВОРЧЕСКИХ РАБОТ**

1. Соотношение норм и правил служебного этикета сотрудника по экономической безопасности с общечеловеческими принципами поведения.
2. Понятие нравственно-профессиональной деформации, ее сущность, причины возникновения и формы проявления в различных сферах общественной жизнедеятельности.
3. Причины и формы проявления нравственно-профессиональной деформации среди сотрудников по экономической безопасности.
4. Диалектика нравственного и профессионального аспектов в деформации личности сотрудников по экономической безопасности.

5. Пути и возможности преодоления нравственно-профессиональной деформации в сфере работников экономической безопасности.
6. Роль руководителя в профилактике негативных явлений среди сотрудников по экономической безопасности.
7. Нравственно-профессиональная деформация человека и проблема духовности.
8. Ответственность как этическая категория в деятельности сотрудников по экономической безопасности.
9. Нравственное воспитание и его значение в профессиональной деятельности.
10. Соотношение общей и профессиональной этики

## **Проектная деятельность студентов в рамках освоения курса Основы философии**

### **Пояснительная записка**

Проектная деятельность студентов, в ходе освоения курса Основы философии, является активным (интерактивным) методом обучения, способствует качественному освоению учебного материала и формирует навык самостоятельной исследовательской, либо творческой работы.

#### *Цели:*

1. Активное включение студентов в учебный процесс;
2. Формирование навыка самостоятельной исследовательской, либо творческой работы;
3. Формирование эстетического вкуса.

#### *Задачи:*

1. Обучить студентов постановке темы работы, а также обоснованию сделанного выбора;
2. Постановка и формулирование учащимся темы своей работы и мотивация выбора;
3. Сформировать у учащегося стремление к разносторонней осведомленности;
4. Научить использовать надежные источники и ссылаться на них;
5. Сформировать у учащегося навык целостного рассмотрение ситуации;
6. Сформировать у учащегося стремление придерживаться основной темы;
7. Сформировать у учащегося привычку к удержанию в поле зрения исходной (основной) задачи;
8. Сформировать у учащегося навык к поиску альтернативных путей решения проблем;
9. Сформировать у учащегося навык открытого обсуждения проблемных вопросов в рамках проекта;
10. Сформировать у учащегося навык выбора точки зрения на проблему, а также готовность изменить её в процессе исследования и обсуждения;
11. Сформировать у учащегося стремление к точности и объективности в выводах;
12. Сформировать у учащегося навык последовательного рассмотрения отдельных частей сложной проблемы или явления;
13. Сформировать у учащегося навык применения критического мышления в жизни.

Работа может носить как индивидуальный, так и групповой характер. Осуществление проекта может быть представлено в нескольких вариантах:

1. Исследовательская работа в рамках выбранной темы, в результате которой учащийся готовит презентацию (например: «Этический кодекс и мораль»);
2. Выполнение творческого задания, например, «Нарушение норм этики, способы реагирования»

## БИЛЕТЫ К ДИФФЕРЕНЦИРОВАННОМУ ЗАЧЕТУ

### МОСКОВСКИЙ ФИНАНСОВО-ЮРИДИЧЕСКИЙ УНИВЕРСИТЕТ

Согласовано Зав.кафедрой Никульцева В.В « ___ » _____ 2018 г.	Дисциплина: <b>Основы философии</b> Специальность: ВСЕ 3 КУРС Семестр: 5 Форма обучения: ВСЕ	Утверждаю _____ « ___ » _____ 2018 г.
--	---	---

#### Тест 1

##### 1. Глобальная проблема, проявившая себя 21 веке – это

Освоение космоса  
Угроза распространения ВИЧ-инфекции  
Предотвращение мировой термоядерной войны  
Международный терроризм

##### 2. К производственным отношениям относятся отношения

Межнациональные  
Распределения продуктов производства  
Между поколениями  
Межличностные

##### 3. Техническая революция, связанная с использованием силы пара и электричества, называется

Биотехнологической  
Промышленной  
Неолитической  
Научной

##### 4. Цивилизационный подход к истории предполагает

Европоцентризм  
Установление общих закономерностей развития общества  
Деление истории на формационные этапы  
Признание множества равноценных по уровню достигнутой зрелости культур

##### 5. Адекватное отражение объекта познающим субъектом, воспроизводящее познаваемый объект так, как он существует сам по себе, вне сознания, называют.... истиной

Относительной  
Абсолютной  
Субъективной  
Объективной

##### 6. Креативность сознания выражается в

Придании смысла предмету сознания  
Отсутствию способности создавать нечто новое  
Способности создавать нечто новое  
Отсутствию смысла в действиях

##### 7. Философское направление, считающее духовное начало основой бытия, называется

Плюрализмом



Материализмом  
Идеализмом  
Дуализмом

**8. Основное содержание диалектической концепции развития описывается тремя всеобщими законами, впервые сформулированными**

Гегелем  
Аристотелем  
Декартом  
Марксом

**9. Важнейшей чертой философского мировоззрения в эпоху средневековья является**

Деизм  
Пантеизм  
Космоцентризм  
Теоцентризм

**10. Заслуга софистов состоит в том, что они**

Выдвинули на первый план проблему человека  
Выдвинули на первый план проблему «физиса»  
Выдвинули на первый план проблему материи  
Открыли первый университет

**11. Функция философии, заключающаяся в том, чтобы на основании имеющихся знаний об окружающем мире и человеке, достижениях науки спрогнозировать тенденции развития человека, природы, общества, называется**

Гносеологической  
Критической  
Мировоззренческой  
Прогностической

**12. Странники психоанализа**

Фрейд  
Юнг  
Вебер  
Камю  
Маркс

**13. Онтологией в философии называется учение о**

Бытии  
Законах мышления  
Морали и нравственности  
Боге

**14. Странниками русского космизма – учения о неразрывном единстве человека, Земли и космоса, о космической природе человека и о его безграничных возможностях по освоению космоса – являлись**

Розанов  
Чижевский

Леонтьев  
Циолковский  
Огарев

**15. Возрождение как движение в европейской культуре возникает в**

Германии  
Италии  
Франции  
Англии

**16. Гегелем разработаны основные законы**

Диалектики  
Антропологии  
Религии  
Механики

**17. «Рыцарем свободного духа» называл себя**

Бердяев  
Достоевский  
Толстой  
Соловьев

**18. Направление современной западной философии, обосновывающее понимание как метод познания, есть**

Номинализм  
Структурализм  
Персонализм  
Герменевтика

**19. Модель революционного развития общества получила обоснование в трудах**

Маркса  
Вебера  
Шпенглера  
Конта

**20. Личное спасение является смыслом жизни в**

Религии  
Экзегетика  
Антропологии  
Гедонизме

**МОСКОВСКИЙ ФИНАНСОВО-ЮРИДИЧЕСКИЙ УНИВЕРСИТЕТ**

Согласовано Зав.кафедрой Никульцева В.В « ____ » _____ 2018 г.	Дисциплина: <b>Основы философии</b> Специальность: ВСЕ 3 КУРС Семестр: 5 Форма обучения: ВСЕ	Утверждаю _____ « ____ » _____ 2018 г.
---	---	--

**Тест 2**

**1. Понимание природы как поля приложения физических и интеллектуальных сил**

**человека характерно для философии**

Нового времени

Античности

Средних веков

Немецкой классической философии

**2. Основной причиной отчуждения, согласно Марксу, служит**

Неразвитость общественных отношений

Обусловленность человеческого бытия природными факторами

Частная собственность на средства производства

Система ценностей конкретного общества

**3. Способ логического рассуждения от единичных утверждений к положениям, носящим более общий характер, называется**

Моделированием

Аналогией

Индукцией

Дедукцией

**4. Социоцентрическая установка в определении сущности человека разделялась**

Фрейдом

Кантом

Марксом

Соловьевым

Сорокиным

**5. Представители вульгарного материализма считают, что сознание**

Существует независимо от материального мира

Является сверхъестественным даром

Имеет вещественную природу

Идеально

**6. Основным критерием исторического развития, с точки зрения марксизма является**

Развитие научного знания

Развитие производительных сил

Расширение человеческой свободы

Духовное совершенствование человечества

**7. В индивидуальности человека выражается**

Его гражданский статус в единстве прав и обязанностей

Его принадлежность к человеческому роду

Неповторимое своеобразие его социальных и природных качеств

**8. С умением извлекать пользу из всего связывает смысл жизни человека**

Гедонизм

Утилитаризм

Эвдемонизм

Аскетизма

**9. Под коэволюцией понимается**

Взаимодействие индивида и общества  
Совместное взаимосогласованное развитие природы и человека  
Современная теория эволюции  
Совместное развитие Востока и Запада

**10. Сторонниками рационализма являются**

Гоббс  
Декарт  
Локк  
Бэкон  
Спиноза

**11. Функция философии, заключающаяся в оценке вещей, явлений окружающего мира с точки зрения различных ценностей – морально-нравственных, этических, социальных, идеологических и других, получила название**

Социальный  
Методологической  
Воспитательно-гуманитарной  
Аксиологической

**12. Душа мира, связующее звено между Богом и его творением, по Соловьеву, есть**

Демиург  
Единое  
Логос  
София

**13. «Бритва Оккама» отражает содержание принципа**

Возлюби ближнего своего, как самого себя  
Все сущее есть благо  
Нет ничего помимо Бога, и бог есть бытие  
Не следует умножать сущности сверх необходимого

**14. Современная философия может быть охарактеризована как**

Система философских, религиозных и научных идей  
Теоретическая система взглядов на мир  
Учение о сущности и ипостасях бога  
Наука о всеобщих законах развития природы, общества и мышления

**15. Представителями западничества являлись**

Кавелин  
Хомяков  
Аксаков  
Киреевский  
Грановский

**16. Проблемы языка, науки, логики занимают центральное место в**

Фрейдизме  
Экзистенциализме  
Аналитической философии  
Прагматизме

**17. Умозрительное истолкование природы без опоры на опытное естествознание называется**

- Метафизикой
- Социал-демократией
- Натурфилософий
- Утопией

**18. Одной из школ древнекитайской философии является**

- Даосизм
- Джайнизм
- Локаята
- Буддизм

**19. В творчестве Канта выделяют периоды**

- Докритический и критический
- Метафизический и диалектический
- Идеалистический и материалистический
- Логический и практический

**20. Традиционное общество – это общество**

- Массовое
- Доиндустриальное
- Индустриальное
- Информационное

### **МОСКОВСКИЙ ФИНАНСОВО-ЮРИДИЧЕСКИЙ УНИВЕРСИТЕТ**

Согласовано Зав.кафедрой Никульцева В.В « ___ » _____ 2018 г.	Дисциплина: <b>Основы философии</b> Специальность: ВСЕ 3 КУРС Семестр: 5 Форма обучения: ВСЕ	Утверждаю _____ « ___ » _____ 2018 г.
--	---	---

### **Тест3**

**1. К негативным последствиям глобализации можно отнести**

- Взаимозависимость финансовых систем отдельных стран
- Исламизацию мировой культуры
- Распространение новых технологий
- Рост международной преступности

**2. .... считал, что «техника убийственно действует на душу»**

- Тоффлер
- Ростоу
- Бердяев
- Белл

**3. Под обществом в философии понимают**

- Единую личность, чья воля на основании соглашения многих людей должна стать волею их всех
- Совокупность биологических существ, организованных с целью выживания

Продукт взаимодействия людей  
Коллективное бессознательное

**4. Элементом научной теории является (ются)**

Фундаментальные понятия и принципы  
Единичные факты  
Эксперимент  
Описания материальных объектов

**5. К числу традиционных антропологических вопросов средневековой философии следует отнести проблему**

Свободы воли  
Существования универсалий  
Доказательств бытия Бога  
Соотношения души и тела  
Спасения

**6. Главным критерием истины для диалектического материализма является**

Практика  
Логические построения  
Чувственные переживания  
Самоочевидность и достоверность

**7. Модель реальности, в которой создается эффект присутствия в ней человека, называется**

Объективной  
Виртуальной  
Актуальной  
Субъективной

**8. Метод философского мышления, объясняющий мир в его единстве, противоречивости и динамике, называют**

Диалектическим  
Телеологическим  
Аксиоматическим  
Метафизическим

**9. Проблема истины – одна из важнейших проблем**

Онтологии  
Аксиологии  
Социальной философии  
Теории познания

**10. Философская позиция, предполагающая множество исходных оснований и начал бытия называется**

Дуализмом  
Плюрализмом  
Скептицизмом  
Провиденциализмом

**11. Представители революционно-демократической идеологии**

Ломоносов  
Бердяев  
Белинский  
Герцен  
Грановский

**12. Утверждая, что истина есть раскрытие сущностных сил самой материи, ее самодвижение, философ встает на позиции**

Прагматизма  
Материализма  
Объективного идеализма  
Субъективного идеализма

**13. Договорную теорию, происхождения государства из разума и опыта людей, а не из теологии разрабатывали такие мыслители Нового времени, как**

Дидро, Гельвеций, Гольбах  
Маркс, Энгельс, Ленин  
Гоббс, Локк, Руссо  
Сократ, Платон, Аристотель

**14. К субъективному фактору исторического процесса относится**

Деятельность выдающихся исторических личностей  
Проявление исторических закономерностей  
Промысел бога  
Влияние космических излучений

**15. Учитывая остроту глобального экологического кризиса, человечество способно выжить лишь в условиях освоения принципа совместного и согласованного существования общества и природы, то есть принципа**

Эволюции  
Детерминизма  
Дополнительности  
Коэволюции

**16. И относительная, и абсолютная истина**

Имеют субъективный характер  
Дают полное, исчерпывающее представление о предмете  
Имеют объективный характер  
Со временем могут быть пересмотрены

**17. К. Марксом или его последователями были написаны произведения**

Антихристианин  
Материализм и эмпириокритицизм  
Капитал  
Критика практического разума  
Протестантская этика и дух капитализма

### 18. Человеческому сознанию присущи

Порождение объективной реальности  
Непосредственное воздействие на действительность  
Активная творческая деятельность

### 19. Функция философии, заключающаяся в разработке основных методов познания, окружающей действительности, называется

Мировоззренческой  
Гносеологической  
Методологической  
Критической

### 20. В своей трактовке сущности человека экзистенциализм исходит из того, что

Существование человека предшествует его сущности  
Фундаментальной характеристикой человека является мышление  
Причины поступков человека находятся в его социальном окружении  
Человек ответствен не только за себя, но и за других людей  
Поведение человека обусловлено природными факторами

## МОСКОВСКИЙ ФИНАНСОВО-ЮРИДИЧЕСКИЙ УНИВЕРСИТЕТ

Согласовано Зав.кафедрой Никульцева В.В « ___ » _____ 2018 г.	Дисциплина: <b>Основы философии</b> Специальность: ВСЕ 3 КУРС Семестр: 5 Форма обучения: ВСЕ	Утверждаю _____ « ___ » _____ 2018 г.
--	---	---

### Тест 4

#### 1. Понятие социальной идентичности отражает тот факт, что каждая личность

Знает свое место в социальной реальности, соответствующее полу, возрасту, статусу, возможностям и способностям  
Включена в общение с другими людьми  
Обладает неповторимыми, уникальными особенностями  
Подчинена системе общественных отношений

#### 2. Эволюционный тип развития общества предполагает

Реформы  
Восстание  
Войны  
Политические перевороты

#### 3. «Жить – значит наслаждаться», – считают сторонники

Утилитаризма  
Аскетизма  
Гедонизма  
Прагматизма

#### 4. Современная концепция антропогенеза опирается на

Идею реинкарнации  
Антропологические мифы



Теорию генно-культурной коэволюции  
Теорию эволюции органического мира  
Идею креационизма

**5. Главным критерием истины для диалектического материализма являются**

Чувственные переживания  
Практика  
Логические построения  
Самоочевидность и достоверность

**6. Систему приемов, процедур, правил, применяемых для получения достоверного знания, называют**

Парадигмой  
Экспериментом  
Методом  
Теорией

**7. Философия должна спуститься «с небес на землю» и решать практические, жизненные проблемы человека, считают представители**

Персонализма  
Позитивизма  
Прагматизма  
Феноменологии

**8. Философ русского зарубежья, автор исследования «О сопротивлении злу силой»**

Лосев  
Франк  
Ильин  
Флоренский

**9. Представители либерального направления в русской философии**

Бакунин  
Белинский  
Герцен  
Грановский  
Кавелин

**10. Осознание и оценка человеком самого себя как личности – своего нравственного облика, интересов, ценностей, мотивов поведения, называется**

Самосознанием  
Рефлексией  
Самоидентификацией  
Самооценкой

**11. Спецификой глобального характера современного общества не является**

Высокие темпы развития техники  
Постоянная смена философских концепций  
Ускоренное развитие средств массовой коммуникации  
Массовый характер современного производства

**12. Философами (славянофилами), трактовавшими русскую историю посредством обоснования православия как начала всей русской национальной жизни, являлись**

Чаадаев  
Самарин  
Плеханов  
Хомяков  
Грановский

**13. Материалистическую позицию в отечественной философии 19 – 20 вв. представляют**

Бердяев, Розанов, Франк  
Герцен, Белинский, Писарев  
Соловьев, Булгаков, Флоренский  
Трубецкой, Флоренский, Ильин

**14. Глобальные проблемы могут быть решены**

Объединенными усилиями всех стран  
Научными сообществами  
Политическими партиями  
Выдающимися личностями

**15. Предметом изучения философии является**

всеобщее в системе «мир – человек»  
художественная реальность  
божественное откровение  
физическая реальность

**16. Оценка вещей, явлений окружающего мира с точки зрения различных ценностей характерна для следующей функции философии**

аксиологической  
эмпирической  
методологической  
эвристической

**17. Особенностью философского мышления эпохи Возрождения является**

антропоцентризм  
провиденциализм  
креационизм  
наукоцентризм

**18. Вековой спор средневековых мыслителей об универсалиях, то есть общих понятиях.**

Разделил на два основных лагеря.  
Реалистов и номиналистов  
Диалектиков и метафизиков  
Монистов и дуалистов  
Эмпириков и рационалистов

**19. Поворот от классической философии к философии неклассической связан с такими именами, как**

Кант, Гегель, Фихте  
Декарт, Спиноза, Лейбниц  
Шопенгауэр, Кьеркегор, Ницше  
Вольтер, Дидро, Гельвеций

## 20. Взгляд личности на что-либо есть

Убеждение  
Интроспекция  
Понятие  
Мнение

### МОСКОВСКИЙ ФИНАНСОВО-ЮРИДИЧЕСКИЙ УНИВЕРСИТЕТ

Согласовано Зав.кафедрой Никульцева В.В « ____ » _____ 2018 г.	Дисциплина: <b>Основы философии</b> Специальность: ВСЕ 3 КУРС Семестр: 5 Форма обучения: ВСЕ	Утверждаю _____ « ____ » _____ 2018 г.
---	---	--

## Тест 5

### 1. Профессиональная этика относится к ...

теории морали;  
нормативной этике;  
прикладной этике

### 2. Гуманистическая этика ...

включает внешнее влияние на человека с позиции власти и силы;  
считает, что человек не имеет своей ценности;  
рассматривает человека в телесно-духовной целостности

### 3. Авторитарная этика ...

считает, что человек не имеет своей ценности;  
рассматривает человека в телесно-духовной целостности;  
считает, что цель человека – быть самим собой

### 4. Прикладная этика включает ...

теорию морали;  
этику делового общения;  
нормативную этику

### 5. Создателем учения об идеальном государстве был

Платон  
Сократ  
Аристотель  
Пифагор

### 6. Направление современной западной философии, обосновывающее понимание как метод познания, называется

Герменевтикой  
Структурализмом

Номинализмом  
Персонализмом

**7. Зависимость знания от условий, места и времени выражается в понятии**

Заблуждение  
Абсолютность  
Абстрактность  
Конкретность

**8. Буддизм считает человека существом**

Страдающим  
Творческим  
Играющим  
Познающим

**9. Смысл жизни человека в отечественной религиозной философии трактуется как**

Жизнь во благо других людей и человечества  
Стремление к успеху и власти  
Душевный покой и удовлетворенность собой  
Наслаждение земными благами

**10. Макиавелли дал обоснование светского государства в**

Диалоге Государство  
Трактате Государь  
Трактате Левиафан  
Утопии Город Солнца

**11. Вопрос о первоначале мира был центральным в античной философии на этапе**

Поздней классики  
Эллинизма  
Средней классики  
Досократиков

**12. По мнению сторонников ... научно-технический прогресс способствует росту  
этического нигилизма**

Антисциентизма  
Либерализма  
Сциентизма  
Догматизма

**13. Когда философия учит ничего сразу не принимать на веру и не отвергать что-либо без  
глубокого и самостоятельного размышления и анализа, то ее деятельность связана с ...**

функцией  
Мировоззренческой  
Прогностической  
Критической  
Аксиологической

**14. Проблемы, решаемые философией**

Имеют всеобщий, предельный характер  
Имеют отношение к сверхъестественному, нереальному миру  
Не имеют ничего общего с жизнью обычных людей  
Могут быть решены в рамках конкретной научной дисциплины

**15. К числу людей, предвосхитивших на рубеже 20 века общие тенденции развития природы и общества, следует отнести**

Вебера  
Вернадского  
Шпенглера  
Бердяева

**16. В основе натурфилософии Возрождения лежит**

солипсизм  
пантеизм  
деизм  
теизм

**17. Конкретно-исторический тип общества, выделяемый по способу материального производства, в марксизме называется**

культурно-историческим типом  
государством  
формацией  
цивилизацией

**18. К диалектическим законам Гегеля не принадлежит закон**

отрицания отрицания  
исключенного третьего  
перехода количественных изменений в качественные  
единства и борьбы противоположностей

**19. Классическое определение истины как суждения или отрицания, соответствующего действительности, впервые было дано**

Гегелем  
Тертуллианом  
Марксом  
Аристотелем

**20. Согласно ... мышление и бытие являются независимыми друг от друга субстанциями**

пантеизму  
дуализму  
идеализму  
материализму

Согласовано Зав.кафедрой Никульцева В.В « ___ » _____ 2018 г.	Дисциплина: <b>Основы философии</b> Специальность: ВСЕ 3 КУРС Семестр: 5 Форма обучения: ВСЕ	Утверждаю _____ « ___ » _____ 2018 г.
--	---	---

## Тест 6

### 1. Автор концепции «свобода как познанная необходимость»:

Аристотель;

Гегель;

Кант;

Сартр.

### 2. Одним из направлений философии, возникших в 20 веке, является

волюнтаризм

структурализм

номинализм

трансцендентальный идеализм

антропологический материализм

### 3. Согласно древнегреческой философии, природа есть

1. космос

2. вечный и неизменный мир

3. живые существа

4. неживые предметы

### 4. Возникновение античной философии было связано с постановкой проблемы

1. первоначала бытия

2. смысла жизни

3. существования Бога

4. познания Космоса

### 5. В структуру современных производительных сил общества не входят (ит)

1. отношения распределения продуктов производства

2. технология производственных процессов

3. научное знание

4. производственно-экономическая инфраструктура

### 6. Философия появилась как критическое преодоление

1. мифа

2. анимизма

3. магии

4. обыденного сознания

### 7. Необязательность предварительных систем доказательств, опора на здравый смысл отличает... знание

1. обыденное

2. научное

3. паранаучное

4. квазинаучное

**8. Источником содержания сознания для материалистов выступает...**

1. объективный мир
2. ощущение
3. бессознательное
4. Бог

**9. Идеиное течение, появившееся в эпоху Возрождения, называется...**

1. гуманизм
2. космизм
3. персонализм
4. утилитаризм

**10. Философское направление, рассматривающее личность как высшую ценность, называется...**

1. персонализмом
2. неотомизмом
3. фрейдизмом
4. марксизмом

**11. Культура становится предметом философского изучения в...**

1. философии Просвещения
2. античности
3. немецкой классической философии
4. эпоху Возрождения

**12. Представителем антропологического материализма в русской философии является...**

1. Н.Г. Чернышевский
2. В.С. Соловьев
3. П.А. Флоренский
4. М.В. Ломоносов

**13. Коренные изменения в характере и масштабе воздействия человека на природу называются .... революцией.**

1. технической
2. научной.
3. политической
4. культурной

**14. Человеческий разум становится критерием развития общества и культуры в философии...**

1. Просвещения
2. Нового времени
3. Возрождения
4. античности

**15. Возникновение скептицизма связано с философскими исканиями....**

1. Пиррона
2. Ф. Аквинского

3. Р. Декарта
4. У. Оккама

**16. С позиции диалектического материализма материя есть...**

1. объективная реальность
2. кирпичик мироздания
3. внешняя проекция комплекса человеческих ощущений
4. физический мир, созданный нематериальной субстанцией

**17. Автором книги «Иметь или быть» является**

1. Э. Фромм
2. З. Фрейд
3. Ф. Ницше
4. Ф. Энгельс

**18. В отличие от науки, философия....**

постигает мир в его универсальной целостности  
 опирается на факты  
 является систематизированным знанием  
 внутренне противоречива

**19. Идея развития утверждается в философии в ...**

конце XVIII – сер. XIX вв.  
 античности  
 средние века  
 эпоху Возрождения

**20. Рационально оформленная система взглядов человека на мир, на себя и на свое место в мире есть...**

философия  
 мифология  
 религия  
 искусство

**МОСКОВСКИЙ ФИНАНСОВО-ЮРИДИЧЕСКИЙ УНИВЕРСИТЕТ**

Согласовано Зав.кафедрой Никульцева В.В « ___ » _____ 2018 г.	Дисциплина: <b>Основы философии</b> Специальность: ВСЕ 3 КУРС Семестр: 5 Форма обучения: ВСЕ	Утверждаю _____ « ___ » _____ 2018 г.
--	---	---

**Тест 7**

**1. Понимание цивилизации как стадии общественного развития, сменившей дикость и варварство, характерно для ....**

1. Ф. Энгельса
2. А. Тойнби
3. О. Шпенглера
4. Н. Данилевского



**2. В экономической сфере процессы глобализации выражаются в (во)...**

1. выходе экономики за национальные рамки
2. росте экономической самостоятельности государств
3. формировании социально-ориентированной экономики
4. взаимовыгодном экономическом сотрудничестве между государствами

**3. Согласно классической позиции, истина есть ...**

1. соответствие знаний объективной реальности
2. теоретическая конструкция, позволяющая добиться успеха в данной ситуации
3. то, что признается таковым большинством
4. правда

**4. IX – XIV вв. средневековой европейской философии называются этапом...**

1. схоластики
2. патристики
3. софистики
4. апологетики

**5. Христианское понимание смысла жизни заключается в ...**

1. спасении
2. преобразовании мира
3. материальном обогащении
4. накоплении знаний

**6. Эвристическая функция связана с ... значением философии.**

1. методологическим
2. гуманистическим
3. практическим
4. культурно-воспитательным

**7. Предельно общие характеристики всего существующего выражаются в категории....**

1. бытие
2. сущность
3. взаимодействие
4. жизнь

**8. Логико-гносеологическая модель диалектики была разработана...**

1. немецкой классической философией
2. аналитической философией
3. философией Возрождения
4. философией Просвещения

**9. Предметом изучения философии является**

1. всеобщее в системе «мир – человек»
2. художественная реальность
3. божественное откровение
4. физическая реальность

**10. Историческим типом мировоззрения, в основе которого лежит рациональное отношение к действительности, является**

1. философия
2. религия
3. искусство
4. мифология

**11. Онтология – это**

1. учение о бытии и небытии абсолюта и человека
2. учение о первичности и вторичности материи или сознания
3. учение о Боге
4. учение о методах познания

**12. Оценка вещей, явлений окружающего мира с точки зрения различных ценностей характерна для следующей функции философии**

1. аксиологической
2. эмпирической
3. методологической
4. эвристической

**13. Основателем античного атомизма является**

1. Демокрит
2. Аристотель
3. Платон
4. Фалес

**14. К патристике относятся следующие философы**

1. Августин
2. Боэций
3. Фома Аквинский
4. Пьер Абеляр

**15. Гуманизм – это философская система, характерная, в первую очередь, для эпохи**

1. Ренессанса
2. Возрождения
3. Античности
4. Нового времени

**16. Новое время, начавшееся в 17 веке, стало эпохой утверждения и постепенной победы в Западной Европе**

1. капитализма
2. феодализма
3. коммунизма
4. марксизма

**17. Стремление унифицировать язык науки характерно для философии**

1. аналитической
2. экзистенциализма
3. психоанализа

4. неотомизма

**18. Христианско-экзистенциальное направление в отечественной философии представлено**

1. Л. Шестовым
2. Н. Бердяевым
3. И. Ильиным
4. В. Зеньковским

**19. Особое существо, обладающее, с одной стороны, биологическим началом, с другой стороны духовным – это**

1. человек
2. Бог
3. животное
4. субстанция

**20. К мировым религиям не относится**

1. иудаизм
2. ислам
3. буддизм
4. христианство

**МОСКОВСКИЙ ФИНАНСОВО-ЮРИДИЧЕСКИЙ УНИВЕРСИТЕТ**

Согласовано Зав.кафедрой Никульцева В.В « ___ » _____ 2018 г.	Дисциплина: <b>Основы философии</b> Специальность: ВСЕ 3 КУРС Семестр: 5 Форма обучения: ВСЕ	Утверждаю _____ « ___ » _____ 2018 г.
--	---	---

**Тест 8**

**1. В широком философском смысле понятие «бытие» тождественно понятию**

1. космос
2. вселенная
3. небытие
4. дух

**2. Слово ... употребляется для обозначения всякого отдельно взятого представителя человеческого рода**

1. индивид
2. гражданин
3. личность
4. субстрат

**3. Умерщвление плоти ради искупления грехов определяется как смысл жизни концепцией**

1. аскетизма
2. прагматизма
3. эвдемонизма
4. гедонизма

**4. Категория «свободы» подразумевает специфический способ бытия человека, связанный**

**с его способностью**

1. выбирать решение
2. совершать поступки в соответствии со своими целями
3. произвольного поведения
4. совершать поступки по приказу
5. иметь привычки

**5. Фрейд определял «ОНО» в человеческой психике область**

1. бессознательного
2. инстинктов
3. привычек
4. сознания

**6. Обусловленный, прежде всего, общественно-исторической практикой процесс приобретения и развития знания, его постоянное углубление, расширение и совершенствование – это**

1. познание
2. дух
3. образ
4. интеллект

**7. К функциям науки не относится**

1. эстетическая
2. объяснительная
3. познавательная
4. прогностическая

**8. С точкой зрения диалектического материализма в определении истины не согласуются следующие суждения**

1. истина – это такое знание, руководствуясь которым, мы достигаем цели
2. истина есть то, что просто и экономно описывает поток чувственных переживаний человека
3. истина – это знание, подтвержденное мифами
4. истина – это такое знание, руководствуясь которым, мы создаем произведения искусства

**9. Натурализм рассматривает общество как естественное продолжение**

1. природных закономерностей
2. космических закономерностей
3. божественного провидения
4. эксперимента

**10. Созданная людьми среда обитания – это**

1. артефакт
2. наука
3. знание
4. философия

**11. К характерным чертам западной культуры не относится**

1. созерцательность

2. прагматизм
3. индивидуализм
4. ориентация на науку

**12. Концепция «устойчивого развития» представляет собой**

1. стратегию человечества
2. поиск обеспечения и сопряженного развития человека и природы
3. одну из разновидностей неомальтузианства
4. дальнейший рост производства

**13. Предметом изучения философии являются**

1. наиболее общие законы бытия
2. способы и формы бытия
3. принципы бытия
4. этика бытности
5. художественная реальность и вымысел быта
6. многообразии религиозного бытия

**14. Определите верное суждение**

1. философия в отличие от мировоззрения не является достоянием широких масс
2. мировоззрение в отличие от философии является достоянием широких масс
3. философия вместе с мировоззрением не является достоянием широких масс
4. философия в отличие от мировоззрения является достоянием широких масс

**15. Исторически первыми, базисными элементами философии стали**

1. онтология, гносеология, социология
2. этика, эстетика, мораль
3. онтология, геронтология, социология
4. социология, политология, этика

**16. Мировоззренческая функция философии способствует формированию**

1. целостности картины мира
2. представлений о месте в мире человека
3. сомнений в познаваемости мира
4. абстрактного мышления

**17. Представителями натурфилософии можно считать**

1. Анаксимандра
2. Фалеса
3. Аквинского
4. Декарта

**18. Ведущее философское направление, распространенное в Европе V – XVI вв., которое признавало Бога в качестве высшего начала – это**

1. теология
2. этика
3. антропология
4. метафизика

**19. Особенностью философского мышления эпохи Возрождения является**

1. антропоцентризм
2. провиденциализм
3. креационизм
4. наукоцентризм

**20. Какие «призраки», по мнению Бэкона, стоят на пути нашего познания**

1. рода
2. рынка
3. церкви
4. человека

**МОСКОВСКИЙ ФИНАНСОВО-ЮРИДИЧЕСКИЙ УНИВЕРСИТЕТ**

Согласовано Зав.кафедрой Никульцева В.В « ___ » _____ 2018 г.	Дисциплина: <b>Основы философии</b> Специальность: ВСЕ 3 КУРС Семестр: 5 Форма обучения: ВСЕ	Утверждаю _____ « ___ » _____ 2018 г.
--	---	---

**Тест 9**

**1. Фрейд известен своей теорией о**

1. доминировании бессознательного в жизни человека
2. движущих мотивах деятельности людей
3. первооснове мира
4. доминировании сознательного в жизни человека

**2. Славянофильство – это учение о мессианской роли**

1. русского народа
2. народов Восточной Европы
3. Народов Западной Европы
4. американского народа

**3. Антропологическая тематика философии включает в себя вопросы**

1. происхождения и сущности человека
2. специфики человеческого существования
3. фундаментальных характеристик человека
4. происхождения и сущности правовой системы
5. фундаментальных характеристик эстетики
6. специфики развития космоса

**4. Мировыми религиями считаются**

1. буддизм
2. христианство
3. ислам
4. конфуцианство
5. даосизм
6. язычество

**5. Принципом, лежащим в основе учения о ноосфере является**

1. коэволюция человека и природы
2. господство человека над природой
3. равновесие природных систем

4. господство природы над человеком

**6. Социализация – это**

1. передача обществом социального опыта человечества отдельному индивиду
2. процесс вхождения человека в общество
3. передача обществом космической информации
4. передача обществом политических основ устройства социума

**7. «В чем смысл жизни?» – тема, как правило, затрагивающая интересы**

1. каждого человека
2. философов
3. ученых
4. господствующего класса

**8. К философско-этическому пониманию свободы относится**

1. возможность выбора
2. произвол
3. вседозволенность
4. анархия

**9. Сущность сознания как способности человеческого мозга отражать объективную реальность заключается в**

1. идеальности
2. воспроизведении
3. чувствительности
4. раздражимости

**10. Сложность познавательного процесса отражена в следующих высказываниях**

1. в науках существуют неразрешимые проблемы
2. человечество никогда не будет знать обо всем
3. «вещь в себе» принципиально не может быть познана
4. в познании нет смысла

**11. Научному познанию присущи**

1. объективность
2. нацеленность на практику
3. субъективность
4. инстинктивность

**12. Все законы природы и общества являются.... истиной**

1. объективной
2. субъективной
3. религиозной
4. непознаваемой

**13. Рассмотрение общества как естественного продолжателя природных и космических закономерностей характерно для**

1. натурализма
2. идеализма

3. материализма
4. рационализма

**14. Культура – это результат совокупности двух видов производства общества... и ...**

1. духовного
2. материального
3. искусственного
4. природного

**15. Размышляя над судьбоносными для России проблемами, принято обращаться к вопросам**

1. Запада и Востока
2. Юга и Севера
3. Запада и Юга
4. Севера и Востока

**16. Утилизация отходов – это проблема**

1. экологическая
2. энергосберегающая
3. экономическая
4. демографическая

**17. Представление об объективной, необходимой взаимосвязи и взаимообусловленности всех явлений характерно характеризует**

Детерминизм  
Диалектику  
Индетерминизм  
Синергетику

**18. Вековой спор средневековых мыслителей об универсалиях, то есть общих понятиях.**

Разделил на два основных лагеря.  
Реалистов и номиналистов  
Диалектиков и метафизиков  
Монистов и дуалистов  
Эмпириков и рационалистов

**19. Вера как особое состояние сознания**

Противоречит житейскому опыту  
Опирается на рациональные доказательства  
Предполагает эмпирическое основание  
Связана с ценностным отношением к предмету веры

**20. Государство, власть и властные отношения составляют ядро**

Экономической сферы  
Политической сферы  
Семейно-бытовых отношений  
Духовной сферы

**МОСКОВСКИЙ ФИНАНСОВО-ЮРИДИЧЕСКИЙ УНИВЕРСИТЕТ**



Согласовано Зав.кафедрой Никульцева В.В « ___ » _____ 2018 г.	Дисциплина: <b>Основы философии</b> Специальность: ВСЕ 3 КУРС Семестр: 5 Форма обучения: ВСЕ	Утверждаю _____ « ___ » _____ 2018 г.
--	---	---

## Тест 10

### 1. Герменевтика – это

Искусство понимания чужой индивидуальности, выраженной в тексте  
 Толкование священного писания  
 Способ художественного осмысления мира  
 Теория языка

### 2. По мнению... человек массы противостоит сверхчеловеку

Ленина  
 Энгельса  
 Ортеги-и-Гассета  
 Ницше

### 3. Кризис современной культуры в первую очередь связан с

Изменениями в сфере коммуникации  
 Необходимостью борьбы с мировым терроризмом  
 Угрозой мировой войны  
 Неравномерным экономическим развитием отдельных стран

### 4. Рыцарем свободного духа называл себя

Соловьев  
 Достоевский  
 Толстой  
 Бердяев

### 5. При рассмотрении сознания с точки зрения его связи с материальным носителем нередко происходит подмена философского и .... взгляда на сознание

Мифологического  
 Естественнонаучного  
 Эстетического  
 Обыденного

### 6. Информация, распространяемая астрологией, парапсихологией, уфологией, относится к так называемому ... знанию

Научному  
 Паранаучному  
 Эзотерическому  
 Квазинаучному

### 7. Согласно учению Канта, время – это

Растяжение души  
 Ожидающе-удерживающая актуализация  
 Атрибут материи

Априорная форма чувственности

**8. Сторонники аскетизма проповедуют**

Отречение от мирских соблазнов

Наслаждение жизнью

Извлечение пользы из всего

Альтруизм во имя служения идеалам

**9. Философская концепция, согласно которой мир имеет единую основу всего существующего, называется**

Монизмом

Релятивизмом

Скептицизмом

Дуализмом

**10. Природа, подобно человеку, одушевлена считают сторонники**

Гилозоизма

Деизма

Материализма

Антропоморфизма

**11. Верным относительно связи философии и мировоззрения является суждение, что**

Философия шире мировоззрения

Философия и мировоззрение – это одно и то же

Философия – это тип мировоззрения

Философия и мировоззрение существуют независимо друг от друга

**12. Поворот от классической философии к философии неклассической связан с такими именами, как**

Кант, Гегель, Фихте

Декарт, Спиноза, Лейбниц

Шопенгауэр, Кьеркегор, Ницше

Вольтер, Дидро, Гельвеций

**13. В высказывании Платона под воздействием философии душа человека очищается и человек становится подлинно совершенным, речь идет о ... функции философии**

Эвристической

Гносеологической

Гуманистической

Методологической

**14. Философия отличается от науки тем, что**

Философия внутренне непротиворечива

Философия опирается на логику

Большая часть философских утверждений недоказуема эмпирически

Она является теоретической формой освоения мира

**15. Первоначало, безличный мировой закон в древнекитайской философии именовался**

Инь

Ци  
Ян  
Дао

**16. Современная футурология анализирует перспективы**

Технологической революции  
Формирования человеческой идентичности  
Сближения мировых религий  
Введения мировой валюты

**17. Тоффлер предложил футурологическую модель**

Закат Европы  
Массовое общество  
Столкновение цивилизаций  
Третья волна

**18. Глобализации в области культуры в наибольшей степени способствует**

Гибель национальных культур  
Культурный плюрализм  
Распространение массовой культуры  
Американизация

**19. Взгляд личности на что-либо есть**

Убеждение  
Интроспекция  
Понятие  
Мнение

**20. До середины 19 века царило общее убеждение, что философия**

Бесполезная мудрость  
Царица наук  
Служила религии  
Универсальная наука

**МОСКОВСКИЙ ФИНАНСОВО-ЮРИДИЧЕСКИЙ УНИВЕРСИТЕТ**

Согласовано Зав.кафедрой Никульцева В.В « ___ » _____ 2018 г.	Дисциплина: <b>Основы философии</b> Специальность: ВСЕ 3 КУРС Семестр: 5 Форма обучения: ВСЕ	Утверждаю _____ « ___ » _____ 2018 г.
--	---	---

**Тест 11**

**1. Возрождение как движение в европейской культуре возникает в (о)**

Франции  
Англии  
Италии  
Германии

**2. Единство качества и количества есть**

Время существования  
Норма  
Граница  
Мера

**3. Создателем учения об идеальном государстве был**

Платон  
Сократ  
Аристотель  
Пифагор

**4. Система надбиологических программ человеческой жизнедеятельности, обеспечивающая воспроизводство и изменение социальной жизни, называется**

Психикой  
Сознанием  
Божественными заповедями  
Культурой

**5. Для решения глобальных проблем необходимо**

Унифицировать национальные культуры  
Снизить темп научно-технического прогресса  
Изменить потребительские отношения человека к природе  
Прекратить исследование космоса

**6. Учение о сотворении мира Богом из Ничего называется**

Креационизмом  
Провиденциализмом  
Томизмом  
Индетерминизмом

**7. Направление современной западной философии, обосновывающее понимание как метод познания, называется**

Герменевтикой  
Структурализмом  
Номинализмом  
Персонализмом

**8. Духовно-телесная целостность, характеризующая отдельного человека как субъекта деятельности, есть**

Личность  
Герой  
Особь  
Индивид

**9. Слово диалектика для обозначения искусства вести спор впервые применил**

Сократ  
Платон  
Аристотель  
Гераклит

**10. Согласно мифологическим представлениям жизнь**

Возникает самопроизвольно и спонтанно

Является результатом эволюции

Занесена из космоса

Создана трансцендентным богом

**11. Умозрительное истолкование природы без опоры на опытное естествознание называется**

Метафизикой

Утопией

Натурфилософией

Социал-дарвинизмом

**12. Современные производительные силы общества включают в себя**

Отношения распределения

Научное знание

Отношения потребления

Кредитные организации

**13. Философия отличается от религии тем, что**

Она является формой мировоззрения

Обладает большим гуманистическим потенциалом

Познавательная функция для нее является ведущей

Она вырабатывает определенную систему ценностей

**14. Разделом философии не является**

Логика

Онтология

Этика

Искусствознание

**15. Традиционное общество – это общество**

Массовое

Индустриальное

Информационное

Доиндустриальное

**16. Зависимость знания от условий, места и времени выражается в понятии**

Заблуждение

Абсолютность

Абстрактность

Конкретность

**17. Истинное бытие, по Платону, есть**

Мир эйдосов

Разум человека

Человеческое существование

Космос

### 18. Гегелем разработаны основные законы

Диалектики  
Религии  
Механики  
Антропологии

### 19. В бунте против абсурда видел смысл жизни человека

Камю  
Хайдеггер  
Фрейд  
Маркс

### 20. Аксиологическая функция философии состоит в том, что философия

Способствует формированию у человека представлений об основных ценностях  
Накапливает и транслирует новое знание о мире  
Разрабатывает общетеоретическую модель социума  
Разрабатывает категориальный аппарат частных наук

## МОСКОВСКИЙ ФИНАНСОВО-ЮРИДИЧЕСКИЙ УНИВЕРСИТЕТ

Согласовано Зав.кафедрой Никульцева В.В « ____ » _____ 2018 г.	Дисциплина: <b>Основы философии</b> Специальность: ВСЕ 3 КУРС Семестр: 5 Форма обучения: ВСЕ	Утверждаю _____ « ____ » _____ 2018 г.
---	---	--

### Тест 12

#### 1. В явном виде идея общественного прогресса была сформулирована в

Современной западной философии  
Средневековой философии  
Античной философии  
Философии просвещения

#### 2. Буддизм считает человека существом

Страдающим  
Творческим  
Играющим  
Познающим

#### 3. Представления человека о добре и зле, счастье и долге и т.п. воплощаются в нормах

Морали  
Политики  
Права  
Науки

#### 4. Непреднамеренное искажение знания

Заблуждение  
Ложь  
Относительная истина

Фантазия

**5. В западноевропейской философии первым философом, поставившим в центр своих размышлений человека был**

Августин  
Аквинский  
Сократ  
Кант

**6. Смысл жизни человека в отечественной религиозной философии трактуется как**

Жизнь во благо других людей и человечества  
Стремление к успеху и власти  
Душевный покой и удовлетворенность собой  
Наслаждение земными благами

**7. Как самостоятельное духовно-культурное образование философия возникла**

С утверждением христианства  
С появлением первых людей  
В Древней Греции  
В Древнем Риме

**8. Различные исследования будущих состояний общества называются**

Футурологией  
Эсхатологией  
Футурошоком  
Футуризмом

**9. Философская дисциплина, исследующая происхождение, природу, функции, структуру, роль в обществе нравственности, морали, есть**

Этика  
Логика  
Эргономика  
Эстетика

**10. Представители вульгарного материализма считают, что сознание**

Имеет вещественную природу  
Существует независимо от материального мира  
Идеально  
Является сверхъестественным даром

**11. По мнению ... сознание новорожденного есть чистая доска, которая постепенно покрывается письменами разума**

Локка  
Спинозы  
Беркли  
Декарта

**12. Традиционное утверждение сторонников теории творения о неспособности материи, вещества, энергии к саморазвитию в наши дни опровергается учением о самоорганизации**

**систем, называемым**

Синергетикой  
Софистикой  
Майевтикой  
Кибернетикой

**13. Научный метод сформулированный Поппером, называется принципом**

Фальсификации  
Верификации  
Несоизмеримости  
Историзма

**14. Автором работы Слово о законе и благодати является**

Илларион  
Филофей  
Мономах  
Никон

**15. Всякий процесс изменения и перехода из одного состояния в другое представляет собой**

Движение  
Существование  
Круговорот  
Прогресс

**16. Сторонников позиции, согласно которой человек познает только явления, но не сущности вещей, называют**

Гностиками  
Догматиками  
Агностиками  
Апологетами

**17. Философским может быть назван вопрос**

Возможны ли небелковые формы жизни  
Обусловлена ли нравственность человека генетикой  
Является ли Плутон планетой  
Как отличить истину от заблуждения

**18. Постижением процесса общественной жизни занимается**

философия природы  
философия человека  
история философии  
философия истории

**19. Представление о времени и пространстве как абсолютных, универсальных, однородных формах бытия было высказано**

Кузанским  
Ньютоном  
Бэконом  
Марксом



**20. В современной философии значительное внимание уделяется**

Познанию первоначал, первопричин бытия

Познанию Абсолютного духа

Анализу возможности построения коммунистического общества

Исследованию языка

**МОСКОВСКИЙ ФИНАНСОВО-ЮРИДИЧЕСКИЙ УНИВЕРСИТЕТ**

Согласовано Зав.кафедрой Никульцева В.В « ___ » _____ 2018 г.	Дисциплина: <b>Основы философии</b> Специальность: ВСЕ 3 КУРС Семестр: 5 Форма обучения: ВСЕ	Утверждаю _____ « ___ » _____ 2018 г.
--	---	---

**Тест 13**

**1. Макиавелли дал обоснование светского государства в**

Диалоге Государство

Трактате Государь

Трактате Левиафан

Утопии Город Солнца

**2. Согласно марксизму, человек отличается от животного прежде всего**

Инстинктом самосохранения

Способностью к коммуникации

Способностью к труду

Альтруизмом

**3. В Исповеди Августина впервые поднимается вопрос о**

Возможности построения идеального государства

Свободе воли человека

Соотношении бытия и небытия

Познания мира

**4. Функция философии, связанная с выяснением характера проблем, требующих изменения познавательного аппарата частных наук, называется**

Прогностической

Методологической

Аксиологической

Критической

**5. Разрабатывая новые стратегии отношений человека и природы в современных условиях, философия выполняет ... функцию**

Практическую

Информационную

Критическую

Гносеологическую

**6. Под развитием понимается**

Круговорот  
Любое изменение  
Повторяющийся процесс  
Необратимое качественное изменение объектов

**7. Одним из теоретиков концепции постиндустриального общества является**

Белл  
Маркс  
Ясперс  
Бердяев

**8. Важнейшей чертой философского мировоззрения в эпоху средневековья является**

Пантеизм  
Теоцентризм  
Космоцентризм  
Деизм

**9. Душа мира, связующее звено между Богом и его творением, по Соловьеву, есть**

Логос  
Единое  
Демиург  
София

**10. Проблема смысла и значения жизни и смерти была одной из центральных проблем в философии**

Маркса  
Аристотеля  
Шопенгауэра  
Декарта

**11. Христианство определяет бытие как**

Свободный дар Бога  
Все, что существует  
Вечный и неизменный мир  
Продукт взаимодействия Бога и человека

**12. Относительно связи движения и развития верным является суждение, что**

Не всякое движение является развитием  
Не всегда развитие есть движение  
Движение и развитие не связаны друг с другом  
Движение тождественно развитию

**13. Вопрос о первоначале мира был центральным в античной философии на этапе**

Поздней классики  
Эллинизма  
Средней классики  
Ранней классики

**14. Глобальные проблемы наиболее четко проявили себя в (во)**

18  
конце 19  
второй половине 20  
начале 20

**15. Представители.... считают, что человек обретает свою сущность в процессе своего существования**

Герменевтики  
Позитивизма  
Неотомизма  
Экзистенциализма

**16. Вне природы и человека нет ничего, и высшие существа – это лишь фантастические отражения нашей собственной сущности, заявляли**

Дуалисты  
Идеалисты  
Интуитивисты  
Материалисты

**17. По мнению сторонников ... научно-технический прогресс способствует росту этического нигилизма**

Антисциентизма  
Либерализма  
Сциентизма  
Догматизма

**18. К разряду глобальных проблем относится**

Борьба с алкоголизмом  
Предотвращение локальных конфликтов  
Вхождение России во Всемирную торговую организацию  
Исчерпание природных ресурсов

**19. Родоначальником иррациональной философии и философии жизни в 19 веке считается**

Шопенгауэр  
Кьеркегор  
Бергсон  
Шеллинг

**20. Философская антропология – это философское учение о**

Обществе  
Цивилизации  
Человеке  
Природе

**МОСКОВСКИЙ ФИНАНСОВО-ЮРИДИЧЕСКИЙ УНИВЕРСИТЕТ**

Согласовано Зав.кафедрой Никульцева В.В «    »            2018 г.	Дисциплина: <b>Основы философии</b> Специальность: ВСЕ 3 КУРС            Семестр: 5	Утверждаю _____ «    »            2018 г.
--	---	---

	Форма обучения: ВСЕ	
--	---------------------	--

#### Тест 14

**1. Всякий процесс изменения и перехода из одного состояния в другое представляет собой**

- Прогресс
- Круговорот
- движение
- Сущетсвование

**2. Технические науки нацелены на**

- Открытие новых законов природы
- Конструирование и изобретение нового
- Анализ нравственных аспектов взаимоотношений человека и техники
- Исследование общесоциологических явлений

**3. Когда философия учит ничего сразу не принимать на веру и не отвергать что-либо без глубокого и самостоятельного размышления и анализа, то ее деятельность связана с ...**

- функцией
- Мировоззренческой
- Прогностической
- Критической
- Аксиологической

**4. Формой деятельности людей по воспроизводству и обновлению социального бытия, а также включаемыми в эту деятельность ее продуктами и результатами является**

- Религия
- Научная деятельность
- Философия
- Культура

**5. Согласно Пармениду, бытие есть**

- Иллюзия
- То, что неподвижно, неизменно и умопостигаемо
- Материальный мир
- Божественное творение

**6. Представителями эмпиризма в философии 17 века были**

- Паскаль, Бейль, Мальбранш
- Бэкон, Гоббс, Локк
- Декарт, Спиноза, Лейбниц
- Дидро, Гельвеций, Гольбах

**7. Отличительными признаками научного знания считают систематизированность, доказательность, а также**

- Личностный характер
- Правдоподобность

Устойчивость  
Проверяемость

**8. Хранительницей (хранителем) вневременных ценностей и сегодня продолжает оставаться**

Религия  
Риторика  
Наука  
Право

**9. Свобода – это осознанная необходимость, считал**

Кузанский  
Спиноза  
Сократ  
Августин

**10. Проблемы, решаемые философией**

Имеют всеобщий, предельный характер  
Имеют отношение к сверхъестественному, нереальному миру  
Не имеют ничего общего с жизнью обычных людей  
Могут быть решены в рамках конкретной научной дисциплины

**11. Создателем учения об идеальном государстве был**

Платон  
Аристотель  
Сократ  
Пифагор

**12. Категорией, обозначающей длительность существования и последовательность смены состояний материальных объектов, является**

Время  
Движение  
Количество  
Пространство

**13. К числу людей, предвосхитивших на рубеже 20 века общие тенденции развития природы и общества, следует отнести**

Вебера  
Вернадского  
Шпенглера  
Бердяева

**14. Вопрос о смысле жизни в значительной мере порожден размышлением о том, стоит ли жить, если всякий человек**

Одинок  
Бездуховен  
Смертен

**15. Концепции научных революций как смены парадигм или научно-исследовательских**

**программ разработали**  
Ясперс и Тойнби  
Гадамер и Хайдеггер  
Кун и Лакатос  
Лиотар и Деррида

**16. В основе натурфилософии Возрождения лежит**

солипсизм  
пантеизм  
деизм  
теизм

**17. Опосредованно-чувственный образ предмета, создаваемый на основе восприятия, называется**

представлением  
умозаключением  
понятием  
интуицией

**18. Для научной картины мира характерно**

истинное знание причин  
уверенность в существовании Мирового разума  
безоговорочное влияние идей ведущих ученых  
отождествление веры и знания

**19. Как единичный представитель вида или социальной группы человек есть**

особь  
личность  
индивид  
гражданин

**20. Конкретно-исторический тип общества, выделяемый по способу материального производства, в марксизме называется**

культурно-историческим типом  
государством  
формацией  
цивилизацией

**МОСКОВСКИЙ ФИНАНСОВО-ЮРИДИЧЕСКИЙ УНИВЕРСИТЕТ**

Согласовано Зав.кафедрой Никульцева В.В « ___ » _____ 2018 г.	Дисциплина: <b>Основы философии</b> Специальность: ВСЕ 3 КУРС Семестр: 5 Форма обучения: ВСЕ	Утверждаю _____ « ___ » _____ 2018 г.
--	---	---

**Тест 15**

**1. Договорную теорию происхождения государства из разума и опыта людей, а не из теологии разрабатывали такие мыслители Нового времени как**

Сократ, Платон, Аристотель  
Гоббс, Локк, Руссо  
Маркс, Энгельс, Ленин  
Дидро, Гельвеций, Гольбах

**2. Согласно теизму, материя сотворена, а потому не является**  
интенцией  
модусом  
субстратом  
субстанцией

**3. Систематическое философское исследование феномена техники началось в**  
античности  
эпоху Возрождения  
эпоху Просвещения  
конце 19 – начале 20 вв.

**4. Античная философия включает в себя ... философию**  
древнегреческую и древнеримскую  
только древнегреческую  
только древнеримскую  
древнюю европейскую и древнюю восточную

**5. Внутренне упорядоченное множество взаимосвязанных элементов называется**  
системой  
совокупностью  
моделью  
интегралом

**6. Создателем знаменитой Утопии, описывающей идеальное общество будущего, является**  
Кузанский  
Макиавелли  
Мор  
Абеляр

**7. Формой рационального познания является**  
восприятие  
понятие  
ощущение  
представление

**8. В творчестве Канта выделяются периоды**  
логический и практический  
идеалистический и материалистический  
метафизический и диалектический  
докритический и критический

**9. Первым теоретиком диалектического материализма в России был**  
Чаадаев

Флоренский  
Герцен  
Плеханов

**10. Сфера взаимодействия природы и общества, в которой человек осмысленно и глобально контролирует ход природных процессов, есть**

литосфера  
биосфера  
ноосфера  
атмосфера

**11. В основе философии лежит (ат)**

размышления философов  
вопрос об отношении мышления к бытию  
осмысление научных открытий  
признание многообразия мира

**12. Бытие как объективная реальность обозначается термином**

материя  
субстрат  
сознание  
субстанция

**13. К диалектическим законам Гегеля не принадлежит закон**

отрицания отрицания  
исключенного третьего  
перехода количественных изменений в качественные  
единства и борьбы противоположностей

**14. Главным критерием истины для диалектического материализма является (ются)**

самоочевидность и достоверность  
логические построения  
практика  
чувственные переживания

**15. Из философов античности наибольший вклад в исследование общества внесли**

Левкипп и Демокрит  
Фалес и Анаксимен  
Платон и Аристотель  
Парменид и Зенон

**16. Классическое определение истины как суждения или отрицания, соответствующего действительности, впервые было дано**

Гегелем  
Тертуллианом  
Марксом  
Аристотелем

**17. Согласно ... мышление и бытие являются независимыми друг от друга субстанциями**



пантеизму  
 дуализму  
 идеализму  
 материализму

**18. Отображение отдельного свойства материального объекта, непосредственно взаимодействующего с органами чувств, называется**

восприятием  
 ощущением  
 представлением  
 эмоциями

**19. Форма научного знания, содержащая предположение и нуждающаяся в доказательстве, есть**

гипотеза  
 теория  
 принцип  
 закон

**20. К числу представителей античного атомизма относят**

Августина  
 Эпикура  
 Фалеса  
 Демокрита  
 Платона

**ОЦЕНИВАНИЕ:**

Параметры		Примечания (варианты параметров)
Количество оценок	Четыре	2,3,4,5
Названия оценок	менее 50% - незачтено («2»); свыше 50% - зачтено; от 50% до 69,9% - «3»; от 70 до 89,9 - «4»; 90% и более – «5».	-зачет, незачет; - неудов, удов, хор, отл.
Пороги оценок		устанавливаются преподавателем
Предел длительности всего контроля	40 минут	выбирается только один из параметров
Предел длительности ответа на каждый вопрос	2 минуты	
Последовательность выбора разделов	Последовательная	последовательная случайная
Последовательность выборки вопросов из каждого раздела	Последовательная	последовательная случайная



АККРЕДИТОВАННОЕ ОБРАЗОВАТЕЛЬНОЕ ЧАСТНОЕ УЧРЕЖДЕНИЕ  
ВЫСШЕГО ОБРАЗОВАНИЯ  
«МОСКОВСКИЙ ФИНАНСОВО-ЮРИДИЧЕСКИЙ УНИВЕРСИТЕТ  
МФЮА»

УТВЕРЖДЕНО  
Приказом Ректора МФЮА  
от 25 апреля 2024 г.

ФОНД  
ОЦЕНОЧНЫХ СРЕДСТВ

п  
о

ОГСЭ.02 История

у

для специальности

40.02.02 Правоохранительная деятельность

базовой подготовки

н  
о  
й

д  
и  
с  
ц  
и  
п  
л  
и  
н  
е

2024

Фонд оценочных средств рассмотрен на заседании кафедры социально-гуманитарных и общеправовых дисциплин

Протокол № 5 от 12 марта 2024 г.

Заведующий кафедрой, кандидат филологических наук, доцент Никульцева В.В.

Фонд оценочных средств разработан на основе Федерального государственного образовательного стандарта среднего профессионального образования (далее – ФГОС СПО) по специальности 40.02.02 Правоохранительная деятельность, утвержденного Приказом Минобрнауки России от 12.05.2014 № 509 (ред. от 24.07.2015) (зарегистрирован Министерством юстиции Российской Федерации 21.08.2014, регистрационный № 33737).

Разработчик: Г.В. Арапова, преподаватель

Рецензент: М.Е. Котельников, преподаватель

## ПАСПОРТ ФОНДА ОЦЕНОЧНЫХ СРЕДСТВ

по дисциплине ОГСЭ.02 История

(наименование дисциплины)

№ п/п	Контролируемые разделы (темы) дисциплины*	Код контролируемой компетенции (или ее части)	Наименование оценочного средства
	Послевоенное мирное урегулирование. Начало «холодной войны».	ОК 1 – ОК 10	выполнение практических заданий; выполнение самостоятельных работ по темам дисциплины; тестирование, зачет по дисциплине
	Основные социально-экономические и политические тенденции развития стран во второй половине 20 века.		
	Новая эпоха в развитии науки, культуры. Духовное развитие во второй половине 20-начале 21 вв.		
	Мир в начале 21 века. Глобальные проблемы человечества.		

## КОНТРОЛЬ И ОЦЕНКА РЕЗУЛЬТАТОВ ОСВОЕНИЯ ДИСЦИПЛИНЫ

Оценка качества подготовки обучающихся и выпускников осуществляется в двух основных направлениях:

- оценка уровня освоения дисциплин;
- оценка компетенций обучающихся.

Контроль и оценка результатов освоения дисциплины осуществляется преподавателем в процессе проведения семинарских занятий и дискуссионных мероприятий, тестирования, а также выполнения обучающимися индивидуальных заданий.

Формы и методы контроля результатов обучения должны позволять проверять у студентов сформировавшиеся общие компетенции (ОК) и обеспечивающие их умения, практические навыки и практический опыт.

**Формы и методы контроля результатов обучения должны позволять проверять у студентов развитие общих компетенций (ОК) и обеспечивающие их умения, практические навыки и практический опыт**

Освоенные общие и профессиональные компетенции	Результаты обучения	Формы и методы контроля и оценки результатов обучения
<p>ОК 1. Понимать сущность и социальную значимость своей будущей профессии, проявлять к ней устойчивый интерес.</p> <p>ОК 2. Организовывать собственную деятельность, выбирать типовые методы и способы выполнения профессиональных задач, оценивать их эффективность и качество.</p> <p>ОК 3. Принимать решения в стандартных и нестандартных ситуациях и нести за них ответственность.</p> <p>ОК 4. Осуществлять поиск и использование информации, необходимой для эффективного выполнения профессиональных задач, профессионального и личностного развития.</p> <p>ОК 5. Проявлять психологическую устойчивость в сложных и экстремальных ситуациях, предупреждать и разрешать конфликты в процессе профессиональной деятельности.</p> <p>ОК 6. Осуществлять поиск и использование информации, необходимой для эффективного выполнения профессиональных</p>	<p><b>освоенные умения:</b> ориентироваться в историческом прошлом России;</p>	<p>Устный опрос, тестирование, зачет по темам, контрольная работа, внеаудиторная самостоятельная работа, работа с литературой, выполнение индивидуальных заданий Промежуточная аттестация: дифференцированный зачет</p>
	<p><b>усвоенные знания:</b> закономерности исторического процесса, основные этапы, события отечественной истории;</p>	<p>Текущий контроль в форме: - устного опроса; -тестирования; зачет по темам, контрольная работа, внеаудиторная самостоятельная работа, работа с литературой, выполнение индивидуальных заданий. Промежуточная</p>

<p>задач, профессионального и личностного развития.</p> <p>ОК 7. Использовать информационно-коммуникационные технологии в профессиональной деятельности.</p> <p>ОК 8. Правильно строить отношения с коллегами, с различными категориями граждан, в том числе с представителями различных национальностей и конфессий.</p> <p>ОК 9. Устанавливать психологический контакт с окружающими.</p> <p>ОК 10. Адаптироваться к меняющимся условиям профессиональной деятельности.</p>		<p>аттестация: дифференцированный зачет</p>
---	--	---

### ПЕРЕЧЕНЬ ВОПРОСОВ ДЛЯ ПОДГОТОВКИ К ДИФФЕРЕНЦИРОВАННОМУ ЗАЧЕТУ

1. Восстановление хозяйства СССР. Влияние международной ситуации на направление развития экономики.
2. Апогей культа личности И.В. Сталина. Политические процессы. Борьба за власть после смерти И.В. Сталина.
3. Приход к власти Н.С. Хрущева. Попытки преодоления культа личности. XX съезд КПСС. Либерализация сверху.
4. Экономические реформы 1950–1960-х годов, причины их неудач.
5. Новый расклад сил на мировой арене. Речь Черчилля в Фултоне. Доктрина «сдерживания». План Маршалла.
6. Первые конфликты и кризисы «холодной войны».
7. Страны «третьего мира»: крах колониализма и борьба против отсталости.
8. Экономические, геополитические итоги Второй мировой войны для США. Превращение США в финансово-экономического и военно-политического лидера западного мира. «Новая экономическая политика Р.Никсона».
9. Провозглашение Федеративной Республики Германии и образование ГДР. ФРГ и «план Маршалла». Успешное восстановление экономики к 1950г.
10. Развитие стран Восточной Европы во второй половине 20 века.
11. Социально-экономическое и политическое развитие государств Восточной и Южной Азии во второй половине 20 века. Япония.
12. Социально-экономическое и политическое развитие государств Восточной и Южной Азии во второй половине 20 века. Китай.
13. Социально-экономическое и политическое развитие государств Восточной и Южной Азии во второй половине 20 века. Индия.
14. Причины реформ М.С. Горбачева. Кризис классической советской модели социализма. Перестройка в СССР и ее воздействие на социально-экономическое и политическое положение государств Восточной Европы.
15. Распад СССР и конец «холодной войны».

16. Становление новой российской государственно-правовой системы. Б. Ельцин. Политический кризис осени 1993 г. Конституция РФ.
17. Переход к рыночным отношениям в России: реформы и их последствия.
18. Латинская Америка. Проблемы развития во второй половине 20-нач.21 вв.
19. Международные отношения во второй половине 20 века. От двухполюсной системы к новой политической модели.
20. НТР и социальные сдвиги в западном обществе. Развитие образования. Кризис традиционных и национальных культур и жанров. Постмодернизм в философии и массовой культуре.
21. Этапы развития духовной жизни советского российского общества второй половины 20 века, черты духовной жизни периода гласности и демократизации в СССР и России.
22. Геополитическое положение и национальные интересы России. Новая Россия в новом мире. Россия и НАТО.
23. Проблемы национальной безопасности в международных отношениях. Основные виды национальной безопасности. Пути и средства укрепления экономической безопасности.
24. Международное сотрудничество в области противодействия международному терроризму и идеологическому экстремизму.
25. Россия и СНГ в укреплении безопасности на постсоветском пространстве. Проблемы социально экономического и культурного развития страны в условиях открытого общества.

**Устный опрос** – это средство контроля, организованное как специальная беседа преподавателя с обучающимся на темы, связанные с изучаемой дисциплиной, и рассчитанное на выяснение объема знаний, обучающегося по определенному разделу, теме, проблеме и т. п.

***Критерии оценки устного опроса студентов:***

Оценка «отлично»:

- глубокое и прочное усвоение материала темы или раздела;
- полные, последовательные, грамотные, логически излагаемые аргументированные ответы;
- демонстрация обучающимся знаний в объеме пройденной программы и дополнительно рекомендованной литературы;
- воспроизведение учебного материала с требуемой степенью точности.

Оценка «хорошо»:

- наличие несущественных ошибок, не достаточно аргументированные ответы на вопросы;
- демонстрация обучающимся знаний в объеме пройденной программы;
- четкое изложение учебного материала.

Оценка «удовлетворительно»:

- наличие несущественных ошибок в ответе, отсутствие аргументации, но достаточно грамотное и логичное изложение;
- демонстрация обучающимся недостаточно полных знаний по пройденной программе, отсутствие аргументации;
- не структурированное, не грамотное и не логичное изложение учебного материала при ответе.

Оценка «неудовлетворительно»:

- незнание материала темы или раздела;
- серьезные ошибки при ответе.

## **КОМПЛЕКТ ЗАДАНИЙ ДЛЯ КОНТРОЛЬНОЙ РАБОТЫ**

**1. Акт о капитуляции гитлеровской Германии со стороны советского командования подписывал**

- а) Жуков
- б) Василевский
- в) Рокоссовский
- г) Воронов

**2. Возвращение на родину военнопленных и гражданских лиц, оказавшихся в ходе Великой Отечественной войны за пределами СССР, – это...**

- а) депортация
- б) эвакуация
- в) репатриация
- г) эмиграция

**3. Одной из причин быстрого восстановления народного хозяйства после Великой Отечественной войны было использование:**

- а) достижений научно-технического прогресса
- б) иностранной экономической помощи
- в) чрезвычайных мер в организации труда
- г) элементов рыночной экономики

**4. Принципы послевоенного устройства Европы были приняты на конференции союзников в феврале 1945 года в**

- а) Тегеране
- б) Ялте
- в) Потсдаме
- г) Нюрнберге

**5. В докладе «О культе личности Сталина и его последствиях» сталинизм трактовался как явление, порожденное:**

- а) революцией 1917 г.
- б) большевистской идеологией
- в) особенностями характера Сталина
- г) особенностями российской истории

**6. Впервые термин «холодная война» в 1946 г. в Фултоне произнес**

- а) Г.Трумэн
- б) Д.Эйзенхауэр
- в) Ш. де Голль
- г) У.Черчилль

**7. С началом «холодной войны» произошел(-ло) ...**

- а) укрепление антигитлеровской коалиции
- б) создание военно-политических блоков (НАТО, ОВД)
- в) создание Европейского союза
- г) роспуск Коминтерна

**8. Укажите период «холодной войны»:**

- а) 90 – е гг. XX в.
- б) 30-40 – е гг. XX в.
- в) 40-80 – е гг. XX в.



г) 20-30 –е гг. XX в.

**9. Определите событие, с которым связывают начало «холодной войны»:**

- а) Создание НАТО
- б) Корейская война 1950-1953 гг.
- в) Испытание советского атомного оружия
- г) Речь У. Черчилля в Фултоне

**10. Главное проявление «оттепели» заключалось в:**

- а) ослаблении руководящей роли партии
- б) освобождении всех политзаключенных
- в) публикации произведений антисталинской направленности
- г) устранении «железного занавеса» между Востоком и Западом

**11. Руководителем советского ядерного проекта был**

- а) Ландау
- б) Сахаров
- в) Курчатов
- г) Иоффе

**12. Руководителем советской ракетной программы был:**

- а) Королёв
- б) Туполев
- в) Яковлев
- г) Ильюшин

**13. Первым военным конфликтом после окончания ВОВ, в котором принял участие СССР, была**

- а) война во Вьетнаме
- б) война в Корее
- в) война в Алжире
- г) гражданская война в Китае

**14. Международная обстановка после окончания второй мировой войны характеризуется как**

- а) разрядка международной напряжённости
- б) ядерное сдерживание
- в) гибкое реагирование
- г) «холодная война»

**15. «Железный занавес» — это:**

- а) стена, отделявшая Восточный Берлин от Западного;
- б) пограничная система стран социализма;
- в) раскол мира на два враждебных лагеря;
- г) трудности обмена со странами «третьего мира».

**16. Культ личности И.В. Сталина был осуждён на**

- а) закрытом заседании ЦК
- б) Пленуме ЦК

- в) XX съезде партии
- г) XXI съезде партии

**17. Важнейшим мероприятием в 1950-е гг. в СССР было:**

- а) строительство Беломорско-Балтийского канала
- б) освоение целинных земель
- в) строительство Днепрогэса
- г) начало освоения Кузбасса

**18. XX съезд КПСС состоялся в:**

- а) 1953 г.
- б) 1956 г.
- в) 1959 г.
- г) 1964 г.

**19. Карибский кризис произошел в**

- а) 1963 г.
- б) 1961 г.
- в) 1962 г.
- г) 1964 г.

**20. Писательницей, открыто выступившей в 1966 г. в поддержку А. Синявского и Ю. Даниэля, в 1968 г. — А. Солженицына, в 1973 г. — А. Сахарова, была:**

- а) А. Барто
- б) Л. Чуковская
- в) В. Василевская
- г) Е. Гинзбург

**21. В годы, когда руководство страной возглавлял Н. С. Хрущев:**

- а) развернулось широкое жилищное строительство
- б) вводилась полная свобода художественного творчества
- в) была установлена плата за обучение в вузах
- г) соцреализм перестал быть единственным разрешенным художественным направлением

**22. В каком году был осуществлен первый в истории человечества полет в Космос:**

- а) 1958
- б) 1959
- в) 1960
- г) 1961

**23. В 1962 г. в Новочеркасске:**

- а) открылась атомная электростанция
- б) произошла экологическая катастрофа
- в) была расстреляна демонстрация рабочих
- г) начал работу международный кинофестиваль

**24. 25 августа 1968 г. группа молодых людей провела в Москве демонстрацию под лозунгом:**

- а) «За вашу и нашу свободу!»

- б) «Чехи, одумайтесь!»
- в) «Чехи, мы ваши братья!»
- г) «Руки прочь от Чехословакии!»

**25. К событиям внешней политики СССР в 1970-е гг. относится:**

- а) создание СЭВ;
- б) разрыв отношений с Югославией;
- в) участие в конфликте в Корее;
- г) ввод войск в Афганистан.

**26. Система международных отношений, характеризующаяся балансом примерно равных сил двух конкурирующих блоков государств, называется:**

- а) монополярной
- б) глобальной
- в) биполярной
- г) интернациональной

**27. Реформы А. Н. Косыгина не дали результатов из-за:**

- а) противоречивого сочетания в них либеральных и командных методов
- б) отрицательного отношения к ним Л. И. Брежнева
- в) их неприятия населением
- г) боязни решительной ломки системы

**28. Низкая производительность труда в СССР в 1960—1980-е гг. объяснялась:**

- а) господствующим экстенсивным развитием экономики
- б) низкой технической подготовкой рабочих
- в) отсутствием экономических стимулов
- г) устаревшим оборудованием на предприятиях

**29. Укажите неверное утверждение. Период отечественной истории с середины 1960-х до середины 1980-х гг. назвали «застоем» из-за:**

- а) резкого падения национального дохода
- б) падения темпов прироста промышленной продукции
- в) отсутствия международных конфликтов
- г) подавления выступлений против господствующего режима

**30. В 1979 году СССР ввёл войска в:**

- а) Венгрию
- б) Афганистан
- в) Чехословакию
- г) Польшу

**31. Определите, кто был первым президентом СССР:**

- а) Б. Н. Ельцин
- б) М.С. Горбачев
- в) Л.И. Брежнев
- г) В.И. Ленин

**32. Первым против войны в Афганистане публично выступил:**

- а) А. Н. Косыгин
- б) Б. Н. Ельцин
- в) А. Д. Сахаров
- г) М. С. Горбачев

**33. Политика, инициированная М.С. Горбачевым во второй половине 80-х гг., называлась:**

- а) Оттепель
- б) Перестройка
- в) Ускорение
- г) Обновление страны

**34. Укажите событие, произошедшее 12 июня 1990 г.:**

- а) Принятие Декларации о государственном суверенитете РСФСР
- б) Пutsch ГКЧП
- в) Роспуск ОВД
- г) Начало чековой приватизации в России

**35. Определите, кто был первым президентом России:**

- а) Б. Н. Ельцин
- б) М.С. Горбачев
- в) В.В. Путин
- г) Д.А. Медведев

**36. Начатая М. С. Горбачевым перестройка связана с:**

- а) попыткой исправления «отдельных деформаций» социализма
- б) реформированием тоталитарной системы
- в) приватизацией земли, банков, предприятий
- г) роспуском КПСС

**37. Распад СССР произошел в:**

- а) 1987 г.
- б) 1990 г.
- в) 1991 г.
- г) 1997 г.

**38. Определите событие, которое произошло в СССР 19-21 августа 1991 г.:**

- а) Очередной съезд народных депутатов
- б) Вывод советских войск из Афганистана
- в) Попытка государственного переворота
- г) Референдум по проблемам сохранения СССР

**39. Укажите, что предусматривало Беловежское соглашение:**

- а) Принятие новой конституции СССР
- б) Вывод советских войск из ГДР
- в) Роспуск СССР, создание СНГ
- г) Создание ГКЧП

**40. Определите республики, не вошедшие в состав СНГ:**

- а) Латвия, Эстония, Белоруссия

- б) Литва, Латвия, Казахстан
- в) Эстония, Латвия, Литва
- г) Литва, Латвия, Киргизия

**41. Укажите правопреемника(ков) СССР на международной арене после его распада:**

- а) Россия
- б) Россия и Украина
- в) Белоруссия, Украина, Россия
- г) Россия и Казахстан

**42. По Конституции 1993 г. Россия является государством:**

- а) унитарным
- б) федеративным
- в) конфедеративным
- г) основанным на принципе национальной автономии

**43. «Новое политическое мышление» – это ...**

- а) реализация «Программы 500 дней» Г. Явлинского и С. Шаталина
- б) внешнеполитический курс М.С. Горбачёва
- в) программа перехода к рыночным отношениям
- г) реформа политической системы

**44. Соотнесите имена и события:**

- |                                      |                  |
|--------------------------------------|------------------|
| 1. Проведение политики «перестройки» | А) М.С. Горбачев |
| 2. Принятие Конституции 1993 г.      | Б) Б.Н. Ельцин   |
| 3. Авария на Саяно-Шушенской ГЭС     | В) Д.А. Медведев |
| 4. Зимняя олимпиада в Сочи           | Г) В.В. Путин    |

**45. Определите годы президентства В.В. Путина:**

- а) 1992-1996 гг.
- б) 2000-2008 гг.
- в) 1996-2000 гг.
- г) 2000-2004 гг.

**46. Автором программы вывода страны из кризиса, известной под названием «500 дней», был:**

- а) Н. Рыжков;
- б) В. Жириновский;
- в) Е. Гайдар;
- г) Г. Явлинский.

**47. Соотнесите даты и события:**

- |   |            |
|---|------------|
| 1. Распад СССР                              | А) 1986 г. |
| 2. Образование НАТО                         | Б) 1949 г. |
| 3. Авария на Чернобыльской АЭС              | В) 1991 г. |
| 4. Избрание М.С. Горбачева президентом СССР | Г) 1990 г. |

**48. Определите город, где произошел теракт 11 сентября 2001 г.:**

- а) Лондон

- б) Мадрид
- в) Нью-Йорк
- г) Париж

**49. Укажите, какая страна не является постоянным членом Совета Безопасности ООН:**

- а) Китай
- б) Россия
- в) США
- г) Индия

**50. Укажите, что является международной спортивной организацией:**

- а) МОК;
- б) ЮНЕСКО;
- в) ГРИНПИС;
- г) МВФ

**51. Определите международный документ, являющийся эталоном прав и свобод человека:**

- а) Декларация о принципах международного права;
- б) Декларация прав народов России;
- в) Всеобщая декларация прав человека;
- г) Конвенция о правах ребенка

**52. Укажите, что свойственно экстремизму:**

- а) усиление национального самосознания
- б) стремление к захвату чужих территорий
- в) разжигание межнациональных конфликтов
- г) проявление крайних взглядов и методов

**53. Укажите обладателя ядерного оружия на территории бывшего СССР:**

- а) Белоруссия
- б) Казахстан
- в) Украина
- г) Россия

**54. Укажите год избрания президентом Д.А. Медведева:**

- а) 2002 г.
- б) 2004 г.
- в) 2006 г.
- г) 2008 г.

**55. Определите, когда произошла атака исламских экстремистов против США:**

- а) 1 сентября 2001 г.
- б) 11 сентября 2001 г.
- в) 1 сентября 2002 г.
- г) 11 сентября 2002 г.

**57. Укажите, какая(ие) страна(ны) являются постоянными членами Совета Безопасности ООН:**

- а) Великобритания

- б) Россия
- в) США
- г) Все выше перечисленные страны

**58. Раскройте понятие «сепаратизм»:**

- а) Стремление к отделению, обособлению
- б) Политика устрашения
- в) Приверженность к крайним взглядам и мерам
- г) Разносторонние межгосударственные связи

**59. В 1950-е годы освоение целины проходило в районах...**

- а) Южного Урала, Казахстана и Сибири
- б) Западной Белоруссии
- в) Западной Украины
- г) такого мероприятия в СССР вообще не проводилось

**60. В борьбе за власть после смерти И.В. Сталина победил ...**

- а) Л.П.Берия
- б) Н.С.Хрущев
- в) В.М.Молотов
- г) Л.Каганович

**61. В послевоенный период репрессивными органами было организовано...**

- а) «Ленинградское дело»
- б) убийство С.М.Кирова
- в) дело писателей
- г) дело о культе личности И.Сталина

**62. В постановлении ЦК КПСС «О преодолении культа личности его последствий» причинами культа личности Сталина были названы...**

- а) политика руководства страны
- б) политика руководства партии
- в) объективные сложности социалистического строительства и отрицательные черты характера Сталина
- г) волюнтаристская политика республиканских органов власти

**63. В ходе послевоенного восстановления в СССР использовалась...**

- а) рыночная модель хозяйствования
- б) смешанная модель восстановления экономики
- в) политика «военного коммунизма»
- г) административно-командная мобилизационная модель 30-х годов

**64. Варшавский договор о дружбе, сотрудничестве и взаимной помощи социалистических государств был подписан в:**

- а) 1949 году
- б) 1955 году
- в) 1985 году
- г) после распада СССР

**65. Во время руководства страной Н.С. Хрущёвым была принята**

- а) программа «500 дней»
- б) программа «перестройки»
- в) программа ликвидации колхозного строя
- г) программа построения коммунизма

**66. Начало десталинизации советского общества положил:**

- а) Н.С. Хрущёв
- б) Л.И.Брежнев
- в) М.С.Горбачев
- г) Л.П.Берия

**67. Окончание процесса разрядки международной напряженности в 1970-е годы было обозначено:**

- а) началом Вьетнамской войны
- б) выводом советских войск из Афганистана
- в) вводом советских войск в Афганистан
- г) заключением мирного договора с Японией

**68. Год массового появления политических партий в период перестройки после введения многопартийности:**

- а) 1985
- б) 1989
- в) 1991
- г) 2000

**69. 2 августа 1990 года иракские войска вторглись в:**

- а) Иран
- б) Израиль
- в) Кувейт
- г) Сирию

**70. Принятие I Съездом народных депутатов РСФСР Декларации о государственном суверенитете России произошло:**

- а) 12 июня 1990 года
- б) 19-20 августа 1991 года
- в) после смерти И.Сталина
- г) с приходом к власти В.Путина

**71. “Парад суверенитетов” союзных республик в конце перестройки выразился в ...**

- а) поддержке национальными республиками ГКЧП
- б) переходе к рыночной экономике
- в) игнорировании республиками распоряжения центра
- г) желании сохранить СССР

**72. В начале 1990-х годов проведение приватизации в РФ связано с деятельностью...**

- а) А.Б. Чубайса
- б) Е.Т.Гайдара
- в) Г.Бурбулиса



г) В.Черномырдина

**73. В период правления Б.Н. Ельцина имел(-и) место:**

- а) запрещение деятельности крупнейшей оппозиционной партии
- б) масштабное перераспределение собственности
- в) ослабление позиций России на международной арене
- г) все перечисленные

**74. ГКЧП был создан ...**

- а) 31 декабря 1999 года
- б) 12 июня 1990 года
- в) в ночь с 18 на 19 августа 1991 года
- г) после смерти И.Сталина

**75. Действующая Конституция РФ была принята всенародным голосованием в**

- а) 1936 году
- б) 1977 году
- в) 1993 году
- г) 2000 году

**76. Для курса «либерально-радикальной модернизации» характерно:**

- а) начало приватизации государственной собственности
- б) переход к командно-административной форме управления экономикой
- в) национализации сырьевого сектора экономики
- г) установление тоталитарного режима

**77. Договор о роспуске СССР был подписан:**

- а) 19-20 августа 1991 года в Москве
- б) 12 июня 1990 года в Минске
- в) 8 декабря 1991 г. в Беловежской пуще
- г) в ноябре 1989 года в Берлине

**78. Договор о роспуске СССР в 1991 году не подписал глава:**

- а) Белоруссии
- б) России
- в) Украины
- г) Казахстана

**79. К городам федерального значения не относится город**

- а) Санкт-Петербург
- б) Екатеринбург
- в) Москва
- г) Севастополь

**80. Договор о создании Содружества Независимых Государств первыми подписали**

- а) Россия, Белоруссия, Казахстан
- б) Белоруссия, Украина, Польша
- в) Россия, Белоруссия, Украина
- г) Россия, Казахстан, Армения

**81. Законодательная власть в России в соответствии с Конституцией принадлежит:**

- а) Совету Федерации
- б) Федеральному собранию
- в) Государственной Думе
- г) Президенту

**82. Международное положение РФ в конце 1990-х годов:**

- а) к её рубежам приблизился военный блок НАТО
- б) лишилась бывших союзников
- в) создан формальный союз с Белоруссией
- г) все перечисленные

**83. С чего решил начать Е.Т. Гайдар экономическую реформу в январе 1992 года**

- а) с приватизации
- б) с принятия новой Конституции
- в) с ужесточения политического режима
- г) с либерализации цен

**84. Блок, поддерживающий Президента России в 2003 году:**

- а) «Наш дом - Россия»
- б) Союз правых сил
- в) Союз левых сил
- г) Либерально-демократическая партия

**85. Буря в пустыне — это ...**

- а) действия многонациональных сил ООН против Израиля
- б) действия многонациональных сил ООН против Иранского вторжения в Кувейт
- в) война между Ираном и Ираком
- г) война между Израилем и Палестиной

**86. Бывшая страна "социалистического содружества", пережившая процесс распада:**

- а) Германия
- б) Польша
- в) Югославия
- г) Венгрия

**87. Встреча глав государств США, СССР, Великобритания и Франции, намечаемая на май 1960 года была сорвана, так как ...**

- а) США сбили пассажирский самолет
- б) Советская зенитная ракета сбила самолет-шпион У-2
- в) произошел вооруженный конфликт СССР и Китая
- г) такая встреча вообще не планировалась

**88. Главным районом острых региональных конфликтов в 70-80-е годах XX века оставался(-ась)**

- а) Центральная Европа
- б) Юго-Восточная Азия
- в) Афганистан

г) Ближний восток

**89. Демократические революции в странах Восточной Европы произошли в**

- а) 1962
- б) 1991-1995
- в) 1980
- г) 1985

**90. Исходной моделью социально-экономического и политического развития для стран Восточной Европы в послевоенный период была модель**

- а) СССР
- б) Китая
- в) США
- г) Германии

**91. Кубинский воинский контингент в 1989 году был выведен из:**

- а) Кореи
- б) Китая
- в) Анголы
- г) Камбоджи

**92. Московский договор 1963 года о запрещении ядерных испытаний в атмосфере, в космосе и под водой не был подписан:**

- а) США и Францией
- б) Францией и Китаем
- в) СССР и США
- г) Великобританией и Францией

**93. Берлинская стена построена:**

- а) 9 мая 1945 года
- б) 12 августа 1961 года
- в) 22 июня 1941 года
- г) в августе 1945 года

**94. Оказание помощи США странам Запада для экономического восстановления после Второй мировой войны назывался:**

- а) доктрина Монро
- б) «Новый курс»
- в) план Маршала
- г) кейнсианство

**95. Оправдание, восстановление в правах лиц, подвергшихся репрессиям**

- а) реабилитация
- б) депортация
- в) девальвация
- г) репатриация

**96. Первые республики, отделившиеся от СССР в сентябре 1991 года**

- а) Россия, Украина, Белоруссия

- б) Латвия, Эстония, Литва
- в) Грузия, Армения, Азербайджан
- г) Казахстан, Узбекистан, Грузия

**97. Политика "маккартизма" в США после второй мировой войны предполагала:**

- а) поддержка политических сил коммунистической направленности
- б) преследование граждан по подозрению в антиамериканской деятельности
- в) национализация экономики
- г) поддержка сепаратистских устремлений ряда штатов США

**98. После Второй Мировой войны ряд стран выбрали социалистический путь развития. К ним не относится ...**

- а) Китай
- б) Северная Корея
- в) Япония
- г) Вьетнам

**99. Последний, XXVIII съезд КПСС, состоялся в:**

- а) 1985 г.
- б) 1999 г
- в) 1990 г.
- г) 2014 г.

**100. В период Карибского кризиса президентом США был ...**

- а) Дж.Буш
- б) Б.Клинтон
- в) Дж.Кенеди
- г) Дж.Вашингтон

**Критерии оценки:**

- оценка «отлично» выставляется студенту, если набрано 90-100% правильных ответов;
- оценка «хорошо» выставляется студенту, если набрано 71 - 89% правильных ответов;
- оценка «удовлетворительно» выставляется студенту, если набрано 51 - 70% правильных ответов;
- оценка «неудовлетворительно» выставляется студенту, если набрано 0 - 50% правильных ответов.

**Перечень дискуссионных тем для круглого стола  
дискуссии, полемики, диспута, дебатов)**

1. Всеобщая декларация прав человека.
2. Новая ядерная политика США, претензии на мировое господство.
3. Господствующее положение США в ряде международных организаций.
4. Приход к власти коммунистов в ряде стран Европы и Азии.
5. Нарастание социальных проблем в американском обществе в 60-х гг.
6. Антивоенное и студенческое движение. Феминистское движение.
7. Объединение Германии и проблемы послевоенного развития.

8. Постиндустриальное немецкое общество.
9. Организация Варшавского договора (ОВД).
10. Совет Экономической Взаимопомощи. Нарастание экономических и социальных проблем.

**Критерии оценки:**

- оценка «отлично» выставляется студенту, если детерминирующая идея отражает глубокое понимание, содержание ответов, рассуждений соответствует теме; речь грамотна, используется историческая лексика; ответы на дополнительные вопросы позволяют судить о наличии уверенных знаний по теме;
- оценка «хорошо» выставляется студенту, если основная идея содержательна, речь грамотна, используется преимущественно историческая лексика; ответы на дополнительные вопросы позволяют судить о наличии знаний по теме доклада;
- оценка «удовлетворительно» выставляется студенту, если идея ясна, но тема не раскрыта; историческая лексика используется эпизодически; ответы на дополнительные вопросы позволяют судить о поверхностных знаниях по теме;
- оценка «неудовлетворительно» выставляется студенту, если основная идея поверхностна или отсутствует; историческая лексика не используется; ответы на дополнительные вопросы не даны.

## **Групповые или индивидуальные (по выбору студентов) творческие задания (проекты)**

### **Темы возможных презентаций:**

1. Нравственные и духовные проблемы в странах Запада и России. Культура молодежного бунта.
2. Глобализация в политической, социально-экономической и духовной сферах как новый цивилизационный процесс 21 века: достижения, противоречия.
3. Разоружение и проблема выживания человеческой цивилизации. Комплекс проблем разоружения: прекращение разработки и производства оружия массового уничтожения; ограничение и прекращение ядерных испытаний; демилитаризация зон вооруженных конфликтов. Международные соглашения в области разоружения.
4. Проблемы разработки нормативно-правовой базы борьбы с международным терроризмом во внешней и внутренней политике РФ.

### **Критерии оценки:**

- оценка «отлично» выставляется студенту, если презентация построена логически, студент проявляет глубокое знание исторических терминов, понятий, категорий, концепций и теорий; развернуто аргументирует выдвигаемые выводы и решения, приводит убедительные аргументы, делает содержательные выводы; демонстрирует уверенные знания основной и дополнительной литературы; речь грамотна;
- оценка «хорошо» выставляется студенту, если темы презентации предоставлена недостаточно полно; выводы правильны; выдвигаемые положения аргументированы, однако имеется непоследовательность анализа; демонстрирует знание только учебной литературы; речь грамотна;
- оценка «удовлетворительно» выставляется студенту, если презентация недостаточно логически выстроена; студент обнаруживает слабость в развернутом раскрытии используемых терминов и понятий; знания специальной литературы не проявлены;
- оценка «неудовлетворительно» выставляется студенту, если в ответе недостаточно раскрыты исторические понятия, категории; студент проявляет стремление подменить научное обоснование раскрываемого вопроса рассуждениями обыденно-повседневного бытового характера; ответ содержит ряд серьезных неточностей.

### **Темы рефератов и докладов**

1. Политические альтернативы 1953 г.
2. Л.Берия: пределы политической реабилитации.
3. Г.Маленков: человек, политик, лидер страны.
4. Н.Хрущев глазами современников и историков.
5. XX съезд КПСС и развенчание «культ личности».
6. "Оттепель" 1950-1960-х годов: власть и общество.
7. Экономическая альтернатива Маленкова.
8. Экономический курс Хрущева.
9. Советская космическая программа.
10. Школьная реформа 1958 г.
11. Освоение целины: достижения и проблемы.
12. «Оттепель» в литературе и искусстве. «Дело Пастернака».
13. Хрущев и страны социализма.
14. Карибский кризис: итоги и уроки.

15. Экономика СССР в начале 1960-х гг.: проблемы и пути их преодоления.
16. Духовный мир советского человека в 1953—1964 гг.
17. Повседневный быт советского человека (рабочего, крестьянина, интеллигента, военного и т. п.) в годы «великого десятилетия».
18. Смена власти и смена курса в октябре 1964 г.
19. Л.И.Брежнев: человек и политик.
20. Ю.В.Андропов: политический портрет.
21. Третья волна эмиграции из СССР.
22. Конституция СССР 1977 г.
23. Диссидентское движение в СССР: причины, направления, этапы развития.
24. Духовная жизнь советского человека в 1970-е гг.
25. Быт советского человека в 1970-х - начале 1980-х гг.
26. Противоречия и достижения в развитии советской культуры в 1964-1984 гг.
27. Национальная политика СССР в 1964-1984 гг.
28. Политика разрядки: идеология, основные направления и результаты.
29. Отношения СССР - Запад в 1964-1984 гг.: характер, основные этапы, итоги.
30. Основные этапы формирования политики «перестройки».
31. Борьба в руководстве КПСС за выбор пути перемен (1987-1991 гг.).
32. «Гласность» и раскрепощение общественного сознания.
33. «Новое политическое мышление»: предпосылки, проявления, последствия.
34. Возрождение российской многопартийности.
35. Отечественная наука, культура, образование в условиях «перестройки» и «постперестройки».
36. Советская и либеральная модели политической системы: истоки, проявления и итоги противостояния.
37. Национальная политика СССР в годы «перестройки» и ее результаты.
38. "Перестройка" 1985-1991 – замысел и результат.
39. Российское общество на пути демократических реформ 1990-х годов – обретения и потери.
40. Расстрел «Белого дома» в октябре 1993 г. глазами участников событий.
41. Конституция Российской Федерации 1993 г.
42. Государственная Дума в 1993—1996 гг.
43. Россия и страны СНГ: проблема взаимоотношений.
44. Изменение геополитического положения России в 1992-1996 гг.
45. Эпоха Ельцина: характер и итоги правления.
46. Политические фигуры 1990-х годов: современные оценки.
47. Россия и Запад: характер взаимоотношений в постсоветский период.
48. 25 лет без СССР: роль и место постсоветской России в современном мире.
49. Итоги правления В.В.Путина 2000 – 2008 гг.
50. Внутренняя и внешняя политика В.В.Путина 2012 – 2018 гг.

### Критерии оценки:

- оценка **отлично** – детерминирующая идея отражает глубокое понимание, содержание реферата соответствует теме; речь грамотна, используются исторические термины, понятия и категории; ответы на дополнительные вопросы позволяют судить о наличии уверенных знаний по теме доклада;
- оценка **хорошо** – основная идея содержательна, речь грамотна, используется преимущественно исторические термины, понятия и категории; ответы на дополнительные вопросы позволяют судить о наличии знаний по теме реферата;

- оценка **удовлетворительно** – идея ясна, но тема не раскрыта; исторические термины и понятия используется эпизодически; ответы на дополнительные вопросы позволяют судить о поверхностных знаний по теме реферата;
- оценка **неудовлетворительно** - основная идея поверхностна или отсутствует; историческая терминология не используется; ответы на дополнительные вопросы не даны.





АККРЕДИТОВАННОЕ ОБРАЗОВАТЕЛЬНОЕ ЧАСТНОЕ УЧРЕЖДЕНИЕ  
ВЫСШЕГО ОБРАЗОВАНИЯ  
«МОСКОВСКИЙ ФИНАНСОВО-ЮРИДИЧЕСКИЙ УНИВЕРСИТЕТ  
МФЮА»

УТВЕРЖДЕНО  
Приказом Ректора МФЮА  
от 25 апреля 2024 г.

ФОНД  
ОЦЕНОЧНЫХ СРЕДСТВ

П  
О

ОГСЭ.03. Иностранн<sup>у</sup>ый язык

Ч  
для специальности

40.02.02 Правоохранительная деятельность

базовой п<sup>ю</sup>дготовки

Н  
О  
Й

Д  
И  
С  
Ц  
И  
П  
Л  
И

Фонд оценочных средств рассмотрен на заседании кафедры иностранных языков

Протокол № 5 от 12 марта 2024 г.

Заведующий кафедрой: к.п.н., доцент Ширяева Н.Н.

Фонд оценочных средств разработан на основе Федерального государственного образовательного стандарта среднего профессионального образования (далее – ФГОС СПО) по специальности 40.02.02 Правоохранительная деятельность, утвержденного Приказом Минобрнауки России от 12.05.2014 № 509 (ред. от 24.07.2015) (зарегистрирован Министерством юстиции Российской Федерации 21.08.2014, регистрационный № 33737).

Разработчик: А.А. Ильин, преподаватель

Рецензент: А.Я. Демчинская, преподаватель

**ПАСПОРТ  
ФОНДА ОЦЕНОЧНЫХ СРЕДСТВ  
по дисциплине ОГСЭ.03 Иностранный язык**  
(наименование дисциплины)

№ п/п	Контролируемые разделы (темы) дисциплины*	Код контролируемой компетенции (или ее части)	Наименование оценочного средства
1	<p style="text-align: center;"><b>3 семестр</b></p> <p>Темы: Профессиональные знакомства. Работа и досуг. Проблемы на работе. Путешествия и командировки. Трудоустройство и работа. Деловая корреспонденция.</p>	ОК 1 – ОК 10	<p>Текущий контроль в форме: - самостоятельных работ по темам дисциплины; - тестирования. Промежуточный контроль в форме: дифференцированный зачет.</p>
2	<p style="text-align: center;"><b>4 семестр</b></p> <p>Темы: Страны изучаемого языка. Корпоративная культура. Национальная кухня. Продажи. Организация бизнеса. Информационные технологии 21 века.</p>	ОК 1 – ОК 10	<p>Текущий контроль в форме: - самостоятельных работ по темам дисциплины; - тестирования. Промежуточный контроль в форме: дифференцированный зачет.</p>
3	<p style="text-align: center;"><b>5 семестр</b></p> <p>Темы: Система права в России. Система права в Великобритании. Система права в США.</p>	ОК 1 – ОК 10	<p>Текущий контроль в форме: - самостоятельных работ по темам дисциплины; - тестирования. Промежуточный контроль в форме: дифференцированный зачет.</p>
4	<p style="text-align: center;"><b>6 семестр</b></p> <p>Темы: Право. Право и семья. Уголовное право. Поддержание общественного порядка Гражданское право и гражданский судебный процесс</p>	ОК 1 – ОК 10	<p>Текущий контроль в форме: - самостоятельных работ по темам дисциплины; - тестирования. Промежуточный контроль в форме: дифференцированный</p>

	Трудовое право Частное право		зачет.
5	<p style="text-align: center;"><b>7 семестр</b></p> <p>Темы:</p> <p>Международное право Международное экономическое право Экологическое право Право социального обеспечения</p>	ОК 1 – ОК 10	<p>Текущий контроль в форме:</p> <ul style="list-style-type: none"> <li>- самостоятельных работ по темам дисциплины;</li> <li>- тестирования.</li> </ul> <p>Промежуточный контроль в форме: дифференцированный зачет.</p>

## КОНТРОЛЬ И ОЦЕНКА РЕЗУЛЬТАТОВ ОСВОЕНИЯ ДИСЦИПЛИНЫ

Формы и методы контроля результатов обучения должны позволять проверять у студентов сформировавшиеся общие компетенции (ОК) и обеспечивающие их умения, практические навыки и практический опыт.

Результаты (освоенные общие компетенции)		Основные показатели оценки результата	Формы и методы контроля и оценки
ОК 1.	Понимать сущность и социальную значимость своей будущей профессии, проявлять к ней устойчивый интерес.	<ul style="list-style-type: none"> <li>– демонстрация интереса к будущей профессии;</li> <li>– активность, инициативность в процессе освоения профессиональной деятельности.</li> </ul>	Текущий контроль в форме: - самостоятельных работ по темам дисциплины; - тестирования. Промежуточный контроль в форме: дифференцированный зачет.
ОК 2.	Понимать и анализировать вопросы ценностно-мотивационной сферы.	<ul style="list-style-type: none"> <li>– понимание роли иностранного языка в своей будущей профессиональной деятельности;</li> <li>– знание основных ценностей, их принятие и использование во взаимодействии с людьми;</li> <li>– умение самостоятельно анализировать и оценивать ситуации и явления, делать выводы на иностранном языке.</li> </ul>	Текущий контроль в форме: - самостоятельных работ по темам дисциплины; - тестирования. Промежуточный контроль в форме: дифференцированный зачет.
ОК 3.	Организовывать собственную деятельность, выбирать типовые методы и способы выполнения профессиональных задач, оценивать их эффективность и качество.	<ul style="list-style-type: none"> <li>– выбор и применение методов и способов решения профессиональных задач;</li> <li>– оценка эффективности и качества выполнения.</li> </ul>	Текущий контроль в форме: - самостоятельных работ по темам дисциплины; - тестирования. Промежуточный контроль в форме: дифференцированный зачет.
ОК 4.	Принимать решения в стандартных и нестандартных ситуациях, в том числе ситуациях риска, и нести за них	<ul style="list-style-type: none"> <li>– определение и выбор способа разрешения проблемы в</li> </ul>	Текущий контроль в форме: - самостоятельных работ по

	ответственность.	<p>соответствии с заданными критериями;</p> <ul style="list-style-type: none"> <li>– решение стандартных и нестандартных профессиональных задач;</li> <li>– оценивание последствий принятых решений.</li> </ul>	<p>темам дисциплины;</p> <ul style="list-style-type: none"> <li>- тестирования.</li> </ul> <p>Промежуточный контроль в форме: дифференцированный зачет.</p>
ОК 5.	Проявлять психологическую устойчивость в сложных и экстремальных ситуациях, предупреждать и разрешать конфликты в процессе профессиональной деятельности.	<ul style="list-style-type: none"> <li>– вежливое, бесконфликтное взаимодействие с обучающимися, преподавателями в ходе обучения;</li> <li>– умение слушать собеседника и отстаивать свою точку зрения.</li> </ul>	<p>Текущий контроль в форме:</p> <ul style="list-style-type: none"> <li>- самостоятельных работ по темам дисциплины;</li> <li>- тестирования.</li> </ul> <p>Промежуточный контроль в форме: дифференцированный зачет.</p>
ОК 6.	Осуществлять поиск и использование информации, необходимой для эффективного выполнения профессиональных задач, профессионального и личностного развития.	<ul style="list-style-type: none"> <li>– эффективный поиск,извлечение, анализ, отбор и систематизация необходимой для решения поставленных задач информации, хранение и передача информации;</li> <li>– использование различных источников, включая электронные.</li> </ul>	<p>Текущий контроль в форме:</p> <ul style="list-style-type: none"> <li>- самостоятельных работ по темам дисциплины;</li> <li>- тестирования.</li> </ul> <p>Промежуточный контроль в форме: дифференцированный зачет.</p>
ОК 7.	Использовать информационно-коммуникационные технологии в профессиональной деятельности.	<ul style="list-style-type: none"> <li>– знание программных продуктов, используемых в процессе профессиональной деятельности;</li> <li>– умение применять программные продукты для поиска, анализа и оценки профессиональной информации из иноязычных источников.</li> </ul>	<p>Текущий контроль в форме:</p> <ul style="list-style-type: none"> <li>- самостоятельных работ по темам дисциплины;</li> <li>- тестирования.</li> </ul> <p>Промежуточный контроль в форме: дифференцированный зачет.</p>

ОК 8.	Правильно строить отношения с коллегами, с различными категориями граждан, в том числе с представителями различных национальностей и конфессий.	<ul style="list-style-type: none"> <li>– вежливое, бесконфликтное взаимодействие с обучающимися, преподавателями в ходе обучения;</li> <li>– умение выбирать и применять коммуникативные стратегии и языковые средства для достижения взаимопонимания с участниками общения.</li> </ul>	<p>Текущий контроль в форме:</p> <ul style="list-style-type: none"> <li>- самостоятельных работ по темам дисциплины;</li> <li>- тестирования.</li> </ul> <p>Промежуточный контроль в форме:</p> <p>дифференцированный зачет.</p>
ОК 9.	Устанавливать психологический контакт с окружающими.	<ul style="list-style-type: none"> <li>– вежливое, бесконфликтное взаимодействие с обучающимися, преподавателями в ходе обучения;</li> <li>– умение выбирать и применять коммуникативные стратегии и языковые средства для достижения взаимопонимания с участниками общения.</li> </ul>	<p>Текущий контроль в форме:</p> <ul style="list-style-type: none"> <li>- самостоятельных работ по темам дисциплины;</li> <li>- тестирования.</li> </ul> <p>Промежуточный контроль в форме:</p> <p>дифференцированный зачет.</p>
ОК 10.	Адаптироваться к меняющимся условиям профессиональной деятельности.	<ul style="list-style-type: none"> <li>– проявление интереса к инновациям в области профессиональной деятельности;</li> <li>– знание инноваций, используемых в профессиональной деятельности;</li> <li>– определение условий и результатов успешного применения инноваций.</li> </ul>	<p>Текущий контроль в форме:</p> <ul style="list-style-type: none"> <li>- самостоятельных работ по темам дисциплины;</li> <li>- тестирования.</li> </ul> <p>Промежуточный контроль в форме:</p> <p>дифференцированный зачет.</p>

## **Перечень вопросов для подготовки к дифференцированному зачету**

### **Грамматические темы:**

#### **3 семестр**

Порядок слов в различных типах предложений.

Типы вопросов: общий, альтернативный, специальный, разделительный.

Present Simple.

Наречия частотности.

Безличное выражение It takes me...

Present Continuous.

Present Simple vs Present Continuous

Модальные глаголы для выражения способности и возможности, обязанностей, запретов, разрешения, советов и рекомендаций.

Конструкция there is/there are.

Эквиваленты модальных глаголов.

Past Simple.

Past Continuous.

Past Simple vs Past Continuous.

#### **4 семестр**

Степени сравнения прилагательных и наречий.

Сравнительные конструкции.

Исчисляемые и неисчисляемые существительные.

Наречия few, little, much, many.

Some, any, no/every и их производные.

A lot of/lots of/a lot

Артикль с именами собственными и вещественными.

Придаточные предложения времени, условия, причины, следствия, цели, образа действия.

Определительные придаточные предложения.

Сложноподчиненные предложения с if, when, as soon as, till, after, before, while.

Будущее время группы Simple.

Future simple vs. To be going to

Предложения союзами neither...nor, either...or.

Present Perfect

Past Simple.

Present Perfect vs Past Simple.

#### **5 семестр**

Прилагательные Other, another.

Числительные, даты, дроби.

Глаголы говорения.

Past Perfect.

Согласование времен.

Прямая речь.

Косвенная речь.

Общие и специальные вопросы в косвенной речи.

Условные предложения 1 и 2 типов.

Сослагательное наклонение.

Конструкция I wish...

Активный инфинитив.

Пассивный инфинитив.

Причастие I.

Причастие II.

#### **6 семестр**

Герундий.



Пассивный залог.  
Конструкция «сложное дополнение».  
Конструкция «сложное подлежащее».  
Выражение просьбы и приказа с глаголом to let.  
Разделительные вопросы

### **7 семестр**

Future Simple  
Future Continuous  
Future Perfect  
Вопрос к подлежащему

### ***Лексические темы:***

### ***3 семестр***

Профессиональные знакомства.  
Работа и досуг.  
Проблемы на работе.  
Путешествия и командировки.  
Трудоустройство и работа.  
Деловая корреспонденция.

### ***4 семестр***

Страны изучаемого языка.  
Корпоративная культура.  
Национальная кухня.  
Продажи.  
Организация бизнеса.  
Информационные технологии 21 века.

### ***5 семестр***

Система права в России.  
Система права в Великобритании.  
Система права в США.

### ***6 семестр***

Право.  
Право и семья.  
Уголовное право  
Поддержание общественного порядка  
Гражданское право и гражданский судебный процесс  
Трудовое право  
Частное право

### ***7 семестр***

Международное право  
 Международное экономическое право  
 Экологическое право  
 Право социального обеспечения

**БИЛЕТЫ ДЛ Я ДИФФЕРЕНЦИРОВАННОГО ЗАЧЕТА  
 МОСКОВСКИЙ ФИНАНСОВО-ЮРИДИЧЕСКИЙ УНИВЕРСИТЕТ МФЮА  
 Кафедра иностранных языков**

<b>Согласовано</b> <hr/> <hr/> « ___ » _____ 2018г.	Дисциплина: <b>ИНОСТРАННЫЙ ЯЗЫК</b> Специальность: <b>40.02.02</b> <b>Правоохранительная деятельность</b> Форма обучения <b>ОЧНАЯ</b> Семестр: <b>7</b>	<b>Утверждаю</b> <hr/> <hr/> « ___ » _____ 2018г.
--	---	--

**Билет № 1**

Choose the correct variant:

1. The meeting is \_\_\_ (arrange) at 6.  
 a) arrange b) arranged c) arranges
2. We need \_\_\_ (change) our target.  
 a) to change b) are change c) change
3. It (often/rain) in this part of the world.  
 a) is often raining b) often rains c) often rain
4. We (not/have) a deadline last year.  
 a) didn't have b) haven't had c) hadn't have
5. You will \_\_\_\_\_ speak Spanish in a few months.  
 a) can b) have c) be able to
6. Mercury \_\_\_ (be) the closest planet to the sun.  
 a) was b) is c) had been
7. My CEO used to visit our department quite often \_\_\_\_\_?  
 a) didn't he b) wouldn't he c) doesn't he d) hadn't he
8. The shop \_\_\_\_\_ at Valeport.  
 a) is launched b) launch c) launched
9. \_\_\_\_\_ Black Sea washes \_\_\_\_\_ Turkey.  
 a) -/- b) the/- c) the/the
10. There \_\_\_\_\_ a lot of students in the classroom.  
 a) were b) is c) was

**МОСКОВСКИЙ ФИНАНСОВО-ЮРИДИЧЕСКИЙ УНИВЕРСИТЕТ МФЮА  
 Кафедра иностранных языков**

<b>Согласовано</b> <hr/> <hr/> « ___ » _____ 2018г.	Дисциплина: <b>ИНОСТРАННЫЙ ЯЗЫК</b> Специальность: <b>40.02.02</b> <b>Правоохранительная деятельность</b> Форма обучения <b>ОЧНАЯ</b>	<b>Утверждаю</b> <hr/> <hr/> « ___ » _____ 2018г.
--	--	--

	Семестр: 7	
--	------------	--

### Билет № 2

Choose the correct variant:

1. Have you got enough money for commercials?  
a) Yes, I have. b) Yes, I'm having. c) Yes, I am.
2. I was hoping to \_\_\_\_ to talk to you.  
a) can b) have c) be able to
3. They \_\_\_\_ (lose) the game this evening.  
a) have lost b) are losing c) lost
4. I (be) to the USA many times.  
a) have been b) were c) have being
5. I'd like \_\_\_\_ to my manager.  
a) to talk b) talked c) talk
6. Mike hoped that his friend \_\_\_\_ help him with his car.  
a) would b) will c) -
7. We can \_\_\_\_ this problem.  
a) discuss b) to discuss c) discussed
8. Our colleagues \_\_\_\_ very ambitious people.  
a) am b) is c) are
9. Students often \_\_\_\_\_ research work.  
a) study b) make c) do
10. It's Saturday today, \_\_\_\_\_?  
a) is it b) doesn't it c) isn't it

**МОСКОВСКИЙ ФИНАНСОВО-ЮРИДИЧЕСКИЙ УНИВЕРСИТЕТ МФЮА**  
**Кафедра иностранных языков**

<p><b>Согласовано</b></p> <p>_____</p> <p>« ____ » _____ 2018г.</p>	<p>Дисциплина: <b>ИНОСТРАННЫЙ ЯЗЫК</b></p> <p>Специальность: <b>40.02.02</b></p> <p><b>Правоохранительная деятельность</b></p> <p>Форма обучения ОЧНАЯ</p> <p>Семестр: 7</p>	<p><b>Утверждаю</b></p> <p>_____</p> <p>« ____ » _____ 2018г.</p>
---	--	---

### Билет № 3

Choose the correct variant:

1. You have to \_\_\_\_ on time.  
a) am b) is c) be
2. Usually bad news (not/make) people happy.  
a) don't a make. b) doesn't make. c) have made
3. Garry is in the office. He (make) an arrangement at the moment.  
a) is making. b) makes c) make
4. I (buy) a new suit last week, but I (not/wear) it yet.  
a) bought, haven't worn b) bought, wear c) had bought, didn't wear

5. Nobody answered the phone. They \_\_\_\_\_ be out.  
 a) Should b) would c) must
6. We didn't know the score, but we were sure their team \_\_\_\_\_ (lose) the game.  
 a) has lost b) had lost c) lost
7. Are you sure Ann \_\_\_\_\_ use your mobile phone?  
 a) knows to b) knows how to c) knows the
8. I am sure I \_\_\_\_\_ her before.  
 a) meet b) have met c) meeting
9. Careful students don't \_\_\_\_\_ mistakes.  
 a) do b) make c) have
10. John doesn't work, \_\_\_\_\_?  
 a) is he b) doesn't he c) does he

**МОСКОВСКИЙ ФИНАНСОВО-ЮРИДИЧЕСКИЙ УНИВЕРСИТЕТ МФЮА**  
**Кафедра иностранных языков**

<p><b>Согласовано</b></p> <p>_____</p> <p>_____</p> <p>« ___ » _____ 2018г.</p>	<p>Дисциплина: <b>ИНОСТРАННЫЙ ЯЗЫК</b></p> <p>Специальность: <b>40.02.02</b></p> <p><b>Правоохранительная деятельность</b></p> <p>Форма обучения <b>ОЧНАЯ</b></p> <p>Семестр: <b>7</b></p>	<p><b>Утверждаю</b></p> <p>_____</p> <p>_____</p> <p>« ___ » _____ 2018г.</p>
---	--	---

**Билет № 4**

Choose the correct variant:

1. We concentrate \_\_\_\_\_ the needs of our customers.  
 a) on b) in c) by
2. The headquarters of our company \_\_\_\_\_ in London.  
 a) is a b) is c) are
3. My secretary (often/make) a schedule.  
 a) is often making b) often makes c) often made
4. \_\_\_\_\_ (give) orders yet?  
 a) Did you give b) Are you given c) Have you given
5. I'm sorry, I \_\_\_\_\_ have phoned to tell you I was coming.  
 a) should to b) ought to c) could
6. Yesterday Tom heard that the Sales Manager (be ill) for five days.  
 a) was ill b) has been ill c) had been ill
7. Everybody \_\_\_\_\_ work hard if they want to pass exams.  
 a) will must b) will must to c) will have d) will have to
8. The exchange rate isn't going \_\_\_\_\_ down.  
 a) to fall b) to be fallen c) to fallen
9. Your car looks very clean. \_\_\_\_\_ (you/wash) it?  
 a) Have/wash b) Did/wash c) Have/washed
10. \_\_\_\_\_ you \_\_\_\_\_ a holiday recently?  
 a) did/have b) do/have c) have/had

**МОСКОВСКИЙ ФИНАНСОВО-ЮРИДИЧЕСКИЙ УНИВЕРСИТЕТ МФЮА**  
**Кафедра иностранных языков**

<b>Согласовано</b> _____ « __ » _____ 2018г.	<b>Дисциплина: ИНОСТРАННЫЙ ЯЗЫК</b> <b>Специальность: 40.02.02</b> <b>Правоохранительная деятельность</b> Форма обучения ОЧНАЯ Семестр: 7	<b>Утверждаю</b> _____ « __ » _____ 2018г.
--	---	--

**Билет № 5**

Choose the correct variant:

1. Sue and Make \_\_\_\_\_ to go abroad.  
a) wanted c) made d) talked
2. I don't want \_\_\_\_\_ or help.  
a) to invest b) to be invest c) invested
- Can you phone a bit later, please? Jane \_\_\_\_\_ (give an interview) now.  
a) is giving an interview b) gives an interview c) gave an interview
3. Don't worry about your letter. I (send) it the day before yesterday.  
a) sended b) have sent c) sent
4. To my mind, the government \_\_\_\_\_ take care of old people.  
a) need to c) must d) may
5. The company thinks we should \_\_\_\_\_ (estimate) costs.  
a) estimating b) estimate c) have estimated
6. We would like \_\_\_\_\_ up a business.  
a) set b) setting c) to set
7. Jane \_\_\_\_\_ three letters already.  
a) write b) have written c) wrote d) has written
8. Garry is in the office. He (make) an arrangement at the moment.  
a) is making. b) makes c) make
9. I \_\_\_\_\_ wait. I'm in a hurry.  
a) shouldn't b) can't c) mustn't
10. How \_\_\_\_\_ does it cost?  
a) many b) more c) much

**МОСКОВСКИЙ ФИНАНСОВО-ЮРИДИЧЕСКИЙ УНИВЕРСИТЕТ МФЮА**  
**Кафедра иностранных языков**

<b>Согласовано</b> _____ « __ » _____ 2018г.	<b>Дисциплина: ИНОСТРАННЫЙ ЯЗЫК</b> <b>Специальность: 40.02.02</b> <b>Правоохранительная деятельность</b> Форма обучения ОЧНАЯ Семестр: 7	<b>Утверждаю</b> _____ « __ » _____ 2018г.
--	---	--

**Билет № 6**

Choose the correct variant:

1. The building \_\_\_\_\_ (modernize) every year.  
a) modernizes b) is modernized c) modernized
2. I've seen our sponsors this month. They \_\_\_\_\_ (criticize) our company.  
a) was criticizing b) were criticizing c) criticizing
3. Go downstairs. Your friend (wait) for you.

- a) is waiting b) waits c) waited
4. I (lose) my glasses, I (have) them when I came to college this morning.  
a) losed, have had b) have lost, had c) lost, have
5. I \_\_\_\_\_ get up early on Mondays.  
a) am able b) have to c) must
6. He \_\_\_\_\_ (sell) his house last week.  
a) sell b) has sold c) sold
7. The boss \_\_\_\_\_ the orders already.  
a) have given b) have been given c) has given
8. He didn't let us \_\_\_\_\_ to the meeting.  
a) go b) going c) to go d) to going
9. Ann \_\_\_\_\_ shopping tomorrow.  
a) go b) goes c) is going
10. "\_\_\_\_\_ he German?" "No, he \_\_\_\_\_."  
a) Is/isn't b) Be/aren't c) Is/is

**МОСКОВСКИЙ ФИНАНСОВО-ЮРИДИЧЕСКИЙ УНИВЕРСИТЕТ МФЮА**  
**Кафедра иностранных языков**

<p><b>Согласовано</b></p> <p>_____</p> <p>_____</p> <p>« ____ » _____ 2018г.</p>	<p>Дисциплина: <b>ИНОСТРАННЫЙ ЯЗЫК</b></p> <p>Специальность: <b>40.02.02</b></p> <p><b>Правоохранительная деятельность</b></p> <p>Форма обучения _____ ОЧНАЯ</p> <p>Семестр: _____ 7</p>	<p><b>Утверждаю</b></p> <p>_____</p> <p>_____</p> <p>« ____ » _____ 2018г.</p>
--	--	--

**Билет № 7**

Choose the correct variant:

1. The costs \_\_\_\_\_ (estimate) last week.  
a) were estimated b) estimated c) estimate
2. We'd like \_\_\_\_\_ (invest) in this business.  
a) invested b) to invest c) invest
3. I don't know Spanish, but I (learn) it now.  
a) am learning b) learn c) learned
4. When Jill (set up) her business?  
a) When has Jill set up b) When do Jill set up c) When did Jill set up
5. The policeman told the woman she \_\_\_\_\_ worry.  
a) needn't b) needn't to c) couldn't d) mustn't
6. We were told that Andrew (go) to enter that college.  
a) is going b) went c) was going
7. No one could \_\_\_\_\_ (recognize) Nick.  
a) to recognize b) recognized c) recognize
8. Our director \_\_\_\_\_ (go) to change the target.  
a) is going b) goes c) gone
9. When \_\_\_\_\_ you \_\_\_\_\_ there?  
a) does/go b) do/goes c) do/go
10. I'd like \_\_\_\_\_ coffee, please.  
a) any b) an c) some

**Критерии оценки:**

- оценка «отлично» выставляется студенту, если набрано 90-100% правильных ответов;
- оценка «хорошо» выставляется студенту, если набрано 71 - 89% правильных ответов;
- оценка «удовлетворительно» выставляется студенту, если набрано 51 - 70% правильных ответов;
- оценка «неудовлетворительно» выставляется студенту, если набрано 0 - 50% правильных ответов.

### **Тематика презентаций**

1. Принципы управления временем.
2. Американский образ жизни.
3. Корпоративная культура Россиян и Американцев: сходства и различия.
4. Реклама кафе.
5. Успешные предприятия России.
6. Королевская семья.
7. Президенты США.
8. Составление фоторобота.
9. Мошенничество в мире. Рейтинг стран с наибольшим показателем уровня преступности.
10. Международные правоохранительные организации.
11. Рейтинг самых злостных стран, загрязняющих окружающую среду.
12. Право социального обеспечения как отрасль права.
13. Деятельность Интерпола.
14. Государственные праздники.
15. Европейский суд по правам человека.
16. Корпоративное право.

#### ***Критерии оценки презентации:***

Оценка «отлично»:

- материал подобран в соответствии с темой;
- презентация решения задачи представляет собой полный, систематизированный, грамотный, самостоятельный ответ с примерами и выводами;
- студент грамотно и аргументированно отвечает на вопросы аудитории.

Оценка «хорошо»:

- материал не раскрывает всех аспектов темы;
- в презентации решения задачи присутствуют некоторые ошибки, не затрудняющие понимания, докладчик опирается на текст презентации;
- при ответах на вопросы аудитории студент допускает ошибки, не искажающие смысла высказывания, иногда затрудняется аргументировать ответ.

Оценка «удовлетворительно»:

- материал не раскрывает всех аспектов темы;
- в презентации решения задачи присутствуют существенные ошибки, не исправляемые обучающимся и затрудняющие понимание аудитории;
- неструктурированные, неполные, не аргументированные ответы.

Оценка «неудовлетворительно»:

- материал не соответствует теме;
- в презентации допущены грубые ошибки;
- отсутствие ответов на вопросы аудитории.

### **Тематика эссе**

1. Мои каникулы.

2. Способы повышения объема продаж.
3. Употребление наркотических веществ молодежью – острая проблема человечества.
4. Роль интернета в современной жизни.
5. Трудовые споры
6. Формы собственности.
7. Санкции против стран и компаний, загрязняющих окружающую среду.
8. Всемирно уважаемые компании.
9. Коррупция в странах мира, самые коррумпированные страны мира.
10. Необходимые деловые качества.

### ***Критерии оценки эссе:***

#### Оценка «отлично»:

- коммуникативная задача решена, т.е. содержание отражает все аспекты, указанные в задании; стилевое оформление речи выбрано правильно;
- текст организован максимально правильно, т.е. высказывание логично, структура текста соответствует предложенному плану; средства логической связи использованы правильно; текст разделён на абзацы;
- используемый словарный запас и грамматика соответствует поставленной коммуникативной задаче; практически нет нарушений в использовании лексики;
- продемонстрировано отличное знание орфографии и пунктуации.

#### Оценка «хорошо»:

- коммуникативная задача, в целом, решена, стилевое оформление речи выбрано правильно;
- в организации текста присутствуют недостатки: небольшие отклонения в логике высказывания или нарушения структуры текста, незначительные ошибки в выборе средств логической связи;
- используемый словарный запас и грамматика, в целом, соответствует поставленной коммуникативной задаче; допущены незначительные ошибки, не искажающие смысл высказывания.

#### Оценка «удовлетворительно»:

- коммуникативная задача решена не полностью, неверно выбран стиль оформления речи;
- в организации текста присутствуют недостатки: нарушена логика высказывания и структура текста, ошибки в выборе средств логической связи;
- используемый словарный запас не достаточен для решения поставленной коммуникативной задачи; понимание содержания местами затруднено из-за допущенных ошибок.

#### Оценка «неудовлетворительно»:

- коммуникативная задача не решена, неверно выбран стиль оформления речи;
- в организации текста присутствуют недостатки: значительные отклонения в логике высказывания или нарушения структуры текста, ошибки в выборе средств логической связи;
- используемый словарный запас и грамматика, не соответствует поставленной коммуникативной задаче; допущены ошибки, препятствующие пониманию содержания.





АККРЕДИТОВАННОЕ ОБРАЗОВАТЕЛЬНОЕ ЧАСТНОЕ УЧРЕЖДЕНИЕ  
ВЫСШЕГО ОБРАЗОВАНИЯ  
«МОСКОВСКИЙ ФИНАНСОВО-ЮРИДИЧЕСКИЙ УНИВЕРСИТЕТ МФЮА»

УТВЕРЖДЕНО  
Приказом Ректора МФЮА  
от 25 апреля 2024 г.

ФОНД  
ОЦЕНОЧНЫХ СРЕДСТВ

п  
о

**ОГСЭ.04. Физическая культура**

у

для специальности

**40.02.02 Правоохранительная деятельность**

базовой подготовки

о  
о  
й

д  
и  
с  
ц  
и  
п  
л  
и  
н  
е

Фонд оценочных средств рассмотрен на заседании кафедры «Физическое воспитание»

Протокол № 5 от 12 марта 2024 г.

Заведующий кафедрой: к.п.н, доцент М.М. Ковылин

Разработан на основе Федерального государственного образовательного стандарта среднего профессионального образования (далее – ФГОС СПО) по специальности 40.02.02 Правоохранительная деятельность, утвержденного Приказом Минобрнауки России от 12.05.2014 № 509 (ред. от 24.07.2015) (зарегистрирован Министерством юстиции Российской Федерации 21.08.2014, регистрационный № 33737).

Разработчик: Э.А. Новожилов, преподаватель

Рецензент: А.В. Манин, преподаватель

**ПАСПОРТ  
ФОНДА ОЦЕНОЧНЫХ СРЕДСТВ  
по дисциплине ОГСЭ.04. Физическая культура**  
(наименование дисциплины)

№ п/п	Контролируемые разделы (темы) дисциплины*	Код контролируемой компетенции (или ее части)	Наименование оценочного средства
1	<b>Раздел 1. Теория</b> <b>Тема 1.1.</b> Введение. Физические способности человека и их развитие. Основы здорового образа жизни. Физическая культура в обеспечении здоровья	ОК 2, ОК 3, ОК 6, ОК 10, ОК 14, ПК 1.6	Наблюдение за деятельностью студентов в процессе освоения образовательной программы Промежуточный контроль: Дифференцированный зачет Текущий контроль в форме: - практических занятий - самостоятельных работ по теме (реферат)
2	<b>Тема 2.</b> <b>Лёгкая атлетика</b> <b>Тема 2.1.</b> Техника специальных упражнений бегуна. Техника высокого и низкого стартов	ОК 2, ОК 3, ОК 6, ОК 10, ОК 14, ПК 1.6	
3	<b>Тема 2.2.</b> Техника бега на короткие и средние дистанции	ОК 2, ОК 3, ОК 6, ОК 10, ОК 14, ПК 1.6	
	<b>Тема 2.3.</b> Техника прыжка в длину с разбега	ОК 2, ОК 3, ОК 6, ОК 10, ОК 14, ПК 1.6	
	<b>Тема 2.4.</b> Техника эстафетного бега	ОК 2, ОК 3, ОК 6, ОК 10, ОК 14, ПК 1.6	
	<b>Тема 3.</b> <b>Гимнастика</b> <b>Тема 3.1.</b> Строевые упражнения	ОК 2, ОК 3, ОК 6, ОК 10, ОК 14, ПК 1.6	
	<b>Тема 3.2.</b> Общеразвивающие упражнения.	ОК 2, ОК 3, ОК 6, ОК 10, ОК 14, ПК 1.6	
	<b>Тема 3.3.</b> Техника акробатических упражнений	ОК 2, ОК 3, ОК 6, ОК 10, ОК 14, ПК 1.6	
	<b>Тема 4.</b> <b>Спортивные игры</b> <b>волейбол</b> <b>Тема 4.1.</b> Техника приёма и передачи мяча сверху двумя руками	ОК 2, ОК 3, ОК 6, ОК 10, ОК 14, ПК 1.6	
	<b>Тема 4.2.</b> Техника приёма и передачи мяча снизу двумя руками	ОК 2, ОК 3, ОК 6, ОК 10, ОК 14, ПК 1.6	
	<b>Тема 4.3.</b> Техника верхней и нижней подачи мяча	ОК 2, ОК 3, ОК 6, ОК 10, ОК 14, ПК 1.6	

	<b>Тема 4.4.</b> Двусторонняя игра	ОК 2, ОК 3, ОК 6, ОК 10, ОК 14, ПК 1.6	
	<b>Тема 5.</b> <b>Спортивные игры</b> <b>баскетбол</b> <b>Тема 5.1.</b> Техника ведения и передачи мяча	ОК 2, ОК 3, ОК 6, ОК 10, ОК 14, ПК 1.6	
	<b>Тема 5.2.</b> Комбинационные действия	ОК 2, ОК 3, ОК 6, ОК 10, ОК 14, ПК 1.6	
	<b>Тема 5.3.</b> Штрафные броски. Двусторонняя игра	ОК 2, ОК 3, ОК 6, ОК 10, ОК 14, ПК 1.6	
	<b>Тема 6.</b> <b>Общая физическая подготовка</b> <b>Тема 6.1.</b> Общая физическая подготовка.	ОК 2, ОК 3, ОК 6, ОК 10, ОК 14, ПК 1.6	
	<b>Тема 6.2.</b> Профессионально-прикладная физическая подготовка.	ОК 2, ОК 3, ОК 6, ОК 10, ОК 14, ПК 1.6	

#### **ВОПРОСЫ ДЛЯ ПОДГОТОВКИ К ДИФФЕРЕНЦИРОВАННОМУ ЗАЧЕТУ**

1. Здоровье человека, его ценность и значимость для профессионала.
2. Взаимосвязь общей культуры и образа жизни. Современное состояние здоровья молодежи. Личное отношение к здоровью как условие формирования здорового образа жизни. Двигательная активность.
3. Влияние экологических факторов на здоровье человека. О вреде и профилактике курения, алкоголизма, наркомании.
4. Первая медицинская помощь при травмах.
5. Влияние наследственных заболеваний в формировании здорового образа жизни.
6. Лёгкая атлетика. Техника специальных упражнений бегуна.
7. Техника высокого и низкого стартов в легкой атлетике
8. Техника бега на короткие и средние дистанции. Старт и стартовый разгон. Бег по дистанции. Финиширование
9. Техника прыжка в длину с разбега: разбег, отталкивание от планки, приземление.
10. Лёгкая атлетика. Техники эстафетного бега и передачи эстафетной палочки
11. Гимнастика. Строевые упражнения. Строевые приёмы на месте. Условные обозначения гимнастического зала. Перестроение из 1 шеренги во 2, 3 и обратно. Перестроение из колонны по 1 в колонны по 2, по 3 и обратно. Перестроение из одной шеренги в 3, 4 «Уступом» и обратно. Движение в обход, остановка группы в движении. Движение по диагонали, противоходом, «змейкой», по кругу. Перестроение из колонны по 1 в колонны по 3, 4 поворотом в движении. Размыкание приставным шагами, по распоряжению.
12. Общеразвивающие упражнения. Техника общеразвивающих упражнений. Раздельный способ проведения общеразвивающих упражнений. Основные и промежуточные положения прямых рук. Основные положения согнутых рук. Основные стойки ногами. Наклоны, выпады, приседы. Упражнения сидя и лёжа. Поточный способ проведения ОРУ.
13. Техника акробатических упражнений. Комплекс акробатических упражнений.

- Совершенствование техники акробатических упражнений.
14. Волейбол. Техника приёма и передачи мяча сверху двумя руками. Техника приёма и передачи мяча снизу двумя руками. Техника подачи мяча. Двусторонняя игра.
  15. Баскетбол. Техника ведения и передачи мяча. Комбинационные действия защиты и нападения. Штрафные броски. Двусторонняя игра
  16. Общая физическая подготовка. Техника выполнения упражнений силового характера, скоростно-силовых упражнений, упражнений на подвижность и координацию.
  17. Профессионально-прикладная физическая подготовка.
  18. Комплекс физических упражнений производственной гимнастики для работников умственного труда
  19. Техника безопасности при занятии различными видами спорта.
  20. Использование на практике результатов компьютерного тестирования состояния здоровья, двигательных качеств, психофизиологических функций, к которым профессия (специальность) предъявляет повышенные требования
  21. Применение средств и методов физического воспитания для профилактики профессиональных заболеваний.
  22. Знание и применение методики активного отдыха, массажа и самомассажа при физическом и умственном утомлении.

**ОБЯЗАТЕЛЬНЫЕ КОНТРОЛЬНЫЕ ЗАДАНИЯ**  
**Примерные контрольные задания (упражнения, тесты) для определения**  
**физической подготовленности.**

*Девушки*

Направленность задания	Оценка в очках				
	5	4	3	2	1
1. На скоростно-силовую подготовленность – бег 100м (сек.)	15,8	16,1	16,6	17,1	18,4
2. На силовую подготовленность - поднимание (сед) и опускание туловища из положения лёжа, ноги закреплены, руки за головой (количество раз)	52	47	42	32	24
3. На общую выносливость - бег 2000м (мин., сек.)	10,25	10,4	11,0	11,2	11,35

*Юноши*

Направленность задания очках	Оценка в				
	5	4	3	2	1
1. На скоростно-силовую подготовленность – бег 100м (сек.)	13,3	13,6	14,0	14,4	14,8
2. На силовую подготовленность- подтягивание на перекладине (количество раз)	14	12	10	8	6
3. На общую выносливость - бег 3000м (мин., сек.)	12,10	12,50	13,3	14,0	14,2

**Примерные контрольные задания (упражнения, тесты) для оценки**  
**физической подготовленности студентов основной медицинской группы**

*Девушки*

Вид задания	Оценка в очках				
	5	4	3	2	1
1. Прыжки в длину с места (см)	185	175	165	155	145
2. Прыжки в длину или высоту с разбега (см)	355	345	330	310	280
	120	115	110	105	95
3. Метание гранаты 500г (м)	22	10,5	19	17	15
4. Подтягивание из виса лёжа (перекладина на высоте 105см)	20	16	12	9	7

*Юноши*

Вид задания	Оценка в очках				
	5	4	3	2	1
1. Прыжки в длину с места (см)	242	235	230	220	210
2. Прыжки в длину или высоту с разбега (см)	445	430	415	400	380
	145	140	135	130	125
3. Метание гранаты 700г (м)	40	37	34	31,5	28

4. Сгибание и разгибание рук в упоре на брусьях (кол-во раз)	14	10	8	6	4
--	----	----	---	---	---

### **Примерные контрольные задания для оценки физической подготовленности студентов специальной медицинской группы.**

1. Бег 100м (юноши и девушки) – без учёта времени.
2. Бег 2000м (девушки), 3000м (юноши) – без учёта времени.
3. Прыжки в длину с места (юноши и девушки).
4. Подтягивание на перекладине (юноши).
5. Поднимание туловища из положения лёжа на спине (юноши и девушки).
6. Сгибание и разгибание рук в упоре лёжа (юноши и девушки).
7. Плавание 50м (юноши и девушки) – без учёта времени.
8. Бег на лыжах 2000м (девушки), 3000м (юноши) – без учёта времени.
9. Броски мяча в баскетбольную корзину (юноши и девушки).
10. Приём и передача волейбольного мяча (юноши и девушки).
11. Метание гранаты (юноши).

### **ТЕМЫ РЕФЕРАТОВ И СООБЩЕНИЙ**

1. Физическая культура личности.
2. Ценностные ориентиры здорового образа жизни.
3. Повышение физической и умственной работоспособности средствами физической культуры.
4. Как заменить вредные привычки (курение, употребление спиртных напитков и наркотиков) на занятие физическими упражнениями.
5. Международное спортивное студенческое движение.
6. История возрождения современного Олимпийского движения и его роль в мировой культуре.
7. Выдающиеся советские и российские участники Олимпийских игр (на примере одного - двух спортсменов)
8. Профилактические меры по предупреждению травматизма во время занятий физическими упражнениями.
9. Коррекция индивидуального физического развития и двигательных возможностей.
10. Физическая подготовка с целью развития качеств быстроты движения, силы и выносливости.
11. Специальные физические упражнения при нарушениях осанки, ожирении, плоскостопии.
12. Специальная физическая подготовка спортсмена.
13. Техничко-тактические действия в избранном виде спорта.
14. Совершенствование психофизических способностей.
15. Формирование профессионально значимых свойств личности.
16. Современное состояние здоровья молодежи.
17. Современное состояние физической культуры и спорта.
18. Значение физической культуры для формирования личности профессионала, профилактики профзаболеваний.
19. Оздоровительные и профилированные методы физического воспитания при занятиях различными видами двигательной активности.



**АККРЕДИТОВАННОЕ ОБРАЗОВАТЕЛЬНОЕ ЧАСТНОЕ УЧРЕЖДЕНИЕ  
ВЫСШЕГО ОБРАЗОВАНИЯ  
«МОСКОВСКИЙ ФИНАНСОВО-ЮРИДИЧЕСКИЙ УНИВЕРСИТЕТ  
МФЮА»**

**УТВЕРЖДЕНО  
Приказом Ректора МФЮА  
от 25 апреля 2024 г.**

**ФОНД  
ОЦЕНОЧНЫХ СРЕДСТВ**

по учебной дисциплине

**ОГСЭ.05. Русский язык и культура речи**

для специальности

**40.02.02 Правоохранительная деятельность**

базовой подготовки



Фонд оценочных средств рассмотрен на заседании кафедры социально-гуманитарных и общеправовых дисциплин

Протокол № 5 от 12 марта 2024 г.

Заведующий кафедрой, кандидат филологических наук, доцент Никульцева В.В.

Фонд оценочных средств разработан на основе Федерального государственного образовательного стандарта среднего профессионального образования (далее – ФГОС СПО) по специальности 40.02.02 Правоохранительная деятельность, утвержденного Приказом Минобрнауки России от 12.05.2014 № 509 (ред. от 24.07.2015) (зарегистрирован Министерством юстиции Российской Федерации 21.08.2014, регистрационный № 33737).

Разработчик: Г.В. Арапова, преподаватель

Рецензент: М.Е. Котельников, преподаватель МИТУ-МАСИ

**ПАСПОРТ  
ФОНДА ОЦЕНОЧНЫХ СРЕДСТВ  
по дисциплине ОГСЭ.05 Русский язык и культура речи**

№ п/п	Контролируемые разделы (темы) дисциплины*	Код контролируемой компетенции (или ее части)	Наименование оценочного средства
1	<b>Введение</b>	ОК 1. Понимать сущность и социальную значимость своей будущей профессии, проявлять к ней устойчивый интерес.	Внеаудиторная самостоятельная работа, реферат, тестирование
2	<b>Раздел 1. Нормативный аспект русского языка и культуры речи</b>	ОК 2. Понимать и анализировать вопросы ценностно-мотивационной сферы. ОК 3. Организовывать собственную деятельность, выбирать типовые методы и способы выполнения профессиональных задач, оценивать их эффективность и качество. ОК 4. Принимать решения в стандартных и нестандартных ситуациях, в том числе ситуациях риска, и нести за них ответственность. ОК 5. Проявлять психологическую устойчивость в сложных и экстремальных ситуациях, предупреждать и разрешать конфликты в процессе профессиональной деятельности.	Внеаудиторная самостоятельная работа, по темам дисциплины с использованием справочно-поисковых систем, реферат, тестирование.
3	<b>Раздел 2. Коммуникативный аспект русского языка и культуры речи</b>	ОК 6. Осуществлять поиск и использование информации, необходимой для эффективного выполнения профессиональных задач, профессионального и личностного развития. ОК 7. Использовать информационно-коммуникационные технологии в профессиональной деятельности.	Текущий контроль в форме защиты практических заданий с использованием Интернет ресурсов, элементов ролевых игр.
4	<b>Раздел 3. Этический аспект культуры речи</b>	ОК 8. Правильно строить отношения с коллегами, с различными категориями граждан, в том числе с представителями различных национальностей и конфессий.	Внеаудиторная самостоятельная работа, реферат, тестирование
5	<b>Раздел 4. Основы публичного выступления</b>	ОК 9. Устанавливать психологический контакт с окружающими. ОК 10. Адаптироваться к меняющимся условиям профессиональной деятельности. ОК 11. Самостоятельно определять задачи профессионального и личностного развития, заниматься самообразованием, осознанно планировать повышение квалификации. ОК 12. Выполнять профессиональные задачи в соответствии с нормами морали, профессиональной этики и служебного этикета. ОК 13. Проявлять нетерпимость к коррупционному поведению, уважительно	Внеаудиторная самостоятельная работа, реферат, творческие задания, тестирование

		относиться к праву и закону.	
--	--	------------------------------	--

### ТИПОВЫЕ ЗАДАНИЯ

Результаты освоения УД/ ПМ (код и наименование)	Тип задания	Форма контроля
<b>ОГСЭ.05 Русский язык культура речи</b>	Доклад-сообщение (реферат)	Оценка студенту за самостоятельность и наличия авторского текста (включая обобщение, систематизация, анализ материала и выводы). Оценка «отлично» - более 50% авторского текста; Оценка «хорошо» - 40 – 50% авторского текста; Оценка «удовлетворительно» - 30-20% авторского текста; Оценка «неудовлетворительно» - отсутствие авторского материала в сообщении.
	Устный опрос	Оценка выставляется по традиционной шкале оценивания Оценка «отлично»: глубокое и прочное усвоение материала темы или раздела; полные, последовательные, грамотные, логически излагаемые аргументированные ответы; демонстрация обучающимся знаний в объеме пройденной программы и дополнительно рекомендованной литературы; воспроизведение учебного материала с требуемой степенью точности. Оценка «хорошо»: наличие несущественных ошибок, не достаточно аргументированные ответы на вопросы; демонстрация обучающимся знаний в объеме пройденной программы; четкое изложение учебного материала. Оценка «удовлетворительно»: наличие несущественных ошибок в ответе, отсутствие аргументации, но достаточно грамотное и логичное изложение; демонстрация обучающимся недостаточно полных знаний по пройденной программе, отсутствие аргументации; не структурированное, не грамотное и не логичное изложение учебного материала при ответе. Оценка «неудовлетворительно»: незнание материала темы или раздела; серьезные ошибки при ответе.
	Тестовые задания	20 тестовых заданий за 40 минут. Оценка «отлично» - 19 – 20 тестовых заданий; Оценка «хорошо» - 15 – 18 тестовых заданий; Оценка «удовлетворительно» - 10 - 14 тестовых

		заданий; Оценка «неудовлетворительно» - менее 10 тестовых заданий.
	Практическое задание	<p>Оценка «отлично»: выполнены все задания практических работ, студент четко и без ошибок ответил на все контрольные вопросы; на высоком уровне владеет навыками работы с регистрационными формами; свободно владеет навыками индексирования документов; организует контроль исполнения документов на рабочем месте с использованием традиционной и автоматизированной технологии обработки документов; владеет навыками составления номенклатуры дел с учетом особенностей структурных подразделений; владеет знаниями использования номенклатуры дел при выполнении должностных обязанностей; владеет навыками организации работы с конфиденциальными документами; составляет и оформляет кадровую документацию;</p> <p>Оценка «хорошо»: выполнены все задания практических работ, студент ответил на все контрольные вопросы с замечаниями; на среднем уровне владеет навыками работы с регистрационными формами, индексирования документов; организует контроль исполнения документов на рабочем месте с использованием традиционной и автоматизированной технологии обработки документов; на среднем уровне владеет навыками составления номенклатуры дел; организации работы с конфиденциальными документами; составления и оформления кадровой документации;</p> <p>Оценка «удовлетворительно»: выполнены все задания практических работ с замечаниями, студент ответил на все контрольные вопросы с замечаниями; на удовлетворительном уровне владеет навыками работы с регистрационными формами, индексирования документов; организует контроль исполнения документов на рабочем месте с использованием традиционной и автоматизированной технологии обработки документов; составления номенклатуры дел; организации работы с конфиденциальными документами; составления и оформления кадровой документации;</p> <p>Оценка «неудовлетворительно»: студент не выполнил или выполнил неправильно задания практических работ, студент ответил на контрольные вопросы с ошибками или не ответил на конкретные вопросы; не владеет навыками работы с регистрационными формами, индексирования</p>

		документов; составления номенклатуры дел; организации работы с конфиденциальными документами; составления и оформления кадровой документации.
--	--	---

## ВОПРОСЫ ДЛЯ ПОДГОТОВКИ К ДИФФЕРЕНЦИРОВАННОМУ ЗАЧЕТУ

1. Языковые знания как средство развития коммуникативной компетентности и становление профессиональной компетентности.
2. Культура речи как раздел науки о языке. Предмет и задачи культуры речи.
3. Современный русский литературный язык – основа культуры речи.
4. Разговорная речь и литературный язык.
5. Нелитературные варианты языка (диалектизмы, жаргонизмы, просторечие, вульгаризмы).
6. Языковая норма, ее роль в становлении и функционировании литературного языка.
7. Языковая норма: орфоэпия, ударение.
8. Орфографические нормы. Понятие орфограммы; принципы русской орфографии.
9. Лексические нормы и основные ошибки, связанные с нарушением лексических норм.
10. Понятие о слове как основной единице языка. Прямое и переносное значения слова. Однозначные и многозначные слова.
11. Переносное значение слов как основа тропов. Основные виды тропов (эпитет, метафора, метонимия, сравнение, оксюморон, гиперболола, литота, перифраз, аллегория).
12. Морфологические нормы современного русского литературного языка
13. Синтаксические нормы; основные ошибки, связанные с нарушением синтаксических норм.
14. Понятие пунктуационной нормы; основные функции знаков препинания. Принципы русской пунктуации.
15. Речевое взаимодействие. Коммуникативная и речевая ситуация. Основные единицы общения.
16. Устная и письменная разновидности литературного языка.
17. Виды речи: монолог, диалог (полилог).
18. Жанры устной литературной речи.
19. Письменная речь, её жанровые разновидности.
20. Функциональные стили современного русского языка, их взаимодействие.
21. Научный стиль. Специфика использования элементов различных языковых уровней в научной речи.
22. ОДС. Сфера его функционирования, факторы формирования.
23. Язык и стиль распорядительных документов. Правила оформления документов.
24. Публицистический стиль и его особенности.
25. Устная публичная речь. Оратор и его аудитория.
26. Методика подготовки устных и письменных выступлений.
27. Структура речи.
28. Аргументация, виды аргументации.
29. Понятливость, информативность и выразительность публичной речи.
30. Разговорная речь. Характерные признаки и особенности функционирования.
31. Богатство речи. Лексические средства богатства речи.
32. Выразительность речи. Характеристика выразительных возможностей фигур речи.
33. Логичность речи и уместность речи.
34. Чистота речи.
35. Точность и доступность речи.
36. Правильность речи.
37. Деловая беседа. Речевые средства воздействия на партнера.
38. Культура речи. Основные направления совершенствования навыков грамотного письма и говорения.
39. Этический аспект культуры речи. Речевой этикет.
40. Типы словарей и их значение в развитии речевой культуры.

## ТЕМАТИКА РЕФЕРАТОВ

1. Виды общения, взаимосвязь видов.
2. Невербальные средства коммуникации.

3. Этапы подготовки устного выступления.
4. Аргументация: специфика реализации в рамках культуры речи.
5. Дискуссия как разновидность полемического общения
6. Беседа как разрешение спорных ситуаций.
7. Деловой этикет.
8. Особенности языка служебных документов.
9. Этика и этикет деловой переписки.
10. Речевая техника составления деловых писем.
11. Типичные ошибки в профессиональной речи.
12. Модели речевых ситуаций в профессиональном общении.
13. Речевая стратегия переговоров.
14. Специфика официально-делового стиля речи.
15. Искусство речи самопрезентации.
16. История ораторского искусства. Величайшие ораторы прошлого и современности.

**Устный опрос** – это средство контроля, организованное как специальная беседа преподавателя с обучающимся на темы, связанные с изучаемой дисциплиной, и рассчитанное на выяснение объема знаний, обучающегося по определенному разделу, теме, проблеме и т. п.

***Критерии оценки устного опроса студентов:***

Оценка «отлично»:

- глубокое и прочное усвоение материала темы или раздела;
- полные, последовательные, грамотные, логически излагаемые аргументированные ответы;
- демонстрация обучающимся знаний в объеме пройденной программы и дополнительно рекомендованной литературы;
- воспроизведение учебного материала с требуемой степенью точности.

Оценка «хорошо»:

- наличие несущественных ошибок, не достаточно аргументированные ответы на вопросы;
- демонстрация обучающимся знаний в объеме пройденной программы;
- четкое изложение учебного материала.

Оценка «удовлетворительно»:

- наличие несущественных ошибок в ответе, отсутствие аргументации, но достаточно грамотное и логичное изложение;
- демонстрация обучающимся недостаточно полных знаний по пройденной программе, отсутствие аргументации;
- не структурированное, не грамотное и не логичное изложение учебного материала при ответе.

Оценка «неудовлетворительно»:

- незнание материала темы или раздела;
- серьезные ошибки при ответе.

**Доклад, сообщение, реферат**

**Доклад, сообщение, реферат** – продукт самостоятельной работы студента, представляющий собой публичное выступление по представлению полученных результатов решения определенной учебно-практической, учебно-исследовательской или научной темы.

**Критерии оценки докладов, сообщений, рефератов:**

Оценка «отлично»:

- наличие четкого плана доклада;
- раскрытие в докладе актуальности проблемы;
- самостоятельность в подборе нормативных правовых актов;
- свободное изложение материала и четкие ответы на поставленные вопросы.

Оценка «хорошо»

- умение изложить сжато основные положения доклада;
- раскрытие в докладе актуальности проблемы;
- самостоятельность в подборе материала;
- свободное изложение материала и ответы на поставленные вопросы с несущественными, но быстро исправляемыми докладчиком ошибками.

Оценка «удовлетворительно»

- докладчик затрудняется обосновать актуальность темы и сжато изложить основные положения доклада;
- отсутствие в докладе эмпирических материалов;
- демонстрация обучающимся недостаточно полных знаний по теме доклада, отсутствие аргументации;
- неструктурированное изложение материала доклада, при ответе на вопросы студент допускает ошибки.

Оценка «неудовлетворительно»

- доклад не подготовлен.
- доклад подготовлен на основании устаревшего материала

### **ТЕМАТИКА ТВОРЧЕСКИХ РАБОТ**

1. Самопрезентация.
2. По одежке встречают, по уму провожают.
3. Вкус и мода.
4. В здоровом теле – здоровый дух.
5. Остановись, мгновение!
6. Мое поколение.
7. Ничто не дается нам так дешево и не ценится так дорого, как вежливость.
8. Реклама как новый жанр в системе функциональных стилей современного русского литературного языка.
9. Конфликт отцов и детей.
10. Если бы я был политиком.
11. Особенности общения в виртуальном пространстве.
12. Использование стилистических фигур и тропов в различных сферах современной коммуникации.

### **Проектная деятельность студентов в рамках освоения курса «Русский язык и культура речи»**

#### **Пояснительная записка**

Проектная деятельность студентов, в ходе освоения курса «Русский язык и культура речи», является активным (интерактивным) методом обучения, способствует качественному освоению учебного материала и формирует навык самостоятельной исследовательской, либо творческой работы.

#### **Цели:**

1. Активное включение студентов в учебный процесс;
2. Формирование навыка самостоятельной исследовательской, либо творческой работы;
3. Формирование эстетического вкуса.

#### **Задачи:**

1. Обучить студентов постановке темы работы, а также обоснованию сделанного выбора;



2. Постановка и формулирование учащимся темы своей работы и мотивация выбора;
3. Сформировать у учащегося стремление к разносторонней осведомленности;
4. Научить использовать надежные источники и ссылаться на них;
5. Сформировать у учащегося навык целостного рассмотрения ситуации;
6. Сформировать у учащегося стремление придерживаться основной темы;
7. Сформировать у учащегося привычку к удержанию в поле зрения исходной (основной) задачи;
8. Сформировать у учащегося навык к поиску альтернативных путей решения проблем;
9. Сформировать у учащегося навык открытого обсуждения проблемных вопросов в рамках проекта;
10. Сформировать у учащегося навык выбора точки зрения на проблему, а также готовность изменить её в процессе исследования и обсуждения;
11. Сформировать у учащегося стремление к точности и объективности в выводах;
12. Сформировать у учащегося навык последовательного рассмотрения отдельных частей сложной проблемы или явления;
13. Сформировать у учащегося навык применения критического мышления в жизни.

Работа может носить как индивидуальный, так и групповой характер. Осуществление проекта может быть представлено в нескольких вариантах:

1. Исследовательская работа в рамках выбранной темы, в результате которой учащийся готовит презентацию (например: «Виды и причины языковых ошибок и коммуникативных неудач»);
2. Выполнение творческого задания, например, «Нарушение норм русского литературного языка в речи современных российских политиков».

## БИЛЕТЫ К ДИФФЕРЕНЦИРОВАННОМУ ЗАЧЕТУ

### МОСКОВСКИЙ ФИНАНСОВО-ЮРИДИЧЕСКИЙ УНИВЕРСИТЕТ

Согласовано Зав.кафедрой Никульцева В.В « ___ » _____ 2018 г.	Дисциплина: <b>Русский язык и культура речи</b> Специальность: ВСЕ 3 КУРС Семестр: 5 Форма обучения: ВСЕ	Утверждаю _____ 2018 г.
--	---	----------------------------

#### Тест 1

**1. Образцовые произносительные нормы сложились к (ко)**

- 1) началу XX
- 2) середине XX
- 3) второй половине XIX
- 4) середине XVIII.

**2. Ошибка в употреблении причастного оборота допущена в предложении...**

- 1) Сентябрьское солнце, ярко пронизывающее прозрачный воздух, уже низко.
- 2) Чайник висел на палке, положенной на вбитые в землю рогульки.
- 3) Заря сквозит оттенком алым, подернут блеском небывалом покрытый снегом косогор.
- 4) Приехавшие участники на конференцию должны зарегистрироваться

**3. Качество речи, дающее возможность поддерживать интерес адресата к предмету речи:**

- 1) логичность
- 2) выразительность
- 3) уместность
- 4) богатство

**4. Укажите фигуру речи, которой соответствует определение: ..... – стилистическая фигура, заключающаяся в повторении одних и тех же элементов в начале каждого параллельного ряда.**

- 1) антитеза.
- 2) анафора
- 3) эллипсис
- 4) градация

**5. Выберите правильное определение *Функциональный стиль* – это.....**

- 1) единица текста
- 2) изобразительно-выразительные средства языка
- 3) разновидность употребления языка, функционирующая в определённой сфере человеческой деятельности:
- 4) разговорное употребление языка

**6. Совокупность языковых средств, используемых в административных актах, договорах, различной документации, – это..... подстиль официально-делового стиля.**

- 1) дипломатический
- 2) юридический
- 3) канцелярский
- 4) политический

**7. Укажите слова, относящиеся к стилю распорядительной документации?**

- 1) стоимость, температура, допустим, феномен, препарировать, обозначить;
- 2) во исполнение, в соответствии, приказываю, указ, комиссия, устанавливать;
- 3) департамент, электорат, гласность, подчеркнуть, сообщить, сверхмощный;
- 4) отважный, седой, безмолвный лес, благоуханный, зловещее, небеса, гордый.

**8. Наиболее удачным обращением к незнакомому человеку пожилого возраста будет**

- 1) гражданин (гражданка)
- 2) женщина (мужчина)

- 3) скажите, пожалуйста  
4) извините, Вы не подскажете
- 9. Какое из сочетаний слов не соответствует литературной норме?**
- 1) придерживаться точки зрения  
2) оказать покровительство  
3) вынести приговор  
4) играть большое значение
- 10. Слова-паразиты — это ... :**
- 1) слова, не несущие информации  
2) заимствования, вытесняющие исконно русские слова  
3) неологизмы  
4) грубые слова
- 11. К жанрам информационной речи не относится:**
- 1) вузовская лекция  
2) речь на собрании  
3) рекламная речь  
4) митинговое выступление
- 12. В споре:**
- 1) происходит обмен мнениями  
2) выясняется истинность одного из представленных тезисов  
3) стороны ищут согласия  
4) рождается истина
- 13. Академическое красноречие включает в себя...**
- 1) доклад на научной конференции;  
2) выступление в парламенте;  
3) речь на митинге  
4) выступление на съезде партии
- 14. Укажите, какими словарями надо воспользоваться, чтобы продолжить ряд *хитрый, лукавый*.....**
- 1) словарем омонимов,  
2) этимологическим словарем.  
3) орфоэпическим словарем;  
4) словарем синонимов;
- 15. Ударение падает на третий слог в словах, представленных в ряду...**
- 1) алкоголь, новорожденных, газопровод  
2) диспансер, углубить, каталог  
3) рефлексия, анафема, ходатайствовать  
4) немота, приняли, приняла
- 16. В каком предложении вместо слова *одеть* нужно употребить *надеть*?**
- 1) Хозяин платил батракам мало, зато хорошо кормил и одевал  
2) Мотоциклист одел шлем и нажал на педаль.  
3) Наша текстильная фабрика одевала всю область.  
4) Всех танцовщиц одели в одинаковые национальные костюмы
- 17. Приведенный ниже текст относится к \_\_\_\_\_ стилю. При прямом порядке главных членов предложения (сказуемое следует за однородными подлежащими) обычно употребляется форма множественного числа сказуемого, при обратном порядке (сказуемое предшествует подлежащим) – форма единственного числа.**
- 1) художественному  
2) газетно-публицистическому  
3) научному  
4) официально-деловому

18. Укажите существительное, у которого форма именительного падежа множественного числа образована неправильно.

- 1) доктора
- 2) окорока
- 3) мастера
- 4) шофера

19. Ошибочно употреблена фамилия...

- 1) стихи Александра Блока
- 2) статья о Кристиане Диор
- 3) книга об Александре Грине
- 4) фильм с участием Джулии Робертс

20. Указать тип ошибки, которая допущена в предложении:

- 1) тавтология, 2) плеоназм

*За окном виднелся монументальный памятник.*

МОСКОВСКИЙ ФИНАНСОВО-ЮРИДИЧЕСКИЙ УНИВЕРСИТЕТ

Согласовано Зав.кафедрой Никульцева В.В « ___ » _____ 2018 г.	Дисциплина: <b>Русский язык и культура речи</b> Специальность: ВСЕ 3 КУРС Семестр: 5 Форма обучения: ВСЕ	Утверждаю _____ « ___ » _____ 2018 г.
--	---	---

Тест 2

1. Сочетание ЧН произносится как [ч'н] во всех словах ряда...

- 1) молочница, поточный, скворечник;
- 2) брачный, коричневый, встречный;
- 3) суточный, скучно, горчичный;
- 4) подсвечник, Ильинична, прачечная.

2. Укажите, каким словарем надо воспользоваться, чтобы узнать варианты произношения слова *горничная*

- 1) словарем фразеологизмов;
- 2) орфоэпическим словарем;
- 3) орфографическим словарем;
- 4) словарем антонимов

3. Коммуникативные качества речи способствуют тому, чтобы ...

- 1) оказывать наилучшее воздействие на собеседника
- 2) речь соответствовала нормам литературного языка
- 3) одерживать победу над противником в споре
- 4) сохранять доброжелательную тональность разговора

4. Самым первым критерием богатства и бедности речи является:

- 1) лексическая синонимия
- 2) многозначность слова
- 3) количество слов
- 4) соблюдение норм языка

5. Совокупность языковых средств, функция которых – обслуживание сферы отношений между органами государства, между организациями и частными лицами в процессе их производственной, юридической деятельности, – это...

- 1) официально-деловой стиль
- 2) разговорная речь
- 3) научный стиль
- 4) публицистический стиль

6. К числу основных стилевых черт официально-делового стиля *не относится*...

- 1) неличный характер общения и речи

- 2) предписующе-долженствующий характер
  - 3) отвлеченно-обобщенный характер
  - 4) стандартизированность
- 7. Коммуникативная ситуация –**
- 1) соотношение социальных характеристик каждого из участников речевого акта;
  - 2) сочетание внешних и внутренних условий и обстоятельств, в которых протекает речевое
  - 3) место и время протекания речевого акта общение
  - 4) количество участников коммуникации
- 8. Слова «Ничто не дается нам так дешево и не ценится так дорого, как вежливость» принадлежат**
- 1) Сервантесу
  - 2) Антуану де Сент-Экзюпери
  - 3) Дж. Локку
  - 4) А.С. Пушкину
- 9. Какого падежа требуют предлоги согласно, благодаря, вопреки?**
- 1) винительного падежа
  - 2) творительного падежа
  - 3) родительного падежа
  - 4) дательного падежа
- 10. Заключению речевого сообщения не свойственна задача**
- 1) обобщение сказанного
  - 2) указание перспектив
  - 3) краткое повторение основных проблем
  - 4) изложение цели выступления
- 11. Укажите, как называется умение, которое позволяет слушателю определять цель речи, композицию речи, главную мысль и главные идеи оратора, а также умение определять форму аргументации и резюмирования?**
- 1) умение концентрироваться;
  - 2) умение анализировать содержание;
  - 3) умение слушать критически;
  - 4) умение конспектировать;
- 12. Главное для ораторского успеха -**
- 1) подобрать аргументы
  - 2) дать представление о главной идее речи
  - 3) поддерживать контакт со слушателями
  - 4) правильно говорить
- 13. Отметьте словосочетания с ошибкой в образовании формы Р.п. от существительных мн. числа.**
- 1) килограмм помидоров;
  - 2) табор цыган;
  - 3) несколько башкир;
  - 4) герои басней
- 14. Слова, вышедшие из употребления называются:**
- 1) архаизмы.
  - 2) историзмы.
  - 3) диалектизмы
  - 4) неологизмы
- 15. Указать тип ошибки, которая допущена в предложении:**  
1) тавтология, 2) плеоназм  
*Он быстро заполнил анкету, написал свою автобиографию.*
- 16. Неправильно выделен ударный гласный в слове**
- 1) фОрзац

- 2) щавЕль
- 3) ходатАйство
- 4) колОсс

17. **Существительным женского рода является слово...**

- 1) манго
- 2) какаду
- 3) бигуди
- 4) кольраби

18. **Правильно построено словосочетание...**

- 1) предпринять меры
- 2) играть роль
- 3) убедиться о достоинствах работы
- 4) отзыв на книгу

19. **Указать тип ошибки, которая допущена в предложении:**

- 1) тавтология, 2) плеоназм

*Он быстро заполнил анкету, написал свою автобиографию.*

20. **Административный речевой этикет нарушен в предложении**

- 1) Институт просит представить Ваши экспонаты для выставки в приемлемом для экспонирования виде;
- 2) Просим сообщить о результатах эксперимента;
- 3) Вышлите нам, пожалуйста, необходимую документацию;
- 4) Направляем Вам откорректированный вариант проекта нового положения.

## МОСКОВСКИЙ ФИНАНСОВО-ЮРИДИЧЕСКИЙ УНИВЕРСИТЕТ

Согласовано Зав.кафедрой Никульцева В.В « ___ » _____ 2018 г.	Дисциплина: <b>Русский язык и культура речи</b> Специальность: ВСЕ 3 КУРС Семестр: 5 Форма обучения: ВСЕ	Утверждаю _____ « ___ » _____ 2018 г.
--	---	---

### Тест3

1. **Согласный перед [э]звучит мягко во всех словах ряда...**

- 1) дискотека, музей, термин, шинель;
- 2) диспансер, брюнет, пюре, портфель;
- 3) тема, антитеза, ателье, портфель
- 4) Одесса, кассета, тоннель, термос.

2. **Слова и стиль выбираются прежде всего в соответствии с...**

- 1) правилами литературного языка
- 2) предметом речи
- 3) уровнем аудитории
- 4) целью речи

3. **Соответствие значения компонентов речи содержанию и объёму выражаемых ими понятий — это ... речи**

- 1) правильность
- 2) точность
- 3) понятность
- 4) доступность

4. **Укажите фигуру речи, которой соответствует определение: \_\_\_\_\_ – расположение членов предложения в особом порядке, нарушающем обычный (прямой) порядок, с целью усиления выразительности речи.**

- 1) градация;
- 2) эпитифора;

- 3) литота;
  - 4) инверсия
5. Какой из указанных жанров не относится к научному стилю?
- 1) реферат;
  - 2) диссертация;
  - 3) очерк;
  - 4) аннотация;
6. В официально-деловых текстах не употребляются...
- 1) риторические вопросы
  - 2) деепричастные обороты,
  - 3) сложные предложения
  - 4) причастные обороты,
7. Речь, призывающая к действию: новому, к продолжению или прекращению прежнего.
- 1) эпидейктическая
  - 2) информационная
  - 3) агитационная
  - 4) воодушевляющая
8. Ситуация, в которой мы получаем о собеседнике большее количество информации благодаря его интонации:
- 1) формальная обстановка
  - 2) неформальное общение
  - 3) обе ситуации (формальная и неформальная)
  - 4) деловое общение
9. В каком предложении нарушена норма управления?
- 1) Некоторые предприятия тормозят выполнение общих планов.
  - 2) Экскурсии по городу вызывают интерес не только туристов, но и коренных жителей.
  - 3) Надо пожелать школьникам новых успехов в учебе.
  - 4) А потом оказалось, что эти претензии ни на чем не обоснованы.
10. Речевое сообщение включает следующие компоненты
- вступление, основная часть, заключение
- 1) зачин, введение, основная часть заключение, концовка
  - 2) вступление, сообщение темы, доказательство, заключение
  - 3) вступление, сообщение темы, сообщение цели речи, развитие темы, доказательство,
  - 4) опровержение, заключение
11. *Мою сегодняшнюю с вами беседу я строю таким образом: некоторые общие выводы методологии истории литературы – с каких точек зрения мы ее изучаем, для каких целей и т.д.; затем в связи с этим некоторые общие вопросы того специального предмета, на котором мы с вами остановились, т.е. английской и германской литератур.* Фрагмент лекции А.В. Луначарского относится к...
- 1) основной части
  - 2) вступлению
  - 3) заключению
  - 4) концовке.
12. Уловка - это ...
- 1) запрещённый приём в споре
  - 2) приём, облегчающий спорщику достижение собственных целей и затрудняющий
  - 3) софизм
  - 4) нарушение регламента
13. Отметьте словосочетания с ошибкой в определении рода существительного.
- 1) дорогой шампунь,
  - 2) зелёные Сочи,
  - 3) прозрачный тюль,

- 4) густая тушь
14. Продуктивные виды речевой деятельности правильно указаны в ряду...
- 1) слушание, говорение
  - 2) письмо, чтение
  - 3) говорение, письмо
  - 4) чтение, слушание
15. Чтобы к слову *построить* подобрать слово близкое по значению, нужно воспользоваться словарем...
- 1)словарем иностранных слов
  - 2)словарем паронимов
  - 3)словарем антонимов
  - 4)словарем синонимов
16. Какой характер имеют фразеологизмы *Авгиевы конюшни, Ящик Пандоры*?
- 1) разговорный
  - 2) просторечный
  - 3) книжный
  - 4) правильного ответа здесь нет
17. Какое словосочетание неправильно?
- 1) трое учениц
  - 2) двое друзей
  - 3) четверо суток
  - 4) семеро поросят
18. В словах какого ряда ударение падает на первый слог?
- 1) кухонный, досуха, плесневеть
  - 2) жалюзи, столяр, врал
  - 3) ждала, досуг, ремень
  - 4) агент, заем, шофер
19. Указать тип ошибки, которая допущена в предложении:  
1) плеоназм, 2) тавтология  
*Не без труда удалось нам решить эти трудные задачи.*
20. Определите жанры художественного стиля речи:
- 1) очерк, фельетон, репортаж.
  - 2) диссертация, конспект, доклад
  - 3) поэма, драма, рассказ
  - 4) письмо, беседа, записка.

МОСКОВСКИЙ ФИНАНСОВО-ЮРИДИЧЕСКИЙ УНИВЕРСИТЕТ

Согласовано Зав.кафедрой Никульцева В.В « ___ » _____ 2018 г.	Дисциплина: <b>Русский язык и культура речи</b> Специальность: ВСЕ 3 КУРС Семестр: 5 Форма обучения: ВСЕ	Утверждаю _____ « ___ » _____ 2018 г.
--	---	---

Тест 4

1. В русском языке ударение является ...
- 1) вариативным;
  - 2) фиксированным
  - 3) подвижным или фиксированным;
  - 4) подвижным и разноместным.
2. Цель и содержание речи обусловлены прежде всего ...
- 1) состоянием говорящего
  - 2) интересом слушающих
  - 3) конкретной ситуацией



- 4) подготовленностью речи
- 3. Лаконизм речи — это ...**
- 1) соответствие содержания и формы предмету речи и коммуникативной ситуации
  - 2) недостаточность информации для понимания высказывания
  - 3) краткое и чёткое речевое оформление содержания речи
  - 4) соответствие языковой норме
- 4. Качество речи, дающее возможность поддерживать интерес адресата к предмету речи:**
- 1) уместность
  - 2) богатство
  - 3) выразительность
  - 4) логичность
- 5. Определите жанры художественного стиля речи:**
- 1) поэма, драма, рассказ.
  - 2) очерк, фельетон, репортаж.
  - 3) диссертация, конспект, доклад
  - 4) письмо, беседа, записка.
- 6. В роли сказуемого в официально-деловых текстах употребляется словосочетание...**
- 1) оказывать помощь
  - 2) прийти на помощь,
  - 3) ждать помощи
  - 4) надеяться на помощь
- 7. К видам речевой деятельности не относится**
- 1) чтение
  - 2) говорение
  - 3) размышление
  - 4) слушание
- 8. Основной особенностью светской беседы является**
- 1) неподготовленность
  - 2) нормативность
  - 3) официальность
  - 4) этикетность
- 9. В каком предложении вместо слова *одеть* нужно употребить *надеть*?**
- 1) Хозяин платил батракам мало, зато хорошо кормил и одевал
  - 2) Мотоциклист одел шлем и нажал на педаль.
  - 3) Наша текстильная фабрика одевала всю область.
  - 4) Всех танцовщиц одели в одинаковые национальные костюмы
- 10. Определите, к какому роду красноречия относятся перечисленные виды (жанры) публичных выступлений: *парламентское доклад на съезде, парламентское выступление, дебаты, политическое обозрение***
- 1) академическое
  - 2) социально-бытовое
  - 3) социально- политическое
  - 4) духовное (церковно-богословское)
- 11. Академическое красноречие включает в себя...**
- 1) доклад на научной конференции;
  - 2) выступление в парламенте
  - 3) речь на митинге;
  - 4) выступление на съезде партии;
- 12. Участники дискуссии имеют целью достижение ...**
- 1) выявления разногласий
  - 2) победы
  - 3) истины

4) соглашения

**13. Отметьте словосочетания с ошибкой в образовании формы Р.п. от существительных мн. числа.**

- 1) килограмм помидоров;
- 2) табор цыган;
- 3) несколько башкиров;
- 4) герои басен

**14. \_\_\_\_\_ – это публичный спор, в котором участники преследуют цель доказать свою правоту и опровергнуть мнение собеседника; публичный спор на победу.**

- 1) дискуссия
- 2) полемика
- 3) прения
- 4) препирательство

**15. В словах какого ряда ударение падает на первый слог?**

- 1) цемент, брала, эксперт
- 2) статуя, свекла, поняли
- 3) дефис, оптовый, созыв
- 4) тортов, фетиш, звонит

**16. Какая фамилия склоняется?**

- 1) Андре Маруа
- 2) Маргарет Тэтчер
- 3) Эдит Пиаф
- 4) Мартирос Сарьян

**17. В каком предложении неправильно употреблено числительное?**

- 1) Расстояние измеряется семьюстами шестьюдесятью девятью километрами.
- 2) Прибыл поезд с двести шестьюдесятью пятью пассажирами
- 3) Недостает трёхсот двадцати семи книг..
- 4) На площади было более пятисот шестидесяти полицейских.

**18. Указать тип ошибки, которая допущена в предложении:**

**1) плеоназм, 2) тавтология**

*Все герои имеют свои индивидуальные черты.*

**19. Плеоназм это.....**

- 1) сопоставление несопоставимых понятий;
- 2) употребление в речи близких по смыслу и потому логически лишних слов;
- 3) употребление ненужных уточняющих слов;
- 4) смешение двух внешне похожих понятий;

**20. Высказывание для доказательства тезиса называется...**

- 1) антитезисом
- 2) аргументом
- 3) положением
- 4) аргументацией

МОСКОВСКИЙ ФИНАНСОВО-ЮРИДИЧЕСКИЙ УНИВЕРСИТЕТ

Согласовано Зав.кафедрой Никульцева В.В « ___ » _____ 2018 г.	Дисциплина: <b>Русский язык и культура речи</b> Специальность: ВСЕ 3 КУРС Семестр: 5 Форма обучения: ВСЕ	Утверждаю _____ « ___ » _____ 2018 г.
--	---	---

**Тест 5**

**1. Ударение падает на один и тот же слог во всех словах ряда...**

- 1) табу, юродивый, приговор, невылазный
- 2) характерный (поступок), мастерски, кулинария, недоимка;
- 3) обеспечение, на похоронах, настороженность, некролог;

- 4) плесневеть, афинянка, статус, деспот;
- 2. Термины «речь» и «язык» обозначают**
- 1) одинаковые понятия
  - 2) разные понятия
  - 3) взаимосвязанные понятия
  - 4) взаимоисключающие понятия
- 3. Компоненты лексики ограниченной сферы употребления:**
- 1) диалектизмы
  - 2) синонимы
  - 3) омонимы
  - 4) паронимы
- 4. Укажите фигуру речи, которой соответствует определение: \_\_\_\_\_ – стилистическая фигура, состоящая в соединении двух понятий. противоречащих друг другу, логически исключающих одно другое.**
- 1) гипербола
  - 2) ирония
  - 3) оксюморон
  - 4) метафора
- 5. Укажите, в какой форме публицистический стиль речи не используется?**
- 1) фото- и кинематографической (документальное кино и телевидение);
  - 2) в технических чертежах и компьютерных алгоритмических языках;
  - 3) графически изобразительной (плакат, карикатура)
  - 4) в словесной (письменной и устной);
- 6. К вербальным средствам общения относятся:**
- 1) устная речь;
  - 2) письменная речь
  - 3) интонации голоса.
  - 4) устная и письменная речь;
- 7. Функции общения:**
- 1) перцептивная
  - 2) номинативная
  - 3) коммуникативная
  - 4) интерактивная
- 8. При прощании используются определенные этикетные формулы. Определите, какая из них может быть использована в строгой официальной обстановке.**
- 1) Раз решите попрощаться.
  - 2) Всего хорошего!
  - 3) До встречи.
  - 4) Счастливо!
- 9. Грамматическая ошибка допущена в одном из словосочетаний ряда...**
- 1) различные сорта, без полутора минут;
  - 2) ярче солнца, ажурная шаль;
  - 3) худший вариант, ехайте быстрее
  - 4) на переднем плане, младше по званию
- 10. Не относятся к видам красноречия в риторике...**
- 1) доклад.
  - 2) судебное
  - 3) академическое;
  - 4) социально-бытовое.
- 11. Правильным является утверждение...**
- 1) в равнодушной аудитории нужно чаще обращаться к отдельным слушателям.
  - 2) чем больше аудитория, тем более сложные идеи можно в ней доказывать.

- 3) в хорошо подготовленной аудитории темп речи должен быть низким.  
 4) в малоподготовленной аудитории надо быть эмоционально сдержанным.
- 12. Аргумент - ...**
- 1) бесспорное доказательство
  - 2) доказательство
  - 3) высказывание, служащее для обоснования тезиса
  - 4) истинное мнение
- 13. Определите, какие стилевые черты присущи публицистическому стилю речи:**
- 1) образность, эмоциональность, конкретность.
  - 2) эмоциональность, конкретность, простота речи.
  - 3) оценочность, образность, эмоциональность, призывность.
  - 4) логичность, объективность, обобщенность, смысловая точность.
- 14. Отметьте словосочетания с ошибкой в определении рода существительного.**
- 1) дорогой шампунь,
  - 2) зелёный Сочи,
  - 3) красная георгина,
  - 4) густая тушь
- 15. Компоненты лексики ограниченной сферы употребления:**
- 1) паронимы
  - 2) термины
  - 3) омонимы
  - 4) диалектизмы
- 16. Основной особенностью светской беседы является**
- 1) этикетность
  - 2) неподготовленность
  - 3) нормативность
  - 4) официальность
- 17. Правильно построено словосочетание...**
- 1) предпринять меры
  - 2) играть роль
  - 3) убедиться о достоинствах работы
  - 4) отзыв на книгу
- 18. Указать тип ошибки, которая допущена в предложении:**
- 1) тавтология, 2) плеоназм
- Пологий берег зарос густыми зарослями.*
- 19. Перенос названия предмета на основании его сходства с другим предметом – это...**
- 1) метонимия
  - 2) перифраз
  - 3) метафора
  - 4) равнение
- 20. Грубые, сниженные слова из обиходно-бытовой речи –**
- 1) варваризмы
  - 2) вульгаризмы
  - 3) диалектизмы
  - 4) жаргонизмы

МОСКОВСКИЙ ФИНАНСОВО-ЮРИДИЧЕСКИЙ УНИВЕРСИТЕТ

Согласовано Зав.кафедрой Никульцева В.В « ___ » _____ 2018 г.	Дисциплина: <b>Русский язык и культура речи</b> Специальность: ВСЕ 3 КУРС Семестр: 5 Форма обучения: ВСЕ	Утверждаю _____ « ___ » _____ 2018 г.
--	---	---

## Тест 6

1. **Грамматическая ошибка допущена в одном из словосочетаний ряда...**
  - 1) гораздо умнее, обе дочери;
  - 2) бухгалтеры предприятий, молодые доктора;
  - 3) опытные шофера, вкусные торты;
  - 4) килограмм мандаринов, пара чулок.
2. **Способы речевой деятельности...**
  - 1) рассуждать
  - 2) объяснять
  - 3) доказывать
  - 4) слушать
3. **Коммуникативные качества речи:**
  - 1) чистота
  - 2) скорость
  - 3) аргументированность
  - 4) яркость
4. **В тексте: «Гомер был слеп, но это был всевидящий слепец» - представлена риторическая фигура**
  - 1) антитеза
  - 2) каламбур
  - 3) оксюморон
  - 4) перифраза
5. **Сфера применения публицистического стиля:**
  - 1) деловые отношения
  - 2) наука и техника
  - 3) общественно-политическая
  - 4) повседневная
6. **В официально-деловых текстах неуместно употребление предложно-падежной формы...**
  - 1) по причине болезни
  - 2) из-за болезни
  - 3) в связи с болезнью
  - 4) вследствие болезни
7. **Вид речевой деятельности, направленный на продуцирование высказывания и осуществляемый без участия непосредственного собеседника, – это**
  - 1) письмо
  - 2) говорение
  - 3) слушание
  - 4) чтение
8. **При несогласии с собеседником используются определенные этикетные формулы. Определите, какая из них будет предпочтительней в официальной обстановке, если партнер по общению ваш начальник.**
  - 1) Я с вами не согласен.
  - 2) Это абсурд.
  - 3) Вы ошибаетесь
  - 4) Думаю, что Вы не совсем правы
9. **Что такое плеоназм?**
  - 1) сопоставление несопоставимых понятий;
  - 2) употребление в речи близких по смыслу и потому логически лишних слов
  - 3) употребление ненужных уточняющих слов;
  - 4) смешение двух внешне похожих понятий;
10. **Найдите ошибку в перечне жанров академического красноречия**
  - 1) лекция

- 2) научный доклад
  - 3) приветственная речь
  - 4) научный обзор
- 11. К жанрам монологической разговорной речи относятся...**
- 1) тост;
  - 2) научная лекция;
  - 3) монография
  - 4) аннотация
- 12. В дискуссии после прений обычно...**
- 1) объявляют перерыв
  - 2) принимают проект решения
  - 3) принимают решение
  - 4) оглашают решение
- 13. Отметьте предложения с речевыми ошибками.**
- 1) Писатель подробно описывает жизнь ученых;
  - 2) Эта истина очевидна для всех.
  - 3) В турнире принимали участие представители многих стран: Австрия, Венгрия, Россия и многие другие;
  - 4) Все десять победителей конкурса были награждены специальными призами.
- 14. Аббревиатура мужского рода...**
- 1) ООН
  - 2) МФЮА
  - 3) НХЛ
  - 4) МИД
- 15. Отметьте слово с ударением на второй слог.**
- 1) диспансер,
  - 2) крапива,
  - 3) прожита,
  - 4) псевдоним
- 16. Указать тип ошибки, которая допущена в предложении:**  
1) тавтология, 2) плеоназм  
*На стене висел преискурант услуг и цен.*
- 17. В каком предложении есть грамматическая ошибка?**
- 1) Платье-халат висел на вешалке;
  - 2) Музей-квартира пополнился новыми экспонатами;
  - 3) Урок-лекция продолжался два часа;
  - 4) Ракета-носитель вывела спутник на орбиту;.
- 18. Спор на научную тему**
- 1) полемика
  - 2) диспут
  - 3) беседа
  - 4) дебаты
- 19. Слова-паразиты — это ...**
- 1) слова, не несущие информации
  - 2) заимствования, вытесняющие исконно русские слова
  - 3) грубые слова
  - 4) неологизмы
- 20. К экстралингвистическим факторам общения относится**
- 1) способность говорящего варьировать способ языкового представления
  - 2) знание формул и правил речевого этикета
  - 3) коммуникативная заинтересованность
  - 4) соответствие планов и схем речевого поведения собеседников

МОСКОВСКИЙ ФИНАНСОВО-ЮРИДИЧЕСКИЙ УНИВЕРСИТЕТ

Согласовано Зав.кафедрой Никульцева В.В. « ___ » _____ 2018 г.	Дисциплина: <b>Русский язык и культура речи</b> Специальность: ВСЕ 3 КУРС Семестр: 5 Форма обучения: ВСЕ	Утверждаю _____ « ___ » _____ 2018 г.
---	---	---

**Тест 7**

1. **Существительные только среднего рода приводятся в ряду...**
  - 1) такси, тюль, визави
  - 2) харчо, бра, непоседа
  - 3) манто, панно, протеже
  - 4) бюро, пенсне, капри
2. **Функциональные типы текста:**
  - 1) абзац
  - 2) рассуждение
  - 3) оценка
  - 4) монолог
3. **Уместность речи –**
  - 1) умение построить речь таким образом, чтобы привлечь к ней внимание адресатов
  - 2) соответствие построения речи законам логики
  - 3) соответствие речи коммуникативной ситуации
  - 4) соответствие значения компонентов речи содержанию выражаемых ими понятий
4. **Определите, какие стилевые черты присущи публицистическому стилю речи:**
  - 1) логичность, объективность, обобщенность, смысловая точность
  - 2) оценочность, образность, эмоциональность, призывность.
  - 3) эмоциональность, конкретность, простота речи.
  - 4) образность, эмоциональность, конкретность.
5. **Укажите, какие из приведенных особенностей не характерны для научного стиля?**
  - 1) широкое использование лексики и фразеологии других стилей;
  - 2) научная фразеология;
  - 3) логическая последовательность изложения;
  - 4) широко употребительны конструкции с причастными и деепричастными оборотами.
6. **Найдите лишний пункт официально-деловой письменной речи.**
  - 1) коммуникативная точность
  - 2) стандартизация и унификация языковых и текстовых средств,
  - 3) нерегламентированный процесс записи информации
  - 4) широкое использование языковых формул
7. **Обязательные условия успешной коммуникации - ...**
  - 1) оценка слушающим речи говорящего;
  - 2) настроенность на понимание собеседника;
  - 3) наличие фоновых знаний;
  - 4) советы, даваемые говорящему после изложения им проблемы;
  - 5) разный объем информации, которой обладают собеседники
8. **При обращении к группе лиц в официально-деловой ситуации лучше использовать обращение**
  - 1) Уважаемые коллеги
  - 2) Дорогие друзья
  - 3) Граждане
  - 4) Товарищи
9. **В каком предложении вместо слова *каменный* нужно употребить *каменистый*?**

- 1) На востоке наравне с серебром и медью раскрылись каменные богатства Алтая.
  - 2) Стены коридора, а также потолок были высечены из сплошной каменной глыбы.
  - 3) Здесь, на каменных вершинах, ничто не растёт.
  - 4) У этого человека каменное сердце
- 10. Для основной части речевого сообщения не характерно**
- 1) призыв к непосредственным действиям
  - 2) сообщение информации
  - 3) обоснование собственной точки зрения
  - 4) убеждение аудитории
- 11. Апелляция к публике является ... аргументом**
- 1) сильным
  - 2) достаточным
  - 3) рациональным
  - 4) эмоциональным
- 12. Высказывание для доказательства тезиса называется...**
- 1) антитезисом
  - 2) аргументом
  - 3) положением
  - 4) аргументацией
- 13. Отметьте неправильное сочетание слов.**
- 1) надеть шляпу
  - 2) надеть на палку
  - 3) одеть очки
  - 4) одеть ребёнка
- 14. Отметьте словосочетания с ошибкой в образовании формы Р.п. от существительных мн. числа.**
- 1) килограмм помидоров;
  - 2) несколько башкир;
  - 3) табор цыган;
  - 4) герои басней
- 15. Отметьте слово с ударением на последнем слоге.**
- 1) заняла,
  - 2) мельком,
  - 3) средства,
  - 4) торты
- 16. Какая пара слов является паронимами?**
- 1) уступать – противиться
  - 2) защитный – защитительный
  - 3) ключ – ключ
  - 4) тормозы – тормоза
- 17. Указать тип ошибки, которая допущена в предложении:**  
1) тавтология, 2) плеоназм  
*Пологий берег зарос густыми зарослями.*
- 18. Слова или обороты, стоящие перед однородными членами предложения в научном тексте –**
- 1) обобщающие слова
  - 2) вводные слова
  - 3) причастные обороты
  - 4) вводные слова
- 19. Существительные только среднего рода приводятся в ряду...**
- 1) такси, тюль, визави
  - 2) бюро, пенсне, капри



- 3) харчо, бра, непоседа
- 4) манто, панно, протееже

**20. В информационной речи может быть предложена тема**

- 1) Зачем нужно изучать риторiku
- 2) Позвоните родителям
- 3) События за рубежом
- 4) Я люблю «русское кино»

**МОСКОВСКИЙ ФИНАНСОВО-ЮРИДИЧЕСКИЙ УНИВЕРСИТЕТ**

Согласовано Зав.кафедрой Никульцева В.В « ___ » _____ 2018 г.	Дисциплина: <b>Русский язык и культура речи</b> Специальность: ВСЕ 3 КУРС Семестр: 5 Форма обучения: ВСЕ	Утверждаю _____ « ___ » _____ 2018 г.
--	---	---

**Тест 8**

**1. А.С. Пушкин считается основателем современного русского литературного языка, потому что:**

- 1) разработал теорию о трёх стилях;
- 2) освободил русский язык от церковнославянской лексики;
- 3) ввёл принцип соразмерности и сообразности в отношении к языку;
- 4) создал свод правил употребления языковых единиц.

**2. Устная речь - это речь звучащая, она подчиняется нормам**

- 1) орфоэпическим
- 2) орфографическим
- 3) пунктуационным
- 4) лексическим

**3. Что не относится к основным видам речевой деятельности:**

- 1) аудирование
- 2) чтение,
- 3) письмо.
- 4) запоминание

**4. Укажите, какие из приведенных особенностей не характерны для научного стиля?**

- 1) научная фразеология;
- 2) широкое использование лексики и фразеологии других стилей;
- 3) логическая последовательность изложения;
- 4) широко употребительны конструкции с причастными и деепричастными оборотами.

**5. В толковых словарях разъясняется**

- 1) значение фразеологизмов
- 2) лексическое значение слов
- 3) правописание слов
- 4) образование слов

**6. Укажите, какими словарями надо воспользоваться, чтобы продолжить ряд *хитрый, лукавый*.....**

- 1) словарем омонимов,
- 2) орфоэпическим словарем;
- 3) словарем синонимов;
- 4) этимологическим словарем.

**7. Юбилейная речь, носящая торжественный характер, приветственная речь, застольная – это красноречие ;**

- 1) судебное
- 2) академическое
- 3) духовное

- 4) социально бытовое

**8. Отметьте предложения с речевыми ошибками**

- 1) Эта истина очевидна для всех.
- 2) Писатель подробно описывает о жизни;
- 3) В турнире принимали участие представители многих стран: Австрии, Венгрии, России.
- 4) Все десять победителей конкурса были награждены специальными призами.

**9. Какое словосочетание характерно для официально-делового стиля?**

- 1) отправиться в поход
- 2) освободить от занимаемой должности
- 3) давать деньги на семью
- 4) заседать два часа

**10. В каком ряду указаны жанры, относящиеся только к научному стилю?**

- 1) заметка, репортаж, интервью
- 2) фельетон, эссе, статья
- 3) монография, реферат, тезисы
- 4) доверенность, рецензия, диссертация

**11. Аргументация это...**

- 1) анализ изложенных фактов
- 2) последовательное изложение фактов
- 3) подбор подтверждений сказанного
- 4) синтез изложенных фактов

**12. Отметьте словосочетание с ошибкой в определении рода существительного.**

- 1) модная туфля
- 2) большая мозоль
- 3) клетчатое кашне
- 4) покрыть толью

**13. Клише, используемые в документах, являются основой ...**

- 1) достоверности информации
- 2) стандартности языка
- 3) точности словоупотребления
- 4) выразительности языка

**14. Уловка - это ...**

- 1) приём, облегчающий спорщику достижение собственных целей
- 2) запрещённый приём в споре
- 3) нарушение регламента
- 4) софизм

**15. Функции общения:**

- 1) перцептивная
- 2) номинативная
- 3) коммуникативная
- 4) интерактивная

**16. В официально-деловых текстах неуместно употребление предложно-падежной формы...**

- 1) по причине болезни
- 2) вследствие болезни
- 3) в связи с болезнью
- 4) из-за болезни

**17. Законы тождества, непротиворечия, исключенного третьего, достаточного основания обеспечивают такое качество речи, как-**

- 1) доступность,
- 2) ясность,
- 3) правильность,
- 4) логичность.

18. Неоправданное повторение однокоренных слов или морфем – это

- 1) тавтология
- 2) лексический повтор
- 3) парафраз
- 4) плеоназм

19. Указать тип ошибки (1-тавтология, 2- плеоназм)

*Мы заранее предвидели все трудности похода.*

20. Укажите существительное, у которого форма родительного падежа множественного числа образована неправильно

- 1) лезгин
- 2) помидоров
- 3) турков
- 4) апельсинов

МОСКОВСКИЙ ФИНАНСОВО-ЮРИДИЧЕСКИЙ УНИВЕРСИТЕТ

Согласовано Зав.кафедрой Никульцева В.В « ____ » _____ 2018 г.	Дисциплина: <b>Русский язык и культура речи</b> Специальность: ВСЕ 3 КУРС Семестр: 5 Форма обучения: ВСЕ	Утверждаю _____ « ____ » _____ 2018 г.
---	---	--

Тест 9

1. Высшей формой национального языка является

- 1) жаргон;
- 2) диалект;
- 3) просторечие;
- 4) литературный язык.

2. Какая функция языка является приоритетной для текстов официальных документов?

- 1) эмотивная
- 2) волюнтаривная
- 3) эстетическая
- 4) аккумулятивная

3. Термины «речь» и «язык» обозначают

- 1) одинаковые понятия
- 2) разные понятия
- 3) взаимосвязанные понятия
- 4) взаимоисключающие понятия

4. Выберите ответ, где указана схема текста-повествования:

- 1) действие, признак, следствие
- 2) завязка, развитие действия, кульминация, развязка
- 3) признак, признак, признак
- 4) тезис, доказательство, вывод

5. В каких словосочетаниях прилагательные употребляются в прямом значении?

- 1) Глухой старик, жаркий день, пикантная внешность, железная воля, прямая линия
- 2) Глухой старик, жаркий день, пикантный соус, железная дорога, прямой человек.
- 3) Глухой старик, жаркий день, пикантный соус, железная дорога, прямая линия.
- 4) Глухая улица, жаркий бой, пикантная внешность, железная воля, прямой человек.

6. Указать тип ошибки, которая допущена в предложении:

- 1) тавтология, 2) плеоназм

*В столице прошла торжественная инаугурация.*

7. Средства богатства речи:

- 1) жаргонизмы

- 2) синонимы
  - 3) неологизмы
  - 4) профессионализмы
- 8. Вид спора, для которого характерно противоборство сторон, целью которого является победа**
- 1) диспут
  - 2) дебаты
  - 3) дискуссия
  - 4) полемика
- 9. Качество речи, которое придает публичному тексту использование тропов и фигур речи**
- 1) понятность
  - 2) выразительность
  - 3) чистоту
  - 4) точность
- 10. К невербальным средствам общения не относится:**
- 1) взгляд,
  - 2) информативность
  - 3) мимика,
  - 4) жесты,
- 11. Компоненты, препятствующие понятности речи,**
- 1) диалектизмы
  - 2) метафоры
  - 3) афоризмы
  - 4) фразеологизмы
- 12. Цель и содержание речи обусловлены прежде всего...**
- 1) состоянием говорящего
  - 2) интересом слушающих
  - 3) конкретной ситуацией
  - 4) подготовленностью речи
- 13. Словарный запас каждого человека – это величина**
- 1) постоянная для определенной категории людей
  - 2) переменная только для образованных людей
  - 3) непостоянная для любого носителя языка
  - 4) постоянная для любого носителя языка
- 14. Уловки в споре бывают**
- 1) допустимыми и недопустимыми
  - 2) скрытыми и открытыми
  - 3) бесформенными и допустимыми
  - 4) простыми и сложными
- 15. Слова единичного употребления,**
- 1) жаргонизмы
  - 2) архаизмы
  - 3) диалектизмы
  - 4) окказионализмы
- 16. Устаревшее название современных предметов и понятий, имеющие в русском языке эквиваленты – это**
- 1) варваризмы
  - 2) окказионализмы
  - 3) историзмы
  - 4) архаизмы
- 17. Жанр монографии характерен для**
- 1) научного стиля

- 2) официально-делового
- 3) публицистического
- 4) разговорного

**18. Литературно-публицистическое произведение на злободневную тему, в котором сатирически изображаются негативные явления общественной жизни – это**

- 1) Статья
- 2) Эссе
- 3) Репортаж
- 4) Фельетон

**19. Грамматические нормы – это ...**

- 1) пунктуационная и орфографическая
- 2) синтаксическая и стилистическая
- 3) морфологическая и синтаксическая
- 4) лексическая и морфологическая

**20. Территориальная лексика называется**

- 1) Арго
- 2) Диалетной
- 3) Профессиональной
- 4) Жаргонизмы

### МОСКОВСКИЙ ФИНАНСОВО-ЮРИДИЧЕСКИЙ УНИВЕРСИТЕТ

Согласовано Зав.кафедрой Никульцева В.В « ___ » _____ 2018 г.	Дисциплина: <b>Русский язык и культура речи</b> Специальность: ВСЕ 3 КУРС Семестр: 5 Форма обучения: ВСЕ	Утверждаю _____ « ___ » _____ 2018 г.
--	---	---

### Тест 10

**1. Высшей формой национального языка является**

- 1) язык художественной литературы
- 2) научная речь
- 3) литературный язык
- 4) общенародный язык

**2. Какое из приведенных утверждений является логическим определением понятия «язык»?**

- 1) язык ключ науки, орудие правды и разума
- 2) язык - это то, что объединяет нас, когда мы говорим
- 3) языком учат, убеждают, наставляют
- 4) язык - естественно возникающая в человеческом обществе и развивающаяся система облеченных в звуковую форму знаковых единиц

**3. Коммуникативные качества речи способствуют тому, чтобы ...**

- 1) речь соответствовала нормам литературного языка
- 2) оказывать наилучшее воздействие на собеседника
- 3) одерживать победу над противником в споре
- 4) сохранять доброжелательную тональность разговора

**4. Выберите правильное определение:**

- 1) текст – это произведение речи, состоящее из предложений, расположенных в определенной последовательности и объединенных общим смыслом и структурой.
- 2) текст – это предложения, объединенные общей темой.
- 3) текст – это произведение речи, состоящее из нескольких абзацев, объединенных единым смысловым типом речи повествованием.
- 4) текст – это письменное сообщение на научную тему

**5. Найдите пример метонимии**

- 1) царь зверей
- 2) если бы молодость знала, если бы старость могла
- 3) туманный Альбион
- 4) все флаги в гости будут к нам

**6. Указать тип ошибки, которая допущена в предложении:**

**1) тавтология, 2) плеоназм**

*Комплекс нерешенных проблем надо решать комплексно.*

**7. В каком предложении содержится ошибка, вызванная нарушением норм управления?**

- 1) Уверенность в свои силы была его отличительной чертой.
- 2) Поэт воспекает свою Родину, отчий край.
- 3) Нужно не только говорить о проблемах бездомных детей, но и что-то делать.
- 4) Молодые хоккеисты были разочарованы результатами первой встречи.

**7. Указать тип ошибки (1-тавтология, 2- плеоназм)**

*Коллеги по работе пригласили встретить новогодние праздники вдали от родного города.*

**9. Высшей формой национального языка является язык ...**

- 1) писателей-классиков
- 2) литературный
- 3) старославянский
- 4) научных и учебных книг

**10. Агитационные жанры публицистики:**

- 1) памфлет
- 2) пресс-конференция
- 3) эссе
- 4) политические дебаты

**11. Основные функции выразительной речи**

- 1) отражение субъективного взгляда человека на мир
- 2) создание условий доступности речи
- 3) манипулирование адресатом
- 4) воздействие на подсознание

**12. Укажите пример с ошибкой в образовании формы слова.**

- 1) положите книги на стол
- 2) рукопись состояла из триста шестисот страниц
- 3) пришли по прибытии поезда
- 4) последние договоры

**13. Что такое тавтология?**

- 1) смешение двух внешне похожих понятий;
- 2) повторение однокоренных слов или одинаковых морфем в составе словосочетания или предложения;
- 3) сопоставление несопоставимых понятий;
- 4) употребление слов, близких по значению, но разных по написанию;

**14. Основными типами коммуникации по установочной задаче являются**

- 1) информационная, дискуссионная, письменная (контактоустанавливающая)
- 2) непосредственная – опосредованная
- 3) информационная, убеждающая, фатическая
- 4) межличностная, групповая, массовая

**15. Употребляемые часто и немотивированно в одно речевом акте вводные слова и частицы выступают как:**

- 1) клише
- 2) плеоназмы
- 3) слова-паразиты

- 4) тавтология
- 16. Официально-деловой стиль обслуживает сферу**
- 1) только канцелярских отношений
  - 2) профессиональных отношений
  - 3) письменной речи
  - 4) письменных официальных и деловых отношений.
- 17. Род речи, призванный оказывать целенаправленное эффективное воздействие на суд, способствовать формированию убеждению судей и присутствующих в зале суда граждан – это красноречие**
- 1) судебное
  - 2) социально-бытовое
  - 3) академическое
  - 4) духовное
- 18. Жанр монографии характерен для**
- 1) научного стиля
  - 2) официально-делового
  - 3) публицистического
  - 4) разговорного
- 19. В художественной речи разговорность служит средством:**
- 1) популяризации
  - 2) стилизации
  - 3) воспроизведения разговорной речи персонажей
  - 4) лаконичности
- 20. Перенос названия предмета на основании его сходства с другим предметом – это...**
- 1) метафора
  - 2) метонимия
  - 3) перифраз
  - 4) сравнение

**МОСКОВСКИЙ ФИНАНСОВО-ЮРИДИЧЕСКИЙ УНИВЕРСИТЕТ**

Согласовано Зав.кафедрой Никульцева В.В. « ___ » _____ 2018 г.	Дисциплина: <b>Русский язык и культура речи</b> Специальность: ВСЕ 3 КУРС Семестр: 5 Форма обучения: ВСЕ	Утверждаю _____ « ___ » _____ 2018 г.
---	---	---

**Тест 11**

- 1. Общенациональный язык существует в нескольких формах:**
- 1) книжная и разговорная речь
  - 2) литературный язык, диалекты, жаргон, просторечие
  - 3) научный, официально-деловой стили
  - 4) публицистический, разговорный стили
- 2. Речь является ...**
- 1) основным качеством человека
  - 2) основной способностью человека
  - 3) одним из способов жизнедеятельности человека
  - 4) системой знаков
- 3. Выберите правильное определение. Функциональный стиль – это**
- 1) единица текста
  - 2) изобразительно-выразительные средства языка
  - 3) разновидность употребления языка, функционирующая в определённой сфере человеческой деятельности

- 4) разговорное употребление языка
4. **Определите тип речи:** *«Как многоярусные соты, дымился, и шумел, и жил Город Прекрасный в морозе и тумане на горах над Днепром. Целыми днями винтами шёл из бесчисленных труб дым к небу. Улицы курились дымкой, и скрипел сбитый гигантский снег».* (М. Булгаков «Белая гвардия»)
- 1) повествование
  - 2) описание
  - 3) рассуждение
  - 4) повествование с элементами рассуждения.
5. **Какой из признаков не является типичным для слова:**
- 1) фонетическая оформленность,
  - 2) грамматическую оформленность
  - 3) проницаемость
  - 4) воспроизводимость
6. **Речь, призывающая к действию...**
- 1) эпидейктическая
  - 2) информационная
  - 3) воодушевляющая
  - 4) агитационная
7. **Коммуникативные качества речи:**
- 1) чистота
  - 2) яркость
  - 3) скорость
  - 4) аргументированность
8. **Правильность речи — ...**
- 1) истинность излагаемой информации
  - 2) соответствие языковой норме
  - 3) построение речи по законам соответствующего жанра
  - 4) отсутствие дефектов речи
9. **Аргументация это...**
- 1) анализ изложенных фактов
  - 2) последовательное изложение фактов
  - 3) подбор подтверждений сказанного
  - 4) уловка
10. **Указать тип ошибки, которая допущена в предложении:**  
1) тавтология 2) плеоназм  
*В заключение рассказчик рассказал нам очень смешную историю.*
11. **Эвфемизм - это ...**
- 1) бранное выражение
  - 2) комплимент
  - 3) смягченный способ замены синонимичного слова (выражения)
  - 4) диалектизм
12. **Какова цель сообщения текстов официально-делового стиля?**
- 1) создание картин и образов.
  - 2) непосредственное повседневное общение.
  - 3) убеждение, воздействие на слушателя
  - 4) точная передача информации.
13. **Самая общая характеристика работы без подробного анализа, содержит практические рекомендации:**
- 1) аннотация
  - 2) отзыв
  - 3) реферат



- 4) лекция
14. **Беседа, предназначенная для печати, передачи по радио, телевидению:**
- 1) интервью
  - 2) выступление
  - 3) заметка
  - 4) аннотация
15. **Ошибки в расстановке знаков препинания:**
- 1) пунктуационные
  - 2) графические
  - 3) синтаксические
  - 4) интонационные
16. **А.С. Пушкин считается основателем современного русского литературного языка, потому что:**
- 1) разработал теорию о трёх стилях;
  - 2) освободил русский язык от церковнославянской лексики;
  - 3) ввёл принцип соразмерности и сообразности в отношении к языку;
  - 4) создал свод правил употребления языковых единиц
17. **Речь является ...**
- 1) основным качеством человека
  - 2) основной способностью человека
  - 3) одним из способов жизнедеятельности человека
  - 4) системой знаков
18. **Укажите группу слов, которые являются омонимами:**
- 1) ротация, литеры, матрица.
  - 2) бесконечный, бескрайний, необъятный
  - 3) письменный стол, обеденный стол.
  - 4) капитанская рубка, рубка леса
19. **Определите жанр диалогической речи**
- 1) проповедь
  - 2) интервью
  - 3) лекция
  - 4) адвокатская речь
20. **Слова *юрист, референт, архитектор, врач* являются:**
- 1) словами мужского рода
  - 2) словами женского рода
  - 3) словами женского рода (если речь идет о лице женского пола) и словами мужского рода (если речь идет о лице мужского пола)
  - 4) словами общего рода.

**МОСКОВСКИЙ ФИНАНСОВО-ЮРИДИЧЕСКИЙ УНИВЕРСИТЕТ**

Согласовано Зав.кафедрой Никульцева В.В. « ___ » _____ 2018 г.	Дисциплина: <b>Русский язык и культура речи</b> Специальность: ВСЕ 3 КУРС Семестр: 5 Форма обучения: ВСЕ	Утверждаю _____ « ___ » _____ 2018 г.
---	---	---

**Тест 12**

1. **Литературный русский язык – это...**
- 1) язык художественной литературы;
  - 2) строго нормированная форма языка
  - 3) книжный вариант русского языка
  - 4) разговорный вариант русского языка
2. **Коммуникативные качества речи:**

- 1) чистота
- 2) скорость
- 3) аргументированность
- 4) яркость

**3. Совокупность языковых средств, функция которых – обслуживание сферы отношений между органами государства, между организациями и частными лицами в процессе их производственной, юридической деятельности, – это...**

- 1) официально-деловой стиль
- 2) разговорная речь,
- 3) научный стиль,
- 4) публицистический стиль

**4. Какому типу речи свойственны признаки: сообщение о развивающихся событиях, действиях или состояниях; динамичность; ведущая часть речи – глагол или слова со значение движения.**

- 1) повествование
- 2) рассуждение
- 3) описание
- 4) повествование с элементами описания

**5. Определите, в каком значении употреблено слово *галерея* предложении.**

*Глаз едва различает только первые ряды кресел, между тем как места за ложами и галерея совсем утонули во мраке. (А. Куприн)*

- 1) Длинный узкий подземный ход в военных сооружениях, при горных работах...
- 2) Специально устроенное помещение, художественный музей, в котором размещены для обозрения произведения искусства.
- 3) Верхний ярус в театре, цирке и т.п
- 4) Длинный узкий крытый коридор или балкон по фасаду здания.

**6. Указать тип ошибки, которая допущена в предложении:**

- 1) тавтология, 2) плеоназм

*Не без труда удалось нам решить эти трудные задачи.*

**7. Нет ошибки в употреблении числительного (-ых) в предложении...**

- 1) Причалил теплоход с восемьсот сорока шестью экскурсантами.
- 2) Наша спортивная база находится в шестьсот восьми десяти пяти километрах от города.
- 3) Из тысячи ста девяти важнейших объектов было введено лишь восемьсот шестьдесят семь.
- 4) Смежная стоимость второй очереди канала составляет четыреста пятьдесят пять миллионов.

**8. Аспект культуры речи, основа которого - целесообразный отбор языковых средств, - ...**

- 1) нормативный
- 2) когнитивный
- 3) коммуникативный
- 4) этический

**9. Уместность речи - ...**

- 1) умение построить речь таким образом, чтобы привлечь к ней внимание адресатов
- 2) соответствие построения речи законам логики
- 3) соответствие речи коммуникативной ситуации
- 4) соответствие значения компонентов речи содержанию выражаемых ими понятий

**10. Основу служебной документации составляют ...**

- 1) финансовые документы
- 2) производственные документы
- 3) технические документы
- 4) управленческие документы

**11. Основные требования культуры поведения в споре**

- 1) проявления темперамента и эмоциональности в споре
  - 2) правильное оперирование понятиями
  - 3) личная заинтересованность в победе
  - 4) некорректные приемы
- 12. Главное для ораторского успеха -**
- 1) подобрать аргументы
  - 2) дать представление о главной идее речи
  - 3) поддерживать контакт со слушателями
  - 4) правильно говорить
- 13. Аргумент - ...**
- 1) высказывание, служащее для обоснования тезиса
  - 2) бесспорное доказательство
  - 3) доказательство
  - 4) истинное мнение
- 14. Укажите троп речи, которому соответствует определение: \_\_\_\_ - переименование предмета на основе сходства между предметом и материалом, из которого он изготовлен**
- 1) эпитет
  - 2) метонимия
  - 3) синекдоха
  - 4) каламбур
- 15. Соответствие значения компонентов речи содержанию и объёму выражаемых ими понятий — это ... речи**
- 1) точность
  - 2) правильность
  - 3) доступность
  - 4) понятность
- 16. Ошибка в употреблении причастного оборота допущена в предложении...**
- 1) Приехавшие участники на конференцию должны зарегистрироваться.
  - 2) Сентябрьское солнце, ярко пронизывающе прозрачный воздух, уже низко.
  - 3) Чайник висел на палке, положенной на вбитые в землю рогульки.
  - 4) Заря сквозит оттенком алым, подернут блеском небывалом покрытый снегом косогор.
- 17. Орфоэпические нормы это:**
- 1) нормы написания слов
  - 2) нормы построения словосочетаний и предложений
  - 3) нормы произношения звуков и сочетаний звуков.
  - 4) нормы употребления слов
- 18. Выберите правильный вариант:**
- 1) Ихний курс самый дружный и сплоченный
  - 2) Прослушав выступление, у всех возникли вопросы
  - 3) Читая документы, он мучительно размышлял о происходящем.
  - 4) Узнав о случившемся, свидетеля сковало страхом.
- 19. В каком предложении содержится ошибка, вызванная нарушением норм управления?**
- 1) Уверенность в свои силы была его отличительной чертой.
  - 2) Поэт воспекает свою Родину, отчий край.
  - 3) Нужно не только говорить о проблемах бездомных детей, но и что-то делать.
  - 4) Молодые хоккеисты были разочарованы результатами первой встречи.
- 20. Отметьте словосочетание с ошибкой в определении рода существительного.**
- 1) модная туфля
  - 2) большая мозоль
  - 3) клетчатое кашне
  - 4) покрыть телью

Согласовано Зав.кафедрой Никульцева В.В. « ___ » _____ 2018 г.	Дисциплина: <b>Русский язык и культура речи</b> Специальность: ВСЕ 3 КУРС Семестр: 5 Форма обучения: ВСЕ	Утверждаю _____ « ___ » _____ 2018 г.
---	---	---

**Тест 13**

1. **Какой из признаков не является типичным для литературного языка:**
  - 1) устная форма существования
  - 2) кодификация норм
  - 3) стилистическая дифференциация
  - 4) нормативность
2. **Коммуникативное качество речи, заключающееся в кратком и чётком речевом оформлении содержания, называется...**
  - 1) выразительность
  - 2) богатство
  - 3) лаконизм
  - 4) точность
3. **Какой из указанных жанров не относится к научному стилю?**
  - 1) реферат;
  - 2) диссертация;
  - 3) очерк;
  - 4) аннотация;
4. **Определите тип речи: Книга .... Это ведь кусочек духовного опыта человечества. Читая, мы вольно или невольно перерабатываем этот опыт, сопоставляем с ним свои жизненные обретения и потери. В общем, с помощью книги мы самосовершенствуемся. (Н. Морозова)**
  - 1) повествование
  - 2) рассуждение
  - 3) описание
  - 4) повествование с элементами описания
5. **Лексическое значение какого слова сформулировано неправильно?**
  - 1) *адекватный* — вполне соответствующий чему-либо, тождественный, совпадающий.
  - 2) *закоснелый* — утративший подвижность, гибкость; устарелый, отсталый.
  - 3) *криминальный* — относящийся к преступлению, уголовный.
  - 4) *сентиментальный* — особо тщательный, до мелочи точный
6. **Указать тип ошибки, которая допущена в предложении:**  
**1) тавтология, 2) плеоназм**  
*Изысканные и вкусные деликатесы были на столе.*
7. **Функция сообщения и функция воздействия реализуются в ...**
  - 1) научном стиле
  - 2) разговорном стиле
  - 3) публицистическом стиле
  - 4) официально-деловом стиле
8. **Указать тип ошибки (1-тавтология, 2- плеоназм):**  
*Писатель ярко описывает события Великой Отечественной войны.*
9. **Аспект культуры речи, основа которого - соблюдение правил литературного языка, - ...**
  - 1) этический
  - 2) коммуникативный
  - 3) нормативный
  - 4) когнитивный

- 10. Учение о нравственности, объясняющее природу, структуру и социальные функции этого явления, называется ...**
- 1) эстетика
  - 2) этика
  - 3) этикет
  - 4) эталон
- 11. Выбор падежной формы и предлога определен верно в сочетании:**
- 1) выпейте воду
  - 2) бросить камнем в воду
  - 3) оплатить за проезд
  - 4) уверенность в победе
- 12. Найдите лишний пункт официально-деловой письменной речи.**
- 1) коммуникативная точность
  - 2) стандартизация и унификация языковых и текстовых средств,
  - 3) нерегламентированный процесс записи информации
  - 4) широкое использование языковых формул
- 13. В официально-деловых текстах не употребляются...**
- 1) сложные предложения
  - 2) риторические вопросы
  - 3) причастные обороты,
  - 4) деепричастные обороты.
- 14. Коммуникативные качества речи способствуют тому, чтобы ...**
- 1) речь соответствовала нормам литературного языка
  - 2) оказывать наилучшее воздействие на собеседника
  - 3) одерживать победу над противником в споре
  - 4) сохранять доброжелательную тональность разговора
- 15. Отметьте словосочетания с ошибкой в образовании формы Р. п. от существительных мн. числа.**
- 1) две пары носков
  - 2) несколько равных долей
  - 3) свыше ста гектаров
  - 4) обычаи туркменов
- 16. Отметьте неверные высказывания.**
- 1) лексическая норма регламентирует ударение.
  - 2) орфоэпические нормы регламентирует произношение.
  - 3) синтаксические нормы регулируют правила построения словосочетаний и предложений.
  - 4) паронимы – это близкие по звучанию однокоренные слова с разным лексическим значением.
- 17. Стиливыми чертами публицистического стиля являются**
- 1) непринужденность, неподготовленность
  - 2) логичность, абстрактность
  - 3) точность, беспристрастность
  - 4) призывность, экспрессивность
- 18. В каком предложении содержится ошибка, вызванная нарушением норм управления?**
- 1) Уверенность в свои силы была его отличительной чертой.
  - 2) Поэт воспевает свою Родину, отчий край.
  - 3) Нужно не только говорить о проблемах бездомных детей, но и что-то делать.
  - 4) Молодые хоккеисты были разочарованы результатами первой встречи.
- 19. Нормы, связанные с образованием форм различных частей речи — это...**
- 1) морфологические нормы
  - 2) синтаксические нормы
  - 3) лексические нормы

- 4) орфоэпические нормы

20. Этикетные формулы призыва или пожелания содержит такая часть композиции текста, как

- 1) зачин
- 2) заключение
- 3) концовка
- 4) основная часть

МОСКОВСКИЙ ФИНАНСОВО-ЮРИДИЧЕСКИЙ УНИВЕРСИТЕТ

Согласовано Зав.кафедрой Никульцева В.В « ___ » _____ 2018 г.	Дисциплина: <b>Русский язык и культура речи</b> Специальность: ВСЕ 3 КУРС Семестр: 5 Форма обучения: ВСЕ	Утверждаю _____ « ___ » _____ 2018 г.
--	---	---

Тест 14

1. Уместность речи -

- 1) умение построить речь таким образом, чтобы привлечь к ней внимание адресатов
- 2) соответствие значения компонентов речи содержанию выражаемых ими понятий
- 3) соответствие речи коммуникативной ситуации
- 4) соответствие построения речи законам логики

2. Сфера применения публицистического стиля:

- 1) деловые отношения
- 2) наука и техника
- 3) общественно-политическая
- 4) повседневная

3. Определите тип речи: *Однажды ночью я проснулся от странного ощущения. Я открыл глаза. Белый и ровный свет наполнял комнату. Я встал и подошел к окну: за окнами все было снежно и безмолвно. Через окно я увидел, как большая серая птица села на ветку клена в саду. Ветка закачалась, с нее посыпался снег. Птица медленно поднялась и улетела, а снег все сыпался, как стеклянный дождь, падающий с елки. Потом все стихло. Земля была нарядная, похожая на застенчивую невесту (К. Паустовский).*

- 1) повествование
- 2) повествование с элементами описания
- 3) описание
- 4) рассуждение

4. Укажите предложение, в котором использована метафора.

- 1) Справа площадки, почти у самого леса, позади кустов черёмухи я заметил какое-то сооружение с колесом. (Автократов Н.)
- 2) На воде дрожит золотая сеть солнечных зайчиков. (Пришвин М.)
- 3) Через несколько дней наконец-то небо нахмурилось и выпал снег. (Савин В.)
- 4) Слева виднелась широкая расщелина скалы, заполненная осыпью, по которой можно было забраться наверх. (Автократов Н.)

5. Указать тип ошибки, которая допущена в предложении: 1) тавтология, 2) плеоназм

*Здание будут украшать витражи из цветного литого стекла.*

6. Отметьте неверные высказывания.

- 1) лексическая норма регламентирует ударение.
- 2) лексическая норма регламентирует словоупотребление.
- 3) паронимы – это близкие по звучанию однокоренные слова с разным лексическим значением.
- 4) при выборе слова следует учитывать не только значение слова, но и его лексическую сочетаемость.

7. Причиной вариативности нормы является:

- 1) общее желание и воля носителей языка
- 2) разногласия, существующие в среде учёных-языковедов
- 3) стремление языка к стабильности
- 4) закономерное развитие языка

**8. Компонентом коммуникативной ситуации не является...**

- 1) контактное или дистантное общение
- 2) социальная характеристика каждого из участников речевого акта
- 3) соблюдение норм литературного языка
- 4) цели и намерения участников речевого акта

**9. Роль канцелярских клише в официально-деловом стиле:**

- 1) упрощение процедуры
- 2) создания официальных бумаг
- 3) решение однотипных ситуаций
- 4) затруднение делопроизводства

**10. Виды логических рассуждений**

- 1) дедукция
- 2) примеры
- 3) иллюстрации
- 4) доводы к очевидному

**11. Определите, к какому роду красноречия относятся перечисленные виды (жанры) публичных выступлений: доклад на съезде, парламентское выступление, дебаты, политическое обозрение**

- 1) академическое
- 2) социально-бытовое
- 3) социально – политическое
- 4) духовное (церковно-богословское)

**12. Речевое взаимодействие – это... человека**

- 1) свойство
- 2) обязанность
- 3) качество
- 4) способность

**13. Дискуссия заканчивается, если...**

- 1) одна из сторон признала свою неправоту
- 2) истекло отведенное время
- 3) достигается соглашение
- 4) противоречия признаются неразрешимыми

**14. Иноязычные вкрапления, употребляемые в русской речи неоправданно, часто под влиянием своеобразной моды, называются**

- 1) заимствованиями
- 2) варваризмами
- 3) просторечием
- 4) канцеляризмами

**15. Нарушение лексической сочетаемости закрепилось в языке и стало допустимым в словосочетании...**

- 1) обыкновенное чудо
- 2) страшно удобная обувь
- 3) каждая минута времени
- 4) преобладающее большинство

**16. Укажите фигуру речи, которой соответствует определение: \_\_\_\_\_ – расположение членов предложения в особом порядке, нарушающем обычный (прямой) порядок, с целью усиления выразительности речи.**

- 1) градация;

- 2) эпифора;
- 3) литота;
- 4) инверсия

**17.К ошибкам, нарушающим точность речи, создающим речевую избыточность и многословие не относится.....**

- 1) смешение паронимов
- 2) плеоназм
- 3) тавтология
- 4) немотивированное нарушение стилистической сочетаемости

**18.Отметьте неправильное сочетание слов.**

- 1) показать в произведении
- 2) изобразить героя
- 3) отобразить героя
- 4) изобразить в произведении

**19.Укажите неправильное утверждение.**

- 1) Ирония – троп, состоящий в употреблении слова в смысле, обратном буквальному.
- 2) Синекдоха – троп, состоящий в том, что вместо названия одного предмета дается название другого.
- 3) Сравнение – сопоставление одного предмета с другим с целью создания художественного описания первого.
- 4) Аллегория – иносказание, намек, выражение отвлеченного понятия или идеи в конкретном художественном образе.

**20. Что из перечисленного не является признаком нормы?**

- 1) кодификация
- 2) правильность
- 3) распространенность
- 4) исторический характер

**МОСКОВСКИЙ ФИНАНСОВО-ЮРИДИЧЕСКИЙ УНИВЕРСИТЕТ**

Согласовано Зав.кафедрой Никульцева В.В « ___ » _____ 2018 г.	Дисциплина: <b>Русский язык и культура речи</b> Специальность: ВСЕ 3 КУРС Семестр: 5 Форма обучения: ВСЕ	Утверждаю _____ « ___ » _____ 2018 г.
--	---	---

**Тест 15**

**1. Раздел языкознания, изучающий грамматические свойства слов, называется....**

- 1) лексикология
- 2) фразеология
- 3) морфология
- 4) семантика

**2.Правильность речи — ...**

- 1) соответствие языковой норме
- 2) истинность излагаемой информации
- 3) построение речи по законам соответствующего жанра
- 4) отсутствие дефектов речи

**3. Укажите, какие из приведенных особенностей не характерны для научного стиля?**

- 1) научная фразеология;
- 2) широкое использование лексики и фразеологии других стилей;
- 3) логическая последовательность изложения;
- 4) широко употребительны конструкции с причастными и деепричастными оборотами.

**4 Лексика изучает:**

- 1) словосочетания и предложения



- 2) звуки речи
  - 3) словарный состав языка
  - 4) части речи
- 5. Слово или выражение, которые употребляются в переносном значении на основе внешней или внутренней связи между двумя предметами или явлениями:**
- 1) эпитет
  - 2) сравнение
  - 3) метонимия
  - 4) метафора
- 6. Соответствие значения компонентов речи содержанию и объёму выражаемых ими понятий — это ... речи**
- 1) правильность,
  - 2) точность,
  - 3) понятность,
  - 4) доступность
- 7. Выразительность речи -**
- 1) соответствие содержания и формы предмету речи и коммуникативной ситуации
  - 2) качество речи, позволяющее воздействовать на эмоциональную сферу адресата
  - 3) соответствие значения компонентов речи содержанию и объёму выражаемых ими понятий
  - 4) соответствие речи коммуникативной ситуации
- 8. Кодификация норм в грамматиках и словарях...**
- 1) остаётся стабильной, неизменной
  - 2) обновляется с определённой периодичностью
  - 3) обновляется по мере изменения норм
  - 4) не изменяется никогда
- 9. Коммуникативная ситуация - это ...**
- 1) количество участников коммуникации место и время протекания речевого акта
  - 2) сочетание внешних и внутренних условий и обстоятельств, в которых протекает речевое общение
  - 3) соотношение социальных характеристик каждого из участников речевого акта
  - 4) контактное или дистантное общение
- 10. Умозаключение, сделанное на основе сходства данного явления с другим, подобным ему явлением, называется .....**
- 1) классификация
  - 2) синтез
  - 3) анализ
  - 4) аналогия
- 11. Что такое плеоназм?**
- 1) сопоставление несопоставимых понятий;
  - 2) употребление в речи близких по смыслу и потому логически лишних слов;
  - 3) употребление ненужных уточняющих слов;
  - 4) смешение двух внешне похожих понятий.
- 12. Параллельный, хронологический, логический способы организации материала свойственны такой части выступления как**
- 1) заключение
  - 2) основная часть
  - 3) вступление
  - 4) концовка
- 13. Тезис - ...**
- 1) мысль, требующая опровержения
  - 2) вид письменного текста
  - 3) основное положение речи

- 4) начало речи

**14. Жанр разговора отличается от жанра беседы**

- 1) целостностью
- 2) целенаправленностью
- 3) краткостью
- 4) фрагментарностью

**15. Укажите фигуру речи, которой соответствует определение: \_\_\_\_\_ – стилистическая фигура, состоящая в соединении двух понятий, противоречащих друг другу, логически исключающих одно другое.**

- 1) оксюморон
- 2) гипербола
- 3) ирония
- 4) метафора

**16. Определите, какие стилевые черты присущи публицистическому стилю речи:**

- 1) логичность, объективность, обобщенность, смысловая точность
- 2) оценочность, образность, эмоциональность, призывность.
- 3) эмоциональность, конкретность, простота речи.
- 4) образность, эмоциональность, конкретность.

**17. К ошибкам, нарушающим точность речи, создающим речевую избыточность, многословие, не относятся:**

- 1) плеоназм
- 2) смешение паронимов
- 3) немотивированное нарушение лексической сочетаемости
- 4) тавтология

**18. Какое из сочетаний слов не соответствует литературной норме?**

- 1) придерживаться точки зрения
- 2) оказать покровительство
- 3) вынести приговор
- 4) играть большое значение

**19. В каком предложении вместо слова *каменный* нужно употребить *каменистый*?**

- 1) На востоке наравне с серебром и медью раскрылись каменные богатства Алтая.
- 2) Стены коридора, а также потолок были высечены из сплошной каменной глыбы.
- 3) Здесь, на каменных вершинах, ничто не растет
- 4) У этого человека каменное сердце

**20. Отметьте неверные высказывания.**

- 1) Для уточнения лексической сочетаемости можно воспользоваться «Орфоэпическим словарем».
- 2) При выборе слова из ряда синонимов следует учитывать их функционально-стилистическую окраску.
- 3) Плеоназм – это употребление в речи логически излишних слов.
- 4) Расщепление сказуемого – это один из видов многословия.

**ОЦЕНИВАНИЕ:**

<b>Параметры</b>		<b>Примечания (варианты параметров)</b>
Количество оценок	Четыре	2,3,4,5
Названия оценок	менее 50% - незачтено («2»); свыше 50% - зачтено; от 50% до 69,9% - «3»; от 70 до 89,9 - «4»; 90% и более – «5».	-зачет, незачет; - неудов, удов, хор, отл.
Пороги оценок		устанавливаются преподавателем
Предел длительности всего контроля	40 минут	выбирается только один из параметров
Предел длительности ответа на каждый вопрос	2 минуты	
Последовательность выбора разделов	Последовательная	последовательная случайная
Последовательность выборки вопросов из каждого раздела	Последовательная	последовательная случайная



**АККРЕДИТОВАННОЕ ОБРАЗОВАТЕЛЬНОЕ ЧАСТНОЕ УЧРЕЖДЕНИЕ  
ВЫСШЕГО ОБРАЗОВАНИЯ  
«МОСКОВСКИЙ ФИНАНСОВО-ЮРИДИЧЕСКИЙ УНИВЕРСИТЕТ МФЮА»**

**УТВЕРЖДЕНО  
Приказом Ректора МФЮА  
от 25 апреля 2024 г.**

**ФОНД  
ОЦЕНОЧНЫХ СРЕДСТВ**

по учебной дисциплине

**ОГСЭ.06. Психология общения**

для специальности

**40.02.02 Правоохранительная деятельность**

базовой подготовки

Фонд оценочных средств рассмотрен на заседании кафедры социально-гуманитарных и общеправовых дисциплин

Протокол № 5 от 12 марта 2024 г.

Заведующий кафедрой, кандидат филологических наук, доцент Никульцева В.В.

Фонд оценочных средств разработан на основе Федерального государственного образовательного стандарта среднего профессионального образования (далее – ФГОС СПО) по специальности 40.02.02 Правоохранительная деятельность, утвержденного Приказом Минобрнауки России от 12.05.2014 № 509 (ред. от 24.07.2015) (зарегистрирован Министерством юстиции Российской Федерации 21.08.2014, регистрационный № 33737).

Разработчик: Г.В. Арапова, преподаватель

Рецензент: М.Е. Котельников, преподаватель МИТУ-МАСИ

## ПАСПОРТ

### ФОНДА ОЦЕНОЧНЫХ СРЕДСТВ по дисциплине Психология общения (наименование дисциплины)

№ п/п	Контролируемые разделы (темы) дисциплины*	Код контролируемой компетенции (или ее части)	Наименование оценочного средства
1	Раздел 1. Общетеоретические проблемы психологии делового общения (темы 1 – 4)	ОК 1. – ОК 13.	Текущий контроль в форме: - защиты практических занятий (презентации, ответ на семинаре); - самостоятельной работ по теме (реферат) Промежуточный контроль: дифференцированный зачет
2	Раздел 2. Этика и культура делового общения в профессиональной среде (темы 5 – 9)	ОК 1. – ОК 13.	Текущий контроль в форме: - защиты практических занятий (презентации, ответ на семинаре); - самостоятельной работ по те Промежуточный контроль: дифференцированный зачет
3	Раздел 3. Конфликты в деловом общении (тема 10)	ОК 1. – ОК 13.	Текущий контроль в форме: - защиты практических занятий (презентации, ответ на семинаре); - самостоятельной работ по теме (реферат) Промежуточный контроль: дифференцированный зачет

**Аккредитованное образовательное частное учреждение  
высшего профессионального образования  
«Московский финансово-юридический университет МФЮА»**

**Согласовано**

Зав. кафедрой

\_\_\_\_\_ 201\_\_ г.

**Утверждаю**

Начальник УМО СПО

\_\_\_\_\_ 201\_\_ г.

Дисциплина: **Психология общения**

Специальность: **40.02.02 Правоохранительная деятельность**

Форма обучения: **очная**

Форма отчетности: **дифференцированный зачет**

Форма аттестации: **традиционно**

Оценка знаний: **балл**

**ПЕРЕЧЕНЬ ВОПРОСОВ ДЛЯ ПОДГОТОВКИ К  
ДИФФЕРЕНЦИРОВАННОМУ ЗАЧЕТУ**

1. Деловое общение, его функции и цели.
2. Средства делового общения.
3. Вербальные средства делового общения.
4. Невербальные средства делового общения.
5. Общение в профессиональной сфере как коммуникация (обмен информацией).
6. Проблема искажения информации в деловой коммуникации.
7. Коммуникативные барьеры в деловом общении, способы их преодоления.
8. Стереотипы в деловом общении.
9. Формирование первого впечатления.
10. Взаимопонимание в профессиональном общении (идентификация, эмпатия, рефлексия).
11. Перцептивный аспект делового общения.
12. Способы влияния на партнера в общении.
13. Уловки-манипуляции в деловом общении. Виды и способы использования.
14. Виды профессионального слушания.
15. Экспектации и их роль в профессиональном общении.
16. Интерактивный аспект общения (общение как взаимодействие).
17. Стили делового общения.
18. Манипуляции в деловом общении, их основные типы.
19. Защита от манипуляций. Контрманипуляция.
20. Конфликты в профессиональной сфере, их причины и разновидности.
21. Типология конфликтных личностей.
22. Структура и динамика конфликта.
23. Способы разрешения конфликтов.
24. Стили поведения в конфликтных ситуациях.
25. Проблема предупреждения конфликтов.
26. Деловая этика.
27. Деловые переговоры. Два этапа деловых переговоров, основное содержание.
28. Культурные особенности деловых контактов.
29. «Протокол» делового общения: принципы, нормы, эталоны.
30. Стили ведения переговоров.
31. Деловая беседа.
32. Переговоры в конфликтной ситуации.

33. Речевой этикет в профессиональном общении.
34. Телефонный разговор: правила и нормы.
35. Культура деловых споров и дискуссий.
36. Деловая переписка.
37. Одежда деловых людей.
38. Визитная карточка, ее значение в деловом общении.

**АККРЕДИТОВАННОЕ ОБРАЗОВАТЕЛЬНОЕ ЧАСТНОЕ УЧРЕЖДЕНИЕ  
ВЫСШЕГО ПРОФЕССИОНАЛЬНОГО ОБРАЗОВАНИЯ  
«МОСКОВСКИЙ ФИНАНСОВО-ЮРИДИЧЕСКИЙ УНИВЕРСИТЕТ МФЮА»**

Дисциплина: Психология общения

Специальность (направление): 40.02.02 Правоохранительная деятельность

Форма обучения: очная

**БИЛЕТЫ**

**МОСКОВСКИЙ ФИНАНСОВО-ЮРИДИЧЕСКИЙ УНИВЕРСИТЕТ МФЮА**

<b>Согласовано</b> Руководитель направления СПО _____ <hr/> «    »            20    г.	Дисциплина: <b>Психология общения</b> Специальность: <b>40.02.02 Правоохранительная          деятельность</b> Форма обучения                    ОЧНАЯ 2 КУРС Семестр:                                    3	<b>Утверждаю</b> _____ _____ _____ <hr/> «    »            20    г.
--	--	---

**БИЛЕТ № 1**

1. Деловое общение, его функции и цели.
2. Визитная карточка, ее значение в деловом общении.

**МОСКОВСКИЙ ФИНАНСОВО-ЮРИДИЧЕСКИЙ УНИВЕРСИТЕТ МФЮА**

<b>Согласовано</b> Руководитель направления СПО _____ <hr/> «    »            20    г.	Дисциплина: <b>Психология общения</b> Специальность: <b>40.02.02 Правоохранительная          деятельность</b> Форма обучения                    ОЧНАЯ 2 КУРС Семестр:                                    3	<b>Утверждаю</b> _____ _____ _____ <hr/> «    »            20    г.
--	--	---

**БИЛЕТ № 2**

1. Средства профессионального общения.
2. Одежда деловых людей.

**МОСКОВСКИЙ ФИНАНСОВО-ЮРИДИЧЕСКИЙ УНИВЕРСИТЕТ МФЮА**



Согласовано Руководитель направления СПО _____	Дисциплина: <b>Психология общения</b>	Утверждаю _____ _____
	Специальность: <b>40.02.02 Правоохранительная деятельность</b>	
_____	Форма обучения ОЧНАЯ 2 КУРС	_____
«    »    20    г.	Семестр: 3	«    »    20    г.

#### БИЛЕТ № 3

1. Вербальные средства профессионального общения.
2. Деловая переписка.

### МОСКОВСКИЙ ФИНАНСОВО-ЮРИДИЧЕСКИЙ УНИВЕРСИТЕТ МФЮА

Согласовано Руководитель направления СПО _____	Дисциплина: <b>Психология общения</b>	Утверждаю _____ _____
	Специальность: <b>40.02.02 Правоохранительная деятельность</b>	
_____	Форма обучения ОЧНАЯ 2 КУРС	_____
«    »    20    г.	Семестр: 3	«    »    20    г.

#### БИЛЕТ № 4

1. Невербальные средства профессионального общения.
2. Культура деловых споров и дискуссий.

### МОСКОВСКИЙ ФИНАНСОВО-ЮРИДИЧЕСКИЙ УНИВЕРСИТЕТ МФЮА

Согласовано Руководитель направления СПО _____	Дисциплина: <b>Психология общения</b>	Утверждаю _____ _____
	Специальность: <b>40.02.02 Правоохранительная деятельность</b>	
_____	Форма обучения ОЧНАЯ 2 КУРС	_____
«    »    20    г.	Семестр: 3	«    »    20    г.

#### БИЛЕТ № 5

1. Общение в профессиональной сфере как коммуникация (обмен информацией).
2. Телефонный разговор: правила и нормы.

### МОСКОВСКИЙ ФИНАНСОВО-ЮРИДИЧЕСКИЙ УНИВЕРСИТЕТ МФЮА

Согласовано Руководитель направления СПО _____	Дисциплина: <b>Психология общения</b>	Утверждаю _____ _____
	Специальность: <b>40.02.02 Правоохранительная деятельность</b>	
_____	Форма обучения ОЧНАЯ 2 КУРС	_____
«    »    20    г.	Семестр: 3	«    »    20    г.

#### БИЛЕТ № 6

1. Проблема искажения информации в деловой коммуникации.
2. Речевой этикет в профессиональном общении.

**МОСКОВСКИЙ ФИНАНСОВО-ЮРИДИЧЕСКИЙ УНИВЕРСИТЕТ МФЮА**

<b>Согласовано</b> Руководитель направления СПО _____ «    »    20    г.	Дисциплина: <b>Психология общения</b> Специальность: <b>40.02.02 Правоохранительная деятельность</b> Форма обучения            ОЧНАЯ 2 КУРС Семестр:                         3	<b>Утверждаю</b> _____ _____ «    »    20    г.
--	--	--

**БИЛЕТ № 7**

1. Коммуникативные барьеры общения, способы их преодоления.
2. Переговоры в конфликтной ситуации.

**МОСКОВСКИЙ ФИНАНСОВО-ЮРИДИЧЕСКИЙ УНИВЕРСИТЕТ МФЮА**

<b>Согласовано</b> Руководитель направления СПО _____ «    »    20    г.	Дисциплина: <b>Психология общения</b> Специальность: <b>40.02.02 Правоохранительная деятельность</b> Форма обучения            ОЧНАЯ 2 КУРС Семестр:                         3	<b>Утверждаю</b> _____ _____ «    »    20    г.
--	--	--

**БИЛЕТ № 8**

1. Взаимопонимание в профессиональном общении (идентификация, эмпатия, рефлексия).
2. Деловая беседа.

**МОСКОВСКИЙ ФИНАНСОВО-ЮРИДИЧЕСКИЙ УНИВЕРСИТЕТ МФЮА**

<b>Согласовано</b> Руководитель направления СПО _____ «    »    20    г.	Дисциплина: <b>Психология общения</b> Специальность: <b>40.02.02 Правоохранительная деятельность</b> Форма обучения            ОЧНАЯ 2 КУРС Семестр:                         3	<b>Утверждаю</b> _____ _____ «    »    20    г.
--	--	--

**БИЛЕТ № 9**

1. Перцептивный аспект общения в профессиональной сфере.
2. Стили ведения переговоров.

**МОСКОВСКИЙ ФИНАНСОВО-ЮРИДИЧЕСКИЙ УНИВЕРСИТЕТ МФЮА**

<b>Согласовано</b> Руководитель направления СПО _____ «    »    20    г.	Дисциплина: <b>Психология общения</b> Специальность: <b>40.02.02 Правоохранительная деятельность</b> Форма обучения            ОЧНАЯ 2 КУРС Семестр:                         3	<b>Утверждаю</b> _____ _____ «    »    20    г.
--	--	--

**БИЛЕТ № 10**

1. Способы влияния на партнера в общении.
2. «Протокол» делового общения: принципы, нормы, эталоны.

**МОСКОВСКИЙ ФИНАНСОВО-ЮРИДИЧЕСКИЙ УНИВЕРСИТЕТ МФЮА**

<b>Согласовано</b> Руководитель направления СПО _____	Дисциплина: <b>Психология общения</b>	<b>Утверждаю</b> _____ _____
	Специальность: <b>40.02.02 Правоохранительная деятельность</b>	
_____	Форма обучения ОЧНАЯ 2 КУРС	_____
«__» _____ 20__ г.	Семестр: 3	«__» _____ 20__ г.

**БИЛЕТ № 11**

1. Уловки-манипуляции в деловом общении. Виды и способы использования.
2. Культурные особенности деловых контактов.

**МОСКОВСКИЙ ФИНАНСОВО-ЮРИДИЧЕСКИЙ УНИВЕРСИТЕТ МФЮА**

<b>Согласовано</b> Руководитель направления СПО _____	Дисциплина: <b>Психология общения</b>	<b>Утверждаю</b> _____ _____
	Специальность: <b>40.02.02 Правоохранительная деятельность</b>	
_____	Форма обучения ОЧНАЯ 2 КУРС	_____
«__» _____ 20__ г.	Семестр: 3	«__» _____ 20__ г.

**БИЛЕТ № 12**

1. Виды профессионального слушания.
2. Деловые переговоры. Два этапа деловых переговоров, основное содержание.

**МОСКОВСКИЙ ФИНАНСОВО-ЮРИДИЧЕСКИЙ УНИВЕРСИТЕТ МФЮА**

<b>Согласовано</b> Руководитель направления СПО _____	Дисциплина: <b>Психология общения</b>	<b>Утверждаю</b> _____ _____
	Специальность: <b>40.02.02 Правоохранительная деятельность</b>	
_____	Форма обучения ОЧНАЯ 2 КУРС	_____
«__» _____ 20__ г.	Семестр: 3	«__» _____ 20__ г.

**БИЛЕТ № 13**

1. Экспектации и их роль в профессиональном общении.
2. Конфликты в профессиональной сфере, их причины и разновидности.

**МОСКОВСКИЙ ФИНАНСОВО-ЮРИДИЧЕСКИЙ УНИВЕРСИТЕТ МФЮА**

<b>Согласовано</b> Руководитель направления СПО _____	Дисциплина: <b>Психология общения</b>	<b>Утверждаю</b> _____ _____
	Специальность: <b>40.02.02 Правоохранительная деятельность</b>	
_____	Форма обучения: ОЧНАЯ 2 КУРС	_____
«__» ____ 20__ г.	Семестр: 3	«__» ____ 20__ г.

**БИЛЕТ № 14**

1. Интерактивный аспект общения (общение как взаимодействие).
2. Проблема предупреждения конфликтов.

**МОСКОВСКИЙ ФИНАНСОВО-ЮРИДИЧЕСКИЙ УНИВЕРСИТЕТ МФЮА**

<b>Согласовано</b> Руководитель направления СПО _____	Дисциплина: <b>Психология общения</b>	<b>Утверждаю</b> _____ _____
	Специальность: <b>40.02.02 Правоохранительная деятельность</b>	
_____	Форма обучения: ОЧНАЯ 2 КУРС	_____
«__» ____ 20__ г.	Семестр: 3	«__» ____ 20__ г.

**БИЛЕТ № 15**

1. Стили общения в профессиональной сфере.
2. Стили поведения в конфликтных ситуациях.

**МОСКОВСКИЙ ФИНАНСОВО-ЮРИДИЧЕСКИЙ УНИВЕРСИТЕТ МФЮА**

<b>Согласовано</b> Руководитель направления СПО _____	Дисциплина: <b>Психология общения</b>	<b>Утверждаю</b> _____ _____
	Специальность: <b>40.02.02 Правоохранительная деятельность</b>	
_____	Форма обучения: ОЧНАЯ 2 КУРС	_____
«__» ____ 20__ г.	Семестр: 3	«__» ____ 20__ г.

**БИЛЕТ № 16**

1. Манипуляции в общении, их основные типы.
2. Способы разрешения конфликтов.

**МОСКОВСКИЙ ФИНАНСОВО-ЮРИДИЧЕСКИЙ УНИВЕРСИТЕТ МФЮА**

<b>Согласовано</b> Руководитель направления СПО _____	Дисциплина: <b>Психология общения</b>	<b>Утверждаю</b> _____ _____
	Специальность: <b>40.02.02 Правоохранительная деятельность</b>	
_____	Форма обучения: ОЧНАЯ 2 КУРС	_____
«__» ____ 20__ г.	Семестр: 3	«__» ____ 20__ г.

**БИЛЕТ № 17**

1. Защита от манипуляций. Контрманипуляция.
2. Структура и динамика конфликта.

## МОСКОВСКИЙ ФИНАНСОВО-ЮРИДИЧЕСКИЙ УНИВЕРСИТЕТ МФЮА

<b>Согласовано</b> Руководитель направления СПО _____ _____ «     »            20    г.	Дисциплина: <b>Психология общения</b> Специальность: <b>40.02.02 Правоохранительная деятельность</b> Форма обучения                    ОЧНАЯ 2 КУРС Семестр:                                    3	<b>Утверждаю</b> _____ _____ _____ _____ «     »            20    г.
--	---	---

### БИЛЕТ № 18

1. Типология конфликтных личностей.
2. Управленческая и корпоративная этика.

**Аккредитованное образовательное частное учреждение  
 высшего профессионального образования  
 «Московский финансово-юридический университет МФЮА»**

**Согласовано**

Зав. кафедрой

\_\_\_\_\_

\_\_\_\_\_ 201\_\_ г.

Дисциплина: **Психология общения**

Специальность: **40.02.02 Правоохранительная деятельность**

**Утверждаю**

Начальник УМО СПО

\_\_\_\_\_

\_\_\_\_\_ 201\_\_ г.

### **Практические задания по темам практических занятий:**

**Практическое занятие №1.** Изучение особенностей восприятия в деловом общении.

*Процедура работы:*

1. Группа делится на 2 команды
2. Выбор рабочей ситуации (в ходе дискуссии)
3. Анализ вопросов данной проблемной ситуации
  - Типология и модели общения.
  - Стереотипы в деловом общении.
  - Невербальная коммуникация.
  - Коммуникативный акт, структура коммуникативного акта.
  - Основные ошибки восприятия в деловом общении.
  - Коммуникативные ошибки в деловом общении.

3. Рефлексия ситуаций.
4. Тесты на общение (связанные с типовыми проблемами рабочих ситуаций).
5. Решение ситуаций и задач делового общения (ситуации формируют участники другой команды).
6. Анализ работы группы преподавателем и оценивание студентов.

**Практическое занятие № 2.** Освоение практических приемов и овладение практическими навыками задавать вопросы и отвечать на них.

*Процедура работы:*

1. Преподаватель раздает ситуации на каждую пару студентов
2. Прорабатывание речевых навыков в ходе ролевой игры
3. Анализ работы малых групп:
  - Какими методами установить контакт с собеседником и начать общение.
  - На что обратить внимание при первом контакте с партнером по общению.
4. Анализ индивидуального вклада в работу студентов
5. Оценивание преподавателем студенческой работы

**Аккредитованное образовательное частное учреждение  
высшего профессионального образования  
«Московский финансово-юридический университет МФЮА»**

**Согласовано**

Зав. кафедрой

\_\_\_\_\_

\_\_\_\_\_ 201\_\_ г.

**Утверждаю**

Начальник УМО СПО

\_\_\_\_\_

\_\_\_\_\_ 201\_ г.

Дисциплина: **Психология общения**

Специальность: **40.02.02 Правоохранительная деятельность**

**Темы заданий (эссе, презентации, рефераты) для самостоятельной работы  
студентов**

1. Основные принципы делового этикета
2. Требования этикета к рабочему месту и служебному помещению
3. Внешность делового человека
4. Невербальное общение. Правильная осанка и походка.
5. Жесты и их значение. Межличностное пространство.
6. Элементы делового этикета: представления и приветствия
7. Правила представления в обществе. Титулирование, виды титулов.
8. Элементы делового этикета: визитки.
9. Виды визитных карточек. Внешний вид.
10. Особенности этикета деловой женщины.
11. 8. Особенности этикета делового мужчины.
12. Особенности этикета руководителя.
13. Особенности этикета секретаря.
14. Этика делового общения с руководителем, коллегами и подчиненными
15. Искусство комплимента

16. Основные дресс-коды в деловой сфере
17. Одежда и внешний вид делового мужчины
18. Составляющие мужского делового костюма (фасон, цвет, фактура).
19. Одежда и внешний вид деловой женщины
20. Этикет деловой переписки.
21. Этикет трудоустройства и прохождения собеседования
22. Требования к оформлению резюме. Стиль делового резюме, международные требования к cv. Требования к внешнему виду соискателя.
23. Элементы делового этикета: общение по стационарному телефону.
24. Виды телефонных разговоров. Правила разговора по телефону. Эффективное использование голоса.
25. Элементы делового этикета: общения по мобильному телефону.
26. Особенности этикета за столом.
27. Этикет поведения в общественных местах (музеи, театры, выставки и т.д.)
28. Элементы делового этикета: презентации.
29. Элементы делового этикета: публичная речь, ее особенности.
30. Элементы делового этикета для тех, кто ездит в деловые командировки
31. Элементы делового этикета: сувениры и подарки.
32. Нормы делового этикета для проведения совещания
33. Нормы делового этикета для проведения переговоров
34. Нормы делового этикета для проведения пресс-конференций
35. Элементы делового этикета: деловые приемы
36. Нормы делового этикета для выставок и ярмарок
37. Нормы делового этикета для конференций
38. Этикет в Интернете (Сетикет)
39. Различия между электронной почтой и другими средствами связи. Нормы делового этикета для общения в социальных сетях. Использование мессенджеров (ICQ и т.п.), смайлов.
40. Нормы делового этикета при составлении электронных писем.
41. Особенности делового этикета европейских стран \*Общие представления о стране. Особенности делового стиля страны. Оптимальные каналы установление деловых контактов с зарубежными партнерами. Подготовительные этапы к проведению переговоров. Представления, приветствия и вручение визитных карточек. Звания и формы обращения. Внешность делового человека. Невербальный язык общения: жесты, эмоции, межличностное пространство. Национальный стиль ведения переговоров (время, место, темп проведения переговоров). Подарки зарубежным партнерам.
42. Особенности делового этикета стран Азии \*Общие представления о стране. Особенности делового стиля страны. Оптимальные каналы установление деловых контактов с зарубежными партнерами. Подготовительные этапы к проведению переговоров. Представления, приветствия и вручение визитных карточек. Звания и формы обращения. Внешность делового человека. Невербальный язык общения: жесты, эмоции, межличностное пространство. Национальный стиль ведения переговоров (время, место, темп проведения переговоров). Подарки зарубежным партнерам.
43. Особенности делового этикета США и Канады \*Общие представления о стране. Особенности делового стиля страны. Оптимальные каналы установление деловых контактов с зарубежными партнерами. Подготовительные этапы к проведению переговоров. Представления, приветствия и вручение визитных карточек. Звания и формы обращения. Внешность делового человека. Невербальный язык общения: жесты, эмоции, межличностное пространство. Национальный стиль ведения переговоров (время, место, темп проведения переговоров). Подарки зарубежным партнерам.
44. Корпоративная культура: основные понятия, составляющие, технологии формирования.

**Аккредитованное образовательное частное учреждение  
высшего профессионального образования  
«Московский финансово-юридический университет МФЮА»**

**Согласовано**

Зав. кафедрой

\_\_\_\_\_

\_\_\_\_\_ 201\_\_ г.

**Утверждаю**

Начальник УМО СПО

\_\_\_\_\_

\_\_\_\_\_ 201\_\_ г.

Дисциплина: **Психология общения**

Специальность: **43.02.11. Гостиничный сервис**

**Темы семинаров**

1. Методика снятия барьеров в деловом общении.
2. Личностные особенности и возникновение барьеров в деловом общении.
3. Основные характеристики барьера восприятия и понимания и пути его преодоления.
4. Основные характеристики семантического барьера и пути его преодоления.
5. Основные характеристики фонетического барьера и пути его преодоления.
6. Основные характеристики барьера взаимодействия и пути его преодоления.
7. Тактика ведения переговоров, деловые совещания, психолого-коммуникативный потенциал деловых переговоров, правила убеждения во время деловых переговоров.
8. Виды и формы переговоров. Особенности ведения переговоров в конфликтной ситуации.
9. Нейтрализация уловок-манипуляций: виды и формы.
10. Стратегии ведения переговоров. Проекты соглашений и формы документации на переговорах. Подготовка к переговорам – технический этап.
11. Профессиональная этика: нормы, правила поведения, структура; роль этики в деловом общении, этика и нравственность современного делового человека, профессионально-этический кодекс в общении, этические нормы поведения, этики и этикет.
12. Золотые Правила нравственности.
13. Социально-психологические эффекты: ореола, первичности, новизны; стереотипы и этностереотипы, способы их нейтрализации
14. Деловой этикет, составляющие делового этикета, имидж и составляющие имиджа делового человека, правила этикета, этикет приема зарубежных гостей, этикет приемов, фуршетов, деловых обедов, этикет в одежде делового человека.
15. Имидж его значение в деловом общении.
16. Этикет презентаций и проведения ярмарок (выполнение практических заданий по теме).



17. Правила оформления визитных карточек. Как правильно принять визитную карточку. Как правильно вручать визитную карточку.
18. Основы международного этикета делового общения с использованием визитных карточек. Оформление визитных карточек.
19. Типология конфликтов. Методы разрешения конфликтов. Диагностика конфликтов. Конфликты в межличностном и профессиональном общении.
20. Стили поведения человека в конфликте.
21. Позитивные стороны конфликта. Негативные последствия конфликтов.
22. Пути выхода из конфликта. Нейтрализация конфликта.

**Аккредитованное образовательное частное учреждение  
высшего профессионального образования  
«Московский финансово-юридический университет МФЮА»**

**Согласовано**  
Зав. кафедрой

**Утверждаю**  
Начальник УМО СПО

\_\_\_\_\_

\_\_\_\_\_

\_\_\_\_\_ 201\_\_ г.

\_\_\_\_\_

201\_ г.

Дисциплина: **Психология общения**

Специальность: **40.02.02 Правоохранительная деятельность**

**БАНК ТЕСТОВ ПО ДИСЦИПЛИНЕ  
Общие сведения о тесте по дисциплине  
«Психология делового общения»**

Цель разработки теста	Проверка уровня знаний, умений и навыков владения материалами по дисциплине «Психология делового общения»
Назначение теста	итоговый контроль
Перечень базовых учебников, учебных программ и нормативных документов, на основе которых создан тест	На основе рабочей программы «Психология делового общения»
Оценивание результатов	Менее 50% - незачтено («2»). Свыше 50% - зачтено; от 50% до 69,9% - «3»; от 70 до 89,9 - «4»; 90% и более – «5».
Время на выполнение каждого задания (или теста в целом)	40 минут (для теста в целом) или 2 мин./1 вопрос

Таблица 2

## Распределения заданий по разделам дисциплины

Результаты обучения	Тема	№ 1	№ 2	№ 3	Всего заданий
	Колич. заданий по темам, %	40%	40%	20%	
	Колич. заданий по результатам обучения, %				
Знания	60	8	8	2	18
Умения	20	2	2	2	6
Навыки	20	2	2	2	6
Всего заданий		12	12	6	30

№	Наименование темы			Количество вопросов в замесе теста
1	Раздел 1. Общетеоретические проблемы психологии делового общения (темы 1 – 4)			12
2	Раздел 2. Этика и культура делового общения в профессиональной среде (темы 5 – 9)			12
3	Раздел 3. Конфликты в деловом общении (тема 10)			6
	Всего			30
ТВ	НВ	Тип	Вопрос/Ответ	
1	1	0	К видам компетентности не относят:	
			менеджерскую	
			профессиональную	
		+	коммуникативную	
			квалификационную	
1	2	0	Процесс установления и развития контактов среди людей – это:	

		+	общение
			восприятие
			взаимодействие
			идентификация
<b>1</b>	<b>3</b>	<b>0</b>	<b>Результат А/затраты А = результат Б/затраты Б &gt; 1 – это формула:</b>
			эффективного восприятия
		+	эффективного делового общения
			эффекта производственной деятельности организации
			нет правильного ответа
<b>1</b>	<b>4</b>	<b>0</b>	<b>Характеристика делового общения:</b>
			партнёр в деловом общении выступает как личность, значимая для субъекта
			общающихся людей отличает хорошее взаимопонимание в вопросах дела
			основная задача делового общения – продуктивное сотрудничество
		+	все ответы правильные
<b>1</b>	<b>5</b>	<b>0</b>	<b>Общение, обеспечивающее успех какого-то общего дела, создающее условия для сотрудничества людей, чтобы достичь значимые для них цели – это:</b>
			неформальное общение
		+	деловое общение
			конфиденциальное общение
			нет правильного ответа
<b>1</b>	<b>6</b>	<b>0</b>	<b>Величина степени информированности в организации (С<sub>и</sub>) должна быть:</b>
			$C_{и} > 1,0$
		+	$C_{и} = 1,0$
			$C_{и} \leq 1,0$

			$C_{и} \geq 1,0$
<b>1</b>	<b>7</b>	<b>0</b>	<b>Процесс, в ходе которого два или более человек обмениваются и осознают получаемую информацию, которого состоит в мотивировании определённого поведения или воздействия на него – это:</b>
			восприятие
		+	коммуникация
			взаимодействие
			эмпатия
<b>1</b>	<b>8</b>	<b>0</b>	<b>Информация (с точки зрения теории информации) – это:</b>
			целенаправленное знание
			сведения, значимые для отправителя сообщения
		+	сведения о системе, снижающие неопределённость её состояния
			любые сведения, передаваемые от отправителя к получателю
<b>1</b>	<b>9</b>	<b>0</b>	<b>Этапы процесса коммуникации:</b>
		+	канал
			декодирование
		+	отправитель
			сообщение
<b>1</b>	<b>10</b>	<b>0</b>	<b>Обратная связь:</b>
			препятствует коммуникативному процессу
		+	способствует коммуникативному процессу
			иногда способствует, а иногда препятствует коммуникативному процессу
			все ответы правильные
<b>1</b>	<b>11</b>	<b>0</b>	<b>Одноканальный процесс коммуникации – это коммуникация:</b>
		+	без обратной связи
			с истинной обратной связью
			с неистинной обратной связью

			с истинной и неистинной обратной связью
<b>1</b>	<b>12</b>	<b>0</b>	<b>Самый эффективный процесс коммуникации:</b>
		+	с истинной обратной связью
			без обратной связи
			с неистинной обратной связи
			все ответы правильные
<b>2</b>	<b>13</b>	<b>0</b>	<b>Диалектическое искусство корректного и уважительного спора рождается в диалогах</b>
			Демосфена
			Демокрита
		+	Платона
<b>2</b>	<b>14</b>	<b>0</b>	<b>Российская этическая традиция ориентируется в деловом общении на</b>
			справедливость и взаимопомощь
		+	солидарность и взаимопомощь
			справедливость и солидарность
<b>2</b>	<b>15</b>	<b>0</b>	<b>Эгоизм как ценностная ориентация личности - это</b>
			стремление утвердить себя
		+	Стремление утвердиться насчет других
<b>2</b>	<b>16</b>	<b>0</b>	<b>Кто является автором этой формулы деятельности человека: «Нужно действовать под влиянием чувств и думать, чтобы действовать»?</b>
			Н. Макиавелли
			И. Кант
		+	О.Конт
<b>2</b>	<b>17</b>	<b>0</b>	<b>Кто является автором этого естественного закона: «Не делай другим того, чего не хотел бы, чтобы делали тебе»?</b>
			И.Кант
		+	Т.Гоббс

			О.Конт
<b>2</b>	<b>18</b>	<b>0</b>	<b>Моральный принцип добросовестного отношения к труду не выражается в:</b>
			бережливости и рачительности
		+	прагматичности и экономии
<b>2</b>	<b>19</b>	<b>0</b>	<b>Мораль - это</b>
			система нравственных отношений в обществе
			совокупность норм и правил поведения, которыми люди руководствуются в своей жизни
		+	система норм, санкций, оценок, предписаний и образцов поведения
<b>2</b>	<b>20</b>	<b>0</b>	<b>Мораль есть разновидность ... освоения действительности</b>
			художественно-эстетического
			эмоционально - чувственного
		+	оценочно-императивного
<b>2</b>	<b>21</b>	<b>0</b>	<b>Суфийская этическая концепция утверждает , что «истинное Я человека проявляется тогда, когда он.</b>
			стремится к личной независимости
			стремится к общению с другими
		+	начинает с любовью открываться другим
<b>2</b>	<b>22</b>	<b>0</b>	<b>Одобрение или осуждение моральным сознанием явлений, поступков, установок, черт характера человека называется ...</b>
		+	Моральной оценкой
			Моральной регуляцией
			Моральным контролем
<b>2</b>	<b>23</b>	<b>0</b>	<b>Нравственный кризис - это переходное состояние социальной системы, которое сопровождается деструктивными процессами в общественных и личностных ...</b>
		+	интересах
			нормативно-ценностных структурах

			потребностях
<b>2</b>	<b>24</b>	<b>0</b>	<b>Межличностная аттракция в деловом общении создает условия для:</b>
			познания друг друга
		+	психоэмоционального фона отношений
			межличностного понимания
<b>3</b>	<b>25</b>	<b>0</b>	<b>Восприимчивый стиль общения:</b>
			я выигрываю – ты выигрываешь
			я выигрываю – ты проигрываешь
			я проигрываю – ты выигрываешь/проигрываешь
		+	ты выигрываешь – я выигрываю
<b>3</b>	<b>26</b>	<b>0</b>	<b>Стиль утверждения себя:</b>
		+	я выигрываю – ты выигрываешь
			я выигрываю – ты проигрываешь
			я проигрываю – ты выигрываешь/проигрываешь
			ты выигрываешь – я выигрываю
<b>3</b>	<b>27</b>	<b>0</b>	<b>Пассивный стиль общения:</b>
			я выигрываю – ты выигрываешь
			я выигрываю – ты проигрываешь
		+	я проигрываю – ты выигрываешь/проигрываешь
			ты выигрываешь – я выигрываю
<b>3</b>	<b>28</b>	<b>0</b>	<b>Агрессивный стиль общения:</b>
			я выигрываю – ты выигрываешь
		+	я выигрываю – ты проигрываешь
			я проигрываю – ты выигрываешь/проигрываешь
			ты выигрываешь – я выигрываю

<b>3</b>	<b>29</b>	<b>0</b>	<b>Способность индивидуума предъявлять требования и запросы во взаимодействии с социальным окружением и добиваться их осуществления – это:</b>
		+	уверенность в себе
			самооценка
			конгруэнтность
			я-концепция
<b>3</b>	<b>30</b>	<b>0</b>	<b>Способность разрешать себе иметь запросы и требования, осмеливаться их проявлять и обладание навыками их осуществления – это:</b>
			самооценка
			конгруэнтность
			я-концепция
		+	уверенность в себе





АККРЕДИТОВАННОЕ ОБРАЗОВАТЕЛЬНОЕ ЧАСТНОЕ УЧРЕЖДЕНИЕ  
ВЫСШЕГО ОБРАЗОВАНИЯ  
«МОСКОВСКИЙ ФИНАНСОВО-ЮРИДИЧЕСКИЙ УНИВЕРСИТЕТ МФЮА»

УТВЕРЖДЕНО  
Приказом Ректора МФЮА  
от 25 апреля 2024 г.

**ФОНД  
ОЦЕНОЧНЫХ СРЕДСТВ**

п  
о

**ЕН.01. Информатика и информационные технологии в  
профессиональной деятельности**

для специальности

**40.02.02 Правоохранительная деятельность**

базовой подготовки

о  
й

д  
и  
с  
ц  
и  
п  
л  
и  
н  
е

2024

Фонд оценочных средств рассмотрен на заседании кафедры информационных систем и технологий

Протокол № 5 от 12 марта 2024 г.

Заведующий кафедрой: к.т.н., доцент О.А. Забелин

Фонд оценочных средств разработан на основе Федерального государственного образовательного стандарта среднего профессионального образования (далее – ФГОС СПО) по специальности 40.02.02 Правоохранительная деятельность, утвержденного Приказом Минобрнауки России от 12.05.2014 № 509 (ред. от 24.07.2015) (зарегистрирован Министерством юстиции Российской Федерации 21.08.2014, регистрационный № 33737).

Разработчик: Калашникова О.А. ст. преподаватель

Эксперты:

Внутренняя экспертиза: Чегодаева Е.В., ст. преподаватель

Внешняя экспертиза: Володин С.М., к.т.н., преподаватель колледжа информатики и программирования Финансового университета при Правительстве Российской Федерации

## ПАСПОРТ

### ФОНДА ОЦЕНОЧНЫХ СРЕДСТВ

**по учебной дисциплине ЕН.01 Информатика и информационные технологии в профессиональной деятельности**

№ п/п	Контролируемые разделы (темы) дисциплины*	Код контролируемой компетенции (или ее части)	Наименование оценочного средства
1	<b><i>Раздел 1. Базы данных</i></b>	ОК 6, ОК 7, ОК 9, ОК 10, ПК 1.10	Промежуточный контроль: дифференцированный зачет Текущий контроль в форме: - защиты лабораторных работ и практических занятий (ответы на вопросы, демонстрация выполненных заданий); - самостоятельной работы по теме (проработка конспектов занятий, учебной и специальной технической литературы по вопросам, оформление лабораторных работ, отчетов и подготовка к их защите.)
2	<b><i>Раздел 2. Информационно-поисковые системы</i></b>	ОК 6, ОК 7, ОК 9, ОК 10, ПК 1.10	Промежуточный контроль: дифференцированный зачет Текущий контроль в форме: - защиты лабораторных работ и практических занятий (ответы на вопросы, демонстрация выполненных заданий); - самостоятельной работы по теме (проработка конспектов занятий, учебной и специальной технической литературы по вопросам, оформление лабораторных работ, отчетов и подготовка к их защите.)
3	<b><i>Раздел 3. Справочно-правовые системы</i></b>	ОК 6, ОК 7, ОК 9, ОК 10, ПК 1.10	Промежуточный контроль: дифференцированный зачет Текущий контроль в форме: - защиты лабораторных работ и практических занятий (ответы на вопросы, демонстрация выполненных заданий);

			- самостоятельной работы по теме (проработка конспектов занятий, учебной и специальной технической литературы по вопросам, оформление лабораторных работ, отчетов и подготовка к их защите.)
--	--	--	--

## ВОПРОСЫ ДЛЯ ПОДГОТОВКИ К ДИФФЕРЕНЦИРОВАННОМУ ЗАЧЕТУ

1. Основные понятия и терминология информационных технологий, их принципы. Классификация информационных технологий, используемых методов, их свойства.
2. Компьютерные технологии: сферы применения, возможности, ограничения.
3. Общая характеристика систем автоматизации профессиональной деятельности (типа АРМ), их возможности и ограничения. Примеры существующих систем.
4. Автоматизированные системы делопроизводства.
5. Электронный документ. Способы создания электронного документа и его использование. Возможности коллективной работы с документами.
6. Выделение в общее пользование папки или принтера. Коллективное использование ресурсов локальной сети.
7. Порядок и правила обработки электронной почты. Требования, предъявляемые к документам, передаваемым по электронной почте.
8. Глобальные сети и программные средства поддержки. Сетевые службы. Теоретические основы Интернета.
9. Интернет. Технические и программные средства необходимы для доступа в Интернет.
10. Адреса, услуги в сети Интернет. Способы подключения к сети Интернет.
11. Поиск в сети Интернет. Возможности и основные характеристики поисковых систем.
12. Электронные коммуникации в профессиональной деятельности.
13. Способы защиты информации. Персональная защита информации на рабочем месте специалиста.
14. Защита от компьютерных вирусов.
15. Программное обеспечение для работы с электронными страницами. Редактор MS FrontPage.
16. Используемые в настоящее время пакеты прикладных программ, общие для всех отраслей. Ориентация пакетов прикладных программ в зависимости от отраслей и сфер деятельности.
17. Системы управления базами данных. Назначение и возможности СУБД Microsoft Access.
18. Объекты баз данных. Типы данных. Свойства полей таблицы. Назначение схемы данных. Использование конструктора форм в Microsoft Access.
19. Понятие запроса в Microsoft Access. Создание запросов с различным типом действий.
20. Правовые информационные системы, их основные черты и возможности.
21. Современный рынок справочно - правовых информационных систем, критерий оптимального выбора правовой информационной системы.
22. Система Консультант Плюс. Назначение, функции, основные операции с документами.

### Практические задания:

1. Опишите порядок подключения к другому компьютеру сети. Как подключить и использовать сетевой принтер?
2. В предложенной базе данных MS Access установить ключевые поля и связать таблицы, обеспечив целостность данных.
3. В базе данных MS Access создать формы к предложенным таблицам и создать одну форму с подчинением.
4. Создать запрос на обновление предложенной таблицы «Сотрудники», увеличивающий зарплату на 20% всем, у кого она меньше 10000 рублей.
5. Создать запрос на удаление из предложенной таблицы «Клиенты» всех, у кого имеется задолженность по оплате.
6. Фирма имеет несколько магазинов (не менее 5) и продает большой ассортимент товаров (не менее 10 наименований) различных категорий (не менее 5 категорий). Категориями товара могут быть, например, канцелярские товары, продукты питания, одежда, компьютерная техника и т.д. Создать БД, в которой должна быть таблица следующего содержания: Наименование товара, Категория, Единица измерения, Закупочная цена единицы товара, Затраты на реализацию единицы товара, Продажная цена единицы товара, Прибыль на единицу товара, Количество проданных единиц. Создать таблицу через конструктор, указав соответствующий тип и описание для каждого поля. Заполнить таблицу через форму.
7. С помощью российской поисковой системы найдите таблицу с курсами валют, установленных Банком России, скопируйте ее к себе на компьютер и сохраните.
8. Составьте расписание рабочего дня специалиста в MS Outlook с указанием задач, контактов, сроков, отражением их на графике, оповещением о наступившем сроке выполнения задач. Передайте почтовое сообщение с прикрепленным к нему файлом.
9. Создать два специальных почтовых адреса: один – список рассылки сообщений; другой – автомат, отвечающий на каждое письмо.
10. Создайте структуру «Избранного» следующего вида:
  - Папка «Университеты» (содержит 3-4 ссылки на сайты университетов);
  - Папка «Компании» (содержит 2-3 ссылки на сайты компаний)
  - Папка «Москва» (ярлыки страниц муниципальных образований города)

**АККРЕДИТОВАННОЕ ОБРАЗОВАТЕЛЬНОЕ ЧАСТНОЕ УЧРЕЖДЕНИЕ  
ВЫСШЕГО ОБРАЗОВАНИЯ  
«МОСКОВСКИЙ ФИНАНСОВО-ЮРИДИЧЕСКИЙ УНИВЕРСИТЕТ МФЮА»**

---

Дисциплина: **ЕН.01 Информатика и информационные технологии в профессиональной деятельности**

Специальность: **40.02.02 Правоохранительная деятельность**

Форма обучения: очная

### БИЛЕТЫ

---

**МОСКОВСКИЙ ФИНАНСОВО-ЮРИДИЧЕСКИЙ УНИВЕРСИТЕТ МФЮА**

---

<b>Зав. кафедрой</b> _____ «__» _____ 20__ г.	<b>Дисциплина: Информатика и информационные технологии в профессиональной деятельности</b> <b>Специальность: 40.02.02</b> <b>Правоохранительная деятельность</b>	 _____ _____ «__» _____ 20__ г.
---	--	--

	Форма обучения: ОЧНАЯ КУРС 2 Семестр: 3	
--	--	--

**БИЛЕТ № 1**

**1. Теоретический вопрос**

Способы защиты информации

**2. MS Excel**

Пусть имеется возможность инвестировать средства в течение пяти лет ежегодно по 100 тысяч рублей под 15 % годовых. Какая сумма окажется на счете в конце пятого года, если выплаты производить в начале года? В конце года? (775 373, 84 р.).

**3. КонсультантПлюс**

Найдите перечень обстоятельств, смягчающих административную ответственность. Сохраните информацию в документе MS Word.

**МОСКОВСКИЙ ФИНАНСОВО-ЮРИДИЧЕСКИЙ УНИВЕРСИТЕТ МФЮА**

<b>Зав. кафедрой</b> _____	Дисциплина: <b>Информатика и информационные технологии в профессиональной деятельности</b> Специальность: <b>40.02.02</b> <b>Правоохранительная деятельность</b> Форма обучения: ОЧНАЯ КУРС 2 Семестр: 3	_____ _____ « ___ » _____ 20__ г.
-------------------------------	--	---

**БИЛЕТ № 2**

**1. Теоретический вопрос**

Адреса, услуги в сети Интернет. Способы подключения к сети Интернет

**2. MS Excel**

Какую сумму следует положить на счет под 12 % годовых с ежеквартальным начислением сложных процентов, чтобы через 10 лет накопить 1000 рублей? (306,56 р.).

**3. КонсультантПлюс**

Бюджетному учреждению необходимо обратиться в суд с иском заявлением. Выясните, должно ли бюджетное учреждение оплачивать государственную пошлину при обращении в суд.

**МОСКОВСКИЙ ФИНАНСОВО-ЮРИДИЧЕСКИЙ УНИВЕРСИТЕТ МФЮА**

<b>Зав. кафедрой</b> _____	Дисциплина: <b>Информатика и информационные технологии в профессиональной деятельности</b> Специальность: <b>40.02.02</b> <b>Правоохранительная деятельность</b> Форма обучения: ОЧНАЯ КУРС 2 Семестр: 3	_____ _____ « ___ » _____ 20__ г.
-------------------------------	--	---

**БИЛЕТ № 3**

### 1. Теоретический вопрос

Интернет. Технические и программные средства доступа к Интернет

### 2. MS Excel

Решите обратную задачу. За сколько лет наращенная сумма составит 1000 рублей, если положить 100 рублей под 12 % годовых с ежеквартальным начислением сложных процентов (19,47 лет).

### 3. MS Word

Создать документ, содержащий шаблон данного билета. Объяснить использование колонтитулов в документах.

## МОСКОВСКИЙ ФИНАНСОВО-ЮРИДИЧЕСКИЙ УНИВЕРСИТЕТ МФЮА

Зав. кафедрой _____ « ___ » _____ 20__ г.	Дисциплина: <b>Информатика и информационные технологии в профессиональной деятельности</b> Специальность: <b>40.02.02</b> <b>Правоохранительная деятельность</b> Форма обучения: ОЧНАЯ КУРС 2 Семестр: 3	_____ _____ « ___ » _____ 20__ г.
---	--	---

### БИЛЕТ № 4

#### 1. Теоретический вопрос

Шаблоны и стиль в документах MS Office

#### 2. MS Excel

Пусть имеется возможность инвестировать средства в течение пяти лет ежегодно по 100 тысяч рублей под 15 % годовых. Какая сумма окажется на счете в конце пятого года, если выплаты производить в конце года? (674 238,12 р.)

#### 3. MS Word

Создайте шаблон для заполнения визитной карточки и сделайте по нему визитку для конкретного лица.

## МОСКОВСКИЙ ФИНАНСОВО-ЮРИДИЧЕСКИЙ УНИВЕРСИТЕТ МФЮА

Зав. кафедрой _____ « ___ » _____ 20__ г.	Дисциплина: <b>Информатика и информационные технологии в профессиональной деятельности</b> Специальность: <b>40.02.02</b> <b>Правоохранительная деятельность</b> Форма обучения: ОЧНАЯ КУРС 2 Семестр: 3	_____ _____ « ___ » _____ 20__ г.
---	--	---

### БИЛЕТ № 5

#### 1. Теоретический вопрос

Порядок и правила обработки электронной почты. Требования, предъявляемые к документам, передаваемым по электронной почте

### 2. MS Excel

Рассчитать, какая сумма окажется на счете, если 100 рублей положить под 12 % годовых на 10 лет с ежеквартальным начислением сложных процентов (326,20 р.).

### 3. MS Word

Создайте два документа и произведите их слияние. Основной документ содержит таблицу, в которой не менее 5 записей. Во втором документе образец письма (таблица и письмо произвольные).

## МОСКОВСКИЙ ФИНАНСОВО-ЮРИДИЧЕСКИЙ УНИВЕРСИТЕТ МФЮА

Зав. кафедрой _____ « ___ » _____ 20__ г.	Дисциплина: <b>Информатика и информационные технологии в профессиональной деятельности</b> Специальность: <b>40.02.02</b> <b>Правоохранительная деятельность</b> Форма обучения: ОЧНАЯ КУРС 2 Семестр: 3	_____ _____ « ___ » _____ 20__ г.
---	--	---

### БИЛЕТ № 6

#### 1. Теоретический вопрос

Электронный документ. Способы создания электронного документа и его использование

#### 2. MS Excel

Рассчитать, какая сумма окажется на счете, если 100 рублей положить под 12 % годовых на 10 лет, с ежемесячным начислением сложных процентов (330,04 р.).

#### 3. MS Access

В БД имеются две связанные таблицы: в первой указаны ФИО, Специальность, Должность, Число отработанных часов, Заработная плата; во второй – справочник тарифов почасовой оплаты (Должность, Почасовая оплата). Начислить заработную плату. При формировании отчета плата за час должна быть получена из справочника.

## МОСКОВСКИЙ ФИНАНСОВО-ЮРИДИЧЕСКИЙ УНИВЕРСИТЕТ МФЮА

Зав. кафедрой _____ « ___ » _____ 20__ г.	Дисциплина: <b>Информатика и информационные технологии в профессиональной деятельности</b> Специальность: <b>40.02.02</b> <b>Правоохранительная деятельность</b> Форма обучения: ОЧНАЯ КУРС 2 Семестр: 3	_____ _____ « ___ » _____ 20__ г.
---	--	---

### БИЛЕТ № 7

#### 1. Теоретический вопрос

Организация приема и передачи информации в сети



## 2. MS Excel

Рассчитать, какая сумма окажется на счете, если 100 рублей положить под 12 % годовых на 10 лет, с начислением сложных процентов один раз в год (310,58 р.).

## 3. HTML

Создать Интернет страницу Вашей организации, используя шаблон корпоративного веб-узла.

# МОСКОВСКИЙ ФИНАНСОВО-ЮРИДИЧЕСКИЙ УНИВЕРСИТЕТ МФЮА

Зав. кафедрой _____ « ____ » _____ 20__ г.	Дисциплина: <b>Информатика и информационные технологии в профессиональной деятельности</b> Специальность: <b>40.02.02</b> <b>Правоохранительная деятельность</b> Форма обучения: ОЧНАЯ КУРС 2 Семестр: 3	_____ _____ « ____ » _____ 20__ г.
--	--	--

### БИЛЕТ № 8

#### 1. Теоретический вопрос

Электронные коммуникации в профессиональной деятельности

#### 2. MS Excel

Сколько придется выплачивать ежемесячно по ипотечному кредиту размером 1 800 000 руб. сроком на 30 лет с годовой ставкой 6% (-10 791,91р.).

#### 3. MS Power Point

Создать презентацию «Ярмарки вакансий» на бирже труда.

# МОСКОВСКИЙ ФИНАНСОВО-ЮРИДИЧЕСКИЙ УНИВЕРСИТЕТ МФЮА

Зав. кафедрой _____ « ____ » _____ 20__ г.	Дисциплина: <b>Информатика и информационные технологии в профессиональной деятельности</b> Специальность: <b>40.02.02</b> <b>Правоохранительная деятельность</b> Форма обучения: ОЧНАЯ КУРС 2 Семестр: 3	_____ _____ « ____ » _____ 20__ г.
--	--	--

### БИЛЕТ № 9

#### 1. Теоретический вопрос

Встроенные функции. Порядок записи функций в системе электронных таблиц

#### 2. MS Access

Создать БД «Отдел кадров», содержащую общие сведения о сотрудниках учреждения, их послужные списки (сведения о новых назначениях и перемещениях по службе) и информацию об отпусках. Создать форму для заполнения БД, ввести сведения о 5 сотрудниках. Вывести отчет о сотрудниках, уволенных за последний месяц.

### 3. MS PowerPoint

Создайте презентацию из 5-6 слайдов «Услуги организации». Сохранить демонстрацию презентации.

## МОСКОВСКИЙ ФИНАНСОВО-ЮРИДИЧЕСКИЙ УНИВЕРСИТЕТ МФЮА

Зав. кафедрой _____	Дисциплина: <b>Информатика и информационные технологии в профессиональной деятельности</b> Специальность: <b>40.02.02</b> <b>Правоохранительная деятельность</b> Форма обучения: ОЧНАЯ КУРС 2 Семестр: 3	_____ _____ « ___ » _____ 20__ г.
------------------------	--	---

### БИЛЕТ № 10

#### 1. Теоретический вопрос

Оптимальные и критические значения показателей, оценка состояния предприятия по результатам анализа

#### 2. MS Excel

Имеются две таблицы: в первой указаны ФИО, Специальность, Должность, Число отработанных часов; во второй – справочник тарифов почасовой оплаты. Начислить заработную плату. При формировании таблицы плата за час должна быть получена из справочника.

#### 3. MS Word

Создайте два документа и произведите их слияние. Основной документ содержит таблицу, в которой не менее 5 записей. Во втором документе образец письма (таблица и письмо произвольные).

## МОСКОВСКИЙ ФИНАНСОВО-ЮРИДИЧЕСКИЙ УНИВЕРСИТЕТ МФЮА

Зав. кафедрой _____	Дисциплина: <b>Информатика и информационные технологии в профессиональной деятельности</b> Специальность: <b>40.02.02</b> <b>Правоохранительная деятельность</b> Форма обучения: ОЧНАЯ КУРС 2 Семестр: 3	_____ _____ « ___ » _____ 20__ г.
------------------------	--	---

### БИЛЕТ № 11

#### 1. Теоретический вопрос

Методы анализа финансово-экономического состояния предприятия, особенности реализации в системе электронных таблиц

#### 2. MS Excel

Имеются следующие данные о сотрудниках: Табельный номер, ФИО, Пол, Год рождения, Количество детей, Отдел, Дата поступления на работу, Оклад.

Используя фильтрацию, найти и скопировать на отдельные листы строки таблицы сотрудников, имеющих трех или более детей.

Вычислить возраст (число полных лет) каждого сотрудника.

### 3. MS Power Point

Создайте презентацию из 5-6 слайдов на тему «Квартальный отчет».

## МОСКОВСКИЙ ФИНАНСОВО-ЮРИДИЧЕСКИЙ УНИВЕРСИТЕТ МФЮА

Зав. кафедрой _____	Дисциплина: <b>Информатика и информационные технологии в профессиональной деятельности</b> Специальность: <b>40.02.02</b> <b>Правоохранительная деятельность</b> Форма обучения: ОЧНАЯ КУРС 2 Семестр: 3	_____ _____ « ___ » _____ 20__ г.
------------------------	--	---

### БИЛЕТ № 12

#### 1. Теоретический вопрос

Общая характеристика систем автоматизации профессиональной деятельности (типа АРМ), их возможности и ограничения. Примеры существующих систем

#### 2. MS PowerPoint

Создайте презентацию из 5-6 слайдов «Услуги банка» (банк выбирается любой).

#### 3. КонсультантПлюс

Определить: Какова норма оплаты суточных при командировках в России на сегодняшний день, какой документ устанавливает данные нормы.

## МОСКОВСКИЙ ФИНАНСОВО-ЮРИДИЧЕСКИЙ УНИВЕРСИТЕТ МФЮА

Зав. кафедрой _____	Дисциплина: <b>Информатика и информационные технологии в профессиональной деятельности</b> Специальность: <b>40.02.02</b> <b>Правоохранительная деятельность</b> Форма обучения: ОЧНАЯ КУРС 2 Семестр: 3	_____ _____ « ___ » _____ 20__ г.
------------------------	--	---

### БИЛЕТ № 13

#### 1. Теоретический вопрос

Методы анализа финансово-экономического состояния предприятия, особенности реализации в системе электронных таблиц

#### 2. MS Excel

Имеются следующие данные о сотрудниках: Табельный номер, ФИО, Пол, Год рождения, Количество детей, Отдел, Дата поступления на работу, Оклад.

Создать формул для добавления записей в таблицу.

### 3. КонсультантПлюс

Найти документы, кроме не вступивших в силу и утративших силу, в которых говорится о тарифных ставках на коммунальные услуги для населения.

## МОСКОВСКИЙ ФИНАНСОВО-ЮРИДИЧЕСКИЙ УНИВЕРСИТЕТ МФЮА

Зав. кафедрой _____	Дисциплина: <b>Информатика и информационные технологии в профессиональной деятельности</b> Специальность: <b>40.02.02</b> <b>Правоохранительная деятельность</b> Форма обучения: ОЧНАЯ КУРС 2 Семестр: 3	_____ _____ « ___ » _____ 20__ г.
------------------------	--	---

### БИЛЕТ № 14

#### 1. Теоретический вопрос

Компьютерные технологии: сферы применения, возможности, ограничения

#### 2. MS Outlook Express

Создать два специальных почтовых адреса: один – список рассылки сообщений; другой – автомат, отвечающий на каждое письмо.

#### 3. HTML

Создать Интернет страницу Вашей организации, используя шаблон корпоративного веб-узла.

## МОСКОВСКИЙ ФИНАНСОВО-ЮРИДИЧЕСКИЙ УНИВЕРСИТЕТ МФЮА

Зав. кафедрой _____	Дисциплина: <b>Информатика и информационные технологии в профессиональной деятельности</b> Специальность: <b>40.02.02</b> <b>Правоохранительная деятельность</b> Форма обучения: ОЧНАЯ КУРС 2 Семестр: 3	_____ _____ « ___ » _____ 20__ г.
------------------------	--	---

### БИЛЕТ № 15

#### 1. Теоретический вопрос

Персональная защита информации на рабочем месте банковского служащего

#### 2. MS Access

Создать БД «Отдел кадров», содержащую общие сведения о сотрудниках учреждения, их послужные списки (сведения о новых назначениях и перемещениях по службе) и информацию об отпусках. Создать форму для заполнения БД, ввести сведения о 5 сотрудниках. Вывести отчет о сотрудниках, принятых за последний месяц.

### 3. КонсультантПлюс

Найти документы, кроме не вступивших в силу и утративших силу, в которых говорится о тарифных ставках на газ для населения.

**МОСКОВСКИЙ ФИНАНСОВО-ЮРИДИЧЕСКИЙ УНИВЕРСИТЕТ МФЮА**

Зав. кафедрой _____	Дисциплина: <b>Информатика и информационные технологии в профессиональной деятельности</b> Специальность: <b>40.02.02</b> <b>Правоохранительная деятельность</b> Форма обучения: ОЧНАЯ КУРС 2 Семестр: 3	_____ _____ « ___ » _____ 20__ г.
------------------------	--	---

*БИЛЕТ № 16*

**1. Теоретический вопрос**

Защита от компьютерных вирусов. Способы защиты банковской информации

**2. MS Access**

Создать БД «Отдел кадров», содержащую общие сведения о сотрудниках учреждения, их послужные списки (сведения о новых назначениях и перемещениях по службе) и информацию об отпусках. Создать форму для заполнения БД, ввести сведения о 5 сотрудниках.

**3. КонсультантПлюс**

Найти документы, кроме недействующих редакций и утративших силу, посвященные льготам для ветеранов труда.

**МОСКОВСКИЙ ФИНАНСОВО-ЮРИДИЧЕСКИЙ УНИВЕРСИТЕТ МФЮА**

Зав. кафедрой _____	Дисциплина: <b>Информатика и информационные технологии в профессиональной деятельности</b> Специальность: <b>40.02.02</b> <b>Правоохранительная деятельность</b> Форма обучения: ОЧНАЯ КУРС 2 Семестр: 3	_____ _____ « ___ » _____ 20__ г.
------------------------	--	---

*БИЛЕТ № 17*

**1. Теоретический вопрос**

Персональная защита информации на рабочем месте банковского служащего

**2. MS Excel**

Дана таблица контрактов на поставку товаров (№ контракта, Поставщик, Потребитель, Товар, Количество, Цена, Дата поставки). Необходимо представить ее в разрезе поставщика, то есть преобразовать общую для всех поставщиков таблицу в последовательность таблиц, где для каждого поставщика имеется особая таблица с указанием всех его потребителей и товаров, которые он им поставляет, средний размер поставок, максимального и минимального размера цен на поставляемые каждому поставщику товары.

### 3. HTML

Создать личную веб-страницу специалиста Вашего профиля.

## МОСКОВСКИЙ ФИНАНСОВО-ЮРИДИЧЕСКИЙ УНИВЕРСИТЕТ МФЮА

Зав. кафедрой _____ « ___ » _____ 20__ г.	Дисциплина: <b>Информатика и информационные технологии в профессиональной деятельности</b> Специальность: <b>40.02.02</b> <b>Правоохранительная деятельность</b> Форма обучения: ОЧНАЯ КУРС 2 Семестр: 3	_____ _____ « ___ » _____ 20__ г.
---	--	---

### БИЛЕТ № 18

#### 1. Теоретический вопрос

Зачем нужна регистрация вашего web-сайта в поисковых системах?

#### 2. Консультант Плюс

Определите, какая административная ответственность наступает в случае продажи товара без выдачи кассового чека (без применения контрольно-кассовой машины).

#### 3. MS Outlook Express

Составьте расписание рабочего дня специалиста с указанием задач, контактов, сроков, отражением их на графике, оповещением о наступившем сроке выполнения задач. Передайте почтовое сообщение с прикрепленным к нему файлом.

## МОСКОВСКИЙ ФИНАНСОВО-ЮРИДИЧЕСКИЙ УНИВЕРСИТЕТ МФЮА

Зав. кафедрой _____ « ___ » _____ 20__ г.	Дисциплина: <b>Информатика и информационные технологии в профессиональной деятельности</b> Специальность: <b>40.02.02</b> <b>Правоохранительная деятельность</b> Форма обучения: ОЧНАЯ КУРС 2 Семестр: 3	_____ _____ « ___ » _____ 20__ г.
---	--	---

### БИЛЕТ № 19

#### 1. Теоретический вопрос

Зачем нужна регистрация вашего web-сайта в поисковых системах?

#### 2. HTML

Создать Интернет страницу Вашей организации, используя шаблон корпоративного веб-узла.

#### 3. MS Outlook Express

Создать два специальных почтовых адреса: один – список рассылки сообщений; другой – автомат, отвечающий на каждое письмо.

## ВАРИАНТЫ САМОСТОЯТЕЛЬНОЙ РАБОТЫ

---

### Вариант 1

#### (КонсультантПлюс)

##### Задача

Найти действующую редакцию Водного кодекса РФ, в тексте при помощи контекстного поиска найти определения следующих понятий: *акватория; дренажные воды* и отметить их закладками.

(Excel)

##### Задача 1

На предприятии работники имеют следующие оклады: начальник отдела — 1000 р., инженер 1 кат. — 860 руб., инженер — 687 руб., техник — 315 руб., лаборант — 224 руб. Все работники получают надбавку 10% от оклада за вредный характер работы.

Со всех работников удерживают 12 % подоходный налог. Удержания производятся от начислений. Рассчитать суммы к получению каждой категории работников по месяцам.

##### Задача 2

Пусть имеется возможность инвестировать средства в течение пяти лет ежегодно по 100 тысяч рублей под 15 % годовых. Какая сумма окажется на счете в конце пятого года, если выплаты производить в начале года? В конце года? (Ответ: 775 373, 84 р.)

(Access)

##### Задача

Создать БД содержащую следующие таблицы:

таблица-объекта СОТРУДНИК:

- идентификационный код Идент код (10 символов - тип текстовый);
- фамилия Фамилия ( 20 символов - тип текстовый);
- имя Имя ( 15 символов - тип текстовый);
- отчество Отчество ( 15 символов - тип текстовый);
- дата рождения Дата рожд ( поле типа дата );
- образование Образов (15 символов - тип текстовый);
- должность Должн (15 символов - тип Мастер подстановок);
- стаж работы Стаж работы (длинное целое - тип числовой );
- дата зачисления на работу Дата зач (поле типа дата/время);
- телефон Тел (8 символов - тип текстовый);
- домашний адрес Адрес (поле-МЕМО).

таблица-объекта ШТАТНОЕ РАСПИСАНИЕ:

- № п/п НПП (длинное целое - тип числовой);
- название подразделения Назв подр (30 символов - тип текстовый);
- должность Должн (15 символов - тип текстовый);
- количество штатных единиц Кол ед (длинное целое - тип числовой);
- должностной оклад Оклад (длинное целое - тип числовой);
- фонд заработной платы за месяц ФЗПМ (длинное целое - тип числовой);
- фонд заработной платы на год ФЗПГ (длинное целое - тип числовой);

Создать запрос на обновление предложенной таблицы «Сотрудники», увеличивающий зарплату на 20% всем, у кого она меньше 10000 рублей.

(1С: Предприятие)

**Задача**

Оформить документы поступления товаров от ЗАО «Фабрика» 12.02.12г. по накладной № 76 и счёт – фактуре №45.

Блузки женские – 50 шт по цене 500р.

Рубашки мужские – 50 шт. по цене 600р.

13.02.12г. оформить документы реализации партии товара АО «Ателье»:

Блузки женские – 20 шт по цене 800р.

Рубашки мужские – 20 шт. по цене 900р.

**Вариант 2****(КонсультантПлюс)****Задача**

Найти и получить список: документов, зарегистрированные в Минюсте во втором полугодии 2010 года.

**(Excel)****Задача 1**

Покупатели магазина пользуются 10% скидкой, если стоимость покупки превышает к рублей. Составить ведомость учитывающую, скидки и содержащую сведения: покупатель, количество наименований купленных товаров, стоимость покупки с учетом скидки.

**Задача 2**

Фирма поместила в банк 45000\$ на 6 лет под 10,5% годовых. Какая сумма окажется на счете, если проценты начисляются ежегодно? Какую сумму надо поместить на тех же условиях, чтобы получить через 6 лет 250000\$?

**(Access)****Задача**

Создать таблицу «Книжный\_магазин»

<i>К</i> <i>од</i>	<i>Наимен</i> <i>ование</i>	<i>Ав</i> <i>тор</i>	<i>Ж</i> <i>анр</i>	<i>Ко</i> <i>л-во</i> <i>экземп</i> <i>ляров</i>	<i>Ц</i> <i>ена</i>	<i>Издатель</i> <i>ство</i>	<i>Г</i> <i>од</i> <i>издан</i> <i>ия</i>

и таблицу «Издательство»

<i>К</i> <i>од</i>	<i>О</i> <i>тдел</i> <i>редакц</i> <i>ии</i>	<i>Ред</i> <i>актор</i>	<i>А</i> <i>втор</i>	<i>Наз</i> <i>вания</i> <i>книг</i>	<i>Ж</i> <i>анр</i>	<i>Конт</i> <i>актный</i> <i>телефон</i>	<i>Ц</i> <i>ена</i>	<i>Г</i> <i>од</i> <i>издан</i> <i>ия</i>

Выполнить выборку строк, содержащих названия книг, фамилии авторов и год издания романов в данном издательстве.

**(1С: Предприятие)****Задача**

Оформить в 1С: Предприятие платежное поручение по оплате поставщику ООО «Прогресс» на сумму 67 200 р. (перечислено с расчетного счета).

**Вариант 3**



**(КонсультантПлюс)**

**Задача**

Какова процентная ставка рефинансирования, установленная Центральным Банком России на сегодняшний день, в каком нормативном акте она сообщена.

**(Excel)**

**Задача 1**

Имеются следующие данные о сотрудниках: *Табельный номер, ФИО, Пол, Год рождения, Количество детей, Отдел, Дата поступления на работу, Оклад.*

Используя фильтрацию, найти и скопировать на отдельные листы строки таблицы сотрудников, имеющих трех или более детей.

Вычислить возраст (число полных лет) каждого сотрудника.

**Задача 2**

Какую сумму следует положить на счет под 12 % годовых с ежеквартальным начислением сложных процентов, чтобы через 10 лет накопить 1000 рублей? (Ответ: 306,56 р.)

**(Access)**

**Задача**

В БД имеются две связанные таблицы: в первой указаны *ФИО, Специальность, Должность, Число отработанных часов, Зарботная плата*; во второй – справочник тарифов почасовой оплаты (*Должность, Почасовая оплата*). Начислить заработную плату. При формировании отчета плата за час должна быть получена из справочника.

**(1С: Предприятие)**

**Задача**

Ввести данные о сотруднике по образцу: *Сотрудники (производственный персонал): ФИО: Федоров Павел Петрович; Табельный №: №4; Дата приема на работу (дата начала учета налогов): 12.01.2005.*

**Вариант 4**

**(КонсультантПлюс)**

**Задача**

Учитываются ли для целей налогообложения прибыли расходы по оплате услуг за проведение ревизии акционерного общества?

**(Excel)**

**Задача 1**

В сельскохозяйственном кооперативе по сбору помидоров работают 5 сезонных рабочих. Оплата труда производится по количеству собранных овощей. Дневная норма составляет  $k$  кг. Сбор одного кг помидоров стоит  $m$  рублей. Сбор каждого кг сверх нормы в 2 раза дороже. Сколько денег в день получит каждый рабочий за собранный урожай?

**Задача 2**

За сколько лет наращенная сумма составит 1000 рублей, если положить 100 рублей под 12 % годовых с ежеквартальным начислением сложных процентов (Ответ: 19,47 лет)

**(Access)**

**Задача**

Фирма имеет несколько магазинов (не менее 5) и продает большой ассортимент товаров (не менее 10 наименований) различных категорий (не менее 5 категорий). Категориями товара могут быть, например, канцелярские товары, продукты питания, одежда, компьютерная техника и т.д. Создать БД, в которой должна быть таблица следующего содержания: *Наименование товара, Категория, Единица измерения,*

*Закупочная цена единицы товара, Затраты на реализацию единицы товара, Продажная цена единицы товара, Прибыль на единицу товара, Количество проданных единиц.* Создать таблицу через конструктор, указав соответствующий тип и описание для каждого поля. Заполнить таблицу через форму.

**(1С: Предприятие)**

**Задача**

22.02.12 г. наше предприятие выписало счет № 2 ПО "Боровик" на оплату следующей продукции:

- «Брюки мужские (шерст)»: 20 шт. по отпускной цене с 18% НДС в т.ч.

Произведена отгрузка продукции - выписана накладная и счёт-фактура на отпуск продукции со склада готовой продукции представителю ПО "Боровик".

**Вариант 5**

**(КонсультантПлюс)**

**Задача**

В каком порядке подлежат вычету суммы НДС, уплаченные организацией при ввозе оборудования, подлежащего монтажу, на таможенную территорию РФ?

**(Excel)**

**Задача 1**

Компания по снабжению электроэнергией взимает плату с клиентов по тарифу: k1 рублей за 1 кВт/ч за первые 500 кВт/ч; k2 рублей за 1 кВт/ч, если потребление свыше 500 кВт/ч, но не превышает 1000 кВт/ч; k3 рублей за 1 кВт/ч, если потребление свыше 1000 кВт/ч. Услугами компании пользуются 10 клиентов. Подсчитать плату для каждого клиента и суммарную плату. Сколько клиентов потребляет более 1000 кВт/ч?

**Задача 2**

Рассчитать, какая сумма окажется на счете, если 100 рублей положить под 12 % годовых на 10 лет с ежемесячным начислением сложных процентов (Ответ: 330,04 р.).

**(Access)**

**Задача**

Создать базу данных Автомагазин, состоящую из таблиц **Склад** {Марка, Объем двигателя, Цвет, Тип кузова, Год выпуска, Номер кузова, Поставщики}, **Поставщики** {Фирма, ФИО, Телефон, Адрес}. Создать связь этих таблиц. Создать форму и отчет для связанных таблиц.

**(1С: Предприятие)**

**Задача**

21.02.12 г на склад готовой продукции нашего предприятия по документу «Накладная на передачу готовой продукции в места хранения» переданы из производства изготовленные изделия. В накладной отражена следующая информация:

	Наименование	Единица	Количес
	продукции	измерения	тво
	Брюки мужские (шерст)	Шт.	20

Необходимо отразить факт выпуска готовой продукции в компьютерной бухгалтерии



АККРЕДИТОВАННОЕ ОБРАЗОВАТЕЛЬНОЕ ЧАСТНОЕ УЧРЕЖДЕНИЕ  
ВЫСШЕГО ОБРАЗОВАНИЯ  
«МОСКОВСКИЙ ФИНАНСОВО-ЮРИДИЧЕСКИЙ УНИВЕРСИТЕТ МФЮА»

СОГЛАСОВАНО  
Протокол согласования с  
Отделом МВД России  
по району Внуково г. Москвы  
от 12 марта 2024 г.

УТВЕРЖДЕНО  
Приказом Ректора МФЮА  
от 25 апреля 2024 г.

**ФОНД  
ОЦЕНОЧНЫХ СРЕДСТВ**

по учебной дисциплине

**ОП.01. Теория государства и права**

для специальности  
**40.02.02 Правоохранительная деятельность**  
базовой подготовки

Фонд оценочных средств рассмотрен на заседании кафедры государственно-правовых дисциплин

Протокол № 5 от 12 марта 2024 г.

Заведующий кафедрой: к.ю.н., доцент Сацкевич Т.К.

Фонд оценочных средств разработан на основе Федерального государственного образовательного стандарта среднего профессионального образования (далее – ФГОС СПО) по специальности 40.02.02 Правоохранительная деятельность, утвержденного Приказом Минобрнауки России от 12.05.2014 № 509 (ред. от 24.07.2015) (зарегистрирован Министерством юстиции Российской Федерации 21.08.2014, регистрационный № 33737).

Разработчик: к.ю.н., доцент Сацкевич Т.К.

Внешняя экспертиза: Горбулинская Ирина Николаевна, к.ю.н, доцент, доцент кафедры технико-криминалистического обеспечения экспертных исследований Московского университета МВД России имени В.Я. Кикотя



## 1. Перечень компетенций

Код компетенции	Формулировка компетенции
1	2
<b>ОК</b>	<b>Общие компетенции</b>
ОК 1.	Понимать сущность и социальную значимость своей будущей профессии, проявлять к ней устойчивый интерес.
ОК 2.	Понимать и анализировать вопросы ценностно-мотивационной сферы.
ОК 10.	Адаптироваться к меняющимся условиям профессиональной деятельности.
ОК 11.	Самостоятельно определять задачи профессионального и личностного развития, заниматься самообразованием, осознанно планировать повышение квалификации.
ОК 12.	Выполнять профессиональные задачи в соответствии с нормами морали, профессиональной этики и служебного этикета.
ОК 13.	Проявлять нетерпимость к коррупционному поведению, уважительно относиться к праву и закону.
<b>ПК</b>	<b>Профессиональные компетенции</b>
ПК.1.1.	Юридически квалифицировать факты, события и обстоятельства. Принимать решения и совершать юридические действия в точном соответствии с законом.
ПК.1.2.	Обеспечивать соблюдение законодательства субъектами права.
ПК.1.3.	Осуществлять реализацию норм материального и процессуального права.

### Требования к формированию личностных результатов

Личностные результаты реализации программы воспитания (дескрипторы)	Код личностных результатов реализации программы воспитания
Осознающий себя гражданином и защитником великой страны.	<b>ЛР 1</b>
Проявляющий активную гражданскую позицию, демонстрирующий приверженность принципам честности, порядочности, открытости, экономически активный и участвующий в студенческом и территориальном самоуправлении, в том числе на условиях добровольчества, продуктивно взаимодействующий и участвующий в деятельности общественных организаций.	<b>ЛР 2</b>
Соблюдающий нормы правопорядка, следующий идеалам гражданского общества, обеспечения безопасности, прав и свобод граждан России. Лояльный к установкам и проявлениям представителей субкультур, отличающий их от групп с деструктивным и девиантным поведением. Демонстрирующий неприятие и предупреждающий социально опасное поведение окружающих.	<b>ЛР 3</b>
Проявляющий и демонстрирующий уважение к людям труда, осознающий ценность собственного труда. Стремящийся к	<b>ЛР 4</b>

формированию в сетевой среде лично и профессионального конструктивного «цифрового следа».	
Демонстрирующий приверженность к родной культуре, исторической памяти на основе любви к Родине, родному народу, малой родине, принятию традиционных ценностей многонационального народа России.	ЛР 5
Проявляющий уважение к людям старшего поколения и готовность к участию в социальной поддержке и волонтерских движениях.	ЛР 6
Осознающий приоритетную ценность личности человека; уважающий собственную и чужую уникальность в различных ситуациях, во всех формах и видах деятельности.	ЛР 7
Проявляющий и демонстрирующий уважение к представителям различных этнокультурных, социальных, конфессиональных и иных групп. Сопричастный к сохранению, преумножению и трансляции культурных традиций и ценностей многонационального российского государства.	ЛР 8
Соблюдающий и пропагандирующий правила здорового и безопасного образа жизни, спорта; предупреждающий либо преодолевающий зависимости от алкоголя, табака, психоактивных веществ, азартных игр и т.д. Сохраняющий психологическую устойчивость в ситуативно сложных или стремительно меняющихся ситуациях.	ЛР 9
Заботящийся о защите окружающей среды, собственной и чужой безопасности, в том числе цифровой.	ЛР 10
Проявляющий уважение к эстетическим ценностям, обладающий основами эстетической культуры.	ЛР 11
Принимающий семейные ценности, готовый к созданию семьи и воспитанию детей; демонстрирующий неприятие насилия в семье, ухода от родительской ответственности, отказа от отношений со своими детьми и их финансового содержания.	ЛР 12
<b>Личностные результаты реализации программы воспитания, определенные отраслевыми требованиями к деловым качествам личности</b>	
Проявляющий ответственность за качественную разработку проектной документации	ЛР 13
Использующий воображение, мыслящий творчески и инициирующий новаторские решения	ЛР 14
Демонстрирующий развитый художественный вкус, владение методами моделирования и гармонизации искусственной среды обитания	ЛР 15

## 2. Планируемые результаты обучения:

В результате освоения дисциплины обучающийся **должен уметь:**

- оперировать юридическими понятиями и категориями;

В результате освоения дисциплины обучающийся **должен знать:**

- природу и сущность государства и права;

- основные закономерности возникновения, функционирования и развития государства и права;
- исторические типы и формы права и государства, их сущность и функции;
- систему права, механизм государства;
- механизм и средства правового регулирования, реализации права;
- роль государства и права в политической системе общества, в общественной жизни.



### 3. ПАСПОРТ ФОНДА ОЦЕНОЧНЫХ СРЕДСТВ

Результаты обучения (освоенные умения, усвоенные знания)	ПК, ОК	Наименование темы	Уровень освоения темы	Наименование оценочного средства	
				Текущий контроль (поурочный)	Промежуточная аттестация (в конце семестра по учебному плану)
1	2	3	4	5	6
<p><b>Знание:</b></p> <ul style="list-style-type: none"> <li>- природы и сущности государства и права;</li> <li>- основных закономерностей возникновения, функционирования и развития государства и права;</li> <li>- исторических типов и форм права и государства, их сущности и функций</li> </ul>	ОК 1, ОК 2 ОК 10 – ОК 13, ПК 1.1 – ПК 1.3.	<b>1.1 Введение в теорию государства и права</b>	2, 3	- устный опрос - тест	
<p><b>Знание:</b></p> <ul style="list-style-type: none"> <li>- природы и сущности государства и права;</li> <li>- основных закономерностей возникновения, функционирования и развития государства и права;</li> </ul>	ОК 1, ОК 2 ОК 10 – ОК 13, ПК 1.1 – ПК 1.3.	<b>Тема 2.1 Власть и общество</b>	3	- устный опрос	
<p><b>Знание:</b></p> <ul style="list-style-type: none"> <li>- природы и сущности государства и права;</li> <li>- основных закономерностей возникновения, функционирования и развития государства и права;</li> </ul>	ОК 1, ОК 2 ОК 10 – ОК 13, ПК 1.1 – ПК 1.3.	<b>Тема 2.2 Сущность государства</b>	3	- устный опрос - тест	
<p><b>Знание:</b></p> <ul style="list-style-type: none"> <li>- природы и сущности государства и права;</li> <li>- основных закономерностей возникновения, функционирования и развития государства и права;</li> <li>- исторические типы и формы права и государства, их сущность и функции;</li> </ul>	ОК 1, ОК 2 ОК 10 – ОК 13, ПК 1.1 – ПК 1.3.	<b>Тема 2.3 Теории происхождения государства</b>	3	- устный опрос - тест	
<p><b>Знание:</b></p> <ul style="list-style-type: none"> <li>- природы и сущности государства и права;</li> <li>- основных закономерностей возникновения, функционирования и развития государства и права;</li> </ul>	ОК 1, ОК 2 ОК 10 – ОК 13, ПК 1.1 – ПК 1.3.	<b>Тема 2.4 Функции государства</b>	3	- устный опрос - решение разноуровневых задач (заданий)	

<p><b>Знание:</b>  - природы и сущности государства и права;  - основных закономерностей возникновения, функционирования и развития государства и права;  исторические типы и формы права и государства, их сущность и функции;</p>	<p>ОК 1,  ОК 2  ОК 10 – ОК 13,  ПК 1.1 – ПК 1.3.</p>	<p><b>Тема 2.5 Форма государства</b></p>	<p>3</p>	<p>- устный опрос  - тест</p>	
<p><b>Знание:</b>  - природы и сущности государства и права;  - основных закономерностей возникновения, функционирования и развития государства и права;  исторические типы и формы права и государства, их сущность и функции;</p>	<p>ОК 1,  ОК 2  ОК 10 – ОК 13,  ПК 1.1 – ПК 1.3.</p>	<p><b>Тема 2.6 Формы правления</b></p>	<p>3</p>	<p>- устный опрос  - тест</p>	
<p><b>Знание:</b>  - природы и сущности государства и права;  - основных закономерностей возникновения, функционирования и развития государства и права;  исторические типы и формы права и государства, их сущность и функции;</p>	<p>ОК 1,  ОК 2  ОК 10 – ОК 13,  ПК 1.1 – ПК 1.3.</p>	<p><b>Тема 2.7 Формы государственного устройства</b></p>	<p>3</p>	<p>- устный опрос  - решение разноуровневых задач (заданий)</p>	
<p><b>Знание:</b>  - природы и сущности государства и права;  - основных закономерностей возникновения, функционирования и развития государства и права;  исторические типы и формы права и государства, их сущность и функции;</p>	<p>ОК 1,  ОК 2  ОК 10 – ОК 13,  ПК 1.1 – ПК 1.3.</p>	<p><b>Тема 2.8 Политический режим</b></p>	<p>3</p>	<p>- устный опрос  - тест  - решение разноуровневых задач (заданий)</p>	
<p><b>Знание:</b>  - основных закономерностей возникновения, функционирования и развития государства и права;  - механизм государства;  - роль государства и права в политической системе общества, в общественной жизни.</p>	<p>ОК 1,  ОК 2  ОК 10 – ОК 13,  ПК 1.1 – ПК 1.3.</p>	<p><b>Тема 2.9 Механизм государства</b></p>	<p>3</p>	<p>- устный опрос  - тест  - решение разноуровневых задач (заданий)  - решение кейс-задач (юридических «казусов»)</p>	
<p><b>Знание:</b>  - основных закономерностей возникновения, функционирования и развития государства и</p>	<p>ОК 1,  ОК 2  ОК 10 – ОК 13,</p>	<p><b>Тема 2.10 Понятие и виды государственных органов</b></p>	<p>3</p>	<p>- устный опрос  - тест  - решение разноуровневых задач</p>	

права; - механизм государства; - роль государства и права в политической системе общества, в общественной жизни.	ПК 1.1 – ПК 1.3.			(заданий) - решение кейс-задач (юридических «казусов»)	
<b>Знание:</b> - природы и сущности государства и права; - основных закономерностей возникновения, функционирования и развития государства и права; - роль государства и права в политической системе общества, в общественной жизни.	ОК 1, ОК 2 ОК 10 – ОК 13, ПК 1.1 – ПК 1.3.	<b>Тема 2.11 Теория разделения властей</b>	3	- устный опрос - решение разноуровневых задач (заданий) - решение кейс-задач (юридических «казусов»)	
<b>Знание:</b> - природы и сущности государства и права; - основных закономерностей возникновения, функционирования и развития государства и права; - роль государства и права в политической системе общества, в общественной жизни.	ОК 1, ОК 2 ОК 10 – ОК 13, ПК 1.1 – ПК 1.3.	<b>Тема 3.1 Государство в политической системе общества</b>	3	- устный опрос - тест - решение разноуровневых задач (заданий) - решение кейс-задач (юридических «казусов»)	
<b>Знание:</b> - природы и сущности государства и права; - основных закономерностей возникновения, функционирования и развития государства и права;	ОК 1, ОК 2 ОК 10 – ОК 13, ПК 1.1 – ПК 1.3.	<b>Тема 3.2 Правовое государство</b>	3	- устный опрос - решение разноуровневых задач (заданий) - решение кейс-задач (юридических «казусов»)	
<b>Знание:</b> - природы и сущности государства и права; - основных закономерностей возникновения, функционирования и развития государства и права;	ОК 1, ОК 2 ОК 10 – ОК 13, ПК 1.1 – ПК 1.3.	<b>Тема 3.3 Государство и личность</b>	3	- устный опрос - решение кейс-задач (юридических «казусов»)	
<b>Знание:</b> - основные закономерности возникновения, функционирования и развития права; - исторические типы и формы права и государства, их сущность и функции; - систему права; - механизм и средства правового регулирования,	ОК 1, ОК 2 ОК 10 – ОК 13, ПК 1.1 – ПК 1.3.	<b>Тема 4.1 Понятие и признаки права</b>	3	- устный опрос - тест - решение кейс-задач (юридических «казусов»)	

реализации права;					
<p><b>Знание:</b></p> <ul style="list-style-type: none"> <li>- основные закономерности возникновения, функционирования и развития государства и права;</li> <li>- исторические типы и формы права и государства, их сущность и функции;</li> <li>- систему права, механизм государства;</li> <li>- механизм и средства правового регулирования, реализации права;</li> </ul>	<p>ОК 1, ОК 2 ОК 10 – ОК 13, ПК 1.1 – ПК 1.3.</p>	<p><b>Тема 4.2 Происхождение права</b></p>	3	<ul style="list-style-type: none"> <li>- устный опрос</li> <li>- решение кейс-задач (юридических «казусов»)</li> </ul>	
<p><b>Знание:</b></p> <ul style="list-style-type: none"> <li>- основные закономерности возникновения, функционирования и развития государства и права;</li> <li>- исторические типы и формы права и государства, их сущность и функции;</li> <li>- систему права, механизм государства;</li> <li>- механизм и средства правового регулирования, реализации права;</li> </ul>	<p>ОК 1, ОК 2 ОК 10 – ОК 13, ПК 1.1 – ПК 1.3.</p>	<p><b>Тема 4.3 Источники (формы) права</b></p>	3	<ul style="list-style-type: none"> <li>- устный опрос</li> <li>- тест</li> <li>- решение кейс-задач (юридических «казусов»)</li> </ul>	
<p><b>Знание:</b></p> <ul style="list-style-type: none"> <li>- основные закономерности возникновения, функционирования и развития государства и права;</li> <li>- исторические типы и формы права и государства, их сущность и функции;</li> <li>- систему права, механизм государства;</li> <li>- механизм и средства правового регулирования, реализации права;</li> </ul>	<p>ОК 1, ОК 2 ОК 10 – ОК 13, ПК 1.1 – ПК 1.3.</p>	<p><b>Тема 4.4 Правотворчество</b></p>	3	<ul style="list-style-type: none"> <li>- устный опрос</li> <li>- тест</li> </ul>	
<p><b>Знание:</b></p> <ul style="list-style-type: none"> <li>- основные закономерности возникновения, функционирования и развития государства и права;</li> <li>- исторические типы и формы права и государства, их сущность и функции;</li> <li>- систему права, механизм государства;</li> <li>- механизм и средства правового регулирования, реализации права;</li> </ul>	<p>ОК 1, ОК 2 ОК 10 – ОК 13, ПК 1.1 – ПК 1.3.</p>	<p><b>Тема 4.5 Систематизация нормативно-правовых актов</b></p>	3	<ul style="list-style-type: none"> <li>- устный опрос</li> <li>- решение кейс-задач (юридических «казусов»)</li> </ul>	

реализации права;					
<p><b>Знание:</b></p> <ul style="list-style-type: none"> <li>- основные закономерности возникновения, функционирования и развития государства и права;</li> <li>- исторические типы и формы права и государства, их сущность и функции;</li> <li>- систему права, механизм государства;</li> <li>- механизм и средства правового регулирования, реализации права;</li> </ul>	<p>ОК 1, ОК 2 ОК 10 – ОК 13, ПК 1.1 – ПК 1.3.</p>	<b>Тема 4.6 Типология права</b>	3	- устный опрос	
<p><b>Знание:</b></p> <ul style="list-style-type: none"> <li>- основные закономерности возникновения, функционирования и развития государства и права;</li> <li>- исторические типы и формы права и государства, их сущность и функции;</li> <li>- систему права, механизм государства;</li> <li>- механизм и средства правового регулирования, реализации права;</li> </ul>	<p>ОК 1, ОК 2 ОК 10 – ОК 13, ПК 1.1 – ПК 1.3.</p>	<b>Тема 4.7 Правовая система и правовая семья</b>	3	- устный опрос - решение кейс-задач (юридических «казусов»)	
<p><b>Знание:</b></p> <ul style="list-style-type: none"> <li>- основные закономерности возникновения, функционирования и развития государства и права;</li> <li>- исторические типы и формы права и государства, их сущность и функции;</li> <li>- систему права, механизм государства;</li> <li>- механизм и средства правового регулирования, реализации права;</li> </ul>	<p>ОК 1, ОК 2 ОК 10 – ОК 13, ПК 1.1 – ПК 1.3.</p>	<b>Тема 4.8 Система права: понятие и элементы</b>	3	- устный опрос - решение кейс-задач (юридических «казусов»)	
<p><b>Знание:</b></p> <ul style="list-style-type: none"> <li>- основные закономерности возникновения, функционирования и развития государства и права;</li> <li>- исторические типы и формы права и государства, их сущность и функции;</li> <li>- систему права, механизм государства;</li> <li>- механизм и средства правового регулирования, реализации права;</li> </ul>	<p>ОК 1, ОК 2 ОК 10 – ОК 13, ПК 1.1 – ПК 1.3.</p>	<b>Тема 4.9 Норма права: понятие, структура и классификация</b>	3	- устный опрос - тест - решение кейс-задач (юридических «казусов»)	

реализации права;					
<p><b>Знание:</b></p> <ul style="list-style-type: none"> <li>- основные закономерности возникновения, функционирования и развития государства и права;</li> <li>- исторические типы и формы права и государства, их сущность и функции;</li> <li>- систему права, механизм государства;</li> <li>- механизм и средства правового регулирования, реализации права;</li> </ul>	<p>ОК 1, ОК 2 ОК 10 – ОК 13, ПК 1.1 – ПК 1.3.</p>	<p><b>Тема 4.10 Понятие и формы реализации права</b></p>	3	<ul style="list-style-type: none"> <li>- устный опрос</li> <li>- решение кейс-задач (юридических «казусов»)</li> <li>- реферат</li> </ul>	
<p><b>Знание:</b></p> <ul style="list-style-type: none"> <li>- основные закономерности возникновения, функционирования и развития государства и права;</li> <li>- исторические типы и формы права и государства, их сущность и функции;</li> <li>- систему права, механизм государства;</li> <li>- механизм и средства правового регулирования, реализации права;</li> </ul>	<p>ОК 1, ОК 2 ОК 10 – ОК 13, ПК 1.1 – ПК 1.3.</p>	<p><b>Тема 4.11 Пробелы в праве и способы их преодоления</b></p>	3	<ul style="list-style-type: none"> <li>- устный опрос</li> <li>- решение кейс-задач (юридических «казусов»)</li> <li>- реферат</li> </ul>	
<p><b>Знание:</b></p> <ul style="list-style-type: none"> <li>- основные закономерности возникновения, функционирования и развития государства и права;</li> <li>- исторические типы и формы права и государства, их сущность и функции;</li> <li>- систему права, механизм государства;</li> <li>- механизм и средства правового регулирования, реализации права;</li> </ul>	<p>ОК 1, ОК 2 ОК 10 – ОК 13, ПК 1.1 – ПК 1.3.</p>	<p><b>Тема 4.12 Аналогия права и аналогия закона</b></p>	3	<ul style="list-style-type: none"> <li>- устный опрос</li> <li>- решение кейс-задач (юридических «казусов»)</li> </ul>	
<p><b>Знание:</b></p> <ul style="list-style-type: none"> <li>- основные закономерности возникновения, функционирования и развития государства и права;</li> <li>- исторические типы и формы права и государства, их сущность и функции;</li> <li>- систему права, механизм государства;</li> <li>- механизм и средства правового регулирования,</li> </ul>	<p>ОК 1, ОК 2 ОК 10 – ОК 13, ПК 1.1 – ПК 1.3.</p>	<p><b>Тема 4.13 Юридическая коллизия и конкуренция правовых норм</b></p>	3	<ul style="list-style-type: none"> <li>- устный опрос</li> </ul>	

реализации права;					
<p><b>Знание:</b></p> <ul style="list-style-type: none"> <li>- основные закономерности возникновения, функционирования и развития государства и права;</li> <li>- исторические типы и формы права и государства, их сущность и функции;</li> <li>- систему права, механизм государства;</li> <li>- механизм и средства правового регулирования, реализации права;</li> </ul>	<p>ОК 1, ОК 2 ОК 10 – ОК 13, ПК 1.1 – ПК 1.3.</p>	<b>Тема 4.14 Толкование права</b>	3	- устный опрос	
<p><b>Знание:</b></p> <ul style="list-style-type: none"> <li>- основные закономерности возникновения, функционирования и развития государства и права;</li> <li>- исторические типы и формы права и государства, их сущность и функции;</li> <li>- систему права, механизм государства;</li> <li>- механизм и средства правового регулирования, реализации права;</li> </ul>	<p>ОК 1, ОК 2 ОК 10 – ОК 13, ПК 1.1 – ПК 1.3.</p>	<b>Тема 4.15 Правоотношение</b>	3	<ul style="list-style-type: none"> <li>- устный опрос</li> <li>- тест</li> <li>- решение кейс-задач (юридических «казусов»)</li> </ul>	
<p><b>Знание:</b></p> <ul style="list-style-type: none"> <li>- основные закономерности возникновения, функционирования и развития государства и права;</li> <li>- исторические типы и формы права и государства, их сущность и функции;</li> <li>- систему права, механизм государства;</li> <li>- механизм и средства правового регулирования, реализации права;</li> </ul>	<p>ОК 1, ОК 2 ОК 10 – ОК 13, ПК 1.1 – ПК 1.3.</p>	<b>Тема 4.16 Правонарушение</b>	3	<ul style="list-style-type: none"> <li>- устный опрос</li> <li>- тест</li> <li>- решение кейс-задач (юридических «казусов»)</li> </ul>	
<p><b>Знание:</b></p> <ul style="list-style-type: none"> <li>- основные закономерности возникновения, функционирования и развития государства и права;</li> <li>- исторические типы и формы права и государства, их сущность и функции;</li> <li>- систему права, механизм государства;</li> <li>- механизм и средства правового регулирования, реализации права;</li> </ul>	<p>ОК 1, ОК 2 ОК 10 – ОК 13, ПК 1.1 – ПК 1.3.</p>	<b>Тема 4.17 Юридическая ответственность</b>	3	<ul style="list-style-type: none"> <li>- устный опрос</li> <li>- решение кейс-задач (юридических «казусов»)</li> </ul>	

реализации права;					
<b>Промежуточная аттестация</b>					ЭКЗАМЕН



## 4. Оценочные средства для текущего контроля

### 4.1. Тесты письменные

**1. Инструкция по выполнению:** Тест включает 12 вопросов, для каждого из которых представлено несколько вариантов ответов. Вам необходимо внимательно прочитать вопрос, выбрать правильный с Вашей точки зрения ответ, в тестовой форме указать номер правильного ответа напротив номера соответствующего вопроса.  
Время выполнения – 24 минуты.

#### 2. Банк тестов:

##### Раздел 1. Введение в теорию государства и права

##### ТЕМА: Предмет и методология ТГП

#### 1. Что является предметом Теории государства и права как науки?

- а) Общественные отношения, урегулированные правом;
- б) общие закономерности возникновения, развития и функционирования государства и права в обществе;
- в) государство и право;
- г) все ответы правильные.

#### 2. Предмет и метод Теории государства и права соотносятся следующим образом:

- а) предмет определяет методы его исследования;
- б) методы определяет исследователь независимо от предмета исследования;
- в) предмет и метод существуют независимо друг от друга;
- г) ориентируясь на соответствующие методы, ученые определяют предмет теории государства и права.

#### 3. Кто из студентов прав, отвечая на вопрос о системе юридических наук?

- а) Студент Иванов, отнесший Криминологию к отраслевой юридической науке, а Теорию уголовного права — к специальной юридической науке;
- б) студент Петров, отнесший Теорию государства и права к историко-теоретической группе юридических наук, а Теорию гражданского права — к отраслевой юридической науке;
- в) студент Сидоров, отнесший Криминалистику к специальной юридической науке, а Теорию государства и права — к отраслевой юридической науке;
- г) все ответы правильные.

#### 4. Методологический подход, в рамках которого раскрывается содержание основных политико-правовых ценностей, таких как правопорядок, законность, легитимность и др., называется:

- а) синергетическим;
- б) аксиологическим;
- в) семиотическим;
- г) психологическим.

#### 5. Общая теория государства и права выполняет следующие функции:

- а) регулятивную, охранительную, социального контроля;
- б) воспитательную, историческую, политическую;

- в) познавательную, онтологическую, методологическую, практически-организаторскую;
- г) стабилизирующую, интегрирующую, социально-экономическую.

**6. Правовой эксперимент необходим:**

- а) для развития юридической науки;
- б) для того чтобы определить эффективность правовой нормы в ограниченном масштабе и не распространять ее недостатки на всю территорию государства;
- в) для совершенствования правоприменительной деятельности;
- г) для совершенствования педагогической деятельности в области правового образования.

**7. Для сопоставления и противопоставления, выявления сходства и различия, классификации различных правовых систем плодотворно применяется:**

- а) метод анализа и синтеза;
- б) кибернетический метод;
- в) статистический метод;
- г) сравнительно-правовой (компаративистский) метод.

**8. Систему средств, набор способов изучения возникновения, функционирования и развития права и государства, а также принципы, лежащие в основе такого изучения, определяет:**

- а) методология;
- б) концепция;
- в) парадигма;
- г) практика.

**9. Специальные научные методы — это:**

- а) методы, которые используются во всех конкретных науках;
- б) методы, которые используются в нескольких, но не во всех конкретных науках;
- в) методы, которые разработаны конкретными науками и используются для познания государственно-правовых явлений;
- г) методы, разрабатываемые в рамках различных философских школ и направлений для познания окружающего мира.

**10. Определите, к какой группе юридических наук относятся следующие науки:**

- Конституционное право (а),
- Хозяйственное право (б),
- Теория государства и права (в),
- Уголовное право (г),
- Криминалистика (д),
- Международное частное право (е),
- История учений о праве и государстве (ж),
- Судебная бухгалтерия (з),
- История государства и права (и),
- Гражданское право (к),
- Международное публичное право (л),
- Административное право (м).

- а) историко-теоретические — это:
- б) межотраслевые — это:
- в) отраслевые — это:
- г) прикладные — это:
- д) международные — это:

**11. Наука «Теории государства и права» отличается от соответствующей учебной дисциплины тем, что:**

- а) наука изучает все закономерности возникновения, развития и функционирования государственно-правовых явлений, а учебная дисциплина только те, которые являются необходимыми для дальнейшего изучения юриспруденции;
- б) наука изучает не только свой предмет, но и предметы других наук, а учебная дисциплина — только свой предмет;
- в) к науке относится и то, что уже познано, и то, что еще познается, а к учебной дисциплине — только то, что уже познано;
- г) наука развивается учеными-юристами, а учебная дисциплина только преподавателями юридических вузов.

**12. Основное отличие теории права и государства от отраслевых юридических наук состоит в том, что:**

- а) каждая отраслевая наука изучает свой предмет, а теория права и государства — все предметы отраслевых наук;
- б) отраслевые науки изучают соответствующие нормы, а теория права и государства — все законодательство в целом;
- в) теория права и государства изучает общие закономерности возникновения, развития и функционирования государства и права, а отраслевые науки — конкретные закономерности той группы общественных отношений, которые регулируются данной отраслью права;
- г) содержание отраслевых наук всегда связано с юридической практикой, а теория права и государства развивается независимо, изолированно.

**ТЕМА: Понятие и признаки государства**

**1. Понятие государства в современной юридической литературе определяется как:**

- а) машина для поддержания господства одного класса над другим;
- б) сосредоточение всех умственных и нравственных интересов граждан;
- в) политическая организация общества, обладающая верховной властью на определенной территории;
- г) союз людей, объединенных началами общей пользы.

**2. Укажите, какой признак является общим и для государства и для социальной организации первобытного общества:**

- а) территориальная организация населения;
- б) оборона;
- в) налоги;
- г) суверенитет.

**3. Укажите, какой из признаков отличает государство от других организаций современного общества:**

- а) организация населения по территориальному признаку;
- б) монополия на легальное применение насилия;
- в) официальные атрибуты (герб, флаг, гимн);
- г) все вышеперечисленное.

**4. Укажите, какой из перечисленных ниже признаков не является признаком государства:**

- а) суверенитет;
- б) наличие выделенной из общества политической власти;
- в) родовая организация населения;

г) система налогов.

**5. Любое государство характеризуется:**

- а) многопартийностью;
- б) соблюдением прав человека;
- в) защитой безопасности страны;
- г) господством командно-административных методов управления.

**6. Укажите, какой переход к типологии государства в качестве основного критерия используют понятие «общественноэкономическая формация»:**

- а) исторический;
- б) цивилизационный;
- в) формационный;
- г) системный.

**7. Укажите, в каком из типов государства, его органы и должностные лица в экономической (хозяйственной) функции являются наиболее значимыми:**

- а) рабовладельческом;
- б) феодальном;
- в) буржуазном;
- г) социалистическом.

**8. Укажите, какого типа государства не существовало:**

- а) первобытного;
- б) рабовладельческого;
- в) феодального;
- г) социалистического.

**9. Укажите, какой социальный институт порождает территориальный принцип организации населения в государстве:**

- а) институт гражданства (подданства);
- б) институт частной собственности;
- в) институт семьи;
- г) ни один из вышеперечисленных институтов.

**10. Укажите неверный ответ. Факторами, определяющими тип государства при цивилизационном подходе, являются:**

- а) традиции и обычаи;
- б) культурные ценности общества;
- в) менталитет населения;
- г) способ производства.

**11. Основной слой людей, профессионально занимающихся управлением, называют:**

- а) военными;
- б) политиками;
- в) бюрократами;
- г) верно все вышеперечисленное.

**12. Социальное назначение и роль государства в обществе состоит в том, чтобы:**

- а) упорядочить общественные отношения в интересах всего общества;
- б) осуществлять управление делами в интересах всего общества;

- в) упорядочить общественные отношения и осуществлять управление делами общества в интересах какой-либо его части;
- г) все вышеперечисленные варианты.

## **ТЕМА: Происхождение государства**

### **1. Род характеризуют следующие признаки:**

- а) кровное родство;
- б) члены рода ведут совместное хозяйство;
- в) все вышеперечисленное, плюс наличие общей собственности;
- г) общность людей, проживающих на определенной территории.

### **2. «Неолитическая революция» — это:**

- а) переход от классового общества к бесклассовой структуре;
- б) переход от вождизма к государству;
- в) переход от присваивающего хозяйства к производящему;
- г) одно из общественных разделений труда.

### **3. В государствах древности (раннеклассовых) формируются три центра управления:**

- а) законодательная, исполнительная и судебная власти;
- б) городская община, дворец, храм; 12
- в) государство — гражданское общество — население;
- г) народное собрание — сенат — магистратуры.

### **4. Первичные государства были: а) рабовладельческими;**

- б) раннеклассовыми;
- в) раннефеодальными;
- г) чаще всего городами-государствами.

### **5. Монономы регулируют общественные отношения в:**

- а) буржуазном обществе;
- б) рабовладельческом обществе;
- в) первобытном обществе;
- г) феодальном обществе.

### **6. В первобытном обществе отношения регулировались с помощью:**

- а) обычаев, норм права, политических норм, норм морали;
- б) обычаев, религиозных норм, мифов, табу;
- в) эстетических норм, технических норм;
- г) с помощью всего вышеперечисленного.

### **7. Легальность государственной власти — это:**

- а) подчиненность нормам права;
- б) монополия на принуждение;
- в) общеобязательный характер ее велений;
- г) все ответы правильные.

### **8. Одним из создателей договорной теории происхождения государства был:**

- а) Ф. Энгельс;
- б) Т. Гоббс;
- в) Аристотель;
- г) Ф. Аквинский.

**9. Какая из концепций происхождения государства полагает, что государство возникло как результат обдуманного, рационального выбора людей?**

- а) Теологическая;
- б) патриархальная;
- в) общественного договора;
- г) ирригационная.

**10. Укажите один из признаков власти в условиях первобытного общества:**

- а) выражение интересов всего общества, всех классов и иных социальных групп;
- б) административно-территориальная организация населения;
- в) наличие бюрократии;
- г) добровольность выполнения решений власти.

**11. Укажите, представителем какой теории происхождения государства является автор приведенного ниже отрывка: «Государства потому вначале и управлялись царями, что они образовывались из элементов, признававших над собой царскую власть: ведь во всякой семье старший облечен полномочиями царя...»?**

- а) Психологической;
- б) теории насилия;
- в) естественно-правовой;
- г) патриархальной.

**12. Укажите, какая из нижеперечисленных форм была основной организацией первобытного общества:**

- а) семья;
- б) род;
- в) соседская община;
- г) верный ответ отсутствует.

## **Т е с т 2**

**1. Власть — это:**

- а) организационная сила, обеспечивающая устойчивый порядок в обществе;
- б) надстройка общества;
- в) общность людей, характеризующаяся экономическим и духовным единством;
- г) политическая, структурная и территориальная организация общества.

**2. В понятие «публичная власть» входят:**

- а) профсоюзы;
- б) региональные организации;
- в) органы принуждения;
- г) политические партии.

**3. Укажите один из признаков первобытного общества:**

- а) наличие аппарата управления;
- б) слитность прав и обязанностей членов общества;
- в) наличие аппарата принуждения;
- г) сбор налогов.

**4. Укажите, какая из нижеперечисленных форм была основной организацией первобытного общества:**

- а) семья;
- б) род;
- в) соседская община;
- г) верный ответ отсутствует.

**5. Укажите один из признаков власти в условиях первобытного общества:**

- а) выражение интересов всего общества, всех классов и иных социальных групп;
- б) административно-территориальная организация населения;
- в) наличие бюрократии;
- г) добровольность выполнения решений власти.

**6. Укажите, какой из признаков не является отличительным признаком первобытного обычая:**

- а) выражение интересов всего рода;
- б) принудительность исполнения;
- в) отсутствие различий между правом и обязанностью;
- г) устная форма передачи из поколения в поколение.

**7. Власть в первобытном обществе опиралась:**

- а) на систему органов власти;
- б) на обычай и авторитет;
- в) на вооруженную силу;
- г) на политические организации.

**8. Мононорма — это:**

- а) обычай;
- б) норма морали;
- в) правило поведения, содержащее признаки многих социальных регуляторов;
- г) религиозная норма.

**9. Неолитической революцией называют:**

- а) начало применения железных орудий труда;
- б) отделение ремесла от земледелия;
- в) отделение скотоводства от земледелия;
- г) переход от присваивающего хозяйства к производящему.

**10. Первые государства возникли:**

- а) на Ближнем Востоке и в Египте;
- б) в Северной Америке;
- в) в зонах орошаемого земледелия в долинах крупных рек;
- г) в районе Восточно-Европейской возвышенности. 1

**11. Государство возникло:**

- а) в X тыс. до н. э.;
- б) в VIII тыс. до н. э.;
- в) в IV — III тыс. до н. э.;
- г) в I тыс. до н. э.

**12. Укажите одну из причин возникновения государства на Древнем Востоке:**

- а) разделение общества на классы;
- б) потребность в строительстве масштабных ирригационных систем;
- в) завоевание огромных территорий;

г) верный ответ отсутствует.

### Т е с т 3

**1. Соотнесите фамилии ученых, философов, политиков и созданные ими теории происхождения государства:**

- 1) теологическая;
- 2) патриархальная;
- 3) договорная;
- 4) органическая;
- 5) насилия;
- 6) психологическая;
- 7) классовая;
- а) Ш. Ян, Л. Гумплович, К. Каутский;
- б) А. Августин, Ф. Аквинский;
- в) К. Маркс, Ф. Энгельс, В. Ульянов-Ленин;
- г) Л. Петражицкий;
- д) Г. Спенсер;
- е) Аристотель;
- ж) Т. Гоббс, Д. Локк, Ш.-Л. Монтескье.

**2. Укажите, какая из теорий объясняет происхождение государства как результат добровольного соглашения людей:**

- а) теологическая;
- б) патриархальная;
- в) общественного договора;
- г) классовая.

**3. Укажите, какими причинами объясняет возникновение государства теория «неолитической революции»:**

- а) завоеванием одного народа другим;
- б) непримиримостью борьбы классов;
- в) переходом общества от присваивающей экономики к производящей;
- г) проявлением свойств человеческой психики.

**4. Что, с точки зрения Аристотеля, явилось причиной возникновения и развития государства?**

- а) Воля Бога;
- б) организация общества для самосохранения и развития;
- в) естественный процесс развития человеческой семьи;
- г) трансплантация государственных органов и институтов от одного государства другому.

**5. Что, с точки зрения Ф. Аквинского, послужило причиной возникновения и развития государства?**

- а) Общественный договор;
- б) появление частной собственности на орудия и средства производства;
- в) завоевание одного народа другим, одной части общества другой;
- г) воля Бога.

**6. Определите, какие теории происхождения государства кратко изложены ниже:**

- а) основатели церкви имели два меча: один они оставили себе, вложив его в ножны, а второй вручили государям для того, чтобы те могли управлять государствами и решать споры с



другими странами. Процесс возникновения государств подобен процессу сотворения Богом мира;

б) государства появились в результате коренных изменений в экономике и в социальном строе первобытного общества. Произошло разделение труда, появились богатые и бедные, образовались классы. Потребовалась сила, чтобы управлять в этих условиях, которая подавляла бы эксплуатируемых и защищала интересы богатых. Такой силой и стало государство;

в) человеческие расы физически и психологически неравноценны. Есть расы низшие и высшие. Высшие расы призваны господствовать над остальными с помощью государства и законов;

г) после многолетних кровавых споров о том, кто кому должен подчиняться, люди собрались вместе и договорились, что одни будут править (соблюдая при этом определенные правила и неся бремя власти), а другие — их слушаться, платить налоги, нести военную службу;

д) государство происходит из семьи в результате ее разрастания. Оно — высшая форма человеческого общения. Государственная власть — это продолжение отцовской власти, власти главы семьи;

е) государство появляется вследствие того, что у одних людей сильная потребность властвовать, а у других — подчиняться. Народ — пассивная масса, предназначенная для подчинения. Властвуют люди, одаренные качествами лидеров, правителей, хозяев.

**7. Укажите, кому из теоретиков возникновения государства могли принадлежать слова: «Война, грубая сила — вот повивальная бабка государства. Государство создается завоевателями и поддерживает их власть, господство над побежденными»:**

- а) Ш.-Л. де Монтескье;
- б) Ф. Аквинскому;
- в) Л. Гумпловичу;
- г) Л. Петражицкому.

**8. Материалистическая теория объясняет возникновение государства:**

- а) психологическими переживаниями людей;
- б) коренными изменениями в экономической сфере;
- в) завоеванием одного народа другим;
- г) необходимостью самосохранения и саморазвития общества.

**9. Укажите, представителем какой теории происхождения государства является автор приведенного ниже отрывка: «Государства потому вначале и управлялись царями, что они образовывались из элементов, признававших над собой царскую власть: ведь во всякой семье старший облечен полномочиями царя...»:**

- а) психологической;
- б) теории насилия;
- в) естественно-правовой;
- г) патриархальной.

**10. Укажите, представителем какой теории происхождения государства является автор цитаты: «...Все люди сотворены равными, и все они одарены своим создателем некоторыми неотчуждаемыми правами, к числу которых принадлежат: жизнь, свобода, стремление к счастью. Для обеспечения этих прав учреждены среди людей правительства, заимствующие свою справедливую власть из согласия управляемых»:**

- а) теологической;
- б) психологической;
- в) историко-материалистической;

г) естественно-правовой (договорной).

**11. Укажите, в каком регионе мира процесс возникновения государства является подтверждением ирригационной теории происхождения государства:**

- а) Латинская Америка;
- б) Междуречье;
- в) Западная Европа;
- г) Дальний Восток.

**12. Укажите, какое идеологическое течение XX века использовало положение расовой теории происхождения государства для обоснования необходимости захвата других территорий и народов:**

- а) либерализм;
- б) консерватизм;
- в) фашизм;
- г) коммунизм.

**ТЕМА: Форма государства**

**1. Укажите один из элементов формы государства:**

- а) избирательная система;
- б) форма правления;
- в) партии и общественные объединения; г) правительство.

**2. Монархия отличается от республики:**

- а) наличием института референдума;
- б) наличием поста президента;
- в) передачей власти главы государства в порядке престолонаследия;
- г) ответственностью правительства перед парламентом.

**3. Назовите форму правления, при которой правительство образуется на парламентской основе и несет политическую ответственность перед парламентом:**

- а) дуалистическая монархия;
- б) парламентская республика;
- в) президентская республика;
- г) смешанная республика.

**4. Определите форму правления указанных ниже государств:**

- а) Великобритания;
- б) Франция;
- в) Израиль;
- г) Иордания;
- д) Норвегия;
- е) США;
- ж) Швейцария;
- з) Бельгия;
- и) ФРГ;
- к) Колумбия;
- л) Бразилия;
- м) Китай;
- н) Италия;
- о) Марокко;

- п) Дания;
- р) Австрия;
- с) Япония;
- т) Кувейт;
- у) Испания;
- ф) Канада;
- х) Катар;
- ц) Оман;
- ч) Саудовская Аравия.

**5. Какое из указанных положений характеризует форму правления государства?**

- а) Способ объединения населения на определенной территории;
- б) соотношение компетенции центральных и местных органов власти;
- в) источник и способ организации власти;
- г) средства и методы осуществления государственной власти.

**6. Какой из признаков характеризует президентскую республику?**

- а) Внепарламентский способ избрания президента;
- б) ответственность правительства перед парламентом;
- в) наличие у президента права роспуска парламента;
- г) наличие поста премьер-министра.

**7. Укажите, какое суждение выражает содержание президентской республики:**

- а) в государстве имеется президент;
- б) президент имеет право распускать парламент;
- в) президент является главой государства и правительств;
- г) президент не может быть привлечен к ответственности.

**8. Правительство формируется из членов партий, получивших большинство на выборах в парламент страны. Укажите, какой форме правления свойственен такой порядок формирования исполнительной власти:**

- а) абсолютной монархии;
- б) дуалистической монархии;
- в) президентской республике;
- г) парламентарной республике.

**9. Укажите, какой из перечисленных признаков характерен для советской формы правления:**

- а) разделение властей;
- б) верховенство закона;
- в) приоритет прав человек над законами государства;
- г) соединение законодательных, исполнительных и контрольных функций.

**10. Укажите, в каком пункте перечислены явления и понятия, противоречащие друг другу:**

- а) парламентарная монархия, назначение главы правительства по принципу партийного большинства, институт контрасигнатуры, право абсолютного veto у монарха;
- б) дуалистическая монархия, неограниченное право роспуска парламента у монарха, ответственность правительства перед монархом, право монарха на чрезвычайное указное законодательство в период между сессиями парламента;
- в) президентская республика, ответственность правительства перед президентом, отсутствие поста премьер-министра, избрание президента внепарламентским путем;

г) парламентарная республика, наличие права роспуска парламента у президента, существование поста премьер-министра, избрание президента парламентарским путем. 1

**11. Институт контрасигнатуры существует:**

- а) в абсолютной монархии;
- б) у дуалистической монархии;
- в) в парламентарной монархии;
- г) в президентской республике.

**12. Из перечисленных ниже выберите и соотнесите:**

- а) признаки республики;
- б) признаки монархии;
- 1) источник власти — народ;
- 2) наследственный порядок преемственности верховной власти;
- 3) сменяемость высших органов государственной власти;
- 4) осуществление власти выборными государственными органами.

**ТЕМА: Механизм государства**

**1. Укажите, какие из перечисленных ниже образований не входят в механизм (аппарат) государства:**

- а) профсоюзы;
- б) законодательные органы власти;
- в) исполнительные органы власти;
- г) правоохранительные органы.

**2. Государственный орган — это:**

- а) политическая организация;
- б) элемент механизма государства;
- в) общественная организация;
- г) верный ответ отсутствует.

**3. Органы прокуратуры входят в систему органов:**

- а) законодательной власти;
- б) исполнительной власти;
- в) судебной власти;
- г) не входят ни в одну из вышеперечисленных систем.

**4. Постановления, издаваемые органами исполнительной власти, называются:**

- а) конституции;
- б) законы;
- в) кодексы;
- г) подзаконные акты.

**5. Укажите, какой из нижеперечисленных признаков не является признаком государственного органа:**

- а) орган государства образуется в законодательном порядке;
- б) орган государства является самостоятельным элементом государственного аппарата;
- в) орган государства взаимодействует с другими государственными органами;
- г) орган государства участвует в борьбе за власть в государстве.

**6. Судебная власть отличается от всех иных ветвей власти тем, что:**

- а) суды не издают законов;
- б) суды применяют законы, изданные парламентом;
- в) суды осуществляют правосудие;
- г) суды осуществляют надзор за точным и единообразным исполнением законов на территории государства.

**7. Укажите, какие ветви власти соответствуют принципу разделения властей:**

- а) законодательная, судебная, контрольная;
- б) законодательная, исполнительная, судебная;
- в) законодательная, избирательная, судебная;
- г) законодательная, политическая, судебная.

**8. Укажите, какой государственный орган Российской Федерации издает подзаконные акты:**

- а) Правительство РФ;
- б) Государственная Дума ФС;
- в) Совет Федерации ФС;
- г) Конституционный Суд РФ.

**9. Представительные органы власти в Теории государства и права принято называть:**

- а) правительствами;
- б) префектурами;
- в) парламентами;
- г) судами.

**10. К правоохранительным государственным органам относятся:**

- а) суд, прокуратура, адвокатура;
- б) полиция, прокуратура, армия;
- в) органы внутренних дел, органы юстиции, прокуратура, органы государственной безопасности;
- г) отдел учета и распределения жилой площади.

**11. Импичмент — это:**

- а) продление сроков полномочий президента;
- б) процедура отрешения президента от должности;
- в) процедура отставки правительства;
- г) досрочные выборы президента.

**12. Одним из способов контроля исполнительной власти властью судебной является:**

- а) право помилования у главы государства;
- б) законодательное регулирование судоустройства и судопроизводства;
- в) право амнистии;
- г) все вышеперечисленное.

**Тема: Понятие, признаки права**

**1. К признакам права не относится:**

- а) независимость от государственной власти и отсутствие системности;
- б) общеобязательный характер;

- в) формальная определенность и волевой характер;
- г) нормативность.

**2. Обычай становится правовым в результате его:**

- а) признания населением страны;
- б) признания государством, отражения в праве и наделения его юридической силой;
- в) регулярного соблюдения той или иной группой населения;
- г) соответствия нормам общепринятого поведения.

**3. Для каких нормативных регуляторов характерны общеобязательная нормативность и формальная определенность?**

- а) для моральных норм;
- б) для корпоративных норм;
- в) для правовых норм;
- г) для обычаев.

**4. Что является признаком права?**

- а) общеобязательность, обеспеченность государством;
- б) религиозность;
- в) связь с обычаями;
- г) обеспеченность общественным мнением;

**5. Какой признак права указывает на то, что нормы права взаимосвязаны и согласованы?**

- а) формальная определенность;
- б) гарантированность государством;
- в) регулятивность;
- г) системность.

**6. Какое из назначений права является главным?**

- а) оценочное;
- б) познавательное;
- в) воспитательное;
- г) регулятивное, охранительное.

**7. Как называется правовой акт правотворческого органа, содержащий правила поведения, направленный на урегулирование общественных отношений?**

- а) судебный прецедент;
- б) нормативный правовой акт;
- в) санкционированный обычай;
- г) правовая доктрина.

**8. Обычай - это**

- а) правило поведения, которое в силу многократного повторения стало привычкой;
- б) вид и мера необходимого поведения (юридическая обязанность индивида);
- в) вид и мера возможного поведения (субъективное право);
- г) правило поведения, соответствующее представлению о справедливости.

**9. Как называется форма права, при которой решение суда по конкретному делу становится общеобязательным при решении аналогичных дел?**

- а) законодательство;
- б) судебный прецедент;

- в) правовой обычай;
- г) нормативный договор.

**10. Какие характерные особенности имеют правовые нормы, отличающие их от других социальных норм?**

- а) общеобязательность, нормативность;
- б) формальная определенность;
- в) гарантированность государством, регулятивность;
- г) все перечисленные признаки.

**11. Какой из указанных принципов права является межотраслевым?**

- а) состязательность сторон;
- б) принцип охраны труда;
- в) равенство перед законом;
- г) справедливость.

**12. Совокупность нормативно-правовых актов, которые объективно выражают содержательные и структурные характеристики права – это:**

- а) система законодательства;
- б) система права;
- в) правовая система;
- г) отрасль права.

**Тема: Формы (источники) права**

**1. Исторически первым источником права является**

- а) правовой обычай
- б) правовой прецедент
- в) нормативный правовой акт
- г) договор нормативного характера

**2. Укажите признак договора нормативного содержания**

- а) носит локальный характер
- б) содержит волеизъявление сторон по поводу прав и обязанностей
- в) создаётся судебными органами
- г) создаёт понятия и конструкции, которыми пользуется правотворческий орган

**3. Укажите виды правового прецедента**

- а) нормативный и индивидуальный
- б) судебный и административный
- в) общий и локальный
- г) постоянный и временный

**4. Укажите признак нормативно-правового акта**

- а) носит локальный характер
- б) содержит волеизъявление сторон по поводу прав и обязанностей
- в) создаётся судебными (иногда и административными) органами
- г) обладает юридической силой

**5. Какой источник права является основным в странах романо-германской системы права?**

- а) правовой обычай

- б) правовой прецедент
- в) нормативный договор
- г) нормативно-правовой акт

**6. Какой из источников права является результатом правотворчества?**

- а) нормативно-правовой акт
- б) правовой обычай
- в) правовая доктрина
- г) судебный прецедент

**7. Как называется обычай, санкционированный государством?**

- а) государственный обычай
- б) мононорма
- в) правовой обычай
- г) международный обычай

**8. Укажите локальный подзаконный акт**

- а) закон
- б) Указ Президента
- в) Постановление правительства
- г) Устав общественной организации

**9. Какой закон имеет основополагающий характер?**

- а) Декларация «О государственном суверенитете»
- б) Гражданский кодекс
- в) Конституция
- г) Прецедент

**10. Как можно определить внешнюю форму воплощения и закрепления правовых норм?**

- а) система права
- б) отрасль права
- в) институт права
- г) источник права

**11. Укажите нормативно-правовой акт, обладающий высшей юридической силой**

- а) закон
- б) Указ
- в) Приказ
- г) Постановление

**12. Что не является источником права?**

- а) индивидуально-правовой акт
- б) нормативно-правовой акт
- в) нормативный договор
- г) правовой прецедент

**Тема: Норма права**

**1. Общеобязательное правило поведения, установленное и охраняемое государством, выступающее в качестве образца возможного или должного поведения - это**

- а) индивидуальное предписание
- б) обычай



- в) приказ
- г) норма права

**2. Какой элемент правовой нормы указывает на содержание правила поведения?**

- а) преамбула
- б) гипотеза
- в) диспозиция
- г) санкция

**3. Укажите вид правовой нормы по характеру содержащихся в ней правил поведения**

- а) регулятивная
- б) альтернативная
- в) управомочивающая
- г) императивная

**4. Диспозиция – это элемент правовой нормы, который указывает на**

- а) условия, при которых возникают права и обязанности
- б) конкретные жизненные обстоятельства, при которых данная норма вступает в действие
- в) права и обязанности участников правоотношения
- г) меры государственного принуждения

**5. Укажите вид нормы права по характеру содержащихся в ней правил поведения**

- а) обязывающая
- б) регулятивная
- в) гражданско-правовая
- г) альтернативная

**6. Укажите элемент правовой нормы, указывающий на меру государственного взыскания к нарушителю прав и обязанностей**

- а) преамбула
- б) заключение
- в) диспозиция
- г) санкция

**7. Укажите элемент правовой нормы, указывающий на условия, при которых возникают права и обязанности**

- а) преамбула
- б) вводная часть
- в) диспозиция
- г) гипотеза

**8. Санкция – это элемент правовой нормы, указывающий на**

- а) условия, при которых возникают права и обязанности
- б) само правило поведения
- в) права и обязанности участников правоотношений
- г) меру государственного взыскания (поощрения)

**9. Укажите один из способов воздействия, закреплённый в нормах права**

- а) декларация
- б) моральная оценка
- в) политическая программа

г) позитивное обязывание

**10. Какова логическая структура правовой нормы?**

- а) если – то – иначе
- б) если –то
- в) условие – правило поведения
- г) распоряжение – правило

**11. Какой признак не характерен для правовой нормы?**

- а) определяет границы возможного и должного поведения субъектов
- б) имеет предоставительно-обязывающий характер
- в) устанавливается или санкционируется государством
- г) реализация обеспечивается силой общественного мнения

**12. Укажите вид правовой нормы по юридической силе**

- а) обязывающая
- б) относительно-определённая
- в) охранительная
- г) норма закона

**Тема: Правотворчество**

**1. Законодательная инициатива - это**

- а) деятельность государственных органов по изданию, переработке и отмене нормативно-правовых актов
- б) обращение граждан в правотворческий орган с законопроектом
- в) решение компетентного органа о необходимости издания акта, выработке его проекта
- г) первичное официальное действие компетентного субъекта, состоящее во внесении в правотворческий орган предложения об издании нормативного акта или подготовленного проекта акта

**2. Референдум - это**

- а) процесс формирования и оформления юридической нормы
- б) всенародное голосование по наиболее важным вопросам государственной и общественной жизни
- в) деятельность государственных органов или всего народа по изданию, переработке и отмене нормативно-правовых актов
- г) внесение в парламент предложения об издании нормативного акта или подготовительного проекта акта

**3. Кто обладает правом законодательной инициативы в РФ?**

- а) народ
- б) политические партии
- в) профессиональные союзы
- г) депутаты Государственной Думы

**4. Кто не обладает правом законодательной инициативы по Конституции РФ?**

- а) Правительство РФ
- б) Депутаты Государственной думы РФ
- в) Профессиональные союзы
- г) Президент РФ

**5. Укажите первую стадию правотворческого процесса**

- а) разработка проекта нормативного акта
- б) предварительное обсуждение проекта нормативного акта
- в) законодательная инициатива
- г) принятие нормативного акта

**6. Укажите последнюю стадию правотворческого процесса**

- а) разработка проекта нормативного акта
- б) предварительное обсуждение проекта нормативного акта
- в) опубликование нормативного акта
- г) принятие нормативного акта

**7. Укажите способ правотворчества**

- а) решение компетентного органа о необходимости издания акта, выработке его проекта
- б) разработка проекта нормативного акта
- в) всенародное обсуждение проекта нормативного акта
- г) непосредственное правотворчество народа

**8. Укажите основной, самый распространённый способ правотворчества**

- а) правотворчество полномочных государственных органов
- б) санкционирование государственными органами норм, которые выработаны негосударственными организациями
- в) непосредственное правотворчество народа
- г) референдум

**9. Какой принцип правотворчества предполагает участие представителей различных слоёв общества, всех ветвей власти в правотворческой деятельности?**

- а) демократизм
- б) законность
- в) гуманизм
- г) научность

**10. Какой принцип правотворчества предполагает принятие нормативных актов в пределах компетенции соответствующего правотворческого органа и соответствие их Конституции страны, её законам и другим актам вышестоящей юридической силы?**

- а) демократизм
- б) законность
- в) гуманизм
- г) профессионализм

**11. Действие нормативного акта по кругу лиц распространяется на**

- а) субъектов международного права
- б) федеральные органы государственной власти
- в) субъектов федерации
- г) граждан государства

**12. Какой принцип правотворчества предполагает участие в разработке проектов нормативных актов квалифицированных специалистов соответствующих отраслей общественной жизни, имеющих большой опыт работы и знания?**

- а) демократизм
- б) законность

- в) гуманизм
- г) профессионализм

## **Тема: Правоотношения**

### **1. Правоотношения - это**

- а) отношения между гражданами и правоохранительными органами государства
- б) отношения между физическими и юридическими лицами, регулируемые нормами права
- в) социально-экономические, политические и личные отношения между гражданами и государством
- г) отношения между гражданами, имеющими определённые права по отношению к государству

### **2. Укажите элемент правоотношения**

- а) цель
- б) мотив
- в) субъект
- г) объективная сторона

### **3. Содержание правоотношения составляют**

- а) юридические факты
- б) правоспособность и дееспособность
- в) правоспособность, дееспособность, деликтоспособность
- г) субъективные права и юридические обязанности

### **4. Что является основанием прекращения правоотношения?**

- а) юридический факт
- б) норма права
- в) объект
- г) правосубъектность

### **5. Юридические факты – это**

- а) обстоятельства, которые предусмотрены в законе в качестве основания возникновения правовых отношений
- б) действия, которые независимо от намерения лица влекут возникновение юридических последствий, т.е. порождают, изменяют либо прекращают правоотношение
- в) предпосылки возникновения, изменения, прекращения правоотношений, т.е. нормы права
- г) жизненные обстоятельства, с которыми нормы права связывают возникновение, изменение и прекращение правоотношений

### **6. Как можно определить юридический факт, возникающий по воле человека?**

- а) событие
- б) действие
- в) юридический поступок
- г) правонарушение

### **7. Укажите основание для возникновения правоотношения**

- а) норма права
- б) юридический факт
- в) правосубъектность

г) объект

**8. Как можно определить юридический факт, возникающий помимо воли и сознания человека?**

- а) юридический поступок
- б) действие
- в) событие
- г) правонарушение

**9. Какое право принадлежит конкретному лицу?**

- а) объективное право
- б) юридическая обязанность
- в) субъективное право
- г) правомерные действия

**10. Что такое деликтоспособность?**

- а) возможность иметь субъективные права
- б) способность лично совершать гражданско-правовые сделки
- в) возможность иметь юридические обязанности
- г) способность нести юридическую ответственность за совершённое правонарушение

**11. Что такое правоспособность?**

- а) возможность иметь права гражданина и пользоваться ими
- б) способность иметь гражданские права и обязанности
- в) способность располагать полномочиями в определённой сфере деятельности
- г) способность приобретать гражданские права и обязанности

**12. Что такое дееспособность?**

- а) возможность иметь права гражданина и пользоваться ими
- б) способность иметь гражданские права и обязанности
- в) способность располагать полномочиями в определённой сфере деятельности
- г) способность приобретать гражданские права и обязанности

**Тема: Правомерное поведение, правонарушение и юридическая ответственность**

**1. Что относится к субъективной стороне состава правонарушения?**

- а) противоправный результат
- б) время
- в) обстановка
- г) цель

**2. Укажите виды проступков**

- а) гражданско-правовые
- б) убийство
- в) правонарушения
- г) преступление

**3. Какой из указанных элементов не входит в состав правонарушения?**

- а) объект и субъект
- б) объективная сторона
- в) общественная вредность
- г) субъективная сторона

**4. Правонарушение – это**

- а) противоправное виновное действие, наносящее вред личности
- б) общественно опасное, виновное, противоправное деяние, наносящее вред личности, собственности, государству или обществу в целом
- в) противоправное деяние, которое посягает на общественный строй
- г) противоправное деяние, не наносящее вред государству

**5. Что из перечисленного ниже не относится к видам правонарушения?**

- а) преступление
- б) административные проступки
- в) гражданские проступки
- г) необходимая оборона

**6. Укажите основание юридической ответственности**

- а) акт применения права
- б) правонарушение
- в) объективная сторона правонарушения
- г) субъект права

**7. Укажите признаки юридической ответственности**

- а) является одним из видов государственного принуждения
- б) наступает за совершенное правонарушение
- в) выражается в необходимости правонарушителя претерпевать определённые лишения личного, имущественного и организационного характера
- г) все вышеперечисленные

**8. Какой из нижеперечисленных признаков не относится к признакам юридической ответственности?**

- а) возникает за совершенное правонарушение
- б) связана с государственным осуждением
- в) выражается в необходимости правонарушителя претерпевать определённые лишения личного, имущественного и организационного характера
- г) возможность выбора наказания за совершённое правонарушение

**9. Юридическая ответственность – это**

- а) мера государственного принуждения, применяемая за совершенное правонарушение только органами следствия
- б) социально-правовое явление, которое характеризует процесс осуществления прав и обязанностей в связи с совершением правонарушения
- в) мера наказания, которая установлена правовой нормой за совершение правонарушения либо за желание его совершить
- г) обязанность лица претерпевать определённые лишения государственно-властного характера за совершенное правонарушение

**10. Внешнее проявление правонарушения, которое состоит из деяния (действия или бездействия), причинно-следственной связи между деянием и его последствием – это**

- а) объект
- б) объективная сторона
- в) субъект
- г) субъективная сторона

**11. Какой из указанных признаков характеризует объективную сторону состава правонарушения?**

- а) мотив
- б) вина
- в) цель
- г) время

**12. Какой из нижеперечисленных признаков не относится к признакам правонарушения?**

- а) противоправность
- б) общественная вредность
- в) виновность
- г) противоправная самонадеянность

**3. Критерии оценки:**

$$K = (\text{количество верных ответов}) / (\text{общее количество ответов}) * 100$$

Коэффициент	Количество верных ответов	Оценка
1-0,9	12-11	5 (отлично)
0,83-0,6	10-8	4 (хорошо)
0,58-0,5	7-6	3 (удовлетворительно)
0,4-0,0	5-0	2 (неудовлетворительно)

**4.2. Вопросы для опроса (устного)**

**1. Описание:** на устный опрос отводится 15 – 20 минут. При опросе обучающийся может воспользоваться самостоятельно подготовленным конспектом по соответствующей теме (если подготовка конспекта входила в самостоятельную работу)

**2. Вопросы для устного опроса:**

**1.1 Введение в теорию государства и права**

Содержание дисциплины и ее задачи. Связь с другими общепрофессиональными и специальными дисциплинами.

Предмет теории государства и права. Методы теории государства и права. Значение теории государства и права для подготовки юриста.

**Тема 2.1 Власть и общество**

Понятие общества. Человек и общество. Основные элементы-признаки общества. Власть и ее роль в жизни общества. Нормы поведения и организация власти в первобытных обществах. Причины возникновения государства. Закономерность возникновения государства. Типичные и уникальные формы возникновения государства. Неравномерность развития государственности у различных народов, ее причины.

**Тема 2.2 Сущность государства**

Понятие государства: различные подходы к определению. Основные признаки государства. Социальное назначение (роль) государства.

Понятие типа государства. Факторы, определяющие тип государства. Формационный и цивилизационный подход к типологии государств, их критерии, достоинства и недостатки.

### **Тема 2.3 Теории происхождения государства**

Основные теории происхождения государства. Современные подходы к определению факторов происхождения государства.

### **Тема 2.4 Функции государства**

Понятие функций государства. Внутренние и внешние, охранительные и регулятивные, постоянные и временные, основные и неосновные функции государства. Правовые и организационные формы осуществления функций государства.

### **Тема 2.5 Форма государства**

Понятие формы государства, ее элементы: форма правления, форма государственного устройства, политико-правовой режим.

### **Тема 2.6 Формы правления**

Понятие формы правления. Монархия и ее виды. Республика и ее виды.

### **Тема 2.7 Формы государственного устройства**

Понятие формы государственного устройства. Основные формы территориально-политического устройства государства. Унитарные государства и федерации. Виды федеративных государств. Право сепарации. Регионалистское государство. Конфедеративные образования. Сообщества и содружества государств.

### **Тема 2.8 Политический режим**

Понятие политико-правового режима. Либерально-демократический режим, его признаки. Всеобщие институты демократии. Непосредственная (прямая) и представительная формы демократии. Антидемократические режимы. Тоталитарный режим, его признаки и причины установления. Авторитарный режим, его признаки и виды. Военный режим, его признаки. Политико-правовые режимы современных государств.

### **Тема 2.9 Механизм государства**

Понятие механизма государства, его назначение. Принципы организации и деятельности государственного аппарата.

### **Тема 2.10 Понятие и виды государственных органов**

Понятие государственного органа. Виды государственных органов, основные функции государственных органов каждого вида.

### **Тема 2.11 Теория разделения властей**

Сущность и основные положения теории разделения властей. Система сдержек и противовесов. Виды властей. Законодательная власть, ее функции и принципы организации. Парламентаризм. Исполнительная власть, ее функции и принципы организации. Судебная власть, ее функции и принципы организации. Современное состояние системы разделения властей.

### **Тема 3.1 Государство в политической системе общества**

Политическая система общества, ее структура и функции. Государство в политической системе общества.



### **Тема 3.2 Правовое государство**

Понятие правового государства, его основы. Зарождение и развитие идеи правового государства. Признаки правового государства: верховенство закона во всех сферах общественной жизни, реальность и незыблемость основных прав и свобод человека, гарантированных государством, разделение властей, взаимная ответственность государства и личности. Правовое государство и гражданское общество.

Правовое сознание, его структура и виды. Правовая идеология и правовая психология. Правовой нигилизм. Правовое воспитание.

Правовая культура, ее элементы. Значение и роль правовой культуры в формировании правового государства.

Понятие законности, ее принципы. Законность и целесообразность. Понятие правопорядка. Содержание правопорядка. Правопорядок и общественный порядок. Соотношение законности и правопорядка. Гарантии и методы обеспечения законности и правопорядка. Понятие дисциплины, ее виды.

### **Тема 3.3 Государство и личность**

Государство и личность. Понятие правового статуса личности, его структура. Гражданство как предпосылка полного объема прав, свобод и обязанностей человека. Права человека, их виды. Права человека и правовое государство. Права человека и права гражданина. Основные международные документы о правах человека, их содержание. Международные механизмы защиты прав человека.

### **Тема 4.1 Понятие и признаки права**

Понятие социальной нормы. Виды социальных норм. Право в системе социальных норм. Признаки права, отличающие его от социальных норм доклассового общества.

### **Тема 4.2 Происхождение права**

Характеристика теорий происхождения права

### **Тема 4.3 Основные концепции сущности права**

Основные концепции сущности права. Современное понимание права. Социальная ценность права.

### **Тема 4.4 Источники (формы) права**

Право и государство, их соотношение и взаимодействие. Понятие источника (формы) права. Виды источников (форм) права.

Нормативно-правовой акт как источник права: понятие и признаки. Закон как нормативно-правовой акт, его признаки и виды. Подзаконные нормативно-правовые акты. Действие нормативно-правовых актов во времени, в пространстве и по кругу лиц.

### **Тема 4.5 Правотворчество**

Понятие правотворчества, его способы. Принципы правотворческой деятельности.

### **Тема 4.6 Законотворчество**

Понятие законотворчества.

Виды законотворчества.

Стадии законотворчества.

### **Тема 4.7 Систематизация нормативно-правовых актов**

Систематизация законодательства, ее виды.

Инкорпорация.

Консолидация.

Кодификация.

#### **Тема 4.8 Типология права**

Понятие типа права. Формационный и цивилизационный подход к типологии права. Характеристика исторических типов права.

#### **Тема 4.9 Правовая система и правовая семья**

Понятие правовой системы общества. Правовая система и правовая семья, их соотношение.

#### **Тема 4.10 Характеристика основных правовых семей**

Характеристика основных правовых семей современности. Правотворчество в странах действия различных правовых систем.

#### **Тема 4.11 Система права: понятие и элементы**

Понятие системы права, ее элементы. Отрасль и правовой институт. Классификация отраслей права.

#### **Тема 4.12 Характеристика современных отраслей российского права**

Краткая характеристика современных отраслей российского права.

#### **Тема 4.13 Норма права: понятие, структура и классификация**

Понятие и признаки правовой нормы. Структура нормы права. Гипотеза, ее виды. Диспозиция, ее виды. Санкция, ее виды. Виды норм права. Способы расположения правовой нормы в нормативно-правовом акте.

#### **Тема 4.14 Понятие и формы реализации права**

Понятие реализации права. Основные формы реализации права. Применение права. Стадии правоприменительной деятельности. Акт применения права. Виды правоприменительных актов.

#### **Тема 4.15 Пробелы в праве и способы их преодоления**

Пробелы в праве и способы их преодоления.

#### **Тема 4.16 Аналогия права и аналогия закона**

Аналогия закона и аналогия права.

#### **Тема 4.17 Юридическая коллизия и конкуренция правовых норм**

Юридические коллизии, их виды и способы разрешения.  
Конкуренция правовых норм. Отличие от коллизии.

#### **Тема 4.18 Толкование права**

Понятие толкования права. Этапы и способы толкования норм права.  
Виды толкования норм права. Официальное и неофициальное толкование. Нормативное и казуальное толкование. Аутентичное и легальное толкование. Профессиональное, доктринальное и обыденное толкование правовых норм.  
Результаты толкования правовых норм.

#### **Тема 4.19 Правоотношение**

Понятие и признаки правоотношения. Структура правоотношения. Субъекты правоотношений: физические и юридические лица. Государство как субъект права. Правосубъектность, правоспособность и дееспособность субъектов права. Субъективное

право и юридическая обязанность. Объекты правоотношений. Содержание правоотношений.

Основания возникновения правоотношений. Юридические факты, их виды. Юридические презумпции и юридические фикции, их значение. Фактический состав.

#### **Тема 4.20 Правонарушение**

Право и поведение личности. Правомерное поведение, его виды.

Понятие и основные признаки правонарушения. Состав правонарушения. Виды правонарушений: преступления и проступки.

#### **Тема 4.21 Юридическая ответственность**

Юридическая ответственность: понятие, признаки и виды. Цели, функции и принципы юридической ответственности. Обстоятельства, исключающие юридическую ответственность.

### **3. Критерии оценки:**

Оценка **«отлично»**:

- глубокое и прочное усвоение материала темы или раздела;
- полные, последовательные, грамотные, логически излагаемые аргументированные ответы;
- демонстрация обучающимся знаний в объеме пройденной программы и дополнительно рекомендованной литературы;
- воспроизведение учебного материала с требуемой степенью точности.

Оценка **«хорошо»**:

- наличие несущественных ошибок, не достаточно аргументированные ответы на вопросы;
- демонстрация обучающимся знаний в объеме пройденной программы;
- четкое изложение учебного материала.

Оценка **«удовлетворительно»**:

- наличие несущественных ошибок в ответе, отсутствие аргументации, но достаточно грамотное и логичное изложение;
- демонстрация обучающимся недостаточно полных знаний по пройденной программе, отсутствие аргументации;
- не структурированное, не грамотное и не логичное изложение учебного материала при ответе.

Оценка **«неудовлетворительно»**:

- незнание материала темы или раздела;
- серьезные ошибки при ответе.

### **4.3 Кейс-задача (ситуационные задачи, юридические «казусы»)**

1. Рассказывая о системе юридических наук, студент Лукашев криминалистику отнес к отраслевой юридической науке, а уголовное право — к прикладной юридической науке. По мнению же студента Антонова, криминалистика относится к прикладной юридической науке, а уголовное право — к отраслевой. Кто из них прав?

2. Объясните деление всех наук на естественные, технические и гуманитарные. В чем своеобразие и сложность предмета и метода гуманитарных наук? Докажите, что юриспруденция — наука гуманитарная.

3. Дайте определение предмета Теории государства и права и раскройте фундаментальный статус этой науки в системе юридических наук. Раскройте смысловое содержание

выражения: «Теория государства и права — наука теоретическая, но нет ничего практичнее хорошей теории».

**4.** Назовите и охарактеризуйте функции Теории государства и права. Можно ли определить доминирующую функцию Теории государства и права?

**5.** Основываясь на цивилизационном и формационном подходах к типологии государства, дайте типологическую характеристику современному Российскому государству.

**6.** Исследуя типы государств, студентка Ковалева назвала: общинный, рабовладельческий, феодальный. Студентка Вострикова к типам государства отнесла: буржуазный, капиталистический. В чем ошибались, на ваш взгляд, Ковалева и Вострикова?

**7.** Каким образом глобальные проблемы современности влияют на развитие функций государства?

**8.** Крупнейший немецкий юрист конца XIX в. Г. Мейер писал: «Первая и важнейшая задача государства есть обеспечение правовой защиты: как ни разнообразно может сложиться круг деятельности государств, от этой задачи не может уклониться ни один общественный союз, претендующий на обозначение его государством». О какой функции государства идет речь?

**9.** Приведите примеры того, как российское государство реализует свои функции.

**10.** В государстве «N» действует однопалатный парламент; главой государства является президент, избираемый парламентом; правительство возглавляется премьер-министром; премьер-министр имеет право подписывать внешнеполитические соглашения. Определите форму правления данного государства.

**11.** Как соотносятся элементы формы государства? Возможна ли, к примеру, в рамках монархической формы правления федеративная форма государственного устройства и демократический государственный режим?

**12.** Какую монархию называют теократической? Приведите исторические примеры такой формы правления.

**13.** Что бы Вы сказали, участвуя в дискуссии на тему «Возможно ли и целесообразно ли возрождение монархии в России»?

**14.** К какому виду государственных органов (законодательным, исполнительным, судебным) относятся следующие организации: Свердловская областная Дума, Правительство Республики Саха, Замоскворецкий межмуниципальный суд, Западносибирский военный суд Сибирского военного округа.

**15.** Исполнительная власть как ветвь государственной власти самостоятельна. Эта самостоятельность абсолютна или относительна?

**16.** В каких исторических условиях был сформулирован и воплощен принцип разделения властей? Объясните назначение и организацию законодательной, исполнительной и судебной ветвей власти. Возможно ли выделить иные ветви государственной власти? Что означает правило «сдержек и противовесов»?

- 17.** Студент Иванов заявил, что правомерное поведение, совершаемое из страха перед наказанием, называется юридическим. Студент Петров утверждает, что это называется привычным поведением, а студент Сидоров говорит, что это маргинальное поведение человека. Кто из студентов прав?
- 18.** Студент Иванов говорит, что поведение субъектов, регулируемое нормами права, называется правомерным. Студент Петров утверждает, что это общественно значимое поведение, а студент Сидоров заявил, что это правовое поведение. Кто из студентов прав?
- 19.** Студент Иванов заявил, что законность — это устойчивое действие закона во времени, пространстве и по кругу лиц. Студент Петров утверждает, что законность — это тип правоприменения, предполагающий широкую административную дискрецию, а студент Сидоров утверждает, что законность — это отсутствие пробельности в законодательстве. Кто из студентов прав?
- 20.** Во время Ялтинской конференции И. Сталин и английский премьер Черчилль затеяли разговор о сравнительной ценности двух систем — капиталистической и социалистической. Черчилль сказал: «Основная разница между нашими системами состоит в том, что у вас господствуют люди, а у нас ...». Закончите его фразу.
- 21.** Определите свое отношение к возможному спору, в котором одна позиция заключается в том, что в правовом государстве существует приоритет и верховенство закона, а вторая исходит из незыблемости свободы личности, ее прав и интересов как основы правового государства. Аргументируйте свою позицию.
- 22.** Какие признаки правового государства еще не получили в России должного развития? Приведите примеры.
- 23.** Какие исторические и социокультурные особенности России привели к четко сформировавшейся традиции правового нигилизма? Задача 5 Известный русский юрист Ф. В. Тарановский в 1917 г. писал: «Правовым стали называть и теперь называют государство не по его задаче и компетенции, а по приемам его деятельности». Поясните, что имел в виду ученый?
- 24.** Студент Иванов сказал, что поведение субъектов, регулируемое нормами права, называется правомерным. Студент Петров утверждает, что поведение субъектов, регулируемое нормами права, называется общественно-значимым, а студент Сидоров говорит, что поведение субъектов, регулируемое нормами права, называется правовым. Кто из студентов прав?
- 25.** Студент Иванов сказал, что правовой нигилизм является степенью системности законодательства. Студент Петров утверждает, что правовой нигилизм является признаком правоприменения, а студент Сидоров утверждает, что правовой нигилизм является типом правосознания. Кто из студентов прав?
- 26.** Студент Иванов сказал, что акты толкования права создают, изменяют и отменяют права и обязанности лиц. Студент Петров утверждает, что правовые нормы создают, изменяют и отменяют права и обязанности лиц. Студент Сидоров говорит, что создает, изменяет и отменяет права и обязанности лиц правовое сознание. Кто из студентов прав?

- 27.** Римские юристы утверждали: «Закон говорит всем одним языком». Объясните смысл этого высказывания. Какой принцип права в нем провозглашается и как он понимается в современном праве?
- 28.** В римском праве действовало правило: «Никто не предполагается дурным». Какой принцип современного права выражен в этой фразе?
- 29.** Древние юристы говорили: «Право есть искусство добра и справедливости». Какое требование к правовым нормам оно содержит?
- 30.** Студент Анисов считает, что нормативный акт — это изданный компетентным органом письменный документ, в котором формулируются правовые нормы. Студент Черкасов не согласен. Нормативным актом, по его мнению, является решение суда по конкретному делу, ставшее затем обязательным правилом для решения аналогичных дел. Кто из них прав, по Вашему мнению?
- 31.** Давая определение одной из форм права, студент Лосев сказал следующее: «Правовой обычай — это решение суда по конкретному делу, ставшее затем обязательным правилом для решения аналогичных дел». На что студент Морозов возразил: «Правовой обычай — это правило поведения, которое сложилось исторически в силу постоянной повторяемости в течение длительного времени, и санкционируемое государством в качестве общеобязательного правила». Кто из них прав?
- 32.** В коммерческом банке «Воронежский кредит» было вывешено объявление: «Внимание! За курение в помещениях банка — штраф 5000 рублей». Охарактеризуйте юридическую силу данного объявления. При каких условиях его можно считать правовым актом? На кого будет распространяться действие данного акта?
- 33.** Одной из серьезных проблем, возникающих в процессе правотворчества, является неуправляемый процесс лоббирования. Термин «лоббизм» происходит от англ. lobby — кулуары означает оказание давления на парламентария путем личного или письменного обращения или каким-либо другим способом со стороны какой-либо группы или частных лиц с целью добиться принятия или отклонения какого-либо законопроекта. Для упорядочения данного процесса, например, в законе Краснодарского края «О правотворчестве и нормативно-правовых актах Краснодарского края» есть отдельная глава, посвященная вопросам лоббирования. Считаете ли вы необходимым внести соответствующие изменения в Конституцию РФ, которые бы регламентировали процесс лоббирования при принятии федеральных законов? Или же, по вашему мнению, лоббирование вообще следовало бы запретить? Обоснуйте свою точку зрения.
- 34.** Согласны ли Вы с мнением римского философа Демонакта, который утверждал: «Законы бесполезны как для хороших людей, так и для дурных. Первые не нуждаются в законах, вторые от них не становятся лучше»?
- 35.** Выберите правильный вариант решения применительно к следующей ситуации: Федеральный закон считается принятым Государственной Думой, если за него проголосовало: а) большинство от общего числа депутатов; б) более двух третей участвующих в голосовании; в) не менее трех четвертей от общего числа депутатов.
- 36.** Выберите правильный вариант решения применительно к следующей ситуации: Федеральный закон считается одобренным Советом Федерации: а) если за него проголосовало не менее трех четвертей голосов от общего числа членов этой палаты либо

если в течение десяти дней он не был рассмотрен Советом Федерации; б) если за него проголосовало не менее двух третей голосов от общего числа членов этой палаты либо если в течение семи дней он не был рассмотрен Советом Федерации; в) если за него проголосовало более половины от общего числа членов этой палаты либо если в течение четырнадцати дней он не был рассмотрен Советом Федерации.

**37.** В 1979 г. в Кении умер известный адвокат С. М. Отинио, который родился в африканском племени Луо. Вдова адвоката собралась хоронить мужа на его собственной земле под г. Найроби по христианскому европейскому обряду. Однако семья (племя) Луо этому воспрепятствовала и потребовала совершить похороны по местному обряду и совсем в другом месте. Кроме этого возник вопрос о вдове, так как в Кении старейшины рода решают, кто из родственников унаследует собственность покойного, вдову и неженатых детей. Суд первой инстанции отказал семье Луо в их претензиях. Апелляционный же суд признал основные требования старейшин племени. На какие источники права опирался суд первой инстанции в своем решении, а на какие — апелляционный суд?

**38.** Ряд ученых считают консолидацию одной из разновидностей инкорпорации, отказываются рассматривать консолидацию как особый вид систематизации. Как Вы думаете, на чем основаны аргументы сторонников такой точки зрения? Согласны ли Вы с ними? Что бы могли им возразить их оппоненты?

**39.** Почему кодификация считается наиболее совершенной формой систематизации нормативных правовых актов?

**40.** К памятникам какого исторического типа права относится документ, содержащий приведенные ниже отрывки: «Свобода состоит в праве делать все, что не вредит другому... Никто не должен быть тревожим за свои убеждения, даже религиозные, если их проявления не нарушают общественного порядка, установленного законом.»?

**41.** Что из перечисленного ниже является правовым институтом: защита прав потребителей, банковское право, уголовный процесс, экологическое право, право частной собственности, государственная служба, увольнение работников, право владения; право на труд.

**42.** Определите, к каким отраслям права относятся следующие институты права: 1. Авторские права. 2. Охрана труда. 3. Административное взыскание. 67 4. Производство в кассационной инстанции. 5. Обязательственное право.

**43.** Ряд ученых-юристов называют комплексные отрасли права «несамостоятельными», полагая, что они не имеют своего предмета и метода, или считают, что они являются не отраслями права, а отраслями законодательства. Согласны ли Вы с их точкой зрения? Обоснуйте свой ответ.

**44.** Поясните, что имел в виду поэт, характеризуя современную ситуацию в юриспруденции, когда писал: «Свод законов так огромен, что не хватит всех каменоломен».

**45.** Определите гипотезу и ее вид в следующей правовой норме: Закон РФ (ч. 1 ст. 4) «О приватизации жилищного фонда в Российской Федерации»: «Не подлежат приватизации жилые помещения, находящиеся в аварийном состоянии, в домах закрытых военных городков, а также служебные жилые помещения, за исключением жилищного фонда совхозов и других сельскохозяйственных предприятий, к ним приравненных».

**46.** Определите диспозицию и ее вид в следующей правовой норме: Положения о порядке предоставления политического убежища в Российской Федерации (ст. 14): «Федеральная миграционная служба России в семидневный срок со дня принятия указа Президента Российской Федерации уведомляет лицо, ходатайствующее о предоставлении политического убежища в Российской Федерации, через свои территориальные органы о принятом решении» (данная норма в настоящее время не действует).

**46.** Определите санкцию и ее вид в следующей правовой норме: «Убийство, то есть умышленное причинение смерти другому человеку, — наказывается лишением свободы на срок от шести до пятнадцати лет» (УК РФ ст. 105).

**47.** Найдите гипотезу, диспозицию и санкцию в ст. 224 УК РФ: «Небрежное хранение огнестрельного оружия, создавшее условие для его использования другим лицом, если это повлекло тяжкие последствия, наказывается ограничением свободы на срок до двух лет, либо арестом на срок до шести месяцев, либо лишением свободы на срок до одного года».

**48.** Студент Иванов сказал, что соблюдение, исполнение и использование права относятся к формам реализации права. Студент Петров — к видам (типам) реализации права, а студент Сидоров сказал, что они относятся к видам правовых велений. Кто из студентов прав?

**49.** Студент Иванов сказал, что запрет, обязывание и дозволение относятся к видам реализации права. Студент Петров — к формам реализации права, а студент Сидоров сказал, что они относятся к видам правовых велений. Кто из студентов прав?

**50.** Кто является субъектом применения права: 1) дееспособное физическое лицо; 2) государственный орган или государственное должностное лицо; 3) только правоохранительные органы.

**51.** Студент Иванов сказал, что толкование нормативного акта, осуществляемое его создателем, называется делегированным. Студент Петров сказал, что называется аутентичным, а студент Сидоров сказал, что это доктринальное толкование. Кто из студентов прав?

**52.** Студент Иванов сказал, что установление цели создания нормативного правового акта является его историческим толкованием. Студент Петров сказал, что называется теологическим толкованием, а студент Сидоров сказал, что является логическим толкованием. Кто из студентов прав?

**53.** Студент Иванов заявил, что толкование норм права, осуществляемое органом или государственным должностным лицом в пределах их компетенции, является доктринальным толкованием. Студент Петров утверждает, что в данном случае это официальное толкование, а студент Сидоров заявил, что это обыденное толкование. Кто из студентов прав?

**54.** Проклассифицировать по всем основаниям следующие юридические факты: увольнение с работы, убийство человека, заключение договора купли-продажи квартиры, затопление дома при наводнении, обнаружение клада, вступление в брак, рождение ребенка, приватизация предприятия, нарушение правил дорожного движения, наступление пенсионного возраста, вынесение приговора судом.



- 55.** В российском гражданском праве существует положение о том, что должник, не исполнивший свое обязательство, считается виновным в неисполнении до тех пор, пока не докажет обратное. Какое название имеет данное положение в Теории права?
- 56.** В российском уголовном праве существует положение, согласно которому гражданин считается несудимым, если судимость снята либо погашена. Какое название имеет данное положение в Теории права?
- 57.** По российскому гражданскому праву днем смерти гражданина, объявленного умершим, считается день вступления в законную силу решение суда об объявлении его умершим. Какое название имеет данное положение в Теории права?
- 58.** Римские юристы утверждали: «Действие не делает виновным, если не виновен разум». О каком признаке правонарушения идет речь в этом высказывании? Раскройте этот признак.
- 59.** Римский философ Сенека утверждал: «Задуманное, хотя и неосуществленное преступление, есть все же преступление». Согласны ли вы с этим утверждением? Обоснуйте свою точку зрения.
- 60.** Студент Иванов заявил, что вина — это психическое отношение лица к результату противоправного поведения. Студент Петров утверждает, что вина — это состояние совести правонарушителя, а студент Сидоров говорит, что вина — это элемент объективно-противоправного поведения. Кто из студентов прав?
- 61.** Студент Иванов утверждает, совокупность признаков правонарушения, при наличии которых должна наступить юридическая ответственность лица, называется объективной стороной правонарушения. Студент Петров говорит, что это называется составом правонарушения, а студент Сидоров заявил, что это субъективная сторона правонарушения. Кто из студентов прав?
- 62.** Студент Иванов утверждает, что признаком объективнопротивоправного деяния является вина. Студент Петров говорит, что дееспособность, а студент Сидоров говорит, что признаком объективно-противоправного деяния является наличие объекта противоправного поведения. Кто из студентов прав?
- 63.** Студент Иванов заявил, что ответственность за ущерб, причиненный предприятию при исполнении им своих трудовых обязанностей, называется административной. Студент Петров утверждает, что в данном случае ответственность называется гражданской, а студент Сидоров говорит, что это материальная ответственность. Кто из студентов прав?
- 64.** Студент Иванов утверждает, что к основаниям юридической ответственности относится акт правоприменения. Студент Петров говорит, что к основаниям юридической ответственности относится юридический факт. Студент Сидоров заявил, что к основаниям юридической ответственности относится акт толкования норм права. Кто из студентов прав?
- 65.** Студент Иванов говорит, что возможность лица претерпевать последствия своих правовых действий, называется сделкоспособностью. Студент Петров говорит, что это называется деликтоспособностью, а студент Сидоров утверждает, что это дееспособность. Кто из студентов прав?

**ИНСТРУКЦИЯ ИЛИ МЕТОДИЧЕСКИЕ РЕКОМЕНДАЦИИ ПО ВЫПОЛНЕНИЮ.** Изучение курса «Теории государства и права» предполагает не только усвоение принципов, общих положений государственно-правовых явлений, но и выработку у обучающихся умений использовать эти знания при оценке деяний конкретных лиц и явлений.

Формирование практических умений невозможно без освоения обучающимися методики анализа закономерностей возникновения, развития и функционирования государства и права, их оценки. Наиболее эффективно такое освоение осуществляется в процессе решения задач. Для этого обучающиеся наряду с прослушиванием лекций, изучением учебной литературы и нормативного материала при подготовке к практическим занятиям должны решить вынесенные на занятия задачи. Более того, по темам, по которым предусмотрена контролируемая самостоятельная работа, письменное решение задач является одной из основных отчетных форм. Решения должны быть выполнены лично обучающимся.

В решениях должны быть даны четкие ответы на поставленные вопросы. Ответы необходимо излагать развернуто, подкрепляя анализом фактических обстоятельств дела, приведенных в условиях задач, ссылками на конкретные статьи нормативных правовых актов, разъяснения Пленума Верховного Суда РФ.

Приступая к решению задач, прежде всего, необходимо ознакомиться с содержанием задачи и поставленными вопросами. Затем изучить рекомендуемую учебную литературу, нормативные правовые акты и лишь потом переходить к решению задачи. При изложении решения по задаче необходимо ответить на поставленные вопросы, а затем привести аргументацию предложенных ответов. Для этого следует ссылаться на конкретные положения закона, судебной практики и теории государства и права. Указанные положения не должны излагаться абстрактно, без связи с рассматриваемой задачей. Их необходимо увязать с условиями задачи, подкрепляя ими предложенные ответы на поставленные в задании вопросы.

#### **Критерии оценки:**

1. Соответствие решения сформулированным в кейсе вопросам (адекватность проблеме) - 1 балл
2. Оригинальность подхода (новаторство, креативность) – 1 балл
3. Применимость решения на практике – 1 балл
4. Глубина проработки проблемы (обоснованность решения, наличие альтернативных вариантов, прогнозирование возможных проблем, комплексность решения) – 1 балл
5. Возможность долгосрочного применения – 1 балл

#### **4.4 Разноуровневые задачи (задания)**

1. Сопоставьте эвристические характеристики следующих методов: метафизика и диалектика, индукция и дедукция, анализ и синтез
2. Выделите основные характеристики системного метода, какие виды систем вам известны?
3. Приведите и охарактеризуйте пример правового эксперимента.
4. В чем отличие метода правового прогнозирования от прогностической функции ТГП.
5. Назовите отличительные черты математического и статистического методов.

6. Что означает характеристика абстрактности теоретического знания о государственно-правовых явлениях?

7. Ответить на вопросы:

Каково соотношение публичной власти и общества?

Чем различается внутренний и внешний суверенитет?

Что входит в содержание понятия «территория» государства?

Как соотносятся понятия «население» государства и «гражданство»?

Чем различаются налоги и казна как признаки государства?

В чем состоит значение права как признака государства?

Какие существуют дополнительные признаки государства?

Каково содержание внутренних и внешних функций государства?

Чем различаются организационная и правовая форма реализации функций государства?

8. Ответьте на вопросы:

Вопросы	Первобытное общество	Государство
1. Принцип организации власти		
2. Принадлежность власти		
3. Регламентация поведения членов общества		

9. Охарактеризовать или объяснить:

1. Назовите авторов и представителей следующих теорий происхождения государства и права:

Теологическая теория: \_\_\_\_\_

Патриархальная теория: \_\_\_\_\_

Теория общественного договора: \_\_\_\_\_

Теория насилия: \_\_\_\_\_

Классовая (материалистическая) теория: \_\_\_\_\_

Ирригационная (гидравлическая) теория: \_\_\_\_\_

Психологическая теория: \_\_\_\_\_

Органическая теория: \_\_\_\_\_

10. Представителями каких концептуальных позиций являются перечисленные ученые:

К. Маркс \_\_\_\_\_

Л. Петражицкий \_\_\_\_\_

Л. Гумплович \_\_\_\_\_

Аристотель \_\_\_\_\_

Фома Аквинский \_\_\_\_\_

К. Виттфогель \_\_\_\_\_

Г. Гроций \_\_\_\_\_

Г. Спенсер \_\_\_\_\_

11. Укажите основных теоретиков, разработавших концепцию демократии.

12. Кто является автором понятия тоталитаризм?

13. В чем особенность формирования исполнительной власти в парламентарной монархии и парламентской республике.

14. Назовите исторические примеры конфедерации.
15. Как следует определять форму государственного устройства Европейского союза.
16. Чем различаются либерально-демократический и консервативно-демократический режимы.
17. В чем состоит особенность монархических форм государственного правления Малайзии и ОАЭ.
18. Каково количественное соотношение монархий и республик в современном мире.
19. В чем особенность современных социалистических и теократических государств.
20. Каковы особенности политического режима фашистской Германии.
21. Определите форму государства:  
 В предлагаемом перечне стран определите форму государства в соответствии с тремя основными элементами: Индия, Япония, США, Великобритания, ФРГ, Российская Федерация, Италия, Польша, Белоруссия, Испания, Швеция, Норвегия, Бразилия, Бельгия, Британское содружество, СНГ, Китай, ОАЭ, Туркменистан, Малайзия, Куба, Ватикан, Иран, Чили, КНДР.  
 При выполнении задания необходимо не просто называть элемент формы государства, но и указывать ее разновидность в соответствии с классификацией.
22. Классифицируйте органы государства РФ: Правительство, Федеральная служба исполнения наказаний, Федеральное собрание, Прокуратура, Министерство финансов, Конституционный суд, Президент, Законодательное собрание Кемеровской области, Министерство внутренних дел, Счетная палата, Министерство обороны.
23. Приведите примеры органов государства:  
 Единоначальные \_\_\_\_\_  
 Коллегиальные \_\_\_\_\_  
 Федеральные \_\_\_\_\_  
 Субъектов федерации \_\_\_\_\_  
 Общей компетенции \_\_\_\_\_  
 Специальной компетенции \_\_\_\_\_  
 Первичные (избираемые) \_\_\_\_\_  
 Вторичные (назначаемые) \_\_\_\_\_  
 Постоянные \_\_\_\_\_  
 Временные \_\_\_\_\_
24. Охарактеризовать или объяснить:  
 1. Назовите авторов и представителей следующих концепций правопонимания:  
 Естественно-правовая концепция: \_\_\_\_\_  
 Нравственный (философский) подход: \_\_\_\_\_  
 Теологическая концепция: \_\_\_\_\_  
 Юридический позитивизм: \_\_\_\_\_  
 Нормативный подход: \_\_\_\_\_  
 Психологическая концепция: \_\_\_\_\_  
 Социологический подход: \_\_\_\_\_

25. Представителями каких концептуальных позиций являются русские юристы:

- С. Е. Десницкий \_\_\_\_\_  
А. П. Куницын \_\_\_\_\_  
К. А. Неволин \_\_\_\_\_  
Б. Н. Чичерин \_\_\_\_\_  
Б. А. Кистяковский \_\_\_\_\_  
П. И. Новгородцев \_\_\_\_\_  
Е. Н. Трубецкой \_\_\_\_\_  
Н. М. Коркунов \_\_\_\_\_  
Г. Ф. Шершеневич \_\_\_\_\_

26. Назовите признаки права, выделив среди них один базовый. На основе выделенных признаков составьте определение понятия «право».

27. Проведите анализ представленных определений понятия "право", выделив: ♣ признаки, через которые автор определяет понятие; ♣ подход правопонимания, которого придерживается автор (обосновать ответ).

а) Профессор В. К. Бабаев: "Право — это система нормативных установок, опирающихся на идеи человеческой справедливости и свободы, выраженная большей частью в законодательстве и регулирующая общественные отношения".

б) Профессор В. В. Лазарев: "Право — это совокупность признаваемых в данном обществе и обеспеченных официальной защитой нормативов равенства и справедливости, регулирующих борьбу и согласование свободных волей во взаимоотношении друг с другом".

28. «Узнай понятие»:

1. В данных утверждениях вставьте пропущенное слово:

- а) не является источником права в РФ.  
б) является нормативно-правовым актом высшей юридической силы.  
в) занимает ведущее место среди основных законов государства.  
г) среди высших органов РФ лишь Государственная Дума вправе принять .  
д) среди подзаконных нормативно-правовых актов РФ обладает наибольшей юридической силой.

29. Дайте понятие, соответствующее определению:

- а) Внешняя форма закрепления норм права — \_\_\_\_\_ .  
б) Нормативно-правовой акт высшей юридической силы — \_\_\_\_\_ .  
в) Правило, сложившееся в обществе, санкционированное государством и взятое им под защиту — \_\_\_\_\_ .  
г) Нормативно-правовые акты, принимаемые исполнительными органами власти — \_\_\_\_\_ .  
д) Подзаконный акт, принимаемый Правительством РФ — \_\_\_\_\_ .

30. Сравните следующие источники и ответьте на вопросы:

1. Являются ли данные явления источниками права? Обоснуйте.

2. В чем сходство и различия указанных социальных явлений?

- ♣ «судебный прецедент» и «судебная практика»;
- ♣ «обычай» и «правовой обычай»;
- ♣ «нормативный правовой договор» и «гражданско-правовой договор»;
- ♣ «нормативный правовой акт» и «нормативный правовой договор»;
- ♣ «правовая доктрина» и «религиозная доктрина»;

♣ Библия и Коран.

31. Оцените данные высказывания с позиций «верно» или «неверно», подтвердите их или опровергните.

- а) «В России на уровне субъектов федерации возможно принятие только подзаконных нормативно-правовых актов».
- б) «В системе источников права РФ вспомогательное значение имеет правовой обычай».
- в) «В чрезвычайных ситуациях Президент РФ имеет право принимать законы».

32.«Узнай понятие»:

1. В данных утверждениях вставьте пропущенное слово:

- а) Референдум является проявлением \_\_\_\_\_ правотворчества, осуществляется \_\_\_\_\_.
  - б) Принятие нормативных актов органов местного самоуправления является проявлением \_\_\_\_\_ правотворчества.
  - в) Первая стадия законодательного процесса иначе называется \_\_\_\_\_.
  - г) Одобрение федеральных законов осуществляет \_\_\_\_\_.
  - д) Органом официального опубликования федеральных законов является \_\_\_\_\_.
  - е) В ходе всенародного голосования была принята \_\_\_\_\_. Охарактеризовать или объяснить:
2. Охарактеризуйте важнейшие принципы правотворчества:
- а) Федерализм выражается в том, что \_\_\_\_\_
  - б) Гуманизм выражается в том, что \_\_\_\_\_
  - в) Демократизм выражается в том, что \_\_\_\_\_
  - г) Профессионализм выражается в том, что \_\_\_\_\_
  - д) Системность выражается в том, что \_\_\_\_\_

33. Выберите нужный вариант ответа и обоснуйте его:

- а) Экстерриториальность характеризует действие закона во времени, в пространстве, по кругу лиц, так как \_\_\_\_\_
- б) Обратная сила закона характеризует действие закона во времени, в пространстве, по кругу лиц, так как \_\_\_\_\_

34. Найди правовую ошибку в следующих положениях:

- а) «Правом законодательной инициативы в РФ обладают: Президент РФ, Совет Федерации и его члены, депутаты Государственной Думы РФ, Правительство РФ, законодательные органы субъектов РФ, население РФ, а также Конституционный суд РФ и Верховный суд РФ». б) «Федеральные законы принимаются Федеральным Собранием РФ». в) «Президент РФ в течении четырнадцати дней обязан подписать федеральный закон и обнародовать его».

35.«Узнай понятие»:

1. В данных утверждениях вставьте пропущенное слово:

- а) \_\_\_\_\_ закрепляет те условия, при наступлении которых норма вступает в действие;
- б) \_\_\_\_\_ диспозиция предоставляет возможность избрать как активную, так и пассивную модель поведения, обе они будут считаться правомерными;
- в) \_\_\_\_\_ диспозиция предписывает субъекту активную модель поведения (совершить определенные действия), только она будет считаться правомерной;
- г) \_\_\_\_\_ диспозиция предписывает субъекту пассивную модель поведения (воздержаться от совершения определенных действий), только она будет считаться

правомерной; д) \_\_\_\_\_ нормы означает неблагоприятные последствия, которые наступают для нарушителя нормы.

36. Определите вид нормы:

«Закон обратной силы не имеет» \_\_\_\_\_

«Алиментами является то имущественное содержание, которое одни члены семьи предоставляют другим» \_\_\_\_\_

«Лицо, находящееся в общественном месте, не должно нарушать общественного порядка и распивать спиртные напитки, в противном случае будет привлечено к административной ответственности» \_\_\_\_\_

«Гражданин РФ, достигший возраста 14 лет, обязан в течение одного месяца получить гражданский паспорт» \_\_\_\_\_

37. Дайте понятие, соответствующее определению:

Норма права, не допускающая отступлений от предложенной модели поведения, \_\_\_\_\_

Норма права, применяющаяся в тех случаях, когда в системе социальных отношений произошел сбой — совершено правонарушение, \_\_\_\_\_

Норма права, предоставляющая сторонам возможность отойти от модели, предложенной в норме, вступает в действие, если стороны не воспользовались этой возможностью, \_\_\_\_\_

Нормой-определением называется \_\_\_\_\_

Норма, закрепляющая стратегические моменты регулирования в отрасли или праве в целом, \_\_\_\_\_

38. Определите вид нормы, используя максимально возможное количество классификаций:

а) религиозные объединения отделены от государства и равны перед законом (п. 2 ст. 14 Конституции РФ)

1) \_\_\_\_\_

2) \_\_\_\_\_

3) \_\_\_\_\_

4) \_\_\_\_\_

5) \_\_\_\_\_

б) Федеральное Собрание — парламент РФ — является представительным и законодательным органом РФ (ст. 94 Конституции РФ)

1) \_\_\_\_\_

2) \_\_\_\_\_

3) \_\_\_\_\_

4) \_\_\_\_\_

5) \_\_\_\_\_

в) Рецидивом преступления признается совершение умышленного преступления лицом, имеющим судимость за ранее совершенное преступление (ст. 18 УК РФ)

1) \_\_\_\_\_

2) \_\_\_\_\_

3) \_\_\_\_\_

4) \_\_\_\_\_

5) \_\_\_\_\_

39. Классифицируйте:

Назовите виды норм права по следующим основаниям:

а) по функциям права: \_\_\_\_\_

б) по юридической силе: \_\_\_\_\_

в) по методу правового регулирования: \_\_\_\_\_

г) по территориальности: \_\_\_\_\_

д) по содержанию предписания (по способу правового регулирования): \_\_\_\_\_

е) по отраслям права: \_\_\_\_\_

### **Критерии оценки:**

Оценка **«отлично»** - ответ на задачу логичен, студент проявляет глубокое знание профессиональных терминов, понятий, категорий, концепций и теорий. Развернуто аргументирует выдвигаемые выводы и решения, приводит убедительные аргументы, опираясь на уголовный закон. Делает содержательные выводы. Демонстрирует уверенные знания нормативных правовых актов и специальной литературы. Речь грамотна, используется профессиональная лексика.

Оценка **«хорошо»** - обоснование решения задачи предоставлено недостаточно полно. Выводы правильны. Выдвигаемые положения аргументированы, однако имеется непоследовательность анализа. Демонстрирует знание нормативных правовых актов и специальной литературы. Речь грамотна, используется преимущественно профессиональная лексика.

Оценка **«удовлетворительно»** - ответ недостаточно логически выстроен. Студент обнаруживает слабость в развернутом раскрытии профессиональных понятий. Выдвигаемые положения декларируются, но не аргументируются. Ответ носит преимущественно теоретический характер, непременно к конкретному делу. Знания специальной литературы не проявлены. Профессиональная лексика используется эпизодически.

Оценка **«неудовлетворительно»** - в ответе недостаточно раскрыты профессиональные понятия, категории. Студент проявляет стремление подменить научное обоснование раскрываемого вопроса рассуждениями обыденно-повседневного бытового характера. Ответ содержит ряд серьезных неточностей. Выводы поверхностны. Знания нормативных правовых актов не проявлены. Профессиональная лексика не используется.



## 5. Оценочные средства для промежуточной аттестации

### 5.1. Экзамен

1. **Описание:** экзамен состоит из 3-х заданий (1-е и 2-е задание - вопросы теоретического характера 3-е задание – решение юридического «казуса» (ситуационной задачи). Форма проведения – устно. На подготовку теоретических вопросов отводится 20 минут; на решение задачи – 10 минут.

#### 2. Перечень теоретических вопросов:

1. Предмет и методология теории государства и права. Связь с юридическими дисциплинами. Роль в подготовке юриста
2. Понятие общества. Человек и общество. Основные элементы-признаки общества. Власть и ее роль в жизни общества
3. Понятие государства: различные подходы к определению. Основные признаки государства. Социальное назначение (роль) государства
4. Понятие типа государства. Факторы, определяющие тип государства. Формационный и цивилизационный подход к типологии государств, их критерии, достоинства и недостатки
5. Основные теории происхождения государства
6. Функции государства
7. Понятие формы государства, ее элементы
8. Понятие и виды форм правления
9. Понятие формы государственного устройства. Основные формы территориально-политического устройства государства
10. Понятие политико-правового режима и его виды
11. Понятие механизма государства, его назначение. Принципы организации и деятельности государственного аппарата
12. Понятие государственного органа. Виды государственных органов, основные функции государственных органов каждого вида
13. Сущность и основные положения теории разделения властей. Система сдержек и противовесов. Виды властей
14. Политическая система общества, ее структура и функции. Государство в политической системе общества
15. Понятие правового государства, его основы. Признаки правового государства. Правовое государство и гражданское общество
16. Правовое сознание, его структура и виды. Правовая идеология и правовая психология. Правовой нигилизм. Правовое воспитание
17. Правовая культура, ее элементы. Значение и роль правовой культуры в формировании правового государства
18. Понятие законности, ее принципы
19. Понятие правопорядка. Содержание правопорядка. Правопорядок и общественный порядок. Соотношение законности и правопорядка. Гарантии и методы обеспечения законности и правопорядка
20. Понятие правового статуса личности, его структура. Гражданство как предпосылка полного объема прав, свобод и обязанностей человека
21. Права человека, их виды. Права человека и правовое государство. Права человека и права гражданина. Основные международные документы о правах человека, их содержание. Международные механизмы защиты прав человека
22. Понятие социальной нормы. Виды социальных норм
23. Характеристика теорий происхождения права

24. Основные концепции сущности права. Современное понимание права. Социальная ценность права
25. Понятие источника (формы) права. Виды источников (форм) права
26. Понятие правотворчества, его способы. Принципы правотворческой деятельности
27. Понятие законотворчества. Виды законотворчества. Стадии законотворчества
28. Систематизация законодательства и ее виды
29. Понятие типа права. Формационный и цивилизационный подход к типологии права. Характеристика исторических типов права
30. Понятие правовой системы общества. Правовая система и правовая семья, их соотношение. Характеристика основных правовых семей современности
31. Понятие системы права, ее элементы. Отрасль и правовой институт. Классификация отраслей права. Краткая характеристика современных отраслей российского права
32. Понятие и признаки правовой нормы. Структура нормы права. Виды норм права. Способы расположения правовой нормы в нормативно-правовом акте
33. Понятие и формы реализации права
34. Пробелы в праве и способы их преодоления. Аналогия закона и аналогия права
35. Юридические коллизии, их виды и способы разрешения. Конкуренция правовых норм. Отличие от коллизии
36. Понятие толкования права. Этапы и способы толкования норм права. Виды толкования норм права
37. Понятие и признаки правоотношения. Структура правоотношения. Субъекты правоотношений: физические и юридические лица. Государство как субъект права. Правосубъектность, правоспособность и дееспособность субъектов права. Субъективное право и юридическая обязанность. Объекты правоотношений. Содержание правоотношений
38. Основания возникновения правоотношений. Юридические факты, их виды. Юридические презумпции и юридические фикции, их значение. Фактический состав
39. Понятие и основные признаки правонарушения. Состав правонарушения. Виды правонарушений: преступления и проступки
40. Юридическая ответственность: понятие, признаки и виды. Цели, функции и принципы юридической ответственности. Обстоятельства, исключающие юридическую ответственность

### **3. Перечень практических заданий:**

1. Рассказывая о системе юридических наук, студент Лукашев криминалистику отнес к отраслевой юридической науке, а уголовное право — к прикладной юридической науке. По мнению же студента Антонова, криминалистика относится к прикладной юридической науке, а уголовное право — к отраслевой. Кто из них прав?
2. Объясните деление всех наук на естественные, технические и гуманитарные. В чем своеобразие и сложность предмета и метода гуманитарных наук? Докажите, что юриспруденция — наука гуманитарная.
3. Дайте определение предмета Теории государства и права и раскройте фундаментальный статус этой науки в системе юридических наук. Раскройте смысловое содержание выражения: «Теория государства и права — наука теоретическая, но нет ничего практичнее хорошей теории».
4. Назовите и охарактеризуйте функции Теории государства и права. Можно ли определить доминирующую функцию Теории государства и права?

5. Основываясь на цивилизационном и формационном подходах к типологии государства, дайте типологическую характеристику современному Российскому государству.
6. Исследуя типы государств, студентка Ковалева назвала: общинный, рабовладельческий, феодальный. Студентка Вострикова к типам государства отнесла: буржуазный, капиталистический. В чем ошибались, на ваш взгляд, Ковалева и Вострикова?
7. Каким образом глобальные проблемы современности влияют на развитие функций государства?
8. Крупнейший немецкий юрист конца XIX в. Г. Мейер писал: «Первая и важнейшая задача государства есть обеспечение правовой защиты: как ни разнообразно может сложиться круг деятельности государств, от этой задачи не может уклониться ни один общественный союз, претендующий на обозначение его государством». О какой функции государства идет речь?
9. Приведите примеры того, как российское государство реализует свои функции.
10. В государстве «N» действует однопалатный парламент; главой государства является президент, избираемый парламентом; правительство возглавляется премьер-министром; премьер-министр имеет право подписывать внешнеполитические соглашения. Определите форму правления данного государства.
11. Как соотносятся элементы формы государства? Возможна ли, к примеру, в рамках монархической формы правления федеративная форма государственного устройства и демократический государственный режим?
12. Какую монархию называют теократической? Приведите исторические примеры такой формы правления.
13. Что бы Вы сказали, участвуя в дискуссии на тему «Возможно ли и целесообразно ли возрождение монархии в России»?
14. К какому виду государственных органов (законодательным, исполнительным, судебным) относятся следующие организации: Свердловская областная Дума, Правительство Республики Саха, Замоскворецкий межмуниципальный суд, Западносибирский военный суд Сибирского военного округа.
15. Исполнительная власть как ветвь государственной власти самостоятельна. Эта самостоятельность абсолютна или относительна?
16. В каких исторических условиях был сформулирован и воплощен принцип разделения властей? Объясните назначение и организацию законодательной, исполнительной и судебной ветвей власти. Возможно ли выделить иные ветви государственной власти? Что означает правило «сдержек и противовесов»?
17. Студент Иванов заявил, что правомерное поведение, совершаемое из страха перед наказанием, называется юридическим. Студент Петров утверждает, что это называется привычным поведением, а студент Сидоров говорит, что это маргинальное поведение человека. Кто из студентов прав?

18. Студент Иванов говорит, что поведение субъектов, регулируемое нормами права, называется правомерным. Студент Петров утверждает, что это общественно значимое поведение, а студент Сидоров заявил, что это правовое поведение. Кто из студентов прав?

19. Студент Иванов заявил, что законность — это устойчивое действие закона во времени, пространстве и по кругу лиц. Студент Петров утверждает, что законность — это тип правоприменения, предполагающий широкую административную дискрецию, а студент Сидоров утверждает, что законность — это отсутствие пробельности в законодательстве. Кто из студентов прав?

20. Во время Ялтинской конференции И. Сталин и английский премьер Черчилль затеяли разговор о сравнительной ценности двух систем — капиталистической и социалистической. Черчилль сказал: «Основная разница между нашими системами состоит в том, что у вас господствуют люди, а у нас ...». Закончите его фразу.

**40.02.02 Правоохранительная деятельность**

(код и наименование специальности)

**ОП.01. Теория государства и права**

(код и наименование дисциплины)

**ЭКЗАМЕНАЦИОННЫЙ БИЛЕТ № 1**

**Инструкция для обучающегося**

Место выполнения:

Максимальное время выполнения задания: 30 мин.

**Теоретические вопросы:**

1. Предмет и методология теории государства и права. Связь с юридическими дисциплинами. Роль в подготовке юриста
2. Права человека, их виды. Права человека и правовое государство. Права человека и права гражданина. Основные международные документы о правах человека, их содержание. Международные механизмы защиты прав человека

**Задание:**

Рассказывая о системе юридических наук, студент Лукашев криминалистику отнес к отраслевой юридической науке, а уголовное право — к прикладной юридической науке. По мнению же студента Антонова, криминалистика относится к прикладной юридической науке, а уголовное право — к отраслевой. Кто из них прав?

**40.02.02 Правоохранительная деятельность**

(код и наименование специальности)

**ОП.01. Теория государства и права**

(код и наименование дисциплины)

**ЭКЗАМЕНАЦИОННЫЙ БИЛЕТ № 2**

**Инструкция для обучающегося**

Место выполнения:

Максимальное время выполнения задания: 30 мин.

**Теоретические вопросы:**

1. Понятие общества. Человек и общество. Основные элементы-признаки общества. Власть и ее роль в жизни общества
2. Понятие социальной нормы. Виды социальных норм

**Задание:**

Объясните деление всех наук на естественные, технические и гуманитарные. В чем своеобразие и сложность предмета и метода гуманитарных наук? Докажите, что юриспруденция — наука гуманитарная.

**40.02.02 Правоохранительная деятельность**  
(код и наименование специальности)  
**ОП.01. Теория государства и права**  
(код и наименование дисциплины)

**ЭКЗАМЕНАЦИОННЫЙ БИЛЕТ № 3**

**Инструкция для обучающегося**

Место выполнения:

Максимальное время выполнения задания: 30 мин.

**Теоретические вопросы:**

1. Понятие государства: различные подходы к определению. Основные признаки государства. Социальное назначение (роль) государства
2. Характеристика теорий происхождения права

**Задание:**

Дайте определение предмета Теории государства и права и раскройте фундаментальный статус этой науки в системе юридических наук. Раскройте смысловое содержание выражения: «Теория государства и права — наука теоретическая, но нет ничего практичнее хорошей теории».

**40.02.02 Правоохранительная деятельность**  
(код и наименование специальности)  
**ОП.01. Теория государства и права**  
(код и наименование дисциплины)

**ЭКЗАМЕНАЦИОННЫЙ БИЛЕТ № 4**

**Инструкция для обучающегося**

Место выполнения:

Максимальное время выполнения задания: 30 мин.

**Теоретические вопросы:**

1. Понятие типа государства. Факторы, определяющие тип государства. Формационный и цивилизационный подход к типологии государств, их критерии, достоинства и недостатки
2. Основные концепции сущности права. Современное понимание права. Социальная ценность права

**Задание:**

Назовите и охарактеризуйте функции Теории государства и права. Можно ли определить доминирующую функцию Теории государства и права?

**40.02.02 Правоохранительная деятельность**  
(код и наименование специальности)  
**ОП.01. Теория государства и права**  
(код и наименование дисциплины)

**ЭКЗАМЕНАЦИОННЫЙ БИЛЕТ № 5**

**Инструкция для обучающегося**

Место выполнения:

Максимальное время выполнения задания: 30 мин.

**Теоретические вопросы:**

1. Основные теории происхождения государства
2. Понятие источника (формы) права. Виды источников (форм) права

**Задание:**

Основываясь на цивилизационном и формационном подходах к типологии государства, дайте типологическую характеристику современному Российскому государству.

**40.02.02 Правоохранительная деятельность**  
(код и наименование специальности)  
**ОП.01. Теория государства и права**  
(код и наименование дисциплины)

**ЭКЗАМЕНАЦИОННЫЙ БИЛЕТ № 6**

**Инструкция для обучающегося**

Место выполнения:

Максимальное время выполнения задания: 30 мин.

**Теоретические вопросы:**

1. Функции государства
2. Понятие правотворчества, его способы. Принципы правотворческой деятельности

**Задание:**

Исследуя типы государств, студентка Ковалева назвала: общинный, рабовладельческий, феодальный. Студентка Вострикова к типам государства отнесла: буржуазный, капиталистический. В чем ошибались, на ваш взгляд, Ковалева и Вострикова?

**40.02.02 Правоохранительная деятельность**  
(код и наименование специальности)  
**ОП.01. Теория государства и права**  
(код и наименование дисциплины)

**ЭКЗАМЕНАЦИОННЫЙ БИЛЕТ № 7**

**Инструкция для обучающегося**

Место выполнения:

Максимальное время выполнения задания: 30 мин.

**Теоретические вопросы:**

1. Понятие формы государства, ее элементы
2. Понятие законотворчества. Виды законотворчества. Стадии законотворчества

**Задание:**

Каким образом глобальные проблемы современности влияют на развитие функций государства?

**40.02.02 Правоохранительная деятельность**  
(код и наименование специальности)  
**ОП.01. Теория государства и права**  
(код и наименование дисциплины)

**ЭКЗАМЕНАЦИОННЫЙ БИЛЕТ № 8**

**Инструкция для обучающегося**

Место выполнения:

Максимальное время выполнения задания: 30 мин.

**Теоретические вопросы:**

1. Понятие и виды форм правления
2. Систематизация законодательства и ее виды

**Задание:**

Крупнейший немецкий юрист конца XIX в. Г. Мейер писал: «Первая и важнейшая задача государства есть обеспечение правовой защиты: как ни разнообразно может сложиться круг деятельности государств, от этой задачи не может уклониться ни один общественный союз, претендующий на обозначение его государством». О какой функции государства идет речь?



**40.02.02 Правоохранительная деятельность**

(код и наименование специальности)

**ОП.01. Теория государства и права**

(код и наименование дисциплины)

**ЭКЗАМЕНАЦИОННЫЙ БИЛЕТ № 9**

**Инструкция для обучающегося**

Место выполнения:

Максимальное время выполнения задания: 30 мин.

**Теоретические вопросы:**

1. Понятие формы государственного устройства. Основные формы территориально-политического устройства государства

2. Понятие типа права. Формационный и цивилизационный подход к типологии права. Характеристика исторических типов права

**Задание:**

Приведите примеры того, как российское государство реализует свои функции.

**40.02.02 Правоохранительная деятельность**

(код и наименование специальности)

**ОП.01. Теория государства и права**

(код и наименование дисциплины)

**ЭКЗАМЕНАЦИОННЫЙ БИЛЕТ № 10**

**Инструкция для обучающегося**

Место выполнения:

Максимальное время выполнения задания: 30 мин.

**Теоретические вопросы:**

1. Понятие политико-правового режима и его виды

2. Понятие правовой системы общества. Правовая система и правовая семья, их соотношение. Характеристика основных правовых семей современности

**Задание:**

В государстве «N» действует однопалатный парламент; главой государства является президент, избираемый парламентом; правительство возглавляется премьер-министром; премьер-министр имеет право подписывать внешнеполитические соглашения. Определите форму правления данного государства.

**40.02.02 Правоохранительная деятельность**  
(код и наименование специальности)  
**ОП.01. Теория государства и права**  
(код и наименование дисциплины)

**ЭКЗАМЕНАЦИОННЫЙ БИЛЕТ № 11**

**Инструкция для обучающегося**

Место выполнения:

Максимальное время выполнения задания: 30 мин.

**Теоретические вопросы:**

1. Понятие механизма государства, его назначение. Принципы организации и деятельности государственного аппарата

2. Понятие системы права, ее элементы. Отрасль и правовой институт. Классификация отраслей права. Краткая характеристика современных отраслей российского права

**Задание:**

Как соотносятся элементы формы государства? Возможна ли, к примеру, в рамках монархической формы правления федеративная форма государственного устройства и демократический государственный режим?

**40.02.02 Правоохранительная деятельность**  
(код и наименование специальности)  
**ОП.01. Теория государства и права**  
(код и наименование дисциплины)

**ЭКЗАМЕНАЦИОННЫЙ БИЛЕТ № 12**

**Инструкция для обучающегося**

Место выполнения:

Максимальное время выполнения задания: 30 мин.

**Теоретические вопросы:**

1. Понятие государственного органа. Виды государственных органов, основные функции государственных органов каждого вида

2. Понятие и признаки правовой нормы. Структура нормы права. Виды норм права. Способы расположения правовой нормы в нормативно-правовом акте

**Задание:**

Какую монархию называют теократической? Приведите исторические примеры такой формы правления.

**40.02.02 Правоохранительная деятельность**  
(код и наименование специальности)  
**ОП.01. Теория государства и права**  
(код и наименование дисциплины)

**ЭКЗАМЕНАЦИОННЫЙ БИЛЕТ № 13**

**Инструкция для обучающегося**

Место выполнения:

Максимальное время выполнения задания: 30 мин.

**Теоретические вопросы:**

1. Сущность и основные положения теории разделения властей. Система сдержек и противовесов. Виды властей
2. Понятие и формы реализации права

**Задание:**

Что бы Вы сказали, участвуя в дискуссии на тему «Возможно ли и целесообразно ли возрождение монархии в России?»

**40.02.02 Правоохранительная деятельность**  
(код и наименование специальности)  
**ОП.01. Теория государства и права**  
(код и наименование дисциплины)

**ЭКЗАМЕНАЦИОННЫЙ БИЛЕТ № 14**

**Инструкция для обучающегося**

Место выполнения:

Максимальное время выполнения задания: 30 мин.

**Теоретические вопросы:**

1. Политическая система общества, ее структура и функции. Государство в политической системе общества
2. Пробелы в праве и способы их преодоления. Аналогия закона и аналогия права

**Задание:**

К какому виду государственных органов (законодательным, исполнительным, судебным) относятся следующие организации: Свердловская областная Дума, Правительство Республики Саха, Замоскворецкий межмуниципальный суд, Западносибирский военный суд Сибирского военного округа.

**40.02.02 Правоохранительная деятельность**  
(код и наименование специальности)  
**ОП.01. Теория государства и права**  
(код и наименование дисциплины)

**ЭКЗАМЕНАЦИОННЫЙ БИЛЕТ № 15**

**Инструкция для обучающегося**

Место выполнения:

Максимальное время выполнения задания: 30 мин.

**Теоретические вопросы:**

1. Понятие правового государства, его основы. Признаки правового государства. Правовое государство и гражданское общество
2. Юридические коллизии, их виды и способы разрешения. Конкуренция правовых норм. Отличие от коллизии

**Задание:**

Исполнительная власть как ветвь государственной власти самостоятельна. Эта самостоятельность абсолютна или относительна?

**40.02.02 Правоохранительная деятельность**  
(код и наименование специальности)  
**ОП.01. Теория государства и права**  
(код и наименование дисциплины)

**ЭКЗАМЕНАЦИОННЫЙ БИЛЕТ № 16**

**Инструкция для обучающегося**

Место выполнения:

Максимальное время выполнения задания: 30 мин.

**Теоретические вопросы:**

1. Правовое сознание, его структура и виды. Правовая идеология и правовая психология. Правовой нигилизм. Правовое воспитание
2. Понятие толкования права. Этапы и способы толкования норм права. Виды толкования норм права

**Задание:**

В каких исторических условиях был сформулирован и воплощен принцип разделения властей? Объясните назначение и организацию законодательной, исполнительной и судебной ветвей власти. Возможно ли выделить иные ветви государственной власти? Что означает правило «сдержек и противовесов»?

**40.02.02 Правоохранительная деятельность**  
(код и наименование специальности)  
**ОП.01. Теория государства и права**  
(код и наименование дисциплины)

**ЭКЗАМЕНАЦИОННЫЙ БИЛЕТ № 17**

**Инструкция для обучающегося**

Место выполнения:

Максимальное время выполнения задания: 30 мин.

**Теоретические вопросы:**

1. Правовая культура, ее элементы. Значение и роль правовой культуры в формировании правового государства

2. Понятие и признаки правоотношения. Структура правоотношения. Субъекты правоотношений: физические и юридические лица. Государство как субъект права. Правосубъектность, правоспособность и дееспособность субъектов права. Субъективное право и юридическая обязанность. Объекты правоотношений. Содержание правоотношений

**Задание:**

Студент Иванов заявил, что правомерное поведение, совершаемое из страха перед наказанием, называется юридическим. Студент Петров утверждает, что это называется привычным поведением, а студент Сидоров говорит, что это маргинальное поведение человека. Кто из студентов прав?

**40.02.02 Правоохранительная деятельность**  
(код и наименование специальности)  
**ОП.01. Теория государства и права**  
(код и наименование дисциплины)

**ЭКЗАМЕНАЦИОННЫЙ БИЛЕТ № 18**

**Инструкция для обучающегося**

Место выполнения:

Максимальное время выполнения задания: 30 мин.

**Теоретические вопросы:**

1. Понятие законности, ее принципы

2. Основания возникновения правоотношений. Юридические факты, их виды. Юридические презумпции и юридические фикции, их значение. Фактический состав

**Задание:**

Студент Иванов говорит, что поведение субъектов, регулируемое нормами права, называется правомерным. Студент Петров утверждает, что это общественно значимое поведение, а студент Сидоров заявил, что это правовое поведение. Кто из студентов прав?

## **40.02.02 Правоохранительная деятельность**

(код и наименование специальности)

### **ОП.01. Теория государства и права**

(код и наименование дисциплины)

## **ЭКЗАМЕНАЦИОННЫЙ БИЛЕТ № 19**

### **Инструкция для обучающегося**

Место выполнения:

Максимальное время выполнения задания: 30 мин.

#### **Теоретические вопросы:**

1. Понятие правопорядка. Содержание правопорядка. Правопорядок и общественный порядок. Соотношение законности и правопорядка. Гарантии и методы обеспечения законности и правопорядка

2. Понятие и основные признаки правонарушения. Состав правонарушения. Виды правонарушений: преступления и проступки

#### **Задание:**

Студент Иванов заявил, что законность — это устойчивое действие закона во времени, пространстве и по кругу лиц. Студент Петров утверждает, что законность — это тип правоприменения, предполагающий широкую административную дискрецию, а студент Сидоров утверждает, что законность — это отсутствие пробельности в законодательстве. Кто из студентов прав?

## **40.02.02 Правоохранительная деятельность**

(код и наименование специальности)

### **ОП.01. Теория государства и права**

(код и наименование дисциплины)

## **ЭКЗАМЕНАЦИОННЫЙ БИЛЕТ № 20**

### **Инструкция для обучающегося**

Место выполнения:

Максимальное время выполнения задания: 30 мин.

#### **Теоретические вопросы:**

1. Понятие правового статуса личности, его структура. Гражданство как предпосылка полного объема прав, свобод и обязанностей человека

2. Юридическая ответственность: понятие, признаки и виды. Цели, функции и принципы юридической ответственности. Обстоятельства, исключающие юридическую ответственность

#### **Задание:**

Во время Ялтинской конференции И. Сталин и английский премьер Черчилль затеяли разговор о сравнительной ценности двух систем — капиталистической и социалистической. Черчилль сказал: «Основная разница между нашими системами состоит в том, что у вас господствуют люди, а у нас ...». Закончите его фразу.



**АККРЕДИТОВАННОЕ ОБРАЗОВАТЕЛЬНОЕ ЧАСТНОЕ УЧРЕЖДЕНИЕ  
ВЫСШЕГО ОБРАЗОВАНИЯ  
«МОСКОВСКИЙ ФИНАНСОВО-ЮРИДИЧЕСКИЙ УНИВЕРСИТЕТ  
МФЮА»**

**СОГЛАСОВАНО**  
Протокол согласования с  
Отделом МВД России  
по району Внуково г. Москвы  
от 12 марта 2024 г.

**УТВЕРЖДЕНО**  
приказом Ректора МФЮА  
от 25 апреля 2024 г.

**ФОНД  
ОЦЕНОЧНЫХ СРЕДСТВ**

по учебной дисциплине

**ОП.02. Конституционное право России**

для специальности  
**40.02.02 Правоохранительная деятельность**  
базовой подготовки

Фонд оценочных средств рассмотрен на заседании кафедры государственно-правовых дисциплин

Протокол № 5 от 12 марта 2024 г.

Заведующий кафедрой: к.ю.н., доцент Сацкевич Т.К.

Фонд оценочных средств разработан на основе Федерального государственного образовательного стандарта среднего профессионального образования (далее – ФГОС СПО) по специальности 40.02.02 Правоохранительная деятельность, утвержденного Приказом Минобрнауки России от 12.05.2014 № 509 (ред. от 24.07.2015) (зарегистрирован Министерством юстиции Российской Федерации 21.08.2014, регистрационный № 33737).

Разработчик: В.А. Адамантова

Внешняя экспертиза: Горбулинская Ирина Николаевна, к.ю.н, доцент, доцент кафедры технико-криминалистического обеспечения экспертных исследований Московского университета МВД России имени В.Я. Кикотя



## 1. Перечень компетенций

Код компетенции	Формулировка компетенции
1	2
<b>ОК</b>	<b>Общие компетенции</b>
ОК 10.	Адаптироваться к меняющимся условиям профессиональной
ОК 11.	Самостоятельно определять задачи профессионального и личного развития, заниматься самообразованием, осознанно планировать повышение квалификации.
ОК 12.	Выполнять профессиональные задачи в соответствии с нормами морали, профессиональной этики и служебного этикета.
ОК 13.	Проявлять нетерпимость к коррупционному поведению, уважительно относиться к праву и закону.
<b>ПК</b>	<b>Профессиональные компетенции</b>
ПК.1.1.	Юридически квалифицировать факты, события и обстоятельства. Принимать решения и совершать юридические действия в точном
ПК.1.2.	Обеспечивать соблюдение законодательства субъектами права.
ПК.1.3.	Осуществлять реализацию норм материального и процессуального права.
ПК.1.4.	Обеспечивать законность и правопорядок, безопасность личности, общества и государства, охранять общественный порядок.

## 2. Планируемые результаты обучения

В результате освоения дисциплины обучающиеся должны:

**Знать:**

- особенности конституционного строя, правового положения граждан, форм государственного устройства, организации и функционирования системы органов государства, местного самоуправления в России.

**Уметь:**

- реализовывать в профессиональной деятельности нормы конституционного и административного права;

### 3. ПАСПОРТ ФОНДА ОЦЕНОЧНЫХ СРЕДСТВ

Результаты обучения (освоенные умения, усвоенные знания)	ПК, ОК	Наименование темы	Уровень освоения темы	Наименование оценочного средства	
				Текущий контроль (поурочный)	Промежуточная аттестация (в конце семестра по учебному плану)
1	2	3	4	5	6
<b>Знание:</b> - особенности конституционного строя, правового положения граждан, форм государственного устройства, организации и функционирования системы органов государства, местного самоуправления в России.	ОК 10 – ОК 13, ПК 1.1. – ПК 1.4.	<b>Тема 1.1 Понятие и предмет Конституционного права России</b>	1, 2, 3	- устный опрос	
<b>Знание:</b> - особенности конституционного строя, правового положения граждан, форм государственного устройства, организации и функционирования системы органов государства, местного самоуправления в России.	ОК 10 – ОК 13, ПК 1.1. – ПК 1.4.	<b>Тема 1.2 Источники Конституционного права России</b>	1, 2, 3	- устный опрос - тест - решение разноуровневых задач (заданий) - дискуссия (диспут, круглый стол) - решение кейс-задач (юридических «казусов»)	
<b>Знание:</b> - особенности конституционного строя, правового положения граждан, форм государственного устройства, организации и функционирования системы органов государства, местного самоуправления в России.	ОК 10 – ОК 13, ПК 1.1. – ПК 1.4.	<b>Тема 2.1 Понятие Конституции и ее свойства. Виды конституций</b>	1, 2, 3	- устный опрос - тест	
<b>Знание:</b> - особенности конституционного строя, правового положения граждан, форм государственного устройства, организации и функционирования системы органов государства, местного самоуправления в России.	ОК 10 – ОК 13, ПК 1.1. – ПК 1.4.	<b>Тема 2.2 Основные черты и структура Конституции России</b>	1, 2, 3	- устный опрос - тест	

<p><b>Знание:</b> - особенности конституционного строя, правового положения граждан, форм государственного устройства, организации и функционирования системы органов государства, местного самоуправления в России.</p>	<p>ОК 10 – ОК 13, ПК 1.1. – ПК 1.4.</p>	<p><b>Тема 2.3 Правовая охрана и толкование Конституции РФ</b></p>	<p>1, 2, 3</p>	<p>- устный опрос - тест - решение разноуровневых задач (заданий) - решение кейс-задач (юридических «казусов»)</p>	
<p><b>Знание:</b> - особенности конституционного строя, правового положения граждан, форм государственного устройства, организации и функционирования системы органов государства, местного самоуправления в России.</p>	<p>ОК 10 – ОК 13, ПК 1.1. – ПК 1.4.</p>	<p><b>Тема 3.1 Понятие и общая характеристика основ конституционного строя РФ</b></p>	<p>1, 2, 3</p>	<p>- устный опрос - тест - решение кейс-задач (юридических «казусов»)</p>	
<p><b>Знание:</b> - особенности конституционного строя, правового положения граждан, форм государственного устройства, организации и функционирования системы органов государства, местного самоуправления в России.</p>	<p>ОК 10 – ОК 13, ПК 1.1. – ПК 1.4.</p>	<p><b>Тема 3.2 Конституционные характеристики государства</b></p>	<p>1, 2, 3</p>	<p>- устный опрос</p>	
<p><b>Знание:</b> - особенности конституционного строя, правового положения граждан, форм государственного устройства, организации и функционирования системы органов государства, местного самоуправления в России.</p>	<p>ОК 10 – ОК 13, ПК 1.1. – ПК 1.4.</p>	<p><b>Тема 4.1 Конституционные права, свободы и обязанности человека и гражданина в Российской Федерации</b></p>	<p>1, 2, 3</p>	<p>- устный опрос - решение разноуровневых задач (заданий)</p>	
<p><b>Знание:</b> - особенности конституционного строя, правового положения граждан, форм государственного устройства, организации и функционирования системы органов государства, местного самоуправления в России.</p>	<p>ОК 10 – ОК 13, ПК 1.1. – ПК 1.4.</p>	<p><b>Тема 4.2 Гарантии прав и свобод человека и гражданина в РФ</b></p>	<p>1, 2, 3</p>	<p>- устный опрос - тест - решение разноуровневых задач (заданий) - решение кейс-задач (юридических «казусов»)</p>	

самоуправления в России.					
<b>Знание:</b> - особенности конституционного строя, правового положения граждан, форм государственного устройства, организации и функционирования системы органов государства, местного самоуправления в России.	ОК 10 – ОК 13, ПК 1.1. – ПК 1.4.	<b>Тема 5.1 Конституционно-правовой статус России как федеративного государства</b>	1, 2, 3	- устный опрос - тест - решение разноуровневых задач (заданий) - решение кейс-задач (юридических «казусов»)	
<b>Знание:</b> - особенности конституционного строя, правового положения граждан, форм государственного устройства, организации и функционирования системы органов государства, местного самоуправления в России.	ОК 10 – ОК 13, ПК 1.1. – ПК 1.4.	<b>Тема 5.2 Конституционно-правовой статус субъектов РФ</b>	1, 2, 3	- устный опрос - тест - решение разноуровневых задач (заданий) - решение кейс-задач (юридических «казусов»)	
<b>Знание:</b> - особенности конституционного строя, правового положения граждан, форм государственного устройства, организации и функционирования системы органов государства, местного самоуправления в России.	ОК 10 – ОК 13, ПК 1.1. – ПК 1.4.	<b>Тема 5.3 Разграничение предметов ведения и полномочий между федеральными органами государственной власти и органами государственной власти субъектов РФ</b>	1, 2, 3	- устный опрос - тест - решение разноуровневых задач (заданий) - решение кейс-задач (юридических «казусов»)	
<b>Знание:</b> - особенности конституционного строя, правового положения граждан, форм государственного устройства, организации и функционирования системы органов государства, местного самоуправления в России.	ОК 10 – ОК 13, ПК 1.1. – ПК 1.4.	<b>Тема 6.1 Понятие и признаки органов государственной власти</b>	1, 2, 3	- устный опрос - тест - решение разноуровневых задач (заданий) - решение кейс-задач (юридических «казусов»)	
<b>Знание:</b> - особенности конституционного строя, правового положения граждан, форм государственного устройства, организации и функционирования системы органов государства, местного самоуправления в России.	ОК 10 – ОК 13, ПК 1.1. – ПК 1.4.	<b>Тема 6.2 Виды государственных органов РФ</b>	1, 2, 3	- устный опрос - тест - решение разноуровневых задач (заданий) - решение кейс-задач	

системы органов государства, местного самоуправления в России.				(юридических «казусов»)	
<b>Знание:</b> - особенности конституционного строя, правового положения граждан, форм государственного устройства, организации и функционирования системы органов государства, местного самоуправления в России.	ОК 10 – ОК 13, ПК 1.1. – ПК 1.4.	<b>Тема 6.3 Конституционно-правовой статус Президента РФ</b>	1, 2, 3	- устный опрос - тест - решение разноуровневых задач (заданий) - решение кейс-задач (юридических «казусов»)	
<b>Знание:</b> - особенности конституционного строя, правового положения граждан, форм государственного устройства, организации и функционирования системы органов государства, местного самоуправления в России.	ОК 10 – ОК 13, ПК 1.1. – ПК 1.4.	<b>Тема 6.4 Федеральное Собрание РФ</b>	1, 2, 3	- устный опрос - тест - решение кейс-задач (юридических «казусов»)	
<b>Знание:</b> - особенности конституционного строя, правового положения граждан, форм государственного устройства, организации и функционирования системы органов государства, местного самоуправления в России.	ОК 10 – ОК 13, ПК 1.1. – ПК 1.4.	<b>Тема 6.5 Правительство Российской Федерации</b>	1, 2, 3	- устный опрос - тест - решение кейс-задач (юридических «казусов»)	
<b>Знание:</b> - особенности конституционного строя, правового положения граждан, форм государственного устройства, организации и функционирования системы органов государства, местного самоуправления в России.	ОК 10 – ОК 13, ПК 1.1. – ПК 1.4.	<b>Тема 6.6 Конституционные основы организации и деятельности судебной власти в Российской Федерации</b>	1, 2, 3	- устный опрос - тест - решение кейс-задач (юридических «казусов»)	
<b>Знание:</b> - особенности конституционного строя, правового положения граждан, форм государственного устройства, организации и функционирования системы органов государства, местного самоуправления в России.	ОК 10 – ОК 13, ПК 1.1. – ПК 1.4.	<b>Тема 6.7 Органы государственной власти субъектов Российской Федерации</b>	1, 2, 3	- устный опрос - решение кейс-задач (юридических «казусов»)	

организации и функционирования системы органов государства, местного самоуправления в России.					
<b>Знание:</b> - особенности конституционного строя, правового положения граждан, форм государственного устройства, организации и функционирования системы органов государства, местного самоуправления в России.	ОК 10 – ОК 13, ПК 1.1. – ПК 1.4.	<b>Тема 6.8</b> <b>Конституционно-правовые основы местного самоуправления в РФ</b>	1, 2, 3	- устный опрос	
<b>Промежуточная аттестация</b>					экзамен

# 1. Оценочные средства для текущего контроля

## 4.1. Тесты письменные

### Раздел 1. Общая характеристика Конституционного права России

**1. Инструкция по выполнению:** Тест включает 13 вопросов, для каждого из которых представлено несколько вариантов ответов. Вам необходимо внимательно прочитать вопрос, выбрать правильный с Вашей точки зрения ответ, в тестовой форме указать номер правильного ответа напротив номера соответствующего вопроса.

Время выполнения – 26 минут.

### 2. Банк тестов

#### Вариант 1

**1. Какая из групп общественных отношений относится к предмету конституционного права?**

- А) совершение управленческих действий и соответствующих управленческих процедур;
- Б) организация и функционирование системы органов федеральной государственной власти Российской Федерации, органов судебной власти, а также местного самоуправления;
- В) организация деятельности представительных, исполнительно-распорядительных и иных органов местного самоуправления;
- Г) организация деятельности государства и муниципальных образований по планомерному образованию (формированию), распределению и использованию денежных фондов (финансовых ресурсов) в целях реализации своих задач.

**2. Какой из названных способов преобладает при регулировании конституционно-правовых отношений?**

- А) дозволение;
- Б) координация;
- В) обязывание;
- Г) поощрение.

**3. Среди норм отрасли конституционного права в отличие от правовых норм других отраслей права чаще встречаются:**

- А) учредительные нормы права;
- Б) охранительные нормы права;
- В) регулятивные нормы права;
- Г) рекомендательные нормы права.

**4. Какое из приведенных конституционно-правовых отношений имеет общий характер?**

- А) Президент РФ отправляет в отставку Правительство РФ;
- Б) Государственная Дума РФ направляет законопроект в Совет Федерации Федерального Собрания РФ;
- В) Совет Федерации Федерального Собрания РФ утверждает в должности Генерального прокурора РФ;

Г) Состояние субъекта РФ составе РФ.

**5. Какой из названных правовых актов относится к источникам конституционного права?**

- А) приказ директора предприятия о приеме на работу;
- Б) распоряжение Правительства РФ об увеличении бюджетных ассигнований на обеспечение отдельных категорий граждан лекарственными препаратами, медицинскими изделиями и специализированными продуктами лечебного питания для детей-инвалидов;
- В) указ Президента РФ о приеме в гражданство РФ;
- Г) приказ начальника международного департамента Министерства образования и науки о переводе государственного служащего на нижестоящую должность.

**6. Какое условие позволяет считать правовые акты СССР источниками конституционного права в РФ?**

- А) принятие акта СССР в последний год его существования;
- Б) отсутствие в РФ правового акта регулирующего сходные общественные отношения;
- В) оговорка в правовом акте о его юридической силе в случае прекращения существования СССР;
- Г) правопреемство РФ прав и обязанностей СССР.

**7. Система конституционного права как отрасли права состоит из:**

- А) институтов;
- Б) глав;
- В) разделов;
- Г) частей.

**8. Связь конституционного права с административным правом определяется тем, что:**

- А) нормы конституционного права являются ведущими в системе национального права;
- Б) нормы конституционного права определяют место органов исполнительной власти в системе разделения властей;
- В) нормы конституционного права в сравнении с правовыми нормами других отраслей обладают высшей юридической силой;
- Г) нормы конституционного права устанавливают основания для отставки Правительства РФ.

**9. Наука конституционного права – это совокупность:**

- А) теорий о конституционно-правовой действительности;
- Б) функций воздействующих на окружающую действительность;
- В) нормативно-правовых актов регулирующих конституционно-правовые отношения;
- Г) методов познания конституционно-правовой действительности.

**10. Признаком, отличающим учебную дисциплину конституционное право от науки конституционное право, является:**

- А) опора на действующее конституционное законодательство;
- Б) наличие собственной системы знаний;
- В) изучение особенностей конституционного права за рубежом;
- Г) сравнение советских конституций с конституцией РФ.



**11. Сущность Конституции – это:**

- А) баланс основных интересов, представленных в обществе;
- Б) принципы, на которых строится общество и государство;
- В) воля господствующего класса в обществе;
- Г) воля всего народа страны.

**12. Какая из Конституций РСФСР была самой идеологизированной?**

- А) 1918 г. РСФСР;
- Б) 1925 г. РСФСР;
- В) 1937 г. РСФСР;
- Г) 1978 г. РСФСР.

**13. Функции Конституции – это:**

- А) идеологические направления воздействия Конституции на общественную жизнь;
- Б) политические – направления воздействия Конституции на общественную жизнь;
- В) направления воздействия Конституции на общественную жизнь;
- Г) организующие направления воздействия Конституции на общественную жизнь;

**Вариант 2**

**1. Конституция – ядро правовой системы государства и основа развития текущего (отраслевого) законодательства в силу того, что в ней:**

- А) определяется правовое положение Президента;
- Б) закрепляются базовые положения для развития других отраслей права;
- В) определяется правовое положение Правительства;
- Г) определяется правовое положение Парламента.

**2. Стабильность Конституции проявляется:**

- А) в соблюдении ее положений;
- Б) в особом порядке построения нормативного правового материала;
- В) в установлении особого порядка ее изменения;
- Г) ее защите специальными органами государственной власти.

**3. Конституция какой страны является неcodифицированной?**

- А) Германии,
- Б) России,
- В) Израиля,
- Г) США.

**4. Структура Конституции – это:**

- А) совокупность ее статей;
- Б) определенная система группировки однородных конституционных норм в разделы, главы и последовательность их расположения;
- В) совокупность ее статей, глав и разделов;
- Г) совокупность ее статей, глав и разделов объединяемых содержанием преамбулы;

**5. Как соотносятся понятия «структура Конституции» и «структура отрасли конституционного права»?**

- А) это понятия имеют одинаковый юридический смысл;

Б) понятие «структура Конституции» охватывает своим содержанием понятие «структура отрасли конституционного права»;

В) понятие «структура Конституции» включается в содержание понятия «структура отрасли конституционного права»;

Г) понятия «структура Конституции» и «структура отрасли конституционного права» являются взаимозаменяемыми.

**6. Конституция какой страны является унитарной?**

А) Канады;

Б) Индии;

В) России.

Г) Италии.

**7. Что означает термин «октроирование» в конституционном праве?**

А) способ принятия Конституции;

Б) способ изменения Конституции;

В) способ внесения поправок в Конституцию;

Г) способ пересмотра Конституции.

**8. Какая из советских Конституций, была принята Верховным Советом РСФСР?**

А) 1918 г.;

Б) 1925 г.;

В) 1937 г.;

Г) 1978 г.

**9. Какая из советских Конституций не опиралась на принцип преемственности конституционного развития?**

А) 1918 г.;

Б) 1925 г.;

В) 1937 г.;

Г) 1978 г.

**10. Какая из советских Конституций отличалась большим числом программных положений?**

А) 1918 г.;

Б) 1925 г.;

В) 1937 г.;

Г) 1978 г.

**11. Какая из советских Конституций закрепляла положение о построенном социализме?**

А) 1918 г.;

Б) 1925 г.;

В) 1937 г.;

Г) 1978 г.

**12. Сколько поправок было внесено в Конституцию РСФСР 1978 года?**

А) 50;

Б) более 300;

- В) 230;
- Г) более 500.

**13. Какой из проектов Конституции РФ года был взят за основу и вынесен на референдум для окончательного голосования:**

- А) конституционной комиссии;
- Б) фракции «Коммунисты России» в Верховном Совете РФ;
- В) общественных объединений;
- Г) конституционного совещания.

### 3. Критерии оценки:

$K = (\text{количество верных ответов}) / (\text{общее количество ответов}) * 100$

Коэффициент	Количество верных ответов	Оценка
1-0,9	13-12	5 (отлично)
0,71-0,89	11-9	4 (хорошо)
0,6-0,7	8-10	3 (удовлетворительно)
0-0,69	7-0	2 (неудовлетворительно)

### Эталоны ответов

Вариант 1													
№ вопроса	1	2	3	4	5	6	7	8	9	10	11	12	13
ответ	в	г	б	а	в	б	г	в	а	в	г	а	б
Вариант 2													
№ вопроса	1	2	3	4	5	6	7	8	9	10	11	12	13
ответ	г	г	б	а	а	б	в	г	г	а	б	в	б

## Раздел 2. Основы учения о Конституции России

**1. Инструкция по выполнению:** Тест включает 23 вопроса, для каждого из которых представлено несколько вариантов ответов. Вам необходимо внимательно прочитать вопрос, выбрать правильный с Вашей точки зрения ответ, в тестовой форме указать номер правильного ответа напротив номера соответствующего вопроса.

Время выполнения – 46 минут.

### 2. Банк тестов

#### Вариант 1

##### 1. В Конституции РФ:

- А) 150 статей, 10 глав, 3 раздела;
- Б) 90 статей 7 глав, 2 раздела;
- В) 137 статей, 9 глав, 2 раздела;
- Г) 125 статей, 9 глав, 2 раздела.

##### 2. Пятая глава Конституции РФ называется:

- А) Правительство РФ;
- Б) Федеральное Собрание;
- В) Президент РФ;
- Г) Федеративное устройство.

**3. Пересмотр Конституции РФ выражается в изменении:**

- А) 3 главы;
- Б) 1 главы;
- В) 65 статьи;
- Г) 90 статьи.

**4. Для одобрения закона о поправках, вносимых в Конституцию РФ требуется положительное заключение:**

- А) 2/3 субъектов РФ;
- Б) 3/4 субъектов РФ;
- В) 1/3 субъектов РФ;
- Г) 3/5 субъектов РФ.

**5. Какое место занимает Президент в полупрезидентской республике?**

- А) возглавляет исполнительную власть;
- Б) является главой государства;
- В) возглавляет Правительство и исполнительную власть;
- Г) возглавляет Правительство.

**6. Политические партии являются разновидностью:**

- А) общественного движения;
- Б) общественного фонда;
- В) общественного учреждения;
- Г) общественного объединения.

**7. Федеративно-территориальное устройство РФ основано на принципе:**

- А) законности;
- Б) справедливости;
- В) единства системы органов государственной власти;
- Г) подчинения нижестоящих органов государственной власти вышестоящим.

**8. Формой непосредственной демократии не является:**

- А) симпозиум;
- Б) сход жителей населенного пункта;
- В) народная правотворческая инициатива;
- Г) обращения в органы власти.

**9. Правовое государство это государство, в котором:**

- А) отсутствует коррупция;
- Б) обеспечивается законность;
- В) право стоит над государством;
- Г) гражданское общество управляет делами государства.

**10. Органы местного самоуправления в РФ – это:**

- А) составная часть органов государственной власти РФ;
- Б) составная часть органов государственной власти субъектов РФ
- В) продолжение органов государственной власти на местном уровне.
- Г) самостоятельные органы власти.

**11. Религиозные объединения в РФ подразделяются на:**

- А) религиозные организации и религиозные группы;
- Б) религиозные организации и религиозные движения;
- В) религиозные организации и религиозные учреждения;
- Г) религиозные организации и религиозные фонды.

**12. Социальный характер государства в РФ выражается в:**

- А) создании социальных учреждений для помощи населению;
- Б) увеличении размера прожиточного минимума;
- В) создании условий, обеспечивающих достойную жизнь и свободное развитие человека;
- Г) увеличении количества рабочих мест для обеспечения занятости населения.

**13. Суверенитет государства – это:**

- А) самостоятельное осуществление власти народом;
- Б) право государства на применение государственного принуждения;
- В) право нации на самостоятельное развитие языка, культуры, традиций;
- Г) право государства самостоятельно и независимо осуществлять свою власть.

**14. Права и свободы человека и гражданина в РФ защищаются:**

- А) Президентом РФ;
- Б) всеми органами государственной власти;
- В) системой органов прокуратуры;
- Г) системой судебных органов власти.

**15. Конституционно-правовой статус человека и гражданина – это:**

- А) способность лица иметь конституционные права и нести обязанности;
- Б) способность быть субъектом конституционно-правовых отношений;
- В) совокупность гарантируемых Конституцией прав и свобод, а также устанавливаемых обязанностей
- Г) способность лица своими действиями приобретать и осуществлять конституционные права, создавать для себя конституционные обязанности и исполнять их;

**16. К принципам конституционно-правового статуса человека и гражданина относится:**

- А) разделение государственной власти на законодательную, исполнительную, судебную;
- Б) равенство граждан;
- В) презумпция невиновности;
- Г) неотвратимость наказания.

**17. К элементам конституционно-правового статуса человека и гражданина не относится:**

- А) принципы;
- Б) гражданство;
- В) функции;

Г) гарантии.

**18. Гражданство – это:**

- А) принадлежность человека к государству;
- Б) право пользоваться защитой государства за границей;
- В) право человека быть субъектом общественных отношений внутри государства;
- Г) взаимные права и обязанности человека и государства.

**19. Какая группа условий и мер не относится к гарантиям конституционно-правового статуса человека и гражданина?**

- А) гражданские условия и меры;
- Б) правовые условия и меры;
- В) экономические условия и меры;
- Г) политические условия и меры.

**20. Какое право человека и гражданина относится к группе социально-политических прав?**

- А) право на свободу слова;
- Б) право на свободный выезд из РФ и въезд в РФ;
- В) право на объединение;
- Г) право на свободное передвижение по территории государства.

**21. Какое право человека и гражданина относится к группе личных прав?**

- А) право на труд;
- Б) право на социальное обслуживание;
- В) право на образование;
- Г) право на личную неприкосновенность.

**22. Вид на жительство в РФ выдается на срок:**

- А) 6 лет;
- Б) 10 лет;
- В) 5 лет;
- Г) 3 года.

**23. Какой документ иностранный гражданин или лицо без гражданства обязаны получить первым после пересечения границы РФ?**

- А) вид на жительство;
- Б) миграционную карту;
- В) временное разрешение на проживание;
- Г) разрешение на работу.

**Вариант 2**

**1. Срок получения гражданства РФ в общем порядке составляет:**

- А) 6 месяцев;
- Б) 3 месяца;
- В) 2 года;
- Г) 1 год.

**2. Сколько областей входит в состав РФ?**

- А) 30;
- Б) 35;
- В) 46;
- Г) 33.

**3. Обладают ли субъекты РФ государственным суверенитетом?**

- А) обладают;
- Б) не обладают;
- В) обладают только республики;
- Г) обладает только автономная область;

**4. Какой субъект РФ может входить в состав другого субъекта РФ.**

- А) область;
- Б) край;
- В) автономная область;
- Г) автономный округ.

**5. Конфедерация – это:**

- А) разновидность федеративного государства;
- Б) составная часть унитарного государства;
- В) самостоятельная форма государственно-территориального устройства;
- Г) составная часть федеративного государства.

**6. Какое из названных государств является унитарным?**

- А) Бельгия;
- Б) Китай;
- В) Австрия;
- Г) Германия.

**7. Какой признак отличает федеративное государство от унитарного:**

- А) наличие армии;
- Б) наличие собственной территории;
- В) наличие одноуровневой системы власти;
- Г) наличие двух уровней системы законодательства.

**8. Государственно-территориальным образованием в составе РФ является:**

- А) край;
- Б) республика;
- В) автономный округ;
- Г) автономная область.

**9. Устав субъекта РФ действует в:**

- А) республике Калмыкия;
- Б) республике Хакасия;
- В) республике Чувашия;
- Г) городе федерального значения Санкт-Петербург.

**10. В каждом субъекте РФ имеется:**

- А) своя армия;
- Б) свое гражданство;
- В) своя система органов государственной власти.
- Г) свой суверенитет.

**11. Федеральный закон может быть принят для определения конституционно-правового статуса:**

- А) республики и края;
- Б) республики и автономной области;
- В) автономного округа и автономной области;
- Г) области и края.

**12. Избирательное право в узком смысле слова – это:**

- А) право на проведение агитации;
- Б) право граждан избирать и быть избранными;
- В) право выдвижения кандидатов;
- Г) право на обращение в суд при нарушении избирательного законодательства.

**13. Избирательная система означает:**

- А) совокупность избирательных комиссий страны;
- Б) совокупность избирательных прав граждан;
- В) порядок выборов в органы власти;
- Г) совокупность правовых актов, регулирующих выборы.

**14. Особенность мажоритарной избирательной системы заключается в:**

- А) голосовании за конкретное лицо;
- Б) голосовании за список кандидатов от партии;
- В) голосовании на выборах в органы государственной власти;
- Г) голосовании на выборах в органы местной власти.

**15. Мажоритарная избирательная система абсолютного большинства используется в РФ при выборах:**

- А) органов государственной власти;
- Б) представительного органа государственной власти;
- В) губернатора;
- Г) органов местной власти.

**16. Какая избирательная система используется при выборах депутатов Государственной Думы РФ?**

- А) мажоритарная система абсолютного большинства;
- Б) пропорциональная система;
- В) смешанная система;
- Г) мажоритарная система относительного большинства.

**17. Избирательный процесс в узком смысле слова – это:**

- А) совокупность стадий;
- Б) порядок выборов;
- В) избирательная кампания;



Г) голосование и подведение итогов голосования.

**18. Кем назначаются выборы Президента РФ?**

- А) Государственной Думой РФ;
- Б) Советом Федерации;
- В) Председателем Конституционного Суда РФ;
- Г) Председателем Верховного Суда РФ.

**19. Возраст кандидата в депутаты представительного органа местного самоуправления должен быть не менее:**

- А) 18 лет;
- Б) 25 лет;
- В) 21 года;
- Г) 30 лет.

**20. К организационным гарантиям реализации гражданами РФ субъективного избирательного права относится:**

- А) освещение избирательных прав в средствах массовой информации;
- Б) формирование системы избирательных комиссий;
- В) доведение до граждан процедур выборов;
- Г) административная ответственность.

**21. Основанием для отмены регистрации кандидата на выборную должность является:**

- А) фальсификация итогов голосования;
- Б) фальсификация избирательных документов;
- В) нарушение порядка финансирования избирательной кампании кандидатом;
- Г) установление факта сокрытия кандидатом сведений о своей судимости.

**22. Является ли Президент РФ органом исполнительной власти?**

- А) да;
- Б) да, осуществляет контроль за деятельностью исполнительной власти;
- В) да, Президент непосредственно руководит деятельностью исполнительной власти;
- Г) нет, Президент не является органом исполнительной власти.

**23. Является ли Президент РФ самостоятельным органом государственной власти?**

- А) да;
- Б) да, если Федеральное Собрание наделит Президента соответствующими полномочиями;
- В) нет, Президент РФ относится к органу исполнительной власти;
- Г) нет, Президент непосредственно руководит деятельностью исполнительной власти, а значит не может быть самостоятельным органом власти.

**3. Критерии оценки:**

$K = (\text{количество верных ответов}) / (\text{общее количество ответов}) * 100$

Коэффициент	Количество верных ответов	Оценка
1-0,9	23 - 21	5 (отлично)

0,71-0,89	16 – 20	4 (хорошо)
0,6-0,7	14 – 19	3 (удовлетворительно)
0-0,69	0 - 13	2 (неудовлетворительно)

### Эталоны ответов

Вариант 1																							
№ вопроса	1	2	3	4	5	6	7	8	9	10	11	12	13	14	15	16	17	18	19	20	21	22	23
ответ	б	г	а	в	а	г	г	в	а	г	б	б	в	б	г	г	в	б	г	а	в	а	г
Вариант 2																							
№ вопроса	1	2	3	4	5	6	7	8	9	10	11	12	13	14	15	16	17	18	19	20	21	22	23
ответ	б	а	б	в	б	а	в	г	б	а	а	в	г	в	а	в	б	а	в	г	б	в	г

## Раздел 3. Основы конституционного строя Российской Федерации

**1. Инструкция по выполнению:** Тест включает 10 вопросов, для каждого из которых представлено несколько вариантов ответов. Вам необходимо внимательно прочитать вопрос, выбрать правильный с Вашей точки зрения ответ, в тестовой форме указать номер правильного ответа напротив номера соответствующего вопроса.  
Время выполнения – 20 минут.

### 2. Банк тестов

#### Вариант 1

**1. Что не является основанием для прекращения полномочий Президента РФ?**

- А) отставка Президента РФ;
- Б) стойкая неспособность по состоянию здоровья осуществлять свои полномочия;
- В) неоднократное издание им неконституционных указов и распоряжений;
- Г) отрешение от должности Президента РФ.

**2. В какой срок обычно вступают в силу нормативные правовые акты Президента РФ?**

- А) со дня их подписания;
- Б) со дня их первого официального опубликования;
- В) по истечении семи дней со дня их первого официального опубликования;
- Г) по истечении десяти дней со дня их первого официального опубликования.

**3. Что из нижеперечисленного не входит в полномочия Президента РФ?**

- А) назначение Председателя Правительства РФ (с согласия Государственной Думы);
- Б) принятие решения об отставке Правительства РФ;
- В) назначение на должность и освобождение от должности федеральных министров;
- Г) назначение на должность и освобождение от должности судей федеральных судов.

**4. Кто решает вопросы о предоставлении политического убежища?**

- А) Президент РФ;
- Б) Председатель Правительства РФ;
- В) Глава субъекта РФ;

Г) Министр по чрезвычайным ситуациям.

**5. Что не входит в полномочия Полномочных представителей Президента РФ в палатах Федерального Собрания?**

А) представление позиции Президента РФ по рассматриваемым палатами законам и законопроектам;

Б) подписание федеральных законов;

В) представление в Совет Федерации кандидатур для назначения на должности судей, а в Государственную Думу – кандидатуру для назначения на должность Председателя Центробанка России;

Г) обоснования отклонения Президентом РФ принятых Государственной Думой и одобренных Советом Федерации федеральных законов.

**6. Гарантом чего выступает Президент РФ?**

А) суверенитета РФ;

Б) единства системы государственной власти в РФ;

В) прав и свобод человека и гражданина;

Д) отделения государства от церкви.

**7. Правительство РФ согласно Конституции РФ это орган государственной власти, который:**

А) осуществляет исполнительную власть в РФ;

Б) возглавляет единую систему органов исполнительной власти в РФ;

В) является одним из органов исполнительной власти РФ;

Г) реализует внутреннюю и внешнюю политику РФ.

**8. В состав Правительства РФ включаются:**

А) председатель Правительства РФ, заместители председателя Правительства РФ, Президиум Правительства РФ;

Б) председатель Правительства РФ, заместители председателя Правительства РФ, федеральные министры;

В) председатель Правительства РФ, заместители председателя Правительства РФ, руководители федеральных служб;

Г) председатель Правительства РФ, заместители председателя Правительства РФ, руководители федеральных агентств.

**9. Членом Совета Федерации Федерального Собрания РФ может быть гражданин РФ, достигший возраста:**

А) 25 лет;

Б) 30 лет;

В) 40 лет;

Г) 35 лет.

**10. Срок полномочий Совета Федерации Федерального Собрания РФ:**

А) составляет 5 лет;

Б) составляет 6 лет;

В) законодательно не определен;

Г) составляет 4 года.

## Вариант 2

**1. Депутатом Государственной Думы РФ может быть избран гражданин РФ, достигший возраста:**

- А) 21 года;
- Б) 20 лет;
- В) 18 лет;
- Г) 25 лет.

**2. Срок полномочий Государственной Думы РФ:**

- А) законодательно не определен;
- Б) составляет 6 лет;
- В) составляет 5 лет;
- Г) составляет 4 года.

**3. Внутренний порядок работы Государственной Думы РФ и Совета Федерации Федерального Собрания РФ определяется:**

- А) Указом Президента РФ;
- Б) Федеральным законом;
- В) Инструкцией;
- Г) Регламентом.

**4. Совета Федерации Федерального Собрания РФ и Государственная Дума РФ проводят совместное заседание в случае:**

- А) утверждения федерального бюджета;
- Б) назначения на должность председателя Центрального Банка РФ;
- В) заслушивания посланий Конституционного Суда РФ;
- Г) объявления амнистии.

**5. К ведению Совета Федерации Федерального Собрания РФ не относится:**

- А) утверждение изменения границ между субъектами РФ;
- Б) принятие решения об использовании вооруженных сил РФ за пределами РФ;
- В) назначение на должность Генерального прокурора РФ;
- Г) утверждение в должности Уполномоченного по правам человека в РФ.

**6. К ведению Государственной Думы РФ не относится:**

- А) утверждение указа Президента Российской Федерации о введении военного положения;
- Б) решение вопроса о доверии Правительству Российской Федерации;
- В) назначение на должность и освобождение от должности Председателя Счетной палаты и половины состава ее аудиторов;
- Г) выдвижение обвинения против Президента Российской Федерации для отрешения его от должности.

**7. Элементом внутренней структуры Совета Федерации Федерального Собрания РФ не является:**

- А) комитет;
- Б) фракция,

- В) постоянная комиссия;
- Г) временная комиссия.

**8. Не подлежит обязательному рассмотрению в Совете Федерации, принятый Государственной Думой федеральный закон по вопросу:**

- А) ратификации и денонсации международных договоров Российской Федерации;
- Б) финансового, валютного, кредитного, таможенного регулирования, денежной эмиссии;
- В) инвестиционной деятельности в РФ;
- Г) статуса и защиты государственной границы Российской Федерации.

**9. Какая форма судопроизводства не предусмотрена Конституцией РФ?**

- А) конституционное судопроизводство;
- Б) дисциплинарное судопроизводство;
- В) административное судопроизводство;
- Г) гражданское судопроизводство.

**10. С какого возраста человек может стать судьей и обязательно ли этот человек должен быть гражданином РФ, так как в РФ действуют общепризнанные принципы и нормы международного права (п. 4. ст. 15 Конституции РФ)?**

- А) возраст не моложе 25 лет;
- Б) моложе 25 лет при наличии ученой степени по юриспруденции;
- В) возраст 25 лет и высшее юридическое образование;
- Г) возраст 25, высшее юридическое образование и стаж работы по юридической профессии не менее пяти лет.

**3. Критерии оценки:**

$$K = (\text{количество верных ответов}) / (\text{общее количество ответов}) * 100$$

Коэффициент	Количество верных ответов	Оценка
1-0,9	10 – 9	5 (отлично)
0,71-0,89	7 – 8	4 (хорошо)
0,6-0,7	6	3 (удовлетворительно)
0-0,69	0 - 5	2 (неудовлетворительно)

**Эталоны ответов**

Вариант 1										
№ вопроса	1	2	3	4	5	6	7	8	9	10
ответ	г	а	в	в	в	в	г	в	в	б
Вариант 2										
№ вопроса	1	2	3	4	5	6	7	8	9	10
ответ	в	г	г	а	в	в	г	а	г	б

**Раздел 4. Конституционно-правовой статус личности в Российской Федерации**

**1. Инструкция по выполнению:** Тест включает 10 вопросов, для каждого из которых представлено несколько вариантов ответов. Вам необходимо внимательно прочитать

вопрос, выбрать правильный с Вашей точки зрения ответ, в тестовой форме указать номер правильного ответа напротив номера соответствующего вопроса.

Время выполнения – 20 минут.

## 2. Банк тестов

### Вариант 1

#### 1. Какую функцию в судебной системе России выполняет Конституционный Суд РФ?

- А) является высшей судебной инстанцией для всех судов;
- Б) является высшей судебной инстанцией для Конституционных (уставных) судов субъектов;
- В) разрешает наиболее серьезные уголовные дела, подсудные только ему;
- Г) является судебным органом Конституционного контроля, в работу других судов не вмешивается, посредством конституционного судопроизводства осуществляет функцию защиты основ конституционного строя.

#### 2. Каков количественный состав Конституционного Суда РФ и кем назначаются судьи этого суда?

- А) 21 человек;
- Б) 19 человек;
- В) 10 человек;
- Г) 15 человек.

#### 3. Судьи Конституционного Суда РФ назначаются на должность:

- А) Президентом РФ;
- Б) Государственной Думой РФ;
- В) Советом Федерации ФС РФ по представлению Президента РФ;
- Д) Федеральным Собранием РФ.

#### 4. Конституционный Суд РФ разрешает споры о компетенции:

- А) между органами местной власти;
- Б) между и высшими государственными органами субъектов Российской Федерации и органами местной власти;
- В) между федеральными органами государственной власти и органами местной власти;
- Г) между высшими государственными органами субъектов Российской Федерации.

#### 5. К какому виду судов судебной системы РФ относится районный суд?

- А) к федеральным судам;
- Б) судам общей юрисдикции;
- В) к арбитражным судам;
- Г) к судам, входящим в судебную систему субъектов РФ.

#### 6. Верховный Суд Российской Федерации является высшим судебным органом по:

- А) гражданским, трудовым, административным и иным делам, подсудным судам общей юрисдикции
- Б) гражданским, уголовным, семейным и иным делам, подсудным судам общей юрисдикции

В) гражданским, уголовным, административным и иным делам, подсудным судам общей юрисдикции

Г) гражданским, уголовным, дисциплинарным и иным делам, подсудным судам общей юрисдикции.

**7. Полномочия, порядок образования и деятельности Конституционного Суда Российской Федерации, Верховного Суда Российской Федерации и иных федеральных судов устанавливаются:**

А) Федеральным конституционным законом;

Б) Конституцией РФ;

В) Федеральным законом;

Г) Указом Президента РФ.

**8. Прокуроры субъектов РФ назначаются на должность:**

А) Государственной Думой РФ по представлению Генерального прокурора РФ, согласованному с субъектами РФ;

Б) Советом Федерации Федерального Собрания РФ по представлению Генерального прокурора РФ, согласованному с субъектами РФ;

В) Федеральным Собранием РФ по представлению Генерального прокурора РФ, согласованному с субъектами РФ;

Г) Президентом РФ по представлению Генерального прокурора РФ, согласованному с субъектами РФ.

**9. К признакам муниципального образования не относится:**

А) наличие муниципальной собственности;

Б) наличие системы муниципальных органов власти;

В) наличие устава;

Г) наличие муниципального законодательства.

**10. К муниципальным образованиям не относится:**

А) населенный пункт;

Б) городской округ;

В) сельское поселение;

Г) муниципальный район.

## **Вариант 2**

**1. К обязательным органам местной власти не относится:**

А) представительный орган местной власти;

Б) контрольный орган местной власти;

В) глава местного самоуправления;

Г) местная администрация.

**2. Устав муниципального образования принимается:**

А) главой местного самоуправления;

Б) представительным органом местной власти;

В) населением муниципального образования на референдуме;

Г) местной администрацией.

**3. Структура местных органов власти определяется:**

- А) населением муниципального образования самостоятельно;
- Б) решением представительного органа местной власти;
- В) решением законодательного (представительного) органа власти субъекта РФ;
- Г) Федеральным законом от 06 октября 2003 г. № 131-ФЗ «Об общих принципах организации местного самоуправления в РФ».

**4. Изменение границ территорий, в которых осуществляется местное самоуправление, допускается с учетом:**

- А) мнения законодательного (представительного) органа власти субъекта РФ;
- Б) мнения населения соответствующей территории;
- В) мнения представительного органа местной власти;
- Г) мнения местной администрации.

**5. Органы местного самоуправления могут:**

- А) наделяться законом отдельными государственными полномочиями;
- Б) привлекать к гражданско-правовой ответственности;
- В) принимать законы;
- Г) создавать муниципальные органы судебной власти.

**6. К гарантиям местного самоуправления не относится:**

- А) компенсация дополнительных расходов возникших в результате решений, принятых органами государственной власти;
- Б) право на судебную защиту;
- В) запрет на ограничение прав местного самоуправления;
- Г) право на изменение статуса муниципального образования.

**7. К муниципальному налогу относится:**

- А) налог на добавленную стоимость;
- Б) транспортный налог;
- В) земельный налог;
- Г) налог на добычу полезных ископаемых.

**8. Органы государственной власти могут осуществлять местное самоуправление временно, если:**

- А) имеются нарушения в сфере охраны общественного порядка;
- Б) имеются нарушения в сфере реализации программ муниципального развития;
- В) осуществляется неэффективное управление муниципальным имуществом;
- Г) при осуществлении отдельных переданных государственных полномочий за счет предоставления субвенций местным бюджетам органами местного самоуправления было допущено нецелевое расходование бюджетных средств.

**9. Конституция – ядро правовой системы государства и основа развития текущего (отраслевого) законодательства в силу того, что в ней:**

- А) определяется правовое положение Президента;
- Б) закрепляются базовые положения для развития других отраслей права;
- В) определяется правовое положение Правительства;
- Г) определяется правовое положение Парламента.

**10. Стабильность Конституции проявляется:**



- А) в соблюдении ее положений;
- Б) в особом порядке построения нормативного правового материала;
- В) в установлении особого порядка ее изменения;
- Г) ее защите специальными органами государственной власти.

### Критерии оценки:

$$K = (\text{количество верных ответов}) / (\text{общее количество ответов}) * 100$$

Коэффициент	Количество верных ответов	Оценка
1-0,9	10 – 9	5 (отлично)
0,71-0,89	7 – 8	4 (хорошо)
0,6-0,7	6	3 (удовлетворительно)
0-0,69	0 - 5	2 (неудовлетворительно)

### Эталоны ответов

Вариант 1										
№ вопроса	1	2	3	4	5	6	7	8	9	10
ответ	б	г	в	г	в	а	в	а	в	в
Вариант 2										
№ вопроса	1	2	3	4	5	6	7	8	9	10
ответ	а	г	а	г	г	в	в	в	б	г

## Раздел 5. Федеративное устройство России

**1. Инструкция по выполнению:** Тест включает 15 вопросов, для каждого из которых представлено несколько вариантов ответов. Вам необходимо внимательно прочитать вопрос, выбрать правильный с Вашей точки зрения ответ, в тестовой форме указать номер правильного ответа напротив номера соответствующего вопроса.  
Время выполнения – 30 минут.

### 2. Банк тестов

#### Вариант 1

##### 1. Структура Конституции – это:

- А) совокупность ее статей;
- Б) определенная система группировки однородных конституционных норм в разделы, главы и последовательность их расположения;
- В) совокупность ее статей, глав и разделов;
- Г) совокупность ее статей, глав и разделов объединяемых содержанием преамбулы;

##### 2. Как соотносятся понятия «структура Конституции» и «структура отрасли конституционного права»?

- А) это понятия имеют одинаковый юридический смысл;
- Б) понятие «структура Конституции» охватывает своим содержанием понятие «структура отрасли конституционного права»;

В) понятие «структура Конституции» включается в содержание понятия «структура отрасли конституционного права»;

Г) понятия «структура Конституции» и «структура отрасли конституционного права» являются взаимозаменяемыми.

**3. Конституция какой страны является унитарной?**

- А) Канады;
- Б) Индии;
- В) России.
- Г) Италии.

**4. Что означает термин «октройрование» в конституционном праве?**

- А) способ принятия Конституции;
- Б) способ изменения Конституции;
- В) способ внесения поправок в Конституцию;
- Г) способ пересмотра Конституции.

**5. Какая из советских Конституций, была принята Верховным Советом РСФСР?**

- А) 1918 г.;
- Б) 1925 г.;
- В) 1937 г.;
- Г) 1978 г.

**6. Какая из советских Конституций не опиралась на принцип преемственности конституционного развития?**

- А) 1918 г.;
- Б) 1925 г.;
- В) 1937 г.;
- Г) 1978 г.

**7. Какая из советских Конституций отличалась большим числом программных положений?**

- А) 1918 г.;
- Б) 1925 г.;
- В) 1937 г.;
- Г) 1978 г.

**8. Какая из советских Конституций закрепляла положение о построенном социализме?**

- А) 1918 г.;
- Б) 1925 г.;
- В) 1937 г.;
- Г) 1978 г.

**9. Сколько поправок было внесено в Конституцию РСФСР 1978 года?**

- А) 50;
- Б) более 300;
- В) 230;
- Г) более 500.

**10. Какой из проектов Конституции РФ года был взят за основу и вынесен на референдум для окончательного голосования:**

- А) конституционной комиссии;
- Б) фракции «Коммунисты России» в Верховном Совете РФ;
- В) общественных объединений;
- Г) конституционного совещания.

**11. В Конституции РФ:**

- А) 150 статей, 10 глав, 3 раздела;
- Б) 90 статей 7 глав, 2 раздела;
- В) 137 статей, 9 глав, 2 раздела;
- Г) 125 статей, 9 глав, 2 раздела.

**12. Пятая глава Конституции РФ называется:**

- А) Правительство РФ;
- Б) Федеральное Собрание;
- В) Президент РФ;
- Г) Федеративное устройство.

**13. Пересмотр Конституции РФ выражается в изменении:**

- А) 3 главы;
- Б) 1 главы;
- В) 65 статьи;
- Г) 90 статьи.

**14. Для одобрения закона о поправках, вносимых в Конституцию РФ требуется положительное заключение:**

- А) 2/3 субъектов РФ;
- Б) 3/4 субъектов РФ;
- В) 1/3 субъектов РФ;
- Г) 3/5 субъектов РФ.

**15. Какое место занимает Президент в полупрезидентской республике?**

- А) возглавляет исполнительную власть;
- Б) является главой государства;
- В) возглавляет Правительство и исполнительную власть;
- Г) возглавляет Правительство.

## **Вариант 2**

**1. Конституционно-правовой статус человека и гражданина – это:**

- А) способность лица иметь конституционные права и нести обязанности;
- Б) способность быть субъектом конституционно-правовых отношений;
- В) совокупность гарантируемых Конституцией прав и свобод, а также устанавливаемых обязанностей

Г) способность лица своими действиями приобретать и осуществлять конституционные права, создавать для себя конституционные обязанности и исполнять их;

**2. К принципам конституционно-правового статуса человека и гражданина относится:**

- А) разделение государственной власти на законодательную, исполнительную, судебную;
- Б) равенство граждан;
- В) презумпция невиновности;
- Г) неотвратимость наказания.

**3. К элементам конституционно-правового статуса человека и гражданина не относится:**

- А) принципы;
- Б) гражданство;
- В) функции;
- Г) гарантии.

**4. Гражданство – это:**

- А) принадлежность человека к государству;
- Б) право пользоваться защитой государства за границей;
- В) право человека быть субъектом общественных отношений внутри государства;
- Г) взаимные права и обязанности человека и государства.

**5. Какая группа условий и мер не относится к гарантиям конституционно-правового статуса человека и гражданина?**

- А) гражданские условия и меры;
- Б) правовые условия и меры;
- В) экономические условия и меры;
- Г) политические условия и меры.

**6. Какое право человека и гражданина относится к группе социально-политических прав?**

- А) право на свободу слова;
- Б) право на свободный выезд из РФ и въезд в РФ;
- В) право на объединение;
- Г) право на свободное передвижение по территории государства.

**7. Какое право человека и гражданина относится к группе личных прав?**

- А) право на труд;
- Б) право на социальное обслуживание;
- В) право на образование;
- Г) право на личную неприкосновенность.

**8. Вид на жительство в РФ выдается на срок:**

- А) 6 лет;
- Б) 10 лет;
- В) 5 лет;
- Г) 3 года.

**9. Какой документ иностранный гражданин или лицо без гражданства обязаны получить первым после пересечения границы РФ?**

- А) вид на жительство;

- Б) миграционную карту;
- В) временное разрешение на проживание;
- Г) разрешение на работу.

**10. Срок получения гражданства РФ в общем порядке составляет:**

- А) 6 месяцев;
- Б) 3 месяца;
- В) 2 года;
- Г) 1 год.

**11. Сколько областей входит в состав РФ?**

- А) 30;
- Б) 35;
- В) 46;
- Г) 33.

**12. Обладают ли субъекты РФ государственным суверенитетом?**

- А) обладают;
- Б) не обладают;
- В) обладают только республики;
- Г) обладает только автономная область;

**13. Какой субъект РФ может входить в состав другого субъекта РФ.**

- А) область;
- Б) край;
- В) автономная область;
- Г) автономный округ.

**14. Конфедерация – это:**

- А) разновидность федеративного государства;
- Б) составная часть унитарного государства;
- В) самостоятельная форма государственно-территориального устройства;
- Г) составная часть федеративного государства.

**15. Какое из названных государств является унитарным?**

- А) Бельгия;
- Б) Китай;
- В) Австрия;
- Г) Германия.

**Критерии оценки:**

$$K = (\text{количество верных ответов}) / (\text{общее количество ответов}) * 100$$

Коэффициент	Количество верных ответов	Оценка
1-0,9	15	5 (отлично)
0,71-0,89		4 (хорошо)

0,6-0,7		3 (удовлетворительно)
0-0,69	0 -	2 (неудовлетворительно)

### Эталоны ответов

Вариант 1															
№ вопроса	1	2	3	4	5	6	7	8	9	10	11	12	13	14	15
ответ	а	а	г	а	в	г	б	в	б	г	б	г	в	а	г
Вариант 2															
№ вопроса	1	2	3	4	5	6	7	8	9	10	11	12	13	14	15
ответ	б	б	б	г	б	г	а	а	а	а	б	б	а	в	б

## Раздел 6. Конституционное закрепление системы государственных органов РФ

**1. Инструкция по выполнению:** Тест включает 10 вопросов, для каждого из которых представлено несколько вариантов ответов. Вам необходимо внимательно прочитать вопрос, выбрать правильный с Вашей точки зрения ответ, в тестовой форме указать номер правильного ответа напротив номера соответствующего вопроса.  
Время выполнения – 20 минут.

### 2. Банк тестов

#### Вариант 1

#### 1. Что не является основанием для прекращения полномочий Президента РФ?

- А) отставка Президента РФ;
- Б) стойкая неспособность по состоянию здоровья осуществлять свои полномочия;
- В) неоднократное издание им неконституционных указов и распоряжений;
- Г) отрешение от должности Президента РФ.

#### 2. В какой срок обычно вступают в силу нормативные правовые акты Президента РФ?

- А) со дня их подписания;
- Б) со дня их первого официального опубликования;
- В) по истечении семи дней со дня их первого официального опубликования;
- Г) по истечении десяти дней со дня их первого официального опубликования.

#### 3. Что из нижеперечисленного не входит в полномочия Президента РФ?

- А) назначение Председателя Правительства РФ (с согласия Государственной Думы);
- Б) принятие решения об отставке Правительства РФ;
- В) назначение на должность и освобождение от должности федеральных министров;
- Г) назначение на должность и освобождение от должности судей федеральных судов.

#### 4. Кто решает вопросы о предоставлении политического убежища?

- А) Президент РФ;
- Б) Председатель Правительства РФ;
- В) Глава субъекта РФ;
- Г) Министр по чрезвычайным ситуациям.

**5. Что не входит в полномочия Полномочных представителей Президента РФ в палатах Федерального Собрания?**

- А) представление позиции Президента РФ по рассматриваемым палатами законам и законопроектам;
- Б) подписание федеральных законов;
- В) представление в Совет Федерации кандидатур для назначения на должности судей, а в Государственную Думу – кандидатуру для назначения на должность Председателя Центробанка России;
- Г) обоснования отклонения Президентом РФ принятых Государственной Думой и одобренных Советом Федерации федеральных законов.

**6. Гарантом чего выступает Президент РФ?**

- А) суверенитета РФ;
- Б) единства системы государственной власти в РФ;
- В) прав и свобод человека и гражданина;
- Д) отделения государства от церкви.

**7. Правительство РФ согласно Конституции РФ - это орган государственной власти, который:**

- А) осуществляет исполнительную власть в РФ;
- Б) возглавляет единую систему органов исполнительной власти в РФ;
- В) является одним из органов исполнительной власти РФ;
- Г) реализует внутреннюю и внешнюю политику РФ.

**8. В состав Правительства РФ включаются:**

- А) председатель Правительства РФ, заместители председателя Правительства РФ, Президиум Правительства РФ;
- Б) председатель Правительства РФ, заместители председателя Правительства РФ, федеральные министры;
- В) председатель Правительства РФ, заместители председателя Правительства РФ, руководители федеральных служб;
- Г) председатель Правительства РФ, заместители председателя Правительства РФ, руководители федеральных агентств.

**9. Членом Совета Федерации Федерального Собрания РФ может быть гражданин РФ, достигший возраста:**

- А) 25 лет;
- Б) 30 лет;
- В) 40 лет;
- Г) 35 лет.

**10. Срок полномочий Совета Федерации Федерального Собрания РФ:**

- А) составляет 5 лет;
- Б) составляет 6 лет;
- В) законодательно не определен;
- Г) составляет 4 года.

## Вариант 2

**1. Депутатом Государственной Думы РФ может быть избран гражданин РФ, достигший возраста:**

- А) 21 года;
- Б) 20 лет;
- В) 18 лет;
- Г) 25 лет.

**2. Срок полномочий Государственной Думы РФ:**

- А) законодательно не определен;
- Б) составляет 6 лет;
- В) составляет 5 лет;
- Г) составляет 4 года.

**3. Внутренний порядок работы Государственной Думы РФ и Совета Федерации Федерального Собрания РФ определяется:**

- А) Указом Президента РФ;
- Б) Федеральным законом;
- В) Инструкцией;
- Г) Регламентом.

**4. Совета Федерации Федерального Собрания РФ и Государственная Дума РФ проводят совместное заседание в случае:**

- А) утверждения федерального бюджета;
- Б) назначения на должность председателя Центрального Банка РФ;
- В) заслушивания посланий Конституционного Суда РФ;
- Г) объявления амнистии.

**5. К ведению Совета Федерации Федерального Собрания РФ не относится:**

- А) утверждение изменения границ между субъектами РФ;
- Б) принятие решения об использовании вооруженных сил РФ за пределами РФ;
- В) назначение на должность Генерального прокурора РФ;
- Г) утверждение в должности Уполномоченного по правам человека в РФ.

**6. К ведению Государственной Думы РФ не относится:**

- А) утверждение указа Президента Российской Федерации о введении военного положения;
- Б) решение вопроса о доверии Правительству Российской Федерации;
- В) назначение на должность и освобождение от должности Председателя Счетной палаты и половины состава ее аудиторов;
- Г) выдвижение обвинения против Президента Российской Федерации для отрешения его от должности.

**7. Элементом внутренней структуры Совета Федерации Федерального Собрания РФ не является:**

- А) комитет;
- Б) фракция,
- В) постоянная комиссия;



Г) временная комиссия.

**8. Не подлежит обязательному рассмотрению в Совете Федерации, принятый Государственной Думой федеральный закон по вопросу:**

- А) ратификации и денонсации международных договоров Российской Федерации;
- Б) финансового, валютного, кредитного, таможенного регулирования, денежной эмиссии;
- В) инвестиционной деятельности в РФ;
- Г) статуса и защиты государственной границы Российской Федерации.

**9. Какая форма судопроизводства не предусмотрена Конституцией РФ?**

- А) конституционное судопроизводство;
- Б) дисциплинарное судопроизводство;
- В) административное судопроизводство;
- Г) гражданское судопроизводство.

**10. С какого возраста человек может стать судьей и обязательно ли этот человек должен быть гражданином РФ, так как в РФ действуют общепризнанные принципы и нормы международного права (п. 4. ст. 15 Конституции РФ)?**

- А) возраст не моложе 25 лет;
- Б) моложе 25 лет при наличии ученой степени по юриспруденции;
- В) возраст 25 лет и высшее юридическое образование;
- Г) возраст 25, высшее юридическое образование и стаж работы по юридической профессии не менее пяти лет.

**3. Критерии оценки:**

$K = (\text{количество верных ответов}) / (\text{общее количество ответов}) * 100$

Коэффициент	Количество верных ответов	Оценка
1-0,9	10 – 9	5 (отлично)
0,71-0,89	7 – 8	4 (хорошо)
0,6-0,7	6	3 (удовлетворительно)
0-0,69	0 - 5	2 (неудовлетворительно)

**Эталоны ответов**

Вариант 1										
№ вопроса	1	2	3	4	5	6	7	8	9	10
ответ	г	а	в	в	в	в	г	в	в	б

Вариант 2										
№ вопроса	1	2	3	4	5	6	7	8	9	10
ответ	в	г	г	а	в	в	г	а	г	б

## 4.2 Вопросы для опроса (устного)

**1. Описание:** на устный опрос отводится 15 – 20 минут. При опросе обучающийся может воспользоваться самостоятельно подготовленным конспектом по соответствующей теме (если подготовка конспекта входила в самостоятельную работу)

## **2. Вопросы для устного опроса:**

### **Тема 1.1 Понятие и предмет Конституционного права России**

Понятие и предмет конституционного права как отрасли права Российской Федерации.

Конституционные правовые отношения: сущность, содержание, субъекты, основания возникновения и прекращения. Методы конституционно-правового регулирования. Конституционно-правовые институты. Ведущая роль и значение конституционного права России для других отраслей российского права.

Понятие и предмет науки конституционного права Российской Федерации. Конституционное право Российской Федерации - специальная учебная юридическая дисциплина.

Роль науки конституционного права в решении проблем укрепления российской государственности.

### **Тема 1.2 Источники Конституционного права России**

Источники конституционного права РФ, их понятие и виды.

### **Тема 1.3 История развития Конституционного права России**

Основные этапы становления и развития науки конституционного (государственного) права в России.

### **Тема 2.1 История развития Конституции России. Разработка и принятие Конституции 1993 года**

Сущность Конституции РФ. Юридическое значение и социальная ценность конституции.

Реформы конституционного характера в России начала XX века. Первые советские акты конституционного значения. Конституция РСФСР 1918 года, ее роль в формировании государственного права нового социалистического государственного. Предпосылки принятия Конституции РСФСР 1925 года, ее значение для дальнейшего развития институтов государственного права.

Разработка и принятие Конституции Российской Федерации 1993 года. Принятие Конституции Российской Федерации 1993 года.

### **Тема 2.2 Понятие Конституции и ее свойства. Виды конституций**

Понятие конституции и ее юридические свойства. Предмет и пределы конституционного регулирования.

Конституция Российской Федерации – важнейший юридический акт и политический документ.

### **Тема 2.3 Основные черты и структура Конституции России**

Основные черты Конституции Российской Федерации.

Структура Конституции России.

### **Тема 2.4 Правовая охрана и толкование Конституции РФ**

Правовая охрана Конституции Российской Федерации.

Способы и гарантии реализации Конституции Российской Федерации, ее прямое действие.

Роль текущего законодательства в реализации Конституции Российской Федерации.

### **Тема 2.5 Порядок принятия и изменения Конституции**

Порядок пересмотра Конституции Российской Федерации, внесения поправок.

Толкование Конституции Российской Федерации.

### **Тема 2.6 Конституционный контроль в РФ**

Конституционный контроль и конституционный надзор. Виды.  
Конституционный контроль в РФ.

### **Тема 3.1 Понятие и общая характеристика основ конституционного строя РФ**

Понятие основ конституционного строя РФ.  
Общая характеристика основ конституционного строя РФ.

### **Тема 3.2 Принципы конституционного строя**

Система принципов конституционного строя, закрепленных в качестве его основ в Конституции РФ. Основы конституционного строя – фундамент единства российской государственности. Целостность и незыблемость конституционного строя.

### **Тема 3.3 Конституционные характеристики государства**

Формы осуществления власти народа. Непосредственная и представительная демократия. Государственная власть и ее характерные особенности. Формы осуществления государственной власти в Российской Федерации. Принцип разделения властей как основа конституционного строя. Конституционные основы экономической системы в РФ. Конституционно-правовые нормы о свободе экономической деятельности и многообразии форм собственности. Значение признания частной собственности как основы формирования гражданского общества.

Понятие социального государства. Конституционное закрепление РФ как социального государства. Основные направления социальной политики РФ.

Конституционное закрепление принципа идеологического многообразия как одной из основ конституционного строя Российского государства. Сущность идеологического многообразия и его значение для демократического развития России.

Российская Федерация – светское государство.

### **Тема 4.1 Понятие и принципы правового статуса личности**

Конституционные основы правового статуса личности в Российской Федерации. Принципы правового статуса личности. Принцип неотчуждаемости прав и свобод человека. Принцип равенства прав и свобод личности независимо от пола, расы, вероисповедания, социального и имущественного положения, проблемы реализации.

### **Тема 4.2 Общая характеристика элементов правового статуса личности**

Общая характеристика элементов правового статуса личности

### **Тема 4.3 Гражданство Российской Федерации**

Развитие законодательства о российском гражданстве. Конституционные принципы гражданства Российской Федерации.

Категории лиц, являющихся гражданами Российской Федерации.

Основания и порядок приобретения гражданства. Прекращение гражданства. Порядок изменения гражданства детей и недееспособных лиц. Гражданство детей при усыновлении (удочерении).

Порядок решения дел о гражданстве. Полномочные органы, ведающие делами о гражданстве. Производство по делам о гражданстве Российской Федерации. Правовое положение иностранных граждан и лиц без гражданства в Российской Федерации.

Правовой статус беженцев и вынужденных переселенцев в Российской Федерации.

#### **Тема 4.4 Конституционные права, свободы и обязанности человека и гражданина в Российской Федерации**

Конституционное закрепление прав и свобод человека и гражданина в Российской Федерации.

Личные (гражданские) права и свободы человека и гражданина в Российской Федерации: понятие и содержание. Право на жизнь. Право на охрану государством достоинства личности. Право на свободу и личную неприкосновенность. Право на неприкосновенность частной жизни, личную и семейную тайну, защиту своей чести и доброго имени. Право на тайну переписки, телефонных переговоров, почтовых, телеграфных и иных сообщений. Неприкосновенность жилища и др.

Политические права и свободы граждан Российской Федерации: понятие и содержание. Право участвовать в управлении делами государства и др.

Экономические, социальные и культурные права и свободы граждан: понятие и содержание. Право на социальное обеспечение. Право на охрану здоровья и социально-медицинскую помощь. Право на образование. Право на участие в культурной жизни и пользование учреждениями культуры, на доступ к культурным ценностям и др.

Конституционные обязанности граждан Российской Федерации.

#### **Тема 4.5 Гарантии прав и свобод человека и гражданина в РФ**

Гарантии прав и свобод человека и гражданина в РФ и их характеристика

#### **Тема 5.1 Становление и развитие федеративного устройства в РФ**

Основные этапы становления и развития федеративного устройства Российской Федерации. Правовая природа и конституционные принципы федеративного устройства Российской Федерации.

#### **Тема 5.2 Конституционно-правовой статус России как федеративного государства**

Основные черты, характеризующие конституционно-правовой статус Российской Федерации. Суверенитет Российской Федерации. Конституционные гарантии суверенитета Российской Федерации.

#### **Тема 5.3 Конституционно-правовой статус субъектов РФ**

Виды субъектов Российской Федерации. Особенности отдельных видов субъектов Российской Федерации.

Порядок изменения статуса субъекта Российской Федерации. Порядок изменения границ между субъектами Российской Федерации. Порядок изменения наименования субъекта Российской Федерации.

Административно-территориальное устройство субъектов Российской Федерации, его понятие и принципы. Виды административно-территориальных единиц.

#### **Тема 5.4 Предметы ведения РФ и их классификация**

Предметы ведения Российской Федерации и их классификация. Принципы, лежащие в основе разграничения предметов ведения между Российской Федерации и ее субъектами.

Закрепление конституционно-правового статуса субъектов Российской Федерации в нормативных правовых актах Российской Федерации и субъектов Российской Федерации.

#### **Тема 5.5 Предметы ведения и полномочия субъектов РФ и их классификация**

Предметы ведения и полномочия субъектов Российской Федерации, их классификация.

## **Тема 5.6 Разграничение предметов ведения и полномочий между федеральными органами государственной власти и органами государственной власти субъектов РФ**

Договоры о разграничении предметов ведения и полномочий между федеральными органами государственной власти и органами государственной власти субъектов Федерации. Соглашение о передаче осуществления части полномочий между федеральными органами исполнительной власти и исполнительными органами государственной власти субъектов Федерации.

## **Тема 6.1 Понятие и признаки органов государственной власти**

Понятие и основные признаки государственного органа. Система государственных органов Российской Федерации и ее конституционное закрепление. Виды органов государственной власти РФ. Виды органов государственной власти субъектов РФ. Органы законодательной, исполнительной и судебной власти: их особенности и место в системе государственных органов Российской Федерации. Российская модель разделения властей. Роль государственных органов Российской Федерации в становлении и укреплении Российской государственности.

## **Тема 6.2 Виды государственных органов РФ**

Виды государственных органов РФ, критерии их классификации и особенности формирования.

## **Тема 6.3 Избирательное право и избирательные системы в Российской РФ**

Выборы в Российской Федерации: виды и правовое регулирование.

Правовое регулирование избирательных систем в Российской Федерации.

Порядок организации и проведения выборов в Российской Федерации. Понятие, участники и стадии избирательного процесса.

Назначение выборов. Выдвижение и регистрация кандидатов. Субъекты права на выдвижение кандидатов. Выдвижение кандидатов в порядке самовыдвижения. Выдвижение кандидатов (списков кандидатов) избирательным объединением. Статус кандидатов. Их права и обязанности. Гарантии деятельности. Гарантии прав граждан на получение и распространение информации и выборах.

## **Тема 6.4 Конституционно-правовой статус Президента РФ**

Основы конституционного статуса Президента Российской Федерации, его положение в системе органов государственной власти. Президент Российской Федерации – глава государства; его конституционная роль в обеспечении согласованного функционирования и взаимодействия органов государственной власти. Президент Российской Федерации как гарант Конституции Российской Федерации. Конституционные основы его взаимоотношений с законодательной, исполнительной и судебной властью, с государственными органами субъектов Российской Федерации.

Полномочия Президента Российской Федерации. Акты Президента Российской Федерации.

## **Тема 6.5 Прекращение полномочий Президента РФ**

Основания прекращения полномочий Президента Российской Федерации. Основания досрочного прекращения полномочий Президента Российской Федерации. Конституционно-правовая ответственность Президента Российской Федерации, процедура отрешения его от должности.

## **Тема 6.6 Федеральное Собрание РФ**

Конституционно-правовое регулирование статуса Федерального Собрания Российской Федерации и его палат. Регламенты палат.

Федеральное Собрание – парламент Российской Федерации.

Двухпалатная структура Федерального Собрания, ее характерные особенности. Порядок формирования палат Федерального Собрания. Совет Федерации Федерального Собрания Российской Федерации: состав, порядок формирования. Государственная Дума Федерального Собрания Российской Федерации, ее состав, порядок выборов депутатов.

Внутреннее устройство и органы палат. Внутреннее устройство и органы Совета Федерации. Общий порядок работы палат Федерального Собрания Российской Федерации. Законодательный процесс в Российской Федерации. Виды законов. Стадии законодательного процесса. Подписание принятого федерального закона Президентом Российской Федерации.

## **Тема 6.7 Правительство Российской Федерации**

Содержание учебного материала

Правительство Российской Федерации – высший исполнительный орган государственной власти. Место Правительства Российской Федерации в системе органов государственной власти, взаимоотношения с Президентом Российской Федерации и Федеральным Собранием Российской Федерации.

Порядок формирования, состав и срок полномочий Правительства Российской Федерации.

Полномочия Правительства Российской Федерации. Организация и порядок деятельности Правительства Российской Федерации.

Акты Правительства Российской Федерации.

Конституционно-правовая ответственность Правительства Российской Федерации. Отставка Правительства Российской Федерации.

## **Тема 6.8 Конституционные основы организации и деятельности судебной власти в Российской Федерации**

Судебная власть в системе разделения государственной власти по Конституции Российской Федерации.

Осуществление судебной власти посредством конституционного, гражданского, административного и уголовного судопроизводства.

Конституционные основы судебной системы Российской Федерации. Суды в Российской Федерации. Единство судебной системы. Финансирование судов.

## **Тема 6.9 Конституционные принципы правосудия**

Конституционные принципы правосудия и их характеристика.

## **Тема 6.10 Конституционный Суд РФ**

Конституционный Суд Российской Федерации – судебный орган конституционного контроля. Полномочия Конституционного Суда Российской Федерации.

## **Тема 6.11 Конституционно-правовой статус прокуратуры в РФ**

Место прокуратуры в системе государственных органов.

Функции прокуратуры. Участие прокуроров в правотворческой деятельности, проведение антикоррупционной экспертизы нормативных правовых актов.

Принципы организации и деятельности прокуратуры Российской Федерации.

Система и организация прокуратуры Российской Федерации.

## **Тема 6.12 Органы государственной власти субъектов Российской Федерации**

Конституционно-правовая регламентация системы органов государственной власти субъекта Российской Федерации. Реализация принципа разделения властей на уровне субъекта Российской Федерации.

Законодательный (представительный) орган государственной власти субъекта Российской Федерации. Органы исполнительной власти субъекта Российской Федерации.

Высшее должностное лицо (руководитель высшего исполнительного органа государственной власти) субъекта Российской Федерации.

Высший исполнительный орган государственной власти субъекта Российской Федерации: основы деятельности, полномочия, акты. Оценка эффективности деятельности органов исполнительной власти субъекта Российской Федерации. Ответственность должностных лиц органов исполнительной власти субъекта Российской Федерации.

Конституционные (уставные) суды субъектов Российской Федерации.

Координация деятельности органов государственной власти Российской Федерации и органов государственной власти ее субъектов.

Временное осуществление федеральными органами государственной власти отдельных полномочий органов государственной власти субъекта Федерации.

Обеспечение законности в деятельности органов государственной власти субъектов Российской Федерации.

## **Тема 6.13 Конституционно-правовые основы местного самоуправления в РФ**

Местное самоуправление – конституционная форма осуществления народовластия. Конституционно-правовое регулирование местного самоуправления. Конституционно-правовые гарантии прав граждан на осуществление местного самоуправления.

Общие принципы организации местного самоуправления и его функции.

Муниципальные образования: понятия и виды.

Предметы ведения и полномочия местного самоуправления.

Органы и должностные лица местного самоуправления.

Экономическая основа местного самоуправления.

Конституционные гарантии местного самоуправления. Судебная защита прав местного самоуправления. Другие правовые гарантии местного самоуправления.

Ответственность органов и должностных лиц местного самоуправления.

### **3. Критерии оценки:**

Оценка **«отлично»**: - глубокое и прочное усвоение материала темы или раздела;

- полные, последовательные, грамотные, логически излагаемые аргументированные ответы;
- демонстрация обучающимся знаний в объеме пройденной программы и дополнительно рекомендованной литературы;
- воспроизведение учебного материала с требуемой степенью точности.

Оценка **«хорошо»**: - наличие несущественных ошибок, не достаточно аргументированные ответы на вопросы;

- демонстрация обучающимся знаний в объеме пройденной программы;
- четкое изложение учебного материала.

Оценка **«удовлетворительно»**: - наличие несущественных ошибок в ответе, отсутствие аргументации, но достаточно грамотное и логичное изложение;

- демонстрация обучающимся недостаточно полных знаний по пройденной программе, отсутствие аргументации;

- не структурированное, не грамотное и не логичное изложение учебного материала при ответе.

Оценка «неудовлетворительно»: - незнание материала темы или раздела;

- серьезные ошибки при ответе.

### **4.3 Кейс-задача (ситуационные задачи, юридические «казусы»)**

#### **Раздел 1. Общая характеристика Конституционного права России**

**Задача.1** Гражданка Белова, которая родом из Крыма, вышла за муж за гражданина Котова проживающего в г. Жуковский Московской области, получила паспорт и зарегистрировалась у мужа. Белова имеет ребенка в возрасте 13 лет от первого брака и хочет также его зарегистрировать в квартире мужа. Однако в Управлении и вопросам миграции МВД России, куда обратилась Белова для решения вопроса, в регистрации ребенка отказали и ответили, что, если у ребенка нет гражданства, то его нельзя зарегистрировать.

1. Определите характер правовых отношений и элементы их структуры.
2. Проанализируйте юридические факты, лежащие в основе данных правоотношений.

**Задача.2** Судебные приставы арестовали счёт в банке у гражданина Карасева и сняли денежные средства в счёт управляющей компании за долги по ЖКХ, которые были ранее погашены собственником квартиры. Доказательства этого Карасев предоставил своему судебному приставу и его счёт разблокировали, но деньги не вернули.

1. Определите субъекты, объекты и содержание правовых отношений.
2. Проанализируйте юридические факты, лежащие в основе данных правоотношений.

**Задача.3** На семинарском занятии по конституционному праву студент Иванов утверждал, что элементы нормы конституционного права, гипотеза, диспозиция, санкция, встречаются во всех конституционно-правовых нормах. Однако студентка Воробьева выступила с опровержением такой позиции, считая, что вместе элементы конституционно-правовой нормы встречаются редко.

1. Кто из студентов прав в этой ситуации.
2. Обоснуйте свой ответ со ссылками на специальную литературу по конституционному праву.

**Задача.4** Гражданин Громов инвалид 1 группы с детства в течение 5 лет направил 10 заявлений в местную администрацию с просьбой о предоставлении помощи на капитальный ремонт частного дома, который находится в техническом состоянии непригодном для проживания. Однако за все время администрация выделила средства только на 2 листа шифера и на 3 банки краски. Кроме того, с 2010 года семью Громова должны были поставить на льготную очередь по улучшению жилищных условий по постановлению сельского совета, но до сих пор этого не сделали. На повторное заявление мамы Громова заместитель главы местной администрации Сидорова ответила, что семья Громовых будет ждать своей очереди на общих основаниях.

1. Определите характер правовых отношений и элементы их структуры.
2. Проанализируйте юридические факты, лежащие в основе данных правоотношений.
3. На основании действующего законодательства о социальной поддержке инвалидов в РФ сделайте вывод о правильности действий и решений местной администрации.



**Задача.5** Зубова бывший предприниматель, у которой имеется задолженность по выплатам в пенсионный фонд. Был судебный процесс, где в отношении Зубовой судья вынес постановление об оплате и аресте счета в банке. От задолженности Зубова не отказывается, но на данный момент она находится в официальном разводе с мужем и не работает, поскольку является мамой грудного ребенка (второго ребенка), за которого начисляется материнский капитал. На содержание старшего ребенка Зубова получает алименты.

1. Определите характер правовых отношений и элементы их структуры.
2. Проанализируйте юридические факты, лежащие в основе данных правоотношений.
3. Может ли Зубова погасить задолженность в пенсионный фонд из средств материнского капитала, если да, то в каком порядке?
4. Имеют ли право судебные приставы арестовать счет в банке, на который поступает детское пособие и алименты на старшего ребенка.

Ответы на 3 и 4 вопросы обоснуйте ссылками на действующее законодательство.

**Задача.6** Студент Базаров на семинаре при обсуждении вопроса о фиктивных и реальных Конституциях в разных государствах высказал мнение о том, что реальных Конституций не бывает. В качестве аргумента он высказал следующее соображение: «Конституция - это программно-идеалистический документ, положения которого направлены в будущее и поэтому почти не реализуются в реальной жизни».

1. Считаете ли Вы мнение Базарова правильным?
2. Свой ответ обоснуйте.

**Задача.7** На вопрос о том, в чем выражается организаторская функция Конституции, студент Щипов дал следующий ответ: «В Конституции закрепляются основы государственного и общественного устройства, которыми в своей повседневной деятельности должны руководствоваться все органы власти, их должностные лица, а также участники гражданского общества. Если отмеченные субъекты будут придерживаться конституционных основ, то будет развиваться экономика, социальная сфера, изменится духовно-нравственный облик человека. Все это даст возможность подняться обществу и государству на новый этап общественной эволюции».

1. Проанализируйте ответ Щипова.
2. При необходимости выскажите свои замечания, дополнения или представьте собственную точку зрения.

**Задача.8** На экзамене по Конституционному праву студент Лобов утверждал, что разницы между унитарной и федеративной Конституциями нет, так как любая Конституция имеет высшую юридическую силу, прямое действие и в ней закрепляются основы конституционного строя, права и свободы человека, система органов государственной власти. Деление Конституций на унитарные и федеративные имеет только теоретическое значение и не связано с практикой конституционно-правового регулирования.

1. Проанализируйте ответ Лобова.
2. Укажите на недостатки в его ответе с обоснованием своей позиции.

**Задача.9** На лекции по Конституционному праву России при освещении вопроса на тему: «Этапы конституционного развития Российской Федерации» преподаватель упомянул о Петре 1, Александре I, Александре II, Николае II, во время правления которых выдвигались передовые идеи, разрабатывались проекты о реформировании системы государственного правления в России и даже существовали государственные органы власти конституционно-правового характера, например, Государственная Дума. По его мнению, это

свидетельствовало о начале в стране конституционно-правовых преобразований и влиянии на последующую практику конституционно-правового строительства.

1. Как Вы считаете, правильно ли поступил преподаватель, углубившись в историю государственно-правового развития России, учитывая то, что первая Конституция была принята только в 1918 году.

2. Ответ обоснуйте.

**Задача.10** На семинарском занятии студент Жеглов положительно охарактеризовал Конституцию РСФСР 1918 г. и высказал сожаление о том, что в современной России отсутствует диктатура рабочего класса и его возможность решительно пресекать многочисленные противоправные действия сотрудников государственного и муниципального аппаратов управления. В таком же аспекте Жеглов упомянул о социалистической собственности, как прочном основании для улучшения экономического состояния государства и монополии коммунистической партии, способствующей укреплению правопорядка и законности в обществе.

1. Проанализируйте выступление Жеглова и выскажите свои соображения о юридической, социальной, экономической, политической необходимости и возможности применения норм Конституции РСФСР 1918 года в современной России.

2. Ответ обоснуйте ссылками на Конституцию РФ и специальную литературу.

**Задача.11** Студент Миролубов на экзамене по Конституционному праву России высказал мнение, о том, что ч. 3 ст. 46 Конституции РФ, согласно которой: «Каждый вправе в соответствии с международными договорами РФ обращаться в межгосударственные органы по защите прав и свобод человека, если исчерпаны все имеющиеся внутригосударственные средства правовой защиты» допускает возможность вмешательства мирового сообщества во внутренние дела России. В качестве примера Миролубов привел деятельность Европейского суда по правам человека, решения которого обязательны для России в силу ратификации Европейской конвенции о защите прав человека и основных свобод.

1. Прав ли студент Миролубов?

2. Ответ обоснуйте.

**Задача.12** Студентка Осипова на вопрос о том, какая проблема федеративного устройства в России является самой злободневной, ответила, что это искусственная асимметрия субъектов федерации закрепленная в Конституции РФ. По мнению Осиповой асимметрия отрицательно влияет, с одной стороны, на социально-экономическое развитие отдельных субъектов являющихся донорами для федерального бюджета, а с другой стороны приводит к неравенству некоторых субъектов России в отношениях с органами федеральной государственной власти.

1. Соответствует ли позиция студентки Осиповой реальности в федеративно-территориальном устройстве России?

2. Ответ обоснуйте ссылками на действующее законодательство.

**Задача.13** Министерство социальной политики Нижегородской области, осуществляющее организацию и непосредственную работу по обеспечению жильем ветеранов Великой Отечественной войны и членов их семей в течение года не принимало решения о включении либо об отказе во включении кандидатур ветеранов Великой Отечественной войны и членов их семей в сводный список и не направляло уведомления в их адрес. При этом полномочия в данной сфере были возложены на межведомственную комиссию по распределению жилой площади.

1. Оцените правомерность поведения Министерства социальной политики Нижегородской области.

2. Ответ аргументируйте ссылками на жилищное законодательство Нижегородской области.

**Задача.14** Постановлением главы администрации области «О чрезвычайных мерах по стабилизации рынка продовольствия области» был ограничен вывоз переработанного сельскохозяйственного сырья и продовольствия (мяса, молока, зерна, маслосемян). На дорогах области и постах Государственной инспекции по безопасности дорожного движения не выпускались машины, везущие за пределы области продукты питания, и в особенности муку. При этом сотрудники полиции ссылались на устные распоряжения губернатора области.

1. Соответствуют ли законодательству постановление главы администрации области и устные распоряжения губернатора области?

2. Вправе ли должностные лица субъектов РФ вводить на территории субъекта РФ меры чрезвычайного характера?

## Раздел 2. Основы учения о Конституции России

**Задача.1** Бурьянова получала пенсию по случаю потери кормильца, и случилось так, что ей заплатили за 2 лишних месяца, а по какой причине неизвестно. После этого Бурьяновой пришло письмо по месту регистрации из службы судебных приставов о необходимости оплаты образовавшейся задолженности в размере 8000 тысяч рублей. Бурьянова приехала к судебным приставам, и, так как находилась в декретном отпуске, написала заявление о том, что полностью этот долг погасить не может, поскольку ее доход две тысячи шестьсот рублей, но может платить каждый месяц рублей по 500 рублей.

Заявление приняли, но потом не было, ни писем, ни уведомлений от судебных приставов. А вчера, с зарплатной карты Бурьяновой сняли 13 500 рублей и сейчас ее счет на карте минус 9 500 рублей. По горячей линии банка Бурьяновой сказали, что деньги сняли по постановлению суда.

1. Возможно ли в данной ситуации снять деньги с зарплатной карты без уведомления заинтересованного лица?

2. Где Бурьяновой искать постановление суда?

3. Как Бурьяновой действовать в данной ситуации?

**Задача.2** Кротова работала в сфере образования и с двенадцатилетней дочкой на протяжении 12 лет с 2004 года лет проживала в комнате общежития, которая была предоставлена администрацией образовательного учреждения на время работы. В декабре 2016 года Кротова поменяла место работы, после этого администрация образовательного учреждения поставила вопрос о выселении и освобождении комнаты.

1. Могут ли у Кротовой забрать данную комнату, если она с дочкой имеет регистрацию в данной комнате?

2. Имеется ли возможность у Кротовой отстоять комнату?

**Задача.3** Волков студент 1 курса колледжа и обучается по направлению прикладной информатики. Администрация колледжа обязывает проходить практику не по специальности, а заниматься вместо этого кошением травы, подметанием территории колледжа и совершением других подобных действий по благоустройству территории колледжа.

1. Должен ли Волков проходить такую практику?

2. Если Волкова решат отчислить из колледжа из-за того, что он откажется от прохождения практики в предложенной форме, что ему делать?

**Задача.4** Муж Суворовой участвовал в боевых действиях в Чеченской республике, за что ему дали удостоверение ветерана боевых действий. В настоящее время он получает пенсию и материальную компенсацию за коммунальные услуги. Суворова считает, что этого мало в соответствии с действующим законодательством и муж также вправе рассчитывать на льготное жилье, бесплатный проезд в поездах и другие преимущества.

1. Права ли Суворова?
2. Проконсультируйте Суворову по данному вопросу.

**Задача.5** Блогера Файлова обвиняют в оскорблении чувств верующих на основании его комментария в одной из социальных сетей. В 2014 году Файлов вступил в спор о религии с двумя пользователями сети. Аргументируя свою позицию, блогер назвал Библию «сборником еврейских сказок», а также добавил: «Боха нет!» В ответ интернет-оппоненты написали на Файлова заявление в правоохранительные органы. В мае 2016 года началось рассмотрение его уголовного дела, возбужденного по ст. 148 УК РФ.

1. Имеется ли в действиях Файлова состав преступления предусмотренный ст. 148 Уголовного кодекса РФ.
2. Как следует решить дело?

**Задача.6** На семинаре студент Городцов при рассмотрении вопроса об органах местной власти отнес к их числу председателя товарищества собственников жилья. По его мнению, поскольку председатель ТСЖ управляет многоквартирным домом, а жители дома подчиняются его указаниям при решении вопросов местного значения на придомовой территории, то он относится к числу должностных лиц местного самоуправления.

1. Согласны ли Вы с утверждением Городцова?
2. Свое мнение обоснуйте ссылками на закон.

**Задача.7** Студентку 3 курса колледжа Осину посылают на производственную практику, но место практики ее устраивает по семейным обстоятельствам. Осина самостоятельно нашла место прохождения практики и предложила этот вариант администрации колледжа. Однако администрация колледжа отказывает Осиной в прохождении практики на предприятии, с руководством которого она договорилась, поясняя это тем, что договора подписаны и отправлены на предприятие, которое предоставил колледж.

1. Может ли Осина отказаться от прохождения практики на предприятии колледжа и потребовать договор для прохождения практики на другом предприятии?
2. Ответ обоснуйте ссылками на действующее законодательство.

**Задача.8** Ловченко получил временное убежище в РФ, являясь гражданином Украины. Он хочет устроиться на работу, но не может пройти медицинскую комиссию, потому что у него закончились деньги.

1. Может ли Ловченко для того, чтобы устроиться на работу, пройти медицинскую комиссию бесплатно?
2. Ответ обоснуйте ссылками на действующее законодательство.

**Задача.9** Учебников работает учителем в сельской школе и временно проживает в арендуемой квартире. При трудоустройстве Учебникову жилье не предоставили, но директор

школы пообещал компенсировать его оплату в арендуемом им жилом помещении. Прошло полтора года, а директор школы говорит, что денег нет и оплатить он ничего не может.

1. Что может сделать Учебников, чтобы возместить расходы по жилью?
2. Полагаются ли Учебникову как преподавателю на селе какие-либо льготы?
3. Ответ обоснуйте ссылками на действующее законодательство.

**Задача.10** Студента колледжа Драчунова задержала полиция по подозрению в совершении преступления, разобрались и отпустили, ибо он оказался не виновен. Во время разбирательства о задержании Драчунова было сообщено администрации колледжа. На этом основании администрация колледжа решила отчислить Драчунова из колледжа.

1. Правомерно ли решение администрации колледжа?
2. Куда можно обратиться в подобной ситуации Драчунову за помощью?
3. Ответ обоснуйте ссылками на действующее законодательство.

**Задача.11** Работодатель Пуховой предприниматель Иванов перестал появляться на работе, и платить ей заработную плату, сохраняя при этом трудовые отношения, начиная с сентября 2015 года. Пухова обратилась в суд, и в апреле 2016 года было принято решение суда о выплате зарплаты за период сентябрь-декабрь 2015 года. Также был получен исполнительный лист, однако судебные приставы исполнители собираются признать его «неисполнимым», так как до сих пор не могут связаться с работодателем, а сумма в 175 тысяч рублей, по их мнению, не достаточна для привлечения Иванова к уголовной ответственности.

На сегодняшний день Пухова не может устроиться на работу из-за отсутствия записи в трудовой книжке об увольнении. Заявление об увольнении она отправляла Иванову, однако оно вернулось назад, так как он не явился на почту.

1. Что делать Пуховой в такой ситуации?
2. Ответ обоснуйте ссылками на действующее законодательство.

**Задача.12** В 2016 году Крутов окончил институт и хотел со своей семьей поехать за границу на отдых. Для выезда ему нужно было получить загранпаспорт, однако, он состоит на воинском учете и у него имеется непогашенная воинская обязанность. Между тем военкомат до сих пор не присылал Крутову повесток и не вызывал его для прохождения медкомиссии или мероприятий, связанных с призывом на срочную службу. Крутов опасается, что ему откажут в выдаче загранпаспорта, так как у Федеральной миграционной службы имеется практика отказывать лицам в выдаче данного документа, стоящим на учёте в военкомате.

1. Если Федеральная миграционная служба откажет Крутову в выдаче загранпаспорта, то можно признать такой отказ законным?
2. Если Крутов все же получит паспорт, то могут ли у него возникнуть проблемы с пересечением границы по причине непогашенной воинской обязанности?
3. Ответ обоснуйте ссылками на действующее законодательство.

### **Раздел 3. Основы конституционного строя Российской Федерации**

**Задача.1** Мурову дали литовское гражданство с условием выхода из гражданства РФ. На территории РФ у Мурова имеется недвижимое имущество, гражданские права на которое при выходе из гражданства РФ он надеется сохранить.

1. Какие шансы сохранения гражданских прав на недвижимое имущество в РФ в сложившейся ситуации имеются у Мурова?
2. Ответ обоснуйте ссылками на действующее законодательство.

**Задача.2** У гражданина РФ Летунова было гражданство Германии и он постоянно проживает в Германии. Летунов до сих пор не уведомлял Федеральную миграционную службу о наличии второго гражданства, хотя российское консульство в Германии проинформировано об этом, так как при получении нового российского заграничного паспорта взамен старого, утратившего силу по времени, Летунов сообщал об этом. Летунов хотел бы приехать в Россию на одну – две недели, но его беспокоят два вопроса:

1. Должен ли он регистрироваться в органах МВД по месту проживания в России?
2. Должен ли он информировать Федеральную миграционную службу о наличии второго гражданства?

**Задача.3** У Яшина есть вид на жительство в РФ, где он проживает более 5 лет. У Яшина в РФ также имеется квартира в собственности, и он получает пенсию. Один из родителей Яшина был гражданином РФ, но умер. Мама Яшина живет в Армении в городе Ереван, ей 89 лет и Яшину приходится часто вылетать туда и находится там более 6 месяцев.

1. Какие действия следует предпринять Яшину, чтобы его не лишили вида на жительство в РФ?
2. Ответ обоснуйте ссылками на действующее законодательство.

**Задача.4** Гражданину Украины Варенкину 11 месяцев назад выдали вид на жительство в РФ. Четыре месяца назад Варенкин уехал на работу в Великобританию на 4 года. Варенкину хотелось бы сделать все правильно, чтобы потом не было проблем с въездом в РФ, поскольку вид на жительство в РФ ему теперь не нужен и даже мешает. Варенкин знает, что не может аннулировать вид на жительство в РФ по своему желанию, поэтому хочет уведомить Федеральную миграционную службу о том, что он подпадает под категорию граждан, которым его нужно будет в будущем аннулировать. Для этого он хочет сняться с регистрации по месту жительства.

1. Можно ли Варенкину сняться с регистрации в РФ, если он уехал на работу в Великобританию?
2. Как происходит аннулирование вида на жительство в РФ, и при каких условиях?
3. Может ли Варенкин не уведомлять Федеральную миграционную службу на том основании, что он уже 4 месяца не живет в РФ и собирается остаться в Великобритании?
4. Если Варенкину нужно уведомлять Федеральную миграционную службу, то в каком порядке лучше это сделать?
5. Нужно ли Варенкину указывать, что он работал в Великобритании и подтверждать это документально?
6. Ответ обоснуйте ссылками на действующее законодательство.

**Задача.5** Законодательный орган одного из субъектов РФ большинством голосов депутатов принял решение о выходе данного субъекта из состава РФ, после чего направил его для рассмотрения Президенту РФ.

1. Как должен поступить Президент РФ?
2. Ответ обоснуйте ссылками на действующее законодательство РФ.

**Задача.6** Дума Чукотского автономного округа приняла решение об установлении своего государственного языка и о его употреблении наряду с государственным языком Российской Федерации в органах государственной власти, органах местного самоуправления, учреждениях и организациях Чукотского автономного округа.

1. Оцените решение депутатов Думы Чукотского автономного округа на предмет соответствия действующему законодательству РФ.
2. Вправе ли субъекты РФ самостоятельно определять статус своего языка?

**Задача.7** Губернатор Нижегородской области принял указ о переименовании области и внесении соответствующего изменения в Устав области. Однако Конституционный Суд РФ признал данный указ не соответствующим Конституции РФ.

1. Оцените решения Губернатора Нижегородской области и Конституционного Суда РФ на предмет соответствия действующему законодательству РФ.
2. В каком нормативно-правовом акте предусмотрен порядок для переименования субъекта РФ, и из каких действий он состоит?

**Задача.8** В юридическую консультацию пришла инициативная группа граждан Нижегородской области и Ивановской области по образованию в составе РФ нового субъекта РФ и попросила дать разъяснение по двум вопросам. 1. Можно ли объединить Нижегородскую область и Ивановскую область? 2. И если это возможно, то в каком порядке?

Проконсультируйте инициативную группу граждан Нижегородской области и Ивановской области по поставленным вопросам, руководствуясь действующим законодательством РФ.

**Задача 9** На семинарском занятии по конституционному праву студент Камов настаивал на том, что в РФ лучше изменить федеративную форму государственно-территориального устройства на централизованную. В обоснование данного мнения Камов сказал, что исторически в России существовало унитарное государство с государственным управлением из одного центра. Кроме того, двухуровневое управление, усложняет реализацию единой государственной политики, поскольку требуется создание еще 85 систем государственной власти по одной в каждом субъекте РФ и соответственно выделение дополнительных средств на их содержание, и осуществление контроля за их деятельностью.

1. Оцените мнение Камова.
2. Выскажите свои контраргументы, дополнения, замечания по рассматриваемому вопросу.

**Задача.10** В Советском районе города Нижнего Новгорода проезжало такси фирмы «Оперативность» и через рупор агитировало за партию «Единая Россия». А вчера на заборе ЗАО «РАЖ» не были сняты плакаты следующего содержания: «Нижний Новгород голосует за Путина!» и «Нижний Новгород голосует за план Путина!» с символикой «Единой России» в углу.

1. Соответствуют ли данные формы агитации избирательному законодательству?
2. Ответ обоснуйте ссылками на нормы избирательного законодательства.

**Задача.11** У Избирателя Носова имеется подозрение в том, что результаты выборов на избирательном участке № 1 города Павлова Нижегородской области сфальсифицированы. Носов хочет подать иск в суд и жалобу в прокуратуру с требованием провести проверку (пересчет бюллетеней и сверку списка избирателей) на указанном избирательном участке.

1. Какими нормами избирательного законодательства руководствоваться Носову?
2. Какой порядок подачи в данном случае иска в суд и жалобы в прокуратуру?

**Задача.12** Гражданин Лучин на выборы депутатов в Государственную Думу не ходил, но хочет узнать, не проголосовал ли за него кто-либо другой.

1. Может ли простой избиратель, уже после выборов, иметь доступ к журналам со списками явившихся избирателей, поставивших там подпись о своей явке?
2. Если нет, то имеют ли право партии, общественные организации, или средства массовой информации проверять такие факты по заявлению граждан и без таковых?
3. Каков порядок доступа к бюллетеням прошедших выборов?

#### **Раздел 4. Конституционно-правовой статус личности в Российской Федерации**

**Задача.1** Рябов обратился в суд с заявлением об отмене решения избирательной комиссии, которым ему отказано в регистрации кандидатом на должность губернатора в связи с тем, что он не представил сведения о месте работы либо роде занятий и документы, их подтверждающие.

1. Какое решение должен принять суд?
2. При ответе используйте нормы избирательного права.

**Задача.2** Во время классного часа, посвященного избирательным правам граждан, перед учащимися 10 класса выступил кандидат в депутаты законодательного собрания города Нижнего Новгорода. Его выступление носило явный подтекст политической агитации.

Директор школы, узнав об этом, заставил классного руководителя предоставить письменное объяснение.

1. Правомерно ли требование директора школы?
2. Ответ дайте на основе анализа избирательного законодательства.

**Задача.3** Член окружной избирательной комиссии Пухов отменил регистрацию кандидата в депутаты Государственной Думы РФ, мотивируя это тем, что кандидат пользуется поддержкой общественных организаций, которые не зарегистрированы в органах юстиции.

1. Прав ли член окружной избирательной комиссии?
2. Какой закон регламентирует данную ситуацию?

**Задача.4** Жилов обратился в суд с заявлением о признании незаконным и об отмене решения избирательной комиссии о регистрации Федорова.

В обоснование своих требований Жилов сослался на то, что в нарушение пунктов 2 и 2.2 статьи 33 Федерального закона от 12 июня 2002 г. № 67-ФЗ Федоров в заявлении о согласии баллотироваться указал, что является депутатом, но не уточнил, что данные полномочия он исполняет на непостоянной основе, и не представил соответствующий документ, подтверждающий данное обстоятельство.

1. Каковы перспективы рассмотрения судом требования Жилова?
2. Ответ обоснуйте ссылками на избирательное законодательство.

**Задача.5** Милов обратился в суд с заявлением об отмене решения избирательной комиссии о регистрации Иванова кандидатом в депутаты. В своем иске Милов сослался на отсутствие необходимого количества достоверных и действительных подписей избирателей, поданных в поддержку выдвижения Иванова, поскольку в ряде подписных листов отсутствует наименование района и населенного пункта в адресах места жительства избирателей, во всех подписных листах, подлежащих проверке, отсутствует наименование района в адресе места жительства лица, осуществляющего сбор подписей избирателей.

1. Удовлетворит ли суд требование Милова?
2. Ответ обоснуйте ссылками на избирательное законодательство.



**Задача.6** Сурин обратился в суд с заявлением об отмене решения избирательной комиссии о регистрации Карова кандидатом в депутаты, ссылаясь на то, что Каров, выдвинутый кандидатом от политической партии "А", одновременно является членом политической партии "В", где его членство в установленном порядке не прекращено.

1. Обосновано ли требование Сурина об отмене решения избирательной комиссии о регистрации Карова кандидатом в депутаты?

2. Ответ обоснуйте ссылками на избирательное законодательство.

**Задача.7** Избирательное объединение «А» обратилось с заявлением об отмене регистрации списка кандидатов в депутаты, выдвинутого избирательным объединением «Б», мотивируя свои требования тем, что агитационные материалы «Б» изготовлены с нарушением требований законодательства Российской Федерации об интеллектуальной собственности, поскольку в них незаконно использованы фотография и постер с изображением кубинского лидера Эрнесто Че Гевары, являющиеся объектами авторских прав А. Корда и Д. Фицпатрика.

1. Имеется ли в данной ситуации нарушение права интеллектуальной собственности?

2. Ответ обоснуйте ссылками на законодательство о защите права интеллектуальной собственности и избирательное законодательство.

**Задача.8** Ястребова обратилась в Верховный Суд РФ с жалобой на неправомерные действия Правительства РФ. По мнению Ястребовой, выплата пособия, установленного Федеральным законом «О государственных пособиях гражданам, имеющих детей», должна производиться в размере 70 % минимального размера оплаты труда, а не из расчета по 100 рублей в месяц. В связи с этим Ястребова просит суд обязать Правительство РФ устранить нарушение ее права на получение пособия на детей в размере 70 % минимального размера оплаты труда

1. Обосновано ли требование Ястребовой?

2. Какое решение должен принять Верховный Суд РФ?

**Задача.9** «Нижегородский центр духовной защиты» обратился в Верховный Суд Российской Федерации с жалобой на действия Правительства РФ.

В обоснование жалобы «Нижегородский центр духовной защиты» сослался на то, что 15 марта 2016 года известный Нижегородский правозащитник Круглов был лишен права на въезд в Россию, что привело к нарушению прав и свобод жителей Нижегородской области. Учитывая, что в соответствии с Конституцией Российской Федерации осуществление мер по обеспечению законности, прав и свобод граждан относится к компетенции Правительства РФ, заявитель просит, признав действия Правительства незаконными, обязать его принять меры по восстановлению нарушенных прав и свобод граждан.

1. Оцените правомерность требований «Нижегородского центра духовной защиты» к Правительству РФ.

2. Как должен поступить Верховный Суд РФ?

**Задача.10** Гражданин Кисин в январе 1996 года был приговорен к высшей мере наказания — смертной казни — за жестокое убийство и другие преступления. В 1998 году он был помилован Указом Президента России, и смертная казнь была заменена Кисину на пожизненное заключение. Однако на момент вынесения Кисину приговора в действовавшем тогда Уголовном кодексе РСФСР за совершенные им преступления не было предусмотрено такое наказание, как пожизненное заключение. Кисин спустя 14 лет обратился в Верховный

суд РФ с заявлением о признании соответствующего Указа Президента РФ незаконным и заявил, что Президент РФ «нарушил его права, гарантированные Конституцией РФ и Уголовным кодексом РФ, согласно которым содержание под стражей возможно только по решению суда, а также статью 7 Конвенции о защите прав человека и основных свобод от 4 ноября 1950 года. Назначил ему более тяжкое наказание, чем было предусмотрено уголовным законом на момент совершения им преступлений».

1. Оцените правомерность доводов Кисина.
2. Как должен поступить суд в этой ситуации?

**Задача.11** В сентябре 2015 года лидер ЛДПР подал в Тимирязевский суд Москвы иск к президенту СССР Михаилу Горбачеву. Как сообщали средства массовой информации, Жириновский требовал 1 млн руб. компенсации за некоторые высказывания экс-главы Советского Союза о нем в книге «После Кремля». Речь касалась фразы о том, что в 1993 году на выборах в Государственную Думу РФ «большая часть избирателей проголосовала за ЛДПР Жириновского, выдвигавшего экстремистские лозунги», а также что в 1996 году в Омске во время встречи с избирателями на Горбачева было совершено нападение, и «к этой провокации приложила руку ЛДПР Жириновского».

1. Оцените перспективы рассмотрения судом иска Жириновского к Горбачеву?
2. Какие критерии установлены действующим законодательством для признания высказываний экстремистскими?

**Задача.12** Гражданин Васильев обратился в суд с заявлением об оспаривании действий Президента РФ, указав, что с февраля 2010 года по март 2016 года им неоднократно направлялись в адрес Президента РФ обращения по поводу нарушения его прав и свобод человека и гражданина, которые по своей сути являлись жалобами на противоправные действия и бездействия государственных органов и их должностных лиц, а также органов местного самоуправления. Однако, данные обращения, адресованные в адрес Президента РФ, в нарушение ч.6 ст.8 Федерального закона от 02 мая 2006 года №59-ФЗ «О порядке рассмотрения обращений граждан Российской Федерации», не были рассмотрены им лично, а направлены для рассмотрения в Правительство Нижегородской области, администрацию городского округа город Нижний Новгород, и органы прокуратуры. Васильев считает, что данные действия Президента РФ незаконны, и нарушают его права, вопреки Конституции РФ.

1. Законны ли требования гражданина Васильева?
2. В каком порядке рассматриваются обращения граждан РФ Президентом РФ?

## **Раздел 5. Федеративное устройство России**

**Задача.1** Компания «Миргород» арендует помещение для клиники по оказанию психологической помощи в здании № 5 на ул. Кожевенной в Москве, на котором имеется мемориальная надпись в память о заслуженном деятеле науки СССР Иванове И.Г.

28 августа 2016 года компания «Миргород» обратилась в Верховный Суд РФ с просьбой признать недействительным одно из положений распоряжения Президента РФ, согласно которому Федеральная служба охраны должна провести реконструкцию здания № 5 на ул. Кожевенной под собственные нужды.

Компания «Миргород» считает, что это оспариваемое положение из распоряжения Президента РФ противоречит п. 2 ст. 35, п. 1 ст. 40 Федерального закона от 25 июня 2002 г. № 73-ФЗ «Об объектах культурного наследия (памятниках истории и культуры) народов Российской Федерации», а также п. 1 ч. 4 ст. 36 Градостроительного кодекса РФ.

1. Оцените правомерность требований компании «Миргород» к суду?
2. Как должен поступить суд в данной ситуации?

**Задача.2** Муниципальное унитарное предприятие «Водоканал» обратилась с иском заявлением к Президенту РФ об изъятии у него части имущества в пользу городской администрации в рамках реализации президентского Указа от 1997 года «О реформе жилищно-коммунального хозяйства в Российской Федерации».

В «Водоканале» посчитали, что такое решение противоречит Гражданскому кодексу РФ и обратились в региональный арбитражный суд.

1. Можно ли признать исковое заявление муниципального унитарного предприятия «Водоканал» к Президенту РФ обоснованным?
2. Какое решение должен принять суд?

**Задача.3** Буров обратился в Верховный Суд РФ с заявлением о признании действий Правительства РФ по назначению конкурса по продаже акций Акционерного общества «Береста» незаконными.

1. Правомерно ли требование Бурова?
2. Какое решение должен принять Верховный Суд РФ?

**Задача.4** Общественная организация «За чистый воздух» обратилась в Правительство РФ с просьбой предоставить официальную информацию по проекту «Сахалин-2», реализуемого на условиях Соглашения о разделе продукции компанией «Сахалин Энерджи Инвестмент Компани, Лтд». Однако Правительство РФ, не предоставило запрошенную информацию. Вместо этого Правительство РФ направило формальный ответ о передаче запроса общественной организации «За чистый воздух» в Министерство природных ресурсов РФ. Министерство природных ресурсов РФ также не предоставило общественной организации «За чистый воздух» никакой информации по существу запроса, не смотря на то, что Правительство РФ обязало его ответить на наш запрос.

1. Имеются ли в действиях Правительства РФ и Министерства природных ресурсов РФ нарушения действующего законодательства?
2. Какой порядок предоставления запрашиваемой информации для органов государственной власти установлен действующим законодательством РФ?

**Задача.5** Группа депутатов Государственной Думы РФ в своем запросе в Конституционный Суд РФ оспаривает конституционность положений части 5 статьи 42 Федерального закона от 22 февраля 2014 года № 20-ФЗ «О выборах депутатов Государственной Думы Федерального Собрания Российской Федерации», в соответствии с которыми одновременно с документами, указанными в частях 1 и 4 данной статьи, уполномоченный представитель политической партии представляет, в частности, сведения о принадлежащем каждому кандидату, включенному в федеральный список кандидатов, супругу кандидата и его несовершеннолетним детям недвижимом имуществе, находящемся за пределами территории РФ, об источниках получения средств, за счет которых приобретено указанное имущество, об обязательствах имущественного характера за пределами территории Российской Федерации кандидата, а также сведения о таких обязательствах его супруга и несовершеннолетних детей; указанные сведения представляются по форме, предусмотренной указом Президента Российской Федерации (пункт 3); сведения о расходах каждого кандидата, включенного в федеральный список кандидатов, а также о расходах супруга кандидата и его несовершеннолетних детей по каждой сделке по приобретению земельного участка, другого объекта недвижимости, транспортного средства, ценных бумаг,

акций (долей участия, паев в уставных (складочных) капиталах организаций), совершенной в течение последних трех лет, если сумма сделки превышает общий доход такого кандидата и его супруга за три последних года, предшествующих совершению сделки, и об источниках получения средств, за счет которых совершена сделка; указанные сведения представляются по форме, предусмотренной указом Президента Российской Федерации (пункт 4).

По мнению заявителей, оспариваемые законоположения, как исключаяющие в системе действующего правового регулирования с учетом смысла, придаваемого им правоприменительной практикой, возможность дополнения, изменения, замены ранее представленных избирательным объединением в отношении кандидата предусмотренных данными законоположениями сведений и позволяющие исключать кандидата из заверенного списка кандидатов, отказывать в регистрации кандидата на том формальном основании, что не было представлено сведений о его супруге, несовершеннолетнем ребенке, хотя они не имели и не имеют имущества, обязательств имущественного характера, в том числе за пределами Российской Федерации, а равно не совершали расходов, превышающих общий доход за последние три года, т.е. на основании непредставления «нулевых сведений», не соответствуют статьям 18, 19 и 32 (часть 2) Конституции Российской Федерации.

1. Оцените правомерность запроса депутатов Государственной Думы РФ.
2. Какое решение следует ожидать от Конституционного Суда РФ?

**Задача.6** Группа депутатов Государственной Думы обратилась в Конституционный Суд РФ с запросом о признании не соответствующим Конституции РФ Федерального закона от 29 апреля 1995 года «О внесении изменений и дополнений в Закон Российской Федерации «О воинской обязанности и военной службе», поскольку нарушен порядок его принятия, закрепленный в Регламенте Государственной Думы РФ.

1. Можно ли признать запрос группы депутатов Государственной Думы соответствующим закону?
2. Какое решение должен вынести Конституционный Суд РФ?

**Задача.7** Государственная Дума обратилась в Конституционный Суд РФ с запросом о толковании находящихся во взаимосвязи предписаний статьи 81 (часть 3) и пункта 3 раздела второго «Заключительные и переходные положения» Конституции РФ, ссылаясь на неопределенность в их понимании.

Согласно этим конституционным положениям одно и то же лицо не может занимать должность Президента РФ более двух сроков подряд (статья 81, часть 3). Президент РФ, избранный в соответствии с Конституцией РФ, со дня вступления в силу действующей Конституции РФ осуществляет установленные ею полномочия до истечения срока, на который он был избран (пункт 3 раздела второго «Заключительные и переходные положения»).

Государственная Дума просит разъяснить, является ли срок осуществления полномочий Президента РФ, избранного до вступления в силу действующей Конституции РФ и осуществлявшего установленные Конституцией РФ полномочия со дня ее вступления в силу, сроком, предусмотренным статьей 81 (часть 3) Конституции РФ, т.е. является ли срок осуществления полномочий Президента РФ, указанный в пункте 3 раздела второго «Заключительные и переходные положения» Конституции РФ, первым из двух сроков, предусмотренных ее статьей 81 (часть 3). Государственная Дума полагает, что на следующих выборах на должность Президента Российской Федерации может быть избрано лишь лицо, не занимавшее ранее эту должность.

1. На основании системного толкования Конституции РФ разъясните депутатам Государственной Думы вопрос о сроках пребывания в должности Президента РФ?

**Задача.8** Депутат Государственной Думы Дуров во время пленарного обсуждения вопроса об усилении контроля за действиями Центрального Банка РФ сославшись на ст. 5 Федерального закона от 10 июля 2002 года № 86-ФЗ «О Центральном банке Российской Федерации (Банке России)» заявил, что у Государственной Думы итак много правовых способов по контролю за работой Центрального Банка РФ, среди которых, например, назначение на должность и освобождение от должности членов Совета директоров Центрального Банка РФ, поэтому не имеет смысла тратить время на рассмотрение данного вопроса. Депутат Козлов не согласился с мнением депутата Дурова и с использованием слов из ненормативной лексики потребовал, чтобы Дуров покинул заседание Государственной Думы и не мешал эффективной работе других депутатов.

1. Имеются ли в действиях депутата Козлова нарушения действующего законодательства?

2. Какой порядок предусмотрен в Государственной Думе для рассмотрения вопросов на пленарном заседании?

**Задача.9** Фракция «Справедливая Россия» в Государственной Думе Федерального Собрания РФ предложила лишить парламентариев депутатской неприкосновенности. Как сообщил руководитель московского отделения «Справедливой России», депутат Государственной Думы РФ **Александр Агеев**, партия приняла решение повторно инициировать вопрос о лишении депутатов неприкосновенности. Однако если большинство в нижней палате Российского парламента не поддержит их идею о лишении депутатов неприкосновенности в принципе, эсеры будут пытаться реализовать второй вариант законопроекта — упрощение процедуры лишения неприкосновенности.

1. Оцените законодательные инициативы фракции «Справедливая Россия» с точки зрения законности и целесообразности.

2. Из каких этапов складывается лишение неприкосновенности депутата Государственной Думы РФ?

3. Приведите примеры из деятельности Государственной Думы РФ по лишению депутатской неприкосновенности.

**Задача.10** Конституция Российской Федерации 1993 г. отказалась от закрепления господствовавшего прежде императивного депутатского мандата, в том числе в Государственной Думе РФ. Отныне избиратели юридически не могут определять позицию депутата, а депутат не связан правовыми обязательствами с ними. Нет юридической ответственности депутата перед избирателями; отсутствуют такие институты, характерные для императивного мандата, как наказания избирателей, подотчетность избирателям депутатов и отзыв депутатов избирателями. Все это в совокупности можно рассматривать как конституционно-правовое закрепление свободного мандата депутата представительного органа в РФ (по крайней мере, для федерального уровня).

Однако поскольку характер депутатского мандата в Конституции России прямо не указан, это дает основание сторонникам императивного мандата усомниться в свободе депутатского мандата.

1. Определите кто и почему прав в данной ситуации, сторонники императивного депутатского мандата или его противники?

2. На основе анализа текста Конституции РФ попытайтесь доказать, что в России у депутата свобода депутатского мандата.

**Задача11.** Депутат Государственной Думы РФ Чертков по истечении срока депутатских полномочий продолжает проживать вместе с членами своей семьи в служебной квартире, которая была предоставлена ему на время работы в Государственной Думе РФ. На все требования уполномоченных должностных лиц Управления делами Президента РФ освободить служебную квартиру Чертков отвечает отказом и ссылается на то, что квартира по месту его постоянного жительства продана, и ему негде проживать.

1. Законен ли отказ Черткова освободить служебную квартиру?
2. Если отказ Черткова незаконен, что можно предпринять уполномоченным должностным лицам Управления делами Президента РФ по его выселению?

**Задача.12** Гражданин Слухов знакомый депутата Государственной Думы РФ Краснова совершил преступление 30 сентября 2016 года. 15 октября 2016 года депутат Краснов позвонил по телефону Слухову и попытался по телефону допросить его. После этого Слухов с жалобой обратился к Председателю Государственной Думы РФ. В жалобе Слухов указал следующее: «Прошу Вас разъяснить депутату Государственной Думы РФ Краснову, что допросить меня могут только компетентные органы. Не надо на меня оказывать давление своими расспросами. В случае, если с моей семьей или моим имуществом произойдет что-нибудь (внезапная смерть, травма, порча имущества и т.п.) во всем прошу винить депутата Краснова и его семью».

Дайте правовую оценку действиям депутата Государственной Думы РФ Краснова и гражданина Слухова.

## **Раздел 6. Конституционное закрепление системы государственных органов РФ**

**Задача.1** Лыков обратился в суд с заявлением об оспаривании действий специалиста администрации Мухина, в обоснование которого указал, что 20 марта 2016 года около 11 часов 45 минут Мухин, находясь около его дома, высказывал угрозы в его адрес по поводу ненадлежащего содержания придомовой территории. Заявитель попытался снять происходящее на камеру сотового телефона, однако Мухин заявил, что запрещает ему снимать, выхватил из рук заявителя принадлежащий ему телефон, бросил его на крышу автомобиля, в результате чего телефон упал на землю.

Лыков полагает, что действиями должностного лица было нарушено его конституционное право владеть, пользоваться и распоряжаться принадлежащим ему на праве собственности имуществом, а также было ограничено его право на ведение видеозаписи, в связи с чем заявитель просил признать действия специалиста администрации Мухина, выраженные в воспрепятствовании ведению им видеозаписи и изъятии у него телефона, незаконными.

1. Оцените с позиции суда доводы Лыкова.
2. Какие органы государственной власти, в каких случаях, и в каком порядке вправе ограничивать право граждан по владению собственным имуществом и проведению видеозаписи?
3. Какое решение должен принять суд?

**Задача.2** Обратившись в суд с заявлением об оспаривании постановления судебного пристава-исполнителя, Прохорова указала, что в службе судебных приставов на принудительном исполнении находится исполнительное производство о взыскании с нее денежных средств в пользу взыскателя Орловой. В целях исполнения требования исполнительного документа судебным приставом-исполнителем в рамках возбужденного исполнительного производства 12 июля 2016 года было вынесено постановление о запрете

регистрационных действий в отношении объекта недвижимости, принадлежащей ей на праве собственности квартиры. Прохорова восприняла данное постановление как незаконное, нарушающее ее конституционные и гражданские права, поскольку судебным приставом-исполнителем была применена мера обеспечения в отношении жилого помещения, являющегося единственным жильем должника, в котором помимо нее прописаны еще пять человек, в том числе несовершеннолетние дети.

1. Правомерны ли действия судебного пристава-исполнителя?
2. На какие виды имущества граждан в соответствии с гражданско-процессуальным законодательством не распространяются ограничения по распоряжению?
3. Какое решение должен принять суд?

**Задача.3** Никонов обратился в суд с заявлением о признании незаконным бездействия судебного пристава-исполнителя Кировского межрайонного городского отдела по особым исполнительным производствам УФССП по Кировской области. В обоснование заявленных требований Никонов указал, что в производстве пристава находится исполнительное производство, возбужденное в отношении должника – департамента строительства и жилищно-коммунального хозяйства Кировской области, об обязанности предоставить Никонову (имеющему статус сироты) благоустроенное жилое помещение по договору найма специализированных помещений. Однако практически в течение 9 месяцев судебный пристав-исполнитель не предпринимает необходимых мер для принудительного исполнения судебного решения. Никонов считает, что бездействие пристава нарушает права заявителя, причиняет ему финансовые убытки, выраженные в необходимости снимать жилое помещение на условиях коммерческого найма за плату.

1. Законно ли поведение судебного пристава-исполнителя?
2. Какие действия должен осуществлять пристав-исполнитель при возбуждении исполнительного производства?
3. Какое решение должен принять суд?

**Задача.4** Любов обратился в суд с заявлением об обжаловании действий должностного лица, ссылаясь на то, что 24 марта 2016 года он обратился к начальнику межмуниципального управления МВД РФ с заявлением, которое было зарегистрировано в книге учета сообщений о преступлениях с выдачей талона-уведомления. Однако Любов считает, что его права нарушены, поскольку с даты обращения прошло три месяца, а ответ на обращение до сих пор не получен. Любов просит суд признать действия должностного лица незаконными и обязать рассмотреть заявление путем направления ответа.

1. Законны ли требования Любова?
2. В какие сроки должны рассматриваться обращения граждан в органах МВД РФ?
3. Какое решение должен принять суд?

**Задача.5** Гражданин Рогов обратился в прокуратуру района с заявлением об обжаловании действий местной администрации. В заявлении Рогов указал, что он и его двое детей проживают в жилом помещении, которое согласно заключению межведомственной комиссии от 10 апреля 2016 года признано непригодным для проживания. В соответствии со статьей 40 Конституции РФ каждый имеет право на жилище. Малоимущим, иным указанным в законе гражданам, нуждающимся в жилище, оно предоставляется бесплатно или за доступную плату из государственных, муниципальных и других жилищных фондов в соответствии с установленными законом нормами.

В силу пункта 1 части 2 статьи 57 Жилищного кодекса РФ вне очереди жилые помещения по договорам социального найма предоставляются гражданам, жилые помещения

которых признаны в установленном законом порядке непригодными для проживания и ремонту и реконструкции не подлежат.

Вместе с тем, на протяжении длительного периода времени, местной администрацией в нарушение требований Жилищного кодекса РФ, жилье по договору социального найма семье не предоставлено.

1. Оцените правовые аргументы Рогова.
2. Какие категории граждан в соответствии с Жилищным кодексом РФ имеют право на приобретение жилья вне очереди?
3. Какие действия должен предпринять прокурор района?

**Задача.6** Директор школы Лихов, где обучаются несовершеннолетние с нарушением опорно-двигательного аппарата обратился с заявлением в областную прокуратуру. В заявлении Лихов указал, что здание школы находится в неудовлетворительном состоянии, а некоторые элементы конструкции здания представляют непосредственную угрозу для жизни и здоровья обучающихся. Так, местами разрушена кирпичная кладка цоколя здания, имеются следы протекания кровли, вследствие чего происходит намокание и почернение внутренних стен с отслоением штукатурки, в учебных классах и спортзале имеется прогиб деревянного пола, здание школы не оборудовано пандусом для доступа маломобильных групп населения.

1. Какие действия должен предпринять прокурор области для восстановления здания школы и обеспечения безопасности детей?
2. Можно ли обратиться с жалобой на плохое техническое состояние здания школы в другие органы власти? Если да, то, в какие органы власти и целесообразно ли это?

**Задача.7** На рассмотрение в суд поступило дело в отношении организованной преступной группы. По материалам дела в 2015 году 30-летний житель города Жуковский Храмов создал на территории города сообщество под названием «Дикие коты». Участники созданного им сообщества после необходимой подготовки на территории г. Жуковский начали осуществлять нападения на лиц, исповедующих иную религию, кроме православия, а также представителей еврейской национальности, кавказских и среднеазиатских этнических общностей, на их имущество.

1. Какие составы преступлений содержатся в действиях сообщества «Дикие коты»?
2. Какое решение должен принять суд?

**Задача.8** К прокурору города Нижний Новгород обратилась группа предпринимателей, занятая в сфере торговли с заявлением в отношении общественной организации «За права человека». В заявлении указывалось, что, не имея полномочий на проведение контрольных мероприятий в сфере соблюдения прав потребителей, представители названной общественной организации фактически проводили проверки в их торговых заведениях на территории города Нижнего Новгорода. При этом изучалась документация заведения, исследовалось его санитарно-эпидемиологическое состояние, чем была нарушена ч. 2 ст. 45 Закона РФ «О защите прав потребителей», наделяющая такими правами в рамках общественного контроля только общественные объединения потребителей, их ассоциации или союзы.

1. Какое нарушение административного законодательства РФ содержится в действиях общественной организации «За права человека»?
2. Как должен поступить прокурор города Нижнего Новгорода в сложившейся ситуации?



**Задача.9** Комитет по транспорту и связи правительства области, используя Положение «О проведении конкурса на право обслуживания регулярных межрайонных автобусных маршрутов области и межрегиональных маршрутов», утвержденное постановлением Правительства области от 20 июля 2015 года, в феврале 2016 года провел конкурс на регулярном действующем маршруте. По итогам конкурса победителям (перевозчикам) было предложено заключить в течение 10 дней контракты на обслуживание межрайонного маршрута с предприятиями – владельцами автовокзалов и автостанций. В результате, некоторые хозяйствующие субъекты, ранее работавшие на данном рынке перевозок, прекратили свою деятельность.

1. Имеются ли признаки состава правонарушения в действиях Комитета по транспорту и связи правительства области?

2. Ответ обоснуйте ссылками на действующее антимонопольное законодательство.

**Задача.10** С января 2015 года по январь 2016 года Комитет гражданской защиты и социальной безопасности области провел 1 совещание по вопросам борьбы с преступностью несовершеннолетних, профилактике преступлений и иных правонарушений несовершеннолетних, защиты детей от информации, причиняющей вред их здоровью и (или) развитию, а информация, в том числе поступающая из органов исполнительной государственной власти области, органов местного самоуправления, органов системы социальной профилактики о правонарушениях несовершеннолетних анализировалась 2 раза.

1. Дайте правовую оценку действиям Комитета гражданской защиты и социальной безопасности области, с точки зрения, их соответствия законодательству о защите детей от информации, причиняющей вред их здоровью, а также профилактике правонарушений.

**Задача.11** В период с 2010 по 2016 гг. Правительством Республики были выделены в аренду для строительства домов отдыха земельные участки занятые лесными насаждениями. Договоры аренды были заключены с рядом коммерческих организаций, а также с республиканским филиалом Московского автомобильно-дорожного института (МАДИ). Арендаторами за истекший период времени на указанных землях возведены 7 домов коттеджного типа и прилегающие постройки.

1. Правомерны ли действия Правительства Республики?

2. На каких земельных участках запрещается строительство согласно законодательства РФ?

**Задача.12** Поступившее в июне 2016 года обращение гражданина Миронова инвалида 2 группы в министерство инвестиций, земельных и имущественных отношений области о предоставлении земельного участка для целей индивидуального жилищного строительства рассматривалось министерством более 5 месяцев. При этом процедуры формирования участка были завершены, и требовалось лишь заключение договора аренды.

1. Имеется ли в данном случае факт необоснованного затягивания срока рассмотрения обращения гражданина Миронова.

2. Назовите виды и сроки рассмотрения обращений граждан в РФ.

### **3.Критерии оценки.**

1. Соответствие решения сформулированным в кейсе вопросам (адекватность проблеме) - 1 балл

2. Оригинальность подхода (новаторство, креативность) – 1 балл

3. Применимость решения на практике – 1 балл

4. Глубина проработки проблемы (обоснованность решения, наличие альтернативных вариантов, прогнозирование возможных проблем, комплексность решения) – 1 балл
5. Возможность долгосрочного применения – 1 балл

#### 4.4 Дискуссия, диспут, дебаты

##### 1. Описание.

**Дискуссия** – обсуждение спорного вопроса, при котором каждая сторона отстаивает определенную позицию, оппонирует мнение другой стороны и претендует на признание своей позиции. Использование дискуссий в учебном процессе нацелено не столько на разрешение конкретной проблемы, сколько на ее всестороннее рассмотрение, творческое осмысление, повышение интенсивности обучения.

Учебная дискуссия диалогична - и как форма организации обучения, и как способ работы с содержанием учебного материала.

Дискуссия является одной из важнейших форм образовательной деятельности, стимулирующих инициативность обучающихся, развитие рефлексивного мышления.

Применение дискуссии рекомендуется в том случае, когда обучающиеся обладают значительной степенью зрелости и самостоятельности в приобретении знаний и формулировании проблем, в подборе и четком представлении собственных аргументов, в предметной подготовке к теме дискуссии.

Взаимодействие в учебной дискуссии строится не просто на поочередных высказываниях, вопросах и ответах, но на содержательно направленной самоорганизации участников – т.е. обращении их друг к другу для углубленного и разностороннего обсуждения идей, точек зрения, проблемы.

Сущностной чертой учебной дискуссии является диалогическая позиция педагога, которая реализуется в предпринимаемых им специальных организационных усилиях, задает тон обсуждению, соблюдению его правил всеми участниками.

На первых порах использования учебной дискуссии усилия педагога сосредоточены на формировании дискуссионных процедур (выявление различных точек зрения, способов аргументации, их соотнесение, составление многопланового видения явления).

В дальнейшем педагог выходит за пределы непосредственно данной ситуации.

Формы дискуссий: круглый стол, заседание экспертной группы, форум, симпозиум, дебаты и т.п.

**Круглый стол** – модель обсуждения некоторого вопроса, с целью обобщения идей и мнений участников обсуждения. Для круглого стола характерно: отсутствие четко определенных позиций; наличие лишь участников обсуждения; равенство позиций всех участников.

**Дебаты** – прения, обсуждение вопроса, сходно с обсуждением вопроса в парламенте в соответствии с определенным регламентом. Явно формализованное обсуждение на основе заранее фиксированных выступлений участников-представителей двух противостоящих, соперничающих команд, сопровождающееся опровержением противоположной позиции.

Регламент проведения дебат: сообщение эксперта - 7 мин.; выступление – до 3 мин.; вопрос - 1 мин.

##### 2. Перечень тем для круглого стола (дискуссии, полемики, диспута, дебатов):

1. Россия – суверенное государство
2. Россия – социальное государство
3. Россия – светское государство
4. Конституционные принципы статуса личности в Российской Федерации

5. Права, свободы, обязанности их соотношение
6. Классификация конституционных прав и свобод личности
7. Гражданство Российской Федерации
8. Общая характеристика государственного устройства
- 9 Конституционно-правовые признаки Российской Федерации как федеративного государства
10. Конституционно-правовые признаки субъектов Российской Федерации
11. Административно-территориальное устройство субъектов Российской Федерации
12. Понятие и виды избирательного права.
13. Принципы избирательного права Российской Федерации.
14. Понятие избирательной системы и ее соотношение с избирательным правом.
15. Избирательные законы Российской Федерации, характеристика их роли в формировании основ избирательной системы в федеративном государстве.
16. Мажоритарная избирательная система, её разновидности, плюсы и минусы.
17. Пропорциональная избирательная система, её разновидности, плюсы и минусы.
18. Использование мажоритарной и пропорциональной избирательных систем для формирования органов власти в Российской Федерации.
19. Основные этапы организации и проведения выборов.
20. Статус Президента РФ по действующей Конституции РФ.
21. Участие Президента РФ в реализации исполнительной власти.
22. Взаимоотношения Президента РФ с органами государственной власти в РФ.

**3. Методические рекомендации по подготовке и проведению.** При организации дискуссии в учебном процессе обычно ставятся сразу несколько учебных целей, как чисто познавательных, так и коммуникативных. При этом цели дискуссии, конечно, тесно связаны с ее темой. Если тема обширна, содержит большой объем информации, в результате дискуссии могут быть достигнуты только такие цели, как сбор и упорядочение информации, поиск альтернатив, их теоретическая интерпретация и методологическое обоснование. Если тема дискуссии узкая, то дискуссия может закончиться принятием решения.

Во время дискуссии студенты могут либо дополнять друг друга, либо противостоять один другому. В первом случае проявляются черты диалога, а во втором дискуссия приобретает характер спора. Как правило, в дискуссии присутствуют оба эти элемента, поэтому неправильно сводить понятие дискуссии только к спору. И взаимоисключающий спор, и взаимодополняющий, взаиморазвивающий диалог играют большую роль, так как первостепенное значение имеет факт сопоставления различных мнений по одному вопросу. Эффективность проведения дискуссии зависит от таких факторов, как:

- подготовка (информированность и компетентность) студентов по предложенной проблеме;
- семантическое единообразие (все термины, дефиниции, понятия и т.д. должны быть одинаково поняты всеми студентами);
- корректность поведения участников;
- умение преподавателя проводить дискуссию.

Правильно организованная дискуссия проходит три стадии развития: ориентация, оценка и консолидация.

На первой стадии вырабатывается определенная установка на решение поставленной проблемы. При этом перед преподавателем (организатором дискуссии) ставятся следующие задачи:

1. Сформулировать проблему и цели дискуссии. Для этого надо объяснить, что обсуждается, что должно дать обсуждение.

2. Создать необходимую мотивацию, т.е. изложить проблему, показать ее значимость, выявить в ней нерешенные и противоречивые вопросы, определить ожидаемый результат (решение).

3. Установить регламент дискуссии, а точнее, регламент выступлений, так как общий регламент определяется продолжительностью практического занятия.

4. Сформулировать правила ведения дискуссии, основное из которых — выступить должен каждый. Кроме того, необходимо: внимательно выслушивать выступающего, не перебивать, аргументированно подтверждать свою позицию, не повторяться, не допускать личной конфронтации, сохранять беспристрастность, не оценивать выступающих, не выслушивая до конца и не поняв позицию.

5. Создать доброжелательную атмосферу, а также положительный эмоциональный фон. Добиться однозначного семантического понимания терминов, понятий и т.п. Для этого с помощью вопросов и ответов следует уточнить понятийный аппарат, рабочие определения изучаемой темы. Систематическое уточнение понятийного аппарата формирует у студентов установку, привычку оперировать только хорошо понятными терминами, не употреблять малопонятные слова, систематически пользоваться справочной литературой.

Вторая стадия — стадия оценки — обычно предполагает ситуацию сопоставления, конфронтации и даже конфликта идей, который в случае неумелого руководства дискуссией может перерасти в конфликт личностей. На этой стадии перед преподавателем ставятся следующие задачи:

1. Начать обмен мнениями, что предполагает предоставление слова конкретным участникам.

2. Собрать максимум мнений, идей, предложений. Для этого необходимо активизировать каждого студента. Выступая со своим мнением, студент может сразу внести свои предложения, а может сначала просто выступить, а позже сформулировать свои предложения.

3. Не уходить от темы, что требует некоторой твердости организатора, а иногда даже авторитарности. Следует тактично останавливать отклоняющихся, направляя их в заданное «русло».

4. Поддерживать высокий уровень активности всех участников. Не допускать чрезмерной активности одних за счет других, соблюдать регламент, останавливать затянувшиеся монологи, подключать к разговору всех присутствующих студентов.

5. Оперативно проводить анализ высказанных идей, мнений, позиций, предложений перед тем, как переходить к следующему витку дискуссии. Такой анализ, предварительные выводы или резюме целесообразно делать через определенные интервалы (каждые 10—15 минут), подводя при этом промежуточные итоги. Подведение промежуточных итогов очень полезно поручать студентам, предлагая им временную роль ведущего.

6. В конце дискуссии предоставить право студентам самим оценить свою работу (рефлексия).

Третья стадия — стадия консолидации — предполагает выработку определенных единых или компромиссных мнений, позиций, решений. На этом этапе осуществляется контролирующая функция. Задачи, которые должен решить преподаватель, можно сформулировать следующим образом:

1. Проанализировать и оценить проведенную дискуссию, подвести итоги, результаты. Для этого надо сопоставить сформулированную в начале дискуссии цель с полученными результатами, сделать выводы, вынести решения, оценить результаты, выявить их положительные и отрицательные стороны.

2. Помочь участникам дискуссии прийти к согласованному мнению, чего можно достичь путем внимательного выслушивания различных толкований, поиска общих тенденций для принятия решений.

3. Принять групповое решение совместно с участниками. При этом следует подчеркнуть важность разнообразных позиций и подходов.

4. В заключительном слове подвести группу к конструктивным выводам, имеющим познавательное и практическое значение.

5. Добиться чувства удовлетворения у большинства участников, т.е. поблагодарить всех студентов за активную работу, выделить тех, кто помог в решении проблемы.

Составной частью любой дискуссии является процедура вопросов и ответов. Умело поставленный вопрос (каков вопрос, таков и ответ) позволяет получить дополнительную информацию, уточнить позиции выступающего и тем самым определить дальнейшую тактику проведения дискуссии.

С функциональной точки зрения, все вопросы можно разделить на две группы:

- Уточняющие (закрытые) вопросы, направленные на выяснение истинности или ложности высказываний, грамматическим признаком которых обычно служит наличие в предложении частицы «ли», например: «Верно ли что?», «Правильно ли я понял, что?». Ответить на такой вопрос можно только «да» или «нет».

- Восполняющие (открытые) вопросы, направленные на выяснение новых свойств или качеств интересующих нас явлений, объектов. Их грамматический признак — наличие вопросительных слов: что, где, когда, как, почему и т.д.

С грамматической точки зрения, вопросы бывают простые и сложные, т.е. состоящие из нескольких простых. Простой вопрос содержит в себе упоминание только об одном объекте, предмете или явлении.

Если на вопросы смотреть с позиции правил проведения дискуссии, то среди них можно выделить корректные и некорректные как с содержательной точки зрения (некорректное использование информации), так и с коммуникативной точки зрения (например, вопросы, направленные на личность, а не на суть проблемы). Особое место занимают так называемые, провокационные или улавливающие вопросы. Такие вопросы задаются для того, чтобы сбить с толку оппонента, посеять недоверие к его высказываниям, переключить внимание на себя или нанести критический удар.

С педагогической точки зрения, вопросы могут быть контролирующими, активизирующими внимание, активизирующими память, развивающими мышление.

В дискуссии предпочтительнее использовать простые вопросы, так как они не несут в себе двусмысленности, на них легко дать ясный и точный ответ. Если студент задает сложные вопросы, целесообразно попросить его разделить свой вопрос на несколько простых. Ответы на вопросы могут быть: точными и неточными, верными и ошибочными, позитивными (желание или попытка ответить) и негативными (прямой или косвенный уход от ответа), прямыми и косвенными, односложными и многосложными, краткими и развернутыми, определенными (не допускающими различного толкования) и неопределенными (допускающими различное толкование).

Для того чтобы организовать дискуссию и обмен информацией в полном смысле этого слова, занятие необходимо тщательно подготовить. Для этого учитель преподаватель должен:

- заранее подготовить вопросы, которые можно было бы ставить на обсуждение по выводу дискуссии, чтобы не дать ей погаснуть;

- не допускать ухода за рамки обсуждаемой проблемы;

- не допускать превращения дискуссии в диалог двух наиболее активных учеников или преподавателя со студентом;

- обеспечить широкое вовлечение в разговор как можно большего количества студентов, а лучше — всех;
- не оставлять без внимания ни одного неверного суждения, но не давать сразу же правильный ответ; к этому следует подключать студентов, своевременно организуя их критическую оценку;
- не торопиться самому отвечать на вопросы, касающиеся материала дискуссии: такие вопросы следует переадресовывать аудитории;
- следить за тем, чтобы объектом критики являлось мнение, а не человек, выразивший его;
- сравнивать разные точки зрения, вовлекая студентов в коллективный анализ и обсуждение, помнить слова К.Д. Ушинского о том, что в основе познания всегда лежит сравнение.

#### **4. Критерии оценки.**

Оценка «отлично» выставляется студенту, если детерминирующая идея отражает глубокое понимание, содержание ответов, рассуждений соответствует теме; речь грамотна, используется профессиональная лексика; ответы на дополнительные вопросы позволяют судить о наличии уверенных знаний по теме.

Оценка «хорошо» выставляется студенту, если основная идея содержательна, речь грамотна, используется преимущественно профессиональная лексика; ответы на дополнительные вопросы позволяют судить о наличии знаний по теме.

Оценка «удовлетворительно» выставляется студенту, если идея ясна, но тема не раскрыта; профессиональная лексика используется эпизодически; ответы на дополнительные вопросы позволяют судить о поверхностных знаниях по теме.

Оценка «неудовлетворительно» выставляется студенту, если основная идея поверхностна или отсутствует; профессиональная лексика не используется; ответы на дополнительные вопросы не даны.

### **4.5 Разноуровневые задачи (задания)**

#### **1. Описание:**

#### **2. Задачи репродуктивного уровня**

**Задача 1** Нижегородский областной суд вынес решение о неправомочности состава депутатов Законодательного Собрания в связи со сложением депутатами своих полномочий. На этом основании Губернатор Нижегородской области издал Указ «О роспуске Законодательного Собрания Нижегородской области».

1. Оцените правомерность решения областного суда и указа Губернатора Нижегородской области.

2. Назовите основания для прекращения полномочий Законодательного Собрания Нижегородской области.

**Задача 2** Администрация города Нижнего Новгорода внесла в Законодательное Собрание Нижегородской области проект закона «Об участии общественности в охране общественного порядка на территории города». В пояснительной записке к данному законопроекту представители администрации города сослались на рост правонарушений в

общественных местах города за последний год и недостаточность количества патрулей сотрудников полиции, призванных в соответствии с законом «О полиции» охранять общественный порядок, а также обеспечивать личную и общественную безопасность.

1. Можно ли признать инициативу Администрации города Нижнего Новгорода соответствующей действующему законодательству Нижегородской области?

2. Какими правами обладают граждане при охране общественного порядка?

**Задача 3** Инвалид первой группы Петров из Борского района Нижегородской области обратился с жалобой к Уполномоченному по правам человека в Нижегородской области на то, что ему не предоставляется транспортное средство взамен давно отслужившей свой срок мотоколяски. На запрос Уполномоченного по правам человека в Нижегородской области министерство социальной политики Нижегородской области сообщило, что транспортных средств ожидают тысячи инвалидов, а выделяется менее ста автомобилей в год, и обещало рассмотреть возможность внеочередного предоставления автомобиля гражданину Петрову.

1. Оцените правомерность действий Уполномоченного по правам человека в Нижегородской области и министерства социальной политики Нижегородской области.

2. Назовите обязанности Уполномоченного по правам человека в Нижегородской области.

3. Перечислите полномочия министерства социальной политики Нижегородской области.

**Задача 4** К Уполномоченному по правам человека в Нижегородской области обратились бывшие члены семьи Павлова, который служил в пограничных войсках РФ на территории Туркменистана. В 1995 году он, его жена и трое детей получили в воинской части вкладыши о гражданстве РФ. В этом же году семья переехала в Россию, где взрослые члены семьи получили, а затем уже и поменяли, паспорта граждан РФ. И лишь когда родившиеся в 1990 году двое младших детей обратились за получением своих первых российских паспортов в 2004 году, им в Управлении Федеральной миграционной службы по Нижегородской области было заявлено, что все члены семьи, кроме отца, гражданами России не являются, и что вкладыши о гражданстве РФ в воинской части в 1995 году им были выданы незаконно.

1. Правомерен ли ответ Управления Федеральной миграционной службы по Нижегородской области?

2. Назовите особенности получения гражданства лицами, проходившими военную службу на территории республик бывшего СССР.

**Задача 5** В Уставе городского округа Вишневый закреплена норма, согласно которой граждане этого муниципального образования для решения вопросов местного значения наделяются правом проводить сход жителей городского округа.

1. Определите правомерность включения данной нормы права в устав городского округа Вишневый на основе анализа муниципального законодательства РФ.

2. Перечислите формы непосредственной демократии, которыми может пользоваться население для решения местных вопросов.

**Задача 6** В ст. 41 Устава муниципального района Высокого закрепляется, что глава муниципального образования при реализации своих полномочий вправе издавать постановления и решения.

1. Оцените правомерность данного положения Устава муниципального района Высокого с позиции действующего муниципального законодательства РФ.

2. Назовите виды правовых актов, которые вправе издавать органы и должностные лица местной власти.

**Задача 7** Согласно ст. 35 Устава сельского поселения Луково глава местного самоуправления обязан представлять муниципальному собранию ежегодный отчет о деятельности сельского поселения, а также о результатах собственной деятельности.

1. Соответствует ли ст. 35 Устава сельского поселения Луково муниципальному законодательству РФ?

2. Какие положения должен включать отчет главы муниципального образования?

**Задача 8** В ст. 22 Устава N области содержится положение, согласно которому порядок внесения изменений и дополнений в Устав муниципальных образований находящихся на территории области определяется Законом области «Об организации местного самоуправления на территории области».

1. Оцените правомерность ст. 22 Устава N области с точки зрения муниципального законодательства.

2. Перечислите положения, которые должны найти обязательное отражение в Уставе муниципального образования.

**Задача 9** В ст. 40 Устава городского округа Ляхово установлено, что на депутата представительного органа городского округа Ляхово при осуществлении деятельности распространяются гарантии в соответствии с федеральным законодательством.

1. Проанализируйте правомерность ст. 40 Устава городского округа Ляхово, с позиции муниципального законодательства.

2. Назовите гарантии депутата представительного органа местного самоуправления.

**Задача 10** В ст. 30 Закона «О муниципальной службе на территории N края» закрепляется норма, в соответствии с которой поступить на муниципальную службу в органы местной власти на территории N края могут граждане РФ, достигшие возраста 18 лет.

1. Оцените правомерность предписания содержащегося в ст. 30 Закона «О муниципальной службе на территории N края».

2. Какие требования предъявляются к лицам, желающим поступить на муниципальную службу в РФ?

**Задача 11** Приказом Департамента внутренней политики Нижегородской области «Об утверждении перечня должностных лиц органов местного самоуправления муниципальных образований области, уполномоченных составлять протоколы об административных правонарушениях, предусмотренных Кодексом об административных правонарушениях Нижегородской области» утвержден перечень должностных лиц органов местного самоуправления муниципальных образований, уполномоченных составлять протоколы об административных правонарушениях, предусмотренных указанным кодексом.

1. Соответствует ли приказ Департамента внутренней политики Нижегородской области законодательству РФ об административных правонарушениях?

2. Перечислите должностных лиц имеющих право на составление протоколов об административных правонарушениях в сфере местного самоуправления в Нижегородской области.

**Задача 12** Администрация муниципального образования «Иваньковский район» в Постановлении «О приватизации муниципального имущества на территории Иваньковского



района», закрепила в качестве основания для отказа в приеме документов положение об их оформлении карандашом.

1. Прокомментируйте правомерность данного правового положения на основании законодательства о приватизации муниципального имущества.

2. Назовите законные основания для отказа в приватизации муниципального имущества.

**Задача 13** Жительница г. Краснодара Валова обратилась в суд с заявлением о назначении даты выборов депутатов представительных органов местного самоуправления и выборных должностных лиц в г. Павлово, являющемся городом краевого значения. В заявлении Валова сослалась на то, что в нарушение Федерального закона «Об общих принципах организации местного самоуправления в Российской Федерации» законодательным органом края не принят закон, устанавливающий порядок проведения муниципальных выборов, не установлен порядок образования, преобразования и упразднения муниципальных образований, а представительным органом не принят устав муниципального образования, в результате чего она лишена возможности реализовать своё конституционное право на участие в местном самоуправлении города.

1. Оцените позицию Валовой и перспективы разрешения дела с ее участием судом на основании муниципального законодательства.

2. Перечислите законодательные условия проведения муниципальных выборов.

#### **4. Задачи творческого уровня:**

**Задача 1** Нижегородский областной суд вынес решение о неправомерности состава депутатов Законодательного Собрания в связи со сложением депутатами своих полномочий. На этом основании Губернатор Нижегородской области издал Указ «О роспуске Законодательного Собрания Нижегородской области».

1. Оцените правомерность решения областного суда и указа Губернатора Нижегородской области.

2. Назовите основания для прекращения полномочий Законодательного Собрания Нижегородской области.

**Задача 2** Администрация города Нижнего Новгорода внесла в Законодательное Собрание Нижегородской области проект закона «Об участии общественности в охране общественного порядка на территории города». В пояснительной записке к данному законопроекту представители администрации города сослались на рост правонарушений в общественных местах города за последний год и недостаточность количества патрулей сотрудников полиции, призванных в соответствии с законом «О полиции» охранять общественный порядок, а также обеспечивать личную и общественную безопасность.

1. Можно ли признать инициативу Администрации города Нижнего Новгорода соответствующей действующему законодательству Нижегородской области?

2. Какими правами обладают граждане при охране общественного порядка?

**Задача 3** Инвалид первой группы Петров из Борского района Нижегородской области обратился с жалобой к Уполномоченному по правам человека в Нижегородской области на то, что ему не предоставляется транспортное средство взамен давно отслужившей свой срок мотоколяски. На запрос Уполномоченного по правам человека в Нижегородской области министерство социальной политики Нижегородской области сообщило, что транспортных

средств ожидают тысячи инвалидов, а выделяется менее ста автомобилей в год, и обещало рассмотреть возможность внеочередного предоставления автомобиля гражданину Петрову.

1. Оцените правомерность действий Уполномоченного по правам человека в Нижегородской области и министерства социальной политики Нижегородской области.

2. Назовите обязанности Уполномоченного по правам человека в Нижегородской области.

3. Перечислите полномочия министерства социальной политики Нижегородской области.

**Задача 4** К Уполномоченному по правам человека в Нижегородской области обратились бывшие члены семьи Павлова, который служил в пограничных войсках РФ на территории Туркменистана. В 1995 году он, его жена и трое детей получили в воинской части вкладыши о гражданстве РФ. В этом же году семья переехала в Россию, где взрослые члены семьи получили, а затем уже и поменяли, паспорта граждан РФ. И лишь когда родившиеся в 1990 году двое младших детей обратились за получением своих первых российских паспортов в 2004 году, им в Управлении Федеральной миграционной службы по Нижегородской области было заявлено, что все члены семьи, кроме отца, гражданами России не являются, и что вкладыши о гражданстве РФ в воинской части в 1995 году им были выданы незаконно.

1. Правомерен ли ответ Управления Федеральной миграционной службы по Нижегородской области?

2. Назовите особенности получения гражданства лицами, проходившими военную службу на территории республик бывшего СССР.

**Задача 5** В Уставе городского округа Вишневы закреплена норма, согласно которой граждане этого муниципального образования для решения вопросов местного значения наделяются правом проводить сход жителей городского округа.

1. Определите правомерность включения данной нормы права в устав городского округа Вишневы на основе анализа муниципального законодательства РФ.

2. Перечислите формы непосредственной демократии, которыми может пользоваться население для решения местных вопросов.

**Задача 6** В ст. 41 Устава муниципального района Высокого закрепляется, что глава муниципального образования при реализации своих полномочий вправе издавать постановления и решения.

1. Оцените правомерность данного положения Устава муниципального района Высокого с позиции действующего муниципального законодательства РФ.

2. Назовите виды правовых актов, которые вправе издавать органы и должностные лица местной власти.

**Задача 7** Согласно ст. 35 Устава сельского поселения Луково глава местного самоуправления обязан представлять муниципальному собранию ежегодный отчет о деятельности сельского поселения, а также о результатах собственной деятельности.

1. Соответствует ли ст. 35 Устава сельского поселения Луково муниципальному законодательству РФ?

2. Какие положения должен включать отчет главы муниципального образования?

**Задача 8** В ст. 22 Устава N области содержится положение, согласно которому порядок внесения изменений и дополнений в Устав муниципальных образований находящихся на

территории области определяется Законом области «Об организации местного самоуправления на территории области».

1. Оцените правомерность ст. 22 Устава N области с точки зрения муниципального законодательства.

2. Перечислите положения, которые должны найти обязательное отражение в Уставе муниципального образования.

**Задача 9** В ст. 40 Устава городского округа Ляхово установлено, что на депутата представительного органа городского округа Ляхово при осуществлении деятельности распространяются гарантии в соответствии с федеральным законодательством.

1. Проанализируйте правомерность ст. 40 Устава городского округа Ляхово, с позиции муниципального законодательства.

2. Назовите гарантии депутата представительного органа местного самоуправления.

**Задача 10** В ст. 30 Закона «О муниципальной службе на территории N края» закрепляется норма, в соответствии с которой поступить на муниципальную службу в органы местной власти на территории N края могут граждане РФ, достигшие возраста 18 лет.

1. Оцените правомерность предписания содержащегося в ст. 30 Закона «О муниципальной службе на территории N края».

2. Какие требования предъявляются к лицам, желающим поступить на муниципальную службу в РФ?

**Задача 11** Приказом Департамента внутренней политики Нижегородской области «Об утверждении перечня должностных лиц органов местного самоуправления муниципальных образований области, уполномоченных составлять протоколы об административных правонарушениях, предусмотренных Кодексом об административных правонарушениях Нижегородской области» утвержден перечень должностных лиц органов местного самоуправления муниципальных образований, уполномоченных составлять протоколы об административных правонарушениях, предусмотренных указанным кодексом.

1. Соответствует ли приказ Департамента внутренней политики Нижегородской области законодательству РФ об административных правонарушениях?

2. Перечислите должностных лиц имеющих право на составление протоколов об административных правонарушениях в сфере местного самоуправления в Нижегородской области.

**Задача 12** Администрация муниципального образования «Иваньковский район» в Постановлении «О приватизации муниципального имущества на территории Иваньковского района», закрепила в качестве основания для отказа в приеме документов положение об их оформлении карандашом.

1. Прокомментируйте правомерность данного правового положения на основании законодательства о приватизации муниципального имущества.

2. Назовите законные основания для отказа в приватизации муниципального имущества.

**Задача 13** Жительница г. Краснодара Валова обратилась в суд с заявлением о назначении даты выборов депутатов представительных органов местного самоуправления и выборных должностных лиц в г. Павлово, являющемся городом краевого значения. В заявлении Валова сослалась на то, что в нарушение Федерального закона «Об общих принципах организации местного самоуправления в Российской Федерации»

законодательным органом края не принят закон, устанавливающий порядок проведения муниципальных выборов, не установлен порядок образования, преобразования и упразднения муниципальных образований, а представительным органом не принят устав муниципального образования, в результате чего она лишена возможности реализовать своё конституционное право на участие в местном самоуправлении города.

1. Оцените позицию Валовой и перспективы разрешения дела с ее участием судом на основании муниципального законодательства.

2. Перечислите законодательные условия проведения муниципальных выборов.

**Задача 14** Согласно ст. 58 Устава муниципального образования Карасево собрание граждан по вопросам организации и осуществления территориального общественного самоуправления правомочно, если в нем принимает участие не менее половины жителей соответствующей территории.

1. Соответствует ли ст. 58 Устава муниципального образования Карасево муниципальному законодательству?

2. Устно раскройте понятие территориального общественного самоуправления и порядок его осуществления.

## **5. Критерии оценки.**

Оценка **«отлично»** - ответ на задачу логичен, студент проявляет глубокое знание профессиональных терминов, понятий, категорий, концепций и теорий. Развернуто аргументирует выдвигаемые выводы и решения, приводит убедительные аргументы, опираясь на уголовный закон. Делает содержательные выводы. Демонстрирует уверенные знания нормативных правовых актов и специальной литературы. Речь грамотна, используется профессиональная лексика.

Оценка **«хорошо»** - обоснование решения задачи предоставлено недостаточно полно. Выводы правильны. Выдвигаемые положения аргументированы, однако имеется непоследовательность анализа. Демонстрирует знание нормативных правовых актов и специальной литературы. Речь грамотна, используется преимущественно профессиональная лексика.

Оценка **«удовлетворительно»** - ответ недостаточно логически выстроен. Студент обнаруживает слабость в развернутом раскрытии профессиональных понятий. Выдвигаемые положения декларируются, но не аргументируются. Ответ носит преимущественно теоретический характер, непременно к конкретному делу. Знания специальной литературы не проявлены. Профессиональная лексика используется эпизодически.

Оценка **«неудовлетворительно»** - в ответе недостаточно раскрыты профессиональные понятия, категории. Студент проявляет стремление подменить научное обоснование раскрываемого вопроса рассуждениями обыденно-повседневного бытового характера. Ответ содержит ряд серьезных неточностей. Выводы поверхностны. Знания нормативных правовых актов не проявлены. Профессиональная лексика не используется.

## 5. Оценочные средства для промежуточной аттестации

### 5.1. Экзамен

**1. Описание:** экзамен состоит из 3-х заданий (1-е и 2-е задание - вопросы теоретического характера, 3-е задание – выполнение практического задания/решение задачи. Форма проведения – устно. На подготовку теоретических вопросов отводится 20 минут; на выполнение практического задания/решение задачи – 10 минут. При выполнении практического задания/решении задачи обучающийся может воспользоваться нормативно-правовыми актами (Конституция РФ, федеральные конституционные законы, федеральные законы и т.п.).

#### **2. Перечень теоретических вопросов:**

1. Понятие, предмет, метод и система Конституционного права России. Взаимоотношения Конституционного права России с другими юридическими дисциплинами
2. Статус Президента РФ по действующей Конституции РФ. Участие Президента РФ в реализации исполнительной власти. Взаимоотношения Президента РФ с органами государственной власти в РФ
3. Конституционно-правовые нормы и отношения, их виды
4. Основания прекращения полномочий Президента РФ. Гарантии Президенту РФ, прекратившему исполнение своих полномочий и членам его семьи
5. Источники Конституционного права Российской Федерации
6. Порядок формирования Правительства РФ. Структура и полномочия Правительства РФ. Взаимоотношения Правительства РФ с органами государственной власти в РФ
7. Понятие, сущность, функции, структура и юридические свойства Конституции. Виды Конституций
8. Понятия парламента и парламентаризм
9. Этапы конституционного развития Российской Федерации. Исторические предпосылки и причины принятия Конституции Российской Федерации 1993 года
10. Совет Федерации Федерального Собрания РФ
11. Действующая Конституция РФ: особенности структуры и содержания. Значение отдельных частей Конституции: преамбулы, основного текста, заключительных и переходных положений
12. Государственная дума РФ
13. Понятие конституционного строя и основ конституционного строя. Конституционные признаки государства
14. Статус депутата Государственной Думы РФ и члена Совета Федерации Федерального Собрания РФ
15. Конституционные принципы статуса личности в Российской Федерации
16. Законодательный процесс
17. Классификация конституционных прав и свобод личности
18. Понятие судебной власти и правосудия
19. Гражданство Российской Федерации
20. Конституционные принципы правосудия
21. Общая характеристика государственного устройства. Становление и развитие Российской Федерации
22. Система судебной власти в РФ

23. Конституционно-правовые признаки Российской Федерации как федеративного государства
24. Конституционно-правовые признаки субъектов Российской Федерации
25. Система органов прокуратуры в РФ
26. Административно-территориальное устройство субъектов Российской Федерации
27. Высшее должностное лицо субъекта РФ: порядок замещения должности и полномочия. Органы государственной власти субъектов РФ
28. Понятие и виды избирательного права. Принципы избирательного права Российской Федерации
29. Взаимодействие органов государственной власти субъектов РФ с органами государственной власти РФ и органами местной власти
30. Понятие избирательной системы и ее соотношение с избирательным правом
31. Понятие местного самоуправления. Полномочия местного самоуправления. Конституционные гарантии местного самоуправления в РФ
32. Мажоритарная избирательная система, её разновидности, плюсы и минусы.
33. Конституционные основы местного самоуправления в РФ
34. Пропорциональная избирательная система, её разновидности, плюсы и минусы
35. Формы непосредственной демократии в системе местного самоуправления
36. Основные этапы организации и проведения выборов
37. Понятие и виды муниципальных образований. Система органов местной власти
38. Понятие, предмет, система конституционного права.
39. Источники конституционного права
40. Конституционно-правовые отношения.
41. Исторические этапы развития конституционного права России
42. Правовой статус беженцев и вынужденных переселенцев.
43. Суверенитет Российской Федерации
44. Конституционно-правовой статус Российской Федерации.
45. Состав субъектов Федерации
46. Понятие и классификация органов государственной власти.
47. Федеральные органы государственной власти с особым статусом
48. Положение Президента РФ в системе органов государственной власти.
49. Порядок избрания Президента РФ. Прекращение его обязанностей
50. Федеральное Собрание в системе органов государственной власти Российской Федерации.
51. Структура Федерального Собрания. Порядок выборов депутатов Государственной Думы
52. Порядок принятия федеральных законов.
53. Правительство РФ в системе органов государственной власти.
54. Состав формирования и отставка Правительства РФ.
55. Компетенция Правительства РФ
56. Министерства и ведомства в системе органов государственной власти.
57. Общая характеристика организации и функций судебной власти
58. Конституционно-правовые основы организации государственной власти субъектов РФ.
60. Конституционно-правовые основы организации местного самоуправления
61. Органы и должностные лица местного самоуправления.
62. Формы прямого волеизъявления граждан
63. Финансово-экономическая основа местного самоуправления.
64. Общая характеристика организации и роли исполнительной власти
65. Основы организации государственной власти в РФ.
66. Экономические основы конституционного строя.

67. Политические основы конституционного строя.
68. Субъекты, объекты и содержание конституционных отношений
69. Экономические, социальные и культурные права.
70. Гарантии прав и свобод человека и гражданина
71. Положение Президента РФ в системе органов государственной власти.
72. Порядок избрания Президента РФ. Прекращение его обязанностей
73. Министерства и ведомства в системе органов государственной власти.
74. Общая характеристика организации и функций судебной власти
75. Исторические этапы развития конституционного права России
76. Политические основы конституционного строя
77. Российская Федерация – правовое государство
78. Приобретение и прекращение гражданства.
79. Российская Федерация – социальное государство
80. Правовой статус беженцев и вынужденных переселенцев

### **3. Перечень практических заданий/задач:**

**Задача 1** Гражданка Белова, которая родом из Крыма, вышла за муж за гражданина Котова проживающего в г. Жуковский Московской области, получила паспорт и зарегистрировалась у мужа. Белова имеет ребенка в возрасте 13 лет от первого брака и хочет также его зарегистрировать в квартире мужа. Однако в Управлении и вопросам миграции МВД России, куда обратилась Белова для решения вопроса, в регистрации ребенка отказали и ответили что, если у ребенка нет гражданства, то его нельзя зарегистрировать.

1. Определите характер правовых отношений и элементы их структуры.
2. Проанализируйте юридические факты, лежащие в основе данных правоотношений.

**Задача 2** Судебные приставы арестовали счёт в банке у гражданина Карасева и сняли денежные средства в счёт управляющей компании за долги по ЖКХ, которые были ранее погашены собственником квартиры. Доказательства этого Карасев предоставил своему судебному приставу и его счёт разблокировали, но деньги не вернули.

1. Определите субъекты, объекты и содержание правовых отношений.
2. Проанализируйте юридические факты, лежащие в основе данных правоотношений.

**Задача 3** На семинарском занятии по конституционному праву студент Иванов утверждал, что элементы нормы конституционного права, гипотеза, диспозиция, санкция, встречаются во всех конституционно-правовых нормах. Однако студентка Воробьева выступила с опровержением такой позиции, считая, что вместе элементы конституционно-правовой нормы встречаются редко.

1. Кто из студентов прав в этой ситуации.
2. Обоснуйте свой ответ со ссылками на специальную литературу по конституционному праву.

**Задача 4** Гражданин Громов инвалид 1 группы с детства в течение 5 лет направил 10 заявлений в местную администрацию с просьбой о предоставлении помощи на капитальный ремонт частного дома, который находится в техническом состоянии непригодном для проживания. Однако за все время администрация выделила средства только на 2 листа шифера и на 3 банки краски. Кроме того, с 2010 года семью Громова должны были поставить на льготную очередь по улучшению жилищных условий по постановлению сельского совета, но до сих пор этого не сделали. На повторное заявление мамы Громова заместитель главы

местной администрации Сидорова ответила, что семья Громовых будет ждать своей очереди на общих основаниях.

1. Определите характер правовых отношений и элементы их структуры.
2. Проанализируйте юридические факты, лежащие в основе данных правоотношений.
3. На основании действующего законодательства о социальной поддержке инвалидов в РФ сделайте вывод о правильности действий и решений местной администрации.

**Задача 5** Зубова бывший предприниматель, у которой имеется задолженность по выплатам в пенсионный фонд. Был судебный процесс, где в отношении Зубовой судья вынес постановление об оплате и аресте счета в банке. От задолженности Зубова не отказывается, но на данный момент она находится в официальном разводе с мужем и не работает, поскольку является мамой грудного ребенка (второго ребенка), за которого начисляется материнский капитал. На содержание старшего ребенка Зубова получает алименты.

1. Определите характер правовых отношений и элементы их структуры.
  2. Проанализируйте юридические факты, лежащие в основе данных правоотношений.
  3. Может ли Зубова погасить задолженность в пенсионный фонд из средств материнского капитала, если да, то в каком порядке?
  4. Имеют ли право судебные приставы арестовать счет в банке, на который поступает детское пособие и алименты на старшего ребенка.
- Ответы на 3 и 4 вопросы обоснуйте ссылками на действующее законодательство.

**Задача 6** Ловченко получил временное убежище в РФ, являясь гражданином Украины. Он хочет устроиться на работу, но не может пройти медицинскую комиссию, потому что у него закончились деньги.

1. Может ли Ловченко для того, чтобы устроиться на работу, пройти медицинскую комиссию бесплатно?
2. Ответ обоснуйте ссылками на действующее законодательство.

**Задача 7** Студентку 3 курса колледжа Осину посылают на производственную практику, но место практики ее устраивает по семейным обстоятельствам. Осина самостоятельно нашла место прохождения практики и предложила этот вариант администрации колледжа. Однако администрация колледжа отказывает Осиной в прохождении практики на предприятии, с руководством которого она договорилась, поясняя это тем, что договора подписаны и отправлены на предприятие, которое предоставил колледж.

1. Может ли Осина отказаться от прохождения практики на предприятии колледжа и потребовать договор для прохождения практики на другом предприятии?
2. Ответ обоснуйте ссылками на действующее законодательство.

**Задача 8** Студент Базаров на семинаре при обсуждении вопроса о фиктивных и реальных Конституциях в разных государствах высказал мнение о том, что реальных Конституций не бывает. В качестве аргумента он высказал следующее соображение: «Конституция - это программно-идеалистический документ, положения которого направлены в будущее и поэтому почти не реализуются в реальной жизни».

1. Считаете ли Вы мнение Базарова правильным?
2. Свой ответ обоснуйте.

**Задача 9** На семинаре студент Городцов при рассмотрении вопроса об органах местной власти отнес к их числу председателя товарищества собственников жилья. По его



мнению, поскольку председатель ТСЖ управляет многоквартирным домом, а жители дома подчиняются его указаниям при решении вопросов местного значения на придомовой территории, то он относится к числу должностных лиц местного самоуправления.

1. Согласны ли Вы с утверждением Городцова?
2. Свое мнение обоснуйте ссылками на закон.

**Задача 10** Блогера Файлова обвиняют в оскорблении чувств верующих на основании его комментария в одной из социальных сетей. В 2014 году Файлов вступил в спор о религии с двумя пользователями сети. Аргументируя свою позицию, блогер назвал Библию «сборником еврейских сказок», а также добавил: «Боха нет!» В ответ интернет-оппоненты написали на Файлова заявление в правоохранительные органы. В мае 2016 года началось рассмотрение его уголовного дела, возбужденного по ст. 148 УК РФ.

1. Имеется ли в действиях Файлова состав преступления предусмотренный ст. 148 Уголовного кодекса РФ.
2. Как следует решить дело?
  1. Гарантии конституционных прав и свобод личности по российскому законодательству
  2. Правовой статус судей в РФ

**Задача 11** Волков студент 1 курса колледжа и обучается по направлению прикладной информатики. Администрация колледжа обязывает проходить практику не по специальности, а заниматься вместо этого кошением травы, подметанием территории колледжа и совершением других подобных действий по благоустройству территории колледжа.

1. Должен ли Волков проходить такую практику?
2. Если Волкова решат отчислить из колледжа из-за того, что он откажется от прохождения практики в предложенной форме, что ему делать?

**Задача 12** Гражданин Кисин в январе 1996 года был приговорен к высшей мере наказания — смертной казни — за жестокое убийство и другие преступления. В 1998 году он был помилован Указом Президента России, и смертная казнь была заменена Кисину на пожизненное заключение. Однако на момент вынесения Кисину приговора в действовавшем тогда Уголовном кодексе РСФСР за совершенные им преступления не было предусмотрено такое наказание, как пожизненное заключение. Кисин спустя 14 лет обратился в Верховный суд РФ с заявлением о признании соответствующего Указа Президента РФ незаконным и заявил, что Президент РФ «нарушил его права, гарантированные Конституцией РФ и Уголовным кодексом РФ, согласно которым содержание под стражей возможно только по решению суда, а также статью 7 Конвенции о защите прав человека и основных свобод от 4 ноября 1950 года. Назначил ему более тяжкое наказание, чем было предусмотрено уголовным законом на момент совершения им преступлений».

1. Оцените правомерность доводов Кисина.
2. Как должен поступить суд в этой ситуации?

**Задача 13** Муж Суворовой участвовал в боевых действиях в Чеченской республике, за что ему дали удостоверение ветерана боевых действий. В настоящее время он получает пенсию и материальную компенсацию за коммунальные услуги. Суворова считает, что этого мало в соответствии с действующим законодательством и муж также вправе рассчитывать на льготное жилье, бесплатный проезд в поездах и другие преимущества.

1. Права ли Суворова?
2. Проконсультируйте Суворову по данному вопросу.

**Задача 14** Бурьянова получала пенсию по случаю потери кормильца, и случилось так, что ей заплатили за 2 лишних месяца, а по какой причине неизвестно. После этого Бурьяновой пришло письмо по месту регистрации из службы судебных приставов о необходимости оплаты образовавшейся задолженности в размере 8000 тысяч рублей. Бурьянова приехала к судебным приставам, и, так как находилась в декретном отпуске, написала заявление о том, что полностью этот долг погасить не может, поскольку ее доход две тысячи шестьсот рублей, но может платить каждый месяц рублей по 500 рублей. Заявление приняли, но потом не было, ни писем, ни уведомлений от судебных приставов. А вчера, с зарплатной карты Бурьяновой сняли 13 500 рублей и сейчас ее счет на карте минус 9 500 рублей. По горячей линии банка Бурьяновой сказали, что деньги сняли по постановлению суда.

1. Возможно ли в данной ситуации снять деньги с зарплатной карты без уведомления заинтересованного лица?
2. Где Бурьяновой искать постановление суда?
3. Как Бурьяновой действовать в данной ситуации?

**Задача 15** Кротова работала в сфере образования и с двенадцатилетней дочкой на протяжении 12 лет с 2004 года лет проживала в комнате общежития, которая была предоставлена администрацией образовательного учреждения на время работы. В декабре 2016 года Кротова поменяла место работы, после этого администрация образовательного учреждения поставила вопрос о выселении и освобождении комнаты.

1. Могут ли у Кротовой забрать данную комнату, если она с дочкой имеет регистрацию в данной комнате?
2. Имеется ли возможность у Кротовой отстоять комнату?

**Задача 16** Студентка Осипова на вопрос о том, какая проблема федеративного устройства в России является самой злободневной, ответила, что это искусственная асимметрия субъектов федерации закрепленная в Конституции РФ. По мнению Осиповой асимметрия отрицательно влияет, с одной стороны, на социально-экономическое развитие отдельных субъектов являющихся донорами для федерального бюджета, а с другой стороны приводит к неравенству некоторых субъектов России в отношениях с органами федеральной государственной власти.

1. Соответствует ли позиция студентки Осиповой реальности в федеративно-территориальном устройстве России?
2. Ответ обоснуйте ссылками на действующее законодательство.

**Задача 17** На семинарском занятии студент Жеглов положительно охарактеризовал Конституцию РСФСР 1918 г. и высказал сожаление о том, что в современной России отсутствует диктатура рабочего класса и его возможность решительно пресекать многочисленные противоправные действия сотрудников государственного и муниципального аппаратов управления. В таком же аспекте Жеглов упомянул о социалистической собственности, как прочном основании для улучшения экономического состояния государства и монополии коммунистической партии, способствующей укреплению правопорядка и законности в обществе.

1. Проанализируйте выступление Жеглова и выскажите свои соображения о юридической, социальной, экономической, политической необходимости и возможности применения норм Конституции РСФСР 1918 года в современной России.
2. Ответ обоснуйте ссылками на Конституцию РФ и специальную литературу.

**Задача 18** Студент Миролюбов на экзамене по Конституционному праву России высказал мнение, о том, что ч. 3 ст. 46 Конституции РФ, согласно которой: «Каждый вправе в соответствии с международными договорами РФ обращаться в межгосударственные органы по защите прав и свобод человека, если исчерпаны все имеющиеся внутригосударственные средства правовой защиты» допускает возможность вмешательства мирового сообщества во внутренние дела России. В качестве примера Миролюбов привел деятельность Европейского суда по правам человека, решения которого обязательны для России в силу ратификации Европейской конвенции о защите прав человека и основных свобод.

1. Прав ли студент Миролюбов?
2. Ответ обоснуйте.

**Задача 19** На лекции по Конституционному праву России при освещении вопроса на тему: «Этапы конституционного развития Российской Федерации» преподаватель упомянул о Петре I, Александре I, Александре II, Николае II, во время правления которых выдвигались передовые идеи, разрабатывались проекты о реформировании системы государственного правления в России и даже существовали государственные органы власти конституционно-правового характера, например, Государственная Дума. По его мнению, это свидетельствовало о начале в стране конституционно-правовых преобразований и влиянии на последующую практику конституционно-правового строительства.

1. Как Вы считаете, правильно ли поступил преподаватель, углубившись в историю государственно-правового развития России, учитывая то, что первая Конституция была принята только в 1918 году.
2. Ответ обоснуйте.

**Задача 20** На экзамене по Конституционному праву студент Лобов утверждал, что разницы между унитарной и федеративной Конституциями нет, так как любая Конституция имеет высшую юридическую силу, прямое действие и в ней закрепляются основы конституционного строя, права и свободы человека, система органов государственной власти. Деление Конституций на унитарные и федеративные имеет только теоретическое значение и не связано с практикой конституционно-правового регулирования.

1. Проанализируйте ответ Лобова.
2. Укажите на недостатки в его ответе с обоснованием своей позиции.

**Задача 21** На вопрос о том, в чем выражается организаторская функция Конституции, студент Щипов дал следующий ответ: «В Конституции закрепляются основы государственного и общественного устройства, которыми в своей повседневной деятельности должны руководствоваться все органы власти, их должностные лица, а также участники гражданского общества. Если отмеченные субъекты будут придерживаться конституционных основ, то будет развиваться экономика, социальная сфера, изменится духовно-нравственный облик человека. Все это даст возможность подняться обществу и государству на новый этап общественной эволюции».

1. Проанализируйте ответ Щипова.
2. При необходимости выскажите свои замечания, дополнения или представьте собственную точку зрения.

**Задача 22** Учебников работает учителем в сельской школе и временно проживает в арендуемой квартире. При трудоустройстве Учебникову жилье не предоставили, но директор школы пообещал компенсировать его оплату в арендуемом им жилом помещении. Прошло полтора года, а директор школы говорит, что денег нет и оплатить он ничего не может.

1. Что может сделать Учебников, чтобы возместить расходы по жилью?
2. Полагаются ли Учебникову как преподавателю на селе какие-либо льготы?
3. Ответ обоснуйте ссылками на действующее законодательство.

**Задача 23** Студента колледжа Драчунова задержала полиция по подозрению в совершении преступления, разобрались и отпустили, ибо он оказался не виновен. Во время разбирательства о задержании Драчунова было сообщено администрации колледжа. На этом основании администрация колледжа решила отчислить Драчунова из колледжа.

1. Правомерно ли решение администрации колледжа?
2. Куда можно обратиться в подобной ситуации Драчунову за помощью?
3. Ответ обоснуйте ссылками на действующее законодательство

**Задача 24** Работодатель Пуховой предприниматель Иванов перестал появляться на работе, и платить ей заработную плату, сохраняя при этом трудовые отношения, начиная с сентября 2015 года. Пухова обратилась в суд, и в апреле 2016 года было принято решение суда о выплате зарплаты за период сентябрь-декабрь 2015 года. Также был получен исполнительный лист, однако судебные приставы исполнители собираются признать его «неисполнимым», так как до сих пор не могут связаться с работодателем, а сумма в 175 тысяч рублей, по их мнению, не достаточна для привлечения Иванова к уголовной ответственности.

На сегодняшний день Пухова не может устроиться на работу из-за отсутствия записи в трудовой книжке об увольнении. Заявление об увольнении она отправляла Иванову, однако оно вернулось назад, так как он не явился на почту.

1. Что делать Пуховой в такой ситуации?
2. Ответ обоснуйте ссылками на действующее законодательство.

**Задача 25** В 2016 году Крутов окончил институт и хотел со своей семьей поехать за границу на отдых. Для выезда ему нужно было получить загранпаспорт, однако, он состоит на воинском учете и у него имеется непогашенная воинская обязанность. Между тем военкомат до сих пор не присылал Крутову повесток и не вызывал его для прохождения медкомиссии или мероприятий, связанных с призывом на срочную службу. Крутов опасается, что ему откажут в выдаче загранпаспорта, так как у Федеральной миграционной службы имеется практика отказывать лицам в выдаче данного документа, стоящим на учёте в военкомате.

1. Если Федеральная миграционная служба откажет Крутову в выдаче загранпаспорта, то можно признать такой отказ законным?
2. Если Крутов все же получит паспорт, то могут ли у него возникнуть проблемы с пересечением границы по причине непогашенной воинской обязанности?
3. Ответ обоснуйте ссылками на действующее законодательство.

**Задача 26** У гражданина РФ Летунова было гражданство Германии и он постоянно проживает в Германии. Летунов до сих пор не уведомлял Федеральную миграционную службу о наличии второго гражданства, хотя российское консульство в Германии проинформировано об этом, так как при получении нового российского заграничного паспорта взамен старого, утратившего силу по времени, Летунов сообщал об этом. Летунов хотел бы приехать в Россию на одну – две недели, но его беспокоят два вопроса:

1. Должен ли он регистрироваться в органах МВД по месту проживания в России?
2. Должен ли он информировать Федеральную миграционную службу о наличии второго гражданства?

**Задача 27** У Яшина есть вид на жительство в РФ, где он проживает более 5 лет. У Яшина в РФ также имеется квартира в собственности, и он получает пенсию. Один из родителей Яшина был гражданином РФ, но умер. Мама Яшина живет в Армении в городе Ереван, ей 89 лет и Яшину приходится часто вылетать туда и находится там более 6 месяцев.

1. Какие действия следует предпринять Яшину, чтобы его не лишили вида на жительство в РФ?

2. Ответ обоснуйте ссылками на действующее законодательство.

**Задание 28** Гражданину Украины Варенкину 11 месяцев назад выдали вид на жительство в РФ. Четыре месяца назад Варенкин уехал на работу в Великобританию на 4 года. Варенкину хотелось бы сделать все правильно, чтобы потом не было проблем с въездом в РФ, поскольку вид на жительство в РФ ему теперь не нужен и даже мешает. Варенкин знает, что не может аннулировать вид на жительство в РФ по своему желанию, поэтому хочет уведомить Федеральную миграционную службу о том, что он подпадает под категорию граждан, которым его нужно будет в будущем аннулировать. Для этого он хочет сняться с регистрации по месту жительства.

1. Можно ли Варенкину сняться с регистрации в РФ, если он уехал на работу в Великобританию?

2. Как происходит аннулирование вида на жительство в РФ, и при каких условиях?

**Задача 29** Дума Чукотского автономного округа приняла решение об установлении своего государственного языка и о его употреблении наряду с государственным языком Российской Федерации в органах государственной власти, органах местного самоуправления, учреждениях и организациях Чукотского автономного округа.

1. Оцените решение депутатов Думы Чукотского автономного округа на предмет соответствия действующему законодательству РФ.

2. Вправе ли субъекты РФ самостоятельно определять статус своего языка?

**Задача 30** Губернатор Нижегородской области принял указ о переименовании области и внесении соответствующего изменения в Устав области. Однако Конституционный Суд РФ признал данный указ не соответствующим Конституции РФ.

1. Оцените решения Губернатора Нижегородской области и Конституционного Суда РФ на предмет соответствия действующему законодательству РФ.

2. В каком нормативно-правовом акте предусмотрен порядок для переименования субъекта РФ, и из каких действий он состоит?

**Задача 31** На семинарском занятии по конституционному праву студент Камов настаивал на том, что в РФ лучше изменить федеративную форму государственно-территориального устройства на централизованную. В обоснование данного мнения Камов сказал, что исторически в России существовало унитарное государство с государственным управлением из одного центра. Кроме того, двухуровневое управление, усложняет реализацию единой государственной политики, поскольку требуется создание еще 85 систем государственной власти по одной в каждом субъекте РФ и соответственно выделение дополнительных средств на их содержание, и осуществление контроля за их деятельностью.

1. Оцените мнение Камова.

2. Выскажите свои контраргументы, дополнения, замечания по рассматриваемому вопросу.

**Задача 32** В Советском районе города Нижнего Новгорода проезжало такси фирмы «Оперативность» и через рупор агитировало за партию «Единая Россия». А вчера на заборе ЗАО «РАЖ» не были сняты плакаты следующего содержания: «Нижний Новгород голосует за Путина!» и «Нижний Новгород голосует за план Путина!» с символикой «Единой России» в углу.

1. Соответствуют ли данные формы агитации избирательному законодательству?
2. Ответ обоснуйте ссылками на нормы избирательного законодательства.

**Задача 33** У Избирателя Носова имеется подозрение в том, что результаты выборов на избирательном участке № 1 города Павлова Нижегородской области сфальсифицированы. Носов хочет подать иск в суд и жалобу в прокуратуру с требованием провести проверку (пересчет бюллетеней и сверку списка избирателей) на указанном избирательном участке.

1. Какими нормами избирательного законодательства руководствоваться Носову?
2. Какой порядок подачи в данном случае иска в суд и жалобы в прокуратуру?

**Задача 34** Рябов обратился в суд с заявлением об отмене решения избирательной комиссии, которым ему отказано в регистрации кандидатом на должность губернатора в связи с тем, что он не представил сведения о месте работы либо роде занятий и документы, их подтверждающие.

1. Какое решение должен принять суд?
2. При ответе используйте нормы избирательного права.

**Задача 35** Во время классного часа, посвященного избирательным правам граждан, перед учащимися 10 класса выступил кандидат в депутаты законодательного собрания города Нижнего Новгорода. Его выступление носило явный подтекст политической агитации.

Директор школы, узнав об этом, заставил классного руководителя предоставить письменное объяснение.

1. Правомерно ли требование директора школы?
2. Ответ дайте на основе анализа избирательного законодательства.

**Задача 36** Жиллов обратился в суд с заявлением о признании незаконным и об отмене решения избирательной комиссии о регистрации Федорова.

В обоснование своих требований Жиллов сослался на то, что в нарушение пунктов 2 и 2.2 статьи 33 Федерального закона от 12 июня 2002 г. № 67-ФЗ Федоров в заявлении о согласии баллотироваться указал, что является депутатом, но не уточнил, что данные полномочия он исполняет на непостоянной основе, и не представил соответствующий документ, подтверждающий данное обстоятельство.

1. Каковы перспективы рассмотрения судом требования Жилова?
2. Ответ обоснуйте ссылками на избирательное законодательство.

**Задача 37** Милов обратился в суд с заявлением об отмене решения избирательной комиссии о регистрации Иванова кандидатом в депутаты. В своем иске Милов сослался на отсутствие необходимого количества достоверных и действительных подписей избирателей, поданных в поддержку выдвижения Иванова, поскольку в ряде подписных листов отсутствует наименование района и населенного пункта в адресах места жительства избирателей, во всех подписных листах, подлежащих проверке, отсутствует наименование района в адресе места жительства лица, осуществляющего сбор подписей избирателей.

1. Удовлетворит ли суд требование Милова?
2. Ответ обоснуйте ссылками на избирательное законодательство.

**Задача 38** Сурин обратился в суд с заявлением об отмене решения избирательной комиссии о регистрации Карова кандидатом в депутаты, ссылаясь на то, что Каров, выдвинутый кандидатом от политической партии "А", одновременно является членом политической партии "В", где его членство в установленном порядке не прекращено.

1. Обосновано ли требование Сурина об отмене решения избирательной комиссии о регистрации Карова кандидатом в депутаты?

2. Ответ обоснуйте ссылками на избирательное законодательство.

**Задача 39** Избирательное объединение «А» обратилось с заявлением об отмене регистрации списка кандидатов в депутаты, выдвинутого избирательным объединением «Б», мотивируя свои требования тем, что агитационные материалы «Б» изготовлены с нарушением требований законодательства Российской Федерации об интеллектуальной собственности, поскольку в них незаконно использованы фотография и постер с изображением кубинского лидера Эрнесто Че Гевары, являющиеся объектами авторских прав А. Корда и Д. Фицпатрика.

1. Имеется ли в данной ситуации нарушение права интеллектуальной собственности?

2. Ответ обоснуйте ссылками на законодательство о защите права интеллектуальной собственности и избирательное законодательство.

**Задача 40** Ястребова обратилась в Верховный Суд РФ с жалобой на неправомерные действия Правительства РФ. По мнению Ястребовой, выплата пособия, установленного Федеральным законом «О государственных пособиях гражданам, имеющих детей», должна производиться в размере 70 % минимального размера оплаты труда, а не из расчета по 100 рублей в месяц. В связи с этим Ястребова просит суд обязать Правительство РФ устранить нарушение ее права на получение пособия на детей в размере 70 % минимального размера оплаты труда

1. Обосновано ли требование Ястребовой?

2. Какое решение должен принять Верховный Суд РФ?

#### **4 Критерии оценки.**

**Оценка «отлично»** ставится студенту, ответ которого содержит:

Глубокое знание программного материала, а также основного содержания и новаций лекционного курса;

Знание концептуально-понятийного аппарата всего курса;

Знание монографической литературы по курсу, а также свидетельствует о способности:

- самостоятельно критически оценивать основные положения курса;

- увязывать теорию с практикой.

**Оценка «отлично» не ставится** в случаях систематических пропусков студентом семинарских и лекционных занятий по неуважительным причинам, отсутствия активного участия на семинарских занятиях, а также неправильных ответов на дополнительные вопросы преподавателя.

**Оценка «хорошо»** ставится студенту, ответ которого свидетельствует:

О полном знании материала по программе;

О знании рекомендованной литературы,

Правильное, но не всегда точное и аргументированное изложение материала.

**Оценка «хорошо» не ставится** в случаях пропусков студентом семинарских и лекционных занятий по неуважительным причинам.

**Оценка «удовлетворительно»** ставится студенту, ответ которого содержит:

Поверхностные знания важнейших разделов программы и содержания лекционного курса;  
Затруднения с использованием научно-понятийного аппарата и терминологии курса;  
Стремление логически четко построить ответ, а также свидетельствует о возможности последующего обучения.

**Оценка «неудовлетворительно»** ставятся студенту, имеющему существенные пробелы в знании основного материала по программе, а также допустившему принципиальные ошибки при изложении материала.

**Оценка за решение «казуса»** включает в себя:

1. Соответствие решения сформулированным в кейсе вопросам (адекватность проблеме) - 1 балл
2. Оригинальность подхода (новаторство, креативность) – 1 балл
3. Применимость решения на практике – 1 балл
4. Глубина проработки проблемы (обоснованность решения, наличие альтернативных вариантов, прогнозирование возможных проблем, комплексность решения) – 1 балл
5. Возможность долгосрочного применения – 1 балл



**40.02.02 Правоохранительная деятельность**  
(код и наименование специальности)  
**ОП.02. Конституционное право России**  
(код и наименование дисциплины)

**ЭКЗАМЕНАЦИОННЫЙ БИЛЕТ № 1**

**Инструкция для обучающегося**

Место выполнения:

Максимальное время выполнения задания: 30 мин.

При работе вы можете воспользоваться: нормативно-правовыми актами (Конституция РФ) (при решении задачи)

**Теоретические вопросы:**

1. Понятие, предмет, метод и система Конституционного права России. Взаимоотношения Конституционного права России с другими юридическими дисциплинами

2. Статус Президента РФ по действующей Конституции РФ. Участие Президента РФ в реализации исполнительной власти. Взаимоотношения Президента РФ с органами государственной власти в РФ

**Задача.** Гражданка Белова, которая родом из Крыма, вышла за муж за гражданина Котова проживающего в г. Жуковский Московской области, получила паспорт и зарегистрировалась у мужа. Белова имеет ребенка в возрасте 13 лет от первого брака и хочет также его зарегистрировать в квартире мужа. Однако в Управлении и вопросам миграции МВД России, куда обратилась Белова для решения вопроса, в регистрации ребенка отказали и ответили что, если у ребенка нет гражданства, то его нельзя зарегистрировать.

1. Определите характер правовых отношений и элементы их структуры.
2. Проанализируйте юридические факты, лежащие в основе данных правоотношений.

**40.02.02 Правоохранительная деятельность**  
(код и наименование специальности)  
**ОП.02. Конституционное право России**  
(код и наименование дисциплины)

**ЭКЗАМЕНАЦИОННЫЙ БИЛЕТ № 2**

**Инструкция для обучающегося**

Место выполнения:

Максимальное время выполнения задания: 30 мин.

При работе вы можете воспользоваться: нормативно-правовыми актами (Конституция РФ) (при решении задачи)

**Теоретические вопросы:**

1. Конституционно-правовые нормы и отношения, их виды

2. Основания прекращения полномочий Президента РФ. Гарантии Президенту РФ, прекратившему исполнение своих полномочий и членам его семьи

**Задача.** Судебные приставы арестовали счёт в банке у гражданина Карасева и сняли денежные средства в счёт управляющей компании за долги по ЖКХ, которые были ранее погашены собственником квартиры. Доказательства этого Карасев предоставил своему судебному приставу и его счёт разблокировали, но деньги не вернули.

1. Определите субъекты, объекты и содержание правовых отношений.
2. Проанализируйте юридические факты, лежащие в основе данных правоотношений.

**40.02.02 Правоохранительная деятельность**  
(код и наименование специальности)  
**ОП.02. Конституционное право России**  
(код и наименование дисциплины)

**ЭКЗАМЕНАЦИОННЫЙ БИЛЕТ № 3**

**Инструкция для обучающегося**

Место выполнения:

Максимальное время выполнения задания: 30 мин.

При работе вы можете воспользоваться: нормативно-правовыми актами (Конституция РФ) (при решении задачи)

**Теоретические вопросы:**

1. Источники Конституционного права Российской Федерации
2. Порядок формирования Правительства РФ. Структура и полномочия Правительства РФ. Взаимоотношения Правительства РФ с органами государственной власти в РФ

**Задача.** На семинарском занятии по конституционному праву студент Иванов утверждал, что элементы нормы конституционного права, гипотеза, диспозиция, санкция, встречаются во всех конституционно-правовых нормах. Однако студентка Воробьева выступила с опровержением такой позиции, считая, что вместе элементы конституционно-правовой нормы встречаются редко.

1. Кто из студентов прав в этой ситуации.
2. Обоснуйте свой ответ со ссылками на специальную литературу по конституционному праву.

**40.02.02 Правоохранительная деятельность**  
(код и наименование специальности)  
**ОП.02. Конституционное право России**  
(код и наименование дисциплины)

**ЭКЗАМЕНАЦИОННЫЙ БИЛЕТ № 4**

**Инструкция для обучающегося**

Место выполнения:

Максимальное время выполнения задания: 30 мин.

При работе вы можете воспользоваться: нормативно-правовыми актами (Конституция РФ) (при решении задачи)

**Теоретические вопросы:**

1. Понятие, сущность, функции, структура и юридические свойства Конституции. Виды Конституций
2. Понятия парламента и парламентаризм

**Задача.** Гражданин Громов инвалид 1 группы с детства в течение 5 лет направил 10 заявлений в местную администрацию с просьбой о предоставлении помощи на капитальный ремонт частного дома, который находится в техническом состоянии непригодном для проживания. Однако за все время администрация выделила средства только на 2 листа шифера и на 3 банки краски. Кроме того, с 2010 года семью Громова должны были поставить на льготную очередь по улучшению жилищных условий по постановлению сельского совета, но до сих пор этого не сделали. На повторное заявление мамы Громова заместитель главы местной администрации Сидорова ответила, что семья Громовых будет ждать своей очереди на общих основаниях.

1. Определите характер правовых отношений и элементы их структуры.
2. Проанализируйте юридические факты, лежащие в основе данных правоотношений.
3. На основании действующего законодательства о социальной поддержке инвалидов в РФ сделайте вывод о правильности действий и решений местной администрации.

**40.02.02 Правоохранительная деятельность**  
(код и наименование специальности)  
**ОП.02. Конституционное право России**  
(код и наименование дисциплины)

**ЭКЗАМЕНАЦИОННЫЙ БИЛЕТ № 5**

**Инструкция для обучающегося**

Место выполнения:

Максимальное время выполнения задания: 30 мин.

При работе вы можете воспользоваться: нормативно-правовыми актами (Конституция РФ) (при решении задачи)

**Теоретические вопросы:**

1. Этапы конституционного развития Российской Федерации. Исторические предпосылки и причины принятия Конституции Российской Федерации 1993 года
2. Совет Федерации Федерального Собрания РФ

**Задача.** Зубова бывший предприниматель, у которой имеется задолженность по выплатам в пенсионный фонд. Был судебный процесс, где в отношении Зубовой судья вынес постановление об оплате и аресте счета в банке. От задолженности Зубова не отказывается, но на данный момент она находится в официальном разводе с мужем и не работает, поскольку является мамой грудного ребенка (второго ребенка), за которого начисляется материнский капитал. На содержание старшего ребенка Зубова получает алименты.

1. Определите характер правовых отношений и элементы их структуры.
  2. Проанализируйте юридические факты, лежащие в основе данных правоотношений.
  3. Может ли Зубова погасить задолженность в пенсионный фонд из средств материнского капитала, если да, то в каком порядке?
  4. Имеют ли право судебные приставы арестовать счет в банке, на который поступает детское пособие и алименты на старшего ребенка.
- Ответы на 3 и 4 вопросы обоснуйте ссылками на действующее законодательство.

**40.02.02 Правоохранительная деятельность**  
(код и наименование специальности)  
**ОП.02. Конституционное право России**  
(код и наименование дисциплины)

**ЭКЗАМЕНАЦИОННЫЙ БИЛЕТ № 6**

**Инструкция для обучающегося**

Место выполнения:

Максимальное время выполнения задания: 30 мин.

При работе вы можете воспользоваться: нормативно-правовыми актами (Конституция РФ) (при решении задачи)

**Теоретические вопросы:**

1. Действующая Конституция РФ: особенности структуры и содержания. Значение отдельных частей Конституции: преамбулы, основного текста, заключительных и переходных положений
2. Государственная дума РФ

**Задача.** Ловченко получил временное убежище в РФ, являясь гражданином Украины. Он хочет устроиться на работу, но не может пройти медицинскую комиссию, потому что у него закончились деньги.

1. Может ли Ловченко для того, чтобы устроиться на работу, пройти медицинскую комиссию бесплатно?
2. Ответ обоснуйте ссылками на действующее законодательство.

**40.02.02 Правоохранительная деятельность**  
(код и наименование специальности)  
**ОП.02. Конституционное право России**  
(код и наименование дисциплины)

**ЭКЗАМЕНАЦИОННЫЙ БИЛЕТ № 7**

**Инструкция для обучающегося**

Место выполнения:

Максимальное время выполнения задания: 30 мин.

При работе вы можете воспользоваться: нормативно-правовыми актами (Конституция РФ) (при решении задачи)

**Теоретические вопросы:**

1. Понятие конституционного строя и основ конституционного строя. Конституционные признаки государства
2. Статус депутата Государственной Думы РФ и члена Совета Федерации Федерального Собрания РФ

**Задача.** Студентку 3 курса колледжа Осину посылают на производственную практику, но место практики ее устраивает по семейным обстоятельствам. Осина самостоятельно нашла место прохождения практики и предложила этот вариант администрации колледжа. Однако администрация колледжа отказывает Осиной в прохождении практики на предприятии, с руководством которого она договорилась, поясняя это тем, что договора подписаны и отправлены на предприятие, которое предоставил колледж.

1. Может ли Осина отказаться от прохождения практики на предприятии колледжа и потребовать договор для прохождения практики на другом предприятии?
2. Ответ обоснуйте ссылками на действующее законодательство.

**40.02.02 Правоохранительная деятельность**  
(код и наименование специальности)  
**ОП.02. Конституционное право России**  
(код и наименование дисциплины)

**ЭКЗАМЕНАЦИОННЫЙ БИЛЕТ № 8**

**Инструкция для обучающегося**

Место выполнения:

Максимальное время выполнения задания: 30 мин.

При работе вы можете воспользоваться: нормативно-правовыми актами (Конституция РФ) (при решении задачи)

**Теоретические вопросы:**

1. Конституционные принципы статуса личности в Российской Федерации
2. Законодательный процесс

**Задача.** Студент Базаров на семинаре при обсуждении вопроса о фиктивных и реальных Конституциях в разных государствах высказал мнение о том, что реальных Конституций не бывает. В качестве аргумента он высказал следующее соображение: «Конституция - это программно-идеалистический документ, положения которого направлены в будущее и поэтому почти не реализуются в реальной жизни».

1. Считаете ли Вы мнение Базарова правильным?
2. Свой ответ обоснуйте.

**40.02.02 Правоохранительная деятельность**  
(код и наименование специальности)  
**ОП.02. Конституционное право России**  
(код и наименование дисциплины)

**ЭКЗАМЕНАЦИОННЫЙ БИЛЕТ № 9**

**Инструкция для обучающегося**

Место выполнения:

Максимальное время выполнения задания: 30 мин.

При работе вы можете воспользоваться: нормативно-правовыми актами (Конституция РФ) (при решении задачи)

**Теоретические вопросы:**

- 1.Классификация конституционных прав и свобод личности
- 2.Понятие судебной власти и правосудия

**Задача.** На семинаре студент Городцов при рассмотрении вопроса об органах местной власти отнес к их числу председателя товарищества собственников жилья. По его мнению, поскольку председатель ТСЖ управляет многоквартирным домом, а жители дома подчиняются его указаниям при решении вопросов местного значения на придомовой территории, то он относится к числу должностных лиц местного самоуправления.

1. Согласны ли Вы с утверждением Городцова?
2. Свое мнение обоснуйте ссылками на закон.

**40.02.02 Правоохранительная деятельность**  
(код и наименование специальности)  
**ОП.02. Конституционное право России**  
(код и наименование дисциплины)

**ЭКЗАМЕНАЦИОННЫЙ БИЛЕТ № 10**

**Инструкция для обучающегося**

Место выполнения:

Максимальное время выполнения задания: 30 мин.

При работе вы можете воспользоваться: нормативно-правовыми актами (Конституция РФ) (при решении задачи)

**Теоретические вопросы:**

- 1.Гражданство Российской Федерации
- 2.Конституционные принципы правосудия

**Задача.** Блогера Файлова обвиняют в оскорблении чувств верующих на основании его комментария в одной из социальных сетей. В 2014 году Файлов вступил в спор о религии с двумя пользователями сети. Аргументируя свою позицию, блогер назвал Библию «сборником еврейских сказок», а также добавил: «Боха нет!» В ответ интернет-оппоненты написали на Файлова заявление в правоохранительные органы. В мае 2016 года началось рассмотрение его уголовного дела, возбужденного по ст. 148 УК РФ.

1. Имеется ли в действиях Файлова состав преступления предусмотренный ст. 148 Уголовного кодекса РФ.
2. Как следует решить дело?
  - 1.Гарантии конституционных прав и свобод личности по российскому законодательству
  - 2.Правовой статус судей в РФ

**40.02.02 Правоохранительная деятельность**  
(код и наименование специальности)  
**ОП.02. Конституционное право России**  
(код и наименование дисциплины)

**ЭКЗАМЕНАЦИОННЫЙ БИЛЕТ № 11**

**Инструкция для обучающегося**

Место выполнения:

Максимальное время выполнения задания: 30 мин.

При работе вы можете воспользоваться: нормативно-правовыми актами (Конституция РФ) (при решении задачи)

**Теоретические вопросы:**

1. Общая характеристика государственного устройства. Становление и развитие Российской Федерации
2. Система судебной власти в РФ

**Задача.** Муж Суворовой участвовал в боевых действиях в Чеченской республике, за что ему дали удостоверение ветерана боевых действий. В настоящее время он получает пенсию и материальную компенсацию за коммунальные услуги. Суворова считает, что этого мало в соответствии с действующим законодательством и муж также вправе рассчитывать на льготное жилье, бесплатный проезд в поездах и другие преимущества.

1. Права ли Суворова?
2. Проконсультируйте Суворову по данному вопросу.

**40.02.02 Правоохранительная деятельность**  
(код и наименование специальности)  
**ОП.02. Конституционное право России**  
(код и наименование дисциплины)

**ЭКЗАМЕНАЦИОННЫЙ БИЛЕТ № 12**

**Инструкция для обучающегося**

Место выполнения:

Максимальное время выполнения задания: 30 мин.

При работе вы можете воспользоваться: нормативно-правовыми актами (Конституция РФ) (при решении задачи)

**Теоретические вопросы:**

1. Конституционно-правовые признаки Российской Федерации как федеративного государства
2. Конституционный суд в РФ

**Задача.** Бурьянова получала пенсию по случаю потери кормильца, и случилось так, что ей заплатили за 2 лишних месяца, а по какой причине неизвестно. После этого Бурьяновой пришло письмо по месту регистрации из службы судебных приставов о необходимости оплаты образовавшейся задолженности в размере 8000 тысяч рублей. Бурьянова приехала к судебным приставам, и, так как находилась в декретном отпуске, написала заявление о том, что полностью этот долг погасить не может, поскольку ее доход две тысячи шестьсот рублей, но может платить каждый месяц рублей по 500 рублей.

Заявление приняли, но потом не было, ни писем, ни уведомлений от судебных приставов. А вчера, с зарплатной карты Бурьяновой сняли 13 500 рублей и сейчас ее счет на карте минус 9 500 рублей. По горячей линии банка Бурьяновой сказали, что деньги сняли по постановлению суда.

1. Возможно ли в данной ситуации снять деньги с зарплатной карты без уведомления заинтересованного лица?
2. Где Бурьяновой искать постановление суда?
3. Как Бурьяновой действовать в данной ситуации?

**40.02.02 Правоохранительная деятельность**  
(код и наименование специальности)  
**ОП.02. Конституционное право России**  
(код и наименование дисциплины)

**ЭКЗАМЕНАЦИОННЫЙ БИЛЕТ № 13**

**Инструкция для обучающегося**

Место выполнения:

Максимальное время выполнения задания: 30 мин.

При работе вы можете воспользоваться: нормативно-правовыми актами (Конституция РФ) (при решении задачи)

**Теоретические вопросы:**

1. Конституционно-правовые признаки субъектов Российской Федерации
2. Система органов прокуратуры в РФ

**Задача.** Кротова работала в сфере образования и с двенадцатилетней дочкой на протяжении 12 лет с 2004 года лет проживала в комнате общежития, которая была предоставлена администрацией образовательного учреждения на время работы. В декабре 2016 года Кротова поменяла место работы, после этого администрация образовательного учреждения поставила вопрос о выселении и освобождении комнаты.

1. Могут ли у Кротовой забрать данную комнату, если она с дочкой имеет регистрацию в данной комнате?
2. Имеется ли возможность у Кротовой отстоять комнату?

**40.02.02 Правоохранительная деятельность**  
(код и наименование специальности)  
**ОП.02. Конституционное право России**  
(код и наименование дисциплины)

**ЭКЗАМЕНАЦИОННЫЙ БИЛЕТ № 14**

**Инструкция для обучающегося**

Место выполнения:

Максимальное время выполнения задания: 30 мин.

При работе вы можете воспользоваться: нормативно-правовыми актами (Конституция РФ) (при решении задачи)

**Теоретические вопросы:**

- 1.Административно-территориальное устройство субъектов Российской Федерации
- 2.Высшее должностное лицо субъекта РФ: порядок замещения должности и полномочия. Органы государственной власти субъектов РФ

**Задача.** Студентка Осипова на вопрос о том, какая проблема федеративного устройства в России является самой злободневной, ответила, что это искусственная ассиметрия субъектов федерации закрепленная в Конституции РФ. По мнению Осиповой ассиметрия отрицательно влияет, с одной стороны, на социально-экономическое развитие отдельных субъектов являющихся донорами для федерального бюджета, а с другой стороны приводит к неравенству некоторых субъектов России в отношениях с органами федеральной государственной власти.

1. Соответствует ли позиция студентки Осиповой реальности в федеративно-территориальном устройстве России?
2. Ответ обоснуйте ссылками на действующее законодательство.



**40.02.02 Правоохранительная деятельность**  
(код и наименование специальности)  
**ОП.02. Конституционное право России**  
(код и наименование дисциплины)

**ЭКЗАМЕНАЦИОННЫЙ БИЛЕТ № 15**

**Инструкция для обучающегося**

Место выполнения:

Максимальное время выполнения задания: 30 мин.

При работе вы можете воспользоваться: нормативно-правовыми актами (Конституция РФ) (при решении задачи)

**Теоретические вопросы:**

1. Понятие и виды избирательного права. Принципы избирательного права Российской Федерации
2. Взаимодействие органов государственной власти субъектов РФ с органами государственной власти РФ и органами местной власти

**Задача.** На семинарском занятии студент Жеглов положительно охарактеризовал Конституцию РСФСР 1918 г. и высказал сожаление о том, что в современной России отсутствует диктатура рабочего класса и его возможность решительно пресекать многочисленные противоправные действия сотрудников государственного и муниципального аппаратов управления. В таком же аспекте Жеглов упомянул о социалистической собственности, как прочном основании для улучшения экономического состояния государства и монополии коммунистической партии, способствующей укреплению правопорядка и законности в обществе.

1. Проанализируйте выступление Жеглова и выскажите свои соображения о юридической, социальной, экономической, политической необходимости и возможности применения норм Конституции РСФСР 1918 года в современной России.
2. Ответ обоснуйте ссылками на Конституцию РФ и специальную литературу.

**40.02.02 Правоохранительная деятельность**  
(код и наименование специальности)  
**ОП.02. Конституционное право России**  
(код и наименование дисциплины)

**ЭКЗАМЕНАЦИОННЫЙ БИЛЕТ № 16**

**Инструкция для обучающегося**

Место выполнения:

Максимальное время выполнения задания: 30 мин.

При работе вы можете воспользоваться: нормативно-правовыми актами (Конституция РФ) (при решении задачи)

**Теоретические вопросы:**

1. Понятие избирательной системы и ее соотношение с избирательным правом
2. Понятие местного самоуправления. Полномочия местного самоуправления. Конституционные гарантии местного самоуправления в РФ

**Задача.** Студент Миролюбов на экзамене по Конституционному праву России высказал мнение, о том, что ч. 3 ст. 46 Конституции РФ, согласно которой: «Каждый вправе в соответствии с международными договорами РФ обращаться в межгосударственные органы по защите прав и свобод человека, если исчерпаны все имеющиеся внутригосударственные средства правовой защиты» допускает возможность вмешательства мирового сообщества во внутренние дела России. В качестве примера Миролюбов привел деятельность Европейского суда по правам человека, решения которого обязательны для России в силу ратификации Европейской конвенции о защите прав человека и основных свобод.

1. Прав ли студент Миролюбов?
2. Ответ обоснуйте.

**40.02.02 Правоохранительная деятельность**  
(код и наименование специальности)  
**ОП.02. Конституционное право России**  
(код и наименование дисциплины)

**ЭКЗАМЕНАЦИОННЫЙ БИЛЕТ № 17**

**Инструкция для обучающегося**

Место выполнения:

Максимальное время выполнения задания: 30 мин.

При работе вы можете воспользоваться: нормативно-правовыми актами (Конституция РФ) (при решении задачи)

**Теоретические вопросы:**

1. Мажоритарная избирательная система, её разновидности, плюсы и минусы.
2. Конституционные основы местного самоуправления в РФ

**Задача.** На лекции по Конституционному праву России при освещении вопроса на тему: «Этапы конституционного развития Российской Федерации» преподаватель упомянул о Петре I, Александре I, Александре II, Николае II, во время правления которых выдвигались передовые идеи, разрабатывались проекты о реформировании системы государственного правления в России и даже существовали государственные органы власти конституционно-правового характера, например, Государственная Дума. По его мнению, это свидетельствовало о начале в стране конституционно-правовых преобразований и влиянии на последующую практику конституционно-правового строительства.

1. Как Вы считаете, правильно ли поступил преподаватель, углубившись в историю государственно-правового развития России, учитывая то, что первая Конституция была принята только в 1918 году.
2. Ответ обоснуйте.

**40.02.02 Правоохранительная деятельность**  
(код и наименование специальности)  
**ОП.02. Конституционное право России**  
(код и наименование дисциплины)

**ЭКЗАМЕНАЦИОННЫЙ БИЛЕТ № 18**

**Инструкция для обучающегося**

Место выполнения:

Максимальное время выполнения задания: 30 мин.

При работе вы можете воспользоваться: нормативно-правовыми актами (Конституция РФ) (при решении задачи)

**Теоретические вопросы:**

1. Пропорциональная избирательная система, её разновидности, плюсы и минусы
2. Формы непосредственной демократии в системе местного самоуправления

**Задача.** На экзамене по Конституционному праву студент Лобов утверждал, что различия между унитарной и федеративной Конституциями нет, так как любая Конституция имеет высшую юридическую силу, прямое действие и в ней закрепляются основы конституционного строя, права и свободы человека, система органов государственной власти. Деление Конституций на унитарные и федеративные имеет только теоретическое значение и не связано с практикой конституционно-правового регулирования.

1. Проанализируйте ответ Лобова.
2. Укажите на недостатки в его ответе с обоснованием своей позиции.

**40.02.02 Правоохранительная деятельность**  
(код и наименование специальности)  
**ОП.02. Конституционное право России**  
(код и наименование дисциплины)

**ЭКЗАМЕНАЦИОННЫЙ БИЛЕТ № 19**

**Инструкция для обучающегося**

Место выполнения:

Максимальное время выполнения задания: 30 мин.

При работе вы можете воспользоваться: нормативно-правовыми актами (Конституция РФ) (при решении задачи)

**Теоретические вопросы:**

1. Основные этапы организации и проведения выборов
2. Понятие и виды муниципальных образований. Система органов местной власти

**Задача.** На вопрос о том, в чем выражается организаторская функция Конституции, студент Щипов дал следующий ответ: «В Конституции закрепляются основы государственного и общественного устройства, которыми в своей повседневной деятельности должны руководствоваться все органы власти, их должностные лица, а также участники гражданского общества. Если отмеченные субъекты будут придерживаться конституционных основ, то будет развиваться экономика, социальная сфера, изменится духовно-нравственный облик человека. Все это даст возможность подняться обществу и государству на новый этап общественной эволюции».

1. Проанализируйте ответ Щипова.
2. При необходимости выскажите свои замечания, дополнения или представьте собственную точку зрения.

**40.02.02 Правоохранительная деятельность**  
(код и наименование специальности)  
**ОП.02. Конституционное право России**  
(код и наименование дисциплины)

**ЭКЗАМЕНАЦИОННЫЙ БИЛЕТ № 20**

**Инструкция для обучающегося**

Место выполнения:

Максимальное время выполнения задания: 30 мин.

При работе вы можете воспользоваться: нормативно-правовыми актами (Конституция РФ) (при решении задачи)

**Теоретические вопросы:**

1. Понятие, предмет, система конституционного права.
2. Источники конституционного права

**Задача.** Учебников работает учителем в сельской школе и временно проживает в арендуемой квартире. При трудоустройстве Учебникову жилье не предоставили, но директор школы пообещал компенсировать его оплату в арендуемом им жилом помещении. Прошло полтора года, а директор школы говорит, что денег нет и оплатить он ничего не может.

1. Что может сделать Учебников, чтобы возместить расходы по жилью?
2. Полагаются ли Учебникову как преподавателю на селе какие-либо льготы?
3. Ответ обоснуйте ссылками на действующее законодательство.

**40.02.02 Правоохранительная деятельность**  
(код и наименование специальности)  
**ОП.02. Конституционное право России**  
(код и наименование дисциплины)

**ЭКЗАМЕНАЦИОННЫЙ БИЛЕТ № 21**

**Инструкция для обучающегося**

Место выполнения:

Максимальное время выполнения задания: 30 мин.

При работе вы можете воспользоваться: нормативно-правовыми актами (Конституция РФ) (при решении задачи)

**Теоретические вопросы:**

1. Конституционно-правовые отношения.
2. Исторические этапы развития конституционного права России

**Задача.** Студента колледжа Драчунова задержала полиция по подозрению в совершении преступления, разобрались и отпустили, ибо он оказался не виновен. Во время разбирательства о задержании Драчунова было сообщено администрации колледжа. На этом основании администрация колледжа решила отчислить Драчунова из колледжа.

1. Правомерно ли решение администрации колледжа?
2. Куда можно обратиться в подобной ситуации Драчунову за помощью?
3. Ответ обоснуйте ссылками на действующее законодательство

**40.02.02 Правоохранительная деятельность**  
(код и наименование специальности)  
**ОП.02. Конституционное право России**  
(код и наименование дисциплины)

**ЭКЗАМЕНАЦИОННЫЙ БИЛЕТ № 22**

**Инструкция для обучающегося**

Место выполнения:

Максимальное время выполнения задания: 30 мин.

При работе вы можете воспользоваться: нормативно-правовыми актами (Конституция РФ) (при решении задачи)

**Теоретические вопросы:**

1. Правовой статус беженцев и вынужденных переселенцев.
2. Суверенитет Российской Федерации

**Задача.** Работодатель Пуховой предприниматель Иванов перестал появляться на работе, и платить ей заработную плату, сохраняя при этом трудовые отношения, начиная с сентября 2015 года. Пухова обратилась в суд, и в апреле 2016 года было принято решение суда о выплате зарплаты за период сентябрь-декабрь 2015 года. Также был получен исполнительный лист, однако судебные приставы исполнители собираются признать его «неисполнимым», так как до сих пор не могут связаться с работодателем, а сумма в 175 тысяч рублей, по их мнению, не достаточна для привлечения Иванова к уголовной ответственности.

На сегодняшний день Пухова не может устроиться на работу из-за отсутствия записи в трудовой книжке об увольнении. Заявление об увольнении она отправляла Иванову, однако оно вернулось назад, так как он не явился на почту.

1. Что делать Пуховой в такой ситуации?
2. Ответ обоснуйте ссылками на действующее законодательство.

**40.02.02 Правоохранительная деятельность**  
(код и наименование специальности)  
**ОП.02. Конституционное право России**  
(код и наименование дисциплины)

**ЭКЗАМЕНАЦИОННЫЙ БИЛЕТ № 23**

**Инструкция для обучающегося**

Место выполнения:

Максимальное время выполнения задания: 30 мин.

При работе вы можете воспользоваться: нормативно-правовыми актами (Конституция РФ) (при решении задачи)

**Теоретические вопросы:**

1. Конституционно-правовой статус Российской Федерации.
2. Состав субъектов Федерации

**Задача.** В 2016 году Крутов окончил институт и хотел со своей семьей поехать за границу на отдых. Для выезда ему нужно было получить загранпаспорт, однако, он состоит на воинском учете и у него имеется непогашенная воинская обязанность. Между тем военкомат до сих пор не присылал Крутову повесток и не вызывал его для прохождения медкомиссии или мероприятий, связанных с призывом на срочную службу. Крутов опасается, что ему откажут в выдаче загранпаспорта, так как у Федеральной миграционной службы имеется практика отказывать лицам в выдаче данного документа, стоящим на учёте в военкомате.

1. Если Федеральная миграционная служба откажет Крутову в выдаче загранпаспорта, то можно признать такой отказ законным?
2. Если Крутов все же получит паспорт, то могут ли у него возникнуть проблемы с пересечением границы по причине непогашенной воинской обязанности?
3. Ответ обоснуйте ссылками на действующее законодательство.

**40.02.02 Правоохранительная деятельность**  
(код и наименование специальности)  
**ОП.02. Конституционное право России**  
(код и наименование дисциплины)

**ЭКЗАМЕНАЦИОННЫЙ БИЛЕТ № 24**

**Инструкция для обучающегося**

Место выполнения:

Максимальное время выполнения задания: 30 мин.

При работе вы можете воспользоваться: нормативно-правовыми актами (Конституция РФ) (при решении задачи)

**Теоретические вопросы:**

1. Понятие и классификация органов государственной власти.
2. Федеральные органы государственной власти с особым статусом

**Задача.** У гражданина РФ Летунова было гражданство Германии и он постоянно проживает в Германии. Летунов до сих пор не уведомлял Федеральную миграционную службу о наличии второго гражданства, хотя российское консульство в Германии проинформировано об этом, так как при получении нового российского заграничного паспорта взамен старого, утратившего силу по времени, Летунов сообщал об этом. Летунов хотел бы приехать в Россию на одну – две недели, но его беспокоят два вопроса:

1. Должен ли он регистрироваться в органах МВД по месту проживания в России?
2. Должен ли он информировать Федеральную миграционную службу о наличии второго гражданства?

**40.02.02 Правоохранительная деятельность**  
(код и наименование специальности)  
**ОП.02. Конституционное право России**  
(код и наименование дисциплины)

**ЭКЗАМЕНАЦИОННЫЙ БИЛЕТ № 25**

**Инструкция для обучающегося**

Место выполнения:

Максимальное время выполнения задания: 30 мин.

При работе вы можете воспользоваться: нормативно-правовыми актами (Конституция РФ) (при решении задачи)

**Теоретические вопросы:**

1. Положение Президента РФ в системе органов государственной власти.
2. Порядок избрания Президента РФ. Прекращение его обязанностей

**Задача.** У Яшина есть вид на жительство в РФ, где он проживает более 5 лет. У Яшина в РФ также имеется квартира в собственности, и он получает пенсию. Один из родителей Яшина был гражданином РФ, но умер. Мама Яшина живет в Армении в городе Ереван, ей 89 лет и Яшину приходится часто вылетать туда и находится там более 6 месяцев.

1. Какие действия следует предпринять Яшину, чтобы его не лишили вида на жительство в РФ?
2. Ответ обоснуйте ссылками на действующее законодательство.

**40.02.02 Правоохранительная деятельность**  
(код и наименование специальности)  
**ОП.02. Конституционное право России**  
(код и наименование дисциплины)

**ЭКЗАМЕНАЦИОННЫЙ БИЛЕТ № 26**

**Инструкция для обучающегося**

Место выполнения:

Максимальное время выполнения задания: 30 мин.

При работе вы можете воспользоваться: нормативно-правовыми актами (Конституция РФ) (при решении задачи)

**Теоретические вопросы:**

1. Федеральное Собрание в системе органов государственной власти Российской Федерации.
2. Структура Федерального Собрания. Порядок выборов депутатов Государственной Думы

**Задание** Гражданину Украины Варенкину 11 месяцев назад выдали вид на жительство в РФ. Четыре месяца назад Варенкин уехал на работу в Великобританию на 4 года. Варенкину хотелось бы сделать все правильно, чтобы потом не было проблем с въездом в РФ, поскольку вид на жительство в РФ ему теперь не нужен и даже мешает. Варенкин знает, что не может аннулировать вид на жительство в РФ по своему желанию, поэтому хочет уведомить Федеральную миграционную службу о том, что он подпадает под категорию граждан, которым его нужно будет в будущем аннулировать. Для этого он хочет сняться с регистрации по месту жительства.

1. Можно ли Варенкину сняться с регистрации в РФ, если он уехал на работу в Великобританию?
2. Как происходит аннулирование вида на жительство в РФ, и при каких условиях?

**40.02.02 Правоохранительная деятельность**  
(код и наименование специальности)  
**ОП.02. Конституционное право России**  
(код и наименование дисциплины)

**ЭКЗАМЕНАЦИОННЫЙ БИЛЕТ № 27**

**Инструкция для обучающегося**

Место выполнения:

Максимальное время выполнения задания: 30 мин.

При работе вы можете воспользоваться: нормативно-правовыми актами (Конституция РФ) (при решении задачи)

**Теоретические вопросы:**

1. Порядок принятия федеральных законов.
2. Правительство РФ в системе органов государственной власти.

**Задача** Дума Чукотского автономного округа приняла решение об установлении своего государственного языка и о его употреблении наряду с государственным языком Российской Федерации в органах государственной власти, органах местного самоуправления, учреждениях и организациях Чукотского автономного округа.

1. Оцените решение депутатов Думы Чукотского автономного округа на предмет соответствия действующему законодательству РФ.
2. Вправе ли субъекты РФ самостоятельно определять статус своего языка?

**40.02.02 Правоохранительная деятельность**  
(код и наименование специальности)  
**ОП.02. Конституционное право России**  
(код и наименование дисциплины)

**ЭКЗАМЕНАЦИОННЫЙ БИЛЕТ № 28**

**Инструкция для обучающегося**

Место выполнения:

Максимальное время выполнения задания: 30 мин.

При работе вы можете воспользоваться: нормативно-правовыми актами (Конституция РФ) (при решении задачи)

**Теоретические вопросы:**

1. Состав формирования и отставка Правительства РФ.
2. Компетенция Правительства РФ

**Задача.** Губернатор Нижегородской области принял указ о переименовании области и внесении соответствующего изменения в Устав области. Однако Конституционный Суд РФ признал данный указ не соответствующим Конституции РФ.

1. Оцените решения Губернатора Нижегородской области и Конституционного Суда РФ на предмет соответствия действующему законодательству РФ.
2. В каком нормативно-правовом акте предусмотрен порядок для переименования субъекта РФ, и из каких действий он состоит?



**40.02.02 Правоохранительная деятельность**  
(код и наименование специальности)  
**ОП.02. Конституционное право России**  
(код и наименование дисциплины)

**ЭКЗАМЕНАЦИОННЫЙ БИЛЕТ № 29**

**Инструкция для обучающегося**

Место выполнения:

Максимальное время выполнения задания: 30 мин.

При работе вы можете воспользоваться: нормативно-правовыми актами (Конституция РФ) (при решении задачи)

**Теоретические вопросы:**

1. Министерства и ведомства в системе органов государственной власти.
2. Общая характеристика организации и функций судебной власти

**Задача** На семинарском занятии по конституционному праву студент Камов настаивал на том, что в РФ лучше изменить федеративную форму государственно-территориального устройства на централизованную. В обоснование данного мнения Камов сказал, что исторически в России существовало унитарное государство с государственным управлением из одного центра. Кроме того, двухуровневое управление, усложняет реализацию единой государственной политики, поскольку требуется создание еще 85 систем государственной власти по одной в каждом субъекте РФ и соответственно выделение дополнительных средств на их содержание, и осуществление контроля за их деятельностью.

1. Оцените мнение Камова.
2. Выскажите свои контраргументы, дополнения, замечания по рассматриваемому вопросу.

**40.02.02 Правоохранительная деятельность**  
(код и наименование специальности)  
**ОП.02. Конституционное право России**  
(код и наименование дисциплины)

**ЭКЗАМЕНАЦИОННЫЙ БИЛЕТ № 30**

**Инструкция для обучающегося**

Место выполнения:

Максимальное время выполнения задания: 30 мин.

При работе вы можете воспользоваться: нормативно-правовыми актами (Конституция РФ) (при решении задачи)

**Теоретические вопросы:**

1. Конституционно-правовые основы организации государственной власти субъектов РФ.
- 2 Конституционно-правовые основы организации местного самоуправления

**Задача.** В Советском районе города Нижнего Новгорода проезжало такси фирмы «Оперативность» и через рупор агитировало за партию «Единая Россия». А вчера на заборе ЗАО «РАЖ» не были сняты плакаты следующего содержания: «Нижний Новгород голосует за Путина!» и «Нижний Новгород голосует за план Путина!» с символикой «Единой России» в углу.

1. Соответствуют ли данные формы агитации избирательному законодательству?
2. Ответ обоснуйте ссылками на нормы избирательного законодательства.

**40.02.02 Правоохранительная деятельность**  
(код и наименование специальности)  
**ОП.02. Конституционное право России**  
(код и наименование дисциплины)

**ЭКЗАМЕНАЦИОННЫЙ БИЛЕТ № 31**

**Инструкция для обучающегося**

Место выполнения:

Максимальное время выполнения задания: 30 мин.

При работе вы можете воспользоваться: нормативно-правовыми актами (Конституция РФ) (при решении задачи)

**Теоретические вопросы:**

1. Органы и должностные лица местного самоуправления.
2. Формы прямого волеизъявления граждан

**Задача.** У Избирателя Носова имеется подозрение в том, что результаты выборов на избирательном участке № 1 города Павлова Нижегородской области сфальсифицированы. Носов хочет подать иск в суд и жалобу в прокуратуру с требованием провести проверку (пересчет бюллетеней и сверку списка избирателей) на указанном избирательном участке.

1. Какими нормами избирательного законодательства руководствоваться Носову?
2. Какой порядок подачи в данном случае иска в суд и жалобы в прокуратуру?

**40.02.02 Правоохранительная деятельность**  
(код и наименование специальности)  
**ОП.02. Конституционное право России**  
(код и наименование дисциплины)

**ЭКЗАМЕНАЦИОННЫЙ БИЛЕТ № 32**

**Инструкция для обучающегося**

Место выполнения:

Максимальное время выполнения задания: 30 мин.

При работе вы можете воспользоваться: нормативно-правовыми актами (Конституция РФ) (при решении задачи)

**Теоретические вопросы:**

1. Финансово-экономическая основа местного самоуправления.
2. Общая характеристика организации и роли исполнительной власти

**Задача.** Рябов обратился в суд с заявлением об отмене решения избирательной комиссии, которым ему отказано в регистрации кандидатом на должность губернатора в связи с тем, что он не представил сведения о месте работы либо роде занятий и документы, их подтверждающие.

1. Какое решение должен принять суд?
2. При ответе используйте нормы избирательного права.

**40.02.02 Правоохранительная деятельность**  
(код и наименование специальности)  
**ОП.02. Конституционное право России**  
(код и наименование дисциплины)

**ЭКЗАМЕНАЦИОННЫЙ БИЛЕТ № 33**

**Инструкция для обучающегося**

Место выполнения:

Максимальное время выполнения задания: 30 мин.

При работе вы можете воспользоваться: нормативно-правовыми актами (Конституция РФ) (при решении задачи)

**Теоретические вопросы:**

1. Основы организации государственной власти в РФ.
2. Экономические основы конституционного строя.

**Задача.** Во время классного часа, посвященного избирательным правам граждан, перед учащимися 10 класса выступил кандидат в депутаты законодательного собрания города Нижнего Новгорода. Его выступление носило явный подтекст политической агитации.

Директор школы, узнав об этом, заставил классного руководителя предоставить письменное объяснение.

1. Правомерно ли требование директора школы?
2. Ответ дайте на основе анализа избирательного законодательства.

**40.02.02 Правоохранительная деятельность**  
(код и наименование специальности)  
**ОП.02. Конституционное право России**  
(код и наименование дисциплины)

**ЭКЗАМЕНАЦИОННЫЙ БИЛЕТ № 34**

**Инструкция для обучающегося**

Место выполнения:

Максимальное время выполнения задания: 30 мин.

При работе вы можете воспользоваться: нормативно-правовыми актами (Конституция РФ) (при решении задачи)

**Теоретические вопросы:**

1. Политические основы конституционного строя.
2. Субъекты, объекты и содержание конституционных отношений

**Задача.** Жилов обратился в суд с заявлением о признании незаконным и об отмене решения избирательной комиссии о регистрации Федорова.

В обоснование своих требований Жилов сослался на то, что в нарушение пунктов 2 и 2.2 статьи 33 Федерального закона от 12 июня 2002 г. № 67-ФЗ Федоров в заявлении о согласии баллотироваться указал, что является депутатом, но не уточнил, что данные полномочия он исполняет на непостоянной основе, и не представил соответствующий документ, подтверждающий данное обстоятельство.

1. Каковы перспективы рассмотрения судом требования Жилова?
2. Ответ обоснуйте ссылками на избирательное законодательство.

**40.02.02 Правоохранительная деятельность**  
(код и наименование специальности)  
**ОП.02. Конституционное право России**  
(код и наименование дисциплины)

**ЭКЗАМЕНАЦИОННЫЙ БИЛЕТ № 35**

**Инструкция для обучающегося**

Место выполнения:

Максимальное время выполнения задания: 30 мин.

При работе вы можете воспользоваться: нормативно-правовыми актами (Конституция РФ) (при решении задачи)

**Теоретические вопросы:**

1. Экономические, социальные и культурные права.
2. Гарантии прав и свобод человека и гражданина

**Задача.** Милов обратился в суд с заявлением об отмене решения избирательной комиссии о регистрации Иванова кандидатом в депутаты. В своем иске Милов сослался на отсутствие необходимого количества достоверных и действительных подписей избирателей, поданных в поддержку выдвижения Иванова, поскольку в ряде подписных листов отсутствует наименование района и населенного пункта в адресах места жительства избирателей, во всех подписных листах, подлежащих проверке, отсутствует наименование района в адресе места жительства лица, осуществляющего сбор подписей избирателей.

1. Удовлетворит ли суд требование Милова?
2. Ответ обоснуйте ссылками на избирательное законодательство.

**40.02.02 Правоохранительная деятельность**  
(код и наименование специальности)  
**ОП.02. Конституционное право России**  
(код и наименование дисциплины)

**ЭКЗАМЕНАЦИОННЫЙ БИЛЕТ № 36**

**Инструкция для обучающегося**

Место выполнения:

Максимальное время выполнения задания: 30 мин.

При работе вы можете воспользоваться: нормативно-правовыми актами (Конституция РФ) (при решении задачи)

**Теоретические вопросы:**

1. Положение Президента РФ в системе органов государственной власти.
2. Порядок избрания Президента РФ. Прекращение его обязанностей

**Задача.** Сурин обратился в суд с заявлением об отмене решения избирательной комиссии о регистрации Карова кандидатом в депутаты, ссылаясь на то, что Каров, выдвинутый кандидатом от политической партии "А", одновременно является членом политической партии "В", где его членство в установленном порядке не прекращено.

1. Обосновано ли требование Сурина об отмене решения избирательной комиссии о регистрации Карова кандидатом в депутаты?
2. Ответ обоснуйте ссылками на избирательное законодательство.

**40.02.02 Правоохранительная деятельность**  
(код и наименование специальности)  
**ОП.02. Конституционное право России**  
(код и наименование дисциплины)

**ЭКЗАМЕНАЦИОННЫЙ БИЛЕТ № 37**

**Инструкция для обучающегося**

Место выполнения:

Максимальное время выполнения задания: 30 мин.

При работе вы можете воспользоваться: нормативно-правовыми актами (Конституция РФ) (при решении задачи)

**Теоретические вопросы:**

1. Министерства и ведомства в системе органов государственной власти.
2. Общая характеристика организации и функций судебной власти

**Задача.** Избирательное объединение «А» обратилось с заявлением об отмене регистрации списка кандидатов в депутаты, выдвинутого избирательным объединением «Б», мотивируя свои требования тем, что агитационные материалы «Б» изготовлены с нарушением требований законодательства Российской Федерации об интеллектуальной собственности, поскольку в них незаконно использованы фотография и постер с изображением кубинского лидера Эрнесто Че Гевары, являющиеся объектами авторских прав А. Корда и Д. Фицпатрика.

1. Имеется ли в данной ситуации нарушение права интеллектуальной собственности?
2. Ответ обоснуйте ссылками на законодательство о защите права интеллектуальной собственности и избирательное законодательство.

**40.02.02 Правоохранительная деятельность**  
(код и наименование специальности)  
**ОП.02. Конституционное право России**  
(код и наименование дисциплины)

**ЭКЗАМЕНАЦИОННЫЙ БИЛЕТ № 38**

**Инструкция для обучающегося**

Место выполнения:

Максимальное время выполнения задания: 30 мин.

При работе вы можете воспользоваться: нормативно-правовыми актами (Конституция РФ) (при решении задачи)

**Теоретические вопросы:**

1. Исторические этапы развития конституционного права России
2. Политические основы конституционного строя

**Задача.** Ястребова обратилась в Верховный Суд РФ с жалобой на неправомерные действия Правительства РФ. По мнению Ястребовой, выплата пособия, установленного Федеральным законом «О государственных пособиях гражданам, имеющих детей», должна производиться в размере 70 % минимального размера оплаты труда, а не из расчета по 100 рублей в месяц. В связи с этим Ястребова просит суд обязать Правительство РФ устранить нарушение ее права на получение пособия на детей в размере 70 % минимального размера оплаты труда

1. Обосновано ли требование Ястребовой?
2. Какое решение должен принять Верховный Суд РФ?

**40.02.02 Правоохранительная деятельность**  
(код и наименование специальности)  
**ОП.02. Конституционное право России**  
(код и наименование дисциплины)

**ЭКЗАМЕНАЦИОННЫЙ БИЛЕТ № 39**

**Инструкция для обучающегося**

Место выполнения:

Максимальное время выполнения задания: 30 мин.

При работе вы можете воспользоваться: нормативно-правовыми актами (Конституция РФ) (при решении задачи)

**Теоретические вопросы:**

1. Российская Федерация – правовое государство
2. Приобретение и прекращение гражданства.

**Задача.** «Нижегородский центр духовной защиты» обратился в Верховный Суд Российской Федерации с жалобой на действия Правительства РФ.

В обоснование жалобы «Нижегородский центр духовной защиты» сослался на то, что 15 марта 2016 года известный Нижегородский правозащитник Круглов был лишен права на въезд в Россию, что привело к нарушению прав и свобод жителей Нижегородской области. Учитывая, что в соответствии с Конституцией Российской Федерации осуществление мер по обеспечению законности, прав и свобод граждан относится к компетенции Правительства РФ, заявитель просит, признав действия Правительства незаконными, обязать его принять меры по восстановлению нарушенных прав и свобод граждан.

1. Оцените правомерность требований «Нижегородского центра духовной защиты» к Правительству РФ.
2. Как должен поступить Верховный Суд РФ?

**40.02.02 Правоохранительная деятельность**  
(код и наименование специальности)  
**ОП.02. Конституционное право России**  
(код и наименование дисциплины)

**ЭКЗАМЕНАЦИОННЫЙ БИЛЕТ № 40**

**Инструкция для обучающегося**

Место выполнения:

Максимальное время выполнения задания: 30 мин.

При работе вы можете воспользоваться: нормативно-правовыми актами (Конституция РФ) (при решении задачи)

**Теоретические вопросы:**

1. Российская Федерация – социальное государство
2. Правовой статус беженцев и вынужденных переселенцев

**Задача.** Гражданин Кисин в январе 1996 года был приговорен к высшей мере наказания — смертной казни — за жестокое убийство и другие преступления. В 1998 году он был помилован Указом Президента России, и смертная казнь была заменена Кисину на пожизненное заключение. Однако на момент вынесения Кисину приговора в действовавшем тогда Уголовном кодексе РСФСР за совершенные им преступления не было предусмотрено такое наказание, как пожизненное заключение. Кисин спустя 14 лет обратился в Верховный суд РФ с заявлением о признании соответствующего Указа Президента РФ незаконным и заявил, что Президент РФ «нарушил его права, гарантированные Конституцией РФ и Уголовным кодексом РФ, согласно которым содержание под стражей возможно только по решению суда, а также статью 7 Конвенции о защите прав человека и основных свобод от 4 ноября 1950 года. Назначил ему более тяжкое наказание, чем было предусмотрено уголовным законом на момент совершения им преступлений».

1. Оцените правомерность доводов Кисина.
2. Как должен поступить суд в этой ситуации?



**АККРЕДИТОВАННОЕ ОБРАЗОВАТЕЛЬНОЕ ЧАСТНОЕ УЧРЕЖДЕНИЕ  
ВЫСШЕГО ОБРАЗОВАНИЯ  
«МОСКОВСКИЙ ФИНАНСОВО-ЮРИДИЧЕСКИЙ УНИВЕРСИТЕТ  
МФЮА»**

**СОГЛАСОВАНО**  
Протокол согласования с  
Отделом МВД России  
по району Внуково г. Москвы  
от 12 марта 2024 г.

**УТВЕРЖДЕНО**  
приказом Ректора МФЮА  
от 25 апреля 2024 г.

**ФОНД  
ОЦЕНОЧНЫХ СРЕДСТВ**

по учебной дисциплине

**ОП.03. Административное право**

для специальности

**40.02.02 Правоохранительная деятельность**  
базовой подготовки



Фонд оценочных средств рассмотрен на заседании кафедры «Государственно-правовые и финансово-правовые дисциплины»

Протокол № 5 от 12 марта 2024 г.

Заведующий кафедрой: к.ю.н., доцент Сацкевич Т.К.

Фонд оценочных средств разработан на основе Федерального государственного образовательного стандарта среднего профессионального образования (далее – ФГОС СПО) по специальности 40.02.02 Правоохранительная деятельность, утвержденного Приказом Минобрнауки России от 12.05.2014 № 509 (ред. от 24.07.2015) (зарегистрирован Министерством юстиции Российской Федерации 21.08.2014, регистрационный № 33737).

Разработчик: к.ю.н., доцент Беляева А.А.

Внешняя экспертиза: Горбулинская Ирина Николаевна, к.ю.н, доцент, доцент кафедры технико-криминалистического обеспечения экспертных исследований Московского университета МВД России имени В.Я. Кикотя

## 1. Перечень компетенций

Код компетенции	Формулировка компетенции
1	2
<b>ОК</b>	<b>Общие компетенции</b>
ОК 10.	Адаптироваться к меняющимся условиям профессиональной
ОК 11.	Самостоятельно определять задачи профессионального и личного развития, заниматься самообразованием, осознанно планировать повышение квалификации.
ОК 12.	Выполнять профессиональные задачи в соответствии с нормами морали, профессиональной этики и служебного этикета.
ОК 13.	Проявлять нетерпимость к коррупционному поведению, уважительно относиться к праву и закону.
<b>ПК</b>	<b>Профессиональные компетенции</b>
ПК.1.1.	Юридически квалифицировать факты, события и обстоятельства. Принимать решения и совершать юридические действия в точном
ПК.1.2.	Обеспечивать соблюдение законодательства субъектами права.
ПК.1.3.	Осуществлять реализацию норм материального и процессуального права.
ПК.1.4.	Обеспечивать законность и правопорядок, безопасность личности, общества и государства, охранять общественный порядок.
ПК.1.11.	Обеспечивать защиту сведений, составляющих государственную тайну, сведений конфиденциального характера и иных охраняемых законом тайн.
ПК.1.12.	Осуществлять предупреждение преступлений и иных правонарушений на основе использования знаний о закономерностях преступности, преступного поведения и методов их предупреждения, выявлять и устранять причины и условия, способствующие совершению правонарушений

## 2. Планируемые результаты обучения

В результате освоения дисциплины обучающиеся должны:

**Знать:**

- понятие и соотношение государственной власти, исполнительной власти и государственного управления; предмет, метод и систему административного права;
- административно-правовые нормы и отношения;
- источники административного права; органы исполнительной власти;
- государственную службу РФ;
- административно-правовой статус физических лиц, юридических лиц, объединений;
- административно-правовые режимы;
- формы и методы государственного управления; административное правонарушение и административная ответственность;
- административные наказания;
- административный процесс;

- административно-правовое регулирование в основных сферах управления.

**Уметь:**

- ориентироваться в административно-правовом пространстве;
- правильно подбирать и использовать источники; формировать научно-справочный аппарат;
- осуществлять юридический анализ правовых актов и конкретных практических ситуаций;
- своевременно реагировать на изменение обстановки, принимать в этих условиях обоснованные управленческие решения;
- правильно толковать и применять законодательство об административных правонарушениях.

### 3. ПАСПОРТ ФОНДА ОЦЕНОЧНЫХ СРЕДСТВ

Результаты обучения (освоенные умения, усвоенные знания)	ПК, ОК	Наименование темы	Уровень освоения темы	Наименование оценочного средства	
				Текущий контроль (поурочный)	Промежуточная аттестация (в конце семестра по учебному плану)
1	2	3	4	5	6
<p><b>Знание:</b> - общую характеристику государственного управления, систему органов исполнительной власти, этапы развития и цели административной реформы в России.</p> <p><b>Уметь:</b> -отграничивать исполнительную (административную) деятельность от иных видов государственной деятельности.</p>	ОК 10 – ОК 13, ПК 1.1. – ПК 1.4., ПК.1.11, ПК.1.12.	<b>Тема 1.1 Управление, государственное управление и исполнительная власть</b>	1, 2, 3	- устный опрос - тест - решение разноуровневых задач (заданий) - решение кейс-задач (юридических «казусов») - индивидуальный творчески проект (презентация) - контрольная работа - реферат	Экзамен
<p><b>Знание:</b> - понятие и источники административного права, особенности административно-правового метода; - источники административного права и виды нормативных правовых актов, используемых в государственном управлении по направлениям различной профессиональной деятельности</p> <p><b>Уметь:</b> - характеризовать сущность административно-управленческих отношений как предмета административно права; - применять в практической деятельности нормы Конституции РФ, федеральных законов и общепризнанных принципов, нормы международного права и международных договоров РФ</p>	ОК 10 – ОК 13, ПК 1.1. – ПК 1.4., ПК.1.11, ПК.1.12.	<b>Тема 1.2 Сущность административного права</b>	1, 2, 3	- устный опрос - тест - решение разноуровневых задач (заданий) - решение кейс-задач (юридических «казусов») - индивидуальный творчески проект (презентация) - контрольная работа - реферат	Экзамен

<p><b>Знание:</b> - основы российского законодательства, регламентирующего правовой статус субъектов государственного и муниципального управления</p> <p><b>Уметь:</b> - обеспечивать соблюдение законодательства Российской Федерации субъектами правоотношений.</p>	<p>ОК 10 – ОК 13, ПК 1.1. – ПК 1.4., ПК.1.11, ПК.1.12.</p>	<p><b>Тема 1.3 Механизм административно-правового регулирования</b></p>	<p>1, 2, 3</p>	<p>- устный опрос - тест - решение разноуровневых задач (заданий) - решение кейс-задач (юридических «казусов») - индивидуальный творчески проект (презентация) - контрольная работа - реферат</p>	<p>Экзамен</p>
<p><b>Знание:</b> - понятие субъекта административного права, систему субъектов административного права; - сущность правосубъектности; - способы реализации защиты прав граждан в сфере государственного управления, роль юридических фактов и правовых актов в регулировании деятельности органов исполнительной власти.</p> <p><b>Уметь:</b> - юридически правильно квалифицировать факты и обстоятельства; - выявлять проблемы обеспечения соблюдения административного законодательства субъектами права.</p>	<p>ОК 10 – ОК 13, ПК 1.1. – ПК 1.4., ПК.1.11, ПК.1.12.</p>	<p><b>Тема 1.4 Граждане как субъекты административного права</b></p>	<p>1, 2, 3</p>	<p>- устный опрос - тест - решение разноуровневых задач (заданий) - решение кейс-задач (юридических «казусов») - индивидуальный творчески проект (презентация) - контрольная работа - реферат</p>	<p>Экзамен</p>
<p><b>Знание:</b> - механизм административно-правового регулирования общественных отношений в различных сферах деятельности органов исполнительной власти.</p> <p><b>Уметь:</b> - выделять субъекты исполнительно-распорядительной деятельности из числа иных.</p>	<p>ОК 10 – ОК 13, ПК 1.1. – ПК 1.4., ПК.1.11, ПК.1.12.</p>	<p><b>Тема 1.5 Органы исполнительной власти</b></p>	<p>1, 2, 3</p>	<p>- устный опрос - тест - решение разноуровневых задач (заданий) - решение кейс-задач (юридических «казусов») - индивидуальный творчески проект (презентация) - контрольная работа - реферат</p>	<p>Экзамен</p>

<p><b>Знание:</b></p> <ul style="list-style-type: none"> <li>- социальной природы преступности и ее - понятие и существенные признаки государственной службы,</li> <li>- нормативные правовые акты, регулирующие прохождение государственной службы;</li> <li>- классификацию государственных служащих, требования к государственным служащим.</li> </ul> <p><b>Уметь:</b></p> <ul style="list-style-type: none"> <li>- самостоятельно обобщать, анализировать нормативные акты;</li> <li>- принятые в сфере регулирования государственной службы;</li> </ul>	<p>ОК 10 – ОК 13, ПК 1.1. – ПК 1.4., ПК.1.11, ПК.1.12.</p>	<p><b>Тема 1.6 Государственная служба и государственные служащие</b></p>	<p>1, 2, 3</p>	<ul style="list-style-type: none"> <li>- устный опрос</li> <li>- тест</li> <li>- решение разноуровневых задач (заданий)</li> <li>- решение кейс-задач (юридических «казусов»)</li> <li>- индивидуальный творчески проект (презентация)</li> <li>- контрольная работа</li> <li>- реферат</li> </ul>	<p>Экзамен</p>
<p><b>Знание:</b></p> <ul style="list-style-type: none"> <li>- административно-правовой статус общественных организаций;</li> <li>- организационно-правовые формы общественных организаций.</li> </ul> <p><b>Уметь:</b></p> <ul style="list-style-type: none"> <li>- логично и грамотно выражать и обосновывать свою точку зрения по административно-правовой проблематике.</li> </ul>	<p>ОК 10 – ОК 13, ПК 1.1. – ПК 1.4., ПК.1.11, ПК.1.12.</p>	<p><b>Тема 1.7 Организации как субъекты административного права</b></p>	<p>1, 2, 3</p>	<ul style="list-style-type: none"> <li>- устный опрос</li> <li>- тест</li> <li>- решение разноуровневых задач (заданий)</li> <li>- решение кейс-задач (юридических «казусов»)</li> <li>- индивидуальный творчески проект (презентация)</li> <li>- контрольная работа</li> <li>- реферат</li> </ul>	<p>Экзамен</p>
<p><b>Знание:</b></p> <ul style="list-style-type: none"> <li>- понятие и существенные признаки нормативных правовых актов управления;</li> <li>- классификацию нормативных правовых актов управления;</li> <li>- требования, предъявляемые к правовым актам управления</li> </ul> <p><b>Уметь:</b></p> <ul style="list-style-type: none"> <li>- самостоятельно обобщать, анализировать нормативные акты управления;</li> <li>- формулировать текст нормы права;</li> <li>- составлять различные административно-правовые документы.</li> </ul>	<p>ОК 10 – ОК 13, ПК 1.1. – ПК 1.4., ПК.1.11, ПК.1.12.</p>	<p><b>Тема 1.8 Административно-правовые формы и методы государственного управления</b></p>	<p>1, 2, 3</p>	<ul style="list-style-type: none"> <li>- устный опрос</li> <li>- решение разноуровневых задач (заданий)</li> <li>- решение кейс-задач (юридических «казусов»)</li> <li>- индивидуальный творчески проект (презентация)</li> <li>- контрольная работа</li> </ul>	<p>Экзамен</p>

<p><b>Знание:</b></p> <ul style="list-style-type: none"> <li>- структуру административной ответственности;</li> <li>- основания освобождения от административной ответственности</li> </ul> <p><b>Уметь:</b></p> <ul style="list-style-type: none"> <li>- анализировать и применять на практике нормы административного законодательства об ответственности за административные правонарушения.</li> </ul>	<p>ОК 10 – ОК 13, ПК 1.1. – ПК 1.4., ПК.1.11, ПК.1.12.</p>	<p><b>Тема 2.1 Административная ответственность</b></p>	<p>1, 2, 3</p>	<ul style="list-style-type: none"> <li>- устный опрос</li> <li>- решение разноуровневых задач (заданий)</li> <li>- решение кейс-задач (юридических «казусов»)</li> <li>- индивидуальный творчески проект (презентация)</li> <li>- контрольная работа</li> </ul>	<p>Экзамен</p>
<p><b>Знание:</b></p> <ul style="list-style-type: none"> <li>- понятие, состав, виды административного правонарушения;</li> </ul> <p><b>Уметь:</b></p> <ul style="list-style-type: none"> <li>- планировать и осуществлять юрисдикционную деятельность по предупреждению, профилактике и пресечению административных правонарушений.</li> </ul>	<p>ОК 10 – ОК 13, ПК 1.1. – ПК 1.4., ПК.1.11, ПК.1.12.</p>	<p><b>Тема 2.2 Административное правонарушение</b></p>	<p>1, 2, 3</p>	<ul style="list-style-type: none"> <li>- устный опрос</li> <li>- решение разноуровневых задач (заданий)</li> <li>- решение кейс-задач (юридических «казусов»)</li> <li>- индивидуальный творчески проект (презентация)</li> <li>- контрольная работа</li> </ul>	<p>Экзамен</p>
<p><b>Знание:</b></p> <ul style="list-style-type: none"> <li>- цели и виды административных наказаний; поведения;</li> <li>- основания для освобождения от административного наказания, правила наложения наказания.</li> </ul> <p><b>Уметь:</b></p> <ul style="list-style-type: none"> <li>- оказывать консультационную помощь субъектам административных правоотношений;</li> <li>- решать практические задачи</li> </ul>	<p>ОК 10 – ОК 13, ПК 1.1. – ПК 1.4., ПК.1.11, ПК.1.12.</p>	<p><b>Тема 2.3 Административное наказание</b></p>	<p>1, 2, 3</p>	<ul style="list-style-type: none"> <li>- устный опрос</li> <li>- решение разноуровневых задач (заданий)</li> <li>- решение кейс-задач (юридических «казусов»)</li> <li>- индивидуальный творчески проект (презентация)</li> <li>- контрольная работа</li> </ul>	<p>Экзамен</p>
<p><b>Знание:</b></p> <ul style="list-style-type: none"> <li>- роль административного правоотношения, юридических фактов и правовых актов в регулировании административно-процессуальных отношений;</li> <li>- структуру и признаки</li> </ul>	<p>ОК 10 – ОК 13, ПК 1.1. – ПК 1.4., ПК.1.11, ПК.1.12.</p>	<p><b>Тема 3.1 Административный процесс</b></p>	<p>1, 2, 3</p>	<ul style="list-style-type: none"> <li>- устный опрос</li> <li>- решение разноуровневых задач (заданий)</li> <li>- решение кейс-задач (юридических «казусов»)</li> <li>- индивидуальный творчески проект (презентация)</li> </ul>	<p>Экзамен</p>

<p>административного процесса;</p> <ul style="list-style-type: none"> <li>- понятие административно-процессуальной деятельности и административных процедур, реализуемых органами исполнительной власти;</li> <li>- теоретические положения об административном процессе как о виде юридического процесса;</li> </ul> <p><b>Уметь:</b></p> <ul style="list-style-type: none"> <li>- анализировать административно-правовые и административно-процессуальные нормы;</li> <li>- правильно использовать юридическую терминологию;</li> <li>- применять современные информационные технологии для поиска и обработки правовой информации.</li> <li>- правильно анализировать административные производства и административные процедуры.</li> </ul>				<p>- контрольная работа</p>	
<p><b>Знание:</b></p> <ul style="list-style-type: none"> <li>- понятие, сущность производства по делам об административных правонарушениях ;</li> <li>- права и обязанности участников производства по делам об административных правонарушениях;</li> <li>- процессуальный статус должностных лиц, осуществляющих административную юрисдикцию;</li> </ul> <p><b>Уметь:</b></p> <ul style="list-style-type: none"> <li>- анализировать и оценивать объем и содержание основных категорий и других понятий КоАП РФ;</li> <li>- правильно использовать юридическую терминологию;</li> <li>- характеризовать порядок производство по делам об административных правонарушениях на каждой стадии.</li> </ul>	<p>ОК 10 – ОК 13, ПК 1.1. – ПК 1.4., ПК.1.11, ПК.1.12.</p>	<p><b>Тема 3.2 Производство по делам об административных правонарушениях</b></p>	<p>1, 2, 3</p>	<ul style="list-style-type: none"> <li>- устный опрос</li> <li>- решение разноуровневых задач (заданий)</li> <li>- решение кейс-задач (юридических «казусов»)</li> <li>- индивидуальный творчески проект (презентация)</li> <li>- контрольная работа</li> </ul>	<p>Экзамен</p>



<p><b>Знание:</b></p> <ul style="list-style-type: none"> <li>- понятие и систему способов обеспечения дисциплины и законности в сфере государственного управления;</li> <li>- основные положения КАС РФ, общую характеристику административного судопроизводства в арбитражных судах;</li> <li>- виды административного надзора и их сущность;</li> <li>- особенности прокурорского надзора в сфере государственного управления</li> </ul> <p><b>Уметь:</b></p> <ul style="list-style-type: none"> <li>- анализировать и оценивать объем и содержание основных категорий и других понятий административного и административно-процессуального законодательства.</li> </ul>	<p>ОК 10 – ОК 13, ПК 1.1., – ПК 1.4., ПК.1.11, ПК.1.12.</p>	<p><b>Тема 4.1 Законность в государственном управлении и способы ее обеспечения</b></p>	<p>1, 2, 3</p>	<ul style="list-style-type: none"> <li>- устный опрос</li> <li>- решение разноуровневых задач (заданий)</li> <li>- решение кейс-задач (юридических «казусов»)</li> <li>- индивидуальный творчески проект (презентация)</li> <li>- контрольная работа</li> </ul>	<p>Экзамен</p>
<p><b>Знание:</b></p> <ul style="list-style-type: none"> <li>- содержание управления в различных сферах деятельности.</li> </ul> <p><b>Уметь:</b></p> <ul style="list-style-type: none"> <li>- анализировать правоприменительную практику и предлагать способы решения актуальных проблем реализации административно-правовых норм в целях обеспечения эффективности управления в различных сферах деятельности</li> </ul>	<p>ОК 10 – ОК 13, ПК 1.1., – ПК 1.4., ПК.1.11, ПК.1.12.</p>	<p><b>Тема 5.1 Государственное управление в различных сферах деятельности</b></p>	<p>1, 2, 3</p>	<ul style="list-style-type: none"> <li>- устный опрос</li> <li>- решение разноуровневых задач (заданий)</li> <li>- решение кейс-задач (юридических «казусов»)</li> <li>- индивидуальный творчески проект (презентация)</li> <li>- контрольная работа</li> </ul>	<p>Экзамен</p>

# 1. Оценочные средства для текущего контроля

## 4.1. Тесты письменные

**1. Инструкция по выполнению:** Тест включает 10 вопросов, для каждого из которых представлено несколько вариантов ответов. Вам необходимо внимательно прочитать вопрос, выбрать правильный с Вашей точки зрения ответ, в тестовой форме указать номер правильного ответа напротив номера соответствующего вопроса.  
Время выполнения – 20 минут.

### 2. Банк тестов

#### Тема 1.1 Управление, государственное управление и исполнительная власть

**1. Важнейшей чертой государственного управления, выражающей природу взаимоотношений между органами законодательной и исполнительной власти, является:**

- а) исполнительно-распорядительный характер государственного управления;
- б) исполнительный характер государственного управления;
- в) распределительный характер государственного управления;
- г) характер согласования.

**2. Укажите понятие, для которого характерны три главных признака: управленческий аппарат; выполняемая им управленческая, административная деятельность; используемые исполнительно-распорядительные полномочия:**

- а) административно-правовые отношения;
- б) административное право;
- в) органы исполнительной власти;
- г) органы государственной власти.

**3. В России систему органов исполнительной власти возглавляет:**

- а) Федеральное Собрание РФ;
- б) Президент и Правительство РФ;
- в) Правительство РФ;
- г) Президент РФ.

**4. Укажите соотношение между понятиями «государственное управление» и «исполнительная власть»:**

- а) не тождественные понятия;
- б) понятие «государственное управление» шире понятия «исполнительная власть»;
- в) понятие «исполнительная власть» шире понятия «государственное управление».

**5. Управление разделяется на следующие виды:**

- а) государственное и негосударственное;
- б) управление в социальных системах;
- в) управление в биологических системах;
- г) управление в механических системах;
- д) все перечисленное.

**7. Определение «Упорядочение взаимодействия определенного множества элементов или составных частей механических систем, природы, общества и самого человека» относится к понятию:**

- а) урегулирование;
- б) управление;
- в) организация;
- г) производство.

**8. Определение «Целеполагающее, регулирующее воздействие людей на общественную и коллективную жизнедеятельность, осуществляемое как непосредственно, так и через специально созданные структуры» относится к понятию:**

- а) социальное управление;
- б) государственное управление;
- в) местное самоуправление;
- г) общественное управление;
- д) ко всему перечисленному.

**9. Государственное регулирование (в узком смысле слова) — это:**

- а) функция государственного управления;
- б) цель государственного управления;
- в) принцип государственного управления;
- г) стадия государственного управления;
- д) все перечисленное.

**10. Государственное регулирование (в широком смысле слова) — это:**

- а) деятельность органов законодательной и исполнительной власти по установлению общих правил поведения участников общественных отношений;
- б) деятельность органов законодательной, исполнительной и судебной власти по установлению общих правил поведения субъектов права в сфере государственного управления и по их защите;
- в) исполнительная и распорядительная деятельность органов исполнительной власти по выполнению задач и функций государства;
- г) деятельность органов законодательной власти по установлению общих правил поведения субъектов права в сфере государственного управления и по их защите.

### 3. Критерии оценки:

$$K = (\text{количество верных ответов}) / (\text{общее количество ответов}) * 100$$

Коэффициент	Количество верных ответов	Оценка
1-0,9	12 - 11	5 (отлично)
0,71-0,89	9 - 10	4 (хорошо)
0,6-0,7	7 - 8	3 (удовлетворительно)
0-0,69	0 - 6	2 (неудовлетворительно)

### Эталоны ответов

№ вопроса	1	2	3	4	5	6	7	8	9	10
ответ	в	г	в	в	в	в	б	а	г	г

**1. Инструкция по выполнению:** Тест включает 10 вопросов, для каждого из которых представлено несколько вариантов ответов. Вам необходимо внимательно прочитать вопрос, выбрать правильный с Вашей точки зрения ответ, в тестовой форме указать номер правильного ответа напротив номера соответствующего вопроса.

Время выполнения – 20 минут.

## 2. Банк тестов

### Тема 1.2 Сущность административного права

**1. Что не относится к видам реализации административно- правовых норм?**

- а) исполнение;
- б) соблюдение;
- в) использование;
- г) осуществление.

**2. К классификации видов административно-правовых норм по действию во времени не относятся:**

- а) срочные;
- б) долгосрочные;
- в) бессрочные;
- г) чрезвычайные.

**3. К отличительным признакам административно-правовых отношений следует отнести один из перечисленных:**

- а) складываются преимущественно в сфере организации производственной деятельности предприятия;
- б) носят творческий характер;
- в) одной из сторон выступает орган исполнительной власти или его должностное лицо;
- г) ответственность одной из сторон наступает только перед личностью.

**4. Выберите неверное утверждение: «вертикальные административно-правовые отношения» –это**

- а) отношения между равными фактически и юридически сторонами;
- б) отношения, предполагающие подчинение одной стороны другой;
- в) отношения между несоподчиненными их участниками;
- г) отношения подконтрольности и поднадзорности.

**5. К горизонтальным отношениям следует отнести следующие административно-правовые отношения:**

- а) административно-процедурные;
- б) отношения административно-договорного характера;
- в) верны вариант а) и б) одновременно;
- г) нет правильного варианта ответа.

**6. Административно-правовые отношения возникают при наличии условий, предусмотренных административно-правовыми нормами. Это:**

- а) политические условия;
- б) условия окружающей среды;
- в) юридические факты;
- г) рыночные условия

**7. В качестве юридических фактов в административном праве выступают:**

- а) только действия должностных лиц;
- б) действия (бездействие) и события;
- в) только правовые акты субъектов исполнительной власти;
- г) только неправомерные действия –дисциплинарные и административные проступки

**8. Виды административно-правовых норм по предмету регулирования:**

- а) материальные и процессуальные;
- б) регулятивные и охранительные;
- в) все выше перечисленное верно;
- г) нет правильного ответа.

**9. Административные правоотношения складываются в сфере**

- а) имущественных отношений
- б) неимущественных отношений
- в) государственного управления
- г) трудовых отношений

**10. Административное право относится к:**

- а) публичным отраслям права;
- б) к частным отраслям права;
- в) к комплексным отраслям, включающим в равной степени частные и публичные правовые институты;
- г) к комплексным отраслям с преобладанием частных правовых институтов;

**3. Критерии оценки:**

$$K = (\text{количество верных ответов}) / (\text{общее количество ответов}) * 100$$

Коэффициент	Количество верных ответов	Оценка
1-0,9	14 – 13	5 (отлично)
0,71-0,89	10 -12	4 (хорошо)
0,6-0,7	8 - 9	3 (удовлетворительно)
0-0,69	0 - 7	2 (неудовлетворительно)

**Эталоны ответов**

№ вопроса	1	2	3	4	5	6	7	8	9	10
ответ	в	г	в	в	в	в	б	а	г	г

**1. Инструкция по выполнению:** Тест включает 20 вопросов, для каждого из которых представлено несколько вариантов ответов. Вам необходимо внимательно прочитать вопрос, выбрать правильный с Вашей точки зрения ответ, в тестовой форме указать номер правильного ответа напротив номера соответствующего вопроса.  
Время выполнения – 40 минут.

**2. Банк тестов****Тема 2.3 Административное наказание****Вариант 1****1.Административный проступок – это:**

- 1) нарушение общественного порядка
- 2) нарушение порядка деятельности трудового коллектива
- 3) нарушение воинской дисциплины

4) проступки, связанные с имущественными отношениями

**2. Административное право – это отрасль права, которая**

1) регулирует общественные отношения, возникающие в процессе организации и исполнительно - распорядительной деятельности государственного управления

2) определяет преступность и наказуемость деяний, опасных для данного общества

3) регулирует имущественные отношения и связанные с ними личные неимущественные отношения

4) регулирует основы социально-экономического, политического и территориального устройства

**3. Постановление по делу об административном правонарушении подлежит исполнению с момента:**

1. вступления в законную силу

2. его вынесения получения или вручения его копии лицу, в отношении которого оно вынесено

**4. При опросе несовершеннолетнего свидетеля, не достигшего 14 лет обязательно присутствие:**

а) защитника;

б) законного представителя;

в) педагога.

**5. Состав административного правонарушения, совершенного юридическим лицом, включает:**

1. объект, объективная сторона, субъект, субъективная сторона;

2. объект, объективная сторона, субъект;

3. объект, объективная сторона, вина, субъект.

**6. Срок, в течение которого лицо считается подвергнутым административному наказанию, со дня окончания исполнения постановления о назначении административного наказания составляет:**

а) 6 месяцев;

б) 1 год;

в) 3 года;

г) 2 месяца;

д) 3 месяца.

**7. Протокол об административном правонарушении составляется после выявления совершения административного правонарушения:**

а) немедленно, в исключительных случаях в течение 2 суток;

б) в течение суток, в исключительных случаях в течение 3 суток;

в) немедленно;

г) в течение 2 суток.

**8. Административные правоотношения складываются в сфере**

А) Имущественных отношений

В) Неимущественных отношений

С) Государственного управления

Д) Трудовых отношений

**9. Какие формы вины?**

1. умысел и неосторожность

2. совесть и умысел

3. досада и неосторожность

4. совесть и досада

**10. Административный арест назначается...**

- А) полномочным административным органом;
- Б) должностным лицом;
- В) судом.

**11. Иностранцы граждане, лица без гражданства и иностранные юридические лица, совершившие на территории Российской Федерации административные правонарушения...**

- А) не подлежат административной ответственности;
- Б) подлежат административной ответственности в рамках специальных международных актов;
- В) подлежат административной ответственности на общих основаниях.

**12. Административным правонарушением признается...**

- А) виновное действие (бездействие) физического лица, за которое законодательством об административных правонарушениях установлена административная ответственность;
- Б) противоправное, виновное действие (бездействие) физического или юридического лица, за которое законодательством об административных правонарушениях установлена административная ответственность.

**13. Включается ли срок административного задержания в срок административного ареста?**

- А) да;
- Б) нет.

**14. Срок лишения специального права не может быть более...**

- А) 2 лет;
- Б) 1 года;
- В) 6 месяцев.

**15. Обязательно ли лицо, привлекаемое к административной ответственности, доказывать свою невиновность?**

- А) Да;
- Б) Нет.

**16. Дисквалификация, как административное наказание заключается в...**

- А) лишения физического лица орденов и наград, льгот и почестей;
- Б) лишения физического лица права занимать руководящие посты в государственных и муниципальных органах власти;
- В) лишения физического лица права занимать руководящие должности в исполнительном органе управления юридического лица, входить в совет директоров, осуществлять предпринимательскую деятельность по управлению юридическим лицом, а также осуществлять управление юридическим лицом.

**17. Административное право относится к:**

- а) публичным отраслям права;
- б) к частным отраслям права;
- в) к комплексным отраслям, включающим в равной степени частные и публичные правовые институты;
- г) к комплексным отраслям с преобладанием частных правовых институтов;
- д) к области естествознания.

**18. Административный арест заключается в содержании нарушителя в условиях изоляции от общества и устанавливается на срок:**

- а) до пятнадцати суток, а за нарушение требований режима чрезвычайного положения или режима в зоне проведения контртеррористической операции до тридцати суток;
- б) до тридцати суток, а за нарушение требований режима чрезвычайного положения или режима в зоне проведения контртеррористической операции до девяноста суток;

в) до пятнадцати суток, а за нарушение требований режима чрезвычайного положения или режима в зоне проведения контртеррористической операции до девяноста суток.

19. С какого возраста возникает административная дееспособность у гражданина РФ

1. С 16 лет
2. С 18 лет
3. С 21 года
4. С момента рождения

20. Что не может применяться в отношении юридического лица

1. Лишение специального права
2. Предупреждение
3. Административный штраф
4. Возмездное изъятие предмета административного правонарушения

**3. Критерии оценки:**

$$K = (\text{количество верных ответов}) / (\text{общее количество ответов}) * 100$$

Коэффициент	Количество верных ответов	Оценка
1-0,9	18 – 16	5 (отлично)
0,71-0,89	13 – 15	4 (хорошо)
0,6-0,7	10 – 12	3 (удовлетворительно)
0-0,69	0 - 9	2 (неудовлетворительно)

**Эталоны ответов**

№ вопроса	1	2	3	4	5	6	7	8	9	10	11	12	13	14	15	16	17	18	19	20
ответ	г	б	а	а	а	г	а	б	а	г	б	а	в	б	а	а	а	а	а	б

## 4.2 Вопросы для опроса (устного)

**1. Описание:** на устный опрос по теме отводится 15 – 20 минут. При опросе обучающийся может воспользоваться самостоятельно подготовленным конспектом по соответствующей теме (если подготовка конспекта входила в самостоятельную работу)

**2. Вопросы для устного опроса:**

### Тема 1.1 Управление, государственное управление и исполнительная власть

Общее понятие управления и его виды. Система управления. Социальное управление и его виды.

Понятие и сущность государственного управления. Основные функции и принципы государственного управления.

Соотношение исполнительной власти и государственного управления. Управление внутренними делами как подсистема государственного управления.



## **Тема 1.2 Сущность административного права**

Административное право как отрасль российского права: понятие и признаки отраслевой обособленности. Предмет, метод, система административного права. Источники административного права и их систематизация.

Административное право как наука и учебная дисциплина.

## **Тема 1.3 Механизм административно-правового регулирования**

Понятие, структура и стадии механизма административно-правового регулирования.

Административно-правовые нормы: понятие, структура и виды. Действие административно-правовых норм во времени и пространстве. Основные формы (способы) реализации административно-правовых норм.

Административно-правовые отношения: понятие и структура. Виды административно-правовых отношений. Способы защиты административно-правовых отношений.

## **Тема 1.4 Граждане**

### **как субъекты административного права**

Система субъектов административного права. Административно-правовой статус гражданина: понятие, структура, виды. Административная правосубъектность граждан. Права и обязанности граждан Российской Федерации. Государственные гарантии реализации прав, свобод и законных интересов граждан.

Особенности административно-правового статуса иностранных граждан и лиц без гражданства (апатридов).

Обращения граждан как способы реализации и защиты прав и свобод граждан.

## **Тема 1.5 Органы исполнительной власти**

Органы исполнительной власти: понятие, основные признаки, виды. Полномочия Президента Российской Федерации в сфере исполнительной власти. Правительство Российской Федерации как высший исполнительный орган государственной власти Российской Федерации: состав, порядок формирования, компетенция.

Федеральные органы исполнительной власти, их система и структура.

Органы исполнительной власти субъектов Российской Федерации: правовая основа, виды, общий порядок формирования.

## **Тема 1.6 Государственная служба и государственные служащие**

Понятие, принципы, система и виды государственной службы. Административно-правовое регулирование прохождения государственной службы. Служба в органах внутренних дел как особый вид государственной службы.

Государственные должности и должности государственной службы.

Государственные служащие: понятие, виды. Содержание административно-правового статуса государственных служащих.

## **Тема 1.7 Организации как субъекты административного права**

Понятие и виды организаций.

Основы административно-правовой статуса предприятий и учреждений.

Понятие, виды и основы административно-правового статуса общественных объединений. Общественные объединения в органах внутренних дел.

## **Тема 1.8 Административно-правовые формы и методы государственного управления**

Понятие и виды административно-правовых форм государственного управления.

Правовые акты управления: понятие, виды и юридическое значение. Действие правовых актов управления. Административно-правовые акты органов внутренних дел. Административно-правовые методы государственного управления: понятие, признаки и виды. Всеобщие (универсальные) методы государственного управления. Понятие и виды мер административного принуждения.

## **Раздел 2. Административное правонарушение и административная ответственность**

### **Тема 2.1 Административная ответственность**

2.1.1 Понятие административной ответственности, ее структура и отличие от иных видов юридической ответственности. Принципы административной ответственности. Понятие и виды оснований административной ответственности. Условия административной ответственности.

### **Тема 2.2 Административное правонарушение**

Понятие и признаки административного правонарушения. Отграничение административного правонарушения от иных правонарушений. Понятие состава административного правонарушения. Элементы и признаки юридического состава и их характеристика. Понятие квалификации административного правонарушения. Содержание процесса квалификации. Значение правильной квалификации административных правонарушений.

### **Тема 2.3 Административное наказание**

Понятие и цели административных наказаний. Система и виды административных наказаний. Характеристика каждого вида: понятие, субъекты, сроки, размеры и условия назначения, а также особенности и исключения в применении. Общие правила назначения административных наказаний.

## **Раздел 3. Правовые основы административно-процессуальной деятельности**

### **Тема 3.1 Административный процесс**

Понятие и принципы административного процесса. Субъекты, структура и сущность стадий административного процесса. Понятие и виды административных процедур. Правовая характеристика отдельных видов. Понятие и виды административно-юрисдикционного производства. Административный процесс в деятельности органов внутренних дел.

### **Тема 3.2 Производство по делам об административных правонарушениях**

Производство по делам об административных правонарушениях: понятие, правовая основа, задачи, принципы и виды. Обстоятельства, исключающие производство по делу об административном правонарушении. Участники производства по делам об административных правонарушениях. Доказательства по делу об административном правонарушении. Предмет доказывания. Меры обеспечения производства по делу об административном правонарушении. Система стадий и этапов производства по делу об административном правонарушении: общая характеристика.

## **Раздел 4. Обеспечение законности в государственном управлении**

### **Тема 4.1 Законность в государственном управлении и способы ее обеспечения**

Законность, дисциплина и административное усмотрение в государственном управлении: понятие и соотношение. Гарантии обеспечения законности.

Система и характеристика способов обеспечения законности и дисциплины в государственном управлении: контроль, надзор, обжалование.

## **Раздел 5. Административно-правовое регулирование организации государственного управления в Российской Федерации**

### **Тема 5.1 Государственное управление в различных сферах деятельности**

Отрасли и сферы государственного управления: понятие, виды.

Межотраслевое государственного управления: понятие, органы межотраслевой компетенции.

Общая характеристика управленческой деятельности в социально-культурной сфере, в сфере экономики и в административно-политической сфере.

### **3. Критерии оценки:**

Оценка **«отлично»**: - глубокое и прочное усвоение материала темы или раздела;

- полные, последовательные, грамотные, логически излагаемые аргументированные ответы;
- демонстрация обучающимся знаний в объеме пройденной программы и дополнительно рекомендованной литературы;
- воспроизведение учебного материала с требуемой степенью точности.

Оценка **«хорошо»**: - наличие несущественных ошибок, не достаточно аргументированные ответы на вопросы;

- демонстрация обучающимся знаний в объеме пройденной программы;
- четкое изложение учебного материала.

Оценка **«удовлетворительно»**: - наличие несущественных ошибок в ответе, отсутствие аргументации, но достаточно грамотное и логичное изложение;

- демонстрация обучающимся недостаточно полных знаний по пройденной программе, отсутствие аргументации;
- не структурированное, не грамотное и не логичное изложение учебного материала при ответе.

Оценка **«неудовлетворительно»**: - незнание материала темы или раздела;

- серьезные ошибки при ответе.

## **4.3 Кейс-задача (ситуационные задачи, юридические «казусы»)**

### **1. Примеры задач:**

**Задача 1.** В ходе проведения проверочных мероприятий на оптовом рынке Торговый город; в Кировском округе г. Омска сотрудниками отделения по борьбе с правонарушениями на потребительском рынке была произведена проверочная закупка видеокассет с фильмами зарубежного производства у частного предпринимателя Курносова, занимающегося реализацией данной продукции. При визуальном осмотре данных видеокассет были выявлены признаки контрафактности, а именно: обложка коробки имеет признаки изготовления на копировальном аппарате, отсутствуют защитные логотипы студии Союз,

авторство которой указано на обложке, оберточная пленка имеет признаки кустарного производства.

Заключение эксперта подтвердило подозрение о контрафактности данной продукции.

По данному факту мировой судья Важенина вынесла постановление о назначении наказания в виде административного штрафа в размере 2 000 рублей.

Квалифицируйте действия частного предпринимателя. Решите вопрос о правомерности решения судьи.

**Задача 2.** В ходе проведения проверки по факту поджога входной двери гражданки Максимовой установлено, что данное правонарушение совершил ее бывший муж по мотивам мести за неправомерное, с его точки зрения решение судьи по разделу имущества, по которому жилое помещение передано в собственность гражданки Максимовой. Жилое помещение на данный момент не является совместной собственностью.

В ходе дальнейшей работы установлено, что стоимость произведенного ремонта двери и стоимость материалов составляет в совокупности 319 рублей, ежемесячный доход гражданки Максимовой составляет 15600 рублей. Судья принял решение, в соответствии с которым ущерб, причиненный действиями гражданина Чердынцева, является малозначительным, и вынес постановление о назначении административного наказания в виде штрафа в размере 2500 рублей.

Проанализируйте данную ситуацию и решите вопрос о правомерности принятия решения о назначении наказания.

**Задача 3.** От жильцов жилого дома поступило заявление о том, что в квартире на первом этаже постоянно слышится звуки работающего оборудования, данный шум мешает проживанию жильцам, проживающих в квартирах по соседству. В ходе проверки заявления участковым, уполномоченным обнаружено, что в квартире оборудованы рабочие места швейного производства, а также складироваться материалы для производства швейной продукции. Опрошенный владелец данной квартиры гражданин Симаков пояснил, что является частным предпринимателем и, в связи с отсутствием в настоящее время помещения для производства швейной продукции временно использует свое жилое помещение.

Проанализируйте данную ситуацию и решите вопрос об ответственности гражданина Симакова.

Какой орган исполнительной власти уполномочен осуществлять надзор в данной сфере деятельности? Какие нормативно-правовые акты были нарушены, кто будет привлечен к ответственности за допущенные нарушения?

**Задача 4.** В августе текущего года работники ОАО Омскгоргаз проложили подземный газопровод из полиэтиленовых труб по ул. 7-я северная; ул. Герцена. В процессе сдачи данного объекта в эксплуатацию в сентябре этого же года представители федерального органа исполнительной власти, уполномоченного осуществлять надзор за опасными производственными объектами, выявили факт отклонения от проектной документации в процессе строительства газопровода. Кроме того, не были определены охранные зоны газопровода, отсутствовали опознавательные знаки, нанесенные на постоянные ориентиры или железобетонные столбики.

**Задача 5.** 20 марта было возбуждено уголовное дело по факту совершения хулиганских действий Яковцевым, нигде не работавшим, холостым, и 17-летним Петровым, учащимся колледжа. При расследовании было установлено, что 8 марта Яковцев встретил Петрова и предложил ему выпить. В комнате общежития, где жил Петров, они выпили две бутылки вина. Затем вышли в коридор, стали приставать к проходящим, ругались, кричали, угрожали, а затем скрылись в душевой и уснули. 12 мая уголовное дело о хулиганстве было прекращено, возбуждено производство по делам об административных правонарушениях. 15 мая судья за мелкое хулиганство подверг Яковцева и Петрова аресту на 15 суток.

Законны ли действия полиции и судьи?

**Задача 6.** Лейтенант полиции Тарасов и его жена, отдыхая в выходной день в лесу, нарушили правила пожарной безопасности, за что директор лесхоза оштрафовал каждого из них на один минимальный размер оплаты труда и сообщил о происшедшем в РОВД. Начальник РОВД объявил Тарасову выговор.

Правомерно ли наложены наказания на Тарасова и его жену?

**Задача 7.** Окунев и Пискарев были привлечены рыбинспекцией к административной ответственности за нарушение правил рыболовства: Окунев незаконным способом (сетью) ловил рыбу в реке, а Пискарев ловил в пруду карпов, которых выращивал колхоз. Прокурор опротестовал постановление, вынесенное в отношении Пискарева, считая, что он должен нести ответственность за мелкое хищение.

Прав ли прокурор? Назовите объекты составов данных проступков.

**Задача 8.** Налоговый инспектор Десяткин вызвал повесткой 16 – летнего Копейкина для решения вопросов, связанных с уплатой налогов, полученных им от предпринимательской деятельности. Копейкин не явился и был привлечен комиссией по делам несовершеннолетних к административной ответственности по ст. 19.4 КоАП РФ. Копейкин обжаловал в суд привлечение к ответственности, указав, что в суд не явился, так как в этот день не было его законного представителя – Добролюбова. С его согласия, как указал Копейкин, он осуществлял, согласно ст. 26 ГК РФ, предпринимательскую деятельность. Суд в принятии жалобы отказал, так как Копейкин не обладает гражданской процессуальной дееспособностью.

Разрешите дело по существу.

**Задача 9.** Гражданин Китая Мао Цзы, студент железнодорожного института, решил на время студенческих каникул остаться поработать в бригаде проводников с целью речевой и профессиональной практики. Ректор студенту объяснил, что для работы необходимо получить разрешение на использование иностранной рабочей силы, зарегистрировав соответствующий договор.

Прав ли ректор?

**Задача 10.** Гражданин Монголии Н. при оформлении разрешения на временное проживание отказался от прохождения обязательной дактилоскопической регистрации, так как его личность установлена в ходе 6 – месячной проверки ОВД. Тогда он получил отказ в получении разрешения на временное проживание, после чего обратился в суд.

Составьте проект судебного акта по данному делу.

**Задача 11.** В ходе проведения проверки соблюдения законодательства о контрольно – кассовых машинах в киоске индивидуального предпринимателя Саахова был установлен факт неприменения ККМ (продавец Деева не пробил чек). Был составлен Акт проверки, Саахов привлечен к административной ответственности. В заявлении в арбитражный суд Саахов указал, что имели место следующие нарушения: он не был проинформирован о ходе проверки, не присутствовал при ее проведении, месяц назад его уже проверяли на данный предмет, копию акта вручили продавцу, а не ему.

Составьте проект решения арбитражного суда.

**Задача 12.** Минюст РФ отказал в регистрации Инструкции ГУНК МВД России «О порядке рассмотрения и разрешения писем, жалоб и обращений граждан в федеральных органах Роснаркоконтроля» на том основании, что Инструкция предусматривает рассмотрение в том числе и анонимных обращений, что противоречит требованиям действующего законодательства.

Председатель Роснаркоконтроля обжаловал отказ Минюста РФ в судебном порядке.

Составьте проект решения суда.

**Задача 13.** 20 ноября Здравомыслов был привлечен к административной ответственности за нарушение Правил дорожного движения. 30 ноября он подал жалобу вышестоящему должностному лицу на постановление по делу об административном правонарушении, в удовлетворении которой ему было письменно отказано в письме от 15 декабря. 20 декабря он обратился в суд с жалобой на постановление о привлечении его к административной ответственности и решение по жалобе. Судья отказал в приеме жалобы, сославшись на то, что Здравомыслов уже воспользовался правом на защиту и вторично обращаться по тому же поводу не имеет права. Дайте оценку действиям судьи.

**Задача 14.** Прокурор области обратился в суд с иском о ликвидации Оренбургского войскового казачьего общества, поскольку, согласно его уставу, предусмотрено создание вооруженного формирования. В суде представитель казачьего общества пояснил, что решение о ликвидации данного общественного объединения может быть принято только Президентом РФ, и что данные формирования предназначены для несения государственной службы.

Составьте проект решения суда.

**Задача 15.** Постановлением руководителя управления федерального казначейства налоговая инспекция была привлечена к административной ответственности по ст. 15.14 КоАП РФ в виде административного штрафа. Прокурор области принес протест на данное постановление, полагая, что налоговая инспекция, являясь органом исполнительной власти, не может нести административную ответственность.

Правомерна ли позиция прокурора? Могут ли быть органы исполнительной власти субъектами административных правонарушений?

**Задача 16.** Прокурор области обратился в суд с заявлением о признании незаконными ряда положений Устава области. В частности, прокурор считает неправомерным, что глава субъекта Федерации, возглавляя систему исполнительной власти области, не возглавляет согласно Уставу Правительство области, что, по мнению прокурора, не соответствует положениям ФЗ РФ «Об общих принципах организации законодательных (представительных) и исполнительных органов государственной власти субъектов Российской Федерации»

Составьте проект судебного акта.

**Задача 17.** Налоговая инспекция обратилась в арбитражный суд с заявлением о взыскании с ООО «Май» налоговой санкции за нарушение срока предоставления в налоговый орган информации об открытии банковского счета (ст. 118 НК РФ). Представитель общества в суде пояснил, что нарушение связано с тем, что бухгалтер ООО заболел и не смог выполнить данную обязанность. Представитель налоговой инспекции пояснил, что согласно Методическим указаниям ФНС России по применению отдельных положений налогового законодательства при решении вопроса о применении налоговых санкций за нарушение сроков предоставления информации причины значения не имеют.

Составьте проект судебного акта.

**2. Инструкция и/или методические рекомендации по выполнению.** Рекомендуемый порядок решения кейсов. Обучающиеся анализируют информацию и решают поставленные задачи. Решение задачи включает в себя:

- изучение нормативно-правовых актов, материалов судебной практики, на основе которых возможно разрешение ситуации;
- подготовку письменного решения задачи, особое внимание следует уделять обоснованию, аргументации решения, которые должны быть подкреплены ссылками на соответствующие

нормативные правовые акты и другие источники, к решению прилагается перечень материалов, послуживших основой для решения ситуации;

- подготовку текста необходимых документов (исковых заявлений, решения суда и др.), виды документов уточняются преподавателем в ходе первичного инструктажа учебной группы;
- подготовка презентации своего решения.

Ответы на поставленные вопросы обсуждаются группой. В конце занятия преподаватель дает оценку каждой решенной задаче, отмечая подготовленность обучающихся к занятию, активность, творческий подход и компетентность, а также конструктивность предлагаемых решений, обращает внимание на достижение поставленных перед группой целей и задач.

### **3. Критерии оценки.**

1. Соответствие решения сформулированным в кейсе вопросам (адекватность проблеме) - 1 балл
2. Оригинальность подхода (новаторство, креативность) – 1 балл
3. Применимость решения на практике – 1 балл
4. Глубина проработки проблемы (обоснованность решения, наличие альтернативных вариантов, прогнозирование возможных проблем, комплексность решения) – 1 балл
5. Возможность долгосрочного применения – 1 балл

### **4.4 Темы групповых и/или индивидуальных творческих заданий/проектов**

1. **Описание:** выполнение индивидуального творческого задания – создания презентации на поставленную тему
2. **Индивидуальные творческие задания (проекты):**
  1. Управление, государственное управление, исполнительная власть.
  2. Понятие, предмет, метод и система административного права.
  3. Административно-правовые нормы.
  4. Административно-правовые отношения.
  - 5: Физические лица как субъекты административного права.
  6. Органы исполнительной власти как субъекты административного права.
  7. Государственные служащие, как субъекты административного права.
  9. Административно-правовые формы реализации исполнительной власти.
  10. Административно-правовые методы реализации исполнительной власти.
  11. Законность и дисциплина в сфере исполнительной власти.
  12. Административная ответственность и административное правонарушение.
  13. Административное право в правовой системе Российской Федерации, повышение его значения в современный период.
  14. Административно-правовые нормы в системе правовых норм.
  15. Особенности административно-правовых отношений.
  16. Исполнительная власть, функции структура и соотношение с другими ветвями государственной власти.
  17. Административно-правовой статус граждан, правовые и юридические гарантии защиты их прав.
  18. Виды, правовая характеристика и перспективы развития федеральных органов исполнительной власти.
  19. Виды, правовая характеристика и перспективы развития органов исполнительной власти субъектов Российской Федерации.

20. Административно-правовой статус предприятий. Государственная поддержка предпринимательской деятельности.
21. Формы и методы реализации задач и функций исполнительной власти.
22. Правовые акты управления органов исполнительной власти – особенности формы.
23. Административная ответственность как вид юридической ответственности, проблемные вопросы совершенствования ее правовой основы в современный период.
24. Административное правонарушение, его признаки и виды.
25. Административные взыскания или правонарушения? Основные подходы к понятию и определению места в системе мер административного принуждения.
26. Понятие административного процесса.
27. Производство по делам об административных правонарушениях.
28. Исполнение постановлений о наложении административных взысканий.
29. Контроль и надзор как способ обеспечения законности в деятельности органов исполнительной власти.
30. Отрасли и пределы административно-правового регулирования хозяйственной деятельности.
31. Отрасли и пределы административно-правового регулирования управления в социально-культурной сфере.
32. Основы управления административно-политической деятельностью.
33. Основы административно-правового регулирования межотраслевого государственного управления.

### **3.Описание задания/проекта:** подготовка презентации

#### **4.Требования к оформлению задания/проекта:**

##### **Структура презентации**

1. Титульный слайд должен содержать следующую информацию:
  - a. Название проекта
  - b. Фамилия, Имя, группа автора
  - c. Фамилия, Имя, Отчество, должность руководителя (преподавателя)
  - d. Название учебного заведения, год
2. Введение – основная цель, возможно: проблема, гипотеза, актуальность
3. Основная часть – презентация своего исследования (используемая теория представлена в текстовом документе проекта; теорию необходимо знать, чтобы ответить на возникающие вопросы).
4. Заключение – выводы, подтверждение или опровержение первоначально выдвигаемой гипотезы.
5. Спасибо за внимание или аналогичное

##### **Оформление слайдов**

1. Все слайды (кроме первого) должны содержать порядковый номер, расположенный в правом верхнем углу (размер шрифта – не менее 20 пт).
2. Каждый слайд (кроме первого) должен иметь короткое название (заголовок, без точки в конце), набранное шрифтом на 2 и более пт, чем основной размер шрифта.
3. Для основного текста рекомендуемый размер шрифта  $\geq 24$ пт.
4. Поля слайдов не менее 0,5 см с каждой стороны.
5. Использование звуковых эффектов в ходе демонстрации презентации не желательны.
6. В процессе выступления не допускается переход на Интернет ресурсы, всю дополнительную информацию необходимо предварительно разместить в одной папке с презентацией (т.е ссылки только локальные).



7. Название файла с презентацией - группа\_Ф\_И докладчика.
8. В титульном слайде анимация не допускается.
9. Для всех слайдов применять один эффект их перехода и стилевое решение.
10. Изображения, размещенные на одном слайде желательно привести к единому размеру. 11. Приветствуется использование объектов SmartArt.
12. Таблицы оформлять в одном стиле, выделить шапку таблицы.
13. Списки использовать для 2-х и более объектов, для одноуровневых списков – один вид маркеров.

## **4.5 Разноуровневые задачи (задания)**

**1. Описание:** решение задач

**2. Задачи репродуктивного уровня**

***Задача (задание) 1:***

20 марта было возбуждено уголовное дело по факту совершения хулиганских действий Яковцевым, нигде не работавшим, холостым, и 17-летним Петровым, учащимся колледжа. При расследовании было установлено, что 8 марта Яковцев встретил Петрова и предложил ему выпить. В комнате общежития, где жил Петров, они выпили две бутылки вина. Затем вышли в коридор, стали приставать к проходящим, ругались, кричали, угрожали, а затем скрылись в душевой и уснули. 12 мая уголовное дело о хулиганстве было прекращено, возбуждено производство по делам об административных правонарушениях. 15 мая судья за мелкое хулиганство подверг Яковцева и Петрова аресту на 15 суток.

**Законны ли действия полиции и судьи?**

***Задача (задание) 2:***

Лейтенант полиции Тарасов и его жена, отдыхая в выходной день в лесу, нарушили правила пожарной безопасности, за что директор лесхоза оштрафовал каждого из них на один минимальный размер оплаты труда и сообщил о происшедшем в РОВД. Начальник РОВД объявил Тарасову выговор.

**Правомерно ли наложены наказания на Тарасова и его жену?**

***Задача (задание) 3:***

Окунев и Пискарев были привлечены рыбинспекцией к административной ответственности за нарушение правил рыболовства: Окунев незаконным способом (сетью) ловил рыбу в реке, а Пискарев ловил в пруду карпов, которых выращивал колхоз. Прокурор опротестовал постановление, вынесенное в отношении Пискарева, считая, что он должен нести ответственность за мелкое хищение.

**Прав ли прокурор? Назовите объекты составов данных проступков.**

***Задача (задание) 4:***

22 октября Феликсова, являющаяся следователем СО ОВД, получила ордер на занятие жилого помещения в г. Талице по ул. Кузнецова, д. 35, кв. 4. Зная о том, что данное жилое помещение занимает Костоусова, которой ранее был выдан ордер на указанную квартиру и что этот ордер не признан в судебной порядке недействительным, Феликсова 25 октября сломала замки и заняла эту квартиру, причинив незначительный ущерб Костоусовой. 4 ноября того же года было вынесено постановление об отказе в возбуждении уголовного дела в отношении Феликсовой.

**Состав какого правонарушения имеется в действиях Феликсовой? Кто и как может привлечь ее к ответственности?**

**Задача (задание) 5:**

1 декабря инспектор ГИБДД задержал Малкова, который управлял автомашиной, не имея прав на управление ею. При оформлении материалов дела было установлено, что Малков после увольнения с действительной военной службы на учет не встал, живет без регистрации в общежитии завода «Продмаш», где его брат исполняет обязанности коменданта, работает слесарем на автобазе № 1. 1 декабря после работы Малков поехал к своей знакомой в пригородный поселок.

**Кто и за совершение каких правонарушений может быть привлечен к административной ответственности?**

**Задача (задание) 6:**

Глава администрации города А. А. Сквозник – Дмухановский подписал Постановление «О мерах по улучшению благоустройства городской территории», в котором предусматривалось, что за самовольную установку ларьков для мелкорозничной торговли физические и юридические лица несут административную ответственность в виде административного штрафа с конфискацией самовольно построенных объектов в муниципальную собственность.

**Составьте проект протеста прокурора на данное постановление.**

**Задача (задание) 7:**

Инспектор ДПС ГИБДД Пуговицын составил протокол о нарушении Правил дорожного движения Люлюковым, выразившихся в управлении транспортным средством в состоянии опьянения, и изъял водительское удостоверение. Люлюков обратился с жалобой к начальнику ГИБДД, полагая, что инспектор нарушил требования ст. 3.8 КоАП РФ, которая предусматривает, что лишение специального права назначается только судьей. Начальник ГИБДД в жалобе отказал, Люлюков обратился в суд. Суд вынес решение о признании действий инспектора незаконными, поскольку, согласно ст. 35 Конституции РФ, никто не может быть лишен своего имущества иначе как по решению суда.

**Каким должно быть решение суда по данному делу? Составьте его проект.**

**Задача (задание) 8:**

В Тюменской области был принят Закон об административной ответственности за рекламу печатной эротической продукции на территории области. Статьей 5 указанного Закона была установлена административная ответственность юридических и физических лиц

за несоблюдение предусмотренных им положений в виде административного штрафа в размере от 2500 до 5000 руб. с конфискацией незаконно рекламируемой продукции.

**Составьте проект протеста прокурора области на данный закон, если полагаете, что данный закон противоречит КоАП РФ.**

***Задача (задание) 9:***

24 июня 2006 г. налоговой инспекцией было выявлено правонарушение, совершенное индивидуальным предпринимателем Монеткиным – нарушение срока постановки на учет в налоговом органе (ст. 15.3 КоАП РФ). 26 сентября 2006 г. Монеткин получил повестку с требованием явиться к мировому судье для рассмотрения данного дела. Монеткин в суде пояснил, что он совершил не административное, а налоговое правонарушение, предусмотренное ст. 116 НК РФ. Срок давности налоговых санкций (ст. 115 НК РФ) уже истек.

**Дайте юридический анализ дела.**

***Задача (задание) 10:***

Гражданин Монголии Н. при оформлении разрешения на временное проживание отказался от прохождения обязательной дактилоскопической регистрации, так как его личность установлена в ходе 6 – месячной проверки ОВД. Тогда он получил отказ в получении разрешения на временное проживание, после чего обратился в суд.

**Составьте проект судебного акта по данному делу.**

***Задача (задание) 11:***

Прокурор области обратился в суд с заявлением о признании незаконными ряда положений Устава области. В частности, прокурор считает неправомерным, что глава субъекта Федерации, возглавляя систему исполнительной власти области, не возглавляет согласно Уставу Правительство области, что, по мнению прокурора, не соответствует положениям ФЗ РФ «Об общих принципах организации законодательных (представительных) и исполнительных органов государственной власти субъектов Российской Федерации»

**Составьте проект судебного акта.**

***Задача (задание) 12:***

Налоговая инспекция обратилась в арбитражный суд с заявлением о взыскании с ООО «Май» налоговой санкции за нарушение срока предоставления в налоговый орган информации об открытии банковского счета (ст. 118 НК РФ). Представитель общества в суде пояснил, что нарушение связано с тем, что бухгалтер ООО заболел и не смог выполнить данную обязанность. Представитель налоговой инспекции пояснил, что согласно Методическим указаниям МНС РФ по применению отдельных положений налогового законодательства при решении вопроса о применении налоговых санкций за нарушение сроков предоставления информации причины значения не имеют.

**Составьте проект судебного акта.**

***Задача (задание) 13:***

В августе текущего года работники ОАО Омскгоргаз проложили подземный газопровод из полиэтиленовых труб по ул. 7-я северная; ул. Герцена. В процессе сдачи данного объекта в эксплуатацию в сентябре этого же года представители федерального органа исполнительной власти, уполномоченного осуществлять надзор за опасными производственными объектами, выявили факт отклонения от проектной документации в

процессе строительства газопровода. Кроме того, не были определены охранные зоны газопровода, отсутствовали опознавательные знаки, нанесенные на постоянные ориентиры или железобетонные столбики.

**Какой орган исполнительной власти уполномочен осуществлять надзор в данной сфере деятельности? Какие нормативно-правовые акты были нарушены, кто будет привлечен к ответственности за допущенные нарушения?**

**Задача (задание) 14:**

От жильцов жилого дома поступило заявление о том, что в квартире на первом этаже постоянно слышится звуки работающего оборудования, данный шум мешает проживанию жильцам, проживающих в квартирах по соседству. В ходе проверки заявления участковым, уполномоченным обнаружено, что в квартире оборудованы рабочие места швейного производства, а также складироваться материалы для производства швейной продукции. Опрошенный владелец данной квартиры гражданин Симаков пояснил, что является частным предпринимателем и, в связи с отсутствием в настоящее время помещения для производства швейной продукции временно использует свое жилое помещение.

**Проанализируйте данную ситуацию и решите вопрос об ответственности гражданина Симакова.**

**Задача (задание) 15:**

В ходе проведения проверочных мероприятий на оптовом рынке Торговый город; в Кировском округе г. Омска сотрудниками отделения по борьбе с правонарушениями на потребительском рынке была произведена проверочная закупка видеокассет с фильмами зарубежного производства у частного предпринимателя Курносова, занимающегося реализацией данной продукции. При визуальном осмотре данных видеокассет были выявлены признаки контрафактности, а именно: обложка коробки имеет признаки изготовления на копировальном аппарате, отсутствуют защитные логотипы студии Союз, авторство которой указано на обложке, оберточная пленка имеет признаки кустарного производства.

Заключение эксперта подтвердило подозрение о контрафактности данной продукции.

По данному факту мировой судья Важенина вынесла постановление о назначении наказания в виде административного штрафа в размере 2 000 рублей.

**Квалифицируйте действия частного предпринимателя. Решите вопрос о правомерности решения судьи.**

### **3. Задачи реконструктивного уровня**

**Задача (задание) 1:**

Мы с друзьями сидели вечером на лавочке на территории детского садика и пили из бутылок пиво. Подошли сотрудники ППС объяснили нам что распитие спиртных напитков, а также нахождение в нетрезвом виде в общественных местах запрещено и доставили нас в отделение полиции для составления протокола об административном правонарушении. В отделении нам выписали каждому штраф.

1. *Правомерны ли действия сотрудников Органов Внутренних Дел?*
2. *Проанализируйте данную ситуацию в соответствии с требованиями КоАП РФ.*

**Задача (задание) 2:**

Истрин, будучи не согласен с содержанием составленного в отношении него протокола об административном правонарушении, решил его не подписывать, но просил вручить ему под расписку копию протокола.

Однако начальник погранзаставы, составивший протокол, отказался вручить Истрину копию, мотивируя это тем, что соответствующая запись на бланке протокола имела следующее содержание: «С протоколом ознакомлен, согласен», после которой Истрину надо было расписаться. Вопросы

1. Проанализируйте данную ситуацию в соответствии с требованиями КоАП РФ.
2. Правомерны ли действия начальника ПогЗ?
3. Каковы права лица, в отношении которого составляется протокол об административном правонарушении?

**Задача (задание) 3:**

Призывнику Семенову пришел вызов из военного комиссариата. Семенов не явился в военкомат в указанный срок и был оштрафован военным комиссаром на сумму 1/2 минимального размера оплаты труда. Семенов обжаловал это решение в суд, указав, что он не явился в военкомат по уважительной причине (у него была температура, и он находился дома все три дня). Документов, подтверждающих факт болезни, предъявлено не было.

1. Правомерно ли действие военного комиссара?
2. Квалифицируйте действия гражданина Семенова.
3. Категория каких дел подведомственна военным комиссарам?

**Задача (задание) 4:**

15 июня 2004 г. за нарушение требований режима чрезвычайного положения в связи с чрезвычайной ситуацией в зоне лесных пожаров начальником РОВД было применено к гражданину Шемякину А.М. административное наказание в виде административного ареста сроком на 20 суток.

1. Проанализируйте данную ситуацию в соответствии с КоАП РФ.
2. Соответствуют ли законодательству РФ действия начальника РОВД?
3. На основании какого нормативного акта, и какие документы об административном правонарушении должны быть составлены?

**Задача (задание) 5:**

Комендант одного из корпусов университета взыскивал штраф в размере ста рублей со студентов за курение в не отведенных для этого местах. На возражения студентов он отвечал, что это мера установлена в краевом законе, и, согласно приказу ректора, комендант уполномочен «применять все необходимые меры».

*Прокомментируйте ситуацию. Можно ли обжаловать (оспорить) приказ ректора и действия коменданта?*

**Задача (задание) 6:**

Призывнику С. пришел вызов из военного комиссариата. Ему надлежало явиться в военкомат для проверки документов в течение трех дней с момента получения уведомления о вызове. Но призывник С. не явился в военкомат в указанный срок и был оштрафован военным комиссаром на сумму 1/5 минимального размера оплаты труда.

*Правомерны ли действия военного комиссара?*

*Проанализируйте данную ситуацию в соответствии с КоАП РФ*

**Задача (задание) 7:**

Начальником ОВД на гражданина Смирнова наложен административный штраф за нарушение правил охоты. В виде дополнительного наказания у него было конфисковано охотничье оружие. Смирнов обратился в суд с жалобой на неправомерную конфискацию оружия, сославшись на то, что он охотник-профессионал, и для него охота – единственный источник средств к существованию.

*Дайте юридический анализ данной ситуации.*

#### **4. Задачи творческого уровня**

**Задача (задание) 1:**

Какие из перечисленных действий субъектов исполнительной власти относятся к правовым, а какие к не правовым формам их деятельности:

- заключение административных договоров;
- заключение гражданско-правовых договоров;
- осуществление органами внутренних дел наблюдения за ходом социальной реабилитации лиц, судимых за преступления, связанные с незаконным оборотом наркотических средств и психотропных веществ;
- вынесение начальником районного органа внутренних дел постановления о назначении административного наказания в виде штрафа в отношении гражданина;
- осмотр сотрудниками налоговой инспекции помещения, где осуществляется предпринимательская деятельность;
- проверка начальником отдела качества выполнения приказа подчиненным лицом;
- выдача лицензии органом транспортной инспекции на занятие индивидуальной перевозочной деятельностью на автомобильном транспорте;
- предоставление органом исполнительной власти в вышестоящий орган справки о результатах деятельности в отчетном году;

**Задача (задание) 2:**

Классифицируйте правовые акты государственного управления используя следующие основания (критерии):

- по юридическим свойствам;
- по характеру регулируемых отношений;
- в зависимости от вида ответственности, предусмотренной за их неисполнение;
- по территориальному масштабу действия;
- по принадлежности;
- по иерархическому признаку;
- по наименованию;
- по форме выражения;
- по субъектам, их издавшим;

- по процедуре издания.

Приведите по два примера каждого вида выделенных Вами правовых актов

**Задача (задание) 3:**

Приведите примеры конкретных нормативных правовых актов государственного управления (с указанием полного наименования, даты принятия и источника опубликования), изданных:

- Президентом РФ;
- Правительством РФ;
- руководителем федерального органа отраслевого управления;
- руководителем федерального межотраслевого органа исполнительной власти;

**Задача (задание) 4:**

Изложите предусмотренный нормами права алгоритм действий государственного служащего в случае получения незаконного, по его мнению, приказа (указания) непосредственного руководителя.

**Задача (задание) 5:**

Используя действующее законодательство укажите, какие конкретно формы контрольных полномочий в части обеспечения законности издаваемых органами исполнительной власти субъектов РФ правовых актов имеют:

- Президент РФ;
- орган законодательной власти субъекта РФ;
- Полномочный представитель Президента РФ в федеральном округе;
- Руководитель федерального органа исполнительной власти;
- высшее должностное лицо (глава исполнительной власти) субъекта РФ

**Задача (задание) 6:**

Укажите основания и порядок ведения федерального регистра нормативных правовых актов субъектов РФ.

Какие органы осуществляют его ведение? Какие сведения в него заносятся? Кто может получить эти сведения?

**Задача (задание) 7:**

Сотрудник областного управления внутренних дел обратился в областной суд с заявлением в защиту прав и охраняемых законом интересов, и о признании недействительным приказа Министерства внутренних дел РФ, которым запрещалось предоставление отгулов сотрудникам органов внутренних дел за работу в сверхурочное время и устанавливалась только лишь оплата.

Законен ли приказ министерства внутренних дел РФ? Какое решение должен вынести областной суд?

**Задача (задание) 8:**

На основе действующего законодательства охарактеризуйте контрольные полномочия Министерства юстиции РФ и его территориальных органов в части нормотворческой деятельности органов государственной власти.

**Задача (задание) 9:**

*Назовите основные составные части (подсистемы, свойства) структуры личности преступника.*

*Назовите основные признаки типологии преступников.*

**Задача (задание) 10:**

Соседи по квартире, находясь в неприязненных отношениях с поднадзорным Аксененко, написали заявление в РОВД о том, что Аксененко несколько дней не ночевал дома. Участковый уполномоченный на основании заявления составил протокол о нарушении Аксененко статьи 19.24. КоАП РФ и вместе с заявлением направил его в районный суд. Правомерны ли действия участкового уполномоченного полиции? Каким судам подведомственны подобные правонарушения?

**Задача (задание) 11:**

Районный прокурор опротестовал приказ руководителя департамента органа местного самоуправления. Данный протест был отклонен, и, по мнению прокурора, необоснованно. Какие меры в данном случае могут быть предприняты прокурором?

**Задача (задание) 12:**

Составьте проект представления прокурора об устранении нарушений административного законодательства сотрудниками органа внутренних дел в производстве по делам об административных правонарушениях. Обстоятельства, послужившие внесению представления, выберите по собственному усмотрению.

**Задача (задание) 13:**

Рабочий предприятия ООО «Космос» гр. Зябликов В.Ф. был задержан при выходе на проходной, у которого охрана предприятия обнаружила в сумке мясные продукты на сумму 280 рублей. За данное правонарушение начальником органа внутренних дел было назначено административное наказание в виде штрафа в размере 1500 рублей. Проанализируйте ситуацию, дайте ей юридическую оценку. Правомерно ли назначено наказание?

**Задача (задание) 14:**

25 апреля текущего года около 22 часов участковым уполномоченным полиции Крючковым на Театральной площади была задержана гражданка Фугенфирова, которая предлагала прохожим услуги сексуального характера за вознаграждение. Участковый 14 уполномоченный составил протокол об административном правонарушении за занятие проституцией в отношении Фугенфириной. Начальник органа внутренних дел, рассмотрев дело, вынес постановление о назначении административного наказания в виде штрафа в размере 2000 рублей.

Проанализируйте ситуацию, дайте ей юридическую оценку. Правомерно ли назначено наказание?



**Задача (задание) 15:**

Государственным инспектором по охране лесов Васиным И.И. был задержан гр. Батурбаев А.К., который, находясь на охоте убил самку лося. Лицензия на отстрел данного вида животных у гр. Батурбаева отсутствовала. Васин вынес постановление и назначил в отношении данного гражданина административное наказание в виде штрафа в размере 1000 рублей с конфискацией охотничьего ружья.

Проанализируйте ситуацию, дайте ей юридическую оценку. Правомерно ли назначено наказание?

**Задача (задание) 16:**

Участковый уполномоченный полиции при проверке паспортного режима в доме по улице Томская обнаружил у гражданина Птицына гладкоствольное огнестрельное оружие, которое он хранил у себя в квартире с нарушением срока его регистрации. За данное правонарушение был составлен протокол. Административная комиссия вынесла решение оштрафовать Птицына в размере 1000 руб.

Проанализируйте ситуацию, дайте ей юридическую оценку. Определите правомерность вынесенного постановления.

**Задача (задание) 17:**

Гражданин Беляев, 1956 года рождения в состоянии алкогольного опьянения ехал в троллейбусе маршрута № 2 по проспекту К.Маркса в сторону вокзала. На остановке “Железнодорожный вокзал” граждане передали Беляева наряду полиции. Сотрудники полиции Нестеренко и Яковлев, взяв от свидетелей объяснения, повели Беляева в УВД округа, свободно сопровождая его. Около подземного перехода по пр. Маркса Беляев неожиданно с криком: “Убивают!” стал убежать по подземному переходу. Когда Нестеренко и Яковлев догнали его – он упал и лежал, не собираясь встать, при падении Беляев взмахнул рукой и зацепил Яковлева за щеку, причинив ему ссадину. Сотрудники полиции, применив загиб руки за спину, доставили Беляева в дежурную часть УВД.

Проанализируйте ситуацию, дайте ей юридическую оценку.

**Задача (задание) 18:**

Гражданин Соколов имел документы на право хранения охотничьего ружья и боевых припасов, выданное органами внутренних дел. При проверке порядка хранения огнестрельного оружия и боевых припасов было установлено, что Соколов хранит оружие в собранном виде на стене. По данному факту был составлен протокол о административном правонарушении, в соответствии с которым начальник ОВД подверг Соколова административному штрафу в размере 1/2 минимального размера оплаты труда с конфискацией ружья. Проанализируйте ситуацию, дайте ей юридическую оценку. Определите правомерность принятого решения.

**5. Критерии оценки:**

Оценка «отлично» - ответ на задачу логичен, студент проявляет глубокое знание профессиональных терминов, понятий, категорий, концепций и теорий. Развернуто аргументирует выдвигаемые выводы и решения, приводит убедительные аргументы, опираясь на административное законодательство. Делает содержательные выводы. Демонстрирует уверенные знания нормативных правовых актов и специальной литературы. Речь грамотна, используется профессиональная лексика.

Оценка **«хорошо»** - обоснование решения задачи предоставлено недостаточно полно. Выводы правильны. Выдвигаемые положения аргументированы, однако имеется непоследовательность анализа. Демонстрирует знание нормативных правовых актов и специальной литературы. Речь грамотна, используется преимущественно профессиональная лексика.

Оценка **«удовлетворительно»** - ответ недостаточно логически выстроен. Студент обнаруживает слабость в развернутом раскрытии профессиональных понятий. Выдвигаемые положения декларируются, но не аргументируются. Ответ носит преимущественно теоретический характер, непременно к конкретному делу. Знания специальной литературы не проявлены. Профессиональная лексика используется эпизодически.

Оценка **«неудовлетворительно»** - в ответе недостаточно раскрыты профессиональные понятия, категории. Студент проявляет стремление подменить научное обоснование раскрываемого вопроса рассуждениями обыденно-повседневного бытового характера. Ответ содержит ряд серьезных неточностей. Выводы поверхностны. Знания нормативных правовых актов не проявлены. Профессиональная лексика не используется.

## 4.6. Реферат

**1. Описание:** Реферат является формой самостоятельной работы студента и подтверждает его способность анализировать научную литературу и статистические данные о преступности.

Реферат должен выполняться студентом самостоятельно. Если у преподавателя возникают сомнения относительно самостоятельности студента при подготовке реферата, он имеет право пригласить студента для собеседования по соответствующей теме.

Основной целью написания реферата является анализ различных позиций ученых по вопросам заявленной темы. Итогом должны служить выводы студента по теме.

### 2. Темы рефератов:

1. Понятие и признаки исполнительной власти.
2. Особенности предмета и метода административно-правового регулирования.
3. Система административного права.
4. Административно-правовые нормы: понятие, виды, способы реализации, пределы действия.
5. Источники административного права: понятие, виды, система.
6. Административно-правовые отношения: понятие, виды, структура.
7. Предмет и задачи науки административного права.
8. Развитие науки административного права в России.
9. Административное право как учебная дисциплина.
10. Административно-правовой статус индивидуального субъекта.
11. Административно-правовой статус гражданина.
12. Специальные административно-правовые статусы индивидуальных субъектов.
13. Субъекты административной опеки.
14. Административно-правовой статус иностранных граждан и лиц без гражданства.
15. Понятие, содержание, цели, правовая основа паспортного режима.
16. Правовой статус Федеральной миграционной службы.
17. Право граждан на обращение в государственные органы и органы муниципальных образований.
18. Административная жалоба: понятие, виды, предмет жалобы.

- 19.Производство по административным жалобам граждан.
- 20.Право граждан на судебное обжалование незаконных решений (действий) органов исполнительной власти и их должностных лиц.
- 21.Право граждан на возмещение ущерба, причиненного незаконными действиями исполнительной власти и ее должностных лиц.
- 22.Исполнительный орган государственной власти: понятие, признаки, виды, содержание административно-правового статуса.
- 23.Правительство Российской Федерации: понятие, признаки, состав, структура, полномочия.
- 24.Особенности системы и структуры федеральных органов исполнительной власти.
- 25.Федеральное министерство: понятие, функции, полномочия.
- 26.Федеральная служба: понятие, функции, полномочия.
- 27.Федеральное агентство: понятие, функции, полномочия.
- 28.Органы исполнительной власти субъектов Российской Федерации.
- 29.Служба как специфический вид социально-трудовой деятельности.
- 30.Виды службы и служащих по российскому законодательству.
- 31.Государственная служба как организационно-правовая категория, элемент государственной организации и правовой институт.
- 32.Общая характеристика видов государственной службы.
- 33.Особенности государственной гражданской службы.
- 34.Прохождение государственной службы: понятие, характеристика этапов.
- 35.Порядок поступления на государственную гражданскую службу.

**3.Требования к оформлению реферата:** В ходе написания реферата студент должен использовать не только учебную, но и научную литературу (монографии, статьи в научных журналах). Реферат может иметь внутреннюю структуру (главы). В этом случае должен быть оформлен план. После основного текста студент должен поместить библиографический список.

Рекомендуемый объем реферата – 12-15 страниц А 4 печатного текста. Текст набирается шрифтом Times New Roman, размер шрифта – 14, межстрочный интервал – полтора. Страница должна иметь следующие поля: верхнее – 20 мм, нижнее – 20 мм, правое – 15 мм, левое – 30 мм. При этом текст должен быть отформатирован по ширине. Каждая глава начинается с новой страницы. Ее название пишется полужирным шрифтом прописными буквами. Начинать новый параграф (пункт, подпункт) следует на той же странице, на которой закончен предыдущий. Его название пишется строчными буквами, но полужирным шрифтом.

Реферат может быть выполнен и рукописно, разборчивым почерком (объем рукописного реферата – 17-20 страниц формата А 4).

#### **4. Критерии оценки:**

Оценка **отлично** – детерминирующая идея отражает глубокое понимание, содержание доклада соответствует теме; речь грамотна, используется профессиональная лексика; ответы на дополнительные вопросы позволяют судить о наличии уверенных знаний по теме доклада.

Оценка **хорошо** – основная идея содержательна, речь грамотна, используется преимущественно профессиональная лексика; ответы на дополнительные вопросы позволяют судить о наличии знаний по теме доклада.

Оценка **удовлетворительно** – идея ясна, но тема не раскрыта; профессиональная лексика используется эпизодически; ответы на дополнительные вопросы позволяют судить о поверхностных знаниях по теме доклада.

Оценка **неудовлетворительно** - основная идея поверхностна или отсутствует; профессиональная лексика не используется; ответы на дополнительные вопросы не даны.

## 5. Оценочные средства для промежуточной аттестации

### 5.1. Экзамен

**1. Описание:** экзамен состоит из 3-х заданий (1-е и 2-е задание - вопросы теоретического характера, 3-е задание – решение задачи). Форма проведения – устно. На подготовку теоретических вопросов отводится 20 минут; на решение задачи – 10 минут. При решении задачи обучающийся может воспользоваться нормативно-правовыми актами (Кодексом об административных правонарушениях РФ).

#### **2. Перечень теоретических вопросов:**

1. Общее понятие управления и его виды. Система управления. Социальное управление и его виды
2. Понятие и сущность государственного управления. Основные функции и принципы государственного управления
3. Соотношение исполнительной власти и государственного управления. Управление внутренними делами как подсистема государственного управления
4. Административное право как отрасль российского права: понятие и признаки отраслевой обособленности. Предмет, метод, система административного права. Источники административного права и их систематизация. Административное право как наука и учебная дисциплина
5. Понятие, структура и стадии механизма административно-правового регулирования
6. Административно-правовые нормы: понятие, структура и виды. Действие административно-правовых норм во времени и пространстве. Основные формы (способы) реализации административно-правовых норм
7. Административно-правовые отношения: понятие и структура. Виды административно-правовых отношений. Способы защиты административно-правовых отношений
8. Система субъектов административного права. Административно-правовой статус гражданина: понятие, структура, виды. Административная правосубъектность граждан. Права и обязанности граждан Российской Федерации. Государственные гарантии реализации прав, свобод и законных интересов граждан. Особенности административно-правового статуса иностранных граждан и лиц без гражданства (апатридов). Обращения граждан как способы реализации и защиты прав и свобод граждан
9. Органы исполнительной власти: понятие, основные признаки, виды. Полномочия Президента Российской Федерации в сфере исполнительной власти. Правительство Российской Федерации как высший исполнительный орган государственной власти Российской Федерации: состав, порядок формирования, компетенция
10. Федеральные органы исполнительной власти, их система и структура
11. Органы исполнительной власти субъектов Российской Федерации: правовая основа, виды, общий порядок формирования
12. Понятие, принципы, система и виды государственной службы. Административно-правовое регулирование прохождения государственной службы. Служба в органах внутренних дел как особый вид государственной службы
13. Государственные должности и должности государственной службы
14. Государственные служащие: понятие, виды. Содержание административно-правового статуса государственных служащих
15. Понятие и виды организаций. Основы административно-правовой статуса предприятий и учреждений

- 16 Понятие, виды и основы административно-правового статуса общественных объединений. Общественные объединения в органах внутренних дел
- 17 Понятие и виды административно-правовых форм государственного управления. Правовые акты управления: понятие, виды и юридическое значение. Действие правовых актов управления. Административно-правовые акты органов внутренних дел
- 18 Административно-правовые методы государственного управления: понятие, признаки и виды. Всеобщие (универсальные) методы государственного управления. Понятие и виды мер административного принуждения
- 19 Понятие административной ответственности, ее структура и отличие от иных видов юридической ответственности. Принципы административной ответственности. Условия административной ответственности
- 20 Понятие и признаки административного правонарушения. Отграничение административного правонарушения от иных правонарушений
- 21 Понятие состава административного правонарушения. Элементы и признаки юридического состава и их характеристика
- 22 Понятие квалификации административного правонарушения. Содержание процесса квалификации. Значение правильной квалификации административных правонарушений
- 23 Понятие и цели административных наказаний. Система и виды административных наказаний. Характеристика каждого вида: понятие, субъекты, сроки, размеры и условия назначения, а также особенности и исключения в применении. Общие правила назначения административных наказаний
- 24 Понятие и принципы административного процесса. Субъекты, структура и сущность стадий административного процесса
- 25 Понятие и виды административных процедур. Правовая характеристика отдельных видов
- 26 Понятие и виды административно-юрисдикционного производства. Административный процесс в деятельности органов внутренних дел
- 27 Производство по делам об административных правонарушениях: понятие, правовая основа, задачи, принципы и виды
- 28 Обстоятельства, исключающие производство по делу об административном правонарушении
- 29 Участники производства по делам об административных правонарушениях
- 30 Доказательства по делу об административном правонарушении. Предмет доказывания
- 31 Система стадий и этапов производства по делу об административном правонарушении: общая характеристика
- 32 Законность, дисциплина и административное усмотрение в государственном управлении: понятие и соотношение. Гарантии обеспечения законности
- 33 Система и характеристика способов обеспечения законности и дисциплины в государственном управлении: контроль, надзор, обжалование
- 34 Отрасли и сферы государственного управления: понятие, виды
- 35 Межотраслевое государственного управления: понятие, органы межотраслевой компетенции
- 36 Общая характеристика управленческой деятельности в социально-культурной сфере.
- 37 Общая характеристика управленческой деятельности в сфере экономики.
- 38 Общая характеристика управленческой деятельности в административно-политической сфере.
- 43 Взаимоотношения Правительства Российской Федерации и Федерального Собрания.
- 44 Взаимоотношения Правительства Российской Федерации и органов исполнительной власти субъектов Российской Федерации.

45 Федеральный конституционный закон «О Правительстве Российской Федерации»: общая характеристика структуры и содержания, значение.

46 Аппарат Правительства Российской Федерации: понятие, правовые основы организации и деятельности, структура и роль.

47 Конституция Российской Федерации об органах исполнительной власти в Российской Федерации.

48 Министерство финансов Российской Федерации: правовой статус и организация работы (по Положению о Министерстве финансов).

49 Характеристика содержания и значение Регламента Правительства Российской Федерации.

50 Порядок взаимоотношений Правительства Российской Федерации с органами судебной власти.

### **3. Перечень задач:**

#### **Задача 1.**

В ходе проведения проверочных мероприятий на оптовом рынке Торговый город; в Кировском округе г. Омска сотрудниками отделения по борьбе с правонарушениями на потребительском рынке была произведена проверочная закупка видеокассет с фильмами зарубежного производства у частного предпринимателя Курносова, занимающегося реализацией данной продукции. При визуальном осмотре данных видеокассет были выявлены признаки контрафактности, а именно: обложка коробки имеет признаки изготовления на копировальном аппарате, отсутствуют защитные логотипы студии Союз, авторство которой указано на обложке, оберточная пленка имеет признаки кустарного производства.

Закключение эксперта подтвердило подозрение о контрафактности данной продукции.

По данному факту мировой судья Важенина вынесла постановление о назначении наказания в виде административного штрафа в размере 2 000 рублей.

Квалифицируйте действия частного предпринимателя. Решите вопрос о правомерности решения судьи.

**Задача 2.** В ходе проведения проверки по факту поджога входной двери гражданки Максимовой установлено, что данное правонарушение совершил ее бывший муж по мотивам мести за неправомерное, с его точки зрения решение судьи по разделу имущества, по которому жилое помещение передано в собственность гражданки Максимовой. Жилое помещение на данный момент не является совместной собственностью.

В ходе дальнейшей работы установлено, что стоимость произведенного ремонта двери и стоимость материалов составляет в совокупности 319 рублей, ежемесячный доход гражданки Максимовой составляет 15600 рублей. Судья принял решение, в соответствии с которым ущерб, причиненный действиями гражданина Чердынцева, является малозначительным, и вынес постановление о назначении административного наказания в виде штрафа в размере 2500 рублей.

Проанализируйте данную ситуацию и решите вопрос о правомерности принятия решения о назначении наказания.

**Задача 3.** От жильцов жилого дома поступило заявление о том, что в квартире на первом этаже постоянно слышится звуки работающего оборудования, данный шум мешает проживанию жильцам, проживающих в квартирах по соседству. В ходе проверки заявления

участковым, уполномоченным обнаружено, что в квартире оборудованы рабочие места швейного производства, а также складироваться материалы для производства швейной продукции. Опрошенный владелец данной квартиры гражданин Симаков пояснил, что является частным предпринимателем и, в связи с отсутствием в настоящее время помещения для производства швейной продукции временно использует свое жилое помещение.

Проанализируйте данную ситуацию и решите вопрос об ответственности гражданина Симакова.

Какой орган исполнительной власти уполномочен осуществлять надзор в данной сфере деятельности? Какие нормативно-правовые акты были нарушены, кто будет привлечен к ответственности за допущенные нарушения?

**Задача 4.** В августе текущего года работники ОАО Омскгоргаз проложили подземный газопровод из полиэтиленовых труб по ул. 7-я северная; ул. Герцена. В процессе сдачи данного объекта в эксплуатацию в сентябре этого же года представители федерального органа исполнительной власти, уполномоченного осуществлять надзор за опасными производственными объектами, выявили факт отклонения от проектной документации в процессе строительства газопровода. Кроме того, не были определены охранные зоны газопровода, отсутствовали опознавательные знаки, нанесенные на постоянные ориентиры или железобетонные столбики.

**Задача 5.** 20 марта было возбуждено уголовное дело по факту совершения хулиганских действий Яковцевым, нигде не работавшим, холостым, и 17-летним Петровым, учащимся колледжа. При расследовании было установлено, что 8 марта Яковцев встретил Петрова и предложил ему выпить. В комнате общежития, где жил Петров, они выпили две бутылки вина. Затем вышли в коридор, стали приставать к проходящим, ругались, кричали, угрожали, а затем скрылись в душевой и уснули. 12 мая уголовное дело о хулиганстве было прекращено, возбуждено производство по делам об административных правонарушениях. 15 мая судья за мелкое хулиганство подверг Яковцева и Петрова аресту на 15 суток.

Законны ли действия полиции и судьи?

**Задача 6.** Лейтенант полиции Тарасов и его жена, отдыхая в выходной день в лесу, нарушили правила пожарной безопасности, за что директор лесхоза оштрафовал каждого из них на один минимальный размер оплаты труда и сообщил о происшедшем в РОВД. Начальник РОВД объявил Тарасову выговор.

Правомерно ли наложены наказания на Тарасова и его жену?

**Задача 7.** Окунев и Пискарев были привлечены рыбинспекцией к административной ответственности за нарушение правил рыболовства: Окунев незаконным способом (сетью) ловил рыбу в реке, а Пискарев ловил в пруду карпов, которых выращивал колхоз. Прокурор опротестовал постановление, вынесенное в отношении Пискарева, считая, что он должен нести ответственность за мелкое хищение.

Прав ли прокурор? Назовите объекты составов данных проступков.

**Задача 8.** 22 октября Феликсова, являющаяся следователем СО ОВД, получила ордер на занятие жилого помещения в г. Талице по ул. Кузнецова, д. 35, кв. 4. Зная о том, что данное жилое помещение занимает Костоусова, которой ранее был выдан ордер на указанную квартиру и что этот ордер не признан в судебной порядке недействительным, Феликсова 25 октября сломала замки и заняла эту квартиру, причинив незначительный ущерб Костоусовой. 4 ноября того же года было вынесено постановление об отказе в возбуждении уголовного дела в отношении Феликсовой.



Состав какого правонарушения имеется в действиях Феликсовой? Кто и как может привлечь ее к ответственности?

**Задача 9.** Налоговый инспектор Десяткин вызвал повесткой 16 – летнего Копейкина для решения вопросов, связанных с уплатой налогов, полученных им от предпринимательской деятельности. Копейкин не явился и был привлечен комиссией по делам несовершеннолетних к административной ответственности по ст. 19.4 КоАП РФ. Копейкин обжаловал в суд привлечение к ответственности, указав, что в суд не явился, так как в этот день не было его законного представителя – Добролюбова. С его согласия, как указал Копейкин, он осуществлял, согласно ст. 26 ГК РФ, предпринимательскую деятельность. Суд в принятии жалобы отказал, так как Копейкин не обладает гражданской процессуальной дееспособностью.

Разрешите дело по существу.

**Задача 10.** Гражданин Китая Мао Цзы, студент железнодорожного института, решил на время студенческих каникул остаться поработать в бригаде проводников с целью речевой и профессиональной практики. Ректор студенту объяснил, что для работы необходимо получить разрешение на использование иностранной рабочей силы, зарегистрировав соответствующий договор.

Прав ли ректор?

**Задача 11.** Гражданин Монголии Н. при оформлении разрешения на временное проживание отказался от прохождения обязательной дактилоскопической регистрации, так как его личность установлена в ходе 6 – месячной проверки ОВД. Тогда он получил отказ в получении разрешения на временное проживание, после чего обратился в суд.

Составьте проект судебного акта по данному делу.

**Задача 12.** В ходе проведения проверки соблюдения законодательства о контрольно – кассовых машинах в киоске индивидуального предпринимателя Саахова был установлен факт неприменения ККМ (продавец Деева не пробила чек). Был составлен Акт проверки, Саахов привлечен к административной ответственности. В заявлении в арбитражный суд Саахов указал, что имели место следующие нарушения: он не был проинформирован о ходе проверки, не присутствовал при ее проведении, месяц назад его уже проверяли на данный предмет, копию акта вручили продавцу, а не ему.

Составьте проект решения арбитражного суда.

**Задача 13.** Минюст РФ отказал в регистрации Инструкции ГУНК МВД России «О порядке рассмотрения и разрешения писем, жалоб и обращений граждан в федеральных органах Роснаркоконтроля» на том основании, что Инструкция предусматривает рассмотрение в том числе и анонимных обращений, что противоречит требованиям действующего законодательства.

Председатель Роснаркоконтроля обжаловал отказ Минюста РФ в судебном порядке.

Составьте проект решения суда.

**Задача 14.** 20 ноября Здравомыслов был привлечен к административной ответственности за нарушение Правил дорожного движения. 30 ноября он подал жалобу вышестоящему должностному лицу на постановление по делу об административном правонарушении, в удовлетворении которой ему было письменно отказано в письме от 15 декабря. 20 декабря он обратился в суд с жалобой на постановление о привлечении его к административной ответственности и решение по жалобе. Судья отказал в приеме жалобы, сославшись на то, что Здравомыслов уже воспользовался правом на защиту и вторично обращаться по тому же поводу не имеет права. Дайте оценку действиям судьи.

**Задача 15.** Прокурор области обратился в суд с иском о ликвидации Оренбургского войскового казачьего общества, поскольку, согласно его уставу, предусмотрено создание вооруженного формирования. В суде представитель казачьего общества пояснил, что

решение о ликвидации данного общественного объединения может быть принято только Президентом РФ, и что данные формирования предназначены для несения государственной службы.

Составьте проект решения суда.

**Задача 16.** Постановлением руководителя управления федерального казначейства налоговая инспекция была привлечена к административной ответственности по ст. 15.14 КоАП РФ в виде административного штрафа. Прокурор области принес протест на данное постановление, полагая, что налоговая инспекция, являясь органом исполнительной власти, не может нести административную ответственность.

Правомерна ли позиция прокурора? Могут ли быть органы исполнительной власти субъектами административных правонарушений?

**Задача 17.** Прокурор области обратился в суд с заявлением о признании незаконными ряда положений Устава области. В частности, прокурор считает неправомерным, что глава субъекта Федерации, возглавляя систему исполнительной власти области, не возглавляет согласно Уставу Правительство области, что, по мнению прокурора, не соответствует положениям ФЗ РФ «Об общих принципах организации законодательных (представительных) и исполнительных органов государственной власти субъектов Российской Федерации»

Составьте проект судебного акта.

**Задача 18.** Налоговая инспекция обратилась в арбитражный суд с заявлением о взыскании с ООО «Май» налоговой санкции за нарушение срока предоставления в налоговый орган информации об открытии банковского счета (ст. 118 НК РФ). Представитель общества в суде пояснил, что нарушение связано с тем, что бухгалтер ООО заболел и не смог выполнить данную обязанность. Представитель налоговой инспекции пояснил, что согласно Методическим указаниям ФНС России по применению отдельных положений налогового законодательства при решении вопроса о применении налоговых санкций за нарушение сроков предоставления информации причины значения не имеют.

Составьте проект судебного акта.

**Задача 19.** 20 марта было возбуждено уголовное дело по факту совершения хулиганских действий Яковцевым, нигде не работавшим, холостым, и 17-летним Петровым, учащимся колледжа. При расследовании было установлено, что 8 марта Яковцев встретил Петрова и предложил ему выпить. В комнате общежития, где жил Петров, они выпили две бутылки вина. Затем вышли в коридор, стали приставать к проходящим, ругались, кричали, угрожали, а затем скрылись в душевой и уснули. 12 мая уголовное дело о хулиганстве было прекращено, возбуждено производство по делам об административных правонарушениях. 15 мая судья за мелкое хулиганство подверг Яковцева и Петрова аресту на 15 суток.

Законны ли действия полиции и судьи?

**Задача 20.** Лейтенант полиции Тарасов и его жена, отдыхая в выходной день в лесу, нарушили правила пожарной безопасности, за что директор лесхоза оштрафовал каждого из них на один минимальный размер оплаты труда и сообщил о происшедшем в РОВД. Начальник РОВД объявил Тарасову выговор.

Правомерно ли наложены наказания на Тарасова и его жену?

**Задача 21.** 22 октября Феликсова, являющаяся следователем СО ОВД, получила ордер на занятие жилого помещения в г. Талице по ул. Кузнецова, д. 35, кв. 4. Зная о том, что данное жилое помещение занимает Костоусова, которой ранее был выдан ордер на указанную квартиру и что этот ордер не признан в судебной порядке недействительным, Феликсова 25 октября сломала замки и заняла эту квартиру, причинив незначительный ущерб

Костоусовой. 4 ноября того же года было вынесено постановление об отказе в возбуждении уголовного дела в отношении Феликсовой.

Состав какого правонарушения имеется в действиях Феликсовой? Кто и как может привлечь ее к ответственности?

**Задача 22.** 1 декабря инспектор ГИБДД задержал Малкова, который управлял автомашиной, не имея прав на управление ею. При оформлении материалов дела было установлено, что Малков после увольнения с действительной военной службы на учет не встал, живет без регистрации в общежитии завода «Продмаш», где его брат исполняет обязанности коменданта, работает слесарем на автобазе № 1. 1 декабря после работы Малков поехал к своей знакомой в пригородный поселок.

Кто и за совершение каких правонарушений может быть привлечен к административной ответственности?

**Задача 23.** Мы с друзьями сидели вечером на лавочке на территории детского садика и пили из бутылок пиво. Подошли сотрудники ППС объяснили нам что распитие спиртных напитков, а также нахождение в нетрезвом виде в общественных местах запрещено и доставили нас в отделение полиции для составления протокола об административном правонарушении. В отделении нам выписали каждому штраф.

1. Правомерны ли действия сотрудников Органов Внутренних Дел?
2. Проанализируйте данную ситуацию в соответствии с требованиями КоАП РФ.

**Задача 24.** Истрин, будучи не согласен с содержанием составленного в отношении него протокола об административном правонарушении, решил его не подписывать, но просил вручить ему под расписку копию протокола.

Однако начальник погранзаставы, составивший протокол, отказался вручить Истрину копию, мотивируя это тем, что соответствующая запись на бланке протокола имела следующее содержание: «С протоколом ознакомлен, согласен», после которой Истрину надо было расписаться.

1. Проанализируйте данную ситуацию в соответствии с требованиями КоАП РФ.
2. Правомерны ли действия начальника ПогЗ?
3. Каковы права лица, в отношении которого составляется протокол об административном правонарушении?

**Задача 25.** Призывнику Семенову пришел вызов из военного комиссариата. Семенов не явился в военкомат в указанный срок и был оштрафован военным комиссаром на сумму 1/2 минимального размера оплаты труда. Семенов обжаловал это решение в суд, указав, что он не явился в военкомат по уважительной причине (у него была температура, и он находился дома все три дня). Документов, подтверждающих факт болезни, предъявлено не было.

1. Правомерно ли действие военного комиссара?
2. Квалифицируйте действия гражданина Семенова.
3. Категория каких дел подведомственна военным комиссарам?

#### **4. Перечень экзаменационных билетов.**

- Экзаменационный билет №1.
- Экзаменационный билет №2.
- Экзаменационный билет №3.
- Экзаменационный билет №4.
- Экзаменационный билет №5.
- Экзаменационный билет №6.
- Экзаменационный билет №7.
- Экзаменационный билет №8.
- Экзаменационный билет №9.

Экзаменационный билет №10.  
Экзаменационный билет №11.  
Экзаменационный билет №12.  
Экзаменационный билет №13.  
Экзаменационный билет №14.  
Экзаменационный билет №15.  
Экзаменационный билет №16.  
Экзаменационный билет №17.  
Экзаменационный билет №18.  
Экзаменационный билет №19.  
Экзаменационный билет №20.  
Экзаменационный билет №21.  
Экзаменационный билет №22.  
Экзаменационный билет №23.  
Экзаменационный билет №24.  
Экзаменационный билет №25.

## **5. Критерии оценки.**

**Оценка «отлично»** ставится студенту, ответ которого содержит:

Глубокое знание программного материала, а также основного содержания и новаций лекционного курса;

Знание концептуально-понятийного аппарата всего курса;

Знание монографической литературы по курсу, а также свидетельствует о способности:

- самостоятельно критически оценивать основные положения курса;

- увязывать теорию с практикой.

**Оценка «отлично» не ставится** в случаях систематических пропусков студентом семинарских и лекционных занятий по неуважительным причинам, отсутствия активного участия на семинарских занятиях, а также неправильных ответов на дополнительные вопросы преподавателя.

**Оценка «хорошо»** ставится студенту, ответ которого свидетельствует:

О полном знании материала по программе;

О знании рекомендованной литературы,

Правильное, но не всегда точное и аргументированное изложение материала.

**Оценка «хорошо» не ставится** в случаях пропусков студентом семинарских и лекционных занятий по неуважительным причинам.

**Оценка «удовлетворительно»** ставится студенту, ответ которого содержит:

Поверхностные знания важнейших разделов программы и содержания лекционного курса;

Затруднения с использованием научно-понятийного аппарата и терминологии курса;

Стремление логически четко построить ответ, а также свидетельствует о возможности последующего обучения.

**Оценка «неудовлетворительно»** ставится студенту, имеющему существенные пробелы в знании основного материала по программе, а также допустившему принципиальные ошибки при изложении материала.

**Оценка за решение «казуса»** включает в себя:

1. Соответствие решения сформулированным в кейсе вопросам (адекватность проблеме) - 1 балл

2. Оригинальность подхода (новаторство, креативность) – 1 балл

3. Применимость решения на практике – 1 балл

4. Глубина проработки проблемы (обоснованность решения, наличие альтернативных вариантов, прогнозирование возможных проблем, комплексность решения) – 1 балл
5. Возможность долгосрочного применения – 1 балл

**Аккредитованное образовательное частное учреждение высшего образования  
«Московский финансово-юридический университет МФЮА»**

Рассмотрено на заседании кафедры государственно-  
правовых и финансово – правовых дисциплин  
Протокол от «\_\_\_» \_\_\_\_\_ 2019г. №\_\_\_\_\_  
Зав. кафедрой \_\_\_\_\_/О.В.Садовская/

**40.02.02 Правоохранительная деятельность**

(код и наименование специальности)

**ОП.03. Административное право**

(код и наименование дисциплины)

**ЭКЗАМЕНАЦИОННЫЙ БИЛЕТ № 1**

**Инструкция для обучающегося**

Место выполнения:

Максимальное время выполнения задания: 30 мин.

При работе вы можете воспользоваться: нормативно-правовыми актами (КоАП РФ) (при решении задачи)

**Теоретические вопросы:**

1. Общее понятие управления и его виды. Система управления. Социальное управление и его виды
2. Порядок взаимоотношений Правительства Российской Федерации с органами судебной власти.

**Задание:**

В ходе проведения проверочных мероприятий на оптовом рынке Торговый город; в Кировском округе г. Омска сотрудниками отделения по борьбе с правонарушениями на потребительском рынке была произведена проверочная закупка видеокассет с фильмами зарубежного производства у частного предпринимателя Курносова, занимающегося реализацией данной продукции. При визуальном осмотре данных видеокассет были выявлены признаки контрафактности, а именно: обложка коробки имеет признаки изготовления на копировальном аппарате, отсутствуют защитные логотипы студии Союз, авторство которой указано на обложке, оберточная пленка имеет признаки кустарного производства.

Заключение эксперта подтвердило подозрение о контрафактности данной продукции.

По данному факту мировой судья Важенина вынесла постановление о назначении наказания в виде административного штрафа в размере 2 000 рублей.

Квалифицируйте действия частного предпринимателя. Решите вопрос о правомерности решения судьи.

**Аккредитованное образовательное частное учреждение высшего образования  
«Московский финансово-юридический университет МФЮА»**

Рассмотрено на заседании кафедры государственно-  
правовых и финансово – правовых дисциплин  
Протокол от «\_\_\_» \_\_\_\_\_ 2019г. №\_\_\_\_\_  
Зав. кафедрой \_\_\_\_\_/О.В.Садовская/

**40.02.02 Правоохранительная деятельность**

(код и наименование специальности)

**ОП.03. Административное право**

(код и наименование дисциплины)

**ЭКЗАМЕНАЦИОННЫЙ БИЛЕТ № 2**

**Инструкция для обучающегося**

Место выполнения:

Максимальное время выполнения задания: 30 мин.

При работе вы можете воспользоваться: нормативно-правовыми актами (КоАП РФ) (при решении задачи)

**Теоретические вопросы:**

- 1 Понятие и сущность государственного управления. Основные функции и принципы государственного управления
- 2 Характеристика содержания и значение Регламента Правительства Российской Федерации.

**Задание:**

В ходе проведения проверки по факту поджога входной двери гражданки Максимовой установлено, что данное правонарушение совершил ее бывший муж по мотивам мести за неправомерное, с его точки зрения решение судьи по разделу имущества, по которому жилое помещение передано в собственность гражданки Максимовой. Жилое помещение на данный момент не является совместной собственностью.

В ходе дальнейшей работы установлено, что стоимость произведенного ремонта двери и стоимость материалов составляет в совокупности 319 рублей, ежемесячный доход гражданки Максимовой составляет 15600 рублей. Судья принял решение, в соответствии с которым ущерб, причиненный действиями гражданина Чердынцева, является малозначительным, и вынес постановление о назначении административного наказания в виде штрафа в размере 2500 рублей.

Проанализируйте данную ситуацию и решите вопрос о правомерности принятия решения о назначении наказания.

**Аккредитованное образовательное частное учреждение высшего образования  
«Московский финансово-юридический университет МФЮА»**

Рассмотрено на заседании кафедры государственно-  
правовых и финансово – правовых дисциплин  
Протокол от «\_\_\_» \_\_\_\_\_ 2019г. №\_\_\_\_\_  
Зав. кафедрой \_\_\_\_\_/О.В.Садовская/

**40.02.02 Правоохранительная деятельность**

(код и наименование специальности)

**ОП.03. Административное право**

(код и наименование дисциплины)

**ЭКЗАМЕНАЦИОННЫЙ БИЛЕТ № 3**

**Инструкция для обучающегося**

Место выполнения:

Максимальное время выполнения задания: 30 мин.

При работе вы можете воспользоваться: нормативно-правовыми актами (КоАП РФ) (при решении задачи)

**Теоретические вопросы:**

1. Министерство финансов Российской Федерации: правовой статус и организация работы (по Положению о Министерстве финансов).
2. Соотношение исполнительной власти и государственного управления. Управление внутренними делами как подсистема государственного управления

**Задание:**

От жильцов жилого дома поступило заявление о том, что в квартире на первом этаже постоянно слышится звуки работающего оборудования, данный шум мешает проживанию жильцам, проживающих в квартирах по соседству. В ходе проверки заявления участковым, уполномоченным обнаружено, что в квартире оборудованы рабочие места швейного производства, а также складироваться материалы для производства швейной продукции. Опрошенный владелец данной квартиры гражданин Симаков пояснил, что является частным предпринимателем и, в связи с отсутствием в настоящее время помещения для производства швейной продукции временно использует свое жилое помещение.

Проанализируйте данную ситуацию и решите вопрос об ответственности гражданина Симакова.

Какой орган исполнительной власти уполномочен осуществлять надзор в данной сфере деятельности? Какие нормативно-правовые акты были нарушены, кто будет привлечен к ответственности за допущенные нарушения?



**Аккредитованное образовательное частное учреждение высшего образования  
«Московский финансово-юридический университет МФЮА»**

Рассмотрено на заседании кафедры государственно-  
правовых и финансово – правовых дисциплин  
Протокол от «\_\_\_» \_\_\_\_\_ 2019г. №\_\_\_\_\_  
Зав. кафедрой \_\_\_\_\_/О.В.Садовская/

**40.02.02 Правоохранительная деятельность**

(код и наименование специальности)

**ОП.03. Административное право**

(код и наименование дисциплины)

**ЭКЗАМЕНАЦИОННЫЙ БИЛЕТ № 4**

**Инструкция для обучающегося**

Место выполнения:

Максимальное время выполнения задания: 30 мин.

При работе вы можете воспользоваться: нормативно-правовыми актами (КоАП РФ) (при решении задачи)

**Теоретические вопросы:**

- 1 Административное право как отрасль российского права: понятие и признаки отраслевой обособленности.
- 2 Конституция Российской Федерации об органах исполнительной власти в Российской Федерации.

**Задание:**

В августе текущего года работники ОАО Омскгоргаз проложили подземный газопровод из полиэтиленовых труб по ул. 7-я северная; ул. Герцена. В процессе сдачи данного объекта в эксплуатацию в сентябре этого же года представители федерального органа исполнительной власти, уполномоченного осуществлять надзор за опасными производственными объектами, выявили факт отклонения от проектной документации в процессе строительства газопровода. Кроме того, не были определены охранные зоны газопровода, отсутствовали опознавательные знаки, нанесенные на постоянные ориентиры или железобетонные столбики.

**Аккредитованное образовательное частное учреждение высшего образования  
«Московский финансово-юридический университет МФЮА»**

Рассмотрено на заседании кафедры государственно-  
правовых и финансово – правовых дисциплин  
Протокол от «\_\_\_» \_\_\_\_\_ 2019г. №\_\_\_\_\_  
Зав. кафедрой \_\_\_\_\_/О.В.Садовская/

**40.02.02 Правоохранительная деятельность**

(код и наименование специальности)

**ОП.03. Административное право**

(код и наименование дисциплины)

**ЭКЗАМЕНАЦИОННЫЙ БИЛЕТ № 5**

**Инструкция для обучающегося**

Место выполнения:

Максимальное время выполнения задания: 30 мин.

При работе вы можете воспользоваться: нормативно-правовыми актами (КоАП РФ) (при решении задачи)

**Теоретические вопросы:**

1. Аппарат Правительства Российской Федерации: понятие, правовые основы организации и деятельности, структура и роль.
2. Предмет, метод, система административного права. Источники административного права и их систематизация. Административное право как наука и учебная дисциплина

**Задание:**

20 марта было возбуждено уголовное дело по факту совершения хулиганских действий Яковцевым, нигде не работавшим, холостым, и 17-летним Петровым, учащимся колледжа. При расследовании было установлено, что 8 марта Яковцев встретил Петрова и предложил ему выпить. В комнате общежития, где жил Петров, они выпили две бутылки вина. Затем вышли в коридор, стали приставать к проходящим, ругались, кричали, угрожали, а затем скрылись в душевой и уснули. 12 мая уголовное дело о хулиганстве было прекращено, возбуждено производство по делам об административных правонарушениях. 15 мая судья за мелкое хулиганство подверг Яковцева и Петрова аресту на 15 суток.

Законны ли действия полиции и судьи?

**Аккредитованное образовательное частное учреждение высшего образования  
«Московский финансово-юридический университет МФЮА»**

Рассмотрено на заседании кафедры государственно-  
правовых и финансово – правовых дисциплин  
Протокол от «\_\_\_» \_\_\_\_\_ 2019г. №\_\_\_\_\_  
Зав. кафедрой \_\_\_\_\_/О.В.Садовская/

**40.02.02 Правоохранительная деятельность**

(код и наименование специальности)

**ОП.03. Административное право**

(код и наименование дисциплины)

**ЭКЗАМЕНАЦИОННЫЙ БИЛЕТ № 6**

**Инструкция для обучающегося**

Место выполнения:

Максимальное время выполнения задания: 30 мин.

При работе вы можете воспользоваться: нормативно-правовыми актами (КоАП РФ) (при решении задачи)

**Теоретические вопросы:**

- 1.Федеральный конституционный закон «О Правительстве Российской Федерации»: общая характеристика структуры и содержания, значение
2. Понятие, структура и стадии механизма административно-правового регулирования

**Задание:**

Лейтенант полиции Тарасов и его жена, отдыхая в выходной день в лесу, нарушили правила пожарной безопасности, за что директор лесхоза оштрафовал каждого из них на один минимальный размер оплаты труда и сообщил о происшедшем в РОВД. Начальник РОВД объявил Тарасову выговор.

Правомерно ли наложены наказания на Тарасова и его жену?

**Аккредитованное образовательное частное учреждение высшего образования  
«Московский финансово-юридический университет МФЮА»**

Рассмотрено на заседании кафедры государственно-  
правовых и финансово – правовых дисциплин  
Протокол от «\_\_\_» \_\_\_\_\_ 2019г. №\_\_\_\_\_  
Зав. кафедрой \_\_\_\_\_/О.В.Садовская/

**40.02.02 Правоохранительная деятельность**

(код и наименование специальности)

**ОП.03. Административное право**

(код и наименование дисциплины)

**ЭКЗАМЕНАЦИОННЫЙ БИЛЕТ № 7**

**Инструкция для обучающегося**

Место выполнения:

Максимальное время выполнения задания: 30 мин.

При работе вы можете воспользоваться: нормативно-правовыми актами (КоАП РФ) (при решении задачи)

**Теоретические вопросы:**

1 Административно-правовые нормы: понятие, структура и виды. Действие административно-правовых норм во времени и пространстве. Основные формы (способы) реализации административно-правовых норм

2 Взаимоотношения Правительства Российской Федерации и органов исполнительной власти субъектов Российской Федерации.

**Задание:**

Окунев и Пискарев были привлечены рыбинспекцией к административной ответственности за нарушение правил рыболовства: Окунев незаконным способом (сетью) ловил рыбу в реке, а Пискарев ловил в пруду карпов, которых выращивал колхоз. Прокурор опротестовал постановление, вынесенное в отношении Пискарева, считая, что он должен нести ответственность за мелкое хищение.

Прав ли прокурор? Назовите объекты составов данных проступков.

**Аккредитованное образовательное частное учреждение высшего образования  
«Московский финансово-юридический университет МФЮА»**

Рассмотрено на заседании кафедры государственно-  
правовых и финансово – правовых дисциплин  
Протокол от «\_\_\_» \_\_\_\_\_ 2019г. №\_\_\_\_\_  
Зав. кафедрой \_\_\_\_\_/О.В.Садовская/

**40.02.02 Правоохранительная деятельность**

(код и наименование специальности)

**ОП.03. Административное право**

(код и наименование дисциплины)

**ЭКЗАМЕНАЦИОННЫЙ БИЛЕТ № 8**

**Инструкция для обучающегося**

Место выполнения:

Максимальное время выполнения задания: 30 мин.

При работе вы можете воспользоваться: нормативно-правовыми актами (КоАП РФ) (при решении задачи)

**Теоретические вопросы:**

1 Административно-правовые отношения: понятие и структура. Виды административно-правовых отношений. Способы защиты административно-правовых отношений

2.Взаимоотношения Правительства Российской Федерации и Федерального Собрания.

**Задание:**

22 октября Феликсова, являющаяся следователем СО ОВД, получила ордер на занятие жилого помещения в г. Талице по ул. Кузнецова, д. 35, кв. 4. Зная о том, что данное жилое помещение занимает Костоусова, которой ранее был выдан ордер на указанную квартиру и что этот ордер не признан в судебной порядке недействительным, Феликсова 25 октября сломала замки и заняла эту квартиру, причинив незначительный ущерб Костоусовой. 4 ноября того же года было вынесено постановление об отказе в возбуждении уголовного дела в отношении Феликсовой.

Состав какого правонарушения имеется в действиях Феликсовой? Кто и как может привлечь ее к ответственности?

**Аккредитованное образовательное частное учреждение высшего образования  
«Московский финансово-юридический университет МФЮА»**

Рассмотрено на заседании кафедры государственно-  
правовых и финансово – правовых дисциплин  
Протокол от «\_\_\_» \_\_\_\_\_ 2019г. №\_\_\_\_\_  
Зав. кафедрой \_\_\_\_\_/О.В.Садовская/

**40.02.02 Правоохранительная деятельность**

(код и наименование специальности)

**ОП.03. Административное право**

(код и наименование дисциплины)

**ЭКЗАМЕНАЦИОННЫЙ БИЛЕТ № 9**

**Инструкция для обучающегося**

Место выполнения:

Максимальное время выполнения задания: 30 мин.

При работе вы можете воспользоваться: нормативно-правовыми актами (КоАП РФ) (при решении задачи)

**Теоретические вопросы:**

- 1 Система субъектов административного права. Административно-правовой статус гражданина: понятие, структура, виды.
2. Взаимоотношения Правительства Российской Федерации и Федерального Собрания.

**Задание:**

Налоговый инспектор Десяткин вызвал повесткой 16 – летнего Копейкина для решения вопросов, связанных с уплатой налогов, полученных им от предпринимательской деятельности. Копейкин не явился и был привлечен комиссией по делам несовершеннолетних к административной ответственности по ст. 19.4 КоАП РФ. Копейкин обжаловал в суд привлечение к ответственности, указав, что в суд не явился, так как в этот день не было его законного представителя – Добролюбова. С его согласия, как указал Копейкин, он осуществлял, согласно ст. 26 ГК РФ, предпринимательскую деятельность. Суд в принятии жалобы отказал, так как Копейкин не обладает гражданской процессуальной дееспособностью.

Разрешите дело по существу.

**Аккредитованное образовательное частное учреждение высшего образования  
«Московский финансово-юридический университет МФЮА»**

Рассмотрено на заседании кафедры государственно-  
правовых и финансово – правовых дисциплин  
Протокол от «\_\_\_» \_\_\_\_\_ 2019г. №\_\_\_\_\_  
Зав. кафедрой \_\_\_\_\_/О.В.Садовская/

**40.02.02 Правоохранительная деятельность**

(код и наименование специальности)

**ОП.03. Административное право**

(код и наименование дисциплины)

**ЭКЗАМЕНАЦИОННЫЙ БИЛЕТ № 10**

**Инструкция для обучающегося**

Место выполнения:

Максимальное время выполнения задания: 30 мин.

При работе вы можете воспользоваться: нормативно-правовыми актами (КоАП РФ) (при решении задачи)

**Теоретические вопросы:**

- 1 Понятие и виды организаций. Основы административно-правовой статуса предприятий и учреждений
- 2 Общая характеристика управленческой деятельности в административно-политической сфере.

**Задание:**

Гражданин Китая Мао Цзы, студент железнодорожного института, решил на время студенческих каникул остаться поработать в бригаде проводников с целью речевой и профессиональной практики. Ректор студенту объяснил, что для работы необходимо получить разрешение на использование иностранной рабочей силы, зарегистрировав соответствующий договор.

Прав ли ректор?

**Аккредитованное образовательное частное учреждение высшего образования  
«Московский финансово-юридический университет МФЮА»**

Рассмотрено на заседании кафедры государственно-  
правовых и финансово – правовых дисциплин  
Протокол от «\_\_\_» \_\_\_\_\_ 2019г. № \_\_\_\_\_  
Зав. кафедрой \_\_\_\_\_/О.В.Садовская/

**40.02.02 Правоохранительная деятельность**

(код и наименование специальности)

**ОП.03. Административное право**

(код и наименование дисциплины)

**ЭКЗАМЕНАЦИОННЫЙ БИЛЕТ № 11**

**Инструкция для обучающегося**

Место выполнения:

Максимальное время выполнения задания: 30 мин.

При работе вы можете воспользоваться: нормативно-правовыми актами (КоАП РФ) (при решении задачи)

**Теоретические вопросы:**

1. Органы исполнительной власти: понятие, основные признаки, виды. Федеральные органы исполнительной власти, их система и структура
2. Общая характеристика управленческой деятельности в сфере экономики

**Задание:**

Гражданин Монголии Н. при оформлении разрешения на временное проживание отказался от прохождения обязательной дактилоскопической регистрации, так как его личность установлена в ходе 6 – месячной проверки ОВД. Тогда он получил отказ в получении разрешения на временное проживание, после чего обратился в суд.

Составьте проект судебного акта по данному делу.



**Аккредитованное образовательное частное учреждение высшего образования  
«Московский финансово-юридический университет МФЮА»**

Рассмотрено на заседании кафедры государственно-  
правовых и финансово – правовых дисциплин  
Протокол от «\_\_\_» \_\_\_\_\_ 2019г. №\_\_\_\_\_  
Зав. кафедрой \_\_\_\_\_/О.В.Садовская/

**40.02.02 Правоохранительная деятельность**

(код и наименование специальности)

**ОП.03. Административное право**

(код и наименование дисциплины)

**ЭКЗАМЕНАЦИОННЫЙ БИЛЕТ № 12**

**Инструкция для обучающегося**

Место выполнения:

Максимальное время выполнения задания: 30 мин.

При работе вы можете воспользоваться: нормативно-правовыми актами (КоАП РФ) (при решении задачи)

**Теоретические вопросы:**

- 1 Органы исполнительной власти субъектов Российской Федерации: правовая основа, виды, общий порядок формирования
2. Общая характеристика управленческой деятельности в социально-культурной сфере

**Задание:**

В ходе проведения проверки соблюдения законодательства о контрольно – кассовых машинах в киоске индивидуального предпринимателя Саахова был установлен факт неприменения ККМ (продавец Деева не пробила чек). Был составлен Акт проверки, Саахов привлечен к административной ответственности. В заявлении в арбитражный суд Саахов указал, что имели место следующие нарушения: он не был проинформирован о ходе проверки, не присутствовал при ее проведении, месяц назад его уже проверяли на данный предмет, копию акта вручили продавцу, а не ему.

Составьте проект решения арбитражного суда.

**Аккредитованное образовательное частное учреждение высшего образования  
«Московский финансово-юридический университет МФЮА»**

Рассмотрено на заседании кафедры государственно-  
правовых и финансово – правовых дисциплин  
Протокол от «\_\_\_» \_\_\_\_\_ 2019г. №\_\_\_\_\_  
Зав. кафедрой \_\_\_\_\_/О.В.Садовская/

**40.02.02 Правоохранительная деятельность**

(код и наименование специальности)

**ОП.03. Административное право**

(код и наименование дисциплины)

**ЭКЗАМЕНАЦИОННЫЙ БИЛЕТ № 13**

**Инструкция для обучающегося**

Место выполнения:

Максимальное время выполнения задания: 30 мин.

При работе вы можете воспользоваться: нормативно-правовыми актами (КоАП РФ) (при решении задачи)

**Теоретические вопросы:**

- 1 Понятие, принципы, система и виды государственной службы. Административно-правовое регулирование прохождения государственной службы. Служба в органах внутренних дел как особый вид государственной службы
- 2 Межотраслевое государственного управления: понятие, органы межотраслевой компетенции

**Задание:**

Минюст РФ отказал в регистрации Инструкции ГУНК МВД России «О порядке рассмотрения и разрешения писем, жалоб и обращений граждан в федеральных органах Роснаркоконтроля» на том основании, что Инструкция предусматривает рассмотрение в том числе и анонимных обращений, что противоречит требованиям действующего законодательства.

Председатель Роснаркоконтроля обжаловал отказ Минюста РФ в судебном порядке.  
Составьте проект решения суда.

**Аккредитованное образовательное частное учреждение высшего образования  
«Московский финансово-юридический университет МФЮА»**

Рассмотрено на заседании кафедры государственно-  
правовых и финансово – правовых дисциплин  
Протокол от «\_\_\_» \_\_\_\_\_ 2019г. №\_\_\_\_\_  
Зав. кафедрой \_\_\_\_\_/О.В.Садовская/

**40.02.02 Правоохранительная деятельность**

(код и наименование специальности)

**ОП.03. Административное право**

(код и наименование дисциплины)

**ЭКЗАМЕНАЦИОННЫЙ БИЛЕТ № 14**

**Инструкция для обучающегося**

Место выполнения:

Максимальное время выполнения задания: 30 мин.

При работе вы можете воспользоваться: нормативно-правовыми актами (КоАП РФ) (при решении задачи)

**Теоретические вопросы:**

1 Государственные должности и должности государственной службы

2 Отрасли и сферы государственного управления: понятие, виды

**Задание:**

20 ноября Здравомыслов был привлечен к административной ответственности за нарушение Правил дорожного движения. 30 ноября он подал жалобу вышестоящему должностному лицу на постановление по делу об административном правонарушении, в удовлетворении которой ему было письменно отказано в письме от 15 декабря. 20 декабря он обратился в суд с жалобой на постановление о привлечении его к административной ответственности и решение по жалобе. Судья отказал в приеме жалобы, сославшись на то, что Здравомыслов уже воспользовался правом на защиту и вторично обращаться по тому же поводу не имеет права. Дайте оценку действиям судьи.

**Аккредитованное образовательное частное учреждение высшего образования  
«Московский финансово-юридический университет МФЮА»**

Рассмотрено на заседании кафедры государственно-  
правовых и финансово – правовых дисциплин  
Протокол от «\_\_\_» \_\_\_\_\_ 2019г. №\_\_\_\_\_  
Зав. кафедрой \_\_\_\_\_/О.В.Садовская/

**40.02.02 Правоохранительная деятельность**

(код и наименование специальности)

**ОП.03. Административное право**

(код и наименование дисциплины)

**ЭКЗАМЕНАЦИОННЫЙ БИЛЕТ № 15**

**Инструкция для обучающегося**

Место выполнения:

Максимальное время выполнения задания: 30 мин.

При работе вы можете воспользоваться: нормативно-правовыми актами (КоАП РФ) (при решении задачи)

**Теоретические вопросы:**

- 1 Понятие, виды и основы административно-правового статуса общественных объединений. Общественные объединения в органах внутренних дел
- 2 Система и характеристика способов обеспечения законности и дисциплины в государственном управлении: контроль, надзор, обжалование

**Задание:**

Прокурор области обратился в суд с иском о ликвидации Оренбургского войскового казачьего общества, поскольку, согласно его уставу, предусмотрено создание вооруженного формирования. В суде представитель казачьего общества пояснил, что решение о ликвидации данного общественного объединения может быть принято только Президентом РФ, и что данные формирования предназначены для несения государственной службы.

Составьте проект решения суда.

**Аккредитованное образовательное частное учреждение высшего образования  
«Московский финансово-юридический университет МФЮА»**

Рассмотрено на заседании кафедры государственно-  
правовых и финансово – правовых дисциплин  
Протокол от «\_\_\_» \_\_\_\_\_ 2019г. №\_\_\_\_\_  
Зав. кафедрой \_\_\_\_\_/О.В.Садовская/

**40.02.02 Правоохранительная деятельность**

(код и наименование специальности)

**ОП.03. Административное право**

(код и наименование дисциплины)

**ЭКЗАМЕНАЦИОННЫЙ БИЛЕТ № 16**

**Инструкция для обучающегося**

Место выполнения:

Максимальное время выполнения задания: 30 мин.

При работе вы можете воспользоваться: нормативно-правовыми актами (КоАП РФ) (при решении задачи)

**Теоретические вопросы:**

- 1 Законность, дисциплина и административное усмотрение в государственном управлении: понятие и соотношение. Гарантии обеспечения законности
- 2 Понятие и виды административно-правовых форм государственного управления. Правовые акты управления: понятие, виды и юридическое значение. Действие правовых актов управления. Административно-правовые акты органов внутренних дел

**Задание:**

Постановлением руководителя управления федерального казначейства налоговая инспекция была привлечена к административной ответственности по ст. 15.14 КоАП РФ в виде административного штрафа. Прокурор области принес протест на данное постановление, полагая, что налоговая инспекция, являясь органом исполнительной власти, не может нести административную ответственность.

Правомерна ли позиция прокурора? Могут ли быть органы исполнительной власти субъектами административных правонарушений?

**Аккредитованное образовательное частное учреждение высшего образования  
«Московский финансово-юридический университет МФЮА»**

Рассмотрено на заседании кафедры государственно-  
правовых и финансово – правовых дисциплин  
Протокол от «\_\_\_» \_\_\_\_\_ 2019г. №\_\_\_\_\_  
Зав. кафедрой \_\_\_\_\_/О.В.Садовская/

**40.02.02 Правоохранительная деятельность**

(код и наименование специальности)

**ОП.03. Административное право**

(код и наименование дисциплины)

**ЭКЗАМЕНАЦИОННЫЙ БИЛЕТ № 17**

**Инструкция для обучающегося**

Место выполнения:

Максимальное время выполнения задания: 30 мин.

При работе вы можете воспользоваться: нормативно-правовыми актами (КоАП РФ) (при решении задачи)

**Теоретические вопросы:**

- 1 Система стадий и этапов производства по делу об административном правонарушении: общая характеристика
- 2 Административно-правовые методы государственного управления: понятие, признаки и виды. Всеобщие (универсальные) методы государственного управления. Понятие и виды мер административного принуждения

**Задание:**

Прокурор области обратился в суд с заявлением о признании незаконными ряда положений Устава области. В частности, прокурор считает неправомерным, что глава субъекта Федерации, возглавляя систему исполнительной власти области, не возглавляет согласно Уставу Правительство области, что, по мнению прокурора, не соответствует положениям ФЗ РФ «Об общих принципах организации законодательных (представительных) и исполнительных органов государственной власти субъектов Российской Федерации»

Составьте проект судебного акта.

**Аккредитованное образовательное частное учреждение высшего образования  
«Московский финансово-юридический университет МФЮА»**

Рассмотрено на заседании кафедры государственно-  
правовых и финансово – правовых дисциплин  
Протокол от «\_\_\_» \_\_\_\_\_ 2019г. №\_\_\_\_\_  
Зав. кафедрой \_\_\_\_\_/О.В.Садовская/

**40.02.02 Правоохранительная деятельность**

(код и наименование специальности)

**ОП.03. Административное право**

(код и наименование дисциплины)

**ЭКЗАМЕНАЦИОННЫЙ БИЛЕТ № 18**

**Инструкция для обучающегося**

Место выполнения:

Максимальное время выполнения задания: 30 мин.

При работе вы можете воспользоваться: нормативно-правовыми актами (КоАП РФ) (при решении задачи)

**Теоретические вопросы:**

- 1 Государственные служащие: понятие, виды. Содержание административно-правового статуса государственных служащих
- 2 Доказательства по делу об административном правонарушении. Предмет доказывания

**Задание:**

Налоговая инспекция обратилась в арбитражный суд с заявлением о взыскании с ООО «Май» налоговой санкции за нарушение срока предоставления в налоговый орган информации об открытии банковского счета (ст. 118 НК РФ). Представитель общества в суде пояснил, что нарушение связано с тем, что бухгалтер ООО заболел и не смог выполнить данную обязанность. Представитель налоговой инспекции пояснил, что согласно Методическим указаниям ФНС России по применению отдельных положений налогового законодательства при решении вопроса о применении налоговых санкций за нарушение сроков предоставления информации причины значения не имеют.

Составьте проект судебного акта.

**Аккредитованное образовательное частное учреждение высшего образования  
«Московский финансово-юридический университет МФЮА»**

Рассмотрено на заседании кафедры государственно-  
правовых и финансово – правовых дисциплин  
Протокол от «\_\_\_» \_\_\_\_\_ 2019г. №\_\_\_\_\_  
Зав. кафедрой \_\_\_\_\_/О.В.Садовская/

**40.02.02 Правоохранительная деятельность**

(код и наименование специальности)

**ОП.03. Административное право**

(код и наименование дисциплины)

**ЭКЗАМЕНАЦИОННЫЙ БИЛЕТ № 19**

**Инструкция для обучающегося**

Место выполнения:

Максимальное время выполнения задания: 30 мин.

При работе вы можете воспользоваться: нормативно-правовыми актами (КоАП РФ) (при решении задачи)

**Теоретические вопросы:**

1. Участники производства по делам об административных правонарушениях
2. Понятие административной ответственности, ее структура и отличие от иных видов юридической ответственности. Принципы административной ответственности. Условия административной ответственности

**Задание:**

20 марта было возбуждено уголовное дело по факту совершения хулиганских действий Яковцевым, нигде не работавшим, холостым, и 17-летним Петровым, учащимся колледжа. При расследовании было установлено, что 8 марта Яковцев встретил Петрова и предложил ему выпить. В комнате общежития, где жил Петров, они выпили две бутылки вина. Затем вышли в коридор, стали приставать к проходящим, ругались, кричали, угрожали, а затем скрылись в душевой и уснули. 12 мая уголовное дело о хулиганстве было прекращено, возбуждено производство по делам об административных правонарушениях. 15 мая судья за мелкое хулиганство подверг Яковцева и Петрова аресту на 15 суток.

Законны ли действия полиции и судьи?



**Аккредитованное образовательное частное учреждение высшего образования  
«Московский финансово-юридический университет МФЮА»**

Рассмотрено на заседании кафедры государственно-  
правовых и финансово – правовых дисциплин  
Протокол от «\_\_\_» \_\_\_\_\_ 2019г. №\_\_\_\_\_  
Зав. кафедрой \_\_\_\_\_/О.В.Садовская/

**40.02.02 Правоохранительная деятельность**

(код и наименование специальности)

**ОП.03. Административное право**

(код и наименование дисциплины)

**ЭКЗАМЕНАЦИОННЫЙ БИЛЕТ № 20**

**Инструкция для обучающегося**

Место выполнения:

Максимальное время выполнения задания: 30 мин.

При работе вы можете воспользоваться: нормативно-правовыми актами (КоАП РФ) (при решении задачи)

**Теоретические вопросы:**

- 1 Понятие и признаки административного правонарушения. Отграничение административного правонарушения от иных правонарушений
- 2 Обстоятельства, исключающие производство по делу об административном правонарушении

**Задание:**

Лейтенант полиции Тарасов и его жена, отдыхая в выходной день в лесу, нарушили правила пожарной безопасности, за что директор лесхоза оштрафовал каждого из них на один минимальный размер оплаты труда и сообщил о происшедшем в РОВД. Начальник РОВД объявил Тарасову выговор.

Правомерно ли наложены наказания на Тарасова и его жену?

**Аккредитованное образовательное частное учреждение высшего образования  
«Московский финансово-юридический университет МФЮА»**

Рассмотрено на заседании кафедры государственно-  
правовых и финансово – правовых дисциплин  
Протокол от «\_\_\_» \_\_\_\_\_ 2019г. №\_\_\_\_\_  
Зав. кафедрой \_\_\_\_\_/О.В.Садовская/

**40.02.02 Правоохранительная деятельность**

(код и наименование специальности)

**ОП.03. Административное право**

(код и наименование дисциплины)

**ЭКЗАМЕНАЦИОННЫЙ БИЛЕТ № 21**

**Инструкция для обучающегося**

Место выполнения:

Максимальное время выполнения задания: 30 мин.

При работе вы можете воспользоваться: нормативно-правовыми актами (КоАП РФ) (при решении задачи)

**Теоретические вопросы:**

1. Обстоятельства, исключающие производство по делу об административном правонарушении
2. Понятие состава административного правонарушения. Элементы и признаки юридического состава и их характеристика

**Задание:**

22 октября Феликсова, являющаяся следователем СО ОВД, получила ордер на занятие жилого помещения в г. Талице по ул. Кузнецова, д. 35, кв. 4. Зная о том, что данное жилое помещение занимает Костоусова, которой ранее был выдан ордер на указанную квартиру и что этот ордер не признан в судебной порядке недействительным, Феликсова 25 октября сломала замки и заняла эту квартиру, причинив незначительный ущерб Костоусовой. 4 ноября того же года было вынесено постановление об отказе в возбуждении уголовного дела в отношении Феликсовой.

Состав какого правонарушения имеется в действиях Феликсовой? Кто и как может привлечь ее к ответственности?

**Аккредитованное образовательное частное учреждение высшего образования  
«Московский финансово-юридический университет МФЮА»**

Рассмотрено на заседании кафедры государственно-  
правовых и финансово – правовых дисциплин  
Протокол от «\_\_\_» \_\_\_\_\_ 2019г. №\_\_\_\_\_  
Зав. кафедрой \_\_\_\_\_/О.В.Садовская/

**40.02.02 Правоохранительная деятельность**

(код и наименование специальности)

**ОП.03. Административное право**

(код и наименование дисциплины)

**ЭКЗАМЕНАЦИОННЫЙ БИЛЕТ № 22**

**Инструкция для обучающегося**

Место выполнения:

Максимальное время выполнения задания: 30 мин.

При работе вы можете воспользоваться: нормативно-правовыми актами (КоАП РФ) (при решении задачи)

**Теоретические вопросы:**

- 1 Понятие квалификации административного правонарушения. Содержание процесса квалификации. Значение правильной квалификации административных правонарушений
- 2 Производство по делам об административных правонарушениях: понятие, правовая основа, задачи, принципы и виды

**Задание:**

1 декабря инспектор ГИБДД задержал Малкова, который управлял автомашиной, не имея прав на управление ею. При оформлении материалов дела было установлено, что Малков после увольнения с действительной военной службы на учет не встал, живет без регистрации в общежитии завода «Продмаш», где его брат исполняет обязанности коменданта, работает слесарем на автобазе № 1. 1 декабря после работы Малков поехал к своей знакомой в пригородный поселок.

Кто и за совершение каких правонарушений может быть привлечен к административной ответственности?

**Аккредитованное образовательное частное учреждение высшего образования  
«Московский финансово-юридический университет МФЮА»**

Рассмотрено на заседании кафедры государственно-  
правовых и финансово – правовых дисциплин  
Протокол от «\_\_\_» \_\_\_\_\_ 2019г. №\_\_\_\_\_  
Зав. кафедрой \_\_\_\_\_/О.В.Садовская/

**40.02.02 Правоохранительная деятельность**

(код и наименование специальности)

**ОП.03. Административное право**

(код и наименование дисциплины)

**ЭКЗАМЕНАЦИОННЫЙ БИЛЕТ № 23**

**Инструкция для обучающегося**

Место выполнения:

Максимальное время выполнения задания: 30 мин.

При работе вы можете воспользоваться: нормативно-правовыми актами (КоАП РФ) (при решении задачи)

**Теоретические вопросы:**

- 1 Понятие и виды административно-юрисдикционного производства. Административный процесс в деятельности органов внутренних дел
- 2 Понятие и цели административных наказаний. Система и виды административных наказаний. Характеристика каждого вида: понятие, субъекты, сроки, размеры и условия назначения, а также особенности и исключения в применении. Общие правила назначения административных наказаний

**Задание:**

Мы с друзьями сидели вечером на лавочке на территории детского садика и пили из бутылок пиво. Подошли сотрудники ППС объяснили нам что распитие спиртных напитков, а также нахождение в нетрезвом виде в общественных местах запрещено и доставили нас в отделение полиции для составления протокола об административном правонарушении. В отделении нам выписали каждому штраф.

1. Правомерны ли действия сотрудников Органов Внутренних Дел?
2. Проанализируйте данную ситуацию в соответствии с требованиями КоАП РФ.

**Аккредитованное образовательное частное учреждение высшего образования  
«Московский финансово-юридический университет МФЮА»**

Рассмотрено на заседании кафедры государственно-  
правовых и финансово – правовых дисциплин  
Протокол от «\_\_\_» \_\_\_\_\_ 2019г. №\_\_\_\_\_  
Зав. кафедрой \_\_\_\_\_/О.В.Садовская/

**40.02.02 Правоохранительная деятельность**

(код и наименование специальности)

**ОП.03. Административное право**

(код и наименование дисциплины)

**ЭКЗАМЕНАЦИОННЫЙ БИЛЕТ № 24**

**Инструкция для обучающегося**

Место выполнения:

Максимальное время выполнения задания: 30 мин.

При работе вы можете воспользоваться: нормативно-правовыми актами (КоАП РФ) (при решении задачи)

**Теоретические вопросы:**

- 1 Понятие и принципы административного процесса. Субъекты, структура и сущность стадий административного процесса
- 2 Порядок взаимоотношений Правительства Российской Федерации с органами судебной власти.

**Задание:**

Истрин, будучи не согласен с содержанием составленного в отношении него протокола об административном правонарушении, решил его не подписывать, но просил вручить ему под расписку копию протокола.

Однако начальник погранзаставы, составивший протокол, отказался вручить Истрину копию, мотивируя это тем, что соответствующая запись на бланке протокола имела следующее содержание: «С протоколом ознакомлен, согласен», после которой Истрину надо было расписаться.

1. Проанализируйте данную ситуацию в соответствии с требованиями КоАП РФ.
2. Правомерны ли действия начальника ПогЗ?
3. Каковы права лица, в отношении которого составляется протокол об административном правонарушении?

**Аккредитованное образовательное частное учреждение высшего образования  
«Московский финансово-юридический университет МФЮА»**

Рассмотрено на заседании кафедры государственно-  
правовых и финансово – правовых дисциплин  
Протокол от «\_\_\_» \_\_\_\_\_ 2019г. №\_\_\_\_\_  
Зав. кафедрой \_\_\_\_\_/О.В.Садовская/

**40.02.02 Правоохранительная деятельность**

(код и наименование специальности)

**ОП.03. Административное право**

(код и наименование дисциплины)

**ЭКЗАМЕНАЦИОННЫЙ БИЛЕТ № 25**

**Инструкция для обучающегося**

Место выполнения:

Максимальное время выполнения задания: 30 мин.

При работе вы можете воспользоваться: нормативно-правовыми актами (КоАП РФ) (при решении задачи)

**Теоретические вопросы:**

- 1 Понятие и виды административных процедур. Правовая характеристика отдельных видов
- 2 Отрасли и сферы государственного управления: понятие, виды

**Задание:**

Призывнику Семенову пришел вызов из военного комиссариата. Семенов не явился в военкомат в указанный срок и был оштрафован военным комиссаром на сумму 1/2 минимального размера оплаты труда. Семенов обжаловал это решение в суд, указав, что он не явился в военкомат по уважительной причине (у него была температура, и он находился дома все три дня). Документов, подтверждающих факт болезни, предъявлено не было.

1. Правомерно ли действие военного комиссара?
2. Квалифицируйте действия гражданина Семенова.
3. Категория каких дел подведомственна военным комиссарам?









**АККРЕДИТОВАННОЕ ОБРАЗОВАТЕЛЬНОЕ ЧАСТНОЕ УЧРЕЖДЕНИЕ  
ВЫСШЕГО ОБРАЗОВАНИЯ  
«МОСКОВСКИЙ ФИНАНСОВО-ЮРИДИЧЕСКИЙ УНИВЕРСИТЕТ  
МФЮА»**

**СОГЛАСОВАНО**

Протокол согласования с  
Отделом МВД России  
по району Внуково г. Москвы  
от 12 марта 2024 г.

**УТВЕРЖДЕНО**

приказом Ректора МФЮА  
от 25 апреля 2024 г.

**ФОНД  
ОЦЕНОЧНЫХ СРЕДСТВ**

**ОП.04. Гражданское право и гражданский процесс**

для специальности

**40.02.02 Правоохранительная деятельность**

базовой подготовки

Фонд оценочных средств рассмотрен на заседании кафедры «Гражданско-правовые дисциплины»

Протокол № 5 от 12 марта 2024 г.

Заведующий кафедрой: к.ю.н., доцент Дубовиченко С.В.

Фонд оценочных средств разработан на основе Федерального государственного образовательного стандарта среднего профессионального образования (далее – ФГОС СПО) по специальности 40.02.02 Правоохранительная деятельность, утвержденного Приказом Минобрнауки России от 12.05.2014 № 509 (зарегистрирован Министерством юстиции Российской Федерации 21.08.2014, регистрационный № 33737)

Разработчик: Смирнова Е.В., старший преподаватель

Эксперты:

Внутренняя экспертиза: ст. преподаватель Чернышова В.Ю

Внешняя экспертиза: Горбулинская Ирина Николаевна, к.ю.н, доцент, доцент кафедры технико-криминалистического обеспечения экспертных исследований Московского университета МВД России имени В.Я. Кикотя

## 1.Перечень компетенций

Код компетенции	Формулировка компетенции
1	2
ОК	<b>ОБЩИЕ КОМПЕТЕНЦИИ</b>
ОК 10.	Адаптироваться к меняющимся условиям профессиональной деятельности.
ОК 11.	Самостоятельно определять задачи профессионального и личностного развития, заниматься самообразованием, осознанно планировать повышение квалификации.
ОК 12.	Выполнять профессиональные задачи в соответствии с нормами морали, профессиональной этики и служебного этикета.
ОК 13.	Проявлять нетерпимость к коррупционному поведению, уважительно относиться к праву и закону.
ПК	<b>ПРОФЕССИОНАЛЬНЫЕ КОМПЕТЕНЦИИ</b>
ПК 1.1.	Юридически квалифицировать факты, события и обстоятельства. Принимать решения и совершать юридические действия в точном соответствии с законом.
ПК 1.2.	Обеспечивать соблюдение законодательства субъектами права.
ПК 1.3.	Осуществлять реализацию норм материального и процессуального права

## 2. Планируемые результаты обучения

В результате освоения дисциплины обучающийся должен:

**уметь:**

- реализовывать в профессиональной деятельности нормы гражданского права и гражданского процесса;

**знать:**

- нормы гражданского права, регулирующие имущественные и личные неимущественные отношения;

- основы гражданского законодательства Российской Федерации, понятие и основания наступления гражданско-правовой ответственности;

- понятие, содержание и виды гражданско-правовых договоров;

- сущность и содержание институтов гражданского процессуального права;

- стадии гражданского процесса.

### 3. ПАСПОРТ ФОНДА ОЦЕНОЧНЫХ СРЕДСТВ

Результаты обучения (освоенные умения, усвоенные знания)	ПК, ОК	Наименование темы	Уровень освоения темы	Наименование оценочного средства	
				Текущий контроль (поурочный)	Промежуто чная аттестация (в конце семестра по учебному плану)
1	2	3	4	5	6
<p><b>Знать:</b> нормы гражданского права, регулирующие имущественные и личные неимущественные отношения; основы гражданского законодательства Российской Федерации, понятие и основания наступления гражданско-правовой ответственности; понятие, содержание и виды гражданско-правовых договоров;</p> <p><b>уметь:</b> реализовывать в профессиональной деятельности нормы гражданского права</p>	<p>ОК 10. ОК 11. ОК.12 ОК 13. ПК 1.1 ПК 1.2 ПК 1.3.</p>	<b>Раздел 1. Гражданское право</b>	2	<p>- устный опрос - тестирование - решение разноуровневых задач и заданий - деловая игра</p>	
<p><b>знать:</b> сущность и содержание институтов гражданского процессуального права; стадии гражданского процесса.</p> <p><b>уметь:</b> реализовывать в профессиональной деятельности нормы гражданского процесса</p>	<p>ОК 10. ОК 11. ОК.12 ОК 13. ПК 1.1 ПК 1.2 ПК 1.3.</p>	<b>Раздел 2. Гражданский процесс</b>	3	<p>- устный опрос - тестирование - решение разноуровневых задач и заданий - деловая игра</p>	
<b>Промежуточная аттестация</b>					<b>экзамен</b>

<sup>1</sup> Столбцы 1, 2 заполняются в соответствии с п.1.3 и разделом 4 Контроль и оценка результатов освоения учебной дисциплины

<sup>1</sup> Столбцы 3, 4 заполняются в соответствии с п.2.2. Тематический план и содержание учебной дисциплины

## 4. Оценочные средства для текущего контроля

### 4.1. Тесты письменные

#### 1. Инструкция по выполнению

Тест включает 10 вопросов, для каждого из которых представлено несколько вариантов ответов. Вам необходимо внимательно прочитать вопрос, выбрать правильный с Вашей точки зрения ответ, в тестовой форме указать номер правильного ответа напротив номера соответствующего вопроса.

Время выполнения - 40 минут

#### 2. Банк тестов по разделам и темам

##### Раздел 1 Гражданское право

#### 1. Гражданское право как отрасль права представляет собой совокупность правовых норм, регулирующих отношения:

- a) финансовые
- b) имущественные и связанные с ними личные неимущественные
- c) налоговые
- d) дисциплинарные

#### 2. Какой характер имеет гражданское право?

- a) частно-правовой
- b) публично-правовой
- c) комплексный
- d) гражданский

#### 3. Имущественные отношения – это:

- a) отношение человека к имуществу
- b) отношение человека к вещи
- c) волевые отношения между конкретными лицами по поводу принадлежности или перехода имущественных благ
- d) связь между вещами

#### 4. Какие из нижеперечисленных принципов являются принципами гражданского права?

- a) Равенства всех перед законом
- b) Законности
- c) Диспозитивности
- d) Все перечисленное верно

#### 5. Какие из нижеперечисленных принципов являются принципами гражданского права?

- a) Свободы договора
- b) Независимости судей
- c) Гласности
- d) Нет верного ответа

#### 6. Какой из нижеперечисленных методов является методом гражданского права?

- a) Диспозитивный
- b) Анализа
- c) Синтеза
- d) Сравнительно-правовой метод

#### 7. Составляющей частью предмета гражданского права также являются... отношения

- a) личные неимущественные
- b) трудовые

- c) налоговые
- d) бюджетные

**8. Гражданское право призвано оказывать воздействие на экономические отношения в обществе посредством их ...**

- a) ускорения в интересах общества
- b) определения их направления
- c) установления размеров производства
- d) правового регулирования

**9. Предмет гражданского права включает:**

- a) Имущественные отношения
- b) Личные неимущественные отношения
- c) Имущественные и личные неимущественные отношения
- d) Нет правильного ответа

**10. Гражданское право:**

- a) Является самостоятельной отраслью права
- b) Является комплексной отраслью права
- c) Не является отраслью права
- d) Нет правильного ответа

**11. В каких официальных источниках публикуются федеральные законы?**

- a) Правда
- b) Известия
- c) Российская газета, Собрание законодательства РФ
- d) СПС Консультант Плюс, СПС Гарант

**12. В соответствии с Конституцией РФ гражданское законодательство находится в ведении:**

- a) Российской Федерации
- b) Российской Федерации и ее субъектов
- c) субъектов Российской Федерации и муниципальных образований
- d) городских и сельских муниципальных образований

**13. Под обычаем понимается:**

- a) правило поведения в предпринимательской деятельности, диктуемое местными традициями
- b) правило поведения, установленное монополистом в какой-либо области предпринимательской деятельности
- c) сложившееся и широко применяемое в какой-либо области предпринимательской или иной деятельности, не предусмотренное законодательством правило поведения, независимо от того, зафиксировано ли оно в каком-либо документе
- d) любое правило поведения

**14. Гражданский кодекс РФ состоит из:**

- a) 2 частей
- b) 3 частей
- c) 4 частей
- d) 1 части

**15. Большую юридическую силу имеет:**

- a) указ Президента
- b) федеральный закон
- c) гражданский кодекс РФ
- d) Конституция РФ

**16. Нормы о праве собственности содержатся в:**

- a) второй части Гражданского кодекса
- b) первой части Гражданского кодекса
- c) третьей части Гражданского кодекса РФ

- d) четвертой части Гражданского кодекса
- 17. В какой области гражданских правоотношений могут применяться обычаи?**
- в договорных отношениях
  - в наследственных отношениях
  - в предпринимательских отношениях
  - Во всех
- 18. Что происходит, если обычай противоречит гражданскому законодательству или договору?**
- он применяется
  - он не применяется
  - применяется обычай делового оборота по прямому указанию государственного органа
  - нет правильного ответа
- 19. Часть первая Гражданского кодекса была принята в**
- 1994г
  - 1996г.
  - 2000г.
  - 1992г.
- 20. На территории России Гражданский кодекс РФ распространяет свое действие:**
- На физических и юридических лиц
  - Только на физических лиц
  - На физических лиц, за исключением иностранных граждан
  - Только на юридических лиц
- 21. Кто может быть субъектом гражданских правоотношений?**
- граждане
  - юридические лица
  - Российская Федерация
  - все перечисленное верно
- 22. Что является объектом гражданских правоотношений исходя из ст. 128 ГК РФ?**
- вещи
  - общества
  - товарищества
  - договор
- 23. К вещам относятся:**
- деньги
  - земельные участки
  - квартира
  - все перечисленное верно
- 24. Возможны ли ограничения субъективных прав субъектов гражданских правоотношений?**
- невозможны
  - возможны в любом случае
  - возможны на основании федерального закона
  - возможны на основании соглашения
- 25. К нематериальным благам относятся:**
- честь и достоинство
  - деньги
  - жилище
  - результаты интеллектуальной деятельности
- 26. К нематериальным благам относятся:**
- личная неприкосновенность
  - произведение литературы

- c) патент
  - d) ноу-хау
- 27. Какие гражданские правоотношения относятся к неимущественным?**
- a) связанные с обязательствами
  - b) связанные с правом собственности
  - c) связанные с именем гражданина
  - d) связанные с правом страхования
- 28. Объектом гражданских прав могут быть:**
- a) все перечисленное верно
  - b) вещи
  - c) ценные бумаги
  - d) результаты работ
- 29. Элементами гражданского правоотношения являются:**
- a) все перечисленное верно
  - b) объекты
  - c) субъекты
  - d) содержание
- 30. Содержание гражданского правоотношения составляют:**
- a) объекты и субъекты гражданского права
  - b) объекты гражданских прав
  - c) права и обязанности
  - d) условия договора
- 31. Право собственности в объективном смысле – это правовые нормы, определяющие вид и меру поведения лиц:**
- a) по присвоению и пользованию имуществом
  - b) по владению имуществом
  - c) по распоряжению имуществом
  - d) по владению, пользованию, распоряжению имуществом
- 32. Право собственности в субъективном смысле – это юридически обеспеченная возможность лица:**
- a) владеть имуществом
  - b) пользоваться имуществом по своему усмотрению
  - c) владеть, пользоваться и распоряжаться имуществом по своему усмотрению
  - d) владеть и распоряжаться имуществом по своему усмотрению
- 33. Правомочие владения представляет собой:**
- a) совокупность действий, направленных на удержание и обеспечение сохранности вещи
  - b) совокупность действий, направленных на извлечение из вещи ее полезных свойств
  - c) совокупность действий, направленных на извлечение из вещи доходов
  - d) совокупность действий, направленных на изменение принадлежности вещи
- 34. Правомочие пользования представляет собой:**
- a) совокупность действий, направленных на удержание и обеспечение сохранности вещи
  - b) совокупность действий, направленных на извлечение из вещи ее полезных свойств
  - c) все перечисленное верно
  - d) совокупность действий, направленных на изменение принадлежности вещи
- 35. Правомочие распоряжения представляет собой:**
- a) совокупность действий, направленных на удержание и обеспечение сохранности вещи
  - b) совокупность действий, направленных на извлечение из вещи ее полезных свойств
  - c) совокупность действий, направленных на удержание чужой вещи
  - d) совокупность действий, направленных на изменение принадлежности вещи



**36. Лицо, не являющееся собственником имущества, но добросовестно, открыто и непрерывно владеющее этим имуществом как своим, приобретает право собственности на это имущество:**

- a) по истечении двадцати лет в отношении недвижимости и по истечении десяти лет в отношении движимого имущества
- b) по истечении десяти лет в отношении недвижимости и по истечении пяти лет в отношении движимого имущества
- c) по истечении пятнадцати лет в отношении недвижимости и по истечении пяти лет в отношении движимого имущества
- d) по истечении десяти лет как в отношении недвижимости, так и в отношении движимого имущества

**37. Сервитут может устанавливаться для:**

- a) прохода и проезда через соседний земельный участок
- b) строительства линейных объектов
- c) реконструкции эксплуатации линейных объектов
- d) Все перечисленное верно

**38. Распоряжение имуществом, находящимся в общей долевой собственности, осуществляется:**

- a) по согласию всех собственников
- b) с согласия более половины собственников
- c) с согласия двух третей общего числа собственников
- d) в соответствии с решением суда

**39. Распоряжение имуществом, находящимся в общей совместной собственности, осуществляется:**

- a) по согласию всех участников общей собственности
- b) с согласия более половины участников общей собственности
- c) с согласия двух третей общего числа участников общей собственности
- d) в соответствии с решением суда

**40. К вещам относятся:**

- a) деньги
- b) средства производства
- c) все перечисленное верно
- d) документарные ценные бумаги

**41. Обязательство считается взаимным, если:**

- a) каждая сторона обязательства имеет как права, так и обязанности
- b) одной стороне обязательства принадлежат только права, а другой стороне - только обязанности
- c) одной стороне обязательства принадлежат только права, а другой стороне – как права, так и обязанности
- d) все перечисленное верно

**42. Обязательство считается односторонним, если:**

- a) каждая сторона обязательства имеет как права, так и обязанности
- b) одной стороне обязательства принадлежат только права, а другой стороне - только обязанности
- c) одной стороне обязательства принадлежат только права, а другой стороне - как права, так и обязанности
- d) одной стороне обязательства принадлежат только обязанности, а другой стороне – как права, так и обязанности

**43. В зависимости от основания гражданско-правового обязательства по формам различают ответственность ...**

- a) договорную и внедоговорную
- b) судебную и не судебную

- c) юридическую и нравственную
  - d) личную и групповую
- 44. Если по обязательству НЕ предусмотрен срок исполнения и его нельзя определить из условий обязательства, то оно...**
- a) должно быть исполнено по первому требованию кредитора через 1 день
  - b) исполняется через один год
  - c) не подлежит исполнению
  - d) должно быть исполнено в разумный срок
- 45. Обязанная сторона в обязательстве называется...**
- a) должником
  - b) истцом
  - c) третьим лицом
  - d) кредитором
- 46. При солидарной обязанности должника кредитор вправе требовать исполнения обязательства только от...**
- a) всех должников совместно
  - b) всех должников совместно или от любого из них в отдельности
  - c) руководителя должников
  - d) не более чем двух должников
- 47. Долевою ответственность по обязательствам перед кредитором несет (несут)...**
- a) любой должник за всех
  - b) каждый должник в своей доле
  - c) все должники за каждого
  - d) любой должник за любого
- 48. К способам обеспечения исполнения обязательства относится:**
- a) доверительное управление
  - b) договор поручения
  - c) независимая гарантия
  - d) возмещение убытков
- 49. К способам обеспечения исполнения обязательства относится:**
- a) независимая гарантия
  - b) удержание
  - c) неустойка
  - d) Все перечисленное верно
- 50. Управомоченная сторона в обязательстве называется...**
- a) кредитором
  - b) должником
  - c) третьим лицом
  - d) ответчиком
- 51. Договор купли-продажи является:**
- a) Реальным
  - b) Консенсуальным
- 52. Договор аренды является:**
- a) Реальный
  - b) Консенсуальным
- 53. Договор займа является**
- a) Реальным
  - b) Консенсуальным
- 54. Отношения купли-продажи регулируются:**
- a) Гражданским законодательством
  - b) Уголовным законодательством
  - c) Налоговым законодательством

- d) Трудовым законодательством
- 55. Предметом договора купли-продажи являются:**
- a) Товары
  - b) Работы
  - c) Услуги
  - d) Все перечисленное верно
- 56. Договор купли-продажи между физическими лицами на сумму до 5 тысяч рублей заключается в:**
- a) Письменной форме
  - b) Устной форме
  - c) Подлежит нотариальному удостоверению
- 57. Договор дарения движимых вещей заключается в:**
- a) Письменной форме
  - b) Устной форме
  - c) Подлежит нотариальному удостоверению
- 58. Договор купли-продажи недвижимости заключается:**
- a) В устной форме
  - b) В письменной форме
  - c) В письменной форме и подлежит нотариальному удостоверению
  - d) В письменной форме и подлежит государственной регистрации
- 59. Существенным условием договора купли-продажи является:**
- a) Предмет
  - b) Цена
  - c) Срок
- 60. Существенным условием договора аренды является:**
- a) Предмет
  - b) Цена
  - c) Срок
- 61. При наследовании по закону наследниками второй очереди являются ...**
- a) дети умершего
  - b) братья и сестры умершего
  - c) ребенок умершего, родившийся после его смерти
  - d) усыновленные дети умершего
- 62. Приравненными к нотариально удостоверенным НЕ могут быть завещания ...**
- a) граждан, находящихся на излечении в больницах, удостоверенные главными врачами этих больниц
  - b) лиц, находящихся в местах лишения свободы, удостоверенные начальниками мест лишения свободы
  - c) граждан, находящихся во время плавания на морских судах РФ, удостоверенные капитанами этих судов
  - d) лиц, находящихся под следствием, удостоверенные начальниками отделов полиции
- 63. К наследникам первой очереди относятся**
- a) дети и супруг (а) умершего (ей)
  - b) дети, супруг (а) и родители, братья и сестры умершего (ей)
  - c) дети, супруг (а) и родители умершего (ей)
  - d) супруг (а) умершего (ей)
- 64. При наследовании обязательная доля равна:**
- a) половине от доли, которая причиталась бы каждому из наследников при наследовании по закону
  - b) 1/3 от доли, которая причиталась бы каждому из наследников при наследовании по закону

- c)  $\frac{1}{4}$  половине от доли, которая причиталась бы каждому из наследников при наследовании по закону
  - d)  $\frac{1}{5}$  половине от доли, которая причиталась бы каждому из наследников при наследовании по закону
- 65. Право на обязательную долю при наследовании имеют:**
- a) несовершеннолетние или нетрудоспособные дети наследодателя
  - b) нетрудоспособный супруг наследодателя
  - c) нетрудоспособные родители наследодателя
  - d) все перечисленное верно
- 66. Наследование осуществляется ...**
- a) нет правильного ответа
  - b) только по закону
  - c) только по завещанию
  - d) по закону и по завещанию
- 67. До истечения шести месяцев со дня открытия наследства наследник, вступивший во владение наследственным имуществом, НЕ вправе ...**
- a) расходовать наследственное имущество на содержание иждивенцев наследодателя
  - b) расходовать наследственное имущество на его охрану
  - c) продавать наследственное имущество
  - d) расходовать наследственное имущество на удовлетворение претензий по заработной плате
- 68. Наследственная трансмиссия – это...**
- a) возложение определенной обязанности на наследников
  - b) переход права на принятие наследства от наследника, умершего после открытия наследства, и не успевшего его принять в установленный срок, к его наследникам
  - c) завещательный отказ
  - d) наследование по праву представления
- 69. При наследовании по закону наследниками первой очереди являются...**
- a) дед и бабушка со стороны матери
  - b) сестры умершего
  - c) братья умершего
  - d) супруг(а) умершей(его)
- 70. НЕ допускается принятие наследства...**
- a) под условием или с оговорками
  - b) общественными организациями
  - c) без подачи нотариальному органу заявления о принятии наследства
  - d) государством

## Раздел 2 Гражданский процесс

**1. Какой законодательный акт является основным источником гражданского процессуального права?**

1. ГПК РСФСР
2. Конституция РФ
3. Законы РФ

**2. Когда был принят ГПК РСФСР?**

1. 11 декабря 1964 г.
2. 10 сентября 1990 г.
3. 11 июня 1964 г.

**3. Для правильного и точного применения норм процессуального права важное значение имеют:**

1. Комментарии к ГПК РФ
2. Разъяснения Пленума Верховного суда РФ

3. Закон «О судостроительстве РСФСР»

**4. Какой из перечисленных принципов относится к отраслевому?**

1. Осуществление правосудия только судом
2. Объективной истины
3. Равноправия сторон

**5. Судебную систему в РФ составляет:**

1. Арбитражный суд
2. Президент РФ
3. Все вышеперечисленные

**6. В каких случаях допускается закрытое судебное разбирательство гражданских дел?**

1. В целях обеспечения тайны усыновления
2. По желанию сторон
3. Закрытое судебное разбирательство гражданских дел не допускается

**7. Рассмотрение гражданских дел в порядке судебного надзора осуществляется в составе:**

1. Не менее 3-х членов суда
2. 3-х членов суда
3. 5 членов суда

**8. Что означает юридический термин «диспозитивность»?**

1. Определенная законом мера возможного поведения участника данного правоотношения – носителя этого права
2. Правоотношение, в силу которого одно лицо может совершать юридические действия от имени другого лица
3. Возможность лица по своему усмотрению самостоятельно располагать субъективными правами

**9. В какой форме согласно ч.2 ст. 146 ГПК РСФСР происходит разбирательство дела в суде?**

1. Устной
2. Письменной
3. Устной и письменной

**10. Какой принцип способствует концентрированному формированию и возможности использования сосредоточенного материала процессуально?**

1. Гласности
2. Непрерывности судебного процесса
3. Законности

**11. Вправе ли судья рассматривать несколько дел одновременно?**

1. Да вправе
2. Вправе по согласию участников процесса
3. Нет не вправе

**12. В какой срок должно быть вынесено решение согласно принципу непрерывности?**

1. На следующий день после окончания рассмотрения дела
2. Сразу после окончания рассмотрения дела в этом же судебном заседании
3. За день до окончания рассмотрения дела в этом же заседании

**13. К предпосылкам необходимым для возникновения гражданских правоотношений не относятся:**

1. Нормы процессуального права
2. Юридические факты
3. Нормы гражданского процессуального права

**14. Процессуальное правоотношение отличается от материального по ...**

1. Объектам

2. Юридическим фактам
3. Участникам процесса
- 15. На сколько групп можно разделить всех субъектов гражданского процессуального правоотношения?**
  1. На три группы
  2. На две группы
  3. На пять групп
- 16. Как рассматриваются судами гражданские дела?**
  1. Единолично
  2. Коллегиально
  3. Единолично или коллегиально
- 17. От имени кого действует судья при единоличном рассмотрении дела?**
  1. От своего имени
  2. От имени суда
  3. От имени судебного исполнителя
- 18. Суды какой инстанции рассматривают дела в порядке надзора?**
  1. Суды третьей инстанции
  2. Суды второй инстанции
  3. Суды первой инстанции
- 19. К признакам, объединяющим всех лиц участвующих в процессе, не относятся ...**
  1. Наличие самостоятельного юридического интереса в решении суда
  2. Право на совершение процессуальных действий от имени третьего лица
  3. Право на совершение процессуальных действий направленных на возникновение, развитие и окончание процесса в той или иной стадии
- 20. В какой статье ГПК РСФСР определен состав лиц, участвующих в деле?**
  1. Ст. 129 ГПК
  2. Ст. 35 ГПК
  3. Ст. 29 ГПК
- 21. Кто из лиц, участвующих в деле, вправе знакомиться с материалами дела, снимать с них копии?**
  1. Прокурор
  2. Стороны и третьи лица
  3. Все лица, участвующие в деле
- 22. Кто вправе обжаловать решения в предусмотренных законом случаях определения суда?**
  1. Адвокат
  2. Прокурор
  3. Все лица, участвующие в деле
- 23. Что является основанием возникновения, развития и окончания правоотношений для материальных отношений?**
  1. Процессуальные действия
  2. Факты, предусмотренные нормами соответствующих отраслей права
  3. Нет правильного ответа
- 24. Гражданские процессуальные правоотношения – это:**
  1. Отношения, возникающие по конкретному делу между гражданами
  2. Урегулированные нормами гражданского процессуального права отношения, возникающие в производстве по конкретному гражданскому делу между судами и участниками гражданского процесса
  3. Отношения, урегулированные нормами права
- 25. Кто из перечисленных лиц не является стороной в процессе?**
  1. Адвокат
  2. Истец

3. Ответчик
- 26. С какого момента у юридического лица наступает процессуальная правоспособность?**
  1. С момента возникновения
  2. По истечении 1 месяца со дня регистрации
  3. Юридические лица не обладают процессуальной правоспособностью
- 27. С какого возраста у граждан возникает процессуальная дееспособность?**
  1. С 25 лет
  2. С 18 лет
  3. С 14 лет
- 28. В каких случаях процессуальное соучастие не допускается?**
  1. Если предметом иска служит общее право
  2. Если исковые требования вытекают из нескольких оснований
  3. Если требования однородны
- 29. К видам процессуального соучастия относятся ...**
  1. Обязательное и возможное
  2. Обязательное и дополнительное
  3. Только обязательное
- 30. Если во время разбирательства дела будет установлено, что иск предъявлен не к тому лицу, то возможна ли замена лиц не прекращая дела?**
  1. Нет, невозможна
  2. Да, возможна с согласия истца
  3. Да, возможна с согласия суда
- 31. Чем определяется решение вопроса о привлечении или допущении третьих лиц к участию в деле?**
  1. Приказом
  2. Определение суда
  3. Актом
- 32. Прокурор в гражданском процесс не имеет права ...**
  1. Исследовать материалы дела
  2. Участвовать в прениях
  3. Отказываться от предъявленного иска
- 33. Кто из перечисленных лиц может быть представлен в суде?**
  1. Прокурор
  2. Судья
  3. Работники гос. предприятий
- 34. Назовите виды представительств в суде.**
  1. Добровольное и законное
  2. Представительство на основании уставов, положений
  3. Все перечисленное
- 35. Законное представительство по делам, в которых должен участвовать гражданин, признанный в установленном порядке безвестно отсутствующим осуществляется ...**
  1. Родителями
  2. Опекунами
  3. Усыновителями
- 36. Какие документы должны предъявить общественные представители для удостоверения их права на выступление в суде?**
  1. Нотариально заверенная доверенность
  2. Свидетельство органов загса
  3. Удостоверение или поручение соответствующих организаций
- 37. Возмещаются ли и в каком размере расходы лицу, требования которого не были удовлетворены?**

1. Возмещаются в размере 50% понесенных расходов
2. Возмещаются в размере 25% понесенных расходов
3. Понесенные расходы не возмещаются

**38. Государственной пошлиной не оплачиваются ...**

1. Заявления о пересмотре решения по вновь открывшимся обстоятельствам
2. Исковые заявления
3. Кассационные жалобы на решения судов

**39. Для добровольного исполнения решения по предложению судебного исполнителя установлен срок в размере:**

1. 30 дней
2. 20 дней
3. 5 дней

**40. Какая подсудность установлена ст. 120 ГПК?**

1. Альтернативная
2. Добровольная
3. Исключительная

**41. Какая подсудность характеризуется тем, что истцу предоставляется право по своему усмотрению предъявить иск не только в суде по месту нахождения ответчика, но и в другом суде (судах), указанных законом?**

1. Договорная
2. Исключительная
3. Альтернативная

**42. По характеру вывода доказательства подразделяются на:**

1. Личные и вещественные
2. Первоначальные и производные
3. Косвенные и прямые

**43. По способу образования доказательства делятся на:**

1. Первоначальные и производные
2. Косвенные и прямые
3. Основные и дополнительные

**44. Совокупность юридических фактов, от установления которых зависит решение дела по существу, - это:**

1. Оценка доказательств
2. Юридический факт
3. Предмет доказывания

**45. Как называется сообщение стороны о таких фактах, в установлении которых заинтересована она сама?**

1. Показания
2. Утверждение
3. Признание

**46. Кто из перечисленных лиц может быть свидетелем в судебном процессе по гражданскому делу?**

1. Гражданин РФ
2. Любое лицо
3. Юридическое лицо

**47. Какие письменные доказательства выражают акт воли, направленный на изменения юридических отношений?**

1. Осведомительные
2. Основные
3. Распорядительные

**48. На какие виды делятся письменные доказательства по форме?**

1. Копии и подлинники



2. Простые и квалифицированные
3. Распорядительные и осведомительные

**49. Кто имеет право увеличивать или уменьшать размер исковых требований?**

1. Суд
2. Истец
3. Прокурор

**50. Мирное соглашение может быть заключено:**

1. Между сторонами
2. Между прокурором и ответчиком
3. Между истцом и представителем ответчика

**51. Какие части включает в себя судебный приказ?**

1. Вводная и мотивировочная
2. Описательная и мотивировочная
3. Вводная и резолютивная

**52. В каких случаях судья может отказать в принятии заявления?**

1. Если заявление подано заинтересованным лицом
2. Если дело неподсудно данному суду
3. Судья решает этот вопрос по своему желанию

**53. В какой части судебного разбирательства выясняется возможность рассмотрения дела данным судом?**

1. Исследование обстоятельств дела
2. Подготовительная
3. Постановления и оглашения решения

**54. Судья не вправе участвовать в разбирательстве дела, если он:**

1. Проживает в одном доме со сторонами
2. При предыдущем рассмотрении дела находился в качестве переводчика
3. Работал на предприятии, где после него работал ответчик

**55. В какой срок должно выноситься решения?**

1. В течение 3-х дней
2. В течение 10 дней
3. Немедленно

**56. В какой срок со дня вступления решения в законную силу суд обязан направлять копию решения соответствующему органу?**

1. Не позднее 10 дней
2. Не позднее 30 дней
3. Не позднее 60 дней

**57. Как влияет неявка без уважительных причин надлежащим образом извещенных лиц на рассмотрение дела?**

1. Дело приостанавливается
2. Дело может быть закрыто
3. Неявка лиц не препятствует рассмотрению дела

**58. В каком случае возможно объявление гражданина умершим?**

1. Когда в месте его постоянного жительства нет сведений о его нахождении в течение 5-ти лет
2. Если в течение года лицо находится вне места его постоянного пребывания и нет сведений о нем
3. Если в месте его постоянного жительства нет сведений о его нахождении в течение 3-х лет

**59. После вступления решения в законную силу (если решение удовлетворяет просьбу заявителя) суд обязан в течение ... направить его органу опеки и попечительства для назначения ограниченно дееспособному лицу попечителя.**

1. 3-х дней



## 4.2. Вопросы для опроса (устного, письменного) по теме/разделу

**1.Описание** (на выполнение работы отводится 30 мин., при работе обучающийся может воспользоваться правовыми программами Консультант+, Гарант, Гражданским кодексом РФ, Гражданско – процессуальным кодексом РФ)

Оценочные материалы содержат вопросы по материалу всего курса (промежуточная аттестация) или части курса (текущая аттестация) и носят компетентностно-ориентированный характер.

В целях подготовки к текущей/промежуточной аттестации, студенту следует просмотреть все имеющиеся и рекомендуемые материалы, представленные в печатном или электронном виде. Если какая-либо тема вызывает затруднения при самостоятельном изучении, необходимо вынести ее обсуждение на практическое занятие, предварительно сообщив об этом преподавателю.

Выполнение тестовых заданий позволяет оценить уровень знаний студентов и выявить возможные пробелы. Большое количество допущенных ошибок (более 50%) свидетельствует о недостаточно полном усвоении материала.

### **Критерии оценивания ответов студентов**

Оценка «отлично» / «зачтено». Ответы на поставленные вопросы излагаются логично, последовательно и не требуют дополнительных пояснений. Полно раскрываются причинно-следственные связи между явлениями и событиями. Делаются обоснованные выводы. Демонстрируются глубокие знания базовых нормативно-правовых актов. Соблюдаются нормы литературной речи. (Тест: количество правильных ответов > 90 %).

Оценка «хорошо» / «зачтено». Ответы на поставленные вопросы излагаются систематизировано и последовательно. Базовые нормативно-правовые акты используются, но в недостаточном объеме. Материал излагается уверенно. Раскрыты причинно-следственные связи между явлениями и событиями. Демонстрируется умение анализировать материал, однако не все выводы носят аргументированный и доказательный характер. Соблюдаются нормы литературной речи. (Тест: количество правильных ответов > 70 %).

Оценка «удовлетворительно» / «зачтено». Допускаются нарушения в последовательности изложения. Имеются упоминания об отдельных базовых нормативно-правовых актах. Неполно раскрываются причинно-следственные связи между явлениями и событиями. Демонстрируются поверхностные знания вопроса, с трудом решаются конкретные задачи. Имеются затруднения с выводами. Допускаются нарушения норм литературной речи. (Тест: количество правильных ответов > 50 %).

Оценка «неудовлетворительно» / «не зачтено». Материал излагается непоследовательно, сбивчиво, не представляет определенной системы знаний по дисциплине. Не раскрываются причинно-следственные связи между явлениями и событиями. Не проводится анализ. Выводы отсутствуют. Ответы на дополнительные вопросы отсутствуют. Имеются заметные нарушения норм литературной речи. (Тест: количество правильных ответов < 50 %).

### **Тема «Понятие, предмет, метод и принципы гражданского права»**

#### **Вопросы для устного опроса:**

1. Что такое предмет гражданско-правового регулирования?
2. Что входит в предмет гражданско – правового регулирования?
3. Что такое метод гражданско - правового регулирования?
4. Каковы основные черты метода гражданско-правового регулирования?
5. Какова Система гражданского права:
6. Что такое принципы права, и каково их значение в гражданском праве?
7. По каким основаниям можно классифицировать правовые принципы?

8. Какие межотраслевые принципы и принципы международного права, действуют в сфере гражданского права?
9. Каково содержание отраслевых принципов гражданского права?

**Задания:**

1. Составить схему «Виды отношений, регулируемых гражданским правом»;
2. Перечислить институты Общей и Особенной части гражданского права;
3. Назвать газеты и журналы, специализирующиеся на гражданско-правовой тематике.

**Тема «Система источников Гражданского права»**

**Вопросы для устного опроса:**

1. Что такое источники гражданского права?
2. По каким основаниям можно классифицировать источники гражданского права?
3. В каких международных актах содержатся нормы права о гражданском праве?
4. В каких статьях Конституции РФ установлены гарантии защиты прав граждан в сфере гражданского права?
5. Какое значение имеют законы субъектов РФ и нормативные акты органов местного самоуправления в области гражданского права?
6. Можно ли признать источником гражданского права судебную практику?
7. Каково значение Гражданского Кодекса в системе источников гражданского права?
8. Как действуют источники гражданского права во времени, в пространстве и по кругу

**Тема «Гражданское правоотношения».**

**Вопросы для устного опроса:**

1. Принятие гражданского правоотношения, его особенности, признаки и структура.
2. Субъекты гражданского правоотношения. Правосубъектность (правоспособность и дееспособность). Понятие и виды правопреемства.
3. Объекты гражданского правоотношения. Теории объекта гражданского правоотношения.
4. Содержание гражданского правоотношения. Понятия «субъективное гражданское право» и «субъективная гражданская обязанность».
5. Имущественные и личные неимущественные правоотношения. Значение данной классификации.
6. Абсолютные и относительные гражданские правоотношения. Значение данной классификации.
7. Вещные и обязательственные гражданские правоотношения. Значение данной классификации.
8. Регулятивные и охранительные правоотношения.
9. Корпоративные и иные правоотношения.
10. Понятие и виды юридических фактов в гражданском праве.
11. Юридические составы: понятие и виды.

**Тема «Субъекты гражданского права».**

**Вопросы для устного опроса:**

1. Содержание и пределы правоспособности российских граждан, иностранцев, лиц без гражданства.
2. Проблемы ограничения гражданской правоспособности.
3. Понятие и виды дееспособности физических лиц.
4. Эмансипация и другие основания досрочного приобретения полной гражданской дееспособности.
5. Ограничение дееспособности.

6. Признание гражданина недееспособным.
7. Что такое акты гражданского состояния?
8. Особенности возникновения и прекращения правоспособности юридических лиц.
9. Особенности возникновения и прекращения дееспособности юридических лиц.
10. Ответственность юридического лица.
11. Порядок ликвидации юридического лица. Несостоятельность юридического лица.
12. Реорганизация юридических лиц. Правопреемство при реорганизации юридического лица.

### **Тема «Объекты гражданского права»**

#### **Вопросы для устного опроса:**

1. Понятие объекта правового отношения, его соотношение с объектом права. Понятие и специфические черты объектов гражданского правоотношения.
2. Имущество как основной объект гражданских правоотношений.
3. Вещи как объекты гражданских правоотношений, их классификация.
4. Деньги и ценные бумаги как объекты гражданских правоотношений.
5. Понятие и основные виды ценных бумаг.
6. Различие представительских, ордерных и именных ценных бумаг.
7. Облигация, чек, вексель, акция, коносамент, сберегательный сертификат банка, казначейское обязательство государства, закладная, простое, двойное складское свидетельство.
8. Бездокументарные ценные бумаги.
9. Понятие и особенности гражданско-правового режима валютных ценностей.
10. Нематериальные блага как объекты гражданских прав.
11. Действия и услуги.
12. Результаты интеллектуальной деятельности и информация как объекты. Фирменное наименование юридического лица.
13. Личные неимущественные блага граждан как объекты гражданских правоотношений.

### **Тема «Осуществление и защита гражданских прав»**

#### **Вопросы для устного опроса:**

1. Понятие осуществления субъективных гражданских прав.
2. Принципы осуществления субъективных гражданских прав.
3. Способы осуществления субъективных гражданских прав:
4. Пределы осуществления субъективных гражданских прав:
5. Злоупотребление субъективными гражданскими правами:
6. Исполнение гражданско-правовых обязанностей.
7. Что понимается под правом на защиту гражданских прав?
8. Сопоставьте понятия «меры защиты» и «меры ответственности».
9. Что такое самозащита гражданских прав?
10. Что такое меры оперативного характера (воздействия)?
11. Защита гражданских прав арбитражными судами: условия, субъекты, порядок защиты.
12. Судебная защита гражданских прав.
13. Административный порядок защиты гражданских прав.

### **Тема «Исковая давность и другие сроки в гражданском праве»**

#### **Вопросы для устного опроса:**

1. Понятие и юридическое значение сроков в гражданском праве.
2. Виды сроков.
3. Классификация сроков.

4. Исчисление сроков. Начало и окончание течения сроков.
5. Исковая давность.
6. Виды сроков исковой давности, их роль в гражданском праве России.
7. Понятие приостановления течения срока исковой давности.
8. Перерыв течения срока давности предъявлением иска в установленном законом порядке.
9. Перерыв течения срока исковой давности совершением действий, свидетельствующих о признании долга.
10. Причины, которые могут быть признаны судом уважительными для восстановления срока исковой давности.
11. Условия, при которых причины пропуска срока исковой давности могут быть признаны уважительными.

### **Тема «Вещные права»**

#### **Вопросы для устного опроса:**

1. Собственность и право собственности в условиях перехода к рыночной экономике.
2. Собственность как социально-экономическая категория.
3. Собственность как правовая категория:
  - 3.1. Право собственности как субъективное право.
  - 3.2. Право собственности как одно из подразделений системы права.
  - 3.3. Формы и виды права собственности по российскому законодательству.
4. Понятие вещного права:
  - 4.1. Признаки вещного права.
  - 4.2. Виды вещных прав.
  - 4.3. Вещные права в системе имущественных прав.
  - 4.4. Право собственности в системе вещных прав.

### **Тема «Приобретение и прекращение права собственности»**

#### **Вопросы для устного опроса:**

1. Первоначальные способы возникновения права собственности.
2. Приобретательная давность.
3. Производные способы возникновения права собственности:
4. Прекращение права собственности и иных вещных прав.
5. Особенности приобретения и прекращения права собственности на недвижимые вещи.

### **Тема «Защита права собственности и иных вещных прав»**

#### **Вопросы для устного опроса:**

1. Понятие гражданско-правовых средств защиты права собственности и иных вещных прав.
2. Иск о признании права собственности.
3. Виндикационный иск:
  - 3.1. Основания предъявления виндикационного иска.
  - 3.2. Условия удовлетворения иска.
  - 3.3. Расчеты по доходам и расходам при истребовании имущества.
4. Негаторный иск.
5. Иск о защите прав владельца, не являющегося собственником.
6. Иск о защите давностного владельца.

### **Тема «Обязательства»**

#### **Вопросы для устного опроса:**

1. Понятие обязательственного права.

2. Содержание обязательства. Субъекты обязательств.
3. Классификация обязательств.
4. Договорная и внедоговорная ответственность.
5. Возмещение убытков.
6. Перемена лиц в обязательстве.
7. Обязательства с участием третьих лиц.

#### **Тема «Отдельные виды обязательств»**

##### **Вопросы для устного опроса:**

1. Общая характеристика договора купли-продажи:
  - Охарактеризуйте законодательство о купле-продаже.
  - Назовите признаки договора.
  - Стороны договора.
  - Существенные условия договора.
2. Понятие и содержание договора мены.
3. Понятие и элементы договора дарения. Безвозмездный характер договора.
4. Признаки договора дарения. Виды дарения (непосредственное, дарственное обещание, пожертвование).
5. Договор ренты.
6. Понятие и признаки договора аренды.
7. Отдельные виды договора аренды:
8. Понятие договора подряда. Признаки договора подряда и его существенные условия.
9. Понятие договора возмездного оказания услуг. Признаки договора.

#### **Тема «Наследование»**

##### **Вопросы для устного опроса:**

1. Дайте понятие «Наследование» и «наследство»
2. Назовите объекты и субъекты наследования
3. Кто такие недостойные наследники?
4. Назовите основания наследования:
5. Назовите место и время открытия наследства.
6. Кто имеет право на обязательную долю в наследстве
7. Раскройте понятие завещательного отказа
8. Принятие наследства и ответственность наследников по долгам наследодателя.

#### **Тема «Права на результаты интеллектуальной деятельности и средства индивидуализации»**

1. Дайте понятие охраняемых результатов интеллектуальной деятельности и средств индивидуализации.
2. Перечислите виды охраняемых результатов интеллектуальной деятельности
3. Перечислите охраняемые средства индивидуализации
4. Раскройте понятие и содержание исключительного права
5. Раскройте понятие право авторства

#### **Тема «Понятие гражданского процессуального права. Понятие, виды и стадии гражданского процесса»**

##### **Вопросы для устного опроса:**

1. Понятие гражданского процессуального права. Предмет, метод и система гражданского процессуального права.

2. Понятие гражданского судопроизводства (процесса) и его задачи. Стадии гражданского процесса.
3. Сущность, основные черты гражданской процессуальной формы.
4. Соотношение гражданского процессуального права с другими отраслями права.
5. Наука гражданского процессуального права.

**Тема «Виды гражданского судопроизводства и стадии гражданского процесса».**

**Вопросы для устного опроса:**

1. Понятие видов гражданского судопроизводства.
2. Сущность и содержание искового производства.
3. Сущность и содержание особого производства.
4. Сущность и содержание заочного производства.

**Тема «Принципы гражданского процессуального права».**

**Вопросы для устного опроса:**

1. Понятие принципов гражданского процессуального права.
2. Система принципов гражданского процессуального права.
3. Принципы организации правосудия.
4. Принципы, определяющие процессуальную деятельность.

**Тема «Субъекты гражданского процесс».**

**Вопросы для устного опроса:**

1. Понятие сторон в гражданском процессе.
2. Гражданская процессуальная правоспособность и дееспособность сторон, их процессуальные права и обязанности.
3. Замена ненадлежащего ответчика.
4. Процессуальное соучастие.
5. Процессуальное правопреемство.

**Тема «Представительство в суде».**

**Вопросы для устного опроса:**

1. Понятие судебного представительства.
2. Виды судебного представительства.
3. Полномочия судебных представителей и их оформление.

**Тема «Подведомственность и подсудность гражданских дел».**

**Вопросы для устного опроса:**

1. Понятие подведомственности и ее критерии.
2. Виды подведомственности.
3. Подведомственность гражданских дел судам общей юрисдикции.
4. Понятие подсудности, её отличие от подведомственности.
5. Виды подсудности.
6. Порядок передачи дела в другой суд. Последствия несоблюдения подсудности.

**Тема «Процессуальные сроки».**

**Вопросы для устного опроса:**

1. Понятие процессуальных сроков и их значение.
2. Виды процессуальных сроков.
3. Исчисление процессуальных сроков.
4. Сроки подготовки гражданских дел к судебному разбирательству.
5. Сроки рассмотрения гражданских дел.
6. Последствия пропуска процессуальных сроков.



### **Тема «Судебные расходы и штрафы».**

#### **Вопросы для устного опроса:**

1. Понятие и виды судебных расходов.
2. Освобождение от судебных расходов. Распределение судебных расходов между сторонами.
3. Основание и порядок наложения судебных штрафов. Сложение или уменьшение штрафа.
4. Процессуальные сроки: понятие и виды, их исчисление. Последствия пропуска процессуальных сроков, их продление и восстановление.

### **Тема «Доказывание и доказательства».**

#### **Вопросы для устного опроса:**

1. Понятие и цель судебного доказывания.
2. Понятие предмета доказывания. Факты, не подлежащие доказыванию.
3. Распределение между сторонами обязанностей доказывания. Доказательственные презумпции (понятие и значение).
4. Понятие судебных доказательств, их классификация.
5. Относимость доказательств и допустимость средств доказывания.
6. Оценка доказательств.
7. Виды средств доказывания: а) объяснения сторон и третьих лиц; б) свидетельские показания; в) письменные доказательства; г) вещественные доказательства; д) заключение эксперта.
8. Обеспечение доказательств.

### **Тема «Приказное производство».**

#### **Вопросы для устного опроса:**

1. Понятие и сущность судебного приказа, его отличие от судебного решения.
2. Основания возбуждения приказного производства.
3. Содержание заявления о выдаче судебного приказа, порядок его подачи и рассмотрения.
4. Форма и содержание судебного приказа.
5. Выдача судебного приказа.
6. Обстоятельства, исключающие возможность приказного производства.
7. Обжалование судебного приказа и его исполнение.

### **Тема «Возбуждение гражданского дела».**

#### **Вопросы для устного опроса:**

1. Понятие и общая характеристика стадии возбуждения гражданского процесса
2. Понятие и сущность иска. Элементы иска. Виды исков.
3. Право на иск и право на предъявление иска.
4. Защита интересов ответчика.
5. Порядок обеспечения иска и отмены обеспечения иска.

### **Тема «Подготовка дела к судебному разбирательству».**

#### **Вопросы для устного опроса:**

1. Значение и задачи подготовки дела к судебному разбирательству.
2. Форма и содержание определения о подготовке конкретного дела к судебному разбирательству.
3. Процессуальные действия, осуществляемые при подготовке дела к судебному разбирательству.
4. Процессуальные права и обязанности сторон при подготовке дела к судебному разбирательству.

5. Предварительное судебное заседание (цель, порядок проведения).

#### **Тема «Судебное разбирательство».**

##### **Вопросы для устного опроса:**

1. Вынесение и объявление судебного решения.
2. Отложение разбирательства дела. Приостановление производства по делу.
3. Окончание дела без вынесения решения. Протокол судебного заседания, его содержание и значение.
4. Протокол судебного заседания.

#### **Тема «Постановление суда первой инстанции».**

##### **Вопросы для устного опроса:**

1. Понятие постановлений суда первой инстанции и их виды.
2. Сущность, значение и структура судебного решения.
3. Требования, предъявляемые к судебному решению.
4. Устранение недостатков судебного решения вынесшим его судом. Дополнительное решение. Разъяснение решения. Исправление опечаток и явных арифметических ошибок.
5. Законная сила судебного решения. Понятие и время вступления решения в законную силу. Свойства законной силы решения. Правовые последствия вступления решения в законную силу.
6. Немедленное исполнение решения (виды и основания). Отсрочка и рассрочка исполнения решения, изменение способа и порядка исполнения решения. Индексация присужденных денежных сумм.
7. Определение суда первой инстанции: понятие и виды. Законная сила определений суда первой инстанции

### **4.3. Задание для деловой (ролевой) игры**

#### **Тема «Договор поставки»**

Практико-ориентированная деловая игра «Заключение выгодных и безопасных договоров по поставкам товаров» с применением педагогической технологии командно-игровой деятельности.

Цель игры: освоение методов заключения выгодных и безопасных договоров по поставкам.

##### **Методические указания для выполнения задания:**

Группа делится на 4 команды по 5-7 человек в команде:

1. «Заказчики».
2. «Поставщик 1».
3. «Поставщик 2».
4. «Жюри».

##### **Задание для «Заказчиков»**

В соответствии с действующими Правилами продажи отдельных видов товаров, утвержденными Постановлением Правительства Российской Федерации в январе 1998 года, с последующими изменениями и дополнениями, ассортимент предлагаемых к продаже товаров и перечень оказываемых услуг определяются продавцом (магазином и т.п.) самостоятельно в соответствии с профилем и специализацией его деятельности. Однако, принимая во внимание необходимость постоянного регулирования ассортимента товаров с учетом изменений конъюнктуры рынка и других факторов, в магазинах, как и на предприятиях оптовой торговли, могут быть использованы **ассортиментные перечни товаров**, которые устанавливают для каждого конкретного магазина в зависимости от его

типа, размера торговой площади, места расположения и других факторов. Наличие таких перечней позволяет не только рационально регулировать ассортимент товаров, но и систематически контролировать его полноту и стабильность.

**В этой связи «Заказчикам» предлагается:**

1. В жилом микрорайоне с преобладанием молодых семей, вблизи от детской поликлиники, детского сада и школы, открывается специализированного продовольственного магазина «Молоко», торговой площадью 100 м<sup>2</sup>. В двухстах метрах от вновь открываемого магазина расположен магазин со смешанным ассортиментом продовольственных и непродовольственных товаров, также имеющий в ассортименте молочные продукты.

2. Составить **ассортиментный перечень товаров для магазина**. В учебных целях ассортиментный перечень составить из 10 наименований продукции. Процесс формирования ассортимента товаров провести поэтапно, установив **групповой ассортимент товаров**, т.е. определить ассортиментный профиль магазина; количественное соотношение отдельных групп товаров в магазине, т.е. рассчитать **структуру группового ассортимента** и определить **внутригрупповой ассортимент**, т.е. осуществить подбор конкретных разновидностей товаров каждой группы по различным признакам. Учесть такие свойства ассортимента как полнота, широта, глубина, насыщенность, соответствие спросу и проч.

2. Продумать политику ценообразования с учетом ситуации, сложившейся во внешней маркетинговой среде.

3. Ознакомиться с предложениями Поставщика 1 и Поставщика 2. Сделать выбор поставщика, обосновать выбор.

4. Произвести закупку необходимого количества товаров для розничной торговли (предварительно рассчитать необходимое количество товаров ассортиментного перечня для закупки).

5. Ознакомиться с договором поставки, согласовать необходимые разделы договора с поставщиком, оформить со своей стороны договор.

**Задание для «Поставщиков».**

**«Поставщикам» предлагается:**

1. Составить прайс-лист по интересующей Заказчика продукции с указанием всех характеристик товара (наименование, фасовка, производитель) и условий поставки товара (цена, условия оплаты, система стимулирования продаж и проч.).

2. Провести поочередно (Поставщик 1 и Поставщик 2) переговоры с заказчиком о поставке молочной продукции. Оформить преддоговорные документы; документы, фиксирующие факт встреч и ведения переговоров, предварительные итоги переговоров, документы, имеющие характер предварительного договора, документы, опосредующие урегулирование разногласий (протокол ведения переговоров, протокол разногласий, оферта, акцепт на заключение договора и т.д.).

3. Поставщику, получившему согласие Заказчика на поставку оформить договор поставки, после согласования существенных условий договора с Заказчиком. Предусмотреть способы обеспечения обязательств по договору (гарантии заключения «надежного» договора).

**Задание для «Жюри».**

**«Жюри» предлагается:**

1. Провести оценку составления «Заказчиком» ассортиментного перечня, формулирования политики ценообразования, расчета оптимального заказа товаров. Выявить положительные и отрицательные моменты в действиях «Заказчика», свои выводы аргументировать.

2. Провести оценку проведения переговорного процесса «Поставщиками» с точки зрения выбора метода переговоров и оформления переговорного процесса и конечного результата. Выявить лидера, выводы обосновать.

3. Оценить представленные «Поставщиком» гарантии заключения «надежного» договора.
4. Провести экспертизу составленного «Поставщиком» договора поставки, с точки зрения наличия в нем существенных условий договора, правильности оформления и подписания.

**Руководитель игры (преподаватель)** подводит итоги, обобщает и оценивает результаты действий всех команд и каждого члена команды.

#### Тесты (выходной контроль)

**1. Специалист коммерции должен знать содержание этапов проведения сделки:**

- А. Поиск и выбор деловых партнеров (продавца, покупателя).
- Б. Согласование коммерческих условий договора.
- В. Заключение и исполнение договора.

**2. Нотариального удостоверения требуют сделки:**

- А. Юридических лиц между собой.
- Б. Юридических лиц с гражданами.
- В. Любые сделки граждан между собой.
- Г. Граждан между собой на сумму, превышающую не менее чем в 10 раз установленный законом минимальный размер оплаты труда, а в случаях, предусмотренных законом – независимо от суммы сделки.

**3. Договором признается:**

- А. Соглашение двух или нескольких лиц об установлении гражданских прав и обязанностей.
- Б. Соглашение двух или нескольких лиц об установлении и изменении гражданских обязанностей.
- В. Соглашение двух или нескольких лиц об установлении, изменении или прекращении гражданских прав и обязанностей.

**3. Основными видами договоров, применяемых в коммерческой деятельности, связанной с куплей-продажей товаров, являются:**

- А. Договор купли-продажи.
- Б. Договор розничной купли – продажи.
- В. Договор поставки.
- Г. Договор мены.
- Д. Договор аренды
- Е. Договор перевозки груза
- Ж. Договор транспортной экспедиции
- З. Договор складского хранения
- И. Договор комиссии
- К. Агентский договор
- Л. Договор коммерческой концессии

**4. Ведение переговоров о коммерческой сделке и согласование основных условий проекта договора могут вестись:**

- А. Путем переписки (почтовой, телеграфной, телетайпной, электронной).
- Б. При личных встречах.
- В. По телефону.

**5. Способы заключения договоров купли-продажи:**

- А. В письменной форме путем составления одного документа, подписанного сторонами, или обмена документами посредством связи, позволяющей достоверно установить, что документ исходит от стороны по договору.
- Б. На основании оферты, определяющей или не определяющей срок для акцепта.
- В. В устной форме.

**6. Договор поставки представляет собой:**

А. Договор, по которому поставщик - продавец, осуществляющий предпринимательскую деятельность, обязуется передать в обусловленный срок или сроки, производимые или закупаемые им, товары покупателю для использования в предпринимательской деятельности или иных целях не связанных с личным, домашним, семейным и иным подобным использованием.

Б. Договор, по которому поставщик - продавец, осуществляющий предпринимательскую деятельность, обязуется передать товары покупателю для использования в целях, связанных с личным, домашним, семейным и иным подобным использованием.

В. Договор, по которому поставщик - продавец, осуществляющий предпринимательскую деятельность, обязуется передать производимые им товары покупателю для использования в предпринимательской деятельности или иных целях не связанных с личным, домашним, семейным и иным подобным использованием.

**7. В примерную структуру договора поставки могут входить следующие разделы:**

А. Реквизиты договора.

Б. Преамбула договора

В. Предмет договора

Г. Сроки и порядок поставки.

Д. Качество и комплектность

Е. паковка и маркировка.

Ж. Цена и порядок расчетов.

З. Ответственность сторон.

И. Срок действия договора.

К. Изменение и расторжение договора.

Л. Разрешение споров.

М. Заключительные положения.

Н. Реквизиты и подписи сторон.

**8. При заключении договора участники коммерческих сделок должны предвидеть и знать:**

А. Риск, связанный с установлением контрактной цены, кредитованием покупателя и оплатой за товар, сроками сдачи товаров, их ассортиментом и качеством.

Б. Способы оценки риска коммерческой деятельности.

В. Методы минимизации потерь при наступлении рисков ситуации.

**9. Коммерческий риск это:**

А. Риск, связанный с непредвиденными политическими событиями.

Б. Возможное понесение ущерба или убытков вследствие занятия коммерческой деятельностью из-за рискованности коммерческой сделки.

В. Риск потери товара от пожара или стихийных бедствий.

Г. Риск порчи груза при транспортировке.

**10. Законом или договором могут быть предусмотрены следующие способы обеспечения обязательств по договору:**

А. Возмещение должником убытков.

Б. Неустойка.

В. Залог.

Г. Удержание имущества должника.

Д. Поручительство.

Ж. Задаток.

З. Банковская гарантия.

**Деловая игра «Судебное разбирательство в суде первой инстанции»**

**Цель:** научить участников порядку ведения судебного разбирательства и повысить уровень профессиональной подготовки студентов.

**Технология:** студенты и преподаватель определяют участников игры, распределяют роли.

**Состав участников:** председательствующий, секретарь судебного заседания, истец, ответчик, прокурор, адвокаты, судьи, свидетели.

**Результат:** вынесение судебного решения по делу.

### Ход игры

1. Председательствующий открывает судебное заседание и объявляет, какое дело подлежит рассмотрению (ст. 160 ГПК РФ).
2. Секретарь судебного заседания докладывает суду, кто из вызванных по делу лиц явился. Суд устанавливает личность явившихся, а также проверяет полномочия должностных лиц и представителей (ст. 161 ГПК РФ).
3. Свидетели после проверки их явки удаляются из зала судебного заседания в особую комнату (ст. 163 ГПК РФ).
4. Председательствующий объявляет состав суда, сообщает, кто участвует в качестве прокурора, секретаря судебного заседания и разъясняет лицам, участвующим в деле, их право заявлять отводы — суду, прокурору, секретарю судебного заседания (ст. 164 ГПК РФ).
5. Председательствующий разъясняет лицам, участвующим в деле, и представителям их процессуальные права и обязанности (ст. 165 ГПК РФ).
6. Ходатайства и заявления лиц, участвующих в деле, и представителей об истребовании новых доказательств и по всем другим вопросам, связанным с разбирательством дела, разрешаются определением суда, после заслушивания мнений других лиц, участвующих в деле (ст. 166 ГПК РФ). Решение вопроса о возможности разбирательства дела в случае неявки в судебное заседание лиц, участвующих в деле, и других участников процесса (ст. 167, 168 ГПК РФ).
7. Суд переходит к рассмотрению дела по существу. Рассмотрение дела начинается докладом дела председательствующим. Затем председательствующий спрашивает, поддерживает ли истец свои требования, признает ли ответчик требования истца, не желают ли стороны окончить дело мировым соглашением или провести процедуру медиации (ст. 172 ГПК РФ).
8. После доклада суд заслушивает объяснения истца, ответчика (ст. 174 ГПК РФ).
9. Председательствующий спрашивает у сторон - истца, ответчика - могут ли они что-либо добавить к своим объяснениям.
10. Суд, заслушав объяснения сторон и других лиц, устанавливает порядок допроса свидетелей и исследования других доказательств по делу (ст. 175 ГПК РФ).
11. Порядок допроса свидетелей: Каждый свидетель допрашивается отдельно. До допроса свидетеля председательствующий устанавливает личность свидетеля, возраст, род занятий, отношение к данному делу и взаимоотношения его со стороной - сторонами, другими лицами, участвующими в деле. Предупреждает об ответственности за отказ или уклонение от дачи показаний и за дачу заведомо ложных показаний. У свидетеля отбирается подписка о том, что ему разъяснены его обязанности и ответственность. Председательствующий предлагает свидетелю сообщить суду все, что ему лично известно по делу. После этого свидетелю могут быть заданы вопросы: первым задает вопрос лицо, по заявлению которого вызван свидетель, его представитель, а затем другие лица и представители. Свидетелю, вызванному по инициативе суда, первым предлагает вопросы истец. Председательствующий и заседатели вправе задавать вопросы свидетелю в любой момент его допроса (ст. 176—178 ГПК РФ).
12. Исследование письменных доказательств. Письменные доказательства оглашаются в судебном заседании и предъявляются для ознакомления лицам, участвующим в деле, представителям. Только после этого участвующие в деле лица могут дать объяснения по поводу этих доказательств (ст. 181 ГПК РФ).

13. Исследование других доказательств (ст. 183—187 ГПК РФ). После исследования всех собранных по делу доказательств председательствующий предоставляет слово для заключения прокурору, представителю государственного органа или представителю органа местного самоуправления, участвующим в процессе в соответствии со ст. 45 и 47 ГПК РФ, после этого спрашивает у лиц, участвующих в деле, и представителей, не желают ли они выступить с дополнительными объяснениями (ст. 189 ГПК РФ). При отсутствии таких заявлений председательствующий объявляет разбирательство дела по существу окончанным, и суд переходит к заслушиванию судебных прений и заключения прокурора (ст. 189 ГПК РФ).

14. Судебные прения. Сначала выступает истец, его представитель, затем ответчик и его представитель. Участники могут обмениваться репликами. Право последней реплики всегда принадлежит ответчику и его представителю (ст. 190 ГПК РФ).

15. Удаление суда в совещательную комнату (ст. 192 ГПК РФ).

16. Объявление решения суда (ст. 193 ГПК РФ).

### **Фабула гражданского дела**

В Шадринский районный суд Курганской области поступило исковое заявление Суриковой Е.В. к ОАО «Колос» об изменении формулировки увольнения, взыскании заработной платы за время вынужденного прогула, выплате за задержку трудовой книжки, и выплате компенсации за причиненный моральный вред.

Свою просьбу Сурикова Е.В. мотивировала следующим. С 1 декабря 2008 года она работала в ОАО «Колос» заведующей склада кормов. В соответствии с приказом № 23-к от 14 июня 2011 г. она была уволена по ст. 81 п. 6 «а» ТК РФ в связи с прогулами. С приказом об увольнении она не была ознакомлена под роспись, письменного объяснения не давала. Сурикова считает данное увольнение незаконным. Также отдел кадров ОАО ей задержал трудовую книжку с 14 июня 2011 г по 7 апреля 2012 года, поэтому работодатель обязан возместить ей неполученный заработок вследствие задержки трудовой книжки. Кроме того, Сурикова считает, что с нее незаконно удержано 3000 рублей за якобы совершенное ей воровство кормов со склада. Действиями ОАО «Колос» ей причинены глубокие нравственные страдания, подорвана деловая репутация как добросовестного работника, то есть, причинен моральный вред. Заведующей на складе кормов Сурикова работала с 1 декабря 2008 года. Затем на ферме пропали резиновые коврики и директор отдал распоряжение удержать у нее из заработной платы стоимость этих ковриков. Она обратилась с жалобой к прокурору и с этого момента директор стал принимать меры, чтобы от нее избавиться. В конце мая 2011 года он вызывал ее к себе и предлагал уволиться, так как заведующая на складе кормов им больше не нужна. Директор сказал Суриковой, чтобы она не выходила больше на работу, так как заведующая им не нужна. Сурикова с июня 2011 года перестала выходить на работу. Заявление на увольнение она не писала и приказа об увольнении не было. Трудовую книжку Сурикова в отделе кадров не забирала, так как надеялась, что ей найдут место работы в ОАО «Колос». Но ее так и не допускали до работы. 7 апреля 2012 года Сурикова подала заявление об увольнении по собственному желанию. В тот же день работником отдела кадров ОАО «Колос» был издан «задним числом» приказ о ее увольнении за прогул 16 июня 2011 года. Этот приказ был дописан в книгу приказов. С этим приказом ее не ознакомили, трудовую книжку выдали в тот же день, т.е. 7 апреля 2012 года. При получении расчета в июне 2012 года у Суриковой удержали 3000 рублей. Как пояснили в бухгалтерии, эти деньги удержали у нее за сено, которое она забрала из ОАО. Сурикова никакого сена не брала, никогда не выписывала его в хозяйстве. Незаконным увольнением Суриковой причинен моральный вред, который она оценивает в 12000 рублей.

*К заявлению прилагаются:*

1. Выписка из журнала учета и выдачи трудовых книжек;
2. Письма прокурора Шадринского района на имя Суриковой;

3. Выписки из книги приказов ОАО «Колос»
4. Справка о среднемесячной заработной плате Суриковой;
5. Табель учета рабочего времени Суриковой;
6. Докладная записка зоотехника Сидорова;
7. Копии заявления для ответчика.

**В предмет доказывания включаются следующие обстоятельства:**

- Размер заработной платы до увольнения;
  - Факт вынужденного прогула и другие обстоятельства, в результате которых у администрации организации возникает обязанность по выплате денежных средств;
  - Время вынужденного прогула;
  - Размер подлежащей взысканию заработной платы за время вынужденного прогула;
  - В чем выразились нравственные или физические страдания истца;
  - Другие обстоятельства;
- Необходимыми доказательствами выступают:
- Копия приказа о приеме истца на работу;
  - Копия приказа об увольнении истца;
  - Справка о заработной плате;
  - Доказательства факта вынужденного прогула;
  - Показания свидетелей;
  - Другие доказательства.

**Сценарий игрового процесса  
(иск о незаконном увольнении с работы)**

Зал судебного заседания.

Присутствуют: секретарь судебного заседания, прокурор, адвокат, истец, ответчик, свидетели.

*Секретарь (стоя):*

- Прошу встать! Суд идет!

*Входит председательствующий.*

- Прошу садиться. Судебное заседание Шадринского районного суда г. Шадринска объявляется открытым. Слушается дело по иску Суриковой Екатерины Валерьевны к ОАО «Колос» о незаконном увольнении с работы, взыскании заработной платы за время вынужденного прогула и компенсации морального вреда. Секретарь, доложите суду о явке лиц, вызванных по данному делу.

*Секретарь:*

- В судебное заседание явились: истец Сурикова, представитель ответчика ОАО «Колос» Марченко, свидетели Сидорова, Булыгин, Савельева, Попов.

*Председательствующий:*

Суд приступает к установлению личности явившихся в судебное заседание лиц. Истец, пожалуйста, встаньте! Ваша фамилия, имя, отчество, год рождения?

*Истец:*

- Сурикова Екатерина Валерьевна, 1970 года рождения, проживаю по адресу г. Шадринск, ул. Карла Маркса д. 5 кв. 15.

*Председательствующий:*

- Ответчик, ваша ФИО, на основании каких документов вы представляете ОАО «Колос» в суде?

*Ответчик:*

- Марченко Петр Александрович, действую на основании постоянной доверенности, выданной предприятием от 15 ноября 2002 года за № Ю – 20, работаю юристом на ОАО «Колос».

*Председательствующий:*



- Представьте ее, пожалуйста, суду через судебного пристава.

*Ответчик:*

- пожалуйста, все надлежащим образом оформлено.

*Председательствующий:*

- Свидетелей прошу выйти и ждать вызова в комнате для свидетелей. Объявляется состав суда. Истец и ответчик, встаньте. Ваше дело будет рассмотрено председательствующим Малыгиным, при секретаре судебного заседания Савиновой, в деле принимает участие помощник прокурора Шадринского района г. Шадринска младший советник юстиции Фомин. Вы имеете право заявить отвод составу суда, секретарю судебного заседания или прокурору, если у вас есть данные об их заинтересованности в исходе дела или сомнения в их беспристрастности. Истец, вы доверяете рассматривать дело данному составу суда?

*Истец:*

- суду доверяю.

*Председательствующий:*

- Ответчик, имеются ли у вас отводы суду?

*Ответчик:*

- суду доверяю.

*Председательствующий:*

- У прокурора есть отводы суду?

*Прокурор:*

- доверяю данному составу суда рассмотреть дело.

*Председательствующий:*

- Истец и ответчик встаньте! Разъясню вам ваши процессуальные права и обязанности. Вы имеет право знакомиться с материалами дела, делать выписки из них, снимать копии, представлять доказательства и участвовать в их исследовании, задавать вопросы другим лицам, участвующим в деле, свидетелям; заявлять ходатайства; давать объяснения суду в устной и письменной форме; приводить свои доводы по всем возникающим в ходе судебного разбирательства вопросам, возражать относительно ходатайств и доводов других лиц, участвующих в деле, иметь представителя; вправе обжаловать решение суда, вправе заключить мировое соглашение по делу. Вы, истец, имеете право изменить основание или предмет иска, отказаться от иска, а вы, ответчик, можете признать иск. Ваша обязанность, стороны, заключается в том, чтобы добросовестно пользоваться своими процессуальными правами.

- Истец, вам понятны ваши права и обязанности?

*Истец:*

- Да, понятны.

*Председательствующий:*

- А вам, ответчик?

*Ответчик:*

- понятны.

*Председательствующий:*

- Истец, у вас есть какие либо ходатайства, просьбы к суду?

*Истец:*

- Я прошу допустить к участию в деле в качестве моего представителя адвоката Шувалову.

*Председательствующий:*

- Ответчик, ваше мнение по поводу заявленного ходатайства?

*Ответчик:*

- не возражаю.

*Председательствующий:*

- У прокурора какое мнение по поводу заявленного ходатайства?

*Прокурор:*

- Я считаю, что оснований для отказа в удовлетворении ходатайства не имеется.

*Председательствующий:*

- Суд определил: ходатайство истца удовлетворить, допустить к участию в деле для представления его интересов адвоката Шувалову. Адвокат, ваш ордер! (Адвокат передает председательствующему ордер).

- У вас есть отводы составу суда?

*Представитель истца:*

- нет, не имею.

*Председательствующий:*

- Имеются ли у вас ходатайства?

*Представитель истца:*

- Уважаемый суд! Прошу допросить в качестве свидетеля представителя профсоюза ОАО Сидорова, а также Савельеву - уборщицу.

Обсуждается заявленное ходатайство.

*Председательствующий:*

- Истец, ваше мнение по поводу заявленного ходатайства?

*Истец:*

- не возражаю.

*Председательствующий:*

- Ответчик, ваше мнение?

*Ответчик:*

- не возражаю.

*Председательствующий:*

- Прокурор, ваше мнение?

*Прокурор:*

- не возражаю.

*Председательствующий:*

- Суд определил: удовлетворить ходатайство представителя истца, допросить в качестве свидетелей Сидорова и Савельеву.

*Председательствующий:*

- Ответчик, у вас есть какие – либо ходатайства?

*Ответчик:*

- Также прошу допросить в качестве свидетеля инженера Булыгина.

Обсуждается заявленное ходатайство.

*Председательствующий:*

- Истец, ваше мнение по поводу заявленного ходатайства?

*Истец:*

- не возражаю.

*Председательствующий:*

- Представитель истца, ваше мнение?

*Представитель истца:*

- не возражаю.

*Председательствующий:*

- Прокурор, ваше мнение?

*Прокурор:*

- не возражаю.

*Председательствующий:*

- Суд определил: удовлетворить ходатайство ответчика, допросить в качестве свидетеля Булыгина.

*Председательствующий:*

- Прокурор, у вас есть ходатайства?

*Прокурор:*

- ходатайств не имею.

*Председательствующий:*

- Суд переходит к рассмотрению дела по существу. Докладываются материалы дела.

- Истец, вы поддерживаете свои исковые требования?

*Истец:*

- да, поддерживаю.

*Председательствующий:*

- Ответчик, вы признаете исковые требования?

*Ответчик:*

- исковые требования не признаю, т.к. существовали объективные условия для увольнения. Суд переходит к заслушиванию объяснений сторон. Истец, изложите вашу просьбу суду.

*Истец:*

Мои требования состоят в следующем: я прошу изменить формулировку увольнения, вернуть сумму взысканий с заработной платы за время вынужденного прогула, выплату денежных средств за задержку трудовой книжки, и выплате компенсации за причиненный моральный вред. Прошу оплатить услуги, оказанные мне адвокатом

*На вопрос председательствующего:*

- Почему вы считаете ваше увольнение неправильным?

*Истец:*

- Меня уволили незаконно, так как на работу я приходила исправно, ни одного прогула не было. Это может подтвердить сторож. Документы о моем увольнении мной подписаны не были.

*На вопрос председательствующего:*

- за какой период вы требуете выплатить вам заработную плату?

*Истец:*

- с того периода как мне задержали выдачу трудовой книжки.

*На вопрос председательствующего:*

- Из чего помимо заработной платы складывается ваше требование денежной компенсации?

*Истец:*

- Я должна заплатить адвокату Шуваловой за защиту моих интересов, а также я требую компенсации мне морального вреда за то, что подорвана моя деловая репутация.

*Председательствующий:*

- Ответчик, у вас есть вопросы к истцу?

*Ответчик:*

- разумеется. Уважаемая Сурикова, разве не вызывал вас начальник отдела кадров о возврате документов и подписания приказа об увольнении? Разве вы ранее не были замечены в воровстве на предприятии?

*Истец:*

- Нет. Отдел кадров меня не вызывал. А случай воровства был не доказан.

*Председательствующий:*

- У вас есть еще вопросы?

*Ответчик:*

- я хотел бы услышать мнение адвоката. Вопросов к истцу больше нет.

*Председательствующий:*

- Представитель истца, у вас имеются вопросы

*Представитель истца:*

- Я вас правильно поняла? Никакие дисциплинарные взыскания на вас наложены не были, кроме упреков?

*Истец:*

- Да, меня обвиняли в том, что я не совершала. Более того директор пытался всякими способами меня уволить с работы, за случай когда мной была написана жалоба прокурору о не законном удержании денежных средств.

*Представитель истца:*

- Делались ли вам замечания, выговоры. Объявлялись ли приказы под роспись?

*Истец:*

- Ничего этого не было, никаких приказов мне не объявлялось!

*Представитель истца:*

- вопросов к истцу больше нет.

*Председательствующий:*

- Прокурор, у вас имеются вопросы к истцу?

*Прокурор:*

- Почему вы не сделали соответствующих выводов из бесед с директором? Разве было непонятно, что вами недовольны?

*Истец:*

- я не считала, что дело дойдет до увольнения и кроме того надеялась что мне предоставят место работы в роли новой должности в замен заведующей складом.

*Председательствующий:*

- Суд переходит к заслушиванию объяснений ответчика.

- Ответчик, что вы хотите пояснить суду по поводу предъявленного к вам иска?

*Ответчик:*

- Я считаю претензии к нашему предприятию необоснованными. Сурикову уволили за нарушение трудовой дисциплины (за прогулы). Увольнение прошло по п. 6 «а» ст. 81 ТК. Он уволен по основанию, которое предусматривается данной статьей – не появление на рабочем месте в течении рабочего дня.

*Председательствующий:*

- Истец, у вас есть вопросы к ответчику?

*Истец:*

- Скажите, почему же тогда факты моих прогулов не зафиксированы. Почему меня не вызвали для подписания приказа и объяснений, а так же не отдали трудовую книжку в срок?

*Ответчик:*

- Руководство связывалось с вами, но вы на связь не выходили. Да и терпеть ваши прогулы уже не было сил.

*Председательствующий:*

- У представителя истца имеются вопросы к ответчику?

*Представитель истца:*

- Повторите пожалуйста по какому основанию вы уволили Сурикову?

*Ответчик:*

- по п. 6 «а» ст. 81 ТК – за прогул

*Представитель истца:*

- а порядок увольнения по данной статье вы знаете?

*Ответчик:*

- что вы хотите этим сказать?

*Представитель истца:*

- А то, что для увольнения должен быть издан приказ по организации, который также должен быть передан под роспись работнику. Ничего этого сделано не было.

*Ответчик:*

- Ну от чего же, истцу неоднократно делались замечания.

*Представитель истца:*

- А приказы о них были?

*Ответчик:*

- Нет. Все они были сделаны устно.

*Председательствующий:*

- Прокурор, у вас будут вопросы к ответчику?

*Прокурор:*

- нет, не имею.

*Председательствующий:*

- Суд переходит к исследованию других доказательств. Нам осталось допросить свидетелей и ознакомиться с письменными доказательствами.

- Истец, каково ваше мнение о порядке исследования этих доказательств?

*Истец:*

- на усмотрение суда

*Председательствующий:*

- Представитель истца, ваше мнение?

*Представитель истца:*

- я считаю дальнейшее исследование доказательств по делу начать с допроса свидетелей.

*Председательствующий:*

- Ответчик, как вы думаете?

*Ответчик:*

- на ваше усмотрение.

*Председательствующий:*

- Прокурор, ваше мнение по этому вопросу?

*Прокурор:*

- я согласен с порядком, предложенным представителем истца.

*Председательствующий:*

- Суд определил: дальнейшее исследование начать с допроса свидетелей. Пригласите, пожалуйста, свидетеля Сидорова.

Свидетель входит.

*Председательствующий:*

- Свидетель, встаньте, пожалуйста, за трибуну. Назовите Вашу ФИО, год рождения, место работы и жительства.

*Свидетель Сидорова Екатерина Александровна, 1979 года рождения, работаю начальником профсоюза на ОАО «Колос», проживаю по ул. Шишкина 34 кв. 28.*

*Председательствующий:*

- Суд предупреждает вас об уголовной ответственности по ст.ст. 307, 308 УК РФ за отказ от дачи показаний и за дачу заведомо ложных показаний. О том, что суд предупредил вас, распишитесь в подписке свидетелей.

Свидетель расписывается.

*Председательствующий:*

- Свидетель, какие у вас отношения с истцом и ответчиком?

*Свидетель:*

- я являюсь начальником профсоюза в организации, в которой работает Сурикова.

*Председательствующий:*

- Сообщите суду все, что вам известно по рассматриваемому делу.

*Свидетель:*

- Претензий к Суриковой нет никаких. На работу она приходила вовремя. Всегда вежлива, неагрессивна.

*Председательствующий:*

- Вам известно о фактах прогулов на рабочем месте?

*Свидетель:*

- Нет, таких сведений у меня нет. Однако она уже длительное время не появляется на работе. Я думала что в связи со здоровьем.

*Председательствующий:*

- Истец, вы желаете о чем-нибудь спросить свидетеля?

*Истец:*

- вопросов у меня нет.

*Председательствующий:*

- Есть ли вопросы к свидетелю у представителя истца?

*Представитель истца:*

- нет, не имею.

*Председательствующий:*

- Ответчик, есть у вас вопросы?

*Ответчик:*

- вопросов не имею.

*Председательствующий:*

- У прокурора будут вопросы?

*Прокурор:*

- вопросов не имею.

*Председательствующий:*

- Суд переходит к заслушиванию показаний свидетеля Савельевой. Пригласите Савельеву! Савельева входит в зал заседаний.

*Председательствующий:*

- Свидетель, ваша ФИО, год рождения, место работы и жительства.

*Свидетель Савельева Тамара Анатольевна, 1981 года рождения, уборщица в данной организации.*

*Председательствующий:*

- суд предупреждает вас об уголовной ответственности по ст. 307, 308 УК РФ за отказ от дачи показаний и за дачу заведомо ложных показаний. О том, что суд предупредил вас, распишитесь в подписке свидетелей.

*Свидетель расписывается.*

*Председательствующий:*

свидетель, в каких отношениях вы находитесь со сторонами по делу?

*Свидетель:*

- я работаю в одной организации с ними.

*Председательствующий:*

- Расскажите суду все, что вам лично известно по делу.

*Свидетель:*

- Я знаю Екатерину уже 8 лет как человека доброго и порядочного, честного, хорошего. О каких либо фактах нарушений мне не известно.

*Председательствующий:*

- Пожалуйста, задавайте вопросы свидетелю!

*Ответчик:*

- Если вы называете ее порядочной и честной, то как вы объясните пропажу ковриков со склада, заведующей которого она являлась?

*Свидетель:*

- Да никаких ковриков она не воровала. И факта подтверждения нет, что именно она их украла.

*Председательствующий:*

- Пожалуйста, задавайте вопросы!

Вопросов не последовало.

Суд переходит к заслушиванию показаний свидетеля Булыгина.

*Председательствующий:*

- Пригласите Булыгина в зал судебного заседания!

Входит Булыгин.

*Председательствующий:*

свидетель, ваша ФИО, год рождения, место работы и место жительства?

*Свидетель* Булыгин Анатолий Александрович, 1971 года рождения, работаю в организации в должности инженера, проживаю по адресу: ул. Комсомольская 23 кв.2

*Председательствующий:*

- суд предупреждает вас об уголовной ответственности по ст. 307, 308 УК РФ за отказ от дачи показаний и за дачу заведомо ложных показаний. О том, что суд предупредил вас, распишитесь в подписке свидетелей.

Свидетель расписывается.

*Председательствующий:*

свидетель, в каких отношениях вы находитесь со сторонами по делу?

*Свидетель:*

- Отношения нормальные. Ну что я могу сказать. На работу опаздывала, на обеденный перерыв уходила раньше положенного времени. Однажды опоздала на работу на три часа.

*Председательствующий:*

- Скажите, а по каким причинам работникам опоздал? Вы знаете?

*Свидетель:*

- Нет, я просто констатирую факт ее опоздания.

*Председательствующий:*

Суд спрашивает о наличии вопросов.

Вопросов нет.

*Председательствующий:*

- Суд переходит к заслушиванию показаний свидетеля Попова.

Попов входит в зал судебного заседания.

*Председательствующий:*

- Свидетель, ваша ФИО, год рождения, место работы, место жительства.

*Свидетель:*

Попов Леонид Викторович, 1979 года рождения, работаю в организации в должности начальника отдела кадров, проживаю по адресу: ул. Космонавтов 13 кв.22.

*Председательствующий:*

- суд предупреждает вас об уголовной ответственности по ст. 307, 308 УК РФ за отказ от дачи показаний и за дачу заведомо ложных показаний. О том, что суд предупредил вас, распишитесь в подписке свидетелей.

Свидетель расписывается.

*Председательствующий:*

- свидетель, в каких отношениях вы находитесь со сторонами по делу?

*Свидетель:*

- отношений нет никаких.

*Председательствующий:*

- Расскажите пожалуйста почему Сурикову уволили?

*Свидетель:*

- Конечно. Сурикова Е. была уволена на основании ст. 81 п. 6 «а» ТК РФ. В соответствии с этим был издан приказ о ее увольнении, ей данный документ подписан.

*Председательствующий:*

- Скажите, а почему вы не отдали документы работники в установленный срок работнику?

*Свидетель:*

- что вы имеет в виду?

*Председательствующий:*

- В иске, истцом указано, что трудовую книжку с 14 июня 2011 г по 7 апреля 2012 года находила в организации? Чем вы это объясните?

*Свидетель:*

- дело в том, что я лично звонил и оповещал о том, что ей необходимо забрать документы и подписать приказ на увольнении. Однако она н связь не выходила.

*Председательствующий:*

- Вы хотите сказать, что вы пытались отдать документы и предприняли все возможные мероприятия по поиску Суриковой?

*Свидетель:*

- да, это так.

*Председательствующий:*

- Еще что-нибудь по делу пояснить можете?

*Свидетель:*

- по поводу увольнения Суриковой моего мнения никто не спрашивал. Поступило распоряжение от руководства организации и данные действия мной были совершены.

*Председательствующий:* спрашивает о наличии вопросов у лиц участвующих в деле – вопросов нет.

*Председательствующий:*

- Суд переходит к исследованию письменных доказательств.

- Истец, у вас есть какие-нибудь замечания по поводу оглашенных письменных доказательств?

*Истец:*

- никаких замечаний у меня нет.

*Председательствующий:*

- Имеет ли замечания или вопрос

*Представитель истца:*

- замечаний нет. Документы соответствуют действительности.

*Председательствующий:*

- Ответчик! Есть ли у вас замечания?

*Ответчик:* нет

*Председательствующий:*

- Прокурор! Есть ли у вас замечания?

*Прокурор:* нет.

*Председательствующий:*

- Стороны, желаете ли вы чем-либо дополнить материалы дела?

*Истец:* нет, не желаю.

*Ответчик:* нет, не желаю.

*Представитель истца:* дополнений по делу не имеется.

*Прокурор:* дополнений нет.

*Председательствующий:*

- Если дополнений нет, суд переходит к заслушиванию заключения прокурора.

*Заключение прокурора:*

- Уважаемый суд! Я полагаю, что иск Суриковой Е. к ОАО «Колос» о не законном увольнении с работы является обоснованным и подлежит удовлетворению по следующим основаниям (полный текст выступления следует составить студенту).

*Председательствующий:*

- Исследование дела объявляется законченным, суд переходит к заслушиванию судебных прений. Истец, что вы хотите сказать в прениях?

*Истец:* Я всегда выполняла свои обязанности добросовестно, честно, свою работу любила. Считаю мое увольнение не законным и не справедливым.

*Председательствующий:*

- Слово для выступления в прениях предоставляется представителю истца.

*Представитель истца:* Уважаемый суд! Материалами дела и показаниями свидетелей бесспорно установлено, что мой доверитель оказался жертвой недобросовестных поступков ответчика (полный текст выступления следует составить студенту).

*Председательствующий:*



- Ответчик вам предоставляется слово для выступления в прениях.

*Ответчик:* слов не имею.

*Председательствующий:*

- Сторонам предоставляется право реплики.

Реплик не последовало.

- Судебные прения закончены суд удаляется в совещательную комнату для постановления решения.

*Судья поднимается и уходит. Все встают.*

*Секретарь:* прошу встать! Суд идет!

Открывается дверь и появляется судья.

*Председательствующий:*

- Оглашается решение (текст решения составляется студентом – председательствующим).

- Стороны! Вам понятно решение, порядок его обжалования?

*Истец:*

- Да, понятно.

*Ответчик:*

- Да, понятно.

*Председательствующий:*

- Судебное заседание закрыто.

#### **4.4. Разноуровневые задачи (задания)**

##### **Тема «Понятие, предмет, метод и принципы гражданского права»**

###### **Задача 1.**

Индивидуальный предприниматель Гончаров купил у ООО «Металлоконструкция» станок в цех по изготовлению мебели. Через месяц после заключения договора купли-продажи станок вышел из строя. ИП Гончаров обратился к ООО «Металлоконструкция» с требованием о замене станка и уплате неустойки. Продавец отказался заменить товар, указав, что станок можно отремонтировать в течение 10 дней..

*Какой отраслью права регулируются эти отношения? Дайте характеристику данных отношений. Решите спор.*

###### **Задача 2**

Заказчик Зотова передала в химчистку шубу из синтетической ткани. Когда она пришла за получением заказа, оказалось, что шуба села и стала меньше на два размера. Зотова потребовала возмещения стоимости шубы, так как химчистка обязана была предупредить заказчика о возможных последствиях.

*Какие возникли отношения и какой отраслью права они регулируются?*

###### **Задача 3**

Дачный кооператив в лице председателя Гришина заключил договор с Косовым и Ивановым о постройке на территории кооператива теплицы для выращивания рассады овощей. Срок сдачи был определен 10 августа. Однако 9 августа во время грозы от удара молнии теплица сгорела. Косов и Иванов потребовали оплатить выполненную работу, так как, по их мнению, они заключили трудовой договор. Садоводческое товарищество отказалось от оплаты, так как полагало, что возникшие отношения регулируются гражданским правом. Кроме того, оно потребовало возмещения стоимости своих материалов (леса и стекла), ссылаясь на содержание гл. 37 Ч. 2 ГК РФ.

*Нормами какой отрасли права регулируются сложившиеся отношения?*

*Решите спор, приведите аргументы, подтверждающие ваш вывод.*

##### **Тема «Система источников Гражданского права»**

###### **Задача 1**

1 декабря 1994 г. фирма «Алтан-Трейд» поместила объявление в местной газете о том, что продает сахар в неограниченном количестве каждому желающему по цене 3000 руб. за 1 кг., но при условии, что покупатель приобретает сахар в количестве не менее одного мешка. В объявлении указывалось, что оно имеет силу предложения заключить договор.

10 января из отдаленного района области прибыло две грузовых машины, принадлежащих акционерному обществу, для приобретения 150 мешков сахара. Однако оказалось, что весь сахар продан уже к 1 января и фирма отказалась от заключения договора. Акционерное общество обратилось в арбитражный суд, требуя взыскать причиненные убытки: стоимость 2-дневного переезда к продавцу и обратно и суммы, выплаченным двум грузчикам и шоферу. Фирма отказалась от возмещения ущерба, так как объявление не считается предложением заключить договор по ГК РСФСР, который должен быть применен.

*Покупатель настаивал на применении п.2 ст.437 ГК РФ.*

*Изменится ли решение, если объявление было опубликовано 2 января 1995 г.?*

### **Задача 2.**

Составьте таблицу источников Гражданского права .

### **Тема «Гражданское правоотношения».**

#### **Задача 1**

Укажите какие из перечисленных правоотношений являются гражданско-правовыми и назовите их элементы (Объект, субъект, содержание).

1. Правоотношения между финансовым органом и гражданином Ивановым А.П. по поводу уплаты налога на имущество.

2. Правоотношения между финансовым органом и наследником гражданки Петровой М.А, возникшие в связи с тем, что часть имущества завещана РФ, а часть племяннице Петровой.

3. Правоотношения между пенсионером Сидоровым и гражданкой Соболевой, которые возникли в связи с передачей дома в собственность Соболевой с обязательством последней содержать Сидорова.

4. Правоотношения между органами правосудия и Васиным, возникшие в результате хищения последним государственного имущества.

5. Правоотношения между Васиным и Обществом с ограниченной ответственностью по поводу имущественного ущерба, причиненного преступными действиями Васина.

#### **Задача 2**

Укажите, в каких из перечисленных случаях речь идет о субъективным праве, а в каких – об объективном.

1. Собственнику принадлежат права владения, пользования и распоряжения своим имуществом (ст.209 ГК РФ).

2. Собственнику легковой автомашины «BMW» Загорскому принадлежит право владения, пользования и распоряжения ею.

3. Наследниками первой очереди по закону являются дети, супруг и родители наследодателя (п. 1 ст. 1142 ГК РФ).

4. Сын Николаева, умершего в январе 2009 г., является наследником всего имущества отца.

#### **Задача 3**

Классифицируйте следующие гражданские правоотношения.

1. Правоотношения, возникшие в результате приобретения гражданином Зайцевым В.П. жилого дома в собственность.

2. Правоотношения, возникшие между братьями Гореевыми, построившими совместными усилиями гараж (ст. 244 ГК РФ).

3. Правоотношения, возникшие между известной певицей и художником Бортниковым, который без согласия певицы демонстрирует ее портрет на выставке.

4. Правоотношения, возникшие между швейной фабрикой и текстильным комбинатом по поводу поставки швейной фабрике ткани определенного качества и ассортимента.

5. Правоотношения между гражданкой Мальцевой И.Н и Салоном – ателье по поводу пошива пальто и платья.

6. Правоотношения, складывающиеся по поводу чести и достоинства мастера завода, в отношении которого гражданином Рябининым распространяются сведения о злоупотреблении мастером своим служебным положением.

#### **Задача 4**

В соответствии с заказом Общества с ограниченной ответственностью художник Загурский написал несколько картин и передал их за вознаграждение заказчику. Какие возникли правоотношения? Классифицируйте их.

#### **Задача 5**

Из каких юридических фактов возникли данные правоотношения? Классифицируйте юридические факты и юридические составы:

1. Правоотношения между родителями и малолетними детьми, в соответствии с которыми родители являются представителями своих малолетних детей (ч.1 ст.28 ГК РФ)

2. Малыгина завещала все свое имущество гражданке Полянской. После смерти Малыгиной Полянская оформила свое наследственное право.

3. Мастерская заключила договор с акционерным обществом об изготовлении транспарантов для празднования Дня Города.

4. В квартире Костюниной произошел пожар. Только что приобретенный столовый и спальный гарнитуры были приведены в негодность. Костюнина обратился в страховую организацию с требованием возместить причиненный ущерб. Все имущество было застраховано. Выяснилось, что пожар произошел по вине соседа, забывший выключить электроплитку. Из каких юридических фактов возникли правоотношения между страховой компанией и Костюниной?

5. Рабочие, расчищая площадь под многоквартирный дом, обнаружили в стене старого дома кувшин, заполненный золотыми монетами. Сдав клад, они потребовали вознаграждения, установленного ст.233 ГК РФ. Из каких юридических фактов возникли правоотношения между рабочими и финансовым органом?

### **Тема «Вещные права»**

#### **Задача 1**

Между собственниками прилегающих друг к другу земельных участков возник спор, кто имеет право на сбор плодов фруктовых деревьев, корни которых расположены на одном участке, а ветви с плодами свешиваются на другой участок. Собственник участка, на котором растут деревья, настаивал на том, что право сбора плодов принадлежит ему, поскольку именно корни питают деревья. Собственник соседнего участка полагал, что его власть распространяется не только на поверхность земельного участка, но и на все, что простирается над ним. К тому же плоды созревают благодаря солнечным лучам, падающим на его участок, а он вовсе не обязан допускать соседа на свой участок для сбора плодов.

*Как разрешить возникший спор?*

#### **Задача 2.**

Магазин музыкальных инструментов продал С. пианино “Красный Октябрь” с условием доставки на квартиру. Во время перевозки машина провалилась в яму, которая неожиданно образовалась в результате обрушения перекрытия трассы теплоцентрали. Пианино получило повреждения корпуса. С. обратился в магазин с требованием о его замене. Администрация магазина заявила, что товар покупателем оплачен, а поэтому

собственником стал уже С. и риск гибели товара лежит на нём. С. обратился в суд с иском о взыскании стоимости пианино или замены его другим.

*Когда у покупателя возникает право на покупку вещи с обязательством доставки?  
Как Вы решите дело?*

#### **Задача 3.**

Скульптур Андреев давно хотел установить скульптурный портрет на могиле своей матери, но не мог достать для этого подходящий мрамор. Сторож кладбища по договоренности с Андреевым достал ему за плату нужный мрамор, сняв его с одной из заброшенных могил. Документы о том, кто захоронен в этой могиле, в период войны оказались утраченными, и ее в течение многих лет никто не посещал. Андреев высек из мрамора портрет своей матери и установил его на могиле. Узнав об этом, прокурор предъявил к Андрееву иск о взыскании в доход казны стоимости использованного мрамора по рыночным расценкам. К сторожу был предъявлен иск о взыскании в доход казны сумм, полученных от Андреева.

*Разрешите дело.*

#### **Задача 4.**

Терехову и Губановой принадлежит дом в Туле. Терехов занимает первый этаж, а Губанова – второй. В доме печное отопление. Дымоход от печи из помещения Терехова выведен в общий стояк, установленный в помещении Губановой. Губанова потребовала, чтобы Терехов вывел дымоход своей печи по наружной стенке. Терехов ответил на это отказом, после чего Губанова закрыла дымоход.

Терехов предъявил к Губановой иск об обязанности ее восстановить дымоход и в дальнейшем не чинить ему препятствий в пользовании дымоходом. В обоснование своих требований истец предъявил суду заключение пожарной охраны, которая возражала против вывода дымохода на наружной части дома.

*Какое решение должен вынести суд?*

#### **Задача 5.**

Андреева и Дворкин поручили Сечкарю за вознаграждение заложить в ломбарде принадлежащие им вещи – мужское и дамское пальто и получить для них ссуду. Оба пальто были заложены Сечкарю в ломбарде, а затем выкуплены на деньги, данные Андреевой и Дворкиным, однако последним не возвращены. В связи с этим Андреева и Дворкин предъявили иск к Сечкарю о взыскании стоимости пальто. Суд на основании норм права о виндикационном иске обязал ответчика вернуть истцам пальто либо возместить их стоимость.

*Правильно ли решение суда?*

#### **Задача 6**

Кирпичников получил по наследству жилой дом, который требовал капитального ремонта. Кирпичников произвел капитальный ремонт, перепланировал дом, пристроил к нему две террасы (летнюю и зимнюю), провел в доме паровое отопление.

Вскоре после окончания работ Морозов предъявил к Кирпичникову иск о признании права собственности на дом и выселении его из дома. В обоснование иска Морозов ссылаясь на то, что в свое время он был незаконно привлечен к уголовной ответственности и осужден с конфискацией имущества, в том числе и дома. В период его отсутствия орган местного самоуправления, в ведение которого перешел дом, продал его отцу Кирпичникова. Ныне Морозов полностью реабилитирован и желает поселиться в доме.

Кирпичников иска не признал. Он пояснил суду, что живет в доме с детских лет, получил дом по наследству, затратил на ремонт и благоустройство дома все свои сбережения и другой площади для проживания не имеет. Что касается Морозова, то он как реабилитированный получил от государства квартиру, и дом ему не нужен. Квартиру Морозов приватизировал.

*Разберите доводы сторон и решите дело.*

### **Задача 7.**

Супруги Васильевы за время совместной жизни приобрели автомашину. Васильева обратилась с иском к Васильеву о расторжении брака и разделе общего имущества, в том числе автомашины. Затем истица обратилась с просьбой в обеспечение иска наложить арест на автомашину. Однако определение суда по обеспечению иска исполнено не было, так как Васильев, воспользовавшись тем, что по договоренности с Васильевой машина находилась в его владении, успел продать машину Андрееву.

Тогда Васильева обратилась с иском к Васильеву и Андрееву о признании договора купли-продажи недействительным и об изъятии машины у Андреева. В обоснование иска она ссылалась на то, что автомашина принадлежит ей и ответчику Васильеву на праве общей совместной собственности, а потому последний не мог продать машину без ее согласия.

Андреев возражал против иска по следующим основаниям. Во-первых, покупая автомашину, он полагал, что ее собственником является только Васильев, и, во-вторых, за время владения машиной он понес расходы по ее ремонту, которые в случае изъятия машины во всяком случае должны быть ему возмещены.

Суд иск Васильевой удовлетворил, обязав Андреева вернуть машину, а Васильева - выплатить Андрееву ее стоимость. При этом расходы по ремонту машины Андрееву возмещены не были.

*Правильно ли решение суда?*

### **Задания:**

1. Составьте проект виндикационного иска.
2. Составьте проект негаторного иска
3. Составить схему «Виды гражданско-правовых способов защиты вещных прав»
4. Провести сравнительную характеристику вещно-правовых и обязательственно-правовых способов защиты вещных прав

### **Тема «Обязательства»**

#### **Задача 1.**

Арсеньев условился со своим приятелем Новоселовым, артистом эстрады, что соберет у себя дома сослуживцев, которые хотели бы послушать в исполнении Новоселова эстрадные песни в домашней обстановке. Однако за час до назначенного времени Новоселов позвонил по телефону Арсеньеву и сообщил, что не придет, так как решил остаться дома, чтобы посмотреть по телевизору футбольный матч. Намеченное мероприятие пришлось отменить.

Арсеньев полагает, что Новоселов обязан возместить ему все расходы, связанные с подготовкой встречи (стоимость закупленных им продуктов и напитков), а также компенсировать моральный вред.

*Имеются ли у Арсеньева юридические основания для предъявления такого требования к Новоселову?*

#### **Задача 2.**

Собственники двух расположенных по соседству дач заключили договор о том, что они будут поочередно производить весеннюю и осеннюю уборку обеих примыкающих к дачам земельных участков. Но так как участок Федорова вдвое больше участка Семенова, было также условлено, что за уборку, произведенную Семеновым, он получает от Федорова доплату в размере минимального размера заработной платы в месяц.

Первым уборку произвел Федоров. Но когда свои обязанности выполнил Семенов, Федоров от уплаты денег отказался, сославшись на то, что их договор не имеет юридической силы и носит чисто бытовой характер.

*Обоснованы ли соображения Федорова?*

### **Задача 3.**

Бывшие супруги Ивановы, вынужденные проживать после развода в одной квартире в Санкт-Петербурге, находились в неприязненных отношениях. После очередной ссоры Иванова разослала близким родственникам бывшего мужа телеграммы, в которых сообщала о его смерти.

Когда прибывшие в Санкт-Петербург из Владивостока, Хабаровска, Астрахани и других городов России родственники обнаружили, что Иванов находится в полном здравии, они обратились к адвокату с вопросом, имеются ли у них юридические основания потребовать от Ивановой возмещения понесенных ими расходов на авиабилеты, такси, проживание в гостинице и питание, а также причиненного им морального вреда.

*Какой ответ должен дать адвокат?*

### **Задача 4.**

Собственник жилого дома Кириллов, уезжая в отпуск, попросил своего соседа Николаева присмотреть за домом. Последний согласился. Через несколько дней после отъезда Кириллова его дом в результате урагана сильно пострадал: была повалена телевизионная антенна, сдвинута крыша, выбиты стекла. Много разрушений было причинено и внутри дома. После того как ураган затих, Николаев принялся за приведение дома соседа в порядок. Он установил антенну, вставил стекла в окна, исправил крышу и прибрал внутри дома.

По возвращении Кириллова Николаев попросил возместить ему расходы, понесенные им в связи с устранением последствий урагана в доме Кириллова. Последний не согласился с этим, поскольку он просил Николаева только присмотреть за домом, но не поручал ему производить какие-либо ремонтные работы. К тому же в этом году Кириллов собирается капитально отремонтировать дом, и ему все придется переделывать.

*Кто прав в этом споре?*

### **Задача 5**

Старший научный сотрудник института Васильев подарил институту библиотеку специальной литературы, которую он собирал в течение всей жизни. О своем даре он объявил на заседании ученого совета института, а также в интервью, опубликованном в институтской многотиражке.

Поскольку книг было много, и перевезти их сразу было сложно, Васильев осуществлял их перевозку небольшими партиями. Не успев передать все книги, Васильев скончался. Его сын, являясь единственным наследником по закону, в ответ на просьбу директора института передать оставшиеся книги, ссылаясь на то, что договор между его отцом и институтом не был надлежащим образом оформлен.

В суде, где рассматривался данный спор, институт предъявил акт принятия на баланс книг, переданных Васильевым в дар институту, подписанный заведующим библиотекой института и утвержденный директором института.

*Как следует разрешить возникший спор?*

### **Задача 6.**

При проверке налоговой инспекцией хозяйственной деятельности общества с ограниченной ответственностью выяснилось, что один из магазинов, принадлежащих обществу, закупил крупную партию ликероводочных изделий. В связи с тем, что у общества не было лицензии на торговлю ликероводочными изделиями, налоговая инспекция сочла совершенную сделку ничтожной и потребовала взыскания всего полученного по сделке в доход государства.

Продавец – ликероводочный комбинат – заявил, что с его стороны никаких нарушений закона не допущено. Кроме того, в уставе общества, предъявленном при заключении договора, предусмотрен такой вид деятельности, как торговля ликероводочными изделиями.

*Правомерны ли действия налоговой инспекции?*

### **Задание.**

1. Составить таблицу «Классификация сделок»
2. Выписать признаки недействительных сделок.
3. Перечислить виды сделок, для которых необходима государственная регистрация с указанием нормативно – правовых актов.

### **Тема «Отдельные виды обязательств»**

#### **Задача 1.**

Гражданин Соколов взял в долг у своей соседки Пономаревой 5 тыс. руб. В письменном виде договор оформлен не был, расписка также не выдавалась. По договоренности с Пономаревой Соколов обязался вернуть сумму займа по истечении шести месяцев с момента получения займа.

Через два месяца после передачи денег Пономарева попросила Соколова подписать письменный договор займа, в котором содержались те условия, на которых ему ранее был предоставлен заём. Соколов, не отрицая своей обязанности вернуть полученные деньги, договор подписать отказался, сославшись при этом на то, что заемное обязательство между ними возникло ранее, еще два месяца назад, закон же запрещает распространять условия договора на отношения, возникшие между сторонами до его заключения.

*Кто прав? Обоснуйте ваш ответ. Приведите нормы ГК РФ в обоснование утвердительного или отрицательного ответа на вопрос.*

#### **Задача 2**

ООО «Веста» и ООО «Вега» заключили предварительный договор, по условиям которого они обязались заключить в будущем договор поставки сельхозпродукции, производимой ООО. Основной договор стороны обязались заключить в сентябре-октябре 2017 года.

Однако, к обусловленному сроку договор не был заключен. ООО «Веста» свой отказ от заключения основного договора обосновало тем, что год был неурожайный, а подписанный ими документ не порождает каких-либо обязательств, поскольку не содержит существенных условий основного договора.

ООО «Вега» обратилось в суд с иском о понуждении ООО «Веста» к заключению договора.

*Какое решение должен принять суд? Допустимо ли вообще понуждение к заключению договора по действующему ГК РФ? Может ли суд обязать сторону предварительного договора заключить основной договор? Обоснуйте ваш ответ.*

#### **Задача 3.**

Иванов, работавший директором ООО «МП», решил заключить с ООО «МП» от своего имени договор мены: обменять принадлежащий ему на праве собственности автомобиль на принадлежащий обществу склад. Юрисконсульт ООО «МП» пояснил Иванову, что данный договор он вправе совершить только с согласия общего собрания участников общества. Тем не менее, директор подписал договор, поскольку, по его мнению, он в соответствии с уставом вправе единолично совершать любую сделку на сумму до 500000 руб., а в данном случае цена договора не превышает 35 тыс. руб.

*Правомерно ли поступил директор ООО «МП»? Возникло ли в данном случае обязательство? Соответствует ли оно закону? Дайте правовое обоснование вашему решению.*

#### **Задача 4.**

Студент 2 курса колледжа Васильев пришел с друзьями в ночной клуб. Однако служба безопасности (СБ) отказалась пропустить его в клуб, сославшись на то, что он не проходит «face-контроль». Представителю СБ Васильев заявил, что клуб не вправе отдавать предпочтение кому-либо из клиентов, поскольку по сути является стороной

публичного договора, который заключается с каждым, кто обратится с предложением о его заключении. Тем не менее, дискуссия не привела к какому-либо результату.

*Прав ли в данном случае Васильев? Обоснуйте ваш ответ. Имеются ли в ГК РФ нормы, регламентирующие указанные отношения?*

#### **Задача 5.**

Тыквин заключил с Потаповым в простой письменной форме договор купли-продажи квартиры. В договоре было установлено, что основной договор купли-продажи будет подписан сторонами не позднее 31 декабря текущего года, а также содержалась твердая цена квартиры, выраженная в долларах США. В обусловленный срок Тыквин отказался продать квартиру Потапову на согласованных условиях, поскольку цены на рынке недвижимости существенно подскочили, и он получил значительно более выгодное предложение. Потапов обратился в суд с требованием о понуждении Тыквина к заключению договора купли-продажи квартиры.

*Какое решение должно быть вынесено по данному спору?*

#### **Задача 6.**

10 апреля 2018 года индивидуальный предприниматель Торопов направил по почте ООО «Автосервис» предложение о поставке партии запасных частей к автомобилям иностранного производства, в котором указал ассортимент, количество, стоимость каждой позиции, а также срок для ответа – 5 дней с момента получения предложения. 15 апреля ООО «Автосервис» направило ответ, в котором соглашалось на условия поставки и предлагало выставить счет на оплату. Ответ поступил в Торопову только 22 апреля.

*Считается ли договор поставки заключенным?*

#### **Задача 7.**

Коммерческий банк «Норд», являясь кредитором по кредитному договору, заключил с ООО «Гранит» договор цессии, которым уступил обществу право на получение с заемщика процентов по кредиту. Что же касается суммы основного долга, то банк намеревался получить ее от должника сам. Через некоторое время ООО «Гранит» предложило заемщику уплатить проценты по кредиту, но тот отказался это сделать. Тогда общество потребовало уплаты процентов в судебном порядке.

*Подлежит ли иск удовлетворению?*

#### **Задача 8.**

Синельникова заключила со своей соседкой Климовой договор купли-продажи принадлежащего ей цветного телевизора «Samsung». Поскольку наличных денег у Климовой не было, в договоре было указано, что Климова уступает Синельниковой право на получение своей пенсии в течение шести месяцев. Договор был заверен нотариально, но когда Синельникова обратилась в банк за получением денег, ей отказали.

*Правомерен ли в данном случае отказ?*

#### **Задания:**

1. Составить проект договора ренты.
2. Составить сравнительную таблицу договора пожизненной ренты и договора постоянной ренты
3. Составить проект договора мены.
4. Составить сравнительную таблицу договора мены и договора дарения.
5. Составить перечень прав потребителей.

#### **Задания:**

1. Составьте проект договора найма жилого помещения с собственником жилья.
2. Составьте проект договора аренды:
  - здания
  - предприятия
  - транспортного средства



-квартиры

3. Составьте таблицу: «Отличия договора коммерческого найма от договора социального найма».

### **Тема «Основные положения о праве интеллектуальной собственности»**

#### **Задача 1.**

Художник Кисточкин заключил с краеведческим музеем договор об экспонировании трех своих картин на выставке. Картины были переданы музею. После окончания срока экспозиции картины Кисточкину возвращены не были, так как, по заявлению директора музея, они были переданы фирме “АРТ-люкс” для организации выездной экспозиции и во время перевозки утеряны. Кисточкин обратился в суд с иском о возмещении причиненного ущерба. Музей против иска возражал, мотивируя свой отказ от выплаты тем, что выставку организовывал не он, а фирма “АРТ-люкс”, а Совтрансавто не обеспечило надлежащую перевозку картин. Предварительная оценка картин и страхование не производились.

*Кто несет ответственность и на основании каких нормативных актов?*

*Как определить величину компенсации за утрату картин в этом случае?*

#### **Задача 2.**

Ведущим конструкторам СКБ “Стройтехнология” было поручено разработать систему снижения износа прошивочных стержней при производстве щелевых кирпичей. Они задачу решили и изобрели прошивочный узел с прошивкой кирпичей “вдогон”, на что СКБ получило патент. СКБ предоставило ООО “Шифер-стан” исключительную лицензию сроком на 7 лет на право изготовления этого узла для оборудования линий по производству щелевого кирпича. Цена лицензии составляла 5 млн. руб. паушально и 12 % роялти. Авторам было решено выплатить 900 тыс. руб. Узнав об этом, авторы заявили, что возражают против продажи лицензии, а если СКБ продаст лицензию помимо их воли, то они будут требовать 50 % цены лицензии, включая паушальную сумму и роялти.

*Кому и в каком порядке выдается патент на служебное изобретение?*

*Что такое “исключительная лицензия”?*

*Могут ли авторы запретить продажу лицензии на служебное изобретение?*

*Как определяется цена лицензии?*

*Что означает паушальная сумма и роялти?*

*На какое вознаграждение и каким образом могут претендовать авторы?*

#### **Задача 3.**

По радио в рубрике «Новости науки» была передана в эфир опубликованная в журнале статья Радченко «Результаты исследования дна Ладожского озера». Автор потребовал выплатить ему вознаграждение и впредь без его согласия его статью не передавать в эфир. Радиокomitee заявил, что по авторскому закону все опубликованные статьи могут передаваться в эфир без согласия автора и без выплаты вознаграждения.

*Кто прав в этом споре? В каких случаях допускается использование произведений без согласия автора и выплаты ему вознаграждения?*

#### **Задача 4.**

Авторы учебного пособия «Классическая механика» заключили договор с издательством, не указав в договоре срока выпуска произведения в свет и срока действия договора. По истечении года со дня передачи издательству рукописи авторы заинтересовались, когда же их пособие будет выпущено в свет. Не получив определенного ответа, они передали данное пособие другому издательству, оговорив срок издания. Договор с первым издательством они обещали расторгнуть. Когда авторы сообщили издательству о расторжении договора, издательство им ответило, что поскольку срок в договоре не предусмотрен, это означает, что права на данное пособие переданы

издательству навсегда, и создатели пособия больше никакими авторскими правами не пользуются.

*Кто в этом споре прав, и как он должен быть разрешен, если авторы обратятся с иском в суд? Каковы существенные условия авторского договора? В чем различие между авторскими договорами о передаче исключительных и неисключительных прав?*

#### **Задача 5.**

На предприятии художественных промыслов была разработана новая модель чайного сервиза, расписанного по эскизам художника Маркова. В связи с предстоящим запуском модели в производство возник вопрос о необходимости обеспечения охраны прав предприятия и художника-дизайнера. Юридическая фирма, к которой предприятие обратилось за консультацией, разъяснила, что наилучшим способом охраны было бы признание данной модели промышленным образцом. Однако сделать это невозможно, так как рассматриваемое художественно-конструкторское решение внешнего вида изделия не обладает промышленной применимостью, ибо предполагает ручную роспись каждого изделия. Впрочем, по мнению юридической, фирмы, третьи лица все равно не смогут воспользоваться данной разработкой, которая является произведением декоративно-прикладного искусства и не может быть использована без согласия ее автора, т.е. художника-дизайнера.

*Насколько правильна данная консультация?*

#### **Задача 6.**

Работники технологического бюро Чернышев и Хромов в установленном законом порядке признаны авторами изобретения - нового способа получения гашеной извести, разработанного ими в период работы на предприятии. В суд поступили иски от Фролова, начальника технологического бюро, и Власова, сотрудника бюро, которые ставили вопрос о включении их в число соавторов изобретения. В исковом заявлении Фролова указывалось, что им, как начальником бюро, осуществлялось общее руководство всеми работами, которые завершились созданием новой технологии получения гашеной извести. В иске Власова отмечалось, что именно он подсказал Чернышеву и Хромову основную идею нового способа, а также проделал большую работу по поиску и анализу аналогов изобретения, результаты которой он также передал ответчикам.

*- Подлежат ли удовлетворению заявленные исковые требования?*

### **Тема «Наследование»**

#### **Задача 1.**

После смерти Шевелева, постоянно проживавшего в Екатеринбурге, остался принадлежавший ему на праве собственности дом и несколько вкладов, сделанных им в различных отделениях Сбербанка. Для организации похорон из Воронежа приехала дочь Шевелева, Курчакова. Взяв в тот же день две сберегательные книжки отца, она попыталась снять часть средств с одного из счетов, но получила отказ в связи с тем, что не имела документов, подтверждающих произведенные на похороны расходы. Обе книжки она оставила себе. На другой день Курчакова была доставлена в больницу с диагнозом сердечной недостаточности, где через несколько часов скончалась. Среди ее вещей, сданных в камеру хранения больницы, были и сберегательные книжки отца. В нотариальную контору Екатеринбурга обратился сын Шевелева Андрей и муж Курчаковой С.М. Курчаков. Шевелев Андрей просил признать его единственным наследником в имуществе отца, поскольку дочь Шевелева, Курчакова, умерла через три дня после смерти отца, не приняв наследства. С.М. Курчаков просил выдать ему свидетельство о праве на наследование имущества Шевелева в доле, причитавшейся его жене. Нотариус отказал Шевелеву в выдаче свидетельства о праве на наследство, указав, что наряду с ним должна признаваться наследницей и Курчакова, а С.М. Курчакову разъяснил, что он должен обратиться в нотариальную контору г. Воронежа.

*Соответствует ли разъяснение нотариуса закону?*

### **Задача 2.**

В автомобильной катастрофе погиб Архипов. Его мать, жившая в другом городе, приезжала на похороны сына и уплатила его долг, связанный с покупкой автомашины. Затем она вернулась к себе домой. Через полтора года после смерти сына мать обратилась к жене Архипова с предложением о разделе наследства. В письме к жене сына мать сообщила, что кроме нее в разделе наследства должна участвовать 10-летняя Елена, которую Архипов признавал при жизни своей дочерью и ежемесячно присылал деньги на ее содержание. Жена Архипова сослалась на то, что мать Архипова пропустила срок на принятие наследства и поэтому не может получить ничего из его имущества. Что же касается Елены, то, хотя ее мать и подала в срок заявление о признании Елены наследницей умершего, она родилась от внебрачной связи, и Архипов не записан в свидетельстве о рождении Елены ее отцом.

*Мать Архипова обратилась в юридическую консультацию с вопросом, могут ли она и Елена, которую она считает своей внучкой, рассчитывать на получение наследства, и какие действия для этого ей следует предпринять.*

## **Раздел 2. Гражданский процесс.**

**Тема «Понятие гражданского процессуального права. Понятие, виды и стадии гражданского процесса»**

### **Задача 1**

Мировой судья рассматривал дело по иску Звонарева к Васильеву о взыскании долга. После открытия судебного заседания истец заявил ходатайство об отложении судебного разбирательства до 16 часов в связи с тем, что свидетель Иванченко занят на работе и ранее не может явиться в суд. Судья постановил рассматривать дело в отсутствие неявившегося свидетеля. В процессе исследования доказательств истец повторно заявил то же ходатайство. Судья нашел, что показания свидетеля Иванченко могут иметь значение для решения спора, и объявил перерыв до 16 часов. Во время перерыва тот же судья рассмотрел другое имевшееся в его производстве дело. В 16 часов заседание суда по иску Звонарева было возобновлено. Суд заслушал показания явившегося свидетеля Иванченко и разрешил дело.

*Соблюдены ли принципы гражданского процессуального права при разрешении данного дела?*

**Тема «Виды гражданского судопроизводства и стадии гражданского процесса».**

### **Задача 1**

В районном суде рассматривалось дело по иску Ульяновой к поликлинике № 2 о возмещении вреда, причиненного здоровью истицы в результате медицинской ошибки. В судебном заседании истица заявила отвод судье – председательствующему по делу – по тем основаниям, что он лечится в поликлинике № 2, а потому находится в определенной зависимости от ответчика.

*Имеются ли основания для удовлетворения заявленного отвода? В чем заключается принцип независимости судей и подчинения их только закону?*

**Тема «Принципы гражданского процессуального права».**

### **Задача 1**

В районный суд поступило исковое заявление треста столовых о взыскании недостачи с буфетчика Карал-оглы, азербайджанца по национальности. Ответчик заявил ходатайство об обеспечении его переводчиком, так как русским языком он в достаточной степени не владеет. Суд отклонил ходатайство Карал-оглы, поскольку он ведет дело с участием адвоката Мамедова, свободно владеющего русским и азербайджанским языками.

*Допущено ли в данном случае нарушение каких-либо принципов гражданского процессуального права?*

### **Задача 2**

Работник авторемонтного завода Варфоломеев уволен с работы по п. 6 ст. 81 Трудового кодекса РФ в связи с появлением на рабочем месте в состоянии опьянения. В судебном заседании было установлено, что Варфоломеев злоупотребляет спиртными напитками, но доказательств того, что он находился на рабочем месте в состоянии опьянения, администрация предоставить не смогла. В ходе рассмотрения дела судом был объявлен перерыв. После перерыва представитель ответчика и истец заявили, что они желали бы заключить мировое соглашение. В соответствии с текстом представленного суду соглашения Варфоломеев подлежал восстановлению на работе, однако без выплаты ему денег за вынужденный прогул.

*Как должен в данном случае поступить суд? О соблюдении каких принципов гражданско-процессуального права нужно вести речь при решении данной задачи?*

### **Задача 3**

В судебном заседании слушалось дело особого производства об усыновлении ребенка. Во время процесса по делу в зал заседания вошел корреспондент областного телерадиовещания с видеокамерой и стал производить съемку судебного заседания. Председательствующий по делу спросил корреспондента, на каком основании он производит видеосъемку некоторых фрагментов процесса для демонстрации телезрителям репортажа о новой категории гражданских дел. Председательствующий по делу судья Иванов А. И. удалил корреспондента из зала судебного заседания. Удаляясь, корреспондент заявил, что будет жаловаться в вышестоящие судебные инстанции на бюрократизм судьи Иванова А. И.

*Проблему каких принципов затрагивает приведенная правовая ситуация?*

## **Тема «Субъекты гражданского процесса».**

### **Задача 1**

Несовершеннолетние – Дмитриев (15 лет) и Саржин (16 лет) были осуждены за кражу имущества геологоразведочной партии. Иск о возмещении ущерба, причиненного партии, рассматривался в порядке гражданского судопроизводства. На момент совершения преступления Дмитриев находился под надзором детского дома; попечительство в отношении Саржина осуществлял его дядя (родители Саржина были лишены родительских прав). В судебном заседании было установлено, что в краже принимал участие также Сахаров (13 лет) и Новиков (12 лет), в отношении которых уголовное дело не возбуждалось. Обоих подростков воспитывали матери, отцы проживали отдельно и не принимали участие в воспитании детей.

*Определите круг лиц, которые должны участвовать в настоящем деле.*

### **Задача 2**

Несовершеннолетний С. (16 лет) предъявил к АО «Сибэнеогомаш» иск о возмещении вреда, причиненного увечьем: он попал под колеса электровоза, двигавшегося по подъездным путям АО. При рассмотрении дела выяснилось, что владелец электровоза – Алтайское отделение Западно-Сибирской железной дороги.

*Как должен поступить суд? Вправе ли С. вести процесс самостоятельно? Назовите правила замены ненадлежащего ответчика.*

### **Задача 3**

С. обратилась в суд с иском о признании недействительным брака между ее покойным отцом и К., так как ответчица в момент его регистрации уже состояла в зарегистрированном браке с Ильясовым. Адвокат ответчицы заявил, что С. не может быть признана истцом, поскольку не является субъектом спорного правоотношения.

*Верны ли доводы адвоката?*

#### **Задача 4**

Калягин обратился в суд с иском к Ершовой о признании за ним права собственности на жилой дом. В обоснование своих требований он указал, что после смерти его жены в домовладении осталась проживать бывшая теща, которая считает дом своей собственностью. В процессе рассмотрения дела истец изменил свои требования и просил суд признать его собственником половины дома. До вынесения решения по делу Калягин скончался. Его дочь – единственная наследница, вступившая в процесс, просила признать частичный отказ от иска недействительным и признать за ней право собственности на весь дом.

*Как должен поступить суд?*

#### **Задача 5**

С вешалки института была похищена мужская куртка, принадлежавшая Воронину. В возмещение стоимости пропажи администрация института заплатила потерпевшему по решению мирового судьи 3000 руб. Спустя два месяца куртка была обнаружена у Спирина, последний вернуть ее отказался, пояснив, что куртка была приобретена у Антонова. Воронин вновь обратился в суд.

*Определите участников первого и второго процессов.*

### **Тема «Представительство в суде».**

#### **Задача 1**

Вакулов завещал своей жене Ищенко дом. Позднее он составил новое завещание – в пользу малолетней дочери. После смерти мужа Ищенко предъявила иск о признании завещания на имя дочери недействительным. В ходе подготовки дела к судебному разбирательству судья обратил внимание на то, что Ищенко одновременно является истцом и законным представителем. Судья предложил Ищенко обеспечить защиту интересов дочери по правилам ч. 3 ст. 53 ГПК.

*Дайте оценку действиям суда. Возможно ли совмещение двух процессуальных положений в одном лице вообще и в каком-либо случае в частности?*

#### **Задача 2**

Опекун 13-летней Гусевой Михайлов Сергей в судебном заседании заявил ходатайство о допуске в процесс в качестве представителя его брата – Михайлова Виктора, имеющего юридическое образование и работающего юрисконсультom. Суд отклонил просьбу опекуна.

*Оцените правильность действий опекуна и суда.*

#### **Задача 3**

Фролова, Антипина и Леонтьева предъявили к Мордвиновой иск о разделе наследства. Определением суда производство по делу прекращено в связи с отказом истцов от иска. От имени соистцов с отказом выступила Фролова. На определение суда адвокат Леонтьевой подал от ее имени жалобу, в которой указал, что суд не проверил полномочия Фроловой на отказ от иска, заявленного ею от имени Антипиной и Леонтьевой. Жалоба подписана адвокатом, и к ней приложен ордер юридической консультации на ведение дела в кассационной инстанции.

*Основательны ли мотивы жалобы? Правильно ли оформлены полномочия адвоката?*

### **Тема «Подсудность гражданских дел».**

#### **Задача 1**

Григорьев обратился в суд с иском о расторжении брака с Божко. В исковом заявлении он указал, что причина, побудившая его обратиться в суд - неверность ответчицы. Во время его службы в Вооруженных Силах она вступила в сожительство с другим мужчиной, от которого теперь имеет сына в возрасте 1 года. Против развода она не возражает. Судья отказал в принятии искового заявления, указав, что истцу надлежит

обратиться в ЗАГС, так как супруги не имеют общих несовершеннолетних детей и оба изъявляют согласие на развод.

*Обосновано ли определение суда?*

### **Задача 2**

Московское отделение перевозки почты обратилось в суд с иском к Белекову о взыскании подотчетных сумм. Судья принял исковое заявление. Однако вскоре выяснилось, что ответчик выехал на новое место жительства, которое ни истцу, ни суду не известно.

*Как должен поступить суд?*

### **Задача 3**

Определите подсудность следующих гражданских дел:

а) по иску АО «Кристалл» о признании незаконной забастовки рабочих этого предприятия.

б) по иску Иванова, проживающего в г. Тюмени, к бывшей жене, жительнице Барнаула о снижении алиментов.

в) по иску Петрова, проживающего в г. Бийске, к Анисимову, проживающему в г. Барнауле, о признании права собственности на дом, находящийся в г. Алейске.

г) по иску Иваненко, проживающей в г. Славгороде, к Спицину, проживающему в Тальменке Алтайского края, о взыскании ущерба, причиненного ее имуществу.

д) по заявлению Черновой, проживающей в г. Москве, о признании безвестно отсутствующим ее мужа, выехавшего в командировку в г. Норильск и более года не дающего знать о себе.

## **Тема «Процессуальные сроки».**

### **Задача 1**

Доставалов А.А. 20 февраля 2013 г. обратился в суд с ходатайством о восстановлении пропущенного процессуального срока подачи замечаний на протокол судебного заседания от 12 февраля 2013 г. Определением суда заявленное ходатайство было оставлено без рассмотрения. При этом было указано, что данное ходатайство не подлежит рассмотрению, поскольку лица, участвующие в деле, и их представители вправе в течение пяти дней со дня подписания протокола вправе подать в письменной форме свои замечания, а обращение в суд с ходатайством о восстановлении срока подачи замечаний на протокол ГПК не предусмотрено.

*В отношении каких пропущенных процессуальных сроков, установленных законом, можно заявить ходатайство об их восстановлении?*

### **Задача 2**

Лобачевский Н.П. подал кассационную жалобу на решение суда первой инстанции, принятое в окончательной форме 4 февраля 2014 г. Жалоба была направлена в суд, вынесший решение, 17 февраля 2014 г.

*Истек ли срок на подачу кассационной жалобы, учитывая, что 8, 9, 15 и 16 февраля были выходными днями?*

### **Задача 3**

6 марта 2015 г. Докукин И.А. подал кассационную жалобу на решение суда первой инстанции, принятое в окончательной форме 3 марта 2015 г. Судья вынес определение об оставлении жалобы без движения, поскольку она не была оплачена государственной пошлиной, установив срок оплаты до 12 марта 2015 г.

14 марта истец оплатил государственную пошлину и направил квитанцию об оплате по почте в суд.

Судья вынес определение о возвращении кассационной жалобы по причине неисполнения в установленный срок указаний об оплате пошлины, а также истечения срока кассационного обжалования. Определение судьи Докукин И.А. обжаловал в вышестоящий суд, сославшись на следующие обстоятельства. Во-первых, он не мог ввиду

отсутствия денежных средств оплатить пошлину в указанный судом срок. Во-вторых, исчисление срока на кассационное обжалование должно начинаться с 12 марта, т.е. с даты, определенной судом для оплаты пошлины, поскольку оставление жалобы без движения прерывает течение срока на обжалование.

*Постановление какого содержания должен принять вышестоящий суд по жалобе истца? Как надлежало поступить истцу при невозможности выполнения указаний судьи в установленный срок?*

## **Тема «Судебные расходы и штрафы».**

### **Задача 1**

*Определите цену иска, размер госпошлины и с кого она должна быть взыскана в следующих случаях:*

а) по иску Петровой к Семушкину о взыскании алиментов на сына. Ответчик получает зарплату за вычетом налогов в размере 2000 руб.

б) по иску Грязнова к Грязновой о снижении размера взыскиваемых алиментов на 300 руб.

в) по иску Петровой к Петрову о расторжении брака и разделе имущества, оцененного в 30000 руб.

г) по иску о взыскании заработной платы в сумме 1200 руб. Иск удовлетворен частично – в сумме 800 руб.

д) по заявлению прокурора о возмещении ущерба, причиненного предприятию хищением имущества на сумму 5800 руб. Иск удовлетворен.

е) по заявлению об объявлении лица умершим.

ж) по жалобе на отказ в регистрации по месту жительства.

з) по кассационной жалобе Благовещенского на решение суда о взыскании с него в пользу Зверева 784 руб. Зверев полагает, что жалоба должна быть отклонена.

*В решении должны быть расчеты.*

### **Задача 2**

После вступления решения в законную силу выяснилось, что истец, которому в иске было отказано решением от 25 марта 2002 г. уплатил госпошлину со значительным превышением. 15 ноября 2003 г. истец обратился в суд, вынесший решение, с заявлением о возврате ему излишне уплаченной госпошлины.

*Как должен поступить суд?*

### **Задача 3**

Суд принял отказ истца от иска и прекратил производство по делу. В связи с тем, что уплаченная им госпошлина не была возвращена, истец подал частную жалобу на определение суда о прекращении производства по делу, требуя возврата уплаченной государственной пошлины.

*Обосновано ли требование истца?*

## **Тема «Доказывание и доказательства».**

### **Задача 1**

Кочетков К. С. предъявил иск к бывшей жене Кочетковой Н. А. о передаче ему на воспитание их несовершеннолетней дочери Ольги. К исковому заявлению истец в качестве доказательств приложил письменные показания соседей по дому Н., в которых содержались сведения, подтверждающие факты отрицательного воздействия на дочь его бывшей жены. Кроме того, истец представил магнитофонную запись разговора, состоявшегося с ответчицей, содержание которого свидетельствовало о ее нежелании заниматься воспитанием дочери. Судья, заслушав объяснения истца и ответчика, ознакомившись с письменными показаниями соседей и прослушав магнитофонную запись, вынес решение, удовлетворив иски требования Кочеткова К. С.

*Дайте определение судебных доказательств. Могут ли указанные письменные показания и магнитофонная запись рассматриваться в качестве доказательств по делу? Все ли необходимые доказательства были использованы судьей при рассмотрении этого дела?*

### **Задача 2**

Сидоров обратился в суд, требуя восстановления на работе и выплаты зарплаты за время вынужденного прогула. Он был уволен за появление на работе 16 мая 2003 г. в нетрезвом состоянии. Сидоров утверждал, что увольнение произведено незаконно, поскольку на работе он был трезв, но у него случился приступ гипертонии, который вызвал состояние, внешне напоминающее опьянение. Предприятие против иска возражало. Сторонами были представлены следующие доказательства: а) копия приказа об увольнении Сидорова с работы; б) докладная записка мастера цеха № 1, в которой отмечалось, что с 16.00 мастер отстранил Сидорова от работы, поскольку тот был нетрезв; в) акт о появлении Сидорова на работе в нетрезвом состоянии, составленный бригадиром и подписанный двумя рабочими; г) справка о зарплате истца за два последних календарных месяца; д) три акта медвытрезвителя, составленные на Сидорова от 12 января 2003 г., от 18 февраля 2003 г. и от 20 апреля 2003 г.

*Все ли названные доказательства относятся к делу?*

### **Задача 3**

Популярнова Б. П. обратилась в суд с иском к Зябликову Д. Д. об установлении отцовства в отношении дочери Ирины, родившейся 1 ноября 2000 г. При подготовке дела к судебному разбирательству судья разъяснил истице, что значение для дела имеют следующие обстоятельства: а) совместное проживание и ведение общего хозяйства с ответчиком до рождения ребенка; б) совместное воспитание либо содержание ими ребенка; в) признание ответчиком отцовства, предложив представить имеющиеся у нее доказательства указанных фактов.

*Что понимается под предметом доказывания? Как и кем определяется предмет доказывания по делу? Дайте оценку действиям судьи.*

### **Задача 4**

Оськин И. К. обратился в суд с иском к директору предприятия «Плюс-Минус» Гопсинову М. К. о защите чести, достоинства и деловой репутации. В заявлении истец указал, что на общем собрании сотрудников предприятия директор обвинил его в нарушении моральных принципов, нечестности и отсутствии необходимых профессиональных знаний и навыков. Судья предложил истцу представить имеющиеся у него доказательства, опровергающие утверждения ответчика. В подтверждение соответствующего уровня профессиональной подготовки Оськин И. К. представил диплом с отличием о высшем профессиональном образовании, справку об окончании курсов повышения квалификации, видеозапись телевизионного репортажа о положительном опыте работы возглавляемого им отдела предприятия, а также заявил ходатайство о вызове свидетелей Угрюмова Т. Т., Чистозвонова К. Б. и Линейкину Л. В., которые знают его много лет и могут подтвердить его добропорядочность.

*Определите предмет доказывания. Назовите общие и специальные правила распределения обязанностей по доказыванию? Как распределяются обязанности по доказыванию в данном деле?*

## **Тема «Возбуждение гражданского дела».**

### **Задача 1**

Борисова обратилась в суд с иском к Колобову об установлении отцовства в отношении её 2-летней дочери Елены и взыскании алиментов на её содержание. Она указала, что состояла с ответчиком в близких отношениях. Ответчик проживал в ее доме, признавал себя отцом девочки, проявлял о ней заботу. Борисова утверждает, что она была поставлена на учет в социально-правовом кабинете охраны материнства и детства, где



отцом ребенка считают Колобова, поскольку в беседе с заведующей кабинетом Колобов признавал свое отцовство и обещал зарегистрировать брак с истицей. В период нахождения Борисовой в родильном доме Колобов получил справку о рождении ребенка с целью его регистрации на свое имя, однако впоследствии отказался от своего намерения.

*К какому виду относятся данные иски? Определите их элементы.*

### **Задача 2**

Проанализируйте приведенные ниже иски по элементам определите их виды

а) Степанов предъявил иск к Задонскому о взыскании 8000 руб., ссылаясь на то, что эти деньги он дал ответчику займа, срок их возврата наступил, но деньги не возвращаются.

б) Буров предъявил иск к институту «Агропромпроект» о восстановлении на работе и взыскании зарплаты за время вынужденного прогула. В своем заявлении он указал, что был уволен в связи с сокращением объема работы. В действительности никакого сокращения объема работ не было; он был уволен за критику в адрес начальника отдела; после его увольнения на его место был принят другой работник.

в) Семенова обратилась в суд с иском о расторжении брака с Семеновым. Истица указала, что в брак они вступили в июне 1996 года, но через полтора года разъехались из-за систематического пьянства ответчика и с тех пор их семья фактически распалась.

### **Задача 3**

При рассмотрении дела представитель ответчика заявил: а) истец ограниченно дееспособен и не может вести дело; б) требование истца погашено исковой давностью; в) истец неправильно толкует нормы гражданского права; г) судья является родственником (двоюродным братом) истца и поэтому дело не может быть рассмотрено в данном составе суда.

*Какие из указанных возражений можно отнести к материально-правовым и какие к процессуальным?*

## **Тема «Подготовка дела к судебному разбирательству».**

### **Задача 1**

После отзыва лицензии у коммерческого банка группа граждан-вкладчиков обратилась в суд с иском о возврате их вкладов. При этом ими было подано заявление о наложении ареста на имущество, принадлежащее банку, и запрещении перечисления денег с его корреспондентского счёта. Исходя из необходимости срочного принятия последней меры, судья вынес определение об удовлетворении заявления об обеспечении иска, после чего исковое заявление было принято им к производству.

*Рассмотрите приведённую правовую ситуацию и ответьте на следующие вопросы:*

*Является ли обеспечение иска судьёй по своему характеру подготовительным действием?*

*С какого момента должна начинаться подготовка дела?*

*Правомерно ли действовал в данной ситуации судья?*

### **Задача 2**

Определением судебной коллегии по гражданским делам Челябинского областного суда было отменено решение Троицкого райсуда о возмещении ущерба, причинённого здоровью в результате дорожно-транспортного происшествия, на том основании, что дело было рассмотрено в отсутствие третьего лица на стороне ответчика, не извещённого надлежащим образом о времени и месте судебного заседания. При повторном рассмотрении дела судья без вынесения определения о подготовке дела сразу назначил его к судебному разбирательству, направив извещение об этом указанному третьему лицу.

*Проанализируйте изложенную правовую ситуацию и ответьте на следующие вопросы:*

*Правильны ли действия судьи?*

*Обязательно ли проведение подготовки по каждому гражданскому делу?*

*Что должно содержать определение о подготовке дела к судебному разбирательству?*

*Каким образом должен был поступить судья?*

### **Задача 3**

Постников, проживающий в г. Москве, предъявил к Гуляеву, проживающему в г. Пензе, иск о расторжении договора найма жилого помещения, находящегося в г. Москве, по месту жительства ответчика. При подготовке дела к судебному разбирательству ответчик представил судье копию вступившего в законную силу решения суда, которое, по его мнению, было вынесено по аналогичному делу. Ознакомившись с этим документом, судья признал данное решение вынесенным по спору между теми же сторонами, о том же предмете и по тем же основаниям и прекратил производство по делу.

*Исследовав данную правовую ситуацию, ответьте на следующие вопросы:*

*Правомерны ли действия судьи?*

*Какие подготовительные действия должны совершаться судьёй? Где они конкретно определены?*

*Относится ли названное выше действие к подготовительным?*

*Какие задачи подготовки дела к судебному разбирательству установлены законом?*

## **Тема «Судебное разбирательство».**

### **Задача 1**

Буров обратился в суд с иском о расторжении брака с Буровой. В ходе подготовки дела к судебному разбирательству и в судебном заседании выяснилось, что разлад в семье Буровых временный, супруги раньше жили дружно, отношения между ними были хорошими, оба очень привязаны к годовалому сыну. Установив эти обстоятельства, суд убедил стороны примириться. Стороны согласились с доводами суда, производство по делу было прекращено.

Через шесть месяцев Буров вновь обратился в суд с иском о расторжении брака, но судья в приеме искового заявления отказал, ссылаясь на то, что вторично в суд с тем же иском обращаться нельзя.

*Правильны ли доводы судьи?*

### **Задача 2**

Булыгин, осужденный судом к четырем годам лишения свободы за хулиганство, обратился в суд с иском к Булыгиной о расторжении брака и разделе совместно нажитого имущества. Исковое заявление было оплачено им государственной пошлиной в размере одного минимального размера заработной платы.

*Правильно ли определен размер государственной пошлины? Каковы возможные размеры государственной пошлины по делам о расторжении брака?*

### **Задача 3**

Иноверцева, проживающая в Кировском районе г. Новосибирска, обратилась в районный суд по месту своего жительства с иском о расторжении брака с Иноверцевым, проживающим в г. Тюмени. Свою просьбу о рассмотрении дела по месту ее жительства Иноверцева объяснила тем, что она проживает с престарелой матерью, за которой осуществляет уход, и не может оставить ее одну. Судья отказал в приеме искового заявления.

*Правильны ли действия судьи? Какова территориальная подсудность дел о расторжении брака?*

## **Тема «Постановление суда первой инстанции».**

### **Задача 1**

Укажите, какие из перечисленных постановлений должны быть вынесены в форме решений, а какие в форме определений:

- а) об изменении формулировки увольнения;
- б) о выселении из дома в связи с капитальным ремонтом;
- в) об утверждении мирового соглашения;
- г) об оставлении заявления без рассмотрения;
- д) об отказе в вызове свидетеля;
- е) о признании гражданина недееспособным вследствие душевной болезни;
- ж) об отсрочке исполнения решения.

В чем главное отличие судебного решения от определения?

### **Задача 2**

Резолютивную часть решения о возмещении вреда, причиненного здоровью, суд сформулировал таким образом: «Взыскивать с Петренко И. С. по 20 тыс. руб. ежемесячно на содержание Усольцева С. И. и Усольцевой Н. А.».

*Правильна ли такая формулировка?*

## 5. Оценочные средства для промежуточной аттестации

### 5.1. Экзамен по дисциплине Гражданское право

**1. Описание** – экзамен проводится в устной форме, для подготовки студенту отводится 40 минут – студент получает билет, в котором содержатся два теоретических вопроса и одно практическое задание. Студент может составить для себя план ответа. В процессе ответа преподаватель может задавать дополнительные вопросы.

#### 2. Перечень вопросов, практические задачи

1. Гражданское право как отрасль права. Понятие, предмет, метод.
2. Принципы гражданского права.
3. Источники гражданского права.
4. Гражданские правоотношения: понятие, структура.
5. Юридические лица (понятие, виды).
6. Индивидуальные предприниматели.
7. Гражданская правоспособность и дееспособность.
8. Юридические факты в гражданском праве.
9. Сроки в гражданском праве. Исковая давность.
10. Представительство. Доверенность.
11. Формы защиты гражданских прав.
12. Содержание, объекты, субъекты права собственности.
13. Приобретение и прекращение права собственности.
14. Ограниченные вещные права.
15. Понятие «обязательство» и основание возникновения обязательств.
16. Основание прекращения обязательств.
17. Понятие «сделка» и виды сделок.
18. Понятие «договор», его виды и условия.
19. Порядок заключения договора.
20. Понятие и способы обеспечения исполнения обязательств (неустойка, залог, удержание, поручительство, банковская гарантия, задаток).
21. Перемена лиц в обязательстве.
22. Ответственность за нарушение обязательств.
23. Соотношение понятий «Наследование» и «наследство».
24. Наследование по закону
25. Наследование по завещанию.
26. Принятие наследства и ответственность наследников по долгам наследодателя
27. Охраняемые результаты интеллектуальной деятельности и средства индивидуализации.
28. Гражданское процессуальное право как отрасль права: понятие, предмет, метод и система.
29. Понятие гражданского судопроизводства. Цель, задачи, виды и стадии гражданского судопроизводства.
30. Понятие, значение и классификация принципов гражданского процессуального права.
31. Понятие и структура гражданских процессуальных правоотношений. Предпосылки возникновения гражданских процессуальных правоотношений.
32. Гражданская процессуальная правоспособность и дееспособность.
33. Субъекты гражданских процессуальных правоотношений, их классификация.
34. Суд как основной и обязательный субъект гражданских процессуальных правоотношений. Состав суда при рассмотрении гражданских дел: сочетание коллегиального и единоличного начал в рассмотрении гражданских дел.

35. Лица, участвующие в деле: понятие признаки, состав. Их процессуальные права и обязанности.
36. Лица, содействующие осуществлению правосудия. Их состав и правовое положение в судопроизводстве.
37. Понятие сторон в гражданском судопроизводстве. Отличие сторон от других лиц, участвующих в деле. Процессуальные права и обязанности сторон.
38. Третьи лица.
39. Основания и формы участия прокурора в гражданском судопроизводстве.
40. Понятие и виды представительства в суде.
41. Полномочия представителя в суде и их оформление.
42. Понятие и виды подведомственности гражданских дел.
43. Понятие и виды подсудности.
44. Государственная пошлина: понятие, виды, порядок исчисления.
45. Судебные издержки, их виды.
46. Распределение судебных расходов.
47. Понятие и значение процессуальных сроков. Классификация процессуальных сроков. Пролонгация, приостановление и восстановление процессуальных сроков.
48. Понятие судебного доказывания, его цель и стадии.
49. Предмет доказывания. Классификация обстоятельств, входящих в предмет доказывания.
50. Распределение обязанностей по доказыванию. Основания для освобождения от доказывания. Доказательственные презумпции и их роль в распределении обязанностей по доказыванию.
51. Понятие и виды средств доказывания. Относимость доказательств и допустимость средств доказывания.
52. Понятие и классификация доказательств.
53. Понятие и сущность приказного производства.
54. Понятие и сущность искового производства.
55. Стадии судебного процесса.
56. Понятие и виды судебных постановлений.
57. Понятие и сущность заочного производства.
58. Понятие и сущность особого производства.
59. Сущность и значение производства в суде апелляционной инстанции.
60. Сущность и значение пересмотра судебных актов в надзорной инстанции.

#### **Практические задания:**

1. К шестилетнему Борису Орлову перешли по наследству от бабушки квартира и дача. В связи с предстоящим переездом в другой город родители Бориса решили продать квартиру одному из сослуживцев отца, а дачу подарить тридцатилетнему брату Бориса, который со своей семьей проживал неподалеку и уезжать из города не собирался. Поскольку такие договоры дарения и купли-продажи подлежат государственной регистрации, родители Бориса обратились в юридическую фирму с просьбой оформить все необходимые документы для их государственной регистрации.

*Как должны поступить работники юридической фирмы?*

2. Фирма «Мартин» продала большую партию кроссовок «Адидас» германского производства. Позже выяснилось, что кроссовки произведены в Гонконге и качество их заметно отличается от стандартов фирмы «Адидас». Многие граждане обращались в городское общество потребителей с жалобами на фирму «Мартин», ссылаясь на то, что кроссовки не выдерживают даже месяца носки. Городское общество потребителей предъявило иск о защите интересов неопределенного круга покупателей кроссовок, которые понесли убытки вследствие приобретения некачественного товара.

*Определите вид иска и его элементы. В каком порядке будут защищаться права отдельных покупателей кроссовок?*

3. Двенадцатилетний Александр Васильев принимал участие в съемках художественного фильма, за что ему было выплачено вознаграждение в сумме 5 тыс. руб. На эти деньги он приобрел канцелярские принадлежности: авторучку, пенал и дорогую записную книжку. Родители Александра посчитали, что он неразумно потратил деньги, отнесли покупки обратно в магазин и потребовали от директора принять их обратно. Директор отказался удовлетворить требование родителей, поскольку из беседы с мальчиком он узнал, что Александр совершал покупки на заработанные им деньги, а своим заработком несовершеннолетние могут распоряжаться самостоятельно.

*Кто прав в возникшем споре? Изменится ли решение, если вознаграждение было получено отцом Александра Васильева, который передал деньги сыну со словами: «Можешь сам распорядиться своим заработком»?*

4. Автотранспортное предприятие обратилось в районный суд с иском к Лебедеву, водителю предприятия, о возмещении ущерба в размере 2 млн. руб. Районный суд установил следующее: руководитель предприятия по просьбе Лебедева разрешил ему использовать автомашину для доставки купленной им мебели из магазина на свою квартиру. Лебедев совершил наезд, в результате которого автомашина, принадлежащая предприятию, была повреждена, на ее ремонт истец затратил 2 млн. руб. Районный суд удовлетворил иск частично, взыскал с Лебедева 1 млн. руб. — сумму его среднего месячного заработка. Кассационная инстанция, считая, что Лебедева должен возместить ущерб полностью, изменила решение суда, взыскав с него 2 млн. руб.

*Правильно ли определение кассационной инстанции? По каким основаниям суд второй инстанции может изменить решение?*

5. Андреева и Дворкин поручили Сечкарь за вознаграждение заложить в ломбарде принадлежащие им вещи - мужское и дамское пальто и получить для них ссуду. Оба пальто были заложены Сечкарь в ломбарде, а затем выкуплены на деньги, данные Андреевой и Дворкиным, однако последним не возвращены. В связи с этим Андреева и Дворкин предъявили иск к Сечкарь о взыскании стоимости пальто. Суд на основании норм права о виндикационном иске обязал ответчика возвратить истцам пальто либо возместить их стоимость.

*Правильно ли решение суда?*

6. Р. обратилась в суд с иском о взыскании с Г. 2 млн. руб. долга. В обоснование иска Р. предъявила отпечатанную на машинке заемную расписку ответчика на искомую сумму, а также просила допросить свидетельницу К. Ответчик расписку не признал. Он заявил также, что в силу ст. 162 ГК РФ ссылка на свидетельские показания для подтверждения заключения договора займа на такую сумму недопустима. Согласно заключению судебно-почерковедческой экспертизы, подпись от имени Г. и поправка в тексте расписки выполнены, вероятно, Г. Более конкретного заключения эксперт дать не смог ввиду недостаточности материала.

*Как должен поступить суд в данном случае?*

7. После смерти Романовой ее имущество по наследству перешло к Соловьевой. Среди наследственного имущества находилась картина неизвестного художника В. Л. (эти инициалы были проставлены на картине). Для установления автора картины и ее оценки Соловьева пригласила на квартиру покойной специалиста-искусствоведа. Поскольку картина была загрязнена, искусствовед не смог определить ее автора. Квартиру умершей нужно было освободить от вещей. Наследница договорилась с начальником жилконторы Федоровым, чтобы картину временно вывесили в помещении конторы. Впоследствии картина оттуда исчезла. Федоров из жилконторы был уволен и вскоре умер. Через несколько лет Соловьева случайно обнаружила пропавшую картину на выставке новых поступлений Русского музея, причем экспонировалась она как одно из произведений Левитана.

Справкой Русского музея, выданной Соловьевой, подтверждалось, что музей приобрел картину у Федорова, после чего Соловьева предъявила иск к музею о возврате

картины. Возражая против иска, музей указывал, что у него не было оснований полагать, будто Федоров не является собственником картины, и что музей понес расходы на реставрацию картины, после чего ее стоимость резко возросла.

*Оцените доводы ответчика и решите дело.*

8. Маркин обратился в суд с жалобой на отказ МСЭК в признании его инвалидом, что ему необходимо для получения пенсии с учетом состояния здоровья. Районный судья отказал в принятии жалобы. Частная жалоба Маркина Судебной коллегией областного суда оставлена без удовлетворения. Президиум областного суда по представлению прокурора области отменил определение как районного, так и областного суда, дело направил в районный суд для рассмотрения по существу, указав, что согласно действующему законодательству требования Маркина подлежат рассмотрению в порядке особого производства по установлению факта, имеющего юридическое значение.

*Какие ошибки допущены по этому делу. В каком порядке могут быть защищены интересы Маркина?*

9. Арсеньев условился со своим приятелем Новоселовым, артистом эстрады, что соберет у себя дома сослуживцев, которые хотели бы послушать в исполнении Новоселова эстрадные песни в домашней обстановке. Однако за час до назначенного времени Новоселов позвонил по телефону Арсеньеву и сообщил, что не придет, так как решил остаться дома, чтобы посмотреть по телевизору футбольный матч. Намеченное мероприятие пришлось отменить.

Арсеньев полагает, что Новоселов обязан возместить ему все расходы, связанные с подготовкой встречи (стоимость закупленных им продуктов и напитков), а также компенсировать моральный вред.

*Имеются ли у Арсеньева юридические основания для предъявления такого требования к Новоселову?*

10. М. обратилась в суд с требованием обязать О. снести возведенный им сарай, который построен очень близко к ее дому и закрывает доступ солнечного света в окна дома. Суд вынес решение со следующей резолютивной частью: «Обязать О. снести построенный им сарай во дворе дома ул. Кирова № 3 до 15 июня с.г. В случае, если О. не снесет сарай к указанному сроку, истица М. может произвести снос сарая за счет ответчика О. Взыскать с О. в пользу М. госпошлину. Решение может быть обжаловано в областной суд через районный суд».

*Какие замечания вызывает резолютивная часть этого решения?*

11. Александров и Петров заключили предварительный договор, в соответствии с которым они обязались не позднее 31 декабря заключить договор купли-продажи жилого дома, принадлежащего Петрову. Предварительный договор содержал все существенные условия договора купли-продажи, а также предусматривал уплату Александровым 100 тыс. руб. в качестве задатка.

В январе Александров обратился к Петрову с требованием о заключении договора либо возврате двойной суммы задатка. Петров ответил, что обстоятельства не позволяют ему заключить договор на согласованных условиях и он вынужден отказаться от договора, полученный задаток он предложил Александрову забрать.

Александров обратился в суд.

*Какое решение должен вынести суд?*

12. По делу о реальном разделе дома судья затребовал заключение архитектурного отдела мэрии. К началу судебного заседания это заключение не было получено, и с согласия сторон суд решил рассмотреть дело без него. В момент, когда объявилось об удалении суда в совещательную комнату для вынесения решения, из канцелярии суда принесли заключение архитектурного отдела и передали его председательствующему. В заключении указывалось, что реальный раздел спорного дома невозможен. С учетом этого суд отказал в удовлетворении иска.

*Правильно ли поступил суд?*

13. Бывшие супруги Ивановы, вынужденные проживать после развода в одной квартире в Санкт-Петербурге, находились в неприязненных отношениях. После очередной ссоры Иванова разослала близким родственникам бывшего мужа телеграммы, в которых сообщала о его смерти.

Когда прибывшие в Санкт-Петербург из Владивостока, Хабаровска, Астрахани и других городов России родственники обнаружили, что Иванов находится в полном здравии, они обратились к адвокату с вопросом, имеются ли у них юридические основания потребовать от Ивановой возмещения понесенных ими расходов на авиабилеты, такси, проживание в гостинице и питание, а также причиненного им морального вреда.

*Какой ответ должен дать адвокат?*

14. Районный суд удовлетворил иск Башировой о расторжении брака с Ивановым. В мотивировочной части решения суд указал, что причиной расторжения брака является аморальное поведение ответчика, злоупотребление спиртными напитками, что отрицательно влияет на воспитание детей. Ответчик подал кассационную жалобу, указав в ней, что против расторжения брака не возражает, но не согласен с мотивами решения суда, так как они не соответствуют действительности и порочат его честь и достоинство.

*Может ли быть объектом жалобы часть судебного решения, в частности, его мотивы?*

15. Березовский предложил своему знакомому Аркадьеву приобрести у него картину известного мастера. Аркадьев на следующий день направил по факсу ответ, в котором содержалось его согласие приобрести картину с указанием цены покупки. Через пять дней Березовский сообщил Аркадьеву, что готов продать ему картину по цене на 25% выше, нежели цена, предложенная Аркадьевым. Аркадьев не согласился с этим, отметив, что, по его мнению, договор между ними уже был заключен на условиях, содержащихся в его факсимильном сообщении, которое должно считаться акцептом.

*Чьи действия в данном случае можно рассматривать как оферту или акцепт? Был ли заключен договор?*

16. При заключении издательского договора между Ф. и издательством «Искра» стороны включили в договор условие о том, что все споры, возникающие по этому договору, подлежат рассмотрению в областном суде. Считая, что гонорар за выполненную работу исчислен неверно, Ф. обратился в областной суд с иском о взыскании с издательства гонорара.

*Должно ли быть принято это заявление областным судом? Если издательство не выплатит гонорар за выполненную работу, то как может быть разрешен этот спор?*

17. Зимой Григорьев купил у Чашкина дачу. Когда в мае он привез на дачу свою семью, то обнаружил, что в двух комнатах уже поселился Сидоров с семьей. Сидоров сообщил, что летом прошлого года он заключил с Чашкиным договор аренды двух комнат в дачном доме сроком на 5 лет и заплатил вперед всю арендную плату, хотя письменного договора с Григорьевым не имеет.

Григорьев обратился с претензиями к Чашкину, но последний заявил, что Григорьев знал о том, что Чашкин систематически сдавал дачу в аренду и не задавал ему вопросов относительно наличия арендаторов. Кроме того, как он понял, Григорьева интересовало оформление право-устанавливающих документов, а пользоваться дачей он не собирался, так как постоянно проживает с семьей за границей. Именно поэтому в их договоре и отсутствовало указание на срок передачи дачи. Кроме того, Чашкин сообщил, что Григорьева вызывают в суд, так как по решению суда о разделе имущества между Чашкиным и его бывшей женой, вступившему в силу до регистрации договора купли-продажи дачи, она была передана жене Чашкина. Григорьев обратился за помощью к адвокату.

*Какие разъяснения ему следует дать?*



18. 8 марта 2014 г. в Тверском районном суде было возбуждено дело по иску А. к Н. о признании ее утратившей право пользования жилым помещением. В судебном заседании истец заявил об отказе от иска, так как он намерен обратиться со своим требованием в Перовский районный суд по предполагаемому месту жительства ответчицы. Суд принял отказ истца и прекратил производство по делу. 4 мая 2014 г. А. обратился с тем же иском в Перовский районный суд. Заявление было принято, но, установив, что с тем же иском А. ранее обращался в Тверской районный суд, по определению которого производство по делу было прекращено, Перовский суд также прекратил производство по делу.

*Законно ли данные действия?*

19. Генерал в отставке Шмаков подарил половину книг своей военно-исторической библиотеки артиллерийскому полку, в котором когда-то начинал службу, с условием, что эти книги будут использоваться солдатами полка для повышения образовательного уровня. Остальную часть книг он раздарил офицерам полка, оговорив при этом, что книги также должны использоваться ими в общепользовательных целях. Через пять лет Шмаков попытался отыскать следы ценной библиотеки. Оказалось, что книги генерала из полковой библиотеки находятся в музее одного из военных училищ, а книги, подаренные однополчанам Шмакова, увезены ими из полка при увольнении со службы. Генерал потребовал вернуть все книги в полковую библиотеку.

*Обоснованно ли это требование?*

20. Районный суд рассматривал дело по иску органа опеки и попечительства к В. о лишении родительских прав. Закончив исследование доказательств по делу, суд объявил перерыв в связи с тем, что судья С. почувствовал недомогание. В перерыве выяснилось, что С. по состоянию здоровья не может продолжить участие в процессе. Судебное заседание было перенесено на следующий день для привлечения другого судьи. На следующий день суд продолжил заседание, начав его с прений сторон, после чего вынес решение по делу.

*Допущено ли судом нарушение каких-либо принципов в данном случае?*

21. Одна коммерческая организация передала другой в возмездное пользование рельсовый строительный кран. При передаче кран видимых дефектов не имел, однако из договора вытекало, что кран уже был до этого в употреблении. В процессе эксплуатации кран упал и повредил шесть находившихся на стоянке легковых автомобилей. Причиной аварии явились изношенные механизмы крана, а также нарушение крановщиком правил техники безопасности. Арендатор возместил причиненный владельцам автомобилей ущерб и, в свою очередь, потребовал у арендодателя соответствующей компенсации. Арендодатель возражал против этого, ссылаясь на наличие вины арендатора, которая исключает его ответственность. К тому же, по мнению арендодателя, поскольку в договоре аренды не был определен размер арендной платы, его вообще следует признать незаключенным либо применить правила о договоре безвозмездного пользования (ссуды).

*Решите дело. Изменится ли решение, если в аренду был передан компрессор, который в процессе работы взорвался?*

22. Суд принял отказ истца от иска и прекратил производство по делу. В связи с тем, что уплаченная им госпошлина не была возвращена, истец подал частную жалобу на определение суда о прекращении производства по делу, требуя возврата уплаченной государственной пошлины.

*Обосновано ли требование истца?*

23. После смерти Шевелева, постоянно проживавшего в Екатеринбурге, остался принадлежавший ему на праве собственности дом и несколько вкладов, сделанных им в различных отделениях Сбербанка. Для организации похорон из Воронежа приехала дочь Шевелева, Курчакова. Взяв в тот же день две сберегательные книжки отца, она попыталась снять часть средств с одного из счетов, но получила отказ в связи с тем, что не имела документов, подтверждающих произведенные на похороны расходы. Обе книжки

она оставила себе. На другой день Курчакова была доставлена в больницу с диагнозом сердечной недостаточности, где через несколько часов скончалась. Среди ее вещей, сданных в камеру хранения больницы, были и сберегательные книжки отца. В нотариальную контору Екатеринбурга обратился сын Шевелева Андрей и муж Курчаковой С.М. Курчаков. Шевелев Андрей просил признать его единственным наследником в имуществе отца, поскольку дочь Шевелева, Курчакова, умерла через три дня после смерти отца, не приняв наследства. С.М. Курчаков просил выдать ему свидетельство о праве на наследование имущества Шевелева в доле, причитавшейся его жене. Нотариус отказал Шевелеву в выдаче свидетельства о праве на наследство, указав, что наряду с ним должна признаваться наследницей и Курчакова, а С.М. Курчакову разъяснил, что он должен обратиться в нотариальную контору г. Воронежа.

*Соответствует ли разъяснение нотариуса закону?*

24. Гражданское дело по иску Тимофеева к Тимофеевой о разделе имущества завершилось заключением мирового соглашения, в соответствии с которым имущество стоимостью 60 тыс. руб. было поровну разделено между сторонами. Утверждая мировое соглашение, суд не решил вопроса о распределении судебных расходов. Истец обратился в суд с заявлением о возмещении ответчиком уплаченной им государственной пошлины.

*Как должен поступить суд?*

25. В автомобильной катастрофе погиб Архипов. Его мать, жившая в другом городе, приезжала на похороны сына и уплатила его долг, связанный с покупкой автомашины. Затем она вернулась к себе домой. Через полтора года после смерти сына мать обратилась к жене Архипова с предложением о разделе наследства. В письме к жене сына мать сообщила, что кроме нее в разделе наследства должна участвовать 10-летняя Елена, которую Архипов признавал при жизни своей дочерью и ежемесячно присылал деньги на ее содержание. Жена Архипова сослалась на то, что мать Архипова пропустила срок на принятие наследства и поэтому не может получить ничего из его имущества. Что же касается Елены, то, хотя ее мать и подала в срок заявление о признании Елены наследницей умершего, она родилась от внебрачной связи, и Архипов не записан в свидетельстве о рождении Елены ее отцом.

*Мать Архипова обратилась в юридическую консультацию с вопросом, могут ли она и Елена, которую она считает своей внучкой, рассчитывать на получение наследства, и какие действия для этого ей следует предпринять.*

26. Эксперт, не явившийся в судебное заседание, был подвергнут штрафу в размере 900 руб. Считая причину неявки в судебное заседание уважительной, эксперт обратился с жалобой на определение суда в областной суд.

*Правильно ли поступил эксперт?*

27. Мировой судья рассматривал дело по иску Звонарева к Васильеву о взыскании долга. После открытия судебного заседания истец заявил ходатайство об отложении судебного разбирательства до 16 часов в связи с тем, что свидетель Иванченко занят на работе и ранее не может явиться в суд. Судья постановил рассматривать дело в отсутствие неявившегося свидетеля. В процессе исследования доказательств истец повторно заявил то же ходатайство. Судья нашел, что показания свидетеля Иванченко могут иметь значение для решения спора, и объявил перерыв до 16 часов. Во время перерыва тот же судья рассмотрел другое имевшееся в его производстве дело. В 16 часов заседание суда по иску Звонарева было возобновлено. Суд заслушал показания явившегося свидетеля Иванченко и разрешил дело.

*Соблюдены ли принципы гражданского процессуального права при разрешении данного дела?*

28. В районном суде рассматривалось дело по иску Ульяновой к поликлинике № 2 о возмещении вреда, причиненного здоровью истицы в результате медицинской ошибки. В судебном заседании истица заявила отвод судье – председательствующему по

делу – по тем основаниям, что он лечится в поликлинике № 2, а потому находится в определенной зависимости от ответчика.

*Имеются ли основания для удовлетворения заявленного отвода? В чем заключается принцип независимости судей и подчинения их только закону?*

29. В районный суд поступило исковое заявление треста столовых о взыскании недостачи с буфетчика Карал-оглы, азербайджанца по национальности. Ответчик заявил ходатайство об обеспечении его переводчиком, так как русским языком он в достаточной степени не владеет. Суд отклонил ходатайство Карал-оглы, поскольку он ведет дело с участием адвоката Мамедова, свободно владеющего русским и азербайджанским языками.

*Допущено ли в данном случае нарушение каких-либо принципов гражданского процессуального права?*

30. Федина предъявила иск о взыскании с Федина алиментов, указав, что с 2002 состоит с ответчиком в зарегистрированном браке, от которого имеет дочь Галину. Ответчик материальной помощи на содержание дочери не оказывает. Сухов предъявил встречный иск о признании недействительной записи об отцовстве. Судья, учитывая, что для рассмотрения дела об алиментах установлен месячный срок посоветовал Сухову предъявить иск о признании записи об отцовстве недействительной после рассмотрения дела об алиментах.

*Правильно ли поступил судья? Каков порядок предъявленного встречного иска*

**40.02.02 Правоохранительная деятельность**  
(код и наименование специальности)  
**ОП.04. Гражданское право и гражданский процесс**  
(код и наименование дисциплины)

**ЭКЗАМЕНАЦИОННЫЙ БИЛЕТ № 1**

**Инструкция для обучающегося**

Место выполнения:

Максимальное время выполнения задания: 45 мин./час

При работе вы можете воспользоваться: Гражданским кодексом РФ

**Задания:**

1. Гражданское право как отрасль права. Понятие, предмет, метод.
2. Сущность и значение пересмотра судебных актов в надзорной инстанции.
3. К шестилетнему Борису Орлову перешли по наследству от бабушки квартира и дача. В связи с предстоящим переездом в другой город родители Бориса решили продать квартиру одному из сослуживцев отца, а дачу подарить тридцатилетнему брату Бориса, который со своей семьей проживал неподалеку и уезжать из города не собирался. Поскольку такие договоры дарения и купли-продажи подлежат государственной регистрации, родители Бориса обратились в юридическую фирму с просьбой оформить все необходимые документы для их государственной регистрации.

Как должны поступить работники юридической фирмы?

**40.02.02 Правоохранительная деятельность**  
(код и наименование специальности)  
**ОП.04. Гражданское право и гражданский процесс**  
(код и наименование дисциплины)

**ЭКЗАМЕНАЦИОННЫЙ БИЛЕТ № 2**

**Инструкция для обучающегося**

Место выполнения:

Максимальное время выполнения задания: 45 мин./час

При работе вы можете воспользоваться: Гражданским кодексом РФ

**Задания:**

1. Принципы гражданского права.
2. Сущность и значение заочно производства.
3. Фирма «Мартин» продала большую партию кроссовок «Адидас» германского производства. Позже выяснилось, что кроссовки произведены в Гонконге и качество их заметно отличается от стандартов фирмы «Адидас». Многие граждане обращались в городское общество потребителей с жалобами на фирму «Мартин», ссылаясь на то, что кроссовки не выдерживают даже месяца носки. Городское общество потребителей предъявило иск о защите интересов неопределенного круга покупателей кроссовок, которые понесли убытки вследствие приобретения некачественного товара.

Определите вид иска и его элементы. В каком порядке будут защищаться права отдельных покупателей кроссовок?

**40.02.02 Правоохранительная деятельность**  
(код и наименование специальности)  
**ОП.04. Гражданское право и гражданский процесс**  
(код и наименование дисциплины)

**ЭКЗАМЕНАЦИОННЫЙ БИЛЕТ № 3**

**Инструкция для обучающегося**

Место выполнения:

Максимальное время выполнения задания: 45 мин./час

При работе вы можете воспользоваться: Гражданским кодексом РФ

**Задания:**

1. Источники гражданского права.
2. Сущность и значение производства в суде апелляционной инстанции.
3. Двенадцатилетний Александр Васильев принимал участие в съемках художественного фильма, за что ему было выплачено вознаграждение в сумме 5 тыс. руб. На эти деньги он приобрел канцелярские принадлежности: авторучку, пенал и дорогую записную книжку. Родители Александра посчитали, что он неразумно потратил деньги, отнесли покупки обратно в магазин и потребовали от директора принять их обратно. Директор отказался удовлетворить требование родителей, поскольку из беседы с мальчиком он узнал, что Александр совершал покупки на заработанные им деньги, а своим заработком несовершеннолетние могут распоряжаться самостоятельно.

Кто прав в возникшем споре? Изменится ли решение, если вознаграждение было получено отцом Александра Васильева, который передал деньги сыну со словами: «Можешь сам распорядиться своим заработком»?

**40.02.02 Правоохранительная деятельность**  
(код и наименование специальности)  
**ОП.04. Гражданское право и гражданский процесс**  
(код и наименование дисциплины)

**ЭКЗАМЕНАЦИОННЫЙ БИЛЕТ № 4**

**Инструкция для обучающегося**

Место выполнения:

Максимальное время выполнения задания: 45 мин./час

При работе вы можете воспользоваться: Гражданским кодексом РФ

**Задания:**

1. Гражданские правоотношения: понятие, структура.
2. Понятие и сущность особого производства.
3. Автотранспортное предприятие обратилось в районный суд с иском к Лебедеву, водителю предприятия, о возмещении ущерба в размере 2 млн. руб. Районный суд установил следующее: руководитель предприятия по просьбе Лебедева разрешил ему использовать автомашину для доставки купленной им мебели из магазина на свою квартиру. Лебедев совершил наезд, в результате которого автомашина, принадлежащая предприятию, была повреждена, на ее ремонт истец затратил 2 млн. руб. Районный суд удовлетворил иск частично, взыскал с Лебедева 1 млн. руб. — сумму его среднего месячного заработка. Кассационная инстанция, считая, что Лебедева должен возместить ущерб полностью, изменила решение суда, взыскав с него 2 млн. руб. Правильно ли определение кассационной инстанции? По каким основаниям суд второй инстанции может изменить решение?

**40.02.02 Правоохранительная деятельность**  
(код и наименование специальности)  
**ОП.04. Гражданское право и гражданский процесс**  
(код и наименование дисциплины)

**ЭКЗАМЕНАЦИОННЫЙ БИЛЕТ № 5**

**Инструкция для обучающегося**

Место выполнения:

Максимальное время выполнения задания: 45 мин./час

При работе вы можете воспользоваться: Гражданским кодексом РФ

**Задания:**

1. Гражданская правоспособность и дееспособность.
2. Особенности заочного производства.
3. Андреева и Дворкин поручили Сечкарь за вознаграждение заложить в ломбарде принадлежащие им вещи - мужское и дамское пальто и получить для них ссуду. Оба пальто были заложены Сечкарь в ломбарде, а затем выкуплены на деньги, данные Андреевой и Дворкиным, однако последним не возвращены. В связи с этим Андреева и Дворкин предъявили иск к Сечкарь о взыскании стоимости пальто. Суд на основании норм права о виндикационном иске обязал ответчика вернуть истцам пальто либо возместить их стоимость.

Правильно ли решение суда?



**40.02.02 Правоохранительная деятельность**  
(код и наименование специальности)  
**ОП.04. Гражданское право и гражданский процесс**  
(код и наименование дисциплины)

**ЭКЗАМЕНАЦИОННЫЙ БИЛЕТ № 6**

**Инструкция для обучающегося**

Место выполнения:

Максимальное время выполнения задания: 45 мин./час

При работе вы можете воспользоваться: Гражданским кодексом РФ

**Задания:**

1. Юридические лица (понятие, виды).
2. Понятие и виды судебных постановлений.
3. Р. обратилась в суд с иском о взыскании с Г. 2 млн. руб. долга. В обоснование иска Р. предъявила отпечатанную на машинке заемную расписку ответчика на искомую сумму, а также просила допросить свидетельницу К. Ответчик расписку не признал. Он заявил также, что в силу ст. 162 ГК РФ ссылка на свидетельские показания для подтверждения заключения договора займа на такую сумму недопустима. Согласно заключению судебно-почерковедческой экспертизы, подпись от имени Г. и поправка в тексте расписки выполнены, вероятно, Г. Более конкретного заключения эксперт дать не смог ввиду недостаточности материала.  
Как должен поступить суд в данном случае?

**40.02.02 Правоохранительная деятельность**  
(код и наименование специальности)  
**ОП.04. Гражданское право и гражданский процесс**  
(код и наименование дисциплины)

**ЭКЗАМЕНАЦИОННЫЙ БИЛЕТ № 6**

**Инструкция для обучающегося**

Место выполнения:

Максимальное время выполнения задания: 45 мин./час

При работе вы можете воспользоваться: Гражданским кодексом РФ

**Задания:**

1. Индивидуальные предприниматели.

2. Стадии судебного процесса.

3. После смерти Романовой ее имущество по наследству перешло к Соловьевой. Среди наследственного имущества находилась картина неизвестного художника В. Л. (эти инициалы были проставлены на картине). Для установления автора картины и ее оценки Соловьева пригласила на квартиру покойной специалиста-искусствоведа. Поскольку картина была загрязнена, искусствовед не смог определить ее автора. Квартиру умершей нужно было освободить от вещей. Наследница договорилась с начальником жилконторы Федоровым, чтобы картину временно вывесили в помещении конторы. Впоследствии картина оттуда исчезла. Федоров из жилконторы был уволен и вскоре умер. Через несколько лет Соловьева случайно обнаружила пропавшую картину на выставке новых поступлений Русского музея, причем экспонировалась она как одно из произведений Левитана.

Справкой Русского музея, выданной Соловьевой, подтверждалось, что музей приобрел картину у Федорова, после чего Соловьева предъявила иск к музею о возврате картины. Возражая против иска, музей указывал, что у него не было оснований полагать, будто Федоров не является собственником картины, и что музей понес расходы на реставрацию картины, после чего ее стоимость резко возросла.

Оцените доводы ответчика и решите дело.

**40.02.02 Правоохранительная деятельность**  
(код и наименование специальности)  
**ОП.04. Гражданское право и гражданский процесс**  
(код и наименование дисциплины)

**ЭКЗАМЕНАЦИОННЫЙ БИЛЕТ № 8**

**Инструкция для обучающегося**

Место выполнения:

Максимальное время выполнения задания: 45 мин./час

При работе вы можете воспользоваться: Гражданским кодексом РФ

**Задания:**

1. Юридические факты в гражданском праве.
2. Процедура подачи иска и возбуждения гражданского дела.
3. Маркин обратился в суд с жалобой на отказ МСЭК в признании его

инвалидом, что ему необходимо для получения пенсии с учетом состояния здоровья. Районный судья отказал в принятии жалобы. Частная жалоба Маркина Судебной коллегией областного суда оставлена без удовлетворения. Президиум областного суда по представлению прокурора области отменил определение как районного, так и областного суда, дело направил в районный суд для рассмотрения по существу, указав, что согласно действующему законодательству требования Маркина подлежат рассмотрению в порядке особого производства по установлению факта, имеющего юридическое значение.

Какие ошибки допущены по этому делу. В каком порядке могут быть защищены интересы Маркина?

**40.02.02 Правоохранительная деятельность**  
(код и наименование специальности)  
**ОП.04. Гражданское право и гражданский процесс**  
(код и наименование дисциплины)

**ЭКЗАМЕНАЦИОННЫЙ БИЛЕТ № 9**

**Инструкция для обучающегося**

Место выполнения:

Максимальное время выполнения задания: 45 мин./час

При работе вы можете воспользоваться: Гражданским кодексом РФ

**Задания:**

1. Сроки в гражданском праве. Исковая давность.
2. Понятие и сущность искового производства.
3. Арсеньев условился со своим приятелем Новоселовым, артистом эстрады,

что соберет у себя дома сослуживцев, которые хотели бы послушать в исполнении Новоселова эстрадные песни в домашней обстановке. Однако за час до назначенного времени Новоселов позвонил по телефону Арсеньеву и сообщил, что не придет, так как решил остаться дома, чтобы посмотреть по телевизору футбольный матч. Намеченное мероприятие пришлось отменить.

Арсеньев полагает, что Новоселов обязан возместить ему все расходы, связанные с подготовкой встречи (стоимость закупленных им продуктов и напитков), а также компенсировать моральный вред.

Имеются ли у Арсеньева юридические основания для предъявления такого требования к Новоселову?

**40.02.02 Правоохранительная деятельность**  
(код и наименование специальности)  
**ОП.04. Гражданское право и гражданский процесс**  
(код и наименование дисциплины)

**ЭКЗАМЕНАЦИОННЫЙ БИЛЕТ № 10**

**Инструкция для обучающегося**

Место выполнения:

Максимальное время выполнения задания: 45 мин./час

При работе вы можете воспользоваться: Гражданским кодексом РФ

**Задания:**

1. Представительство. Доверенность.
2. Понятие и сущность приказного производства.
3. М. обратилась в суд с требованием обязать О. снести возведенный им

сарай, который построен очень близко к ее дому и закрывает доступ солнечного света в окна дома. Суд вынес решение со следующей резолютивной частью: «Обязать О. снести построенный им сарай во дворе дома ул. Кирова № 3 до 15 июня с.г. В случае, если О. не снесет сарай к указанному сроку, истица М. может произвести снос сарая за счет ответчика О. Взыскать с О. в пользу М. госпошлину. Решение может быть обжаловано в областной суд через районный суд».

Какие замечания вызывает резолютивная часть этого решения?

**40.02.02 Правоохранительная деятельность**  
(код и наименование специальности)  
**ОП.04. Гражданское право и гражданский процесс**  
(код и наименование дисциплины)

**ЭКЗАМЕНАЦИОННЫЙ БИЛЕТ № 11**

**Инструкция для обучающегося**

Место выполнения:

Максимальное время выполнения задания: 45 мин./час

При работе вы можете воспользоваться: Гражданским кодексом РФ

**Задания:**

1. Формы защиты гражданских прав.
2. Понятие и классификация доказательств. Относимость и допустимость доказательств.

3. Александров и Петров заключили предварительный договор, в соответствии с которым они обязались не позднее 31 декабря заключить договор купли-продажи жилого дома, принадлежащего Петрову. Предварительный договор содержал все существенные условия договора купли-продажи, а также предусматривал уплату Александровым 100 тыс. руб. в качестве задатка.

В январе Александров обратился к Петрову с требованием о заключении договора либо возврате двойной суммы задатка. Петров ответил, что обстоятельства не позволяют ему заключить договор на согласованных условиях и он вынужден отказаться от договора, полученный задаток он предложил Александрову забрать.

Александров обратился в суд.

Какое решение должен вынести суд?

**40.02.02 Правоохранительная деятельность**  
(код и наименование специальности)  
**ОП.04. Гражданское право и гражданский процесс**  
(код и наименование дисциплины)

**ЭКЗАМЕНАЦИОННЫЙ БИЛЕТ № 12**

**Инструкция для обучающегося**

Место выполнения:

Максимальное время выполнения задания: 45 мин./час

При работе вы можете воспользоваться: Гражданским кодексом РФ

**Задания:**

1. Содержание, формы, объекты, субъекты права собственности.
2. Понятие судебного доказывания, его цель и стадии. Предмет доказывания.

Распределение обязанностей по доказыванию.

3. По делу о реальном разделе дома судья затребовал заключение архитектурного отдела мэрии. К началу судебного заседания это заключение не было получено, и с согласия сторон суд решил рассмотреть дело без него. В момент, когда объявилось об удалении суда в совещательную комнату для вынесения решения, из канцелярии суда принесли заключение архитектурного отдела и передали его председательствующему. В заключении указывалось, что реальный раздел спорного дома невозможен. С учетом этого суд отказал в удовлетворении иска. Правильно ли поступил суд?

**40.02.02 Правоохранительная деятельность**  
(код и наименование специальности)  
**ОП.04. Гражданское право и гражданский процесс**  
(код и наименование дисциплины)

**ЭКЗАМЕНАЦИОННЫЙ БИЛЕТ № 13**

**Инструкция для обучающегося**

Место выполнения:

Максимальное время выполнения задания: 45 мин./час

При работе вы можете воспользоваться: Гражданским кодексом РФ

**Задания:**

1. Приобретение и прекращение права собственности.
2. Понятие и значение процессуальных сроков. Классификация процессуальных сроков. Продление, приостановление и восстановление процессуальных сроков.

3. Бывшие супруги Ивановы, вынужденные проживать после развода в одной квартире в Санкт-Петербурге, находились в неприязненных отношениях. После очередной ссоры Иванова разослала близким родственникам бывшего мужа телеграммы, в которых сообщала о его смерти.

Когда прибывшие в Санкт-Петербург из Владивостока, Хабаровска, Астрахани и других городов России родственники обнаружили, что Иванов находится в полном здравии, они обратились к адвокату с вопросом, имеются ли у них юридические основания потребовать от Ивановой возмещения понесенных ими расходов на авиабилеты, такси, проживание в гостинице и питание, а также причиненного им морального вреда.

Какой ответ должен дать адвокат?



**40.02.02 Правоохранительная деятельность**  
(код и наименование специальности)  
**ОП.04. Гражданское право и гражданский процесс**  
(код и наименование дисциплины)

**ЭКЗАМЕНАЦИОННЫЙ БИЛЕТ № 14**

**Инструкция для обучающегося**

Место выполнения:

Максимальное время выполнения задания: 45 мин./час

При работе вы можете воспользоваться: Гражданским кодексом РФ

**Задания:**

1. Ограниченные вещные права.
2. Судебные издержки, их виды. Распределение судебных расходов.
3. Районный суд удовлетворил иск Башировой о расторжении брака с

Ивановым. В мотивировочной части решения суд указал, что причиной расторжения брака является аморальное поведение ответчика, злоупотребление спиртными напитками, что отрицательно влияет на воспитание детей. Ответчик подал кассационную жалобу, указав в ней, что против расторжения брака не возражает, но не согласен с мотивами решения суда, так как они не соответствуют действительности и порочат его честь и достоинство.

Может ли быть объектом жалобы часть судебного решения, в частности, его мотивы?

**40.02.02 Правоохранительная деятельность**  
(код и наименование специальности)  
**ОП.04. Гражданское право и гражданский процесс**  
(код и наименование дисциплины)

**ЭКЗАМЕНАЦИОННЫЙ БИЛЕТ № 15**

**Инструкция для обучающегося**

Место выполнения:

Максимальное время выполнения задания: 45 мин./час

При работе вы можете воспользоваться: Гражданским кодексом РФ

**Задания:**

1. Понятие «обязательство» и основания возникновения обязательств.
2. Государственная пошлина: понятие, виды, порядок исчисления.
3. Березовский предложил своему знакомому Аркадьеву приобрести у него картину известного мастера. Аркадьев на следующий день направил по факсу ответ, в котором содержалось его согласие приобрести картину с указанием цены покупки. Через пять дней Березовский сообщил Аркадьеву, что готов продать ему картину по цене на 25% выше, нежели цена, предложенная Аркадьевым. Аркадьев не согласился с этим, отметив, что, по его мнению, договор между ними уже был заключен на условиях, содержащихся в его факсимильном сообщении, которое должно считаться акцептом.

Чьи действия в данном случае можно рассматривать как оферту или акцепт? Был ли заключен договор?

**40.02.02 Правоохранительная деятельность**  
(код и наименование специальности)  
**ОП.04. Гражданское право и гражданский процесс**  
(код и наименование дисциплины)

**ЭКЗАМЕНАЦИОННЫЙ БИЛЕТ № 16**

**Инструкция для обучающегося**

Место выполнения:

Максимальное время выполнения задания: 45 мин./час

При работе вы можете воспользоваться: Гражданским кодексом РФ

**Задания:**

1. Основание прекращения обязательств.
2. Понятие и виды подсудности.
3. При заключении издательского договора между Ф. и издательством «Искра» стороны включили в договор условие о том, что все споры, возникающие по этому договору, подлежат рассмотрению в областном суде. Считая, что гонорар за выполненную работу исчислен неверно, Ф. обратился в областной суд с иском о взыскании с издательства гонорара.

Должно ли быть принято это заявление областным судом? Если издательство не выплатит гонорар за выполненную работу, то как может быть разрешен этот спор?

**40.02.02 Правоохранительная деятельность**  
(код и наименование специальности)  
**ОП.04. Гражданское право и гражданский процесс**  
(код и наименование дисциплины)

**ЭКЗАМЕНАЦИОННЫЙ БИЛЕТ № 17**

**Инструкция для обучающегося**

Место выполнения:

Максимальное время выполнения задания: 45 мин./час

При работе вы можете воспользоваться: Гражданским кодексом РФ

**Задания:**

1. Понятие «сделка» и виды сделок.
2. Понятие и виды подведомственности гражданских дел.
3. Зимой Григорьев купил у Чашкина дачу. Когда в мае он привез на дачу свою семью, то обнаружил, что в двух комнатах уже поселился Сидоров с семьей. Сидоров сообщил, что летом прошлого года он заключил с Чашкиным договор аренды двух комнат в дачном доме сроком на 5 лет и заплатил вперед всю арендную плату, хотя письменного договора с Григорьевым не имеет.

Григорьев обратился с претензиями к Чашкину, но последний заявил, что Григорьев знал о том, что Чашкин систематически сдавал дачу в аренду и не задавал ему вопросов относительно наличия арендаторов. Кроме того, как он понял, Григорьева интересовало оформление правоустанавливающих документов, а пользоваться дачей он не собирался, так как постоянно проживает с семьей за границей. Именно поэтому в их договоре и отсутствовало указание на срок передачи дачи. Кроме того, Чашкин сообщил, что Григорьева вызывают в суд, так как по решению суда о разделе имущества между Чашкиным и его бывшей женой, вступившему в силу до регистрации договора купли-продажи дачи, она была передана жене Чашкина. Григорьев обратился за помощью к адвокату.

Григорьев обратился с претензиями к Чашкину, но последний заявил, что Григорьев знал о том, что Чашкин систематически сдавал дачу в аренду и не задавал ему вопросов относительно наличия арендаторов. Кроме того, как он понял, Григорьева интересовало оформление правоустанавливающих документов, а пользоваться дачей он не собирался, так как постоянно проживает с семьей за границей. Именно поэтому в их договоре и отсутствовало указание на срок передачи дачи. Кроме того, Чашкин сообщил, что Григорьева вызывают в суд, так как по решению суда о разделе имущества между Чашкиным и его бывшей женой, вступившему в силу до регистрации договора купли-продажи дачи, она была передана жене Чашкина. Григорьев обратился за помощью к адвокату.

Какие разъяснения ему следует дать?

**40.02.02 Правоохранительная деятельность**  
(код и наименование специальности)  
**ОП.04. Гражданское право и гражданский процесс**  
(код и наименование дисциплины)

**ЭКЗАМЕНАЦИОННЫЙ БИЛЕТ № 18**

**Инструкция для обучающегося**

Место выполнения:

Максимальное время выполнения задания: 45 мин./час

При работе вы можете воспользоваться: Гражданским кодексом РФ

**Задания:**

1. Недействительность сделок.

2. Полномочия представителя в суде и их оформление.

3. 8 марта 2014 г. в Тверском районном суде было возбуждено дело по иску А. к Н. о признании ее утратившей право пользования жилым помещением. В судебном заседании истец заявил об отказе от иска, так как он намерен обратиться со своим требованием в Перовский районный суд по предполагаемому месту жительства ответчицы. Суд принял отказ истца и прекратил производство по делу. 4 мая 2014 г. А. обратился с тем же иском в Перовский районный суд. Заявление было принято, но, установив, что с тем же иском А. ранее обращался в Тверской районный суд, по определению которого производство по делу было прекращено, Перовский суд также прекратил производство по делу.

Законно ли данные действия?

**40.02.02 Правоохранительная деятельность**  
(код и наименование специальности)  
**ОП.04. Гражданское право и гражданский процесс**  
(код и наименование дисциплины)

**ЭКЗАМЕНАЦИОННЫЙ БИЛЕТ № 19**

**Инструкция для обучающегося**

Место выполнения:

Максимальное время выполнения задания: 45 мин./час

При работе вы можете воспользоваться: Гражданским кодексом РФ

**Задания:**

1. Понятие «договор», его виды и условия.
2. Понятие и виды представительства в суде.
3. Генерал в отставке Шмаков подарил половину книг своей военно-исторической библиотеки артиллерийскому полку, в котором когда-то начинал службу, с условием, что эти книги будут использоваться солдатами полка для повышения образовательного уровня. Остальную часть книг он раздарил офицерам полка, оговорив при этом, что книги также должны использоваться ими в общепользовательных целях. Через пять лет Шмаков попытался отыскать следы ценной библиотеки. Оказалось, что книги генерала из полковой библиотеки находятся в музее одного из военных училищ, а книги, подаренные однополчанам Шмакова, увезены ими из полка при увольнении со службы. Генерал потребовал вернуть все книги в полковую библиотеку.  
Обоснованно ли это требование?

**40.02.02 Правоохранительная деятельность**  
(код и наименование специальности)  
**ОП.04. Гражданское право и гражданский процесс**  
(код и наименование дисциплины)

**ЭКЗАМЕНАЦИОННЫЙ БИЛЕТ № 20**

**Инструкция для обучающегося**

Место выполнения:

Максимальное время выполнения задания: 45 мин./час

При работе вы можете воспользоваться: Гражданским кодексом РФ

**Задания:**

1. Порядок заключения договора.
2. Основания и формы участия прокурора в гражданском судопроизводстве.
3. Районный суд рассматривал дело по иску органа опеки и попечительства к

В. о лишении родительских прав. Закончив исследование доказательств по делу, суд объявил перерыв в связи с тем, что судья С. почувствовал недомогание. В перерыве выяснилось, что С. по состоянию здоровья не может продолжить участие в процессе. Судебное заседание было перенесено на следующий день для привлечения другого судьи. На следующий день суд продолжил заседание, начав его с прений сторон, после чего вынес решение по делу.

Допущено ли судом нарушение каких-либо принципов в данном случае?

**40.02.02 Правоохранительная деятельность**  
(код и наименование специальности)  
**ОП.04. Гражданское право и гражданский процесс**  
(код и наименование дисциплины)

**ЭКЗАМЕНАЦИОННЫЙ БИЛЕТ № 21**

**Инструкция для обучающегося**

Место выполнения:

Максимальное время выполнения задания: 45 мин./час

При работе вы можете воспользоваться: Гражданским кодексом РФ

**Задания:**

1. Понятие и способы обеспечения исполнения обязательств (неустойка, залог, удержание, поручительство, независимая гарантия, задаток).

2. Понятие сторон в гражданском судопроизводстве. Отличие сторон от других лиц, участвующих в деле. Процессуальные права и обязанности сторон.

3. Одна коммерческая организация передала другой в возмездное пользование рельсовый строительный кран. При передаче кран видимых дефектов не имел, однако из договора вытекало, что кран уже был до этого в употреблении. В процессе эксплуатации кран упал и повредил шесть находившихся на стоянке легковых автомобилей. Причиной аварии явились изношенные механизмы крана, а также нарушение крановщиком правил техники безопасности. Арендатор возместил причиненный владельцам автомобилей ущерб и, в свою очередь, потребовал у арендодателя соответствующей компенсации. Арендодатель возражал против этого, ссылаясь на наличие вины арендатора, которая исключает его ответственность. К тому же, по мнению арендодателя, поскольку в договоре аренды не был определен размер арендной платы, его вообще следует признать незаключенным либо применить правила о договоре безвозмездного пользования (ссуды).

Решите дело. Изменится ли решение, если в аренду был передан компрессор, который в процессе работы взорвался?



**40.02.02 Правоохранительная деятельность**  
(код и наименование специальности)  
**ОП.04. Гражданское право и гражданский процесс**  
(код и наименование дисциплины)

ЭКЗАМЕНАЦИОННЫЙ БИЛЕТ № 22

**Инструкция для обучающегося**

Место выполнения:

Максимальное время выполнения задания: 45 мин./час

При работе вы можете воспользоваться: Гражданским кодексом РФ

**Задания:**

1. Перемена лиц в обязательстве.
2. Лица, содействующие осуществлению правосудия. Их состав и правовое положение в судопроизводстве.
3. Суд принял отказ истца от иска и прекратил производство по делу. В связи с тем, что уплаченная им госпошлина не была возвращена, истец подал частную жалобу на определение суда о прекращении производства по делу, требуя возврата уплаченной государственной пошлины.  
Обосновано ли требование истца?

**40.02.02 Правоохранительная деятельность**  
(код и наименование специальности)  
**ОП.04. Гражданское право и гражданский процесс**  
(код и наименование дисциплины)

**ЭКЗАМЕНАЦИОННЫЙ БИЛЕТ № 23**

**Инструкция для обучающегося**

Место выполнения:

Максимальное время выполнения задания: 45 мин./час

При работе вы можете воспользоваться: Гражданским кодексом РФ

**Задания:**

1. Ответственность за нарушение обязательств.
2. Лица, участвующие в деле: понятие признаки, состав. Их процессуальные права и обязанности.

3. После смерти Шевелева, постоянно проживавшего в Екатеринбурге, остался принадлежавший ему на праве собственности дом и несколько вкладов, сделанных им в различных отделениях Сбербанка. Для организации похорон из Воронежа приехала дочь Шевелева, Курчакова. Взяв в тот же день две сберегательные книжки отца, она попыталась снять часть средств с одного из счетов, но получила отказ в связи с тем, что не имела документов, подтверждающих произведенные на похороны расходы. Обе книжки она оставила себе. На другой день Курчакова была доставлена в больницу с диагнозом сердечной недостаточности, где через несколько часов скончалась. Среди ее вещей, сданных в камеру хранения больницы, были и сберегательные книжки отца. В нотариальную контору Екатеринбурга обратился сын Шевелева Андрей и муж Курчаковой С.М. Курчаков. Шевелев Андрей просил признать его единственным наследником в имуществе отца, поскольку дочь Шевелева, Курчакова, умерла через три дня после смерти отца, не приняв наследства. С.М. Курчаков просил выдать ему свидетельство о праве на наследование имущества Шевелева в доле, причитавшейся его жене. Нотариус отказал Шевелеву в выдаче свидетельства о праве на наследство, указав, что наряду с ним должна признаваться наследницей и Курчакова, а С.М. Курчакову разъяснил, что он должен обратиться в нотариальную контору г. Воронежа.

Соответствует ли разъяснение нотариуса закону?

**40.02.02 Правоохранительная деятельность**  
(код и наименование специальности)  
**ОП.04. Гражданское право и гражданский процесс**  
(код и наименование дисциплины)

**ЭКЗАМЕНАЦИОННЫЙ БИЛЕТ № 24**

**Инструкция для обучающегося**

Место выполнения:

Максимальное время выполнения задания: 45 мин./час

При работе вы можете воспользоваться: Гражданским кодексом РФ

**Задания:**

1. Общая характеристика договоров, направленных на передачу права собственности

2. Суд как основной и обязательный субъект гражданских процессуальных правоотношений. Состав суда при рассмотрении гражданских дел: сочетание коллегиального и единоличного начал в рассмотрении гражданских дел.

3. Гражданское дело по иску Тимофеева к Тимофеевой о разделе имущества завершилось заключением мирового соглашения, в соответствии с которым имущество стоимостью 60 тыс. руб. было поровну разделено между сторонами. Утверждая мировое соглашение, суд не решил вопроса о распределении судебных расходов. Истец обратился в суд с заявлением о возмещении ответчиком уплаченной им государственной пошлины.

Как должен поступить суд?

**40.02.02 Правоохранительная деятельность**  
(код и наименование специальности)  
**ОП.04. Гражданское право и гражданский процесс**  
(код и наименование дисциплины)

**ЭКЗАМЕНАЦИОННЫЙ БИЛЕТ № 25**

**Инструкция для обучающегося**

Место выполнения:

Максимальное время выполнения задания: 45 мин./час

При работе вы можете воспользоваться: Гражданским кодексом РФ

**Задания:**

1. Общая характеристика договоров, направленных на передачу имущества в пользование

2. Субъекты гражданских процессуальных правоотношений, их классификация.

3. В автомобильной катастрофе погиб Архипов. Его мать, жившая в другом городе, приезжала на похороны сына и уплатила его долг, связанный с покупкой автомашины. Затем она вернулась к себе домой. Через полтора года после смерти сына мать обратилась к жене Архипова с предложением о разделе наследства. В письме к жене сына мать сообщила, что кроме нее в разделе наследства должна участвовать 10-летняя Елена, которую Архипов признавал при жизни своей дочерью и ежемесячно присылал деньги на ее содержание. Жена Архипова сослалась на то, что мать Архипова пропустила срок на принятие наследства и поэтому не может получить ничего из его имущества. Что же касается Елены, то, хотя ее мать и подала в срок заявление о признании Елены наследницей умершего, она родилась от внебрачной связи, и Архипов не записан в свидетельстве о рождении Елены ее отцом.

Мать Архипова обратилась в юридическую консультацию с вопросом, могут ли она и Елена, которую она считает своей внучкой, рассчитывать на получение наследства, и какие действия для этого ей следует предпринять.

**40.02.02 Правоохранительная деятельность**  
(код и наименование специальности)  
**ОП.04. Гражданское право и гражданский процесс**  
(код и наименование дисциплины)

**ЭКЗАМЕНАЦИОННЫЙ БИЛЕТ № 26**

**Инструкция для обучающегося**

Место выполнения:

Максимальное время выполнения задания: 45 мин./час

При работе вы можете воспользоваться: Гражданским кодексом РФ

**Задания:**

1. Общая характеристика договоров о выполнении работ и оказании услуг
2. Гражданская процессуальная правоспособность и дееспособность.
3. Эксперт, не явившийся в судебное заседание, был подвергнут штрафу в размере 900 руб. Считая причину неявки в судебное заседание уважительной, эксперт обратился с жалобой на определение суда в областной суд.  
Правильно ли поступил эксперт?

**40.02.02 Правоохранительная деятельность**  
(код и наименование специальности)  
**ОП.04. Гражданское право и гражданский процесс**  
(код и наименование дисциплины)

**ЭКЗАМЕНАЦИОННЫЙ БИЛЕТ № 27**

**Инструкция для обучающегося**

Место выполнения:

Максимальное время выполнения задания: 45 мин./час

При работе вы можете воспользоваться: Гражданским кодексом РФ

**Задания:**

1. Понятие результатов интеллектуальной деятельности и средств индивидуализации.

2. Гражданское процессуальное право как отрасль права: понятие, предмет, метод и система.

3. Мировой судья рассматривал дело по иску Звонарева к Васильеву о взыскании долга. После открытия судебного заседания истец заявил ходатайство об отложении судебного разбирательства до 16 часов в связи с тем, что свидетель Иванченко занят на работе и ранее не может явиться в суд. Судья постановил рассматривать дело в отсутствие неявившегося свидетеля. В процессе исследования доказательств истец повторно заявил то же ходатайство. Судья нашел, что показания свидетеля Иванченко могут иметь значение для решения спора, и объявил перерыв до 16 часов. Во время перерыва тот же судья рассмотрел другое имевшееся в его производстве дело. В 16 часов заседание суда по иску Звонарева было возобновлено. Суд заслушал показания явившегося свидетеля Иванченко и разрешил дело.

Соблюдены ли принципы гражданского процессуального права при разрешении данного дела?

**40.02.02 Правоохранительная деятельность**  
(код и наименование специальности)  
**ОП.04. Гражданское право и гражданский процесс**  
(код и наименование дисциплины)

**ЭКЗАМЕНАЦИОННЫЙ БИЛЕТ № 28**

**Инструкция для обучающегося**

Место выполнения:

Максимальное время выполнения задания: 45 мин./час

При работе вы можете воспользоваться: Гражданским кодексом РФ

**Задания:**

1. Общая характеристика договоров займа, банковского кредита
2. Понятие и структура гражданских процессуальных правоотношений.

Предпосылки возникновения гражданских процессуальных правоотношений.

3. В районном суде рассматривалось дело по иску Ульяновой к поликлинике № 2 о возмещении вреда, причиненного здоровью истицы в результате медицинской ошибки. В судебном заседании истица заявила отвод судье – председательствующему по делу – по тем основаниям, что он лечится в поликлинике № 2, а потому находится в определенной зависимости от ответчика.

Имеются ли основания для удовлетворения заявленного отвода? В чем заключается принцип независимости судей и подчинения их только закону?

**40.02.02 Правоохранительная деятельность**  
(код и наименование специальности)  
**ОП.04. Гражданское право и гражданский процесс**  
(код и наименование дисциплины)

**ЭКЗАМЕНАЦИОННЫЙ БИЛЕТ № 29**

**Инструкция для обучающегося**

Место выполнения:

Максимальное время выполнения задания: 45 мин./час

При работе вы можете воспользоваться: Гражданским кодексом РФ

**Задания:**

1. Наследование по закону и наследование по завещанию.
2. Понятие, значение и классификация принципов гражданского процессуального права.

3. В районный суд поступило исковое заявление треста столовых о взыскании недостачи с буфетчика Карал-оглы, азербайджанца по национальности. Ответчик заявил ходатайство об обеспечении его переводчиком, так как русским языком он в достаточной степени не владеет. Суд отклонил ходатайство Карал-оглы, поскольку он ведет дело с участием адвоката Мамедова, свободно владеющего русским и азербайджанским языками.

Допущено ли в данном случае нарушение каких-либо принципов гражданского процессуального права?



**40.02.02 Правоохранительная деятельность**  
(код и наименование специальности)  
**ОП.04. Гражданское право и гражданский процесс**  
(код и наименование дисциплины)

**ЭКЗАМЕНАЦИОННЫЙ БИЛЕТ № 30**

**Инструкция для обучающегося**

Место выполнения:

Максимальное время выполнения задания: 45 мин./час

При работе вы можете воспользоваться: Гражданским кодексом РФ

**Задания:**

1. Приобретение наследства
2. Понятие гражданского судопроизводства. Цель, задачи, виды и стадии гражданского судопроизводства.
3. Федина предъявила иск о взыскании с Федина алиментов, указав, что с 2002 состоит с ответчиком в зарегистрированном браке, от которого имеет дочь Галину. Ответчик материальной помощи на содержание дочери не оказывает. Сухов предъявил встречный иск о признании недействительной записи об отцовстве. Судья, учитывая, что для рассмотрения дела об алиментах установлен месячный срок посоветовал Сухову предъявить иск о признании записи об отцовстве недействительной после рассмотрения дела об алиментах.

Правильно ли поступил судья? Каков порядок предъявленного встречного иска



АККРЕДИТОВАННОЕ ОБРАЗОВАТЕЛЬНОЕ ЧАСТНОЕ УЧРЕЖДЕНИЕ  
ВЫСШЕГО ОБРАЗОВАНИЯ  
«МОСКОВСКИЙ ФИНАНСОВО-ЮРИДИЧЕСКИЙ УНИВЕРСИТЕТ  
МФЮА»

СОГЛАСОВАНО  
Протокол согласования с  
Отделом МВД России  
по району Внуково г. Москвы  
от 12 марта 2024 г.

УТВЕРЖДЕНО  
приказом Ректора МФЮА  
от 25 апреля 2024 г.

ФОНД  
ОЦЕНОЧНЫХ СРЕДСТВ

П  
О

ОП.05. Экологическое право

У

Ч  
для специальности

40.02.02 Правоохранительная деятельность

базовой подготовки

Н  
О  
Й

Д  
И  
С  
Ц  
И  
П  
Л  
И  
Н

2024

Фонд оценочных средств рассмотрен на заседании кафедры «Государственно-правовые и финансово-правовые дисциплины»

Протокол № 5 от 12 марта 2024 г.

Заведующий кафедрой: к.ю.н., доцент Сацкевич Т.К.

Фонд оценочных средств разработан на основе Федерального государственного образовательного стандарта среднего профессионального образования (далее – ФГОС СПО) по специальности 40.02.02 Правоохранительная деятельность, утвержденного Приказом Минобрнауки России от 12.05.2014 № 509 (ред. от 24.07.2015) (зарегистрирован Министерством юстиции Российской Федерации 21.08.2014, регистрационный № 33737).

Разработчик: А.М. Иванов, преподаватель

Внешняя экспертиза: Горбулинская Ирина Николаевна, к.ю.н, доцент, доцент кафедры технико-криминалистического обеспечения экспертных исследований Московского университета МВД России имени В.Я. Кикотя

## 1. Перечень компетенций

Код компетенции	Формулировка компетенции
1	2
<b>ОК</b>	<b>Общие компетенции</b>
ОК 10.	Адаптироваться к меняющимся условиям профессиональной деятельности.
ОК 11.	Самостоятельно определять задачи профессионального и личностного развития, заниматься самообразованием, осознанно планировать повышение квалификации.
ОК 12.	Выполнять профессиональные задачи в соответствии с нормами морали, профессиональной этики и служебного этикета.
ОК 13.	Проявлять нетерпимость к коррупционному поведению, уважительно относиться к праву и закону.
<b>ПК</b>	<b>Профессиональные компетенции</b>
ПК.1.1.	Юридически квалифицировать факты, события и обстоятельства. Принимать решения и совершать юридические действия в точном
ПК.1.2.	Обеспечивать соблюдение законодательства субъектами права.
ПК.1.3.	Осуществлять реализацию норм материального и процессуального права.

## 2. Планируемые результаты обучения

В результате освоения дисциплины обучающийся должен

**уметь:**

- применять правовые нормы при регулировании отношений природопользования и охраны окружающей среды;

В результате освоения дисциплины обучающийся должен

**знать:**

- основы экологического права и законодательства Российской Федерации;

- понятие и виды экологических правонарушений;

- юридическую ответственность за нарушения законодательства в области охраны окружающей среды;

- порядок рассмотрения дел об экологических правонарушениях.

### 3. ПАСПОРТ ФОНДА ОЦЕНОЧНЫХ СРЕДСТВ

Результаты обучения (освоенные умения, усвоенные знания)	ПК, ОК	Наименование темы	Уровень освоения темы	Наименование оценочного средства	
				Текущий контроль (поурочный)	Промежуточная аттестация (в конце семестра по учебному плану)
1	2	3	4	5	6
<p><b>умение:</b></p> <ul style="list-style-type: none"> <li>- применять правовые нормы при регулировании отношений природопользования и охраны окружающей среды;</li> </ul> <p><b>знание:</b></p> <ul style="list-style-type: none"> <li>- основ экологического права и законодательства Российской Федерации;</li> <li>- понятия и видов экологических правонарушений;</li> <li>- юридической ответственности за нарушения законодательства в области охраны окружающей среды;</li> <li>- порядка рассмотрения дел об экологических правонарушениях</li> </ul>	ОК 10 – ОК 13, ПК 1.1. – ПК 1.2., ПК.1.3.	<b>Тема 1 Экологическое право, как отрасль права</b>	1, 2, 3	<ul style="list-style-type: none"> <li>- устный опрос</li> <li>- тестирование</li> <li>- решение юридических «казусов»</li> </ul>	
<p><b>умение:</b></p> <ul style="list-style-type: none"> <li>- применять правовые нормы при регулировании отношений природопользования и охраны окружающей среды;</li> </ul> <p><b>знание:</b></p> <ul style="list-style-type: none"> <li>- основ экологического права и законодательства Российской Федерации;</li> <li>- понятия и видов экологических правонарушений;</li> <li>- юридической ответственности за нарушения законодательства в области охраны окружающей среды;</li> <li>- порядка рассмотрения дел об экологических правонарушениях</li> </ul>	ОК 10 – ОК 13, ПК 1.1. – ПК 1.2., ПК.1.3	<b>Тема 2 Экологические правоотношения</b>	1, 2, 3	<ul style="list-style-type: none"> <li>- устный опрос</li> <li>- тестирование</li> <li>- решение юридических «казусов»</li> </ul>	
<p><b>умение:</b></p> <ul style="list-style-type: none"> <li>- применять правовые нормы при регулировании отношений природопользования и охраны окружающей среды;</li> </ul>	ОК 10 – ОК 13, ПК 1.1. – ПК 1.2.,	<b>Тема 3 Право собственности на природные ресурсы</b>	1, 2, 3	<ul style="list-style-type: none"> <li>- устный опрос</li> <li>- тестирование</li> <li>- решение юридических «казусов»</li> </ul>	

<p><b>знание:</b></p> <ul style="list-style-type: none"> <li>- основ экологического права и законодательства Российской Федерации;</li> <li>- понятия и видов экологических правонарушений;</li> <li>- юридической ответственности за нарушения законодательства в области охраны окружающей среды;</li> <li>- порядка рассмотрения дел об экологических правонарушениях</li> </ul>	ПК.1.3				
<p><b>умение:</b></p> <ul style="list-style-type: none"> <li>- применять правовые нормы при регулировании отношений природопользования и охраны окружающей среды;</li> </ul> <p><b>знание:</b></p> <ul style="list-style-type: none"> <li>- основ экологического права и законодательства Российской Федерации;</li> <li>- понятия и видов экологических правонарушений;</li> <li>- юридической ответственности за нарушения законодательства в области охраны окружающей среды;</li> <li>- порядка рассмотрения дел об экологических правонарушениях</li> </ul>	ОК 10 – ОК 13, ПК 1.1. – ПК 1.2., ПК.1.3	<b>Тема 4. Право экологического пользования</b>	1, 2, 3	<ul style="list-style-type: none"> <li>- устный опрос</li> <li>- тестирование</li> <li>- решение юридических «казусов»</li> </ul>	
<p><b>умение:</b></p> <ul style="list-style-type: none"> <li>- применять правовые нормы при регулировании отношений природопользования и охраны окружающей среды;</li> </ul> <p><b>знание:</b></p> <ul style="list-style-type: none"> <li>- основ экологического права и законодательства Российской Федерации;</li> <li>- понятия и видов экологических правонарушений;</li> <li>- юридической ответственности за нарушения законодательства в области охраны окружающей среды;</li> <li>- порядка рассмотрения дел об экологических правонарушениях</li> </ul>	ОК 10 – ОК 13, ПК 1.1. – ПК 1.2., ПК.1.3	<b>Тема 5 Эколого-правовая ответственность</b>	1, 2, 3	<ul style="list-style-type: none"> <li>- устный опрос</li> <li>- тестирование</li> <li>- решение юридических «казусов»</li> </ul>	
<p><b>умение:</b></p> <ul style="list-style-type: none"> <li>- применять правовые нормы при регулировании отношений природопользования и охраны окружающей среды;</li> </ul> <p><b>знание:</b></p>	ОК 10 – ОК 13, ПК 1.1. – ПК 1.2., ПК.1.3	<b>Тема 6 Правовая охрана земель</b>	1, 2, 3	<ul style="list-style-type: none"> <li>- устный опрос</li> <li>- тестирование</li> <li>- решение юридических «казусов»</li> </ul>	

<ul style="list-style-type: none"> <li>- основ экологического права и законодательства Российской Федерации;</li> <li>- понятия и видов экологических правонарушений;</li> <li>- юридической ответственности за нарушения законодательства в области охраны окружающей среды;</li> <li>- порядка рассмотрения дел об экологических правонарушениях</li> </ul>					
<p><b>умение:</b></p> <ul style="list-style-type: none"> <li>- применять правовые нормы при регулировании отношений природопользования и охраны окружающей среды;</li> </ul> <p><b>знание:</b></p> <ul style="list-style-type: none"> <li>- основ экологического права и законодательства Российской Федерации;</li> <li>- понятия и видов экологических правонарушений;</li> <li>- юридической ответственности за нарушения законодательства в области охраны окружающей среды;</li> <li>- порядка рассмотрения дел об экологических правонарушениях</li> </ul>	ОК 10 – ОК 13, ПК 1.1. – ПК 1.2., ПК.1.3	<b>Тема 7 Правовая охрана недр</b>	1, 2, 3	<ul style="list-style-type: none"> <li>- устный опрос</li> <li>- тестирование</li> <li>- решение юридических «казусов»</li> </ul>	
<p><b>умение:</b></p> <ul style="list-style-type: none"> <li>- применять правовые нормы при регулировании отношений природопользования и охраны окружающей среды;</li> </ul> <p><b>знание:</b></p> <ul style="list-style-type: none"> <li>- основ экологического права и законодательства Российской Федерации;</li> <li>- понятия и видов экологических правонарушений;</li> <li>- юридической ответственности за нарушения законодательства в области охраны окружающей среды;</li> <li>- порядка рассмотрения дел об экологических правонарушениях</li> </ul>	ОК 10 – ОК 13, ПК 1.1. – ПК 1.2., ПК.1.3	<b>Тема 8 Правовая охрана лесов</b>	1, 2, 3	<ul style="list-style-type: none"> <li>- устный опрос</li> <li>- тестирование</li> <li>- решение юридических «казусов»</li> </ul>	
<p><b>умение:</b></p> <ul style="list-style-type: none"> <li>- применять правовые нормы при регулировании отношений природопользования и охраны окружающей среды;</li> </ul> <p><b>знание:</b></p> <ul style="list-style-type: none"> <li>- основ экологического права и законодательства Российской Федерации;</li> </ul>	ОК 10 – ОК 13, ПК 1.1. – ПК 1.2., ПК.1.3	<b>Тема 9 Правовая охрана вод</b>	1, 2, 3	<ul style="list-style-type: none"> <li>- устный опрос</li> <li>- тестирование</li> <li>- решение юридических «казусов»</li> </ul>	

<p>Российской Федерации;</p> <ul style="list-style-type: none"> <li>- понятия и видов экологических правонарушений;</li> <li>- юридической ответственности за нарушения законодательства в области охраны окружающей среды;</li> <li>- порядка рассмотрения дел об экологических правонарушениях</li> </ul>					
<p><b>умение:</b></p> <ul style="list-style-type: none"> <li>- применять правовые нормы при регулировании отношений природопользования и охраны окружающей среды;</li> </ul> <p><b>знание:</b></p> <ul style="list-style-type: none"> <li>- основ экологического права и законодательства Российской Федерации;</li> <li>- понятия и видов экологических правонарушений;</li> <li>- юридической ответственности за нарушения законодательства в области охраны окружающей среды;</li> <li>- порядка рассмотрения дел об экологических правонарушениях</li> </ul>	<p>ОК 10 – ОК 13, ПК 1.1. – ПК 1.2., ПК.1.3</p>	<p><b>Тема 10 Правовая охрана атмосферного воздуха, озонового слоя, климата</b></p>	<p>1, 2, 3</p>	<ul style="list-style-type: none"> <li>- устный опрос</li> <li>- тестирование</li> <li>- решение юридических «казусов»</li> </ul>	
<b>Промежуточная аттестация</b>					<b>зачет</b>



# 1. Оценочные средства для текущего контроля

## 4.1. Тесты письменные

**1. Инструкция по выполнению:** Тест включает 10 вопросов, для каждого из которых представлено несколько вариантов ответов. Вам необходимо внимательно прочитать вопрос, выбрать правильный с Вашей точки зрения ответ, в тестовой форме указать номер правильного ответа напротив номера соответствующего вопроса.  
Время выполнения – 20 минут.

### 2. Банк тестов

**Тема 1 Экологическое право, как отрасль права**

**Тема 2 Экологические правоотношения**

#### **1. Основной комплексный законодательный акт, регулирующий общественные отношения в сфере охраны окружающей среды**

- а) Конституция Российской Федерации
- б) Экологическая доктрина Российской Федерации от 31 августа 2002 г.
- в) ФЗ от 10.01.2002 г. «Об охране окружающей среды»
- г) Резолюция Генеральной Ассамблеи ООН от 29.10.1982 г. № 37/7 «Всемирная хартия природы»

#### **2. «Основная единица» водопользования в соответствии с Водным кодексом Российской Федерации**

- а) водные ресурсы
- б) водный объект
- в) водохозяйственный участок
- г) речной бассейн

#### **3. Источник экологического права**

- а) нормативные правовые акты, принятые уполномоченными на то государственными органами и органами местного самоуправления в установленной форме и с соблюдением определенной процедуры, регулирующие общественные отношения в области природопользования, охраны окружающей среды и обеспечения экологической безопасности
- б) нормативные правовые акты, содержащие правила поведения, регулирующие отношения человека с окружающей средой
- в) правовой обычай, правовой прецедент, нормативный правовой акт и договор нормативного содержания
- г) совокупность правовых норм, регулирующих экологически значимое поведение людей

#### **4. В соответствии с федеральным законом от 10 января 2002 г. № 7-ФЗ «Об охране окружающей среды» под нормированием в области охраны окружающей среды понимается ...**

- а) установление нормативов на эксплуатацию природных ресурсов, вовлечение их в хозяйственный оборот
- б) установление нормативов качества окружающей среды

- в) установление нормативов допустимого воздействия на окружающую среду при осуществлении хозяйственной и иной деятельности
- г) разработка нормативных правовых документов в области охраны окружающей среды

**5. Государственными природными заказниками являются территории ...**

- а) сохранения и изучения естественного хода природных процессов, отдельных видов и сообществ растений и животных, типичных и уникальных экологических систем
- б) относящиеся к уникальным природным объектам и природным комплексам, имеющим реликтовое, научное, историческое, экологическое значение
- в) имеющие особое значение для сохранения и восстановления природных комплексов и их компонентов и поддержания экологического баланса
- г) включающие природные комплексы и объекты, имеющие особую экологическую, эстетическую и историческую ценность, и предназначенные для использования в природоохранных, просветительских, научных и культурных целях

**6. В настоящее время не осуществляется лицензирование ...**

- а) водопользования
- б) лесопользования
- в) недропользования
- г) использования объектов животного мира

**7. Нормирование в области охраны окружающей среды осуществляется в целях ...**

- а) наблюдения за состоянием окружающей среды в районах расположения источников антропогенного воздействия
- б) наблюдения за состоянием воздействия источников антропогенного воздействия на окружающую среду
- в) государственного регулирования воздействия хозяйственной и иной деятельности на окружающую среду
- г) обеспечения потребности государства, юридических и физических лиц в достоверной информации

**8. В соответствии с законом РФ от 21 февраля 1992 г. № 2395-1 «О недрах» в муниципальной и иных формах собственности могут находиться ...**

- а) недра в границах Российской Федерации
- б) полезные ископаемые Российской Федерации
- в) добытые в Российской Федерации полезные ископаемые
- г) участки недр Российской Федерации

**9. Принцип, относящийся к основным экологическим принципам:**

- а) устойчивость природопользования;
- б) законность
- в) гласность
- г) принцип комплексного подхода

**10. Общественный экологический контроль осуществляется в целях ...**

- а) реализации прав каждого на благоприятную окружающую среду
- б) обеспечения выполнения в процессе хозяйственной и иной деятельности мероприятий по охране окружающей среды

- в) обеспечения исполнения законодательства в области охраны окружающей среды
- г) предотвращения нарушения законодательства в области охраны окружающей среды

### 3. Критерии оценки:

$$K = (\text{количество верных ответов}) / (\text{общее количество ответов}) * 100$$

Коэффициент	Количество верных ответов	Оценка
1-0,9	8 - 10	5 (отлично)
0,71-0,89	6 - 7	4 (хорошо)
0,6-0,7	4 - 5	3 (удовлетворительно)
0-0,69	0 - 3	2 (неудовлетворительно)

### Эталоны ответов

№ вопроса	1	2	3	4	5	6	7	8	9	10
ответ	в	в	а	в	в	в	в	а	г	а

**1. Инструкция по выполнению:** Тест включает 10 вопросов, для каждого из которых представлено несколько вариантов ответов. Вам необходимо внимательно прочитать вопрос, выбрать правильный с Вашей точки зрения ответ, в тестовой форме указать номер правильного ответа напротив номера соответствующего вопроса.

Время выполнения – 20 минут.

### 2. Банк тестов

#### Тема 3 Право собственности на природные ресурсы

#### Тема 4 Право экологического пользования

**1. В соответствии с федеральным законом от 10 января 2002 г. № 7-ФЗ «Об охране окружающей среды» под мониторингом окружающей среды (экологическим мониторингом) понимается.**

- а). независимая, комплексная, документированная оценка соблюдения субъектом хозяйственной и иной деятельности требований в области охраны окружающей среды.
- б). система мер, направленная на предотвращение, выявление и пресечение нарушений законодательства в области охраны окружающей среды.
- в). комплексная система наблюдений за состоянием окружающей среды, оценки и прогноза изменений состояния окружающей среды под воздействием природных и антропогенных факторов.
- г). вид деятельности по выявлению, анализу и учету прямых, косвенных и иных последствий воздействия на окружающую среду планируемой хозяйственной и иной деятельности.

**2. Порядок осуществления государственного экологического контроля устанавливается отраслевыми законами.**

- а). федеральным законом от 10 января 2002 г. № 7-ФЗ «Об охране окружающей среды»;
- б). Правительством Российской Федерации;
- в). законодательными актами субъектов Российской Федерации;

**3. Объекты животного мира могут предоставляться в краткосрочное пользование гражданам на основании.**

- а). краткосрочной лицензии;
- б). именной разовой лицензии;
- в). именного разрешения;
- г). охотничьего билета.

**4. Право на приоритетное пользование животным миром распространяется на:**

- а). местное население среды обитания объектов животного мира;
- б). коренные малочисленные народы и этнические общности;
- в). граждане Российской Федерации;
- г). общественные природоохранные объединения (организации).

**5. Общественный экологический контроль осуществляется.**

- а). общественными объединениями и некоммерческими организациями;
- б). физическими лицами;
- в). инициативными группами;
- г). гражданами.

**6. К видам негативного воздействия на окружающую среду в соответствии со статьей 16 федерального закона от 10 января 2002 г. № 7-ФЗ «Об охране окружающей среды» не относится (ятся):**

- а). загрязнение недр, почв;
- б). выбросы в атмосферный воздух загрязняющих веществ;
- в). размещение отходов производства и потребления;
- г). переработка отходов производства и потребления.

**7. Под особым природопользованием понимается пользование природными ресурсами:**

- а). в результате деятельности, связанной с нуждами обороны и безопасности страны;
- б). осуществляемое на основе полученной в установленном порядке лицензии;
- в). без необходимости осуществления юридических действий;
- г). принадлежащими каждому гражданину с момента рождения.

**8. В Уголовном кодексе Российской Федерации в основном сформулированы составы экологических преступлений:**

- а). материальные
- б). общие
- в). формальные
- г). специальные

**9. Для общего пользования предназначен (а):**

- а). береговая полоса водного объекта, находящегося в государственной собственности;
- б). водный объект, находящийся в федеральной собственности;
- в). береговая полоса водного объекта, находящегося в частной собственности;
- г). водный объект, находящийся в муниципальной собственности.

**10. Положения федерального закона от 8 августа 2001 г. № 128-ФЗ «О лицензировании отдельных видов деятельности» не распространяется на:**

- а). использование природных ресурсов;
- б). эксплуатацию химически опасных производственных объектов
- в). деятельность, работы и услуги в сфере использования атомной энергии
- г). деятельность, связанную с производством дезинфекционных средств

## 2. Критерии оценки:

$K = (\text{количество верных ответов}) / (\text{общее количество ответов}) * 100$

Коэффициент	Количество верных ответов	Оценка
1-0,9	9 – 10	5 (отлично)
0,71-0,89	7 -8	4 (хорошо)
0,6-0,7	5 - 6	3 (удовлетворительно)
0-0,69	0 - 4	2 (неудовлетворительно)

## Эталоны ответов

Вариант 1										
№ вопроса	1	2	3	4	5	6	7	8	9	10
ответ	в	б	б	б	г	г	а	а	а	а

**1. Инструкция по выполнению:** Тест включает 10 вопросов, для каждого из которых представлено несколько вариантов ответов. Вам необходимо внимательно прочитать вопрос, выбрать правильный с Вашей точки зрения ответ, в тестовой форме указать номер правильного ответа напротив номера соответствующего вопроса.  
Время выполнения – 20 минут.

## 3. Банк тестов

**Тема 5 Эколого-правовая ответственность**

**Тема 6 Правовая охрана земель**

**Тема 7 Правовая охрана недр**

### 1. К лимитам на использование природных ресурсов можно отнести:

- а). положения Земельного кодекса Российской Федерации о размерах земельных участков, предоставляемых гражданам в собственность из находящихся в государственной или муниципальной собственности земель для ведения отдельных видов сельскохозяйственной деятельности
- б). перечень объектов животного мира, предоставляемых в пользование
- в). установленные Водным кодексом Российской Федерации положения, регулирующие право собственности на водные объекты
- г). лимиты на размещение отходов производства и потребления.

**2. Озоновый слой – это часть атмосферного воздуха, предохраняющая живые организмы от радиационного и ультрафиолетового воздействия и расположенная на высоте:**

- а). до 30 км
- б). от 10 до 70 км
- в). до 50 км
- г). от 20 до 50 км

**3. Граждане имеют права свободно и бесплатно пребывать в лесах и для собственных нужд осуществлять заготовку:**

- а). пищевых лесных ресурсов
- б). живицы
- в). древесины
- г). недревесных лесных ресурсов

**4. Составы экологических проступков в основном сконцентрированы в:**

- а). природоресурсных законодательных актах
- б). федеральном законе от 10 января 2002 г. № 7-ФЗ «Об охране окружающей среды»
- в). главе 8 Кодекса Российской Федерации об административных правонарушениях
- г). главе 26 Уголовного кодекса Российской Федерации.

**5. Объекты экологических правоотношений:**

- а). предметы материального мира
- б). объекты охраны окружающей среды
- в). естественные экосистемы, природные ландшафты и комплексы, заповедники, парки
- г). земля, недра, почвы, воды, животный и растительный мир.

**6. Один из основных критериев разграничения полномочий Российской Федерации и субъектов Российской Федерации по установлению порядка пользования недрами в целях разработки месторождений полезных ископаемых:**

- а). расположение месторождения полезных ископаемых
- б). отнесение полезных ископаемых, предполагаемых для разработки, к общераспространенным
- в). утвержденные запасы полезных ископаемых
- г). особенности разработки полезных ископаемых.

**7. Вопросы владения, пользования и распоряжения недрами находятся в:**

- а). ведении субъектов Российской Федерации
- б). ведении МПР и экологии России
- в). ведении Российской Федерации
- г). совместном ведении Российской Федерации и субъектов Российской Федерации.

**8. В Российской Федерации в систему нормативов, как важнейшего инструмента охраны атмосферного воздуха, включены предельно допустимые:**

- а). вредные физические воздействия на атмосферный воздух
- б). выбросы
- в). уровни
- г). вредного физического воздействия.

**9. Экологические правоотношения – это:**

- а). регулируемые нормами экологического права общественные отношения, которые возникают, изменяются и прекращаются в сфере природопользования, охраны окружающей

среды и обеспечения экологической безопасности

б). регулируемые нормами права и охраняемые государством общественные отношения в сфере природопользования

в). урегулированные нормами экологического права общественные отношения по охране окружающей среды

г). урегулированные нормами экологического права, которые возникают, существуют и прекращаются в соответствии с требованиями и по основаниям, предусмотренным законодательством об охране окружающей среды.

### 10. Внесение платы за негативное воздействие на окружающую среду:

а). освобождает субъектов хозяйственной и иной деятельности от выполнения мероприятий по охране окружающей среды

б). не освобождает субъектов хозяйственной и иной деятельности от выполнения мероприятий по охране окружающей среды

в). освобождает субъектов хозяйственной и иной деятельности от возмещения вреда окружающей среде

г). не освобождает субъектов хозяйственной и иной деятельности от возмещения вреда окружающей среде

### 3. Критерии оценки:

$$K = (\text{количество верных ответов}) / (\text{общее количество ответов}) * 100$$

Коэффициент	Количество верных ответов	Оценка
1-0,9	9 – 10	5 (отлично)
0,71-0,89	7 -8	4 (хорошо)
0,6-0,7	5 - 6	3 (удовлетворительно)
0-0,69	0 - 4	2 (неудовлетворительно)

### Эталоны ответов

№ вопроса	1	2	3	4	5	6	7	8	9	10
ответ	б	а	а	в	б	б	в	б	а	г

**1. Инструкция по выполнению:** Тест включает 10 вопросов, для каждого из которых представлено несколько вариантов ответов. Вам необходимо внимательно прочитать вопрос, выбрать правильный с Вашей точки зрения ответ, в тестовой форме указать номер правильного ответа напротив номера соответствующего вопроса.

Время выполнения – 20 минут.

### 4. Банк тестов

**Тема 8 Правовая охрана лесов**

**Тема 9 Правовая охрана вод**

**Тема 10 Правовая охрана атмосферного воздуха, озонового слоя, климата**

### 1. Объекты государственной экологической экспертизы федерального уровня:

- а). проекты соглашений о разделе продукции
- б). проекты целевых программ субъектов Российской Федерации, предусматривающих строительство и эксплуатацию объектов хозяйственной деятельности
- в). материалы комплексного экологического обследования участков территорий, обосновывающих придание этим территориям правового статуса особо охраняемых природных территорий регионального значения
- г). проекты технической документации на новые технику, технологии, использование которых может оказать воздействие на окружающую среду.

## **2. Экологическое право – это:**

- а). институт права, представляющий собой совокупность правовых норм, регулирующих отношения в области взаимодействия общества и природы
- б). совокупность юридических норм, регулирующих относительно обособленную и качественно однородную обширную сферу общественных отношений
- в). самостоятельная комплексная отрасль права, регулирующая отношения в области взаимодействия общества и человека с окружающей средой
- г). самостоятельная отрасль, представляющая собой систему правовых норм, регулирующих отношения в сфере охраны окружающей природной среды.

## **3. Экологическая экспертиза основывается на принципах:**

- а). презумпции потенциальной экологической опасности любой намечаемой хозяйственной или иной деятельности
- б). обязательности проведения государственной экологической экспертизы
- в). независимости контроля в области охраны окружающей среды
- г). научной обоснованности, объективности и законности.

## **4. Пребывание граждан на территории государственного природного заповедника:**

- а). запрещено
- б). ограничено
- в). разрешено
- г). осуществляется при наличии разрешений

## **5. Содержание права природопользования:**

- а). установленная в силу закона или договора возможность гражданина или юридического лица использовать от или иной природный ресурс
- б). система норм, регулирующих использование природных ресурсов
- в). совокупность прав и обязанностей, возникающих в связи с использованием природных ресурсов
- г). установленная законом, договором и лицензией на соответствующий вид природопользования система условий, дозволенных и запретов, формирующая рамки поведения конкретного природопользователя

## **6. Становление экологического законодательства происходило в период:**

- а). современный
- б). послереволюционный
- в). послевоенный
- г). советский



**7. В соответствии с Лесным кодексом Российской Федерации использование, охрана, защита, воспроизводство леса осуществляется исходя из понятия о лесе как о (об):**

- а). экологической системе
- б). совокупности лесной растительности, земли, животного мира и других компонентов
- в). биологическом понятие леса
- г). природном ресурсе.

**8. Информация о состоянии окружающей среды, её изменении, полученная при осуществлении государственного экологического мониторинга, используется:**

- а). для разработки федеральных программ в области экологического развития Российской Федерации
- б). в целях обеспечения выполнения в процессе хозяйственной и иной деятельности мероприятий по охране окружающей среды
- в). для разработки целевых программ в области охраны окружающей среды субъектов Российской Федерации
- г). для разработки прогнозов социально-экономического развития и принятия соответствующих решений.

**9. В соответствии с ч.2 ст.9 Конституции Российской Федерации земля и другие природные ресурсы могут находиться в:**

- а). государственной и муниципальной формах собственности
- б). федеральной собственности, собственности субъектов РФ, муниципальной, частной и иных формах собственности
- в). формах собственности, установленных федеральными законами
- г). частной, государственной, муниципальной и иных формах собственности.

**10. Нормативы допустимых выбросов и сбросов веществ и микроорганизмов устанавливаются исходя из:**

- а). допустимой антропогенной нагрузки на окружающую среду
- б). нормативов качества окружающей среды
- в). нормативов образования отходов производства и потребления
- г). технологических нормативов.

#### **4. Критерии оценки:**

$$K = (\text{количество верных ответов}) / (\text{общее количество ответов}) * 100$$

Коэффициент	Количество верных ответов	Оценка
1-0,9	9 – 10	5 (отлично)
0,71-0,89	7 -8	4 (хорошо)
0,6-0,7	5 - 6	3 (удовлетворительно)
0-0,69	0 - 4	2 (неудовлетворительно)

#### **Эталоны ответов**

№ вопроса	1	2	3	4	5	6	7	8	9	10
ответ	а	в	а	б	в	а	а	а	г	б

## 4.2 Вопросы для опроса (устного)

**1. Описание:** на устный опрос по теме отводится 15 – 20 минут. При опросе обучающийся может воспользоваться самостоятельно подготовленным конспектом по соответствующей теме (если подготовка конспекта входила в самостоятельную работу).

### **Тема №1. Экологическое право, как отрасль права**

1. Понятие экологического права.
2. Предмет и метод экологического права.
3. Принципы экологического права.
4. Система экологического права.

### **Тема №2. Экологические правоотношения**

1. Понятие «экологические правоотношения». Элементы экологических правоотношений: объекты, субъекты, содержание.
2. Объекты экологических правоотношений (общая характеристика).
3. Субъекты экологических правоотношений.
4. Основания возникновения, изменения и прекращения экологических правоотношений (юридические факты).

### **Тема №3. Право собственности на природные ресурсы**

1. Общие положения о праве собственности в России.
2. Понятие «природные ресурсы» и виды природных ресурсов: исчерпаемые и неисчерпаемые природные ресурсы.
3. Государственные кадастры природных ресурсов.

### **Тема №4. Право экологопользования**

1. Возникновение, изменение и прекращение права экологопользования.
2. Особый вид экологопользования: зоны чрезвычайной экологической ситуации и зоны экологического бедствия.
3. Государственное управление экологопользованием и охраной окружающей среды.
4. Принципы управления экологопользования.
5. Система и компетенция государственных органов управления экологопользованием и окружающей средой.
6. Экологическое страхование.
7. Экологический мониторинг.
8. Государственная экологическая экспертиза.

### **Тема №5. Эколого-правовая ответственность**

1. Понятие и состав экологического правонарушения.
2. Гражданско-правовая ответственность в сфере экологопользования.
3. Материальная ответственность в сфере экологического права.
4. Административная ответственность за экологические правонарушения.

5. Дисциплинарная ответственность в сфере экологического права.
6. Уголовная ответственность за экологические преступления.

### **Тема №6. Правовая охрана земель**

1. Земля как объект эколого-правового режима собственности: землевладения, землепользования и аренды.
2. Общая характеристика Федерального закона РФ от 24 июля 2002 г. N 101-ФЗ "Об обороте земель сельскохозяйственного назначения".
3. Категории земель в РФ в соответствии с их целевым назначением и платность землепользования.
4. Правовая охрана земель.

### **Тема №7. Правовая охрана недр**

1. Государственное управление эколого-правовым режимом недропользования.
2. Право недропользования и его виды. Плата за пользование недрами.
3. Правовая охрана недр.
4. Общая характеристика Закона Российской Федерации «О недрах».

### **Тема №8. Правовая охрана лесов**

1. Особенности государственного управления эколого-правовым режимом лесопользования.
2. Право лесопользования и его виды.
3. Правовое регулирование мер по охране лесов.
4. Ответственность за нарушение лесного законодательства.
5. Общая характеристика Лесного кодекса Российской Федерации от 4 декабря 2006 г. N 200-ФЗ.

### **Тема №9. Правовая охрана вод**

1. Вода как объект экологических отношений. Состав водного фонда.
2. Общая характеристика Водного кодекса Российской Федерации от 3 июня 2006 г. N 74-ФЗ.
3. Государственное управление эколого-правовым режимом водопользования.
4. Право водопользования и его виды.
5. Правовая охрана вод.

### **Тема №10. Правовая охрана атмосферного воздуха, озонового слоя, климата**

1. Общая характеристика объектов правового регулирования: понятий «атмосфера», «атмосферный воздух», «озоновый слой», «климат».
2. Нормирование окружающей среды, согласно Федеральному закону РФ от 10 января 2002 г. N 7-ФЗ «Об охране окружающей среды».

### **Критерии оценки устного опроса:**

- Оценка «отлично»: - глубокое и прочное усвоение материала темы или раздела;
- полные, последовательные, грамотные, логически излагаемые аргументированные ответы;

- демонстрация обучающимся знаний в объеме пройденной программы и дополнительно рекомендованной литературы;

- воспроизведение учебного материала с требуемой степенью точности.

Оценка «хорошо»: - наличие несущественных ошибок, не достаточно аргументированные ответы на вопросы;

- демонстрация обучающимся знаний в объеме пройденной программы;

- четкое изложение учебного материала.

Оценка «удовлетворительно»: - наличие несущественных ошибок в ответе, отсутствие аргументации, но достаточно грамотное и логичное изложение;

- демонстрация обучающимся недостаточно полных знаний по пройденной программе, отсутствие аргументации;

- не структурированное, не грамотное и не логичное изложение учебного материала при ответе.

Оценка «неудовлетворительно»: - незнание материала темы или раздела;

- серьезные ошибки при ответе.

### **4.3 Кейс-задача (ситуационные задачи, юридические «казусы»)**

#### **Тема №1. Экологическое право, как отрасль права**

##### **Вариант 1**

##### **Задача 1**

Законом субъекта Российской Федерации воздушный столб в пределах границ региона и озоновый слой над ним был объявлен собственностью этого субъекта Российской Федерации. Как следствие, за пользование этой частью воздушного бассейна в качестве природного ресурса законом субъекта Российской Федерации была установлена плата, а в целях охраны озонового слоя – полный запрет на производство и использование в пределах региона веществ, нарушающих состояние озонового слоя Земли.

*Правомерно ли такое решение региональных властей? В чьей компетенции в Российской Федерации находятся вопросы охраны природы и природопользования?*

##### **Задача 2**

Прокуратура потребовала от руководства химического завода приведения в соответствие с санитарными нормами и правилами границ санитарно-защитной зоны предприятия, которая на момент проверки составляла всего 11–25 метров по периметру. За пределами санитарно-защитной зоны с западной стороны начиналась территория летнего кафе, земельный участок под которое арендовал предприниматель у этого же химического завода.

Юрисконсульт подготовил ответ прокурору, в котором было указано на возможность ограничения гражданских прав только федеральными законами (статья 1 Гражданского кодекса Российской Федерации). По мнению юрисконсульта, нормативные технические акты, в частности, санитарные нормы и правила, источниками права вообще не являются.

*Есть ли у прокурора основания для применения мер прокурорского реагирования? Что такое техническое регулирование и какое оно имеет значение в сфере охраны окружающей среды?*

##### **Задача 3**

В постановлении регионального правительства одной из областей Российской Федерации было отменено в части действие Красной книги Российской Федерации в связи с большой распространенностью указанных в последней животных и растений на территории региона. Как следствие, были выданы разрешения на сбор некоторых видов лекарственных растений и любительский лов нескольких ценных видов рыб.

Прокурор области обратился в суд с иском о признании постановления регионального правительства незаконным. В своем отзыве на иск правительство субъекта указало, что экологическое право – это сфера совместного ведения Федерации и ее субъектов, а Красная книга Российской Федерации – это не нормативный документ.

*Какое решение должен принять суд по данному делу? Является ли источником экологического права Красная книга РФ или ее субъектов?*

#### **Задача 4**

В канун новогодних праздников сотрудниками правоохранительных органов были задержаны граждане со срубленными молодыми елями без документов об их покупке. В ходе выяснения обстоятельств приобретения елей один из задержанных пояснил, что срубил деревце возле заброшенного дома в деревне по дороге в город, второй якобы приобрел ель у неизвестного лица на вокзале, когда выходил из электрички, третья вырастила ель у себя возле частного дома и несла ее к дочери на праздник, а четвертый срубил ель в городском дендрарии, где он же ее и посадил восемь лет назад, когда там работал.

*Имеются ли в действиях кого-либо из этих граждан признаки посягательства на объекты экологического права и, как следствие, признаки экологического правонарушения?*

#### **Задача 5**

Активисты международной общественной экологической организации «GREENPEACE» провели акцию «Спаси Арктику» у нефтяной платформы «Приразломная», расположенной в Печорском море. В ходе акции два человека попытались высадиться на платформе. Остальные члены «GREENPEACE» находились на судне «ARCTICSUNRISE» рядом с платформой. В результате инцидента 30 членов экипажа судна представители 18 стран, были задержаны. Им было предъявлено обвинение в «организованном пиратстве» (ст. 227 УК РФ).

*Какими правами наделены общественные объединения в области охраны окружающей среды? Каков статус международных экологических организаций? Дайте правовую оценку ситуации.*

#### **Вариант 2**

##### **Задача 1**

Гражданин на территории городского зоопарка убил из самодельного ружья лебедя. *Является ли это экологическим правонарушением? Изменится ли решение, если лебедь был убит на территории регионального заказника?*

##### **Задача 2**

Группа граждан была задержана при попытке хищения крупной партии рыбы, которая была ими выловлена на территории частного карпятника. Часть этой рыбы выращивалась под заказ регионального министерства природных ресурсов и охраны окружающей среды для ее

последующего перемещения в среду естественного обитания для восстановления нарушенной браконьерами популяции.

*Является ли это экологическим правонарушением?*

### **Задача 3**

Орган местного самоуправления сдал в аренду под организацию базы отдыха часть водоохранной зоны озера Байкал. Данная территория была частично заасфальтирована и застроена. Данное решение местных властей опротестовал прокурор округа.

*Правомерно ли решение органов местного самоуправления? Выскажите свои соображения относительно пределов антропогенного воздействия на природные объекты, подлежащие особой охране.*

### **Задача 4**

На одном из заводов произошел неконтролируемый выброс отравляющих веществ в опасной для человека концентрации в атмосферу рабочей зоны внутри производственного корпуса. Комиссия по расследованию инцидента квалифицировала произошедшее как нарушение правил охраны труда.

*Права ли комиссия либо же имело место экологическое правонарушение? Изменится ли решение, если часть вредных веществ попала в атмосферу за пределами корпуса через окна, которые стали открывать работники?*

### **Задача 5**

Фадеева проживала в городе Череповце, одном из российских центров металлургической промышленности. В 1982 г. ее семья переехала в предоставленную ее мужу от работы квартиру, расположенную приблизительно в 450 метрах от территории металлургического комбината «Северсталь».

Металлургический комбинат «Северсталь» был построен в советское время и принадлежал Министерству черной металлургии РСФСР. Чтобы ограничить территорию, на которой загрязнение, вызванное металлургическим производством, могло быть чрезмерным, власти в 1965 г. установили санитарно-защитную зону шириной 5000 метров вокруг территории предприятия. Хотя данной зоной теоретически предполагалось отделить предприятие от жилых районов города, на практике тысячи людей (включая семью Фадеевой) проживали в этой зоне.

Вокруг территории предприятия регулярно фиксируется превышение среднегодовых ПДК в отношении пыли, формальдегида и бензопирена. В этой связи в 2013 г. Фадеевой был установлен диагноз: профессиональная прогрессирующая/сенсомоторная невропатия верхних конечностей с параличом обоих средних нервов на уровне запястного канала (первичный диагноз), остеохондроз позвоночника, деформирующий артроз коленных суставов, умеренная степень дегенерации оболочки миелина, хронический гастрит, гиперметропия глаз 1-ой степени и пресбиопия. Хотя причины этих заболеваний были квалифицированы как профессиональные, врачи отмечали, что причиной перечисленных заболеваний могла быть «работа в условиях вибрации, токсичных загрязнений и неблагоприятного климата».

Фадеева обратилась в суд с иском о компенсации причиненного ей вреда, приостановлении деятельности металлургического комбината и о предоставлении нового жилья за пределами санитарно-защитной зоны предприятия.

*Имеется ли в данном случае нарушение экологических прав гражданки Фадеевой? Как следует решить дело? Изменится ли решение, если жилые дома были построены после формирования санитарно-защитной зоны предприятия?*

## **Тема №2. Экологические правоотношения**

### **Вариант 1**

#### **Задача 1**

Прокурор области в интересах государства и граждан предъявил иск к акционерному обществу о понуждении к исполнению обязанности по перекладке коксовой батареи № 3 принадлежащего обществу металлургического комбината. В процессе проверки, проведенной прокуратурой области, было установлено, что коксохимпроизводство на этом комбинате затрагивает интересы жителей региона, так как при производстве кокса в окружающую среду поступает большое количество химических соединений, вредных для здоровья населения, вызывающих онкологические и другие заболевания.

Ответчик по делу (акционерное общество) иск не признал, указав, что 1) прокурор не имеет права подавать иск в защиту интересов взрослых дееспособных граждан; 2) у общества имеется положительное заключение экологической экспертизы на прокладку коксовой батареи; 3) вредное влияние кокса на граждан прокурором не доказано.

*Правомерно ли обращение прокурора в суд с указанным заявлением? Как следует решить дело?*

#### **Задача 2**

Смольнинский суд Центрального района Санкт-Петербурга отказал в принятии искового заявления межрегионального общественного движения «Экологическая безопасность» к Правительству Санкт-Петербурга о признании недействительным решения о снятии статуса городской парковой зоны с земельного участка в центре Санкт-Петербурга, предполагавшегося под застройку.

Мотивом отказа в принятии искового заявления было отсутствие у общественного движения статуса юридического лица, а также нечеткость формулировок устава общественного движения, целями деятельности которого устав называет «защиту прав граждан на благоприятную окружающую среду, ее защиту от негативного воздействия». Отказ в принятии иска был обжалован в городской суд Санкт-Петербурга.

*Каким должно быть решение суда второй инстанции? Каковы различия в юридическом статусе некоммерческих экологических объединений, являющихся и не являющихся юридическими лицами?*

#### **Задача 3**

При авиаобработке посевов в одном из сельских поселений сотрудниками авиапредприятия была грубо нарушена технология распыления пестицидов. Из-за неверно рассчитанного времени обработки и концентрации пестицидов были испорчены или уничтожены посевы зерновых на площади 20 га, погибли пчелы на деревенской пасеке. Также пострадали 7 га леса, птицы, насекомые, лесная и полевая растительность. Несколько жителей сельского поселения попали в больницу.

Общественное объединение «Экомир» обратилось в суд с иском о возмещении вреда, причиненного окружающей среде, а также в защиту интересов двух граждан, пострадавших от действий авиапредприятия. Остальные граждане обратились в суд самостоятельно, просили возместить вред их здоровью (расходы на лечение), имуществу (пчелы), компенсировать моральный вред и возместить вред окружающей среде.

Суд удовлетворил иски граждан, обратившихся самостоятельно, за исключением требования о возмещении вреда окружающей среде, указав, что взыскать сумму компенсации в их пользу как истцов у суда нет никаких оснований. В иске общественного объединения «Экомир» судом было отказано полностью, так как права этого объединения как истца, по мнению суда, нарушены не были. Суд указал, что право обращаться в защиту интересов государства имеет только прокурор.

*Согласны ли вы с решением суда? Как следовало решить дело?*

#### **Задача 4**

Предприниматель взял в аренду часть озера, изолировав его дамбой и установив ограждение. Целью аренды водного объекта было разведение нескольких видов рыб для организации любительского рыболовства, для чего обособленной части озера компетентными органами был присвоен статус рыбопромыслового участка.

Граждане близлежащего поселка обратились в прокуратуру с заявлением о сносе ограждения и допуске их на территорию рыбопромыслового участка, поскольку у них есть гарантированное законодательством право пользования водными объектами в форме свободного доступа к ним, купания и рыбной ловли.

Предприниматель, возражая против допуска посторонних лиц на территорию своего рыбопромыслового участка, указал, что он несет затраты на приобретение мальков рыб, их кормежку и содержание части озера в требуемом договором аренды санитарном состоянии.

*Решите спор. Какого решения должна принять прокуратура по жалобе жителей поселка?*

#### **Задача 5**

Товарищество собственников жилья «Дружба» оформило в собственность земельный участок и на собрании приняло решение о его благоустройстве – высадке пяти сосен по периметру дома с его внешней стороны и десяти кустов сирени во внутреннем дворе возле подъездов. Через несколько лет жильцы первых этажей поставили на собрании членов ТСЖ вопрос о вырубке сирени, так как она закрывает им обзор двора и затеняет окна. Большинство голосов членов ТСЖ просьбу жильцов первых этажей отклонили.

В то же время гражданин Лавров – собственник квартиры на первом этаже – принял решение о ее переводе в нежилой фонд, что по проекту предполагало организацию отдельного входа в это помещение и строительство крыльца. Оформив все требующиеся по Жилищному кодексу Российской Федерации документы, Лавров нанял бригаду рабочих, которые приступили к строительству, для чего срубили и выкорчевали две сосны. Увидев это, жильцы первых этажей попросили у строителей инструменты и избавились от надоевшей им сирени. ТСЖ обратилось в природоохранную прокуратуру с жалобой на всех, кто участвовал в вырубке деревьев, указывая, что ими нарушено право собственников жилья на благоприятную окружающую среду.

*Предложите свой вариант ответа прокурора на эту жалобу. Изменится ли решение, если строители вырубili деревья городского парка, не имея разрешения на строительство жилого дома; если был вырублен древесный массив заказника?*



## **Вариант 2**

### **Задача 1**

С 1970 г. Власова проживала в собственном доме. В конце 70-х гг. вблизи ее дома началось строительство завода по хранению и переработке отходов, которые классифицировались как опасные и неопасные. Деятельность предприятия началась в 1982 г.

С середины 80-х гг. XX в. Власова начала болеть, стала инвалидом. Во время очередного обследования врачи предположили связь состояния ее здоровья с функционированием завода.

Власова обратилась к руководству завода с заявлением о предоставлении ей информации о состоянии окружающей среды на территории предприятия с расшифровкой состава воздуха и почвы. В получении информации ей было отказано со ссылкой на коммерческую тайну предприятия. Власова обратилась в орган государственного экологического контроля, но в предоставлении требующейся информации ей вновь было отказано, но теперь уже со ссылкой на служебную тайну.

Власова обратилась в суд с иском к заводу о предоставлении ей информации о состоянии окружающей среды на территории предприятия и прилегающей к ней местности, об используемых заводом технологиях производства, а также о возмещении (компенсации) причиненного ей вреда.

Ответчик от явки в суд уклонялся и запрошенные судом сведения о состоянии окружающей среды в месте его размещения не представил.

*Решите дело. В каких пределах граждане могут требовать предоставления им экологически значимой информации? Какие проблемы вы видите в реализации права граждан на получение информации о состоянии окружающей среды?*

### **Задача 2**

Член регионального общественного экологического объединения «Зеленый мир» был исключен из него за то, что жестоко обращался со своей собакой и был уличен в незаконной охоте на уток в межсезонье. Он обратился в суд с заявлением об отмене решения о его исключении.

*Какое решение примет суд? Какие экологические обязанности имеются у граждан?*

### **Задача 3**

16 июля 2013 г. на одной из насосных станций города Барнаула в результате возгорания кабеля произошло отключение насосов с 12 до 17 часов. Из-за остановки насосов произошло переполнение приемной камеры и попадание сточных вод объемом 680 кубометров в близлежащий водоем общего пользования, что было подтверждено соответствующим актом проверки. Несколько детей и подростков, которые купались в водоеме, попали в больницу с брюшным тифом и кишечной инфекцией.

*Какую ответственность и кто должен понести в данном случае? Какие экологические права граждан города Барнаула не были соблюдены?*

### **Задача 4**

Антонов, который работал лесничим, обнаружил в тайге курган, возле которого не было никакой растительности. Он также заметил множественные мутации животных и растений в

этой местности. Обратившись к руководству лесхоза за получением информации по вопросу о происхождении и безопасности кургана, он получил отказ в ее предоставлении со ссылкой на государственную тайну. Попросив у знакомого счетчик Гейгера, Антонов пошел к кургану измерять радиационный фон в этой местности, но был задержан директором лесхоза и вызванными им сотрудниками полиции.

*Дайте правовую квалификацию действий всех названных в задаче лиц. Как соотносятся право граждан на достоверную информацию о состоянии окружающей среды и охраняемые законом виды тайны?*

### **Задача 5**

Дежурный врач городской больницы № 3 Игнатьев передал в местные СМИ информацию о значительном количестве пострадавших от употребления питьевой воды местного водозабора, которые обратились в больницу за медицинской помощью, и предупредил граждан о необходимости употреблять воду только после ее кипячения. Впоследствии было установлено, что вода была загрязнена из-за аварии, произошедшей на химкомбинате, расположенном выше по течению в 35 километрах от города. Главный врач привлек Игнатьева к дисциплинарной ответственности за разглашение врачебной тайны.

*Кто прав? Решите дело.*

## **Темы №3. Право собственности на природные ресурсы**

### **Вариант 1**

#### **Задача 1**

Государственной приемной комиссией был подписан акт о приемке в эксплуатацию нового цеха металлургического завода с оговоркой, что строительная организация гарантирует через год обеспечить ввод очистных сооружений. Однако очистные не были запущены в срок. Небезвредные сточные воды загрязнили реку, нанесли вред рыбным запасам, испортили пляжи и места отдыха.

*1. Назовите объекты экологических правоотношений (согласно ст.4 ФЗ «Об охране окружающей среды»)*

*2. Опишите круг субъектов экологических правоотношений (согласно материалам лекции)*

*3. Назовите способ причинения экологического вреда объектам экологических правоотношений (согласно ст.4 ФЗ «Об охране окружающей среды»)*

*4. Определите, на каких стадиях хозяйственного процесса произошло причинения вреда окружающей среды (согласно ст.34 ФЗ «Об охране окружающей среды»)*

*5. Сформулируйте, какие экологические требования к стадиям хозяйственного процесса были нарушены субъектами экологических правоотношений (согласно главе 7 ФЗ «Об охране окружающей среды»)*

*6. Определите, какие требования охраны природных ресурсов были нарушены субъектами экологических правоотношений (согласно Земельному кодексу РФ, Водному кодексу РФ, ФЗ «О животном мире»)*

*7. Установите деяния субъектов экологических правоотношений, нарушивших правовые нормы экологического законодательства РФ, повлекшие наступление гражданско-правовой, уголовную или административную ответственности. Укажите статьи законов, на которые вы ссылаетесь.*

## **Задача 2**

На полях АО «Балман» был выделен земельный участок сельскохозяйственных угодий для выработки песка и гравия. После окончания работ не была проведена рекультивация. Хозяйство подало иск о возмещении ущерба.

- 1. Назовите объекты экологических правоотношений (согласно Земельному кодексу РФ)*
- 2. Опишите круг субъектов экологических правоотношений (согласно материалам лекции)*
- 3. Назовите какие меры охраны земель были нарушены субъектами экологических правоотношений (согласно ст.13 Земельного кодекса РФ)*
- 4. Назовите какие обязанности собственников или арендаторов были нарушены (согласно ст.42 Земельного кодекса РФ)*
- 5. Установите деяния субъектов экологических правоотношений, нарушивших правовые нормы экологического законодательства РФ, повлёкшие наступление гражданско-правовой, уголовную или административную ответственности. Укажите статьи законов, на которые вы ссылаетесь.*

## **Задача 3**

Из-за неправильного применения ядохимикатов на полях колхоза «Рассвет» погибло 169 перелетных гусей. Судебно-химическая экспертиза установила, что гибель гусей произошла в результате попадания в организм фосфида цинка, которым производилась обработка полей бригады, находящихся на расстоянии менее 50 м от водоема (площадь водоема 10 кв. км), где остановились дикие птицы.

- 1. Назовите объекты экологических правоотношений (согласно ФЗ «О животном мире»)*
- 2. Укажите, какие положения раздела охраны объектов животного мира и среды их обитания нарушены субъектами экологических правоотношений (согласно главе 3 ФЗ «О животном мире»)*
- 3. Назовите нарушения правового режима водоохранной зоны и прибрежных защитных полос субъектами экологических правоотношений (согласно ст.35 Водного кодекса РФ)*
- 4. Установите деяния субъектов экологических правоотношений, нарушивших правовые нормы экологического законодательства РФ, повлёкшие наступление гражданско-правовой, уголовную или административную ответственности. Укажите статьи законов, на которые вы ссылаетесь.*

## **Задача 4**

Завод «Канзат», имея совершенную систему очистки отходов и выбросов, систематически нарушал требования охраны природы, сбрасывая неочищенные и необезвреженные сточные воды в водоем общего пользования, причиняя вред окружающей природной среде и человеку. Проверкой установлено, что нарушение инструкции по эксплуатации очистных сооружений и сброс сточных вод совершались по прямому указанию руководства предприятия в интересах выполнения плана и ради получения премиального вознаграждения за выполнение и перевыполнение плановых показателей.

- 1. Назовите объекты экологических правоотношений (согласно ст.4 ФЗ «Об охране окружающей среды»)*
- 2. Опишите круг субъектов экологических правоотношений (согласно материалам лекции)*

3. Назовите способ причинения экологического вреда объектам экологических правоотношений (согласно ст.4 ФЗ «Об охране окружающей среды»)

4. Определите, на каких стадиях хозяйственного процесса произошло причинения вреда окружающей среды (согласно ст.34 ФЗ «Об охране окружающей среды»)

5. Сформулируйте, какие экологические требования к стадиям хозяйственного процесса были нарушены субъектами экологических правоотношений (согласно главе 7 ФЗ «Об охране окружающей среды»)

6. Определите, какие требования охраны природных ресурсов были нарушены субъектами экологических правоотношений (согласно Земельному кодексу РФ, Водному кодексу РФ, ФЗ «О животном мире»)

7. Установите деяния субъектов экологических правоотношений, нарушивших правовые нормы экологического законодательства РФ, повлекшие наступление гражданско-правовой, уголовную или административную ответственности. Укажите статьи законов, на которые вы ссылаетесь.

## **Задача 5**

Заводу «Автодизель» был выделен сроком на два года земельный участок для добычи песка и гравия. Работы были завершены в указанный срок, однако завод не приводил земли в пригодное состояние.

1. Назовите объекты экологических правоотношений (согласно Земельному кодексу РФ)

2. Опишите круг субъектов экологических правоотношений (согласно материалам лекции)

3. Назовите какие меры охраны земель были нарушены субъектами экологических правоотношений (согласно ст.13 Земельного кодекса РФ)

4. Назовите какие обязанности собственников или арендаторов были нарушены (согласно ст.42 Земельного кодекса РФ)

5. Установите деяния субъектов экологических правоотношений, нарушивших правовые нормы экологического законодательства РФ, повлекшие наступление гражданско-правовой, уголовную или административную ответственности. Укажите статьи законов, на которые вы ссылаетесь.

## **Вариант 2**

### **Задача 1**

Органы охоты Калмыкии предъявили иск к Управлению ЛЭП о взыскании стоимости степных орлов, погибших от тока высокого напряжения. Ответчик иска не признал, заявив, что в безлесных степных районах Калмыкии опоры ЛЭП часто используются птицами для отдыха. Крупные птицы, в том числе и степные орлы, гибнут в результате соприкосновения их с проводами высокого напряжения. По мнению ответчика ввиду отсутствия его вины и противоправности его ведения, иск не подлежит удовлетворению.

1. Назовите объекты экологических правоотношений (согласно ФЗ «О животном мире»)

2. Укажите, какие положения раздела охраны объектов животного мира и среды их обитания нарушены субъектами экологических правоотношений (согласно главе 3 ФЗ «О животном мире»)

3. Установите деяния субъектов экологических правоотношений, нарушивших правовые нормы экологического законодательства РФ, повлекшие наступление гражданско-правовой, уголовную или административную ответственности. Укажите статьи законов, на которые вы ссылаетесь.

## **Задача 2**

Директор бройлерной птицефабрики «Казанская» привлекается к ответу в суде за систематическое загрязнение сточными водами реки Сербулак и озеро Ливнево. В результате попадания отходов наносится ущерб водным объектам и рыбным запасам. Белобородов иска не признал, ссылаясь на то, что фабрика до него была принята с грубым нарушением, не выдержала санитарные нормы, нет второй нитки трубопровода для сброса сточных вод.

- 1. Назовите объекты экологических правоотношений (согласно ст.4 ФЗ «Об охране окружающей среды»)*
- 2. Опишите круг субъектов экологических правоотношений (согласно материалам лекции)*
- 3. Назовите способ причинения экологического вреда объектам экологических правоотношений (согласно ст.4 ФЗ «Об охране окружающей среды»)*
- 4. Определите, на каких стадиях хозяйственного процесса произошло причинения вреда окружающей среды (согласно ст.34 ФЗ «Об охране окружающей среды»)*
- 5. Сформулируйте, какие экологические требования к стадиям хозяйственного процесса были нарушены субъектами экологических правоотношений (согласно главе 7 ФЗ «Об охране окружающей среды»)*
- 6. Определите, какие требования охраны природных ресурсов были нарушены субъектами экологических правоотношений (согласно Земельному кодексу РФ, Водному кодексу РФ, ФЗ «О животном мире»)*
- 7. Установите деяния субъектов экологических правоотношений, нарушивших правовые нормы экологического законодательства РФ, повлёкшие наступление гражданско-правовой, уголовную или административную ответственности. Укажите статьи законов, на которые вы ссылаетесь.*

## **Задача 3**

По просьбе садоводческого общества завода «Дорстроймонтаж» дирекция разрешила членам общества брать чернозем из пахотных земель подсобного хозяйства для восстановления малопродуктивных почв садоводов. Районный инспектор по охране земель поставил вопрос об отмене решения дирекции.

- 1. Назовите объекты экологических правоотношений (согласно Земельному кодексу РФ)*
- 2. Опишите круг субъектов экологических правоотношений (согласно материалам лекции)*
- 3. Назовите какие меры охраны земель были нарушены субъектами экологических правоотношений (согласно ст.13 Земельного кодекса РФ)*
- 4. Назовите какие обязанности собственников или арендаторов были нарушены (согласно ст.42 Земельного кодекса РФ)*
- 5. Установите деяния субъектов экологических правоотношений, нарушивших правовые нормы экологического законодательства РФ, повлёкшие наступление гражданско-правовой, уголовную или административную ответственности. Укажите статьи законов, на которые вы ссылаетесь.*

## **Задача 4**

За одно лето в хозяйстве «Залеское» от периодических набегов кабанов пострадало около 500 га посевов, где были уничтожены сельскохозяйственные растения и существенно разрушен плодородный слой почвы. Хозяйству причинен крупный материальный ущерб. Дирекция обратилась в Госарбитраж о взыскании причиненного ущерба с Госохотинспекции. Госарбитраж отказал в удовлетворении исковых требований хозяйства, сославшись на отсутствие по этому поводу четких разъяснений и сложившейся практики.

1. Назовите объекты экологических правоотношений (согласно ФЗ «О животном мире»)
2. Назовите какие меры охраны земель были нарушены (согласно ст.13 Земельного кодекса РФ)
3. Укажите, какие положения раздела охраны объектов животного мира и среды их обитания нарушены субъектами экологических правоотношений (согласно главе 3 ФЗ «О животном мире»)
4. Установите деяния субъектов экологических правоотношений, нарушивших правовые нормы экологического законодательства РФ, повлекшие наступление гражданско-правовой, уголовную или административную ответственности. Укажите статьи законов, на которые вы ссылаетесь.

### **Задача 5**

Темченко и Логут при помощи запрещенного орудия лова - «хватки» выловили в колхозном водоеме 107 штук толстолобика – ценной породы рыб. За нарушение правил рыболовства они были привлечены к уголовной ответственности.

1. Назовите объекты экологических правоотношений (согласно ФЗ «О животном мире»)
2. Укажите, какие положения раздела охраны объектов животного мира и среды их обитания нарушены (согласно главе 3 ФЗ «О животном мире»)
3. Определите, какой вид пользования животным миром осуществлялся (согласно главе 5 ФЗ «О животном мире»)
4. Отметьте, нарушены ли условия пользования животным миром субъектами экологических правоотношений (согласно главе 5 ФЗ «О животном мире»)
5. Укажите, на каком основании предоставляется данный вид пользования животным миром (согласно главе 5 ФЗ «О животном мире»)
6. Поясните, нарушены ли обязанности пользователей животным миром субъектами экологических правоотношений (согласно главе 5 ФЗ «О животном мире»)
7. Установите деяния субъектов экологических правоотношений, нарушивших правовые нормы экологического законодательства РФ, повлекшие наступление гражданско-правовой, уголовную или административную ответственности. Укажите статьи законов, на которые вы ссылаетесь.

## **Тема №4 Право экологопользования**

### **Вариант 1**

#### **Задача 1**

В результате длительного и бесконтрольного хранения аммиачной воды и жидких комплексных удобрений в негодных, разгерметизированных емкостях на складе Янаульского межрайонного объединения «Сельхозхимия» происходила их постоянная утечка в местный водоем. Кроме того, по указанию руководителя объединения Котова и начальника склада Гилимшина был произведен залповый выброс аммиачной воды и жидких удобрений. Это привело к гибели 4 тыс. тонн рыбы. У жителей прилегающего населенного пункта был уничтожен весь урожай, выращенный на приусадебных участках, погибли фруктовые деревья. Три человека отравились аммиаком и были доставлены в больницу.

*Какие нормы экологического законодательства были нарушены? Каков порядок использования пестицидов и агрохимикатов в сфере сельскохозяйственного производства?*

## **Задача 2**

Птицефабрики «Мурманская» и «Снежная» в течение последних десяти лет осуществляют эксплуатацию гидротехнических сооружений помехохранилищ с серьезными нарушениями, что периодически приводит к попаданию птичьего помета в источники питьевого водоснабжения. Состояние дамб помехохранилищ в настоящее время не соответствует требованиям безопасной эксплуатации. Эксплуатация помехохранилищ осуществляется ООО «Мурманское» по договору на оказание возмездных услуг по хранению недвижимого имущества. Срок действия декларации безопасности гидротехнического сооружения истек в 2002 г.

*Каковы особенности эксплуатации животноводческих комплексов и птицеферм? Какие экологические требования предъявляются к ним?*

## **Задача 3**

Группа граждан КНР арендовала у АО «Пашня» земельный участок для выращивания ранних овощей. После истечения срока договора на указанном участке планировалась посадка кормовых культур. При предварительной подготовке земель обнаружилось существенное превышение предельно допустимых концентраций вредных веществ и снижение плодородия почвы.

*Какие меры правовой охраны земель сельскохозяйственного назначения предусмотрены законодательством? Как следует поступить с загрязненным участком земли? Возможно ли привлечение бывших арендаторов земельного участка к юридической ответственности?*

## **Задача 4**

На землях сельскохозяйственного назначения по решению местной администрации были выделены земельные участки для строительства завода по производству крахмала, бани и школы. Жители района обратились с жалобой в районную прокуратуру, в которой требовали запретить передачу плодородных земель для целей, напрямую не связанных с сельскохозяйственным производством.

*Составьте письменный ответ по жалобе.*

## **Задача 5**

Опытные поля аграрного университета находятся в центре города. Застройщики неоднократно проявляли интерес к данным земельным участкам. В тоже время руководство вуза стремится к минимизации земельного налога, который взыскивается в значительно большем размере с земельных участков, расположенных в городской черте.

*Имеют ли данные опытные поля статус земель сельскохозяйственного назначения? Как следует поступить руководству университета?*

## **Вариант 2**

### **Задача 1**

Крестьянское фермерское хозяйство обратилось с иском к АО «Золотая нива» и ЗАО «Агроспецсервис» о возмещении убытков, причиненных уничтожением урожая чеснока на смежном поле в результате ненадлежащей обработки полей ответчика АО «Золотая нива»

гербицидами. Представитель АО «Золотая нива» пояснил, что исполнителем работ по внесению гербицидов являлось ЗАО «Агроспецсервис», которое и должно нести ответственность за причиненный вред. В ходе судебного разбирательства было выяснено, что ЗАО «Агроспецсервис» проводило авиахимическую обработку полей, засеянных пшеницей. По условиям договора заказчик авиационно-химических работ должен был предоставить средства химизации, пригодные для авиационного применения; приготовить раствор и произвести его заправку в самолет; уведомить население о предстоящей обработке. Заказчиком был предоставлен раствор гербицида, который негативно влияет на овощные культуры. В результате чеснок, росший на поле, принадлежащем крестьянскому фермерскому хозяйству, погиб.

*Решите дело.*

### **Задача 2**

Глава фермерского крестьянского хозяйства Сидоренко во время летнего отпуска путешествовал по Европе на собственном автомобиле. Посетив сельскохозяйственную выставку, проводившуюся в Голландии, он приобрел семена селекционного картофеля, которые ввез в Россию.

*Дайте правовую оценку действий Сидоренко.*

### **Задача 3**

Организация без соответствующего разрешения построила на территории национального парка «Лосиный остров» жилой дом, который стала использовать для отдыха сотрудников. Администрация национального парка обратилась в прокуратуру города с письмом, в котором просила принять меры к наказанию самовольного застройщика.

*К какому виду правонарушений (земельных или экологических) относится самовольный захват земли и самовольное строительство?*

*Какие меры ответственности можно применить в данном случае?*

### **Задача 4**

Решением городского Управления охраны окружающей среды и экологии заместитель директора завода, отвечающий за экологическую безопасность, был подвергнут штрафу в размере 100 тыс. руб. за превышение заводом стандартов и нормативов качества окружающей природной среды. Арбитражный суд, куда обратился заместитель директора завода, отменил решение Управления, указав, что подобный состав правонарушения отсутствует в Кодексе РФ об административных правонарушениях.

*Решите дело.*

### **Задача 5**

Решением главного санитарного врача города директор завода «Электрокабель», его заместитель, главный механик и главный инженер были подвергнуты штрафу в 12 раз размере десятикратного ежемесячного оклада каждый за превышение заводом установленных нормативов выбросов загрязняющих веществ и причинение вреда здоровью граждан. Кроме того, материалы на виновных лиц были направлены в прокуратуру для привлечения виновных к уголовной ответственности по ст. 246 УК.



*При каких условиях лица, виновные в совершении административного экологического правонарушения, могут быть привлечены к уголовной ответственности по ст. 246 УК?*

*В чем состоит отграничение экологического преступления по ст. 246 УК от аналогичного состава экологического административного проступка по КоАП?*

## **Тема №5 Эколого-правовая ответственность**

### **Вариант 1**

#### **Задача 1**

Генеральный директор ОАО «Точстроймаш» Ларионов дал распоряжение начальнику литейного цеха сбросить в местную реку отходы гальванического производства.

*Под какие составы экологических преступлений подпадают действия Ларионова?*

#### **Задача 2**

Борисов, управляющий директор ОАО «Тверские коммунальные системы», издал распоряжение о пуске в эксплуатацию мазутного хозяйства котельной «Южная». В результате пуска был задействован отвод мазутопровода не имеющий на всем своем протяжении какого-либо запорно-регулирующего оборудования и заглушки со стороны мазутного хозяйства котельной «Южная», что привело к утечке 176,5 тонн мазута. Площадь загрязнения составила 845 кв.м., средняя степень загрязнения мазутом почвы превысила допустимые концентрации в 11,85 раза, в реку Волга было сброшено 1560 тыс. кубических метров недостаточно очищенных сточных вод (превышение ПДК 4-6 раз) Ущерб в денежном выражении составил 5 248 850 руб. 53 коп. Кроме того, аварийный разлив мазута и его попадание в канализационные системы и очистные сооружения создал реальную угрозу причинения существенного вреда окружающей среде.

*Квалифицируйте действия Борисова.*

#### **Задача 3**

Буйнов, лесник участка Топкинского лесхоза, являющийся должностным лицом, совершил действия выходящие за пределы его полномочий. Он самовольно выделил лесосеку на территории лесничества и разрешил порубку деревьев, находящихся на закрепленной за ним территории Егорову.

Последний, получив соответствующее разрешение, вырубил 38 деревьев породы береза, общим объемом 45,3 куб. метра. Размер ущерба, причиненного лесничеству, составил 156 647 руб. 50 коп.

*Как следует квалифицировать действия Буйнова и Егорова.*

#### **Задача 4**

На территории государственного природного заповедника «Кузнецкий Алатау» был задержан Икотин. Его пребывание в заповеднике сопровождалось сбором ягод, при себе у него было ружье. Икотин пояснил, что заблудился, ягоды собирал, так как захотел есть. Дважды он пытался застрелить зайца, но не попал.

*Можно ли рассматривать действия Икотина как экологическое правонарушение? Если да, то в каком порядке и к какой ответственности он должен быть привлечен?*

### **Задача 5**

ООО «Спецстрой» на самовольно захваченном земельном участке площадью 500 кв.м организовало кустарное производство асфальто-бетонной смеси. Подогрев нефтебитумной смеси осуществляется в металлической емкости при помощи топок, топливом служат железнодорожные шпалы, авторезина, мазут, отработавшие моторные и трансмиссионные масла. В результате осуществляется выброс вредных веществ в атмосферный воздух. Кроме того, предприятие имеет оборудование по производству шлакоблоков, поэтому осуществляет сбор и временное хранение золошлаковых отходов.

*Какие нарушения экологического законодательства имеют место в данной ситуации? Какие меры правового воздействия должны быть использованы?*

### **Вариант 2**

#### **Задача 1**

Баскаков, имея при себе ружье и охотничью собаку, на территории национального парка «Завидово» застрелил пятнистого оленя. При погрузке разделанной туши в автомобиль был задержан сотрудниками полиции.

*Дайте правовую оценку ситуации.*

#### **Задача 2**

Российское рыболовецкое судно осуществляло добычу рыбы в исключительной экономической зоне РФ. Неблагоприятные погодные условия заставили экипаж судна зайти в один из японских портов. Капитан продал всю выловленную рыбу на рынке, часть денег оставил себе, остальные были поделены между членами команды. После выхода в море недостающий улов был быстро восполнен.

*Подлежит ли капитан судна уголовной или административной ответственности? Как следует квалифицировать его действия?*

#### **Задача 3**

Региональное управление Росприроднадзора по Кировской области провело проверку ОАО «Кировский завод биохимии». Поводом к проверке послужили неоднократные обращения жителей юго-западного района г. Кирова на удушливый запах на улицах, который усиливается к вечеру. В результате проверки было выявлено значительное превышение ПДК сероводорода (14 июня в 46 раз, 22 июня в 84 раза), кроме того, более чем в два раза были превышены ПДК по фенолу, аммиаку и формальдегиду. Материалы проверки были направлены в следственный комитет при прокуратуре, который возбудил уголовное дело по ст. 251 ч.1 УК РФ. Управление Роспотребнадзора потребовало приостановить производство на биохимическом заводе и привлекло завод к административной ответственности по ст. 6.3 и ст. 8.21 КоАП РФ.

*Дайте правовую оценку ситуации.*

#### **Задача 4**

По распоряжению управляющего торговым центром снег, собранный на территории прилегающей автостоянки, был вывезен на ближайший пустырь. В течение зимних месяцев руководство магазина неоднократно отдавало подобные распоряжения.

*Оцените законность действий руководства супермаркета.*

### **Задача 5**

Федеральное государственное учреждение «Обь-Иртышводпуть» имеет лицензию на водопользование поверхностных водных объектов, в том числе реки Иртыш, для отстоя флота, без забора воды и сброса сточных вод. На территории производственной базы ФГУ в прибрежной защитной полосе реки Иртыш складировались производственные отходы в виде металлолома. Данный факт был зафиксирован результатами проверки, проведенной Управлением Росприроднадзора по Тюменской области, в результате ФГУ было привлечено к административной ответственности по ст. 7.6 КоАП РФ в виде штрафа в размере 5000 руб.

*Являются ли действия ФГУ экологическим правонарушением? Оцените обоснованность наложенного взыскания.*

## **Тема №6 Правовая охрана земель**

### **Вариант 1**

#### **Задача 1**

Иванов А.А. обратился в суд с иском к Романову Г.Д об устранении нарушения права на благоприятную окружающую среду и просил обязать ответчика прекратить стоянку, ремонт, обслуживание, хранение, эксплуатацию автомобиля, прицепа и прекратить производство тротуарной плитки. В обоснование иска Иванов указал на то, что постоянно проживает с семьей в доме, расположенном на земельном участке, смежным с участком ответчика и принадлежащим ему на праве собственности. В судебном заседании было установлено, а также подтверждено результатами выездного судебного заседания, что на огороженном земельном участке, размещается большегрузный автомобиль, к нему прицеп, где визуально виден дым, исходящий от автомобиля, слышен звук работающего двигателя, а расстояние от места для стоянки автомобиля, принадлежащего ответчику до жилого дома истца составляет 3 метра. Ответчик иск не признал. В обосновании своих возражений указал на то, что жилой дом на земельном участке построен им для его семьи, которая в нем проживает только в летнее время. Является предпринимателем и использует автомобиль для оказания транспортных услуг. Также указал, что все ремонтные работы он производит самостоятельно, поскольку является механиком по образованию, снимает двигатель, для чего ему нужно подъемное устройство, которое он имеет на своем земельном участке. Что же касается изготовления тротуарной плитки, то изготавливает ее для личных нужд.

*Решите дело. Определите меры охраны земель в указанной ситуации?*

*Как осуществляется оценка характера и уровня загрязнения земель?*

*Какие меры ответственности могут быть применены к предпринимателю?*

#### **Задача 2**

Администрация МО «Западное сельское поселение» обратилось в суд с иском о признании за муниципальным образованием права собственности на признанные

невостребованными земельные доли ответчиков в праве собственности ТОО «Название» на земельный участок площадью 9000 га, расположенный на территории сельского поселения. В обоснование своих требований истец указывает на то, что постановлением главы администрации района 1994 году было передано в коллективную долевую собственность ТОО «Название» 9000 га сельскохозяйственных угодий. Ответчики являются собственниками долей в праве общей собственности на земельный участок из земель 47 сельскохозяйственного назначения, предоставленный ТОО. Их доли являются невостребованными. Список невостребованных долей был утвержден решением общего собрания собственников долей от 05.10.2011 года и опубликован в местной газете. Кроме того, рост сорной травы и не использование указанных земель по целевому использованию ведет к их деградации. Представители собственников долей с требованиями не согласились, указав на то, что сдали земельные доли в аренду сельскохозяйственной организации на 5 лет, которая не использовала их по назначению.

*Решите дело. Что понимается под невостребованными земельными долями. Какой порядок установлен для признания права собственности на земельные доли, в случае не использования их по целевому назначению?*

### **Задача 3**

Прокуратура области обратилась в арбитражный суд с заявлением о признании недействительным постановления администрации района 2009 года, на основании которого Уварову С.С. был предоставлен в аренду на 11 месяцев земельный участок из земель сельскохозяйственного назначения для размещения пруда. В 2011 году администрация района изменила вид разрешенного использования на сельскохозяйственное производство. В ходе судебного рассмотрения было установлено, что на основании оспариваемого постановления органом местного самоуправления передан Уварову во владение и пользование не только земельный участок, но и водный объект расположенный на нем.

*Решите дело. При каких условиях можно признать недействительным ненормативный правовой акт. Каким законодательством регулируются имущественные отношения, связанные с оборотом водных объектов.*

### **Задача 4**

Прокурор области обратился в суд с заявлением к администрации муниципального образования, Якубову Л.В., Сидорову М.М о признании недействительными постановления администрации муниципального образования и договора купли-продажи. По договору купли-продажи Сидоров М.М приобрел земельный участок у муниципального образования, который был зарегистрирован в установленном порядке. С Якубовым был заключен договор водопользования, по которому уполномоченный орган предоставил водопользователю Якубову пруд на ручье без названия, притоке реки Волги для использования водного объекта для рекреационных целей. Указанный договор был зарегистрирован в государственном реестре водных объектов. Между тем, Якубову стало известно, что земельный участок, на котором находится водный объект, зарегистрирован на праве собственности за Сидоровым, в связи с чем он обратился за разъяснением в Федеральному государственному бюджетному учреждению «Федеральная кадастровая палата Федеральной службы государственной регистрации, кадастра и картографии» в лице ее филиала. Пруд, расположенный на земельном участке был образован в результате строительства плотины на ручье без названия, являющимся притоком реки.

*Решите дело. Подлежат ли разделу земельные участки, если в результате такого раздела требуется раздел пруда, обводненного карьера. Какие земельные участки ограничены в обороте?*

### **Задача 5**

Иванов работал лесником в лесном хозяйстве Камского района. Ему был выделен служебный надел с домом. Через три года Иванов тяжело заболел и был уволен с оформлением пенсии по инвалидности. Управление Лесхоза поставило вопрос об изъятии служебного надела и передаче его новому лесничему, который был принят на место Иванова.

*Правомерны ли требования администрации?*

*Какими правами и обязанностями обладает пользователь служебного надела?*

*В каких случаях право пользования служебным наделом сохраняется за работником и членами его семьи?*

### **Вариант 2**

#### **Задача 1**

ЗАО «Арктик» обратилось в арбитражный суд с исковым заявлением к Федеральному государственному бюджетному учреждению «Федеральная кадастровая палата Федеральной службы государственной регистрации, кадастра и картографии» в лице ее филиала об установлении кадастровой стоимости земельного в размере рыночной стоимости. В обоснование исковых требований истец сослался на то, что по договору аренды ему предоставлен указанный земельный участок. За пользование земельным участком истец вносит арендную плату, рассчитанную исходя из кадастровой стоимости, размер которой существенно превышает его рыночную стоимость. Представитель ФГБУ «ФКП Росреестра» иск не признало, сославшись на то, что согласно части 4 статьи 15 Федерального закона от 24.07.2007г. № 221-ФЗ «О государственном кадастре недвижимости» орган государственной власти или орган местного самоуправления, утвердившие в установленном порядке результаты государственной кадастровой оценки объектов недвижимости, направляет в орган кадастрового учета акт об утверждении таких результатов. У Росреестра отсутствуют полномочия для внесения в 74 кадастр сведений о рыночной стоимости конкретного земельного участка на основании заявления заинтересованного лица. В действующем законодательстве не определен механизм внесения в кадастр рыночной стоимости в соответствии со статьей 66 Земельного кодекса. Соответственно, Росреестр не является надлежащим ответчиком.

*Решите дело. Какой орган проводит кадастровую оценку земель. Какие способы обжалования результатов кадастровой оценки предусмотрены законодательством?*

#### **Задача 2**

Павлова В.М. обратилась в суд с исковым заявлением к Министерству финансов края о возмещении стоимости земельной доли, изъятой для государственных нужд, убытков, компенсации морального вреда. В обосновании исковых требований Павлова указала, что на праве собственности ей принадлежали земельные доли сельскохозяйственного назначения, которые были изъяты под строительство автомобильной дороги. В настоящее время построена автодорога, а убытки причиненные собственнику изъятием земельных участков для государственных нужд, не возмещены. Из письма Министра сельского хозяйства Марченко В.В следует, что средняя рыночная стоимость зерновых культур составляет 6,5 руб/кг.

Ответчик иск не признал, сославшись на то, что выкуп для государственных нужд возможен только в отношении надлежащим образом оформленного земельного участка, а не земельной доли. Кроме того, в силу протокола собрания, Павлова выделила только часть земельной доли для последующей продажи Управлению дорожного хозяйства Министерства промышленности, транспорта и связи под строительство дороги. Остальная часть земельной доли, как следует из протокола, осталась за ней.

*Решите дело. Какой орган обязан возместить причиненные изъятием убытки и в каком размере?*

*Как определить размер морального вреда?*

### **Задача 3**

Прокурор района обратился в суд с иском в интересах Российской Федерации, к Сидоровой И.В., Лисицыной Д.Ю., администрации муниципального района о признании недействительным постановления администрации муниципального района о предоставлении в собственность, находящегося в государственной собственности земельного участка Лисицыной Д.Ю. и ничтожным договора купли-продажи земельного участка заключенного между Сидоровой И.В. и Лисицыной Д.Ю., исключение из государственного кадастра недвижимости запись о земельном участке. В обоснование заявленных требований указано, что на кадастровый учет поставлен земельный участок, расположенный на землях промышленности, энергетики, транспорта, связи, радиовещания, телевидения, информатики, земли для обеспечения космической деятельности, земли обороны, безопасности и земли иного специального назначения», вид разрешенного использования – для ведения личного подсобного хозяйства. Согласно материалов землеустройства, описанию расположения, схеме лесничества, выписке из ЕГРП земельный участок расположен в лесничестве и относится к землям лесного фонда, право собственности, на которые принадлежит Российской Федерации, что подтверждается свидетельством о регистрации права. Кадастровым инженером был подготовлен обзорный план взаимного расположения лесных участков земель лесного фонда лесничества, с границами спорных земельных участков. В результате наложения координат границ земельных участков на материалы лесоустройства было выявлено, что спорный земельный участок расположен полностью на землях лесного фонда.

*Решите дело.*

### **Задача 4**

Между администрацией города и ООО «Жилстрой» на основании постановления главы города заключен договор на передачу в аренду городских земель. В соответствии с указанным договором ООО «Жилстрой» в аренду сроком на три года предоставлен земельный участок под строительство многоквартирных жилых домов. Администрация указывает, что с момента регистрации права собственности первого лица на любое из помещений в многоквартирном доме соответствующий земельный участок поступает в долевую собственность иных лиц, а арендодатель утрачивает право на распоряжение им. Общество возражая, указала на то, что на спорном земельном участке расположен не один многоквартирный жилой дом, а уже построены и введены в эксплуатацию восемь многоквартирных жилых домов, а также спроектирован и получил согласование Администрации по месту размещения на земельном участке девятый многоквартирный жилой дом. Тем самым, земельные участки, на которых расположены вышеуказанные дома, не сформированы и не размежеваны под каждый дом, не поставлены на кадастровый учет.

*Решите дело. С какого момента возникает право долевой собственности на земельный участок у собственников помещений многоквартирного дома. Требуется ли выдача Свидетельства о регистрации права на долю земельного участка?*

### **Задача 5**

НГДУ «Томнефть» были отведены во временное пользование земли под строительство газопровода. По окончании строительства этой трассы указанные земли должны были быть возвращены прежнему землепользователю – ООО «Рассвет», в состоянии, пригодном для дальнейшего сельскохозяйственного использования. Однако, как было установлено проверкой соблюдения земельного законодательства, на участке трассы, проходящей по территории колхоза «Рассвет», земли не были приведены в состояние, пригодное для сельскохозяйственного использования. Таким образом, сельскохозяйственные угодья на площади 13,4 га (из них пашня - 11 га и пастбища - 2,4 га) не были возвращены прежнему землепользователю, не засеяны и не используются.

*Какие меры ответственности должны быть применены к НГДУ «Томнефть»?*

## **Тема №7 Правовая охрана недр**

### **Вариант 1**

#### **Задача 1**

В одном из районов Крайнего Севера было обнаружено крупное нефтяное пятно на поверхности водоема. Проверка, инициированная природоохранной прокуратурой, показала, что пятно образовалось в результате течи одной из цистерн склада горюче-смазочных материалов.

При этом все цистерны были установлены согласно проекту, и проведенная за два месяца до инцидента плановая проверка никаких нарушений экологических требований не выявила. Владелец склада был привлечен к административной ответственности.

Оспаривая наказание в суде, владелец склада указал, что 1) прокуратура не имеет права проводить проверки, отнесенные к компетенции иных органов государственного контроля; 2) одна из задач государственного экологического контроля – предупреждение подобного рода нарушений, которая при проведении плановой проверки выполнена не была. Также он потребовал от прокурора привлечь к ответственности инспектора, который проводил плановую проверку.

*Решите дело. Какова роль прокуратуры в системе отношений государственного экологического контроля и надзора? Чем различаются контроль и надзор в сфере охраны окружающей среды?*

#### **Задача 2**

Правительством N-ской области было принято постановление, которым были внесены изменения в паспорт особо охраняемой территории (памятника природы) «Гусиный остров». В частности, в текст Паспорта включена площадь охранной зоны памятника природы, закреплен перечень запрещаемых, разрешаемых и рекомендуемых на ее территории мероприятий, изменен перечень землепользователей.

Природоохранный прокурор обратился в суд с заявлением о признании недействующим указанного постановления, сославшись на то, что необходимая в этом случае государственная экологическая экспертиза нормативно-правового акта не была проведена.

*Есть ли в данной ситуации основания для проведения государственной экологической экспертизы? Если да, к какой группе объектов, по Вашему мнению, может быть отнесен указанный нормативный правовой акт?*

### **Задача 3**

Некоммерческое партнерство «Экологическая вахта» обратилось в суд с иском к компании, занимающейся транспортировкой нефти, об обязанности ответчика предоставить материалы технико-экономического обоснования (ТЭО) проекта строительства нефтеперегрузочного терминала на побережье Тихого океана, материалов оценки воздействия объекта на окружающую среду (ОВОС) для проведения общественной экологической экспертизы.

Ответчик иск не признал и в обоснование своих возражений указал, что истец, в соответствии с законом «Об экологической экспертизе» не вправе проводить общественную экологическую экспертизу. Кроме того, пояснил, что по данному объекту проводится государственная экологическая экспертиза, а общественное объединение в случае удовлетворения исковых требований не сможет провести экологическую экспертизу до даты завершения государственной экологической экспертизы. В связи с этим проведение общественной экологической экспертизы будет противоречить законодательству.

*Подлежат ли удовлетворению исковые требования некоммерческой экологической организации?*

### **Задача 4**

Общественная природоохранная организация «Экологический патруль» обратилась в суд с заявлением о признании недействительным приказа территориального органа Росприроднадзора, которым утверждено положительное заключение экспертной комиссии государственной экологической экспертизы.

Представитель общественной организации в судебном заседании пояснил, что положительное заключение подготовлено экспертной комиссией с нарушением правовых норм, поскольку имела место повторная экологическая экспертиза, при проведении которой пять из одиннадцати экспертов были заменены, что привело к смягчению позиции комиссии в целом.

Представитель одного из ответчиков (Заказчика строительства завода) возражал против удовлетворения заявленных требований, пояснив, что проводившаяся экологическая экспертиза не может считаться повторной, так как по результатам первоначального рассмотрения представленных материалов экспертной комиссией проект был признан подлежащим доработке.

*В каких случаях может проводиться повторная государственная экологическая экспертиза? Предусматривают ли нормативные правовые акты специальные правовые нормы, регламентирующие процедуру ее проведения? Какое решение, по Вашему мнению, должен вынести суд?*

### **Задача 5**



Акционерное общество «Планета» обратилось в арбитражный суд с иском к Российской Федерации в лице Росприроднадзора о возмещении убытков в виде расходов на проведение экологической экспертизы, расходов на восстановление своих нарушенных прав и упущенной выгоды в виде неполученного дохода от предпринимательской деятельности.

В обоснование заявленных требований истец указал, что построенный им объект был введен в эксплуатацию со значительным опозданием по причине утверждения отрицательного заключения государственной экологической экспертизы, которое впоследствии было признано судом недействительным. Истец также полагал, что принятие незаконного заключения государственной экологической экспертизы явилось следствием преобладания в составе экспертной комиссии штатных экспертов, квалификация которых была недостаточной.

*Какое решение, по Вашему мнению, должен вынести суд? В каком порядке формируется персональный состав экспертной комиссии государственной экологической экспертизы?*

## **Вариант 2**

### **Задача 1**

В октябре 2013 г. территориальным органом Росприроднадзора была проведена проверка исполнения организациями, осуществляющими хозяйственную деятельность в акватории одного из черноморских портов, законодательства в области охраны окружающей среды, по результатам которой было выявлено, что ООО «Армада» осуществляет с использованием принадлежащих ему судов-бункеровщиков деятельность по бункеровке дизельным топливом и мазутом судов, заходящих в порт, в отсутствие положительного заключения государственной экологической экспертизы. Установив данный факт, орган Росприроднадзора выдал в адрес общества предписание, которым на Общество была возложена обязанность устранить допущенные нарушения законодательства в области охраны окружающей среды.

Не согласившись с указанным предписанием, Общество оспорило его в арбитражном суде.

*Имелись ли у природоохранного органа основания для выдачи предписания? Ответ аргументируйте.*

### **Задача 2**

Согласно лицензии согласованный уровень ежегодной добычи угля определен в 2 млн. тонн. Однако в последние годы угледобывающее предприятие, как установлено в ходе проведенной представителем Росприроднадзора проверки, добывало ежегодно по 2,5 млн. тонн угля. При этом соответствующие платежи осуществлялись только за предусмотренные в лицензии 2 млн. тонн угля.

*Какие действия должен предпринять представитель контролирующего органа по результатам проведенной проверки?*

### **Задача 3**

Кузбасская районная администрация решила приостановить разработку нового месторождения железной руды, которая производилась фирмой «Ройсервис». Однако рудник является федеральной собственностью, но он расположен на территории Кузбасского района.

*Соответствует ли закону решение администрации?*

#### **Задача 4**

ОАО «Гентан» получило лицензию на добычу каменного угля. У руководства предприятия возник вопрос: какие существуют платежи за добычу каменного угля и исходя из чего они рассчитываются? За разъяснениями они обратились в районную налоговую службу.

*Дайте мотивированный ответ на поставленный вопрос, как если бы вы находились на месте инспектора районной налоговой службы.*

#### **Задача 5**

Трое граждан обратились за консультацией в юридическую клинику. По их словам, они проживают в небольшом поселке (население – около 1 тыс. человек), который расположен на расстоянии менее 1000 м от золоотвала, принадлежащего местной ТЭЦ. С золоотвала в течение длительного времени происходило выдувание золы, в результате которого пострадали растительные культуры на приусадебных участках. Граждане пояснили также, что в поселке увеличилось число случаев диагностирования онкологических заболеваний.

*Что бы вы могли посоветовать гражданам? Имеются ли в данном случае основания для возмещения вреда, причиненного здоровью и имуществу граждан? Какие доказательства необходимо собрать гражданам в случае подачи исковых заявлений в суд?*

### **Тема №8 Правовая охрана лесов**

#### **Вариант 1**

#### **Задача 1**

В постановлении регионального правительства одной из областей Российской Федерации было отменено в части действие Красной книги Российской Федерации в связи с большой распространенностью указанных в последней животных и растений на территории региона. Как следствие, были выданы разрешения на сбор некоторых видов лекарственных растений и любительский лов нескольких ценных видов рыб.

Прокурор области обратился в суд с иском о признании постановления регионального правительства незаконным. В своем отзыве на иск правительство субъекта указало, что экологическое право – это сфера совместного ведения Федерации и ее субъектов, а Красная книга Российской Федерации – это не нормативный документ.

*Какое решение должен принять суд по данному делу? Является ли источником экологического права Красная книга РФ или ее субъектов?*

#### **Задача 2**

В канун новогодних праздников сотрудниками правоохранительных органов были задержаны граждане со срубленными молодыми елями без документов об их покупке. В ходе выяснения обстоятельств приобретения елей один из задержанных пояснил, что срубил деревце возле заброшенного дома в деревне по дороге в город, второй якобы приобрел ель у неизвестного лица на вокзале, когда выходил из электрички, третья вырастила ель у себя возле

частного дома и несла ее к дочери на праздник, а четвертый срубил ель в городском дендрарии, где он же ее и посадил восемь лет назад, когда там работал.

*Имеются ли в действиях кого-либо из этих граждан признаки посягательства на объекты экологического права и, как следствие, признаки экологического правонарушения?*

### **Задача 3**

Гражданин на территории городского зоопарка убил из самодельного ружья лебедя.

*Является ли это экологическим правонарушением? Изменится ли решение, если лебедь был убит на территории регионального заказника?*

### **Задача 4**

Член регионального общественного экологического объединения «Зеленый мир» был исключен из него за то, что жестоко обращался со своей собакой и был уличен в незаконной охоте на уток в межсезонье. Он обратился в суд с заявлением об отмене решения о его исключении.

*Какое решение примет суд? Какие экологические обязанности имеются у граждан?*

### **Задача 5**

Антонов, который работал лесничим, обнаружил в тайге курган, возле которого не было никакой растительности. Он также заметил множественные мутации животных и растений в этой местности. Обратившись к руководству лесхоза за получением информации по вопросу о происхождении и безопасности кургана, он получил отказ в ее предоставлении со ссылкой на государственную тайну. Попросив у знакомого счетчик Гейгера, Антонов пошел к кургану измерять радиационный фон в этой местности, но был задержан директором лесхоза и вызванными им сотрудниками полиции.

*Дайте правовую квалификацию действий всех названных в задаче лиц. Как соотносятся право граждан на достоверную информацию о состоянии окружающей среды и охраняемые законом виды тайны?*

## **Вариант 2**

### **Задача 1**

Управление лесного хозяйства передало в аренду открытому акционерному обществу участок леса в курортной зоне Чернолучинского сельского поселения Омской области площадью 10 га. Проигравший аукцион на право заключения договора аренды предприниматель Елисеев обратился в суд с заявлением о признании действий лесничества об организации аукциона незаконными, так как данный участок леса не сформирован в конкретных межевых границах, не поставлен на кадастровый учет и при определении его границ с учетом площади лесного участка происходит наложение данного участка на его собственный.

Кроме того, Елисеев указал, что участок леса, взятый в аренду Обществом, сдан в аренду без указания на его целевое использование, в связи с чем сейчас там идет активная вырубка леса и застройка участка, а проход по нему для того, чтобы попасть на пляж возле реки Иртыш, для граждан невозможен.

*Законна ли аренда леса? Какие цели преследует государственный кадастровый учет природных объектов? В каких экологически значимых целях используются сведения государственных кадастров природных объектов?*

## **Задача 2**

Индивидуальный предприниматель Усачев обратился в юридическую консультацию с просьбой разъяснить ему положения экологического законодательства. Он сообщил сотруднику консультации, что планирует осуществлять строительство объекта на территории природного парка. Оценка воздействия намечаемой деятельности на окружающую среду (ОВОС) была проведена. В связи с этим предприниматель Усачев хотел выяснить, требуется ли в данной ситуации проведение государственной экологической экспертизы документации, обосновывающей строительство, и если да – каковы в таком случае различия между ОВОС и экологической экспертизой.

*Как бы Вы ответили на поставленные предпринимателем вопросы? Какое место занимает ОВОС в организационно-правовом механизме охраны окружающей среды?*

## **Задача 3**

Общественное объединение «Зеленый конгресс» обратилось в суд с иском об оспаривании положительного заключения государственной экологической экспертизы. В обоснование своих требований заявитель указал на следующее обстоятельство. В ходе подготовки к проведению государственной экологической экспертизы строительства горнолыжной трассы на территории национального парка Ассоциацией природных заповедников и национальных парков был проведен опрос мнения граждан относительно возможности строительства объекта, что, по мнению общественной организации, является нарушением порядка проведения государственной экологической экспертизы.

*Обоснована ли, по Вашему мнению, позиция общественного объединения? Найдите в нормативных актах, регулирующих проведение государственной экологической экспертизы, нормы, направленные на реализацию принципа учета общественного мнения и участия общественности, оцените их эффективность.*

## **Задача 4**

Постановлением главы администрации Хабаровского края «О дополнительных мерах государственного регулирования при заготовке, реализации и экспорте древесины ценных лесных пород» были утверждены Положение о сертификате происхождения круглых лесоматериалов ценных лесных пород, заготовленных и реализуемых на территории Хабаровского края и за его пределами, в том числе на экспорт, и Перечень древесины ценных лесных и приравненных к ним пород, на заготовку и реализацию которых на территории Хабаровского края применяются меры государственного регулирования. Одновременно была создана комиссия по рассмотрению товарных операций, связанных с заготовкой и реализацией древесины ценных лесных пород за пределы Хабаровского края, в том числе и на экспорт.

*Оцените правомерность этого постановления. Какие цели должна преследовать экологическая сертификация?*

## **Задача 5**

Производственный кооператив «Таежник» осуществлял закупку у населения лесных грибов, ягод, лекарственных трав, орехов, шкур ценных животных. Администрация муниципального образования потребовала от руководства кооператива ежеквартально вносить плату за пользование лесами и объектами животного мира. Суммы платежей планировалось использовать на проведение лесовосстановительных и противопожарных мероприятий.

*Оцените законность действий администрации.*

## **Тема №9 Правовая охрана вод**

### **Вариант 1**

#### **Задача 1**

В результате длительного и бесконтрольного хранения аммиачной воды и жидких комплексных удобрений в негодных, разгерметизированных емкостях на складе Янаульского межрайонного объединения «Сельхозхимия» происходила их постоянная утечка в местный водоем. Кроме того, по указанию руководителя объединения Котова и начальника склада Гилимшина был произведен залповый выброс аммиачной воды и жидких удобрений. Это привело к гибели 4 тыс. тонн рыбы. У жителей прилегающего населенного пункта был уничтожен весь урожай, выращенный на приусадебных участках, погибли фруктовые деревья. Три человека отравились аммиаком и были доставлены в больницу.

*Какие нормы экологического законодательства были нарушены? Каков порядок использования пестицидов и агрохимикатов в сфере сельскохозяйственного производства?*

#### **Задача 2**

Территориальным управлением Федерального агентства по рыболовству проводилась плановая проверка региональной энергогенерирующей компании на предмет соблюдения законодательства об охране водных биоресурсов. В ходе проверки было обнаружено, что на принадлежащей компании ТЭЦ эксплуатируются водозаборные сооружения, не оборудованные рыбозащитными устройствами, что привело к гибели 1200 кг. рыбы, обитающей в реке, из которой производится забор воды.

*Имеются ли в деятельности энергокомпании нарушения законодательства об охране окружающей среды и рациональном использовании природных ресурсов? Если да, какие меры юридической ответственности могут быть применены к нарушителю?*

#### **Задача 3**

Федеральное государственное учреждение «Обь-Иртышводпуть» имеет лицензию на водопользование поверхностных водных объектов, в том числе реки Иртыш, для отстоя флота, без забора воды и сброса сточных вод. На территории производственной базы ФГУ в прибрежной защитной полосе реки Иртыш складировались производственные отходы в виде металлолома. Данный факт был зафиксирован результатами проверки, проведенной Управлением Росприроднадзора по Тюменской области, в результате ФГУ было привлечено к административной ответственности по ст. 7.6 КоАП РФ в виде штрафа в размере 5000 руб.

*Являются ли действия ФГУ экологическим правонарушением? Оцените обоснованность наложенного взыскания.*

#### **Задача 4**

Лакокрасочный завод был привлечен к административной ответственности за сброс сточных вод в реку, повлекший массовую гибель рыбы. Кроме того, по решению специально уполномоченного органа исполнительной власти субъекта федерации в области охраны окружающей среды с лакокрасочного завода было взыскано 600 тыс. рублей в возмещение причиненного водному объекту вреда. Руководство завода сочло указанные действия незаконными, поскольку заводом регулярно вносятся платежи за нормативное загрязнение по установленным ставкам. Случаев сверхнормативного загрязнения за весь период работы завода выявлено не было.

*Дайте правовую оценку ситуации.*

#### **Задача 5**

Для удовлетворения постоянно возрастающих потребностей в воде тепличный комбинат осуществил бурение скважины, поставил опреснительную установку. Подземные воды использовались как в собственных целях, так и для продажи расположенному рядом комбикормовому заводу.

*Какие виды платы за негативное воздействие на окружающую природную среду должен осуществлять тепличный комбинат?*

#### **Вариант 2**

##### **Задача 1**

После банкротства Сибирского завода им. Борцов революции часть его территории, прилегающей к реке Иртыш, была передана строительному тресту для последующей жилой застройки. При проведении подготовительных работ было установлено, что в месте, где ранее располагался гидролизный цех, существенно загрязнен не только поверхностный слой почвы, но и существует реальная угроза проникновения токсичных веществ в подземные горизонты и реку Иртыш. Для предотвращения подобных последствий требуется затратить несколько десятков миллионов рублей.

*Должен ли строительный трест осуществлять плату за негативное воздействие на окружающую среду? Кто будет являться субъектом ответственности за вред, причиненный окружающей среде?*

##### **Задача 2**

Инспектором органа государственного экологического надзора была проведена проверка соблюдения нормативов по сбросам сточных вод обогатительной фабрики ОАО «Гайский ГОК» в ручей Ялангас.

В ходе проверки было выявлено значительное превышение загрязняющих веществ относительно предельно допустимых концентраций, что отражено в акте и протоколе об административном правонарушении. По результатам рассмотрения дела об административном правонарушении вынесено постановление о наложении на ОАО «Гайский ГОК» штрафа в размере 10000 руб. Названное постановление ОАО «Гайский ГОК» обжаловало в суд.

В обоснование своих требований общество указало, что оно исправно вносит требуемую законом плату за загрязнение окружающей среды, осуществляет сброс в пределах

установленных нормативов. Кроме ОАО «Гайский ГОК» сброс отходов производства в ручей производят еще два хозяйствующих субъекта.

*Какие обстоятельства имеют значение для правильного разрешения данного спора? Как, кем и какие нормативы должны быть установлены для природопользователей в целях охраны окружающей среды? Решите дело.*

### **Задача 3**

Рыболовецкое судно, принадлежащее обществу с ограниченной ответственностью «Промысловик», в течение двух недель осуществляло в Восточно-Сахалинской промысловой зоне вылов креветки северной на основании соответствующего разрешения. При проведении проверочного рейда уполномоченным органом экологического надзора протоколом № 734 был зафиксирован факт добычи обществом запрещенной к вылову креветки гребенчатой в количестве 11040 кг, которая была изъята и передана на реализацию.

Полагая совершенные действия по изъятию и передаче на реализацию креветки незаконными и нарушающими его права, ООО «Промысловик» обратилось с иском в суд о возмещении убытков, причиненных обществу. В обоснование иска общество указало, что капитан рыболовецкого судна не имел достаточных знаний, чтобы точно распознать вид креветки и отличить гребенчатую креветку от северной.

*Решите дело. Какие полномочия имеются у органов управления экологическими отношениями по выдаче разрешений на природопользование и на дальнейшую проверку соблюдения действия условий таких разрешений? Как соотносятся функции органов экологического управления и органов экологического надзора? Какие требования предъявляются к лицу, имеющему лицензию на пользование объектами экологических правоотношений?*

### **Задача 4**

В одном из районов Крайнего Севера было обнаружено крупное нефтяное пятно на поверхности водоема. Проверка, инициированная природоохранной прокуратурой, показала, что пятно образовалось в результате течи одной из цистерн склада горюче-смазочных материалов.

При этом все цистерны были установлены согласно проекту, и проведенная за два месяца до инцидента плановая проверка никаких нарушений экологических требований не выявила. Владелец склада был привлечен к административной ответственности.

Оспаривая наказание в суде, владелец склада указал, что 1) прокуратура не имеет права проводить проверки, отнесенные к компетенции иных органов государственного контроля; 2) одна из задач государственного экологического контроля – предупреждение подобного рода нарушений, которая при проведении плановой проверки выполнена не была. Также он потребовал от прокурора привлечь к ответственности инспектора, который проводил плановую проверку.

*Решите дело. Какова роль прокуратуры в системе отношений государственного экологического контроля и надзора? Чем различаются контроль и надзор в сфере охраны окружающей среды?*

### **Задача 5**

Руководство СМУ «Жилстрой» города Дубинска, чтобы избежать убытков из-за простоя цистерн с эмульсолем, дало указание рабочим сливать эмульсол в овраг, по дну которого течет

ручей, впадающий в пруд, который, сообщается с рекой Волгой. В результате загрязнения реки Волги ущерб по оценке экспертов составил 22 млн. руб.

Выявив эти факты, администрация города Дубинска решила направить обращение в соответствующие государственные органы, осуществляющие надзор за водопользованием и размещением отходов производства.

*Куда следует обратиться администрации города? Какие органы государственной власти осуществляют надзор в области охраны окружающей среды и какова их компетенция?*

## **Тема №10 Правовая охрана атмосферного воздуха, озонового слоя, климата**

### **Вариант 1**

#### **Задача 1**

Законом субъекта Российской Федерации воздушный столб в пределах границ региона и озоновый слой над ним был объявлен собственностью этого субъекта Российской Федерации. Как следствие, за пользование этой частью воздушного бассейна в качестве природного ресурса законом субъекта Российской Федерации была установлена плата, а в целях охраны озонового слоя – полный запрет на производство и использование в пределах региона веществ, нарушающих состояние озонового слоя Земли.

*Правомерно ли такое решение региональных властей? В чьей компетенции в Российской Федерации находятся вопросы охраны природы и природопользования?*

#### **Задача 2**

На одном из заводов произошел неконтролируемый выброс отравляющих веществ в опасной для человека концентрации в атмосферу рабочей зоны внутри производственного корпуса. Комиссия по расследованию инцидента квалифицировала произошедшее как нарушение правил охраны труда.

*Права ли комиссия либо же имело место экологическое правонарушение? Изменится ли решение, если часть вредных веществ попала в атмосферу за пределами корпуса через окна, которые стали открывать работники?*

#### **Задача 3**

В результате выхода из строя давно подлежащих списанию очистных сооружений нефтеперерабатывающего комбината большое количество жителей города обратились в медицинские учреждения с жалобами на ухудшение самочувствия. Прокуратура потребовала от руководства комбината приостановления деятельности до устранения недостатков в системе очистки и направила в суд иски о компенсации морального вреда и возмещении затрат на лечение в интересах нескольких пожилых горожан. Юридическим основанием исков было указано нарушение руководством комбината норм экологического законодательства.

Ответчик исков не признал и пояснил, что здоровье граждан объектом экологического права не является, поэтому прокурором не доказано нарушение руководством комбината каких-либо законодательных запретов.

*Относятся ли жизнь и здоровье граждан к объектам экологического права? Предложите свой вариант решения суда.*



#### Задача 4

Прокурор области в интересах государства и граждан предъявил иск к акционерному обществу о понуждении к исполнению обязанности по перекладке коксовой батареи № 3 принадлежащего обществу металлургического комбината. В процессе проверки, проведенной прокуратурой области, было установлено, что коксохимпроизводство на этом комбинате затрагивает интересы жителей региона, так как при производстве кокса в окружающую среду поступает большое количество химических соединений, вредных для здоровья населения, вызывающих онкологические и другие заболевания.

Ответчик по делу (акционерное общество) иск не признал, указав, что 1) прокурор не имеет права подавать иск в защиту интересов взрослых дееспособных граждан; 2) у общества имеется положительное заключение экологической экспертизы на прокладку коксовой батареи; 3) вредное влияние кокса на граждан прокурором не доказано.

*Правомерно ли обращение прокурора в суд с указанным заявлением? Как следует решить дело?*

#### Задача 5

Фадеева проживала в городе Череповце, одном из российских центров металлургической промышленности. В 1982 г. ее семья переехала в предоставленную ее мужу от работы квартиру, расположенную приблизительно в 450 метрах от территории металлургического комбината «Северсталь».

Металлургический комбинат «Северсталь» был построен в советское время и принадлежал Министерству черной металлургии РСФСР. Чтобы ограничить территорию, на которой загрязнение, вызванное металлургическим производством, могло быть чрезмерным, власти в 1965 г. установили санитарно-защитную зону шириной 5000 метров вокруг территории предприятия. Хотя данной зоной теоретически предполагалось отделить предприятие от жилых районов города, на практике тысячи людей (включая семью Фадеевой) проживали в этой зоне.

Вокруг территории предприятия регулярно фиксируется превышение среднегодовых ПДК в отношении пыли, формальдегида и бензопирена. В этой связи в 2013 г. Фадеевой был установлен диагноз: профессиональная прогрессирующая/сенсомоторная невропатия верхних конечностей с параличом обоих средних нервов на уровне запястного канала (первичный диагноз), остеохондроз позвоночника, деформирующий артроз коленных суставов, умеренная степень дегенерации оболочки миелина, хронический гастрит, гиперметропия глаз 1-ой степени и пресбиопия. Хотя причины этих заболеваний были квалифицированы как профессиональные, врачи отмечали, что причиной перечисленных заболеваний могла быть «работа в условиях вибрации, токсичных загрязнений и неблагоприятного климата».

Фадеева обратилась в суд с иском о компенсации причиненного ей вреда, приостановлении деятельности металлургического комбината и о предоставлении нового жилья за пределами санитарно-защитной зоны предприятия.

*Имеется ли в данном случае нарушение экологических прав гражданки Фадеевой? Как следует решить дело? Изменится ли решение, если жилые дома были построены после формирования санитарно-защитной зоны предприятия?*

## **Вариант 2**

### **Задача 1**

С 1970 г. Власова проживала в собственном доме. В конце 70-х гг. вблизи ее дома началось строительство завода по хранению и переработке отходов, которые классифицировались как опасные и неопасные. Деятельность предприятия началась в 1982 г.

С середины 80-х гг. XX в. Власова начала болеть, стала инвалидом. Во время очередного обследования врачи предположили связь состояния ее здоровья с функционированием завода.

Власова обратилась к руководству завода с заявлением о предоставлении ей информации о состоянии окружающей среды на территории предприятия с расшифровкой состава воздуха и почвы. В получении информации ей было отказано со ссылкой на коммерческую тайну предприятия. Власова обратилась в орган государственного экологического контроля, но в предоставлении требующейся информации ей вновь было отказано, но теперь уже со ссылкой на служебную тайну.

Власова обратилась в суд с иском к заводу о предоставлении ей информации о состоянии окружающей среды на территории предприятия и прилегающей к ней местности, об используемых заводом технологиях производства, а также о возмещении (компенсации) причиненного ей вреда.

Ответчик от явки в суд уклонялся и запрошенные судом сведения о состоянии окружающей среды в месте его размещения не представил.

*Решите дело. В каких пределах граждане могут требовать предоставления им экологически значимой информации? Какие проблемы вы видите в реализации права граждан на получение информации о состоянии окружающей среды?*

### **Задача 2**

Открытое акционерное общество «Гидроатом» было привлечено к ответственности за нарушения в технологии производства атомной энергии по итогам надзорной проверки, проведенной государственным инспектором Герасимовым на основании распоряжения регионального органа по технологическому и экологическому надзору.

*Законны ли действия инспектора? Как разграничиваются полномочия по надзору в области охраны окружающей среды между органами власти Российской Федерации и ее субъектов?*

### **Задача 3**

Прокурор района обратился в суд с исковым заявлением о признании незаконным бездействия администрации Новополтавского сельского поселения. Бездействие органов местного самоуправления, по мнению прокурора, выразилось в непринятии мер по недопущению и ликвидации несанкционированных свалок бытовых отходов, в связи с чем прокурор просил суд обязать местную администрацию принять меры по организации сбора и вывоза отходов и очистке территории поселения от отходов. Представитель администрации поселения возражал против удовлетворения исковых требований, указав на то, что вмешательство в компетенцию органов местного самоуправления по решению вопросов местного значения является недопустимым.

*Какова компетенция органов местного самоуправления в области обращения с отходами производства и потребления? Подлежат ли требования прокурора удовлетворению?*

#### Задача 4

Группа жителей города Череповца обратилась в офис международной неправительственной природоохранной организации «Гринпис» с просьбой дать им разъяснения о возможности объявления территории города Череповца зоной экологического бедствия. Жители пояснили, что экологическая ситуация в городе характеризуется как крайне неблагоприятная: концентрация некоторых загрязняющих веществ в жилых районах города в 20–50 раз превышает предельно допустимые концентрации. Как следствие, здоровье населения города постоянно ухудшается. В связи с этим перед активистами «Гринпис» были поставлены следующие вопросы: 1) какие виды экологически неблагополучных территорий предусмотрены российским законодательством? 2) каковы основания и порядок признания территории зоной экологического бедствия? 3) какие правовые последствия влечет объявление территории зоной экологического бедствия?

*Как бы вы ответили на предложенные вопросы? Изменилось ли правовое регулирование данной группы общественных отношений в связи с вступлением в силу Федерального закона от 10.01.2002г. «Об охране окружающей среды»?*

#### Задача 5

Открытое акционерное общество «Фосфор» обратилось в администрацию города с заявлением об утверждении проекта и установлении размеров санитарно-защитной зоны для предприятий, расположенных в районе промплощадки ОАО «Фосфор». Решением администрации города в утверждении проекта санитарно-защитной зоны было отказано со ссылкой на то, что правовые нормы, возлагающие на органы местного самоуправления полномочия по установлению санитарно-защитных зон, в законодательстве отсутствуют.

Считая указанное решение неправомерным, ОАО «Фосфор» обратилось в суд с заявлением о признании незаконным бездействия, выразившегося в неутверждении размера (границ) санитарно-защитной зоны.

*С какой целью вокруг промышленных предприятий создаются санитарно-защитные зоны? Каков правовой режим санитарно-защитных зон промышленных предприятий? Кем и в каком порядке утверждаются их границы? Решите дело.*

#### **Критерии оценки контрольной работы:**

**Оценка «отлично»:** все вопросы раскрыты полностью и корректно со ссылкой на необходимые нормативные документы, материал изложен логично, грамотно, приведены практические примеры, оформление работы полностью соответствует требованиям;

**Оценка «хорошо»:** все вопросы раскрыты со ссылкой на необходимые нормативные документы, однако, могут иметься несущественные недостатки, неточности, материал изложен логично, приведены практические примеры, оформление работы соответствует требованиям с незначительными замечаниями, могут быть неточности в ссылках на нормативные документы, могут быть использованы документы, утратившие силу, примеры не полностью соответствуют вопросам контрольной работы;

**Оценка «удовлетворительно»:** вопросы раскрыты не полностью, имеются существенные недостатки; оба вопроса раскрыты, но имеются серьезные неточности в ссылках на нормативную базу или на утратившие силу нормативные документы или полностью отсутствуют примеры; материал изложен нелогично, оформление работы соответствует требованиям, изложенным с замечаниями.

**Оценка «неудовлетворительно»:** в работе отсутствуют ответы на вопросы либо ответы, полностью не соответствуют нормативным и теоретическим положениям.

## 5. Оценочные средства для промежуточной аттестации

### 5.1. Зачет

1. **Описание:** зачет состоит из двух частей: Первая часть – тестирование (10 вопросов), Вторая часть – практическое задание. Форма проведения – письменно. На решение теста отводится 20 минут; на выполнение практического задания – 30 минут. При выполнении практического задания обучающийся может воспользоваться конспектом лекций, нормативно-правовыми актами, специальной литературой по учебному предмету.

#### 2. Перечень вопросов тестирования:

1. Основной комплексный законодательный акт, регулирующий общественные отношения в сфере охраны окружающей среды

- а) Конституция Российской Федерации
- б) Экологическая доктрина Российской Федерации от 31 августа 2002 г.
- в) ФЗ от 10.01.2002 г. «Об охране окружающей среды»
- г) Резолюция Генеральной Ассамблеи ООН от 29.10.1982 г. № 37/7 «Всемирная хартия природы»

2. «Основная единица» водопользования в соответствии с Водным кодексом Российской Федерации

- а) водные ресурсы
- б) водный объект
- в) водохозяйственный участок
- г) речной бассейн

3. Источник экологического права

- а) нормативные правовые акты, принятые уполномоченными на то государственными органами и органами местного самоуправления в установленной форме и с соблюдением определенной процедуры, регулирующие общественные отношения в области природопользования, охраны окружающей среды и обеспечения экологической безопасности
- б) нормативные правовые акты, содержащие правила поведения, регулирующие отношения человека с окружающей средой
- в) правовой обычай, правовой прецедент, нормативный правовой акт и договор нормативного содержания
- г) совокупность правовых норм, регулирующих экологически значимое поведение людей

4. В соответствии с федеральным законом от 10 января 2002 г. № 7-ФЗ «Об охране окружающей среды» под нормированием в области охраны окружающей среды понимается

...

- а) установление нормативов на эксплуатацию природных ресурсов, вовлечение их в хозяйственный оборот
- б) установление нормативов качества окружающей среды
- в) установление нормативов допустимого воздействия на окружающую среду при осуществлении хозяйственной и иной деятельности
- г) разработка нормативных правовых документов в области охраны окружающей среды

5. Государственными природными заказниками являются территории ...
- а) сохранения и изучения естественного хода природных процессов, отдельных видов и сообществ растений и животных, типичных и уникальных экологических систем
  - б) относящиеся к уникальным природным объектам и природным комплексам, имеющим реликтовое, научное, историческое, экологическое значение
  - в) имеющие особое значение для сохранения и восстановления природных комплексов и их компонентов и поддержания экологического баланса
  - г) включающие природные комплексы и объекты, имеющие особую экологическую, эстетическую и историческую ценность, и предназначенные для использования в природоохранных, просветительских, научных и культурных целях
6. В настоящее время не осуществляется лицензирование ...
- а) водопользования
  - б) лесопользования
  - в) недропользования
  - г) использования объектов животного мира
7. Нормирование в области охраны окружающей среды осуществляется в целях ...
- а) наблюдения за состоянием окружающей среды в районах расположения источников антропогенного воздействия
  - б) наблюдения за состоянием воздействия источников антропогенного воздействия на окружающую среду
  - в) государственного регулирования воздействия хозяйственной и иной деятельности на окружающую среду
  - г) обеспечения потребности государства, юридических и физических лиц в достоверной информации
8. В соответствии с законом РФ от 21 февраля 1992 г. № 2395-1 «О недрах» в муниципальной и иных формах собственности могут находиться ...
- а) недра в границах Российской Федерации
  - б) полезные ископаемые Российской Федерации
  - в) добытые в Российской Федерации полезные ископаемые
  - г) участки недр Российской Федерации
9. Принцип, относящийся к основным экологическим принципам:
- а) устойчивость природопользования;
  - б) законность
  - в) гласность
  - г) принцип комплексного подхода
10. Общественный экологический контроль осуществляется в целях ...
- а) реализации прав каждого на благоприятную окружающую среду
  - б) обеспечения выполнения в процессе хозяйственной и иной деятельности мероприятий по охране окружающей среды
  - в) обеспечения исполнения законодательства в области охраны окружающей среды
  - г) предотвращения нарушения законодательства в области охраны окружающей среды
1. В соответствии с федеральным законом от 10 января 2002 г. № 7-ФЗ «Об охране окружающей среды» под мониторингом окружающей среды (экологическим мониторингом)

понимается.

- а). независимая, комплексная, документированная оценка соблюдения субъектом хозяйственной и иной деятельности требований в области охраны окружающей среды.
- б). система мер, направленная на предотвращение, выявление и пресечение нарушений законодательства в области охраны окружающей среды.
- в). комплексная система наблюдений за состоянием окружающей среды, оценки и прогноза изменений состояния окружающей среды под воздействием природных и антропогенных факторов.
- г). вид деятельности по выявлению, анализу и учету прямых, косвенных и иных последствий воздействия на окружающую среду планируемой хозяйственной и иной деятельности.

2. Порядок осуществления государственного экологического контроля устанавливается отраслевыми законами.

- а). федеральным законом от 10 января 2002 г. № 7-ФЗ «Об охране окружающей среды»;
- б). Правительством Российской Федерации;
- в). законодательными актами субъектов Российской Федерации;

3. Объекты животного мира могут предоставляться в краткосрочное пользование гражданам на основании.

- а). краткосрочной лицензии;
- б). именной разовой лицензии;
- в). именного разрешения;
- г). охотничьего билета.

4. Право на приоритетное пользование животным миром распространяется на:

- а). местное население среды обитания объектов животного мира;
- б). коренные малочисленные народы и этнические общности;
- в). граждане Российской Федерации;
- г). общественные природоохранные объединения (организации).

5. Общественный экологический контроль осуществляется.

- а). общественными объединениями и некоммерческими организациями;
- б). физическими лицами;
- в). инициативными группами;
- г). гражданами.

6. К видам негативного воздействия на окружающую среду в соответствии со статьей 16 федерального закона от 10 января 2002 г. № 7-ФЗ «Об охране окружающей среды» не относится (ятся):

- а). загрязнение недр, почв;
- б). выбросы в атмосферный воздух загрязняющих веществ;
- в). размещение отходов производства и потребления;
- г). переработка отходов производства и потребления.

7. Под особым природопользованием понимается пользование природными ресурсами:

- а). в результате деятельности, связанной с нуждами обороны и безопасности страны;
- б). осуществляемое на основе полученной в установленном порядке лицензии;
- в). без необходимости осуществления юридических действий;
- г). принадлежащими каждому гражданину с момента рождения.

8. В Уголовном кодексе Российской Федерации в основном сформулированы составы экологических преступлений:

- а). материальные
- б). общие
- в). формальные
- г). специальные

9. Для общего пользования предназначен (а):

- а). береговая полоса водного объекта, находящегося в государственной собственности;
- б). водный объект, находящийся в федеральной собственности;
- в). береговая полоса водного объекта, находящегося в частной собственности;
- г). водный объект, находящийся в муниципальной собственности.

10. Положения федерального закона от 8 августа 2001 г. № 128-ФЗ «О лицензировании отдельных видов деятельности» не распространяется на:

- а). использование природных ресурсов;
- б). эксплуатацию химически опасных производственных объектов
- в). деятельность, работы и услуги в сфере использования атомной энергии
- г). деятельность, связанную с производством дезинфекционных средств

1. К лимитам на использование природных ресурсов можно отнести:

- а). положения Земельного кодекса Российской Федерации о размерах земельных участков, предоставляемых гражданам в собственность из находящихся в государственной или муниципальной собственности земель для ведения отдельных видов сельскохозяйственной деятельности
- б). перечень объектов животного мира, предоставляемых в пользование
- в). установленные Водным кодексом Российской Федерации положения, регулирующие право собственности на водные объекты
- г). лимиты на размещение отходов производства и потребления.

2. Озоновый слой – это часть атмосферного воздуха, предохраняющая живые организмы от радиационного и ультрафиолетового воздействия и расположенная на высоте:

- а). до 30 км
- б). от 10 до 70 км
- в). до 50 км
- г). от 20 до 50 км

3. Граждане имеют права свободно и бесплатно пребывать в лесах и для собственных нужд осуществлять заготовку:

- а). пищевых лесных ресурсов
- б). живицы
- в). древесины
- г). недревесных лесных ресурсов

4. Составы экологических проступков в основном сконцентрированы в:

- а). природоресурсных законодательных актах
- б). федеральном законе от 10 января 2002 г. № 7-ФЗ «Об охране окружающей среды»

- в). главе 8 Кодекса Российской Федерации об административных правонарушениях
- г). главе 26 Уголовного кодекса Российской Федерации.

5. Объекты экологических правоотношений:

- а). предметы материального мира
- б). объекты охраны окружающей среды
- в). естественные экосистемы, природные ландшафты и комплексы, заповедники, парки
- г). земля, недра, почвы, воды, животный и растительный мир.

6. Один из основных критериев разграничения полномочий Российской Федерации и субъектов Российской Федерации по установлению порядка пользования недрами в целях разработки месторождений полезных ископаемых:

- а). расположение месторождения полезных ископаемых
- б). отнесение полезных ископаемых, предполагаемых для разработки, к общераспространенным
- в). утвержденные запасы полезных ископаемых
- г). особенности разработки полезных ископаемых.

7. Вопросы владения, пользования и распоряжения недрами находятся в:

- а). ведении субъектов Российской Федерации
- б). ведении МПР и экологии России
- в). ведении Российской Федерации
- г). совместном ведении Российской Федерации и субъектов Российской Федерации.

8. В Российской Федерации в систему нормативов, как важнейшего инструмента охраны атмосферного воздуха, включены предельно допустимые:

- а). вредные физические воздействия на атмосферный воздух
- б). выбросы
- в). уровни
- г). вредного физического воздействия.

9. Экологические правоотношения – это:

- а). регулируемые нормами экологического права общественные отношения, которые возникают, изменяются и прекращаются в сфере природопользования, охраны окружающей среды и обеспечения экологической безопасности
- б). регулируемые нормами права и охраняемые государством общественные отношения в сфере природопользования
- в). урегулированные нормами экологического права общественные отношения по охране окружающей среды
- г). урегулированные нормами экологического права, которые возникают, существуют и прекращаются в соответствии с требованиями и по основаниям, предусмотренным законодательством об охране окружающей среды.

10. Внесение платы за негативное воздействие на окружающую среду:

- а). освобождает субъектов хозяйственной и иной деятельности от выполнения мероприятий по охране окружающей среды
- б). не освобождает субъектов хозяйственной и иной деятельности от выполнения мероприятий по охране окружающей среды
- в). освобождает субъектов хозяйственной и иной деятельности от возмещения вреда



окружающей среде

г). не освобождает субъектов хозяйственной и иной деятельности от возмещения вреда окружающей среде

1. Объекты государственной экологической экспертизы федерального уровня:

а). проекты соглашений о разделе продукции

б). проекты целевых программ субъектов Российской Федерации, предусматривающих строительство и эксплуатацию объектов хозяйственной деятельности

в). материалы комплексного экологического обследования участков территорий, обосновывающих придание этим территориям правового статуса особо охраняемых природных территорий регионального значения

г). проекты технической документации на новые технику, технологии, использование которых может оказать воздействие на окружающую среду.

2. Экологическое право – это:

а). институт права, представляющий собой совокупность правовых норм, регулирующих отношения в области взаимодействия общества и природы

б). совокупность юридических норм, регулирующих относительно обособленную и качественно однородную обширную сферу общественных отношений

в). самостоятельная комплексная отрасль права, регулирующая отношения в области взаимодействия общества и человека с окружающей средой

г). самостоятельная отрасль, представляющая собой систему правовых норм, регулирующих отношения в сфере охраны окружающей природной среды.

3. Экологическая экспертиза основывается на принципах:

а). презумпции потенциальной экологической опасности любой намечаемой хозяйственной или иной деятельности

б). обязательности проведения государственной экологической экспертизы

в). независимости контроля в области охраны окружающей среды

г). научной обоснованности, объективности и законности.

4. Пребывание граждан на территории государственного природного заповедника:

а). запрещено

б). ограничено

в). разрешено

г). осуществляется при наличии разрешений

5. Содержание права природопользования:

а). установленная в силу закона или договора возможность гражданина или юридического лица использовать от или иной природный ресурс

б). система норм, регулирующих использование природных ресурсов

в). совокупность прав и обязанностей, возникающих в связи с использованием природных ресурсов

г). установленная законом, договором и лицензией на соответствующий вид природопользования система условий, дозволений и запретов, формирующая рамки поведения конкретного природопользователя

6. Становление экологического законодательства происходило в период:

- а). современный
- б). послереволюционный
- в). послевоенный
- г). советский

7. В соответствии с Лесным кодексом Российской Федерации использование, охрана, защита, воспроизводство леса осуществляется исходя из понятия о лесе как о (об):

- а). экологической системе
- б). совокупности лесной растительности, земли, животного мира и других компонентов
- в). биологическом понятие леса
- г). природном ресурсе.

8. Информация о состоянии окружающей среды, её изменении, полученная при осуществлении государственного экологического мониторинга, используется:

- а). для разработки федеральных программ в области экологического развития Российской Федерации
- б). в целях обеспечения выполнения в процессе хозяйственной и иной деятельности мероприятий по охране окружающей среды
- в). для разработки целевых программ в области охраны окружающей среды субъектов Российской Федерации
- г). для разработки прогнозов социально-экономического развития и принятия соответствующих решений.

9. В соответствии с ч.2 ст.9 Конституции Российской Федерации земля и другие природные ресурсы могут находиться в:

- а). государственной и муниципальной формах собственности
- б). федеральной собственности, собственности субъектов РФ, муниципальной, частной и иных формах собственности
- в). формах собственности, установленных федеральными законами
- г). частной, государственной, муниципальной и иных формах собственности.

10. Нормативы допустимых выбросов и сбросов веществ и микроорганизмов устанавливаются исходя из:

- а). допустимой антропогенной нагрузки на окружающую среду
- б). нормативов качества окружающей среды
- в). нормативов образования отходов производства и потребления
- г). технологических нормативов.

### **3. Перечень практических заданий:**

#### **Задача 1**

В 2006 г. Тульская областная Дума передала проект закона «Об охране окружающей среды в Тульской области» экспертному бюро «Экосаудитпартнер». По заключению экспертизы введение в действие подобного закона нерационально, так как существует ст. 76 Конституции РФ, где четко указано, что закон субъекта Федерации должен приниматься по предмету совместного ведения в соответствии с федеральным законодательством. Кроме того, принятие данного закона потребует дополнительных, излишних финансовых затрат.

*Оцените законодательную объективность заключения экспертного бюро «Экосаудитпартнер».*

*Охарактеризуйте нормы ст. 76 Конституции РФ на соответствие их Федеральному закону «Об охране окружающей среды».*

## **Задача 2**

В юридическую консультацию г. Щекино Тульской области обратилась группа граждан с просьбой разъяснить следующие вопросы:

каковы основные положения, позволяющие разграничить отнесение сброса вредных веществ в водные объекты или выброса в атмосферу к административному правонарушению или преступлению?

каким образом закон определяет такие понятия, как истощение вод, негативное воздействие вод и загрязнение атмосферного воздуха?

*Дайте квалификацию деяниям, совершенным должностными лицами, повлекшим загрязнение окружающей среды, на основании ст. 250 УК РФ «Загрязнение вод», ст. 251 УК РФ «Загрязнение атмосферы», ст. 246 «Нарушение правил об охране окружающей среды при производстве работ», ст. 285 УК РФ «Злоупотребление должностными полномочиями», ст. 293 УК РФ «Халатность».*

*Дайте разъяснение квалифицирующему признаку ст. 250, ст. 251 ч. 2 УК РФ «Причинение вреда здоровью».*

## **Задача 3**

Гражданка Новикова, являясь представителем товарищества собственников жилья, обратилась к главе города Киреевска с просьбой предоставить ей экологические сведения по поводу ведущейся в их районе стройки нового здания местной администрации. Мэр г. Киреевска отказался оказать содействие в получении экологической информации.

Товарищество собственников жилья обратилось с иском в Киреевский районный суд с просьбой восстановить нарушенное право граждан на получение достоверной экологической информации.

Суд в иске отказал, мотивируя это тем, что данного вида споры не подведомственны районному суду.

*Дайте юридическую оценку действиям суда в данной ситуации.*

## **Задача 4**

К районному прокурору с жалобой на действия начальника контрольного управления администрации г. Кимовска обратилась гражданка Савенкова – лидер местного отделения политической партии «Зеленые кедры России».

22 мая 2006 г. гражданка Савенкова обратилась к начальнику контрольного управления с просьбой предоставить ей информацию о деятельности комитета по экологии г. Кимовска.

Начальник управления гражданин Козлов отказался предоставить нужную информацию, мотивируя это тем, что данные сведения составляют информацию для служебного пользования.

Районный прокурор подал исковое заявление в суд о признании неправомерности отказа в предоставлении экологической информации.

*Дайте юридическую оценку действиям прокурора.*

## **Задача 5**

Гражданка Кравчук обратилась к начальнику службы по гидрометеорологии Новосибирской области с просьбой предоставить ей информацию о состоянии окружающей среды.  
*Дайте законодательно мотивированный ответ на запрос гражданки Кравчук.*

### **Задача 6**

Председатель комитета по охране природных ресурсов Воронежской области гражданин Зельцер предложил администрации ОАО «Воронежстройсервис» остановить строительство завода по производству пластмасс в связи с тем, что новая технология, используемая в процессе производства может оказать воздействие на окружающую среду, и с тем, что проект не получил положительного заключения государственной экологической экспертизы.

Руководство ОАО «Воронежстройсервис» возражало, так как под строительство завода был арендован земельный участок на законных основаниях со всей необходимой документацией.

Комитет по охране природных ресурсов обратился с иском о расторжении договора аренды земельного участка без прохождения экологической экспертизы.

Суд в иске отказал, мотивируя это тем, что Комитет по охране природных ресурсов не является надлежащим истцом по данному делу, так как не наделен правами юридического лица, а значит, и не может быть истцом и ответчиком в суде.

*Дайте юридическую оценку решению арбитражного суда.*

### **Задача 7**

В районе г. Узловая Тульской области компания «Межстройпроект» начала строительство нового бассейна. Жители г. Узловая были крайне недовольны данным строительством, так как шум, пыль и другие негативные воздействия сказывались на здоровье граждан.

Группа жителей обратилась в исследовательский институт НИИ «Водресурспром» с просьбой провести группой квалифицированных ученых экспертизу.

В заключении экспертов приводились доводы, не позволяющие компании «Межстройпроект» продолжать строительство бассейна.

*Дайте юридическую оценку заключению экспертов.*

### **Задача 8**

Прокурор Волгоградской области подал в суд иск о признании необоснованным заключения государственной экологической экспертизы по проверке строительства нового цеха по переработке гальванических шламов Волгоградского механического завода.

*Дайте юридическую оценку действиям прокурора.*

### **Задача 9**

Федеральная служба по экологическому, технологическому и атомному надзору Тульской области запретила строительство нового завода по переработке промышленных бытовых отходов. Свои доводы сотрудники данной службы основывали на том, что в документации, предоставленной на государственную экологическую экспертизу, отсутствуют материалы общественных слушаний.

*Дайте юридическую оценку действиям Федеральной службы по экологическому, технологическому и атомному надзору Тульской области.*

### **Задача 10**

ОАО «МЕСТЕРИА» Ленинского района г. Тулы на протяжении ряда лет периодически осуществляло выброс в атмосферу диоксида азота, оксида железа и углерода. В результате у местного населения возникли заболевания дыхательных путей, бронхов.

Тульский природоохранный прокурор подал иск в арбитражный суд о приостановлении деятельности данного предприятия.

Несмотря на то что имеются заключения ряда экспертиз, подтверждающие причинно-следственную связь между выбросами предприятия и заболеваниями жителей, представители ОАО «МЕСТЕРИА» утверждали, что в заболеваниях граждан их вины нет.

*Дайте юридическую оценку действиям прокурора.*

### **Задача 11**

В районе реки Ока металлургические предприятия постоянно осуществляли сброс сточных вод, содержащих хлориды, нефтепродукты, в количестве, значительно превышающем предельно допустимые концентрации.

Прокурор области обратился в арбитражный суд с исковым заявлением к данным предприятиям о возмещении ущерба, причиненного водным ресурсам.

Арбитражный суд иск не удовлетворил, мотивируя это тем, что невозможно подсчитать ущерб, причиненный этими предприятиями, из-за отсутствия соответствующей методики.

*Дайте юридическую оценку решению арбитражного суда.*

### **Задача 12**

Прокурор г. Новомосковска подал в Арбитражный суд Тульской области исковое заявление о взыскании с ОАО «Новомосковскбытхим» ущерба, который был причинен в результате выбросов в атмосферу вредных веществ. Суд удовлетворил иск прокурора.

*Дайте правовую оценку действиям прокурора и суда.*

### **Задача 13**

Администрация г. Богородицка Тульской области создала фонд социальной поддержки инвалидов, пострадавших в результате аварии на Чернобыльской АЭС, в который должны были войти финансовые вложения местного экологического фонда.

Прокурор Богородицкого района предъявил протест в связи с нарушением российского законодательства.

*Дайте юридическую консультацию по вопросу использования средств экологического фонда.*

### **Задача 14**

Комитет по охране окружающей среды Тульской области представил инкассовое поручение ОАО «Туласпирт» по поводу списания денежных средств в счет погашения задолженности по платежам за загрязнение окружающей среды.

Руководство ОАО «Туласпирт» обратилось в Арбитражный суд Тульской области с исковым заявлением о признании данного поручения недействительным, так как оно было представлено по истечении 60-дневного срока, который установлен ст. 46 Налогового кодекса РФ. К тому же предприятие установило новые очистные сооружения немецкого производства, отвечающие всем необходимым требованиям по охране окружающей среды. По мнению генерального директора ОАО «Туласпирт», внедрение новых технологий должно поощряться

со стороны органов государственной власти субъекта Федерации в виде соответствующих налоговых льгот.

*Дайте обоснованное решение правомерности требований и действий истца.*

### **Задача 15**

Федеральная служба по экологическому, технологическому и атомному надзору по Тульской области выдала ОАО «РТИ» соответствующее разрешение на выброс в атмосферу стационарными источниками загрязнения.

*Дайте законодательное определение понятий: «загрязнение атмосферного воздуха», «стационарный источник загрязнения атмосферного воздуха».*

### **Задача 16**

Салехардский рыбзавод обратился в областную администрацию с просьбой разъяснить на законодательном уровне сущность и порядок определения квот на водные биологические ресурсы, а также платы за эти квоты.

*Дайте обоснованный ответ на запрос данного рыбзавода.*

### **Задача 17**

Администрация Алтайского края обратилась к юридической фирме «Юрисэксперт» за консультацией и изложила следующую ситуацию.

В состав объектов внешнего благоустройства входят берегоукрепительные дамбы и зеленые насаждения (скверы, газоны и т. д.) городских округов и сельских поселений.

Указанные объекты числятся в качестве основных средств в городских округах на балансе организаций жилищно-коммунального хозяйства, а в сельских поселениях – на балансе органов местного самоуправления.

В соответствии с подп. 1 п. 4 ст. 374 Налогового кодекса РФ не признаются объектами налогообложения земельные участки и иные объекты природопользования (водные объекты и другие природные ресурсы).

Согласно ст. 1 Федерального закона «Об охране окружающей среды» под природными ресурсами подразумеваются компоненты природной среды, природные объекты и природно-антропогенные объекты, которые используются или могут быть использованы при осуществлении хозяйственной и иной деятельности в качестве источников энергии, продуктов производства и предметов потребления и имеют потребительскую ценность. При этом природно-антропогенными объектами являются природные объекты, измененные в результате хозяйственной и иной деятельности, и (или) объекты, созданные человеком, обладающие свойствами природного объекта и имеющие рекреационное и защитное значение.

Учитывая, что берегоукрепительные дамбы и зеленые насаждения изменяют природные объекты в защитных целях, просим разъяснить правомерность их отнесения к природно-антропогенным объектам и исключения из объектов налогообложения налогом на имущество организаций.

*Дайте юридическую консультацию по вопросу налогообложения водных объектов для размещения и строительства гидротехнических сооружений гидроэнергетического, мелиоративного, рыбохозяйственного, воднотранспортного, водопроводного и канализационного назначения.*

### **Задача 18**

ОАО «Тулабытпром» осуществило сброс сточных вод в реку Упа. Вредные химические вещества были обнаружены в родниках данного района, где население постоянно осуществляло забор воды для бытовых нужд.

В итоге в местную больницу с тяжелыми отравлениями желудочно-кишечного тракта было доставлено 150 жителей.

Как показали результаты экспертизы, в родниковой воде содержались ядовитые химические вещества, которые используются на производстве ОАО «Тулабытпром».

*Дайте юридическую консультацию по вопросу о порядке возмещения вреда, причиненного гражданам, в соответствии с действующим законодательством.*

### **Задача 19**

При разработке раздела «Охрана окружающей среды» (ОСС) проекта санитарно-защитной зоны предприятия (СЗЗ предприятия), в том числе проекта обоснования, благоустройства и сокращения СЗЗ, экологи ОАО «Машиностройлимитед» обратились в Комитет природных ресурсов области с просьбой разъяснить содержание санитарно-защитной зоны, а также порядок изменения ее размеров.

*Дайте развернутый ответ на запрос экологов данной организации.*

### **Задача 20**

ЗАО «Сахнефть» осуществляло хранение ГСМ на складах в районе деревни Выхино.

В ночь на 26 мая 2006 г. произошла утечка нефтепродуктов, вследствие чего живописные луга данного края превратились в огромное нефтяное пятно.

Природоохранный прокурор подал исковое заявление к этой организации.

Ответчик в суде отказывался удовлетворить иск, так как данные земли принадлежат местной администрации. Как пояснил представитель ЗАО «Сахнефть», хранение ГСМ производилось в соответствии с действующими нормативами и в попадании нефтепродуктов в землю их вины нет, а случившееся – просто казус.

*Дайте юридическую оценку правомерности доводов ответчика.*

### **Оценка за практическое задание включает в себя:**

- ответ на задачу логичен, студент проявляет глубокое знание профессиональных терминов, понятий, категорий, концепций и теорий (1 балл)
- развернуто аргументирует выдвигаемые выводы и решения, приводит убедительные аргументы, опираясь на законодательство (1 балл)
- делает содержательные выводы (1 балл)
- демонстрирует уверенные знания нормативных правовых актов и специальной литературы (1 балл)
- речь грамотна, используется профессиональная лексика (1 балл).

**Общая оценка за зачет:** 50% (тест) + 50% (практическое задание).

## 40.02.02 Правоохранительная деятельность

(код и наименование специальности)

### ОП.05. Экологическое право

(код и наименование дисциплины)

#### БИЛЕТ №1

#### Инструкция для обучающегося

Место выполнения:

Максимальное время выполнения задания: 20 мин. (решение теста) + 30 ми. (решения нет)

При работе вы можете воспользоваться: нормативно-правовыми актами (УК РФ) (при решении задачи)

#### Тестирование

1. Основной комплексный законодательный акт, регулирующий общественные отношения в сфере охраны окружающей среды

а) Конституция Российской Федерации

б) Экологическая доктрина Российской Федерации от 31 августа 2002 г.

в) ФЗ от 10.01.2002 г. «Об охране окружающей среды»

г) Резолюция Генеральной Ассамблеи ООН от 29.10.1982 г. № 37/7 «Всемирная хартия природы»

2. «Основная единица» водопользования в соответствии с Водным кодексом Российской Федерации

а) водные ресурсы

б) водный объект

в) водохозяйственный участок

г) речной бассейн

3. Источник экологического права

а) нормативные правовые акты, принятые уполномоченными на то государственными органами и органами местного самоуправления в установленной форме и с соблюдением определенной процедуры, регулирующие общественные отношения в области природопользования, охраны окружающей среды и обеспечения экологической безопасности

б) нормативные правовые акты, содержащие правила поведения, регулирующие отношения человека с окружающей средой

в) правовой обычай, правовой прецедент, нормативный правовой акт и договор нормативного содержания

г) совокупность правовых норм, регулирующих экологически значимое поведение людей

4. В соответствии с федеральным законом от 10 января 2002 г. № 7-ФЗ «Об охране окружающей среды» под нормированием в области охраны окружающей среды понимается

...

а) установление нормативов на эксплуатацию природных ресурсов, вовлечение их в хозяйственный оборот

б) установление нормативов качества окружающей среды

в) установление нормативов допустимого воздействия на окружающую среду при осуществлении хозяйственной и иной деятельности

г) разработка нормативных правовых документов в области охраны окружающей среды

5. Государственными природными заказниками являются территории ...

а) сохранения и изучения естественного хода природных процессов, отдельных видов и сообществ растений и животных, типичных и уникальных экологических систем

б) относящиеся к уникальным природным объектам и природным комплексам, имеющим реликтовое, научное, историческое, экологическое значение



- в) имеющие особое значение для сохранения и восстановления природных комплексов и их компонентов и поддержания экологического баланса
  - г) включающие природные комплексы и объекты, имеющие особую экологическую, эстетическую и историческую ценность, и предназначенные для использования в природоохранных, просветительских, научных и культурных целях
6. В настоящее время не осуществляется лицензирование ...
- а) водопользования
  - б) лесопользования
  - в) недропользования
  - г) использования объектов животного мира
7. Нормирование в области охраны окружающей среды осуществляется в целях ...
- а) наблюдения за состоянием окружающей среды в районах расположения источников антропогенного воздействия
  - б) наблюдения за состоянием воздействия источников антропогенного воздействия на окружающую среду
  - в) государственного регулирования воздействия хозяйственной и иной деятельности на окружающую среду
  - г) обеспечения потребности государства, юридических и физических лиц в достоверной информации
8. В соответствии с законом РФ от 21 февраля 1992 г. № 2395-1 «О недрах» в муниципальной и иных формах собственности могут находиться ...
- а) недра в границах Российской Федерации
  - б) полезные ископаемые Российской Федерации
  - в) добытые в Российской Федерации полезные ископаемые
  - г) участки недр Российской Федерации
9. Принцип, относящийся к основным экологическим принципам:
- а) устойчивость природопользования;
  - б) законность
  - в) гласность
  - г) принцип комплексного подхода
10. Общественный экологический контроль осуществляется в целях ...
- а) реализации прав каждого на благоприятную окружающую среду
  - б) обеспечения выполнения в процессе хозяйственной и иной деятельности мероприятий по охране окружающей среды
  - в) обеспечения исполнения законодательства в области охраны окружающей среды
  - г) предотвращения нарушения законодательства в области охраны окружающей среды

#### **Задача**

В 2006 г. Тульская областная Дума передала проект закона «Об охране окружающей среды в Тульской области» экспертному бюро «Экосаудитпартнер». По заключению экспертизы введение в действие подобного закона нерационально, так как существует ст. 76 Конституции РФ, где четко указано, что закон субъекта Федерации должен приниматься по предмету совместного ведения в соответствии с федеральным законодательством. Кроме того, принятие данного закона потребует дополнительных, излишних финансовых затрат.

*Оцените законодательную объективность заключения экспертного бюро «Экосаудитпартнер».*

*Охарактеризуйте нормы ст. 76 Конституции РФ на соответствие их Федеральному закону «Об охране окружающей среды».*

## 40.02.02 Правоохранительная деятельность

(код и наименование специальности)

### ОП.05. Экологическое право

(код и наименование дисциплины)

#### БИЛЕТ №2

#### Инструкция для обучающегося

Место выполнения:

Максимальное время выполнения задания: 20 мин. (решение теста) + 30 ми. (решения нет)

При работе вы можете воспользоваться: нормативно-правовыми актами (УК РФ) (при решении задачи)

#### Тестирование

1. В соответствии с федеральным законом от 10 января 2002 г. № 7-ФЗ «Об охране окружающей среды» под мониторингом окружающей среды (экологическим мониторингом) понимается.

а). независимая, комплексная, документированная оценка соблюдения субъектом хозяйственной и иной деятельности требований в области охраны окружающей среды.

б). система мер, направленная на предотвращение, выявление и пресечение нарушений законодательства в области охраны окружающей среды.

в). комплексная система наблюдений за состоянием окружающей среды, оценки и прогноза изменений состояния окружающей среды под воздействием природных и антропогенных факторов.

г). вид деятельности по выявлению, анализу и учету прямых, косвенных и иных последствий воздействия на окружающую среду планируемой хозяйственной и иной деятельности.

2. Порядок осуществления государственного экологического контроля устанавливается отраслевыми законами.

а). федеральным законом от 10 января 2002 г. № 7-ФЗ «Об охране окружающей среды»;

б). Правительством Российской Федерации;

в). законодательными актами субъектов Российской Федерации;

3. Объекты животного мира могут предоставляться в краткосрочное пользование гражданам на основании.

а). краткосрочной лицензии;

б). именной разовой лицензии;

в). именного разрешения;

г). охотничьего билета.

4. Право на приоритетное пользование животным миром распространяется на:

а). местное население среды обитания объектов животного мира;

б). коренные малочисленные народы и этнические общности;

в). граждане Российской Федерации;

г). общественные природоохранные объединения (организации).

5. Общественный экологический контроль осуществляется.

а). общественными объединениями и некоммерческими организациями;

б). физическими лицами;

в). инициативными группами;

г). гражданами.

6. К видам негативного воздействия на окружающую среду в соответствии со статьей 16 федерального закона от 10 января 2002 г. № 7-ФЗ «Об охране окружающей среды» не относится (ятся):

а). загрязнение недр, почв;

- б). выбросы в атмосферный воздух загрязняющих веществ;
  - в). размещение отходов производства и потребления;
  - г). переработка отходов производства и потребления.
7. Под особым природопользованием понимается пользование природными ресурсами:
- а). в результате деятельности, связанной с нуждами обороны и безопасности страны;
  - б). осуществляемое на основе полученной в установленном порядке лицензии;
  - в). без необходимости осуществления юридических действий;
  - г). принадлежащими каждому гражданину с момента рождения.
8. В Уголовном кодексе Российской Федерации в основном сформулированы составы экологических преступлений:
- а). материальные
  - б). общие
  - в). формальные
  - г). специальные
9. Для общего пользования предназначен (а):
- а). береговая полоса водного объекта, находящегося в государственной собственности;
  - б). водный объект, находящийся в федеральной собственности;
  - в). береговая полоса водного объекта, находящегося в частной собственности;
  - г). водный объект, находящийся в муниципальной собственности.
10. Положения федерального закона от 8 августа 2001 г. № 128-ФЗ «О лицензировании отдельных видов деятельности» не распространяется на:
- а). использование природных ресурсов;
  - б). эксплуатацию химически опасных производственных объектов
  - в). деятельность, работы и услуги в сфере использования атомной энергии
  - г). деятельность, связанную с производством дезинфекционных средств

### **Задача**

В юридическую консультацию г. Щекино Тульской области обратилась группа граждан с просьбой разъяснить следующие вопросы:

каковы основные положения, позволяющие разграничить отнесение сброса вредных веществ в водные объекты или выброса в атмосферу к административному правонарушению или преступлению?

каким образом закон определяет такие понятия, как истощение вод, негативное воздействие вод и загрязнение атмосферного воздуха?

*Дайте квалификацию деяниям, совершенным должностными лицами, повлекшим загрязнение окружающей среды, на основании ст. 250 УК РФ «Загрязнение вод», ст. 251 УК РФ «Загрязнение атмосферы», ст. 246 «Нарушение правил об охране окружающей среды при производстве работ», ст. 285 УК РФ «Злоупотребление должностными полномочиями», ст. 293 УК РФ «Халатность».*

*Дайте разъяснение квалифицирующему признаку ст. 250, ст. 251 ч. 2 УК РФ «Причинение вреда здоровью».*

## 40.02.02 Правоохранительная деятельность

(код и наименование специальности)

### ОП.05. Экологическое право

(код и наименование дисциплины)

#### БИЛЕТ №3

#### Инструкция для обучающегося

Место выполнения:

Максимальное время выполнения задания: 20 мин. (решение теста) + 30 ми. (решения нет)

При работе вы можете воспользоваться: нормативно-правовыми актами (УК РФ) (при решении задачи)

#### Тестирование

1. К лимитам на использование природных ресурсов можно отнести:

- а). положения Земельного кодекса Российской Федерации о размерах земельных участков, предоставляемых гражданам в собственность из находящихся в государственной или муниципальной собственности земель для ведения отдельных видов сельскохозяйственной деятельности
- б). перечень объектов животного мира, предоставляемых в пользование
- в). установленные Водным кодексом Российской Федерации положения, регулирующие право собственности на водные объекты
- г). лимиты на размещение отходов производства и потребления.

2. Озоновый слой – это часть атмосферного воздуха, предохраняющая живые организмы от радиационного и ультрафиолетового воздействия и расположенная на высоте:

- а). до 30 км
- б). от 10 до 70 км
- в). до 50 км
- г). от 20 до 50 км

3. Граждане имеют права свободно и бесплатно пребывать в лесах и для собственных нужд осуществлять заготовку:

- а). пищевых лесных ресурсов
- б). живицы
- в). древесины
- г). недревесных лесных ресурсов

4. Составы экологических проступков в основном сконцентрированы в:

- а). природоресурсных законодательных актах
- б). федеральном законе от 10 января 2002 г. № 7-ФЗ «Об охране окружающей среды»
- в). главе 8 Кодекса Российской Федерации об административных правонарушениях
- г). главе 26 Уголовного кодекса Российской Федерации.

5. Объекты экологических правоотношений:

- а). предметы материального мира
- б). объекты охраны окружающей среды
- в). естественные экосистемы, природные ландшафты и комплексы, заповедники, парки
- г). земля, недра, почвы, воды, животный и растительный мир.

6. Один из основных критериев разграничения полномочий Российской Федерации и субъектов Российской Федерации по установлению порядка пользования недрами в целях разработки месторождений полезных ископаемых:

- а). расположение месторождения полезных ископаемых
- б). отнесение полезных ископаемых, предполагаемых для разработки, к общераспространенным

- в). утвержденные запасы полезных ископаемых
  - г). особенности разработки полезных ископаемых.
7. Вопросы владения, пользования и распоряжения недрами находятся в:
- а). ведении субъектов Российской Федерации
  - б). ведении МПР и экологии России
  - в). ведении Российской Федерации
  - г). совместном ведении Российской Федерации и субъектов Российской Федерации.
8. В Российской Федерации в систему нормативов, как важнейшего инструмента охраны атмосферного воздуха, включены предельно допустимые:
- а). вредные физические воздействия на атмосферный воздух
  - б). выбросы
  - в). уровни
  - г). вредного физического воздействия.
9. Экологические правоотношения – это:
- а). регулируемые нормами экологического права общественные отношения, которые возникают, изменяются и прекращаются в сфере природопользования, охраны окружающей среды и обеспечения экологической безопасности
  - б). регулируемые нормами права и охраняемые государством общественные отношения в сфере природопользования
  - в). урегулированные нормами экологического права общественные отношения по охране окружающей среды
  - г). урегулированные нормами экологического права, которые возникают, существуют и прекращаются в соответствии с требованиями и по основаниям, предусмотренным законодательством об охране окружающей среды.
10. Внесение платы за негативное воздействие на окружающую среду:
- а). освобождает субъектов хозяйственной и иной деятельности от выполнения мероприятий по охране окружающей среды
  - б). не освобождает субъектов хозяйственной и иной деятельности от выполнения мероприятий по охране окружающей среды
  - в). освобождает субъектов хозяйственной и иной деятельности от возмещения вреда окружающей среде
  - г). не освобождает субъектов хозяйственной и иной деятельности от возмещения вреда окружающей среде

### **Задача**

Гражданка Новикова, являясь представителем товарищества собственников жилья, обратилась к главе города Киреевска с просьбой предоставить ей экологические сведения по поводу ведущейся в их районе стройки нового здания местной администрации. Мэр г. Киреевска отказался оказать содействие в получении экологической информации.

Товарищество собственников жилья обратилось с иском в Киреевский районный суд с просьбой восстановить нарушенное право граждан на получение достоверной экологической информации.

Суд в иске отказал, мотивируя это тем, что данного вида споры не подведомственны районному суду.

*Дайте юридическую оценку действиям суда в данной ситуации.*

## 40.02.02 Правоохранительная деятельность

(код и наименование специальности)

### ОП.05. Экологическое право

(код и наименование дисциплины)

#### БИЛЕТ №4

#### Инструкция для обучающегося

Место выполнения:

Максимальное время выполнения задания: 20 мин. (решение теста) + 30 ми. (решения нет)

При работе вы можете воспользоваться: нормативно-правовыми актами (УК РФ) (при решении задачи)

#### Тестирование

1. Объекты государственной экологической экспертизы федерального уровня:
  - а). проекты соглашений о разделе продукции
  - б). проекты целевых программ субъектов Российской Федерации, предусматривающих строительство и эксплуатацию объектов хозяйственной деятельности
  - в). материалы комплексного экологического обследования участков территорий, обосновывающих придание этим территориям правового статуса особо охраняемых природных территорий регионального значения
  - г). проекты технической документации на новые технику, технологии, использование которых может оказать воздействие на окружающую среду.
2. Экологическое право – это:
  - а). институт права, представляющий собой совокупность правовых норм, регулирующих отношения в области взаимодействия общества и природы
  - б). совокупность юридических норм, регулирующих относительно обособленную и качественно однородную обширную сферу общественных отношений
  - в). самостоятельная комплексная отрасль права, регулирующая отношения в области взаимодействия общества и человека с окружающей средой
  - г). самостоятельная отрасль, представляющая собой систему правовых норм, регулирующих отношения в сфере охраны окружающей природной среды.
3. Экологическая экспертиза основывается на принципах:
  - а). презумпции потенциальной экологической опасности любой намечаемой хозяйственной или иной деятельности
  - б). обязательности проведения государственной экологической экспертизы
  - в). независимости контроля в области охраны окружающей среды
  - г). научной обоснованности, объективности и законности.
4. Пребывание граждан на территории государственного природного заповедника:
  - а). запрещено
  - б). ограничено
  - в). разрешено
  - г). осуществляется при наличии разрешений
5. Содержание права природопользования:
  - а). установленная в силу закона или договора возможность гражданина или юридического лица использовать от или иной природный ресурс
  - б). система норм, регулирующих использование природных ресурсов
  - в). совокупность прав и обязанностей, возникающих в связи с использованием природных ресурсов
  - г). установленная законом, договором и лицензией на соответствующий вид

природопользования система условий, дозволений и запретов, формирующая рамки поведения конкретного природопользователя

6. Становление экологического законодательства происходило в период:

- а). современный
- б). послереволюционный
- в). послевоенный
- г). советский

7. В соответствии с Лесным кодексом Российской Федерации использование, охрана, защита, воспроизводство леса осуществляется исходя из понятия о лесе как о (об):

- а). экологической системе
- б). совокупности лесной растительности, земли, животного мира и других компонентов
- в). биологическом понятие леса
- г). природном ресурсе.

8. Информация о состоянии окружающей среды, её изменении, полученная при осуществлении государственного экологического мониторинга, используется:

- а). для разработки федеральных программ в области экологического развития Российской Федерации
- б). в целях обеспечения выполнения в процессе хозяйственной и иной деятельности мероприятий по охране окружающей среды
- в). для разработки целевых программ в области охраны окружающей среды субъектов Российской Федерации
- г). для разработки прогнозов социально-экономического развития и принятия соответствующих решений.

9. В соответствии с ч.2 ст.9 Конституции Российской Федерации земля и другие природные ресурсы могут находиться в:

- а). государственной и муниципальной формах собственности
- б). федеральной собственности, собственности субъектов РФ, муниципальной, частной и иных формах собственности
- в). формах собственности, установленных федеральными законами
- г). частной, государственной, муниципальной и иных формах собственности.

10. Нормативы допустимых выбросов и сбросов веществ и микроорганизмов устанавливаются исходя из:

- а). допустимой антропогенной нагрузки на окружающую среду
- б). нормативов качества окружающей среды
- в). нормативов образования отходов производства и потребления
- г). технологических нормативов.

### **Задача**

К районному прокурору с жалобой на действия начальника контрольного управления администрации г. Кимовска обратилась гражданка Савенкова – лидер местного отделения политической партии «Зеленые кедров России».

22 мая 2006 г. гражданка Савенкова обратилась к начальнику контрольного управления с просьбой предоставить ей информацию о деятельности комитета по экологии г. Кимовска. Начальник управления гражданин Козлов отказался предоставить нужную информацию, мотивируя это тем, что данные сведения составляют информацию для служебного пользования.

Районный прокурор подал исковое заявление в суд о признании неправомерности отказа в предоставлении экологической информации.

*Дайте юридическую оценку действиям прокурора.*

## 40.02.02 Правоохранительная деятельность

(код и наименование специальности)

### ОП.05. Экологическое право

(код и наименование дисциплины)

#### БИЛЕТ №5

#### Инструкция для обучающегося

Место выполнения:

Максимальное время выполнения задания: 20 мин. (решение теста) + 30 ми. (решения нет)

При работе вы можете воспользоваться: нормативно-правовыми актами (УК РФ) (при решении задачи)

#### Тестирование

1. Основной комплексный законодательный акт, регулирующий общественные отношения в сфере охраны окружающей среды

а) Конституция Российской Федерации

б) Экологическая доктрина Российской Федерации от 31 августа 2002 г.

в) ФЗ от 10.01.2002 г. «Об охране окружающей среды»

г) Резолюция Генеральной Ассамблеи ООН от 29.10.1982 г. № 37/7 «Всемирная хартия природы»

2. «Основная единица» водопользования в соответствии с Водным кодексом Российской Федерации

а) водные ресурсы

б) водный объект

в) водохозяйственный участок

г) речной бассейн

3. Источник экологического права

а) нормативные правовые акты, принятые уполномоченными на то государственными органами и органами местного самоуправления в установленной форме и с соблюдением определенной процедуры, регулирующие общественные отношения в области природопользования, охраны окружающей среды и обеспечения экологической безопасности

б) нормативные правовые акты, содержащие правила поведения, регулирующие отношения человека с окружающей средой

в) правовой обычай, правовой прецедент, нормативный правовой акт и договор нормативного содержания

г) совокупность правовых норм, регулирующих экологически значимое поведение людей

4. В соответствии с федеральным законом от 10 января 2002 г. № 7-ФЗ «Об охране окружающей среды» под нормированием в области охраны окружающей среды понимается

...

а) установление нормативов на эксплуатацию природных ресурсов, вовлечение их в хозяйственный оборот

б) установление нормативов качества окружающей среды

в) установление нормативов допустимого воздействия на окружающую среду при осуществлении хозяйственной и иной деятельности

г) разработка нормативных правовых документов в области охраны окружающей среды

5. Государственными природными заказниками являются территории ...

а) сохранения и изучения естественного хода природных процессов, отдельных видов и сообществ растений и животных, типичных и уникальных экологических систем

б) относящиеся к уникальным природным объектам и природным комплексам, имеющим



- реликтовое, научное, историческое, экологическое значение
- в) имеющие особое значение для сохранения и восстановления природных комплексов и их компонентов и поддержания экологического баланса
- г) включающие природные комплексы и объекты, имеющие особую экологическую, эстетическую и историческую ценность, и предназначенные для использования в природоохранных, просветительских, научных и культурных целях
6. В настоящее время не осуществляется лицензирование ...
- а) водопользования
- б) лесопользования
- в) недропользования
- г) использования объектов животного мира
7. Нормирование в области охраны окружающей среды осуществляется в целях ...
- а) наблюдения за состоянием окружающей среды в районах расположения источников антропогенного воздействия
- б) наблюдения за состоянием воздействия источников антропогенного воздействия на окружающую среду
- в) государственного регулирования воздействия хозяйственной и иной деятельности на окружающую среду
- г) обеспечения потребности государства, юридических и физических лиц в достоверной информации
8. В соответствии с законом РФ от 21 февраля 1992 г. № 2395-1 «О недрах» в муниципальной и иных формах собственности могут находиться ...
- а) недра в границах Российской Федерации
- б) полезные ископаемые Российской Федерации
- в) добытые в Российской Федерации полезные ископаемые
- г) участки недр Российской Федерации
9. Принцип, относящийся к основным экологическим принципам:
- а) устойчивость природопользования;
- б) законность
- в) гласность
- г) принцип комплексного подхода
10. Общественный экологический контроль осуществляется в целях ...
- а) реализации прав каждого на благоприятную окружающую среду
- б) обеспечения выполнения в процессе хозяйственной и иной деятельности мероприятий по охране окружающей среды
- в) обеспечения исполнения законодательства в области охраны окружающей среды
- г) предотвращения нарушения законодательства в области охраны окружающей среды

**Задача**

Гражданка Кравчук обратилась к начальнику службы по гидрометеорологии Новосибирской области с просьбой предоставить ей информацию о состоянии окружающей среды.

*Дайте законодательно мотивированный ответ на запрос гражданки Кравчук.*

## 40.02.02 Правоохранительная деятельность

(код и наименование специальности)

### ОП.05. Экологическое право

(код и наименование дисциплины)

#### БИЛЕТ №6

#### Инструкция для обучающегося

Место выполнения:

Максимальное время выполнения задания: 20 мин. (решение теста) + 30 ми. (решения нет)

При работе вы можете воспользоваться: нормативно-правовыми актами (УК РФ) (при решении задачи)

#### Тестирование

1. В соответствии с федеральным законом от 10 января 2002 г. № 7-ФЗ «Об охране окружающей среды» под мониторингом окружающей среды (экологическим мониторингом) понимается.

а). независимая, комплексная, документированная оценка соблюдения субъектом хозяйственной и иной деятельности требований в области охраны окружающей среды.

б). система мер, направленная на предотвращение, выявление и пресечение нарушений законодательства в области охраны окружающей среды.

в). комплексная система наблюдений за состоянием окружающей среды, оценки и прогноза изменений состояния окружающей среды под воздействием природных и антропогенных факторов.

г). вид деятельности по выявлению, анализу и учету прямых, косвенных и иных последствий воздействия на окружающую среду планируемой хозяйственной и иной деятельности.

2. Порядок осуществления государственного экологического контроля устанавливается отраслевыми законами.

а). федеральным законом от 10 января 2002 г. № 7-ФЗ «Об охране окружающей среды»;

б). Правительством Российской Федерации;

в). законодательными актами субъектов Российской Федерации;

3. Объекты животного мира могут предоставляться в краткосрочное пользование гражданам на основании.

а). краткосрочной лицензии;

б). именной разовой лицензии;

в). именного разрешения;

г). охотничьего билета.

4. Право на приоритетное пользование животным миром распространяется на:

а). местное население среды обитания объектов животного мира;

б). коренные малочисленные народы и этнические общности;

в). граждане Российской Федерации;

г). общественные природоохранные объединения (организации).

5. Общественный экологический контроль осуществляется.

а). общественными объединениями и некоммерческими организациями;

б). физическими лицами;

в). инициативными группами;

г). гражданами.

6. К видам негативного воздействия на окружающую среду в соответствии со статьей 16 федерального закона от 10 января 2002 г. № 7-ФЗ «Об охране окружающей среды» не относится (ятся):

а). загрязнение недр, почв;

- б). выбросы в атмосферный воздух загрязняющих веществ;
  - в). размещение отходов производства и потребления;
  - г). переработка отходов производства и потребления.
7. Под особым природопользованием понимается пользование природными ресурсами:
- а). в результате деятельности, связанной с нуждами обороны и безопасности страны;
  - б). осуществляемое на основе полученной в установленном порядке лицензии;
  - в). без необходимости осуществления юридических действий;
  - г). принадлежащими каждому гражданину с момента рождения.
8. В Уголовном кодексе Российской Федерации в основном сформулированы составы экологических преступлений:
- а). материальные
  - б). общие
  - в). формальные
  - г). специальные
9. Для общего пользования предназначен (а):
- а). береговая полоса водного объекта, находящегося в государственной собственности;
  - б). водный объект, находящийся в федеральной собственности;
  - в). береговая полоса водного объекта, находящегося в частной собственности;
  - г). водный объект, находящийся в муниципальной собственности.
10. Положения федерального закона от 8 августа 2001 г. № 128-ФЗ «О лицензировании отдельных видов деятельности» не распространяется на:
- а). использование природных ресурсов;
  - б). эксплуатацию химически опасных производственных объектов
  - в). деятельность, работы и услуги в сфере использования атомной энергии
  - г). деятельность, связанную с производством дезинфекционных средств

### **Задача**

Председатель комитета по охране природных ресурсов Воронежской области гражданин Зельцер предложил администрации ОАО «Воронежстройсервис» остановить строительство завода по производству пластмасс в связи с тем, что новая технология, используемая в процессе производства может оказать воздействие на окружающую среду, и с тем, что проект не получил положительного заключения государственной экологической экспертизы.

Руководство ОАО «Воронежстройсервис» возражало, так как под строительство завода был арендован земельный участок на законных основаниях со всей необходимой документацией.

Комитет по охране природных ресурсов обратился с иском о расторжении договора аренды земельного участка без прохождения экологической экспертизы.

Суд в иске отказал, мотивируя это тем, что Комитет по охране природных ресурсов не является надлежащим истцом по данному делу, так как не наделен правами юридического лица, а значит, и не может быть истцом и ответчиком в суде.

*Дайте юридическую оценку решению арбитражного суда.*

## 40.02.02 Правоохранительная деятельность

(код и наименование специальности)

### ОП.05. Экологическое право

(код и наименование дисциплины)

#### БИЛЕТ №7

#### Инструкция для обучающегося

Место выполнения:

Максимальное время выполнения задания: 20 мин. (решение теста) + 30 ми. (решения нет)

При работе вы можете воспользоваться: нормативно-правовыми актами (УК РФ) (при решении задачи)

#### Тестирование

1. К лимитам на использование природных ресурсов можно отнести:

- а). положения Земельного кодекса Российской Федерации о размерах земельных участков, предоставляемых гражданам в собственность из находящихся в государственной или муниципальной собственности земель для ведения отдельных видов сельскохозяйственной деятельности
- б). перечень объектов животного мира, предоставляемых в пользование
- в). установленные Водным кодексом Российской Федерации положения, регулирующие право собственности на водные объекты
- г). лимиты на размещение отходов производства и потребления.

2. Озоновый слой – это часть атмосферного воздуха, предохраняющая живые организмы от радиационного и ультрафиолетового воздействия и расположенная на высоте:

- а). до 30 км
- б). от 10 до 70 км
- в). до 50 км
- г). от 20 до 50 км

3. Граждане имеют права свободно и бесплатно пребывать в лесах и для собственных нужд осуществлять заготовку:

- а). пищевых лесных ресурсов
- б). живицы
- в). древесины
- г). недревесных лесных ресурсов

4. Составы экологических проступков в основном сконцентрированы в:

- а). природоресурсных законодательных актах
- б). федеральном законе от 10 января 2002 г. № 7-ФЗ «Об охране окружающей среды»
- в). главе 8 Кодекса Российской Федерации об административных правонарушениях
- г). главе 26 Уголовного кодекса Российской Федерации.

5. Объекты экологических правоотношений:

- а). предметы материального мира
- б). объекты охраны окружающей среды
- в). естественные экосистемы, природные ландшафты и комплексы, заповедники, парки
- г). земля, недра, почвы, воды, животный и растительный мир.

6. Один из основных критериев разграничения полномочий Российской Федерации и субъектов Российской Федерации по установлению порядка пользования недрами в целях разработки месторождений полезных ископаемых:

- а). расположение месторождения полезных ископаемых
- б). отнесение полезных ископаемых, предполагаемых для разработки, к общераспространенным

- в). утвержденные запасы полезных ископаемых
  - г). особенности разработки полезных ископаемых.
7. Вопросы владения, пользования и распоряжения недрами находятся в:
- а). ведении субъектов Российской Федерации
  - б). ведении МПР и экологии России
  - в). ведении Российской Федерации
  - г). совместном ведении Российской Федерации и субъектов Российской Федерации.
8. В Российской Федерации в систему нормативов, как важнейшего инструмента охраны атмосферного воздуха, включены предельно допустимые:
- а). вредные физические воздействия на атмосферный воздух
  - б). выбросы
  - в). уровни
  - г). вредного физического воздействия.
9. Экологические правоотношения – это:
- а). регулируемые нормами экологического права общественные отношения, которые возникают, изменяются и прекращаются в сфере природопользования, охраны окружающей среды и обеспечения экологической безопасности
  - б). регулируемые нормами права и охраняемые государством общественные отношения в сфере природопользования
  - в). урегулированные нормами экологического права общественные отношения по охране окружающей среды
  - г). урегулированные нормами экологического права, которые возникают, существуют и прекращаются в соответствии с требованиями и по основаниям, предусмотренным законодательством об охране окружающей среды.
10. Внесение платы за негативное воздействие на окружающую среду:
- а). освобождает субъектов хозяйственной и иной деятельности от выполнения мероприятий по охране окружающей среды
  - б). не освобождает субъектов хозяйственной и иной деятельности от выполнения мероприятий по охране окружающей среды
  - в). освобождает субъектов хозяйственной и иной деятельности от возмещения вреда окружающей среде
  - г). не освобождает субъектов хозяйственной и иной деятельности от возмещения вреда окружающей среде

### **Задача**

В районе г. Узловая Тульской области компания «Межстройпроект» начала строительство нового бассейна. Жители г. Узловая были крайне недовольны данным строительством, так как шум, пыль и другие негативные воздействия сказывались на здоровье граждан.

Группа жителей обратилась в исследовательский институт НИИ «Водресурспром» с просьбой провести группой квалифицированных ученых экспертизу.

В заключении экспертов приводились доводы, не позволяющие компании «Межстройпроект» продолжать строительство бассейна.

*Дайте юридическую оценку заключению экспертов.*

## 40.02.02 Правоохранительная деятельность

(код и наименование специальности)

### ОП.05. Экологическое право

(код и наименование дисциплины)

#### БИЛЕТ №8

#### Инструкция для обучающегося

Место выполнения:

Максимальное время выполнения задания: 20 мин. (решение теста) + 30 ми. (решения нет)

При работе вы можете воспользоваться: нормативно-правовыми актами (УК РФ) (при решении задачи)

#### Тестирование

1. Объекты государственной экологической экспертизы федерального уровня:

- а). проекты соглашений о разделе продукции
- б). проекты целевых программ субъектов Российской Федерации, предусматривающих строительство и эксплуатацию объектов хозяйственной деятельности
- в). материалы комплексного экологического обследования участков территорий, обосновывающих придание этим территориям правового статуса особо охраняемых природных территорий регионального значения
- г). проекты технической документации на новые технику, технологии, использование которых может оказать воздействие на окружающую среду.

2. Экологическое право – это:

- а). институт права, представляющий собой совокупность правовых норм, регулирующих отношения в области взаимодействия общества и природы
- б). совокупность юридических норм, регулирующих относительно обособленную и качественно однородную обширную сферу общественных отношений
- в). самостоятельная комплексная отрасль права, регулирующая отношения в области взаимодействия общества и человека с окружающей средой
- г). самостоятельная отрасль, представляющая собой систему правовых норм, регулирующих отношения в сфере охраны окружающей природной среды.

3. Экологическая экспертиза основывается на принципах:

- а). презумпции потенциальной экологической опасности любой намечаемой хозяйственной или иной деятельности
- б). обязательности проведения государственной экологической экспертизы
- в). независимости контроля в области охраны окружающей среды
- г). научной обоснованности, объективности и законности.

4. Пребывание граждан на территории государственного природного заповедника:

- а). запрещено
- б). ограничено
- в). разрешено
- г). осуществляется при наличии разрешений

5. Содержание права природопользования:

- а). установленная в силу закона или договора возможность гражданина или юридического лица использовать от или иной природный ресурс
- б). система норм, регулирующих использование природных ресурсов
- в). совокупность прав и обязанностей, возникающих в связи с использованием природных ресурсов
- г). установленная законом, договором и лицензией на соответствующий вид

природопользования система условий, дозволенных и запретов, формирующая рамки поведения конкретного природопользователя

6. Становление экологического законодательства происходило в период:

- а). современный
- б). послереволюционный
- в). послевоенный
- г). советский

7. В соответствии с Лесным кодексом Российской Федерации использование, охрана, защита, воспроизводство леса осуществляется исходя из понятия о лесе как о (об):

- а). экологической системе
- б). совокупности лесной растительности, земли, животного мира и других компонентов
- в). биологическом понятие леса
- г). природном ресурсе.

8. Информация о состоянии окружающей среды, её изменении, полученная при осуществлении государственного экологического мониторинга, используется:

- а). для разработки федеральных программ в области экологического развития Российской Федерации
- б). в целях обеспечения выполнения в процессе хозяйственной и иной деятельности мероприятий по охране окружающей среды
- в). для разработки целевых программ в области охраны окружающей среды субъектов Российской Федерации
- г). для разработки прогнозов социально-экономического развития и принятия соответствующих решений.

9. В соответствии с ч.2 ст.9 Конституции Российской Федерации земля и другие природные ресурсы могут находиться в:

- а). государственной и муниципальной формах собственности
- б). федеральной собственности, собственности субъектов РФ, муниципальной, частной и иных формах собственности
- в). формах собственности, установленных федеральными законами
- г). частной, государственной, муниципальной и иных формах собственности.

10. Нормативы допустимых выбросов и сбросов веществ и микроорганизмов устанавливаются исходя из:

- а). допустимой антропогенной нагрузки на окружающую среду
- б). нормативов качества окружающей среды
- в). нормативов образования отходов производства и потребления
- г). технологических нормативов.

### **Задача**

Прокурор Волгоградской области подал в суд иск о признании необоснованным заключения государственной экологической экспертизы по проверке строительства нового цеха по переработке гальванических шламов Волгоградского механического завода.

*Дайте юридическую оценку действиям прокурора.*

## 40.02.02 Правоохранительная деятельность

(код и наименование специальности)

### ОП.05. Экологическое право

(код и наименование дисциплины)

#### БИЛЕТ №9

#### Инструкция для обучающегося

Место выполнения:

Максимальное время выполнения задания: 20 мин. (решение теста) + 30 ми. (решения нет)

При работе вы можете воспользоваться: нормативно-правовыми актами (УК РФ) (при решении задачи)

#### Тестирование

1. Основной комплексный законодательный акт, регулирующий общественные отношения в сфере охраны окружающей среды

- а) Конституция Российской Федерации
- б) Экологическая доктрина Российской Федерации от 31 августа 2002 г.
- в) ФЗ от 10.01.2002 г. «Об охране окружающей среды»
- г) Резолюция Генеральной Ассамблеи ООН от 29.10.1982 г. № 37/7 «Всемирная хартия природы»

2. «Основная единица» водопользования в соответствии с Водным кодексом Российской Федерации

- а) водные ресурсы
- б) водный объект
- в) водохозяйственный участок
- г) речной бассейн

3. Источник экологического права

- а) нормативные правовые акты, принятые уполномоченными на то государственными органами и органами местного самоуправления в установленной форме и с соблюдением определенной процедуры, регулирующие общественные отношения в области природопользования, охраны окружающей среды и обеспечения экологической безопасности
- б) нормативные правовые акты, содержащие правила поведения, регулирующие отношения человека с окружающей средой
- в) правовой обычай, правовой прецедент, нормативный правовой акт и договор нормативного содержания
- г) совокупность правовых норм, регулирующих экологически значимое поведение людей

4. В соответствии с федеральным законом от 10 января 2002 г. № 7-ФЗ «Об охране окружающей среды» под нормированием в области охраны окружающей среды понимается

...

- а) установление нормативов на эксплуатацию природных ресурсов, вовлечение их в хозяйственный оборот
- б) установление нормативов качества окружающей среды
- в) установление нормативов допустимого воздействия на окружающую среду при осуществлении хозяйственной и иной деятельности
- г) разработка нормативных правовых документов в области охраны окружающей среды

5. Государственными природными заказниками являются территории ...

- а) сохранения и изучения естественного хода природных процессов, отдельных видов и сообществ растений и животных, типичных и уникальных экологических систем
- б) относящиеся к уникальным природным объектам и природным комплексам, имеющим реликтовое, научное, историческое, экологическое значение



- в) имеющие особое значение для сохранения и восстановления природных комплексов и их компонентов и поддержания экологического баланса
  - г) включающие природные комплексы и объекты, имеющие особую экологическую, эстетическую и историческую ценность, и предназначенные для использования в природоохранных, просветительских, научных и культурных целях
6. В настоящее время не осуществляется лицензирование ...
- а) водопользования
  - б) лесопользования
  - в) недропользования
  - г) использования объектов животного мира
7. Нормирование в области охраны окружающей среды осуществляется в целях ...
- а) наблюдения за состоянием окружающей среды в районах расположения источников антропогенного воздействия
  - б) наблюдения за состоянием воздействия источников антропогенного воздействия на окружающую среду
  - в) государственного регулирования воздействия хозяйственной и иной деятельности на окружающую среду
  - г) обеспечения потребности государства, юридических и физических лиц в достоверной информации
8. В соответствии с законом РФ от 21 февраля 1992 г. № 2395-1 «О недрах» в муниципальной и иных формах собственности могут находиться ...
- а) недра в границах Российской Федерации
  - б) полезные ископаемые Российской Федерации
  - в) добытые в Российской Федерации полезные ископаемые
  - г) участки недр Российской Федерации
9. Принцип, относящийся к основным экологическим принципам:
- а) устойчивость природопользования;
  - б) законность
  - в) гласность
  - г) принцип комплексного подхода
10. Общественный экологический контроль осуществляется в целях ...
- а) реализации прав каждого на благоприятную окружающую среду
  - б) обеспечения выполнения в процессе хозяйственной и иной деятельности мероприятий по охране окружающей среды
  - в) обеспечения исполнения законодательства в области охраны окружающей среды
  - г) предотвращения нарушения законодательства в области охраны окружающей среды

#### **Задача**

Федеральная служба по экологическому, технологическому и атомному надзору Тульской области запретила строительство нового завода по переработке промышленных бытовых отходов. Свои доводы сотрудники данной службы основывали на том, что в документации, предоставленной на государственную экологическую экспертизу, отсутствуют материалы общественных слушаний.

*Дайте юридическую оценку действиям Федеральной службы по экологическому, технологическому и атомному надзору Тульской области.*

## 40.02.02 Правоохранительная деятельность

(код и наименование специальности)

### ОП.05. Экологическое право

(код и наименование дисциплины)

#### БИЛЕТ №10

#### Инструкция для обучающегося

Место выполнения:

Максимальное время выполнения задания: 20 мин. (решение теста) + 30 ми. (решения нет)

При работе вы можете воспользоваться: нормативно-правовыми актами (УК РФ) (при решении задачи)

#### Тестирование

1. В соответствии с федеральным законом от 10 января 2002 г. № 7-ФЗ «Об охране окружающей среды» под мониторингом окружающей среды (экологическим мониторингом) понимается.

а). независимая, комплексная, документированная оценка соблюдения субъектом хозяйственной и иной деятельности требований в области охраны окружающей среды.

б). система мер, направленная на предотвращение, выявление и пресечение нарушений законодательства в области охраны окружающей среды.

в). комплексная система наблюдений за состоянием окружающей среды, оценки и прогноза изменений состояния окружающей среды под воздействием природных и антропогенных факторов.

г). вид деятельности по выявлению, анализу и учету прямых, косвенных и иных последствий воздействия на окружающую среду планируемой хозяйственной и иной деятельности.

2. Порядок осуществления государственного экологического контроля устанавливается отраслевыми законами.

а). федеральным законом от 10 января 2002 г. № 7-ФЗ «Об охране окружающей среды»;

б). Правительством Российской Федерации;

в). законодательными актами субъектов Российской Федерации;

3. Объекты животного мира могут предоставляться в краткосрочное пользование гражданам на основании.

а). краткосрочной лицензии;

б). именной разовой лицензии;

в). именного разрешения;

г). охотничьего билета.

4. Право на приоритетное пользование животным миром распространяется на:

а). местное население среды обитания объектов животного мира;

б). коренные малочисленные народы и этнические общности;

в). граждане Российской Федерации;

г). общественные природоохранные объединения (организации).

5. Общественный экологический контроль осуществляется.

а). общественными объединениями и некоммерческими организациями;

б). физическими лицами;

в). инициативными группами;

г). гражданами.

6. К видам негативного воздействия на окружающую среду в соответствии со статьей 16 федерального закона от 10 января 2002 г. № 7-ФЗ «Об охране окружающей среды» не относится (ятся):

а). загрязнение недр, почв;

- б). выбросы в атмосферный воздух загрязняющих веществ;
  - в). размещение отходов производства и потребления;
  - г). переработка отходов производства и потребления.
7. Под особым природопользованием понимается пользование природными ресурсами:
- а). в результате деятельности, связанной с нуждами обороны и безопасности страны;
  - б). осуществляемое на основе полученной в установленном порядке лицензии;
  - в). без необходимости осуществления юридических действий;
  - г). принадлежащими каждому гражданину с момента рождения.
8. В Уголовном кодексе Российской Федерации в основном сформулированы составы экологических преступлений:
- а). материальные
  - б). общие
  - в). формальные
  - г). специальные
9. Для общего пользования предназначен (а):
- а). береговая полоса водного объекта, находящегося в государственной собственности;
  - б). водный объект, находящийся в федеральной собственности;
  - в). береговая полоса водного объекта, находящегося в частной собственности;
  - г). водный объект, находящийся в муниципальной собственности.
10. Положения федерального закона от 8 августа 2001 г. № 128-ФЗ «О лицензировании отдельных видов деятельности» не распространяется на:
- а). использование природных ресурсов;
  - б). эксплуатацию химически опасных производственных объектов
  - в). деятельность, работы и услуги в сфере использования атомной энергии
  - г). деятельность, связанную с производством дезинфекционных средств

#### **Задача**

ОАО «МЕСТЕРИА» Ленинского района г. Тулы на протяжении ряда лет периодически осуществляло выброс в атмосферу диоксида азота, оксида железа и углерода. В результате у местного населения возникли заболевания дыхательных путей, бронхов.

Тульский природоохранный прокурор подал иск в арбитражный суд о приостановлении деятельности данного предприятия.

Несмотря на то что имеются заключения ряда экспертиз, подтверждающие причинно-следственную связь между выбросами предприятия и заболеваниями жителей, представители ОАО «МЕСТЕРИА» утверждали, что в заболеваниях граждан их вины нет.

*Дайте юридическую оценку действиям прокурора.*

## 40.02.02 Правоохранительная деятельность

(код и наименование специальности)

### ОП.05. Экологическое право

(код и наименование дисциплины)

#### БИЛЕТ №11

#### Инструкция для обучающегося

Место выполнения:

Максимальное время выполнения задания: 20 мин. (решение теста) + 30 ми. (решения нет)

При работе вы можете воспользоваться: нормативно-правовыми актами (УК РФ) (при решении задачи)

#### Тестирование

1. К лимитам на использование природных ресурсов можно отнести:

- а). положения Земельного кодекса Российской Федерации о размерах земельных участков, предоставляемых гражданам в собственность из находящихся в государственной или муниципальной собственности земель для ведения отдельных видов сельскохозяйственной деятельности
- б). перечень объектов животного мира, предоставляемых в пользование
- в). установленные Водным кодексом Российской Федерации положения, регулирующие право собственности на водные объекты
- г). лимиты на размещение отходов производства и потребления.

2. Озоновый слой – это часть атмосферного воздуха, предохраняющая живые организмы от радиационного и ультрафиолетового воздействия и расположенная на высоте:

- а). до 30 км
- б). от 10 до 70 км
- в). до 50 км
- г). от 20 до 50 км

3. Граждане имеют права свободно и бесплатно пребывать в лесах и для собственных нужд осуществлять заготовку:

- а). пищевых лесных ресурсов
- б). живицы
- в). древесины
- г). недревесных лесных ресурсов

4. Составы экологических проступков в основном сконцентрированы в:

- а). природоресурсных законодательных актах
- б). федеральном законе от 10 января 2002 г. № 7-ФЗ «Об охране окружающей среды»
- в). главе 8 Кодекса Российской Федерации об административных правонарушениях
- г). главе 26 Уголовного кодекса Российской Федерации.

5. Объекты экологических правоотношений:

- а). предметы материального мира
- б). объекты охраны окружающей среды
- в). естественные экосистемы, природные ландшафты и комплексы, заповедники, парки
- г). земля, недра, почвы, воды, животный и растительный мир.

6. Один из основных критериев разграничения полномочий Российской Федерации и субъектов Российской Федерации по установлению порядка пользования недрами в целях разработки месторождений полезных ископаемых:

- а). расположение месторождения полезных ископаемых
- б). отнесение полезных ископаемых, предполагаемых для разработки, к общераспространенным

- в). утвержденные запасы полезных ископаемых
  - г). особенности разработки полезных ископаемых.
7. Вопросы владения, пользования и распоряжения недрами находятся в:
- а). ведении субъектов Российской Федерации
  - б). ведении МПР и экологии России
  - в). ведении Российской Федерации
  - г). совместном ведении Российской Федерации и субъектов Российской Федерации.
8. В Российской Федерации в систему нормативов, как важнейшего инструмента охраны атмосферного воздуха, включены предельно допустимые:
- а). вредные физические воздействия на атмосферный воздух
  - б). выбросы
  - в). уровни
  - г). вредного физического воздействия.
9. Экологические правоотношения – это:
- а). регулируемые нормами экологического права общественные отношения, которые возникают, изменяются и прекращаются в сфере природопользования, охраны окружающей среды и обеспечения экологической безопасности
  - б). регулируемые нормами права и охраняемые государством общественные отношения в сфере природопользования
  - в). урегулированные нормами экологического права общественные отношения по охране окружающей среды
  - г). урегулированные нормами экологического права, которые возникают, существуют и прекращаются в соответствии с требованиями и по основаниям, предусмотренным законодательством об охране окружающей среды.
10. Внесение платы за негативное воздействие на окружающую среду:
- а). освобождает субъектов хозяйственной и иной деятельности от выполнения мероприятий по охране окружающей среды
  - б). не освобождает субъектов хозяйственной и иной деятельности от выполнения мероприятий по охране окружающей среды
  - в). освобождает субъектов хозяйственной и иной деятельности от возмещения вреда окружающей среде
  - г). не освобождает субъектов хозяйственной и иной деятельности от возмещения вреда окружающей среде

### **Задача**

В районе реки Ока металлургические предприятия постоянно осуществляли сброс сточных вод, содержащих хлориды, нефтепродукты, в количестве, значительно превышающем предельно допустимые концентрации.

Прокурор области обратился в арбитражный суд с исковым заявлением к данным предприятиям о возмещении ущерба, причиненного водным ресурсам.

Арбитражный суд иск не удовлетворил, мотивируя это тем, что невозможно подсчитать ущерб, причиненный этими предприятиями, из-за отсутствия соответствующей методики.

*Дайте юридическую оценку решению арбитражного суда.*

## 40.02.02 Правоохранительная деятельность

(код и наименование специальности)

### ОП.05. Экологическое право

(код и наименование дисциплины)

#### БИЛЕТ №12

#### Инструкция для обучающегося

Место выполнения:

Максимальное время выполнения задания: 20 мин. (решение теста) + 30 ми. (решения нет)

При работе вы можете воспользоваться: нормативно-правовыми актами (УК РФ) (при решении задачи)

#### Тестирование

1. Объекты государственной экологической экспертизы федерального уровня:

- а). проекты соглашений о разделе продукции
- б). проекты целевых программ субъектов Российской Федерации, предусматривающих строительство и эксплуатацию объектов хозяйственной деятельности
- в). материалы комплексного экологического обследования участков территорий, обосновывающих придание этим территориям правового статуса особо охраняемых природных территорий регионального значения
- г). проекты технической документации на новые технику, технологии, использование которых может оказать воздействие на окружающую среду.

2. Экологическое право – это:

- а). институт права, представляющий собой совокупность правовых норм, регулирующих отношения в области взаимодействия общества и природы
- б). совокупность юридических норм, регулирующих относительно обособленную и качественно однородную обширную сферу общественных отношений
- в). самостоятельная комплексная отрасль права, регулирующая отношения в области взаимодействия общества и человека с окружающей средой
- г). самостоятельная отрасль, представляющая собой систему правовых норм, регулирующих отношения в сфере охраны окружающей природной среды.

3. Экологическая экспертиза основывается на принципах:

- а). презумпции потенциальной экологической опасности любой намечаемой хозяйственной или иной деятельности
- б). обязательности проведения государственной экологической экспертизы
- в). независимости контроля в области охраны окружающей среды
- г). научной обоснованности, объективности и законности.

4. Пребывание граждан на территории государственного природного заповедника:

- а). запрещено
- б). ограничено
- в). разрешено
- г). осуществляется при наличии разрешений

5. Содержание права природопользования:

- а). установленная в силу закона или договора возможность гражданина или юридического лица использовать от или иной природный ресурс
- б). система норм, регулирующих использование природных ресурсов
- в). совокупность прав и обязанностей, возникающих в связи с использованием природных ресурсов
- г). установленная законом, договором и лицензией на соответствующий вид

природопользования система условий, дозволенных и запретов, формирующая рамки поведения конкретного природопользователя

6. Становление экологического законодательства происходило в период:

- а). современный
- б). послереволюционный
- в). послевоенный
- г). советский

7. В соответствии с Лесным кодексом Российской Федерации использование, охрана, защита, воспроизводство леса осуществляется исходя из понятия о лесе как о (об):

- а). экологической системе
- б). совокупности лесной растительности, земли, животного мира и других компонентов
- в). биологическом понятие леса
- г). природном ресурсе.

8. Информация о состоянии окружающей среды, её изменении, полученная при осуществлении государственного экологического мониторинга, используется:

- а). для разработки федеральных программ в области экологического развития Российской Федерации
- б). в целях обеспечения выполнения в процессе хозяйственной и иной деятельности мероприятий по охране окружающей среды
- в). для разработки целевых программ в области охраны окружающей среды субъектов Российской Федерации
- г). для разработки прогнозов социально-экономического развития и принятия соответствующих решений.

9. В соответствии с ч.2 ст.9 Конституции Российской Федерации земля и другие природные ресурсы могут находиться в:

- а). государственной и муниципальной формах собственности
- б). федеральной собственности, собственности субъектов РФ, муниципальной, частной и иных формах собственности
- в). формах собственности, установленных федеральными законами
- г). частной, государственной, муниципальной и иных формах собственности.

10. Нормативы допустимых выбросов и сбросов веществ и микроорганизмов устанавливаются исходя из:

- а). допустимой антропогенной нагрузки на окружающую среду
- б). нормативов качества окружающей среды
- в). нормативов образования отходов производства и потребления
- г). технологических нормативов.

### **Задача**

Прокурор г. Новомосковска подал в Арбитражный суд Тульской области исковое заявление о взыскании с ОАО «Новомосковскбытхим» ущерба, который был причинен в результате выбросов в атмосферу вредных веществ. Суд удовлетворил иск прокурора.

*Дайте правовую оценку действиям прокурора и суда.*

## 40.02.02 Правоохранительная деятельность

(код и наименование специальности)

### ОП.05. Экологическое право

(код и наименование дисциплины)

#### БИЛЕТ №13

#### Инструкция для обучающегося

Место выполнения:

Максимальное время выполнения задания: 20 мин. (решение теста) + 30 ми. (решения нет)

При работе вы можете воспользоваться: нормативно-правовыми актами (УК РФ) (при решении задачи)

#### Тестирование

1. Основной комплексный законодательный акт, регулирующий общественные отношения в сфере охраны окружающей среды

- а) Конституция Российской Федерации
- б) Экологическая доктрина Российской Федерации от 31 августа 2002 г.
- в) ФЗ от 10.01.2002 г. «Об охране окружающей среды»
- г) Резолюция Генеральной Ассамблеи ООН от 29.10.1982 г. № 37/7 «Всемирная хартия природы»

2. «Основная единица» водопользования в соответствии с Водным кодексом Российской Федерации

- а) водные ресурсы
- б) водный объект
- в) водохозяйственный участок
- г) речной бассейн

3. Источник экологического права

- а) нормативные правовые акты, принятые уполномоченными на то государственными органами и органами местного самоуправления в установленной форме и с соблюдением определенной процедуры, регулирующие общественные отношения в области природопользования, охраны окружающей среды и обеспечения экологической безопасности
- б) нормативные правовые акты, содержащие правила поведения, регулирующие отношения человека с окружающей средой
- в) правовой обычай, правовой прецедент, нормативный правовой акт и договор нормативного содержания
- г) совокупность правовых норм, регулирующих экологически значимое поведение людей

4. В соответствии с федеральным законом от 10 января 2002 г. № 7-ФЗ «Об охране окружающей среды» под нормированием в области охраны окружающей среды понимается

...

- а) установление нормативов на эксплуатацию природных ресурсов, вовлечение их в хозяйственный оборот
- б) установление нормативов качества окружающей среды
- в) установление нормативов допустимого воздействия на окружающую среду при осуществлении хозяйственной и иной деятельности
- г) разработка нормативных правовых документов в области охраны окружающей среды

5. Государственными природными заказниками являются территории ...

- а) сохранения и изучения естественного хода природных процессов, отдельных видов и сообществ растений и животных, типичных и уникальных экологических систем
- б) относящиеся к уникальным природным объектам и природным комплексам, имеющим



- реликтовое, научное, историческое, экологическое значение
- в) имеющие особое значение для сохранения и восстановления природных комплексов и их компонентов и поддержания экологического баланса
- г) включающие природные комплексы и объекты, имеющие особую экологическую, эстетическую и историческую ценность, и предназначенные для использования в природоохранных, просветительских, научных и культурных целях
6. В настоящее время не осуществляется лицензирование ...
- а) водопользования
- б) лесопользования
- в) недропользования
- г) использования объектов животного мира
7. Нормирование в области охраны окружающей среды осуществляется в целях ...
- а) наблюдения за состоянием окружающей среды в районах расположения источников антропогенного воздействия
- б) наблюдения за состоянием воздействия источников антропогенного воздействия на окружающую среду
- в) государственного регулирования воздействия хозяйственной и иной деятельности на окружающую среду
- г) обеспечения потребности государства, юридических и физических лиц в достоверной информации
8. В соответствии с законом РФ от 21 февраля 1992 г. № 2395-1 «О недрах» в муниципальной и иных формах собственности могут находиться ...
- а) недра в границах Российской Федерации
- б) полезные ископаемые Российской Федерации
- в) добытые в Российской Федерации полезные ископаемые
- г) участки недр Российской Федерации
9. Принцип, относящийся к основным экологическим принципам:
- а) устойчивость природопользования;
- б) законность
- в) гласность
- г) принцип комплексного подхода
10. Общественный экологический контроль осуществляется в целях ...
- а) реализации прав каждого на благоприятную окружающую среду
- б) обеспечения выполнения в процессе хозяйственной и иной деятельности мероприятий по охране окружающей среды
- в) обеспечения исполнения законодательства в области охраны окружающей среды
- г) предотвращения нарушения законодательства в области охраны окружающей среды

**Задача**

Администрация г. Богородицка Тульской области создала фонд социальной поддержки инвалидов, пострадавших в результате аварии на Чернобыльской АЭС, в который должны были войти финансовые вложения местного экологического фонда.

Прокурор Богородицкого района предъявил протест в связи с нарушением российского законодательства.

*Дайте юридическую консультацию по вопросу использования средств экологического фонда.*

## 40.02.02 Правоохранительная деятельность

(код и наименование специальности)

### ОП.05. Экологическое право

(код и наименование дисциплины)

#### БИЛЕТ №14

#### Инструкция для обучающегося

Место выполнения:

Максимальное время выполнения задания: 20 мин. (решение теста) + 30 ми. (решения нет)

При работе вы можете воспользоваться: нормативно-правовыми актами (УК РФ) (при решении задачи)

#### Тестирование

1. В соответствии с федеральным законом от 10 января 2002 г. № 7-ФЗ «Об охране окружающей среды» под мониторингом окружающей среды (экологическим мониторингом) понимается.

- а). независимая, комплексная, документированная оценка соблюдения субъектом хозяйственной и иной деятельности требований в области охраны окружающей среды.
- б). система мер, направленная на предотвращение, выявление и пресечение нарушений законодательства в области охраны окружающей среды.
- в). комплексная система наблюдений за состоянием окружающей среды, оценки и прогноза изменений состояния окружающей среды под воздействием природных и антропогенных факторов.

г). вид деятельности по выявлению, анализу и учету прямых, косвенных и иных последствий воздействия на окружающую среду планируемой хозяйственной и иной деятельности.

2. Порядок осуществления государственного экологического контроля устанавливается отраслевыми законами.

- а). федеральным законом от 10 января 2002 г. № 7-ФЗ «Об охране окружающей среды»;
- б). Правительством Российской Федерации;
- в). законодательными актами субъектов Российской Федерации;

3. Объекты животного мира могут предоставляться в краткосрочное пользование гражданам на основании.

- а). краткосрочной лицензии;
- б). именной разовой лицензии;
- в). именного разрешения;
- г). охотничьего билета.

4. Право на приоритетное пользование животным миром распространяется на:

- а). местное население среды обитания объектов животного мира;
- б). коренные малочисленные народы и этнические общности;
- в). граждане Российской Федерации;
- г). общественные природоохранные объединения (организации).

5. Общественный экологический контроль осуществляется.

- а). общественными объединениями и некоммерческими организациями;
- б). физическими лицами;
- в). инициативными группами;
- г). гражданами.

6. К видам негативного воздействия на окружающую среду в соответствии со статьей 16 федерального закона от 10 января 2002 г. № 7-ФЗ «Об охране окружающей среды» не относится (ятся):

- а). загрязнение недр, почв;

- б). выбросы в атмосферный воздух загрязняющих веществ;
  - в). размещение отходов производства и потребления;
  - г). переработка отходов производства и потребления.
7. Под особым природопользованием понимается пользование природными ресурсами:
- а). в результате деятельности, связанной с нуждами обороны и безопасности страны;
  - б). осуществляемое на основе полученной в установленном порядке лицензии;
  - в). без необходимости осуществления юридических действий;
  - г). принадлежащими каждому гражданину с момента рождения.
8. В Уголовном кодексе Российской Федерации в основном сформулированы составы экологических преступлений:
- а). материальные
  - б). общие
  - в). формальные
  - г). специальные
9. Для общего пользования предназначен (а):
- а). береговая полоса водного объекта, находящегося в государственной собственности;
  - б). водный объект, находящийся в федеральной собственности;
  - в). береговая полоса водного объекта, находящегося в частной собственности;
  - г). водный объект, находящийся в муниципальной собственности.
10. Положения федерального закона от 8 августа 2001 г. № 128-ФЗ «О лицензировании отдельных видов деятельности» не распространяется на:
- а). использование природных ресурсов;
  - б). эксплуатацию химически опасных производственных объектов
  - в). деятельность, работы и услуги в сфере использования атомной энергии
  - г). деятельность, связанную с производством дезинфекционных средств

### **Задача**

Комитет по охране окружающей среды Тульской области представил инкассовое поручение ОАО «Туласпирт» по поводу списания денежных средств в счет погашения задолженности по платежам за загрязнение окружающей среды.

Руководство ОАО «Туласпирт» обратилось в Арбитражный суд Тульской области с иском о признании данного поручения недействительным, так как оно было представлено по истечении 60-дневного срока, который установлен ст. 46 Налогового кодекса РФ. К тому же предприятие установило новые очистные сооружения немецкого производства, отвечающие всем необходимым требованиям по охране окружающей среды. По мнению генерального директора ОАО «Туласпирт», внедрение новых технологий должно поощряться со стороны органов государственной власти субъекта Федерации в виде соответствующих налоговых льгот.

*Дайте обоснованное решение правомерности требований и действий истца.*

## 40.02.02 Правоохранительная деятельность

(код и наименование специальности)

### ОП.05. Экологическое право

(код и наименование дисциплины)

#### БИЛЕТ №15

#### Инструкция для обучающегося

Место выполнения:

Максимальное время выполнения задания: 20 мин. (решение теста) + 30 ми. (решения нет)

При работе вы можете воспользоваться: нормативно-правовыми актами (УК РФ) (при решении задачи)

#### Тестирование

1. К лимитам на использование природных ресурсов можно отнести:

- а). положения Земельного кодекса Российской Федерации о размерах земельных участков, предоставляемых гражданам в собственность из находящихся в государственной или муниципальной собственности земель для ведения отдельных видов сельскохозяйственной деятельности
- б). перечень объектов животного мира, предоставляемых в пользование
- в). установленные Водным кодексом Российской Федерации положения, регулирующие право собственности на водные объекты
- г). лимиты на размещение отходов производства и потребления.

2. Озоновый слой – это часть атмосферного воздуха, предохраняющая живые организмы от радиационного и ультрафиолетового воздействия и расположенная на высоте:

- а). до 30 км
- б). от 10 до 70 км
- в). до 50 км
- г). от 20 до 50 км

3. Граждане имеют права свободно и бесплатно пребывать в лесах и для собственных нужд осуществлять заготовку:

- а). пищевых лесных ресурсов
- б). живицы
- в). древесины
- г). недревесных лесных ресурсов

4. Составы экологических проступков в основном сконцентрированы в:

- а). природоресурсных законодательных актах
- б). федеральном законе от 10 января 2002 г. № 7-ФЗ «Об охране окружающей среды»
- в). главе 8 Кодекса Российской Федерации об административных правонарушениях
- г). главе 26 Уголовного кодекса Российской Федерации.

5. Объекты экологических правоотношений:

- а). предметы материального мира
- б). объекты охраны окружающей среды
- в). естественные экосистемы, природные ландшафты и комплексы, заповедники, парки
- г). земля, недра, почвы, воды, животный и растительный мир.

6. Один из основных критериев разграничения полномочий Российской Федерации и субъектов Российской Федерации по установлению порядка пользования недрами в целях разработки месторождений полезных ископаемых:

- а). расположение месторождения полезных ископаемых
- б). отнесение полезных ископаемых, предполагаемых для разработки, к общераспространенным

- в). утвержденные запасы полезных ископаемых
  - г). особенности разработки полезных ископаемых.
7. Вопросы владения, пользования и распоряжения недрами находятся в:
- а). ведении субъектов Российской Федерации
  - б). ведении МПР и экологии России
  - в). ведении Российской Федерации
  - г). совместном ведении Российской Федерации и субъектов Российской Федерации.
8. В Российской Федерации в систему нормативов, как важнейшего инструмента охраны атмосферного воздуха, включены предельно допустимые:
- а). вредные физические воздействия на атмосферный воздух
  - б). выбросы
  - в). уровни
  - г). вредного физического воздействия.
9. Экологические правоотношения – это:
- а). регулируемые нормами экологического права общественные отношения, которые возникают, изменяются и прекращаются в сфере природопользования, охраны окружающей среды и обеспечения экологической безопасности
  - б). регулируемые нормами права и охраняемые государством общественные отношения в сфере природопользования
  - в). урегулированные нормами экологического права общественные отношения по охране окружающей среды
  - г). урегулированные нормами экологического права, которые возникают, существуют и прекращаются в соответствии с требованиями и по основаниям, предусмотренным законодательством об охране окружающей среды.
10. Внесение платы за негативное воздействие на окружающую среду:
- а). освобождает субъектов хозяйственной и иной деятельности от выполнения мероприятий по охране окружающей среды
  - б). не освобождает субъектов хозяйственной и иной деятельности от выполнения мероприятий по охране окружающей среды
  - в). освобождает субъектов хозяйственной и иной деятельности от возмещения вреда окружающей среде
  - г). не освобождает субъектов хозяйственной и иной деятельности от возмещения вреда окружающей среде

### **Задача**

Федеральная служба по экологическому, технологическому и атомному надзору по Тульской области выдала ОАО «РТИ» соответствующее разрешение на выброс в атмосферу стационарными источниками загрязнения.

*Дайте законодательное определение понятий: «загрязнение атмосферного воздуха», «стационарный источник загрязнения атмосферного воздуха».*

## 40.02.02 Правоохранительная деятельность

(код и наименование специальности)

### ОП.05. Экологическое право

(код и наименование дисциплины)

#### БИЛЕТ №16

#### Инструкция для обучающегося

Место выполнения:

Максимальное время выполнения задания: 20 мин. (решение теста) + 30 ми. (решения нет)

При работе вы можете воспользоваться: нормативно-правовыми актами (УК РФ) (при решении задачи)

#### Тестирование

1. Объекты государственной экологической экспертизы федерального уровня:
  - а). проекты соглашений о разделе продукции
  - б). проекты целевых программ субъектов Российской Федерации, предусматривающих строительство и эксплуатацию объектов хозяйственной деятельности
  - в). материалы комплексного экологического обследования участков территорий, обосновывающих придание этим территориям правового статуса особо охраняемых природных территорий регионального значения
  - г). проекты технической документации на новые технику, технологии, использование которых может оказать воздействие на окружающую среду.
2. Экологическое право – это:
  - а). институт права, представляющий собой совокупность правовых норм, регулирующих отношения в области взаимодействия общества и природы
  - б). совокупность юридических норм, регулирующих относительно обособленную и качественно однородную обширную сферу общественных отношений
  - в). самостоятельная комплексная отрасль права, регулирующая отношения в области взаимодействия общества и человека с окружающей средой
  - г). самостоятельная отрасль, представляющая собой систему правовых норм, регулирующих отношения в сфере охраны окружающей природной среды.
3. Экологическая экспертиза основывается на принципах:
  - а). презумпции потенциальной экологической опасности любой намечаемой хозяйственной или иной деятельности
  - б). обязательности проведения государственной экологической экспертизы
  - в). независимости контроля в области охраны окружающей среды
  - г). научной обоснованности, объективности и законности.
4. Пребывание граждан на территории государственного природного заповедника:
  - а). запрещено
  - б). ограничено
  - в). разрешено
  - г). осуществляется при наличии разрешений
5. Содержание права природопользования:
  - а). установленная в силу закона или договора возможность гражданина или юридического лица использовать от или иной природный ресурс
  - б). система норм, регулирующих использование природных ресурсов
  - в). совокупность прав и обязанностей, возникающих в связи с использованием природных ресурсов
  - г). установленная законом, договором и лицензией на соответствующий вид

природопользования система условий, дозволенных и запретов, формирующая рамки поведения конкретного природопользователя

6. Становление экологического законодательства происходило в период:

- а). современный
- б). послереволюционный
- в). послевоенный
- г). советский

7. В соответствии с Лесным кодексом Российской Федерации использование, охрана, защита, воспроизводство леса осуществляется исходя из понятия о лесе как о (об):

- а). экологической системе
- б). совокупности лесной растительности, земли, животного мира и других компонентов
- в). биологическом понятие леса
- г). природном ресурсе.

8. Информация о состоянии окружающей среды, её изменении, полученная при осуществлении государственного экологического мониторинга, используется:

- а). для разработки федеральных программ в области экологического развития Российской Федерации
- б). в целях обеспечения выполнения в процессе хозяйственной и иной деятельности мероприятий по охране окружающей среды
- в). для разработки целевых программ в области охраны окружающей среды субъектов Российской Федерации
- г). для разработки прогнозов социально-экономического развития и принятия соответствующих решений.

9. В соответствии с ч.2 ст.9 Конституции Российской Федерации земля и другие природные ресурсы могут находиться в:

- а). государственной и муниципальной формах собственности
- б). федеральной собственности, собственности субъектов РФ, муниципальной, частной и иных формах собственности
- в). формах собственности, установленных федеральными законами
- г). частной, государственной, муниципальной и иных формах собственности.

10. Нормативы допустимых выбросов и сбросов веществ и микроорганизмов устанавливаются исходя из:

- а). допустимой антропогенной нагрузки на окружающую среду
- б). нормативов качества окружающей среды
- в). нормативов образования отходов производства и потребления
- г). технологических нормативов.

### **Задача**

Салехардский рыбзавод обратился в областную администрацию с просьбой разъяснить на законодательном уровне сущность и порядок определения квот на водные биологические ресурсы, а также платы за эти квоты.

*Дайте обоснованный ответ на запрос данного рыбзавода.*

## 40.02.02 Правоохранительная деятельность

(код и наименование специальности)

### ОП.05. Экологическое право

(код и наименование дисциплины)

#### БИЛЕТ №17

#### Инструкция для обучающегося

Место выполнения:

Максимальное время выполнения задания: 20 мин. (решение теста) + 30 ми. (решения нет)

При работе вы можете воспользоваться: нормативно-правовыми актами (УК РФ) (при решении задачи)

#### Тестирование

1. Основной комплексный законодательный акт, регулирующий общественные отношения в сфере охраны окружающей среды

а) Конституция Российской Федерации

б) Экологическая доктрина Российской Федерации от 31 августа 2002 г.

в) ФЗ от 10.01.2002 г. «Об охране окружающей среды»

г) Резолюция Генеральной Ассамблеи ООН от 29.10.1982 г. № 37/7 «Всемирная хартия природы»

2. «Основная единица» водопользования в соответствии с Водным кодексом Российской Федерации

а) водные ресурсы

б) водный объект

в) водохозяйственный участок

г) речной бассейн

3. Источник экологического права

а) нормативные правовые акты, принятые уполномоченными на то государственными органами и органами местного самоуправления в установленной форме и с соблюдением определенной процедуры, регулирующие общественные отношения в области природопользования, охраны окружающей среды и обеспечения экологической безопасности

б) нормативные правовые акты, содержащие правила поведения, регулирующие отношения человека с окружающей средой

в) правовой обычай, правовой прецедент, нормативный правовой акт и договор нормативного содержания

г) совокупность правовых норм, регулирующих экологически значимое поведение людей

4. В соответствии с федеральным законом от 10 января 2002 г. № 7-ФЗ «Об охране окружающей среды» под нормированием в области охраны окружающей среды понимается

...

а) установление нормативов на эксплуатацию природных ресурсов, вовлечение их в хозяйственный оборот

б) установление нормативов качества окружающей среды

в) установление нормативов допустимого воздействия на окружающую среду при осуществлении хозяйственной и иной деятельности

г) разработка нормативных правовых документов в области охраны окружающей среды

5. Государственными природными заказниками являются территории ...

а) сохранения и изучения естественного хода природных процессов, отдельных видов и сообществ растений и животных, типичных и уникальных экологических систем

б) относящиеся к уникальным природным объектам и природным комплексам, имеющим реликтовое, научное, историческое, экологическое значение



- в) имеющие особое значение для сохранения и восстановления природных комплексов и их компонентов и поддержания экологического баланса
  - г) включающие природные комплексы и объекты, имеющие особую экологическую, эстетическую и историческую ценность, и предназначенные для использования в природоохранных, просветительских, научных и культурных целях
6. В настоящее время не осуществляется лицензирование ...
- а) водопользования
  - б) лесопользования
  - в) недропользования
  - г) использования объектов животного мира
7. Нормирование в области охраны окружающей среды осуществляется в целях ...
- а) наблюдения за состоянием окружающей среды в районах расположения источников антропогенного воздействия
  - б) наблюдения за состоянием воздействия источников антропогенного воздействия на окружающую среду
  - в) государственного регулирования воздействия хозяйственной и иной деятельности на окружающую среду
  - г) обеспечения потребности государства, юридических и физических лиц в достоверной информации
8. В соответствии с законом РФ от 21 февраля 1992 г. № 2395-1 «О недрах» в муниципальной и иных формах собственности могут находиться ...
- а) недра в границах Российской Федерации
  - б) полезные ископаемые Российской Федерации
  - в) добытые в Российской Федерации полезные ископаемые
  - г) участки недр Российской Федерации
9. Принцип, относящийся к основным экологическим принципам:
- а) устойчивость природопользования;
  - б) законность
  - в) гласность
  - г) принцип комплексного подхода
10. Общественный экологический контроль осуществляется в целях ...
- а) реализации прав каждого на благоприятную окружающую среду
  - б) обеспечения выполнения в процессе хозяйственной и иной деятельности мероприятий по охране окружающей среды
  - в) обеспечения исполнения законодательства в области охраны окружающей среды
  - г) предотвращения нарушения законодательства в области охраны окружающей среды

#### **Задача**

Администрация Алтайского края обратилась к юридической фирме «Юрисэксперт» за консультацией и изложила следующую ситуацию.

В состав объектов внешнего благоустройства входят берегоукрепительные дамбы и зеленые насаждения (скверы, газоны и т. д.) городских округов и сельских поселений.

Указанные объекты числятся в качестве основных средств в городских округах на балансе организаций жилищно-коммунального хозяйства, а в сельских поселениях – на балансе органов местного самоуправления.

В соответствии с подп. 1 п. 4 ст. 374 Налогового кодекса РФ не признаются объектами налогообложения земельные участки и иные объекты природопользования (водные объекты и другие природные ресурсы).

Согласно ст. 1 Федерального закона «Об охране окружающей среды» под природными ресурсами подразумеваются компоненты природной среды, природные объекты и природно-

антропогенные объекты, которые используются или могут быть использованы при осуществлении хозяйственной и иной деятельности в качестве источников энергии, продуктов производства и предметов потребления и имеют потребительскую ценность. При этом природно-антропогенными объектами являются природные объекты, измененные в результате хозяйственной и иной деятельности, и (или) объекты, созданные человеком, обладающие свойствами природного объекта и имеющие рекреационное и защитное значение.

Учитывая, что берегоукрепительные дамбы и зеленые насаждения изменяют природные объекты в защитных целях, просим разъяснить правомерность их отнесения к природно-антропогенным объектам и исключения из объектов налогообложения налогом на имущество организаций.

*Дайте юридическую консультацию по вопросу налогообложения водных объектов для размещения и строительства гидротехнических сооружений гидроэнергетического, мелиоративного, рыбохозяйственного, воднотранспортного, водопроводного и канализационного назначения.*

## 40.02.02 Правоохранительная деятельность

(код и наименование специальности)

### ОП.05. Экологическое право

(код и наименование дисциплины)

#### БИЛЕТ №18

#### Инструкция для обучающегося

Место выполнения:

Максимальное время выполнения задания: 20 мин. (решение теста) + 30 ми. (решения нет)

При работе вы можете воспользоваться: нормативно-правовыми актами (УК РФ) (при решении задачи)

#### Тестирование

1. В соответствии с федеральным законом от 10 января 2002 г. № 7-ФЗ «Об охране окружающей среды» под мониторингом окружающей среды (экологическим мониторингом) понимается.

- а). независимая, комплексная, документированная оценка соблюдения субъектом хозяйственной и иной деятельности требований в области охраны окружающей среды.
- б). система мер, направленная на предотвращение, выявление и пресечение нарушений законодательства в области охраны окружающей среды.
- в). комплексная система наблюдений за состоянием окружающей среды, оценки и прогноза изменений состояния окружающей среды под воздействием природных и антропогенных факторов.

г). вид деятельности по выявлению, анализу и учету прямых, косвенных и иных последствий воздействия на окружающую среду планируемой хозяйственной и иной деятельности.

2. Порядок осуществления государственного экологического контроля устанавливается отраслевыми законами.

- а). федеральным законом от 10 января 2002 г. № 7-ФЗ «Об охране окружающей среды»;
- б). Правительством Российской Федерации;
- в). законодательными актами субъектов Российской Федерации;

3. Объекты животного мира могут предоставляться в краткосрочное пользование гражданам на основании.

- а). краткосрочной лицензии;
- б). именной разовой лицензии;
- в). именного разрешения;
- г). охотничьего билета.

4. Право на приоритетное пользование животным миром распространяется на:

- а). местное население среды обитания объектов животного мира;
- б). коренные малочисленные народы и этнические общности;
- в). граждане Российской Федерации;
- г). общественные природоохранные объединения (организации).

5. Общественный экологический контроль осуществляется.

- а). общественными объединениями и некоммерческими организациями;
- б). физическими лицами;
- в). инициативными группами;
- г). гражданами.

6. К видам негативного воздействия на окружающую среду в соответствии со статьей 16 федерального закона от 10 января 2002 г. № 7-ФЗ «Об охране окружающей среды» не относится (ятся):

- а). загрязнение недр, почв;

- б). выбросы в атмосферный воздух загрязняющих веществ;
  - в). размещение отходов производства и потребления;
  - г). переработка отходов производства и потребления.
7. Под особым природопользованием понимается пользование природными ресурсами:
- а). в результате деятельности, связанной с нуждами обороны и безопасности страны;
  - б). осуществляемое на основе полученной в установленном порядке лицензии;
  - в). без необходимости осуществления юридических действий;
  - г). принадлежащими каждому гражданину с момента рождения.
8. В Уголовном кодексе Российской Федерации в основном сформулированы составы экологических преступлений:
- а). материальные
  - б). общие
  - в). формальные
  - г). специальные
9. Для общего пользования предназначен (а):
- а). береговая полоса водного объекта, находящегося в государственной собственности;
  - б). водный объект, находящийся в федеральной собственности;
  - в). береговая полоса водного объекта, находящегося в частной собственности;
  - г). водный объект, находящийся в муниципальной собственности.
10. Положения федерального закона от 8 августа 2001 г. № 128-ФЗ «О лицензировании отдельных видов деятельности» не распространяется на:
- а). использование природных ресурсов;
  - б). эксплуатацию химически опасных производственных объектов
  - в). деятельность, работы и услуги в сфере использования атомной энергии
  - г). деятельность, связанную с производством дезинфекционных средств

#### **Задача**

ОАО «Тулабытпром» осуществило сброс сточных вод в реку Упа. Вредные химические вещества были обнаружены в родниках данного района, где население постоянно осуществляло забор воды для бытовых нужд.

В итоге в местную больницу с тяжелыми отравлениями желудочно-кишечного тракта было доставлено 150 жителей.

Как показали результаты экспертизы, в родниковой воде содержались ядовитые химические вещества, которые используются на производстве ОАО «Тулабытпром».

*Дайте юридическую консультацию по вопросу о порядке возмещения вреда, причиненного гражданам, в соответствии с действующим законодательством.*

## 40.02.02 Правоохранительная деятельность

(код и наименование специальности)

### ОП.05. Экологическое право

(код и наименование дисциплины)

#### БИЛЕТ №19

#### Инструкция для обучающегося

Место выполнения:

Максимальное время выполнения задания: 20 мин. (решение теста) + 30 ми. (решения нет)

При работе вы можете воспользоваться: нормативно-правовыми актами (УК РФ) (при решении задачи)

#### Тестирование

1. К лимитам на использование природных ресурсов можно отнести:

- а). положения Земельного кодекса Российской Федерации о размерах земельных участков, предоставляемых гражданам в собственность из находящихся в государственной или муниципальной собственности земель для ведения отдельных видов сельскохозяйственной деятельности
- б). перечень объектов животного мира, предоставляемых в пользование
- в). установленные Водным кодексом Российской Федерации положения, регулирующие право собственности на водные объекты
- г). лимиты на размещение отходов производства и потребления.

2. Озоновый слой – это часть атмосферного воздуха, предохраняющая живые организмы от радиационного и ультрафиолетового воздействия и расположенная на высоте:

- а). до 30 км
- б). от 10 до 70 км
- в). до 50 км
- г). от 20 до 50 км

3. Граждане имеют права свободно и бесплатно пребывать в лесах и для собственных нужд осуществлять заготовку:

- а). пищевых лесных ресурсов
- б). живицы
- в). древесины
- г). недревесных лесных ресурсов

4. Составы экологических проступков в основном сконцентрированы в:

- а). природоресурсных законодательных актах
- б). федеральном законе от 10 января 2002 г. № 7-ФЗ «Об охране окружающей среды»
- в). главе 8 Кодекса Российской Федерации об административных правонарушениях
- г). главе 26 Уголовного кодекса Российской Федерации.

5. Объекты экологических правоотношений:

- а). предметы материального мира
- б). объекты охраны окружающей среды
- в). естественные экосистемы, природные ландшафты и комплексы, заповедники, парки
- г). земля, недра, почвы, воды, животный и растительный мир.

6. Один из основных критериев разграничения полномочий Российской Федерации и субъектов Российской Федерации по установлению порядка пользования недрами в целях разработки месторождений полезных ископаемых:

- а). расположение месторождения полезных ископаемых
- б). отнесение полезных ископаемых, предполагаемых для разработки, к общераспространенным

- в). утвержденные запасы полезных ископаемых
  - г). особенности разработки полезных ископаемых.
7. Вопросы владения, пользования и распоряжения недрами находятся в:
- а). ведении субъектов Российской Федерации
  - б). ведении МПР и экологии России
  - в). ведении Российской Федерации
  - г). совместном ведении Российской Федерации и субъектов Российской Федерации.
8. В Российской Федерации в систему нормативов, как важнейшего инструмента охраны атмосферного воздуха, включены предельно допустимые:
- а). вредные физические воздействия на атмосферный воздух
  - б). выбросы
  - в). уровни
  - г). вредного физического воздействия.
9. Экологические правоотношения – это:
- а). регулируемые нормами экологического права общественные отношения, которые возникают, изменяются и прекращаются в сфере природопользования, охраны окружающей среды и обеспечения экологической безопасности
  - б). регулируемые нормами права и охраняемые государством общественные отношения в сфере природопользования
  - в). урегулированные нормами экологического права общественные отношения по охране окружающей среды
  - г). урегулированные нормами экологического права, которые возникают, существуют и прекращаются в соответствии с требованиями и по основаниям, предусмотренным законодательством об охране окружающей среды.
10. Внесение платы за негативное воздействие на окружающую среду:
- а). освобождает субъектов хозяйственной и иной деятельности от выполнения мероприятий по охране окружающей среды
  - б). не освобождает субъектов хозяйственной и иной деятельности от выполнения мероприятий по охране окружающей среды
  - в). освобождает субъектов хозяйственной и иной деятельности от возмещения вреда окружающей среде
  - г). не освобождает субъектов хозяйственной и иной деятельности от возмещения вреда окружающей среде

### **Задача**

При разработке раздела «Охрана окружающей среды» (ОСС) проекта санитарно-защитной зоны предприятия (СЗЗ предприятия), в том числе проекта обоснования, благоустройства и сокращения СЗЗ, экологи ОАО «Машиностролимитед» обратились в Комитет природных ресурсов области с просьбой разъяснить содержание санитарно-защитной зоны, а также порядок изменения ее размеров.

*Дайте развернутый ответ на запрос экологов данной организации.*

## 40.02.02 Правоохранительная деятельность

(код и наименование специальности)

### ОП.05. Экологическое право

(код и наименование дисциплины)

#### БИЛЕТ №20

#### Инструкция для обучающегося

Место выполнения:

Максимальное время выполнения задания: 20 мин. (решение теста) + 30 ми. (решения нет)

При работе вы можете воспользоваться: нормативно-правовыми актами (УК РФ) (при решении задачи)

#### Тестирование

1. Объекты государственной экологической экспертизы федерального уровня:
  - а). проекты соглашений о разделе продукции
  - б). проекты целевых программ субъектов Российской Федерации, предусматривающих строительство и эксплуатацию объектов хозяйственной деятельности
  - в). материалы комплексного экологического обследования участков территорий, обосновывающих придание этим территориям правового статуса особо охраняемых природных территорий регионального значения
  - г). проекты технической документации на новые технику, технологии, использование которых может оказать воздействие на окружающую среду.
2. Экологическое право – это:
  - а). институт права, представляющий собой совокупность правовых норм, регулирующих отношения в области взаимодействия общества и природы
  - б). совокупность юридических норм, регулирующих относительно обособленную и качественно однородную обширную сферу общественных отношений
  - в). самостоятельная комплексная отрасль права, регулирующая отношения в области взаимодействия общества и человека с окружающей средой
  - г). самостоятельная отрасль, представляющая собой систему правовых норм, регулирующих отношения в сфере охраны окружающей природной среды.
3. Экологическая экспертиза основывается на принципах:
  - а). презумпции потенциальной экологической опасности любой намечаемой хозяйственной или иной деятельности
  - б). обязательности проведения государственной экологической экспертизы
  - в). независимости контроля в области охраны окружающей среды
  - г). научной обоснованности, объективности и законности.
4. Пребывание граждан на территории государственного природного заповедника:
  - а). запрещено
  - б). ограничено
  - в). разрешено
  - г). осуществляется при наличии разрешений
5. Содержание права природопользования:
  - а). установленная в силу закона или договора возможность гражданина или юридического лица использовать от или иной природный ресурс
  - б). система норм, регулирующих использование природных ресурсов
  - в). совокупность прав и обязанностей, возникающих в связи с использованием природных ресурсов
  - г). установленная законом, договором и лицензией на соответствующий вид

природопользования система условий, дозволенных и запретов, формирующая рамки поведения конкретного природопользователя

6. Становление экологического законодательства происходило в период:

- а). современный
- б). послереволюционный
- в). послевоенный
- г). советский

7. В соответствии с Лесным кодексом Российской Федерации использование, охрана, защита, воспроизводство леса осуществляется исходя из понятия о лесе как о (об):

- а). экологической системе
- б). совокупности лесной растительности, земли, животного мира и других компонентов
- в). биологическом понятие леса
- г). природном ресурсе.

8. Информация о состоянии окружающей среды, её изменении, полученная при осуществлении государственного экологического мониторинга, используется:

- а). для разработки федеральных программ в области экологического развития Российской Федерации
- б). в целях обеспечения выполнения в процессе хозяйственной и иной деятельности мероприятий по охране окружающей среды
- в). для разработки целевых программ в области охраны окружающей среды субъектов Российской Федерации
- г). для разработки прогнозов социально-экономического развития и принятия соответствующих решений.

9. В соответствии с ч.2 ст.9 Конституции Российской Федерации земля и другие природные ресурсы могут находиться в:

- а). государственной и муниципальной формах собственности
- б). федеральной собственности, собственности субъектов РФ, муниципальной, частной и иных формах собственности
- в). формах собственности, установленных федеральными законами
- г). частной, государственной, муниципальной и иных формах собственности.

10. Нормативы допустимых выбросов и сбросов веществ и микроорганизмов устанавливаются исходя из:

- а). допустимой антропогенной нагрузки на окружающую среду
- б). нормативов качества окружающей среды
- в). нормативов образования отходов производства и потребления
- г). технологических нормативов.

### **Задача**

ЗАО «Сахнефть» осуществляло хранение ГСМ на складах в районе деревни Выхино.

В ночь на 26 мая 2006 г. произошла утечка нефтепродуктов, вследствие чего живописные луга данного края превратились в огромное нефтяное пятно.

Природоохранный прокурор подал исковое заявление к этой организации.

Ответчик в суде отказывался удовлетворить иск, так как данные земли принадлежат местной администрации. Как пояснил представитель ЗАО «Сахнефть», хранение ГСМ производилось в соответствии с действующими нормативами и в попадании нефтепродуктов в землю их вины нет, а случившееся – просто казус.

*Дайте юридическую оценку правомерности доводов ответчика.*





АККРЕДИТОВАННОЕ ОБРАЗОВАТЕЛЬНОЕ ЧАСТНОЕ УЧРЕЖДЕНИЕ  
ВЫСШЕГО ОБРАЗОВАНИЯ  
«МОСКОВСКИЙ ФИНАНСОВО-ЮРИДИЧЕСКИЙ УНИВЕРСИТЕТ  
МФЮА»

СОГЛАСОВАНО  
Протокол согласования с  
Отделом МВД России  
по району Внуково г. Москвы  
от 12 марта 2024 г.

УТВЕРЖДЕНО  
приказом Ректора МФЮА  
от 25 апреля 2024 г.

ФОНД  
ОЦЕНОЧНЫХ СРЕДСТВ

П  
О

**ОП.06. Криминология и предупреждение преступлений**

У  
Ч  
для специальности

**40.02.02 Правоохранительная деятельность**

базовой подготовки

Н  
О  
Й

Д  
И  
С  
Ц  
И  
П  
Л  
И  
Н  
Е

2024

Фонд оценочных средств рассмотрен на заседании кафедры уголовно-правовых дисциплин

Протокол № 5 от 12 марта 2024 г.

Заведующий кафедрой: к.ю.н., доцент Дубовиченко С.В.

Фонд оценочных средств разработан на основе Федерального государственного образовательного стандарта среднего профессионального образования (далее – ФГОС СПО) по специальности 40.02.02 Правоохранительная деятельность, утвержденного Приказом Минобрнауки России от 12.05.2014 № 509 (зарегистрирован Министерством юстиции Российской Федерации 21.08.2014, регистрационный № 33737)

Разработчик: ст. преподаватель С.Ю. Юшенкова

Эксперты:

Внутренняя экспертиза: к.ю.н., доцент С.В. Дубовиченко

Внешняя экспертиза: Горбулинская Ирина Николаевна, к.ю.н, доцент, доцент кафедры технико-криминалистического обеспечения экспертных исследований Московского университета МВД России имени В.Я. Кикотя

## 1. Перечень компетенций

Код компетенции	Формулировка компетенции
1	2
<b>ОК</b>	<b>Общие компетенции</b>
ОК 10.	Адаптироваться к меняющимся условиям профессиональной деятельности.
ОК 11.	Самостоятельно определять задачи профессионального и личностного развития, заниматься самообразованием, осознанно планировать повышение квалификации.
ОК 12.	Выполнять профессиональные задачи в соответствии с нормами морали, профессиональной этики и служебного этикета.
ОК 13.	Проявлять нетерпимость к коррупционному поведению, уважительно относиться к праву и закону.
<b>ПК</b>	<b>Профессиональные компетенции</b>
ПК.1.1.	Юридически квалифицировать факты, события и обстоятельства. Принимать решения и совершать юридические действия в точном
ПК.1.2.	Обеспечивать соблюдение законодательства субъектами права.
ПК.1.3.	Осуществлять реализацию норм материального и процессуального права.
ПК.1.4.	Обеспечивать законность и правопорядок, безопасность личности, общества и государства, охранять общественный порядок.
ПК.1.11.	Обеспечивать защиту сведений, составляющих государственную тайну, сведений конфиденциального характера и иных охраняемых законом тайн.
ПК.1.12.	Осуществлять предупреждение преступлений и иных правонарушений на основе использования знаний о закономерностях преступности, преступного поведения и методов их предупреждения, выявлять и устранять причины и условия, способствующие совершению правонарушений

## 2. Планируемые результаты обучения

В результате освоения дисциплины обучающиеся должны:

**Знать:**

- социальную природу преступности и ее основные характеристики и формы проявления;
- особенности лиц, совершивших преступления;
- особенности криминальной среды;
- механизм индивидуального преступного поведения;
- криминологическую характеристику отдельных видов и групп преступлений;
- основные цели и задачи государственной политики в сфере противодействия коррупции;
- детерминанты коррупции, особенности их проявления в механизме преступного поведения;
- организационно-правовые средства предупреждения и профилактики правонарушений, в том числе организационные, правовые и тактические основы предупреждения коррупции в

правоохранительных органах, основные направления профилактики коррупционного поведения сотрудников и служащих правоохранительных органов.

**Уметь:**

- выявлять обстоятельства, способствующие преступности, в том числе коррупции;
- осуществлять деятельность по предупреждению и профилактике преступлений и иных правонарушений, в том числе коррупционных.

### 3. ПАСПОРТ ФОНДА ОЦЕНОЧНЫХ СРЕДСТВ

Результаты обучения (освоенные умения, усвоенные знания)	ПК, ОК	Наименование темы	Уровень освоения темы	Наименование оценочного средства	
				Текущий контроль (поурочный)	Промежуточная аттестация (в конце семестра по учебному плану)
1	2	3	4	5	6
<p><b>Знание:</b></p> <ul style="list-style-type: none"> <li>- социальной природы преступности и ее основных характеристик и форм проявления;</li> <li>- особенностей лиц, совершивших преступления;</li> <li>- особенностей криминальной среды;</li> <li>- механизма индивидуального преступного поведения;</li> <li>- криминологической характеристики отдельных видов и групп преступлений;</li> <li>- основных целей и задач государственной политики в сфере противодействия коррупции;</li> <li>- детерминант коррупции, особенностей их проявления в механизме преступного поведения;</li> <li>- организационно-правовых средств предупреждения и профилактики правонарушений, в том числе организационных, правовых и тактических основ предупреждения коррупции в правоохранительных органах, основных направлений профилактики коррупционного поведения сотрудников и служащих правоохранительных органов.</li> </ul> <p><b>Уметь:</b></p> <ul style="list-style-type: none"> <li>- выявлять обстоятельства, способствующие преступности, в том числе коррупции;</li> <li>- осуществлять деятельность по</li> </ul>	<p>ОК 10 – ОК 13, ПК 1.1. – ПК 1.4., ПК.1.11, ПК.1.12.</p>	<p><b>Тема 1.1 Сущность и значение криминологии науки</b></p>	<p>1, 2, 3</p>	<ul style="list-style-type: none"> <li>- устный опрос</li> <li>- тест</li> <li>- решение разноуровневых задач (заданий)</li> <li>- решение кейс-задач (юридических «казусов»)</li> <li>- контрольная работа</li> </ul>	

предупреждению и профилактике преступлений и иных правонарушений, в том числе коррупционных					
<p><b>Знание:</b></p> <ul style="list-style-type: none"> <li>- социальной природы преступности и ее основных характеристик и форм проявления;</li> <li>- особенностей лиц, совершивших преступления;</li> <li>- особенностей криминальной среды;</li> <li>- механизма индивидуального преступного поведения;</li> <li>- криминологической характеристики отдельных видов и групп преступлений;</li> </ul> <p><b>Уметь:</b></p> <ul style="list-style-type: none"> <li>- осуществлять деятельность по предупреждению и профилактике преступлений и иных правонарушений, в том числе коррупционных</li> </ul>	<p>ОК 10 – ОК 13, ПК 1.1. – ПК 1.4., ПК.1.11, ПК.1.12.</p>	<p><b>Тема 1.2 Криминологическое учение о преступности и личности преступника</b></p>	<p>1, 2, 3</p>	<ul style="list-style-type: none"> <li>- устный опрос</li> <li>- тест</li> <li>- решение разноуровневых задач (заданий)</li> <li>- решение кейс-задач (юридических «казусов»)</li> <li>- контрольная работа</li> </ul>	
<p><b>Знание:</b></p> <ul style="list-style-type: none"> <li>- социальной природы преступности и ее основных характеристик и форм проявления;</li> <li>- особенностей лиц, совершивших преступления;</li> <li>- особенностей криминальной среды;</li> <li>- механизма индивидуального преступного поведения;</li> <li>- криминологической характеристики отдельных видов и групп преступлений;</li> </ul> <p><b>Уметь:</b></p> <ul style="list-style-type: none"> <li>- осуществлять деятельность по предупреждению и профилактике преступлений и иных правонарушений, в том числе коррупционных</li> </ul>	<p>ОК 10 – ОК 13, ПК 1.1. – ПК 1.4., ПК.1.11, ПК.1.12.</p>	<p><b>Тема 1.3 Детерминанты преступности</b></p>	<p>1, 2, 3</p>	<ul style="list-style-type: none"> <li>- устный опрос</li> <li>- тест</li> <li>- решение разноуровневых задач (заданий)</li> <li>- решение кейс-задач (юридических «казусов»)</li> <li>- контрольная работа</li> </ul>	
<p><b>Знание:</b></p> <ul style="list-style-type: none"> <li>- социальной природы преступности и ее основных характеристик и форм проявления;</li> <li>- особенностей лиц, совершивших</li> </ul>	<p>ОК 10 – ОК 13, ПК 1.1. – ПК 1.4., ПК.1.11,</p>	<p><b>Тема 1.4 Личность преступника</b></p>	<p>1, 2, 3</p>	<ul style="list-style-type: none"> <li>- устный опрос</li> <li>- тест</li> <li>- решение разноуровневых задач (заданий)</li> <li>- решение кейс-задач</li> </ul>	

преступления; - особенностей криминальной среды; - механизма индивидуального преступного поведения; <b>Уметь:</b> - осуществлять деятельность по предупреждению и профилактике преступлений и иных правонарушений, в том числе коррупционных	ПК.1.12.			(юридических «казусов») - контрольная работа	
<b>Знание:</b> - социальной природы преступности и ее основных характеристик и форм проявления; - особенностей лиц, совершивших преступления; - особенностей криминальной среды; - механизма индивидуального преступного поведения; <b>Уметь:</b> - осуществлять деятельность по предупреждению и профилактике преступлений и иных правонарушений, в том числе коррупционных	ОК 10 – ОК 13, ПК 1.1. – ПК 1.4., ПК.1.11, ПК.1.12.	<b>Тема 1.5 Общие положения виктимологии</b>	1, 2, 3	- устный опрос - тест - решение разноуровневых задач (заданий) - решение кейс-задач (юридических «казусов») - контрольная работа	
<b>Знание:</b> - социальной природы преступности и ее основных характеристик и форм проявления; - особенностей лиц, совершивших преступления; - особенностей криминальной среды; - механизма индивидуального преступного поведения; - <b>Уметь:</b> - осуществлять деятельность по предупреждению и профилактике преступлений и иных правонарушений, в том числе коррупционных	ОК 10 – ОК 13, ПК 1.1. – ПК 1.4., ПК.1.11, ПК.1.12.	<b>Тема 1.6 Предупреждение преступности</b>	1, 2, 3	- устный опрос - тест - решение разноуровневых задач (заданий) - решение кейс-задач (юридических «казусов») - контрольная работа	
<b>Знание:</b> - социальной природы преступности и ее	ОК 10 – ОК 13,	<b>Тема 1.7 Криминологическое прогнозирование и</b>	1, 2, 3	- устный опрос - тест	

<p>основных характеристик и форм проявления;</p> <ul style="list-style-type: none"> <li>- особенностей лиц, совершивших преступления;</li> <li>- особенностей криминальной среды;</li> <li>- механизма индивидуального преступного поведения;</li> </ul> <p><b>Уметь:</b></p> <ul style="list-style-type: none"> <li>- осуществлять деятельность по предупреждению и профилактике преступлений и иных правонарушений, в том числе коррупционных</li> </ul>	<p>ПК 1.1. – ПК 1.4., ПК.1.11, ПК.1.12.</p>	<p><b>планирование борьбы с преступностью</b></p>		<p>- решение разноуровневых задач (заданий)</p> <ul style="list-style-type: none"> <li>- решение кейс-задач (юридических «казусов»)</li> <li>- контрольная работа</li> </ul>	
<p><b>Знание:</b></p> <ul style="list-style-type: none"> <li>- социальной природы преступности и ее основных характеристик и форм проявления;</li> <li>- особенностей лиц, совершивших преступления;</li> <li>- особенностей криминальной среды;</li> <li>- механизма индивидуального преступного поведения;</li> <li>- криминологической характеристики отдельных видов и групп преступлений;</li> </ul> <p><b>Уметь:</b></p> <ul style="list-style-type: none"> <li>- осуществлять деятельность по предупреждению и профилактике преступлений и иных правонарушений, в том числе коррупционных</li> </ul>	<p>ОК 10 – ОК 13, ПК 1.1. – ПК 1.4., ПК.1.11, ПК.1.12.</p>	<p><b>Тема 2.1 Общая криминологическая характеристика и классификация преступлений</b></p>	<p>1, 2, 3</p>	<p>- устный опрос - тест</p> <p>- решение разноуровневых задач (заданий)</p> <ul style="list-style-type: none"> <li>- решение кейс-задач (юридических «казусов»)</li> <li>- контрольная работа</li> </ul>	
<p><b>Знание:</b></p> <ul style="list-style-type: none"> <li>- социальной природы преступности и ее основных характеристик и форм проявления;</li> <li>- особенностей лиц, совершивших преступления;</li> <li>- особенностей криминальной среды;</li> <li>- механизма индивидуального преступного поведения;</li> <li>- криминологической характеристики отдельных видов и групп преступлений;</li> </ul> <p><b>Уметь:</b></p>	<p>ОК 10 – ОК 13, ПК 1.1. – ПК 1.4., ПК.1.11, ПК.1.12.</p>	<p><b>Тема 2.2 Криминологическая характеристика организованной преступности</b></p>	<p>1, 2, 3</p>	<p>- устный опрос - тест</p> <p>- решение разноуровневых задач (заданий)</p> <ul style="list-style-type: none"> <li>- решение кейс-задач (юридических «казусов»)</li> <li>- контрольная работа</li> </ul>	



<p>- осуществлять деятельность по предупреждению и профилактике преступлений и иных правонарушений, в том числе коррупционных</p>					
<p><b>Знание:</b>  - социальной природы преступности и ее основных характеристик и форм проявления;  - особенностей лиц, совершивших преступления;  - особенностей криминальной среды;  - механизма индивидуального преступного поведения;  - криминологической характеристики отдельных видов и групп преступлений;  <b>Уметь:</b>  - осуществлять деятельность по предупреждению и профилактике преступлений и иных правонарушений, в том числе коррупционных</p>	<p>ОК 10 – ОК 13, ПК 1.1. – ПК 1.4., ПК.1.11, ПК.1.12.</p>	<p><b>Тема 2.3 Криминологическая характеристика насильственной преступности</b></p>	<p>1, 2, 3</p>	<p>- устный опрос  - тест  - решение разноуровневых задач (заданий)  - решение кейс-задач (юридических «казусов»)  - контрольная работа</p>	
<p><b>Знание:</b>  - социальной природы преступности и ее основных характеристик и форм проявления;  - особенностей лиц, совершивших преступления;  - особенностей криминальной среды;  - механизма индивидуального преступного поведения;  - криминологической характеристики отдельных видов и групп преступлений;  - основных целей и задач государственной политики в сфере противодействия коррупции;  - детерминант коррупции, особенностей их проявления в механизме преступного поведения;  - организационно-правовых средств предупреждения и профилактики правонарушений, в том числе</p>	<p>ОК 10 – ОК 13, ПК 1.1. – ПК 1.4., ПК.1.11, ПК.1.12.</p>	<p><b>Тема 2.4 Криминологическая характеристика коррупционной преступности</b></p>	<p>1, 2, 3</p>	<p>- устный опрос  - решение разноуровневых задач (заданий)  - решение кейс-задач (юридических «казусов»)  - контрольная работа</p>	

<p>организационных, правовых и тактических основ предупреждения коррупции в правоохранительных органах, основных направлений профилактики коррупционного поведения сотрудников и служащих правоохранительных органов.</p> <p><b>Уметь:</b></p> <ul style="list-style-type: none"> <li>- выявлять обстоятельства, способствующие преступности, в том числе коррупции;</li> <li>- осуществлять деятельность по предупреждению и профилактике преступлений и иных правонарушений, в том числе коррупционных</li> </ul>					
<p><b>Знание:</b></p> <ul style="list-style-type: none"> <li>- социальной природы преступности и ее основных характеристик и форм проявления;</li> <li>- особенностей лиц, совершивших преступления;</li> <li>- особенностей криминальной среды;</li> <li>- механизма индивидуального преступного поведения;</li> <li>- криминологической характеристики отдельных видов и групп преступлений;</li> </ul> <p><b>Уметь:</b></p> <ul style="list-style-type: none"> <li>- осуществлять деятельность по предупреждению и профилактике преступлений и иных правонарушений, в том числе коррупционных</li> </ul>	<p>ОК 10 – ОК 13, ПК 1.1. – ПК 1.4., ПК.1.11, ПК.1.12.</p>	<p><b>Тема 2.5 Криминологическая характеристика экономической преступности</b></p>	<p>1, 2, 3</p>	<ul style="list-style-type: none"> <li>- устный опрос</li> <li>- решение разноуровневых задач (заданий)</li> <li>- решение кейс-задач (юридических «казусов»)</li> <li>- контрольная работа</li> </ul>	
<p><b>Знание:</b></p> <ul style="list-style-type: none"> <li>- социальной природы преступности и ее основных характеристик и форм проявления;</li> <li>- особенностей лиц, совершивших преступления;</li> <li>- особенностей криминальной среды;</li> <li>- механизма индивидуального преступного поведения;</li> <li>- криминологической характеристики</li> </ul>	<p>ОК 10 – ОК 13, ПК 1.1. – ПК 1.4., ПК.1.11, ПК.1.12.</p>	<p><b>Тема 2.6 Криминологическая характеристика корыстной преступности</b></p>	<p>1, 2, 3</p>	<ul style="list-style-type: none"> <li>- устный опрос</li> <li>- решение разноуровневых задач (заданий)</li> <li>- решение кейс-задач (юридических «казусов»)</li> <li>- контрольная работа</li> </ul>	

отдельных видов и групп преступлений; <b>Уметь:</b> - осуществлять деятельность по предупреждению и профилактике преступлений и иных правонарушений, в том числе коррупционных					
<b>Знание:</b> - социальной природы преступности и ее основных характеристик и форм проявления; - особенностей лиц, совершивших преступления; - особенностей криминальной среды; - механизма индивидуального преступного поведения; - криминологической характеристики отдельных видов и групп преступлений; <b>Уметь:</b> - осуществлять деятельность по предупреждению и профилактике преступлений и иных правонарушений, в том числе коррупционных	ОК 10 – ОК 13, ПК 1.1. – ПК 1.4., ПК.1.11, ПК.1.12.	<b>Тема 2.7 Криминологическая характеристика неосторожной преступности</b>	1, 2, 3	- устный опрос - решение разноуровневых задач (заданий) - решение кейс-задач (юридических «казусов») - контрольная работа	
<b>Знание:</b> - социальной природы преступности и ее основных характеристик и форм проявления; - особенностей лиц, совершивших преступления; - особенностей криминальной среды; - механизма индивидуального преступного поведения; - криминологической характеристики отдельных видов и групп преступлений; <b>Уметь:</b> - осуществлять деятельность по предупреждению и профилактике преступлений и иных правонарушений, в том числе коррупционных	ОК 10 – ОК 13, ПК 1.1. – ПК 1.4., ПК.1.11, ПК.1.12.	<b>Тема 2.8 Криминологическая характеристика женской преступности</b>	1, 2, 3	- устный опрос - решение разноуровневых задач (заданий) - решение кейс-задач (юридических «казусов») - контрольная работа	
<b>Знание:</b> - социальной природы преступности и ее	ОК 10 – ОК 13,	<b>Тема 2.9 Криминологическая характеристика</b>	1, 2, 3	- устный опрос - решение разноуровневых задач	

<p>основных характеристик и форм проявления;</p> <ul style="list-style-type: none"> <li>- особенностей лиц, совершивших преступления;</li> <li>- особенностей криминальной среды;</li> <li>- механизма индивидуального преступного поведения;</li> <li>- криминологической характеристики отдельных видов и групп преступлений;</li> </ul> <p><b>Уметь:</b></p> <ul style="list-style-type: none"> <li>- осуществлять деятельность по предупреждению и профилактике преступлений и иных правонарушений, в том числе коррупционных</li> </ul>	<p>ПК 1.1. – ПК 1.4., ПК.1.11, ПК.1.12.</p>	<p><b>преступности несовершеннолетних</b></p>		<p>(заданий)</p> <ul style="list-style-type: none"> <li>- решение кейс-задач (юридических «казусов»)</li> <li>- контрольная работа</li> </ul>	
<p><b>Знание:</b></p> <ul style="list-style-type: none"> <li>- социальной природы преступности и ее основных характеристик и форм проявления;</li> <li>- особенностей лиц, совершивших преступления;</li> <li>- особенностей криминальной среды;</li> <li>- механизма индивидуального преступного поведения;</li> <li>- криминологической характеристики отдельных видов и групп преступлений;</li> </ul> <p><b>Уметь:</b></p> <ul style="list-style-type: none"> <li>- осуществлять деятельность по предупреждению и профилактике преступлений и иных правонарушений, в том числе коррупционных</li> </ul>	<p>ОК 10 – ОК 13, ПК 1.1. – ПК 1.4., ПК.1.11, ПК.1.12.</p>	<p><b>Тема 2.10</b> <b>Криминологическая характеристика рецидивной преступности</b></p>	<p>1, 2, 3</p>	<ul style="list-style-type: none"> <li>- устный опрос</li> <li>- решение разноуровневых задач (заданий)</li> <li>- решение кейс-задач (юридических «казусов»)</li> <li>- контрольная работа</li> </ul>	
<p><b>Знание:</b></p> <ul style="list-style-type: none"> <li>- социальной природы преступности и ее основных характеристик и форм проявления;</li> <li>- особенностей лиц, совершивших преступления;</li> <li>- особенностей криминальной среды;</li> <li>- механизма индивидуального преступного поведения;</li> <li>- криминологической характеристики</li> </ul>	<p>ОК 10 – ОК 13, ПК 1.1. – ПК 1.4., ПК.1.11, ПК.1.12.</p>	<p><b>Тема 2.11</b> <b>Криминологическая характеристика профессиональной преступности</b></p>	<p>1, 2, 3</p>	<ul style="list-style-type: none"> <li>- устный опрос</li> <li>- решение разноуровневых задач (заданий)</li> <li>- решение кейс-задач (юридических «казусов»)</li> <li>- контрольная работа</li> </ul>	

<p>отдельных видов и групп преступлений; <b>Уметь:</b> - осуществлять деятельность по предупреждению и профилактике преступлений и иных правонарушений, в том числе коррупционных</p>					
<p><b>Знание:</b> - социальной природы преступности и ее основных характеристик и форм проявления; - особенностей лиц, совершивших преступления; - особенностей криминальной среды; - механизма индивидуального преступного поведения; - криминологической характеристики отдельных видов и групп преступлений; <b>Уметь:</b> - осуществлять деятельность по предупреждению и профилактике преступлений и иных правонарушений, в том числе коррупционных</p>	<p>ОК 10 – ОК 13, ПК 1.1. – ПК 1.4., ПК.1.11, ПК.1.12.</p>	<p><b>Тема 2.12 Криминологическая характеристика пенитенциарной преступности</b></p>	<p>1, 2, 3</p>	<p>- устный опрос - решение разноуровневых задач (заданий) - решение кейс-задач (юридических «казусов») - контрольная работа</p>	
<p><b>Знание:</b> - социальной природы преступности и ее основных характеристик и форм проявления; - особенностей лиц, совершивших преступления; - особенностей криминальной среды; - механизма индивидуального преступного поведения; - криминологической характеристики отдельных видов и групп преступлений; - основных целей и задач государственной политики в сфере противодействия коррупции; - детерминант коррупции, особенностей их проявления в механизме преступного поведения; - организационно-правовых средств</p>	<p>ОК 10 – ОК 13, ПК 1.1. – ПК 1.4., ПК.1.11, ПК.1.12.</p>	<p><b>Тема 2.13 Международное сотрудничество в борьбе с преступностью</b></p>	<p>1, 2, 3</p>	<p>- устный опрос - решение разноуровневых задач (заданий) - решение кейс-задач (юридических «казусов») - контрольная работа</p>	

<p>предупреждения и профилактики правонарушений, в том числе организационных, правовых и тактических основ предупреждения коррупции в правоохранительных органах, основных направлений профилактики коррупционного поведения сотрудников и служащих правоохранительных органов.</p> <p><b>Уметь:</b></p> <ul style="list-style-type: none"> <li>- выявлять обстоятельства, способствующие преступности, в том числе коррупции;</li> <li>- осуществлять деятельность по предупреждению и профилактике преступлений и иных правонарушений, в том числе коррупционных</li> </ul>					
<b>Промежуточная аттестация</b>					<b>Дифференцированный зачет</b>

# 1. Оценочные средства для текущего контроля

## 4.1. Тесты письменные

**1. Инструкция по выполнению:** Тест включает 12 вопросов, для каждого из которых представлено несколько вариантов ответов. Вам необходимо внимательно прочитать вопрос, выбрать правильный с Вашей точки зрения ответ, в тестовой форме указать номер правильного ответа напротив номера соответствующего вопроса.  
Время выполнения – 24 минут.

### 2. Банк тестов

#### Тема 1.1 Сущность и значение науки криминологии

**1. Что такое структура преступности:**

- а) число преступлений в стране с разбивкой по годам
- б) соотношение числа лиц, совершивших преступления, с размером материального ущерба
- в) удельный вес преступности страны в общемировой преступности
- г) соотношение различных видов преступлений

**2. К функциям криминологии не относится:**

- а) описательная
- б) объяснительная
- в) прогностическая
- г) охранительная

**3. Латентная преступность – это:**

- а) группа наиболее опасных преступлений
- б) совокупность государственных преступлений
- в) незарегистрированная преступность
- г) зарегистрированная преступность

**4. Какие качества играют решающую роль в структуре причин преступления:**

- а) биологические
- б) социальные
- в) в отношении одних преступлений – биологические, в отношении других – социальные
- г) все ответы верны

**5. Криминология является:**

- а) правовой наукой
- б) социальной наукой
- в) социально-правовой наукой
- г) прикладной наукой

**6. В предмет криминологии не входит:**

- а) изучение преступности
- б) изучение детерминант преступности

- в) изучение проблем правовой и противоправной социализации личности
- г) изучение личности преступника

**7. К задачам криминологии не относится:**

- а) изучение детерминирующих факторов, влияющих на преступность
- б) изучение психологических аспектов судебного разбирательства
- в) выявление механизма совершения конкретных преступлений
- г) определение основных направления и мер предупреждения преступности

**8. В чем специфика криминологического подхода к изучению преступности?**

- а) криминология изучает преступность и связанные с ней явления как социально-правовую реальность
- б) криминология рассматривает преступность в виде юридической конструкции
- в) криминология рассматривает преступность как совокупность преступлений, установленных государством
- г) криминология рассматривает преступность как абстрактную категорию

**9. В предмет криминологии входит:**

- а) преступность, ее сущность, закономерности и формы проявления
- б) причины, условия и другие детерминанты преступности
- в) личность преступника
- г) все ответы верные

**10. К методам криминологии относится:**

- а) моделирование, анкетирование, эксперимент
- б) анализ и синтез
- в) анкетирование, интервьюирование и изучение документов
- г) все ответы верные

**11. К задачам криминологии не относится:**

- а) изучение личности преступника
- б) разработка методики расследования отдельных видов преступности
- в) определение основных направлений и мер предупреждения преступности
- г) изучение детерминирующих факторов преступности

**12. Какое из определений наиболее верно характеризует место криминологии в системе наук и научных дисциплин:**

- а) криминология – это естественная наука
- б) криминология – это психология преступности
- в) криминология – это социально-правовая наука
- г) криминология – это социология преступности

**3. Критерии оценки:**

$K = (\text{количество верных ответов}) / (\text{общее количество ответов}) * 100$

Коэффициент	Количество верных ответов	Оценка
1-0,9	12 - 11	5 (отлично)
0,71-0,89	9 - 10	4 (хорошо)



0,6-0,7	7 - 8	3 (удовлетворительно)
0-0,69	0 - 6	2 (неудовлетворительно)

### Эталоны ответов

№ вопроса	1	2	3	4	5	6	7	8	9	10	11	12
ответ	в	г	в	в	в	в	б	а	г	г	в	в

**1. Инструкция по выполнению:** Тест включает 14 вопросов, для каждого из которых представлено несколько вариантов ответов. Вам необходимо внимательно прочитать вопрос, выбрать правильный с Вашей точки зрения ответ, в тестовой форме указать номер правильного ответа напротив номера соответствующего вопроса.

Время выполнения – 28 минут.

### 2. Банк тестов

#### Тема 1.2 Криминологическое учение о преступности и личности преступника

#### Вариант 1

**1. Какая преступность называется латентной:**

- а) не выявленная
- б) скрытая
- в) скрываемая
- г) не прошедшая официальной регистрации

**2. Среди подходов к анализу преступности не относится:**

- а) правовой
- б) социологический
- в) психологический
- г) теологический

**3. Кто является автором работы «Преступный человек»?**

- а) Беккариа
- б) Ломброзо
- в) Ферри
- г) Лист

**4. В структуру латентной преступности входит:**

- а) неустановленная преступность
- б) незаявленная преступность
- в) скрытая и скрываемая преступность
- г) неучтенная преступность

**5. Уровень латентной преступности – это:**

- а) соотношение незарегистрированного объема преступности к зарегистрированной его части
- б) соотношение зарегистрированного объема преступности к незарегистрированной его части

- в) произведение незарегистрированного объема преступности и зарегистрированной его части
- г) произведение зарегистрированного объема преступности и незарегистрированной его части

**6. К видам латентности относится:**

- а) естественная латентность
- б) искусственная латентность
- в) пограничные ситуации латентности
- г) все ответы верные

**7. Рассмотрение преступности как системы (совокупности) преступлений является сущностью:**

- а) правового подхода
- б) социологического подхода
- в) антропологического подхода
- г) теологического подхода

**8. Кто является автором высказывания «Преступниками не становятся, а рождаются»?**

- а) Карл Юнг
- б) Чезаре Ломброзо
- в) Энрико Ферри
- г) Зигмунд Фрейд

**9. Коэффициент преступности – это:**

- а) число преступников среди 100 тысяч населения
- б) цифра, на которую увеличилось или уменьшилось число преступлений за год
- в) цифра, характеризующая соотношение мужчин и женщин, совершивших преступления
- г) общее число лиц, совершивших преступления

**10. Кто является основоположником антропологического направления в криминологии?**

- а) Чезаре Беккария;
- б) Шарль Монтескье;
- в) Чезаре Ломброзо.
- г) Йозеф Галль

**11. Преступления, обнаруженные, но незарегистрированные по различным причинам, так как лица, их обнаружившие, считают их непроступными, - это:**

- а) естественная латентность
- б) искусственная латентность
- в) пограничные ситуации латентности
- г) все ответы верные

**12. Состояние преступности – это:**

- а) вся совокупность ее количественно-качественных показателей
- б) зарегистрированная преступность на определенной территории и за определенный период времени
- в) оба определения верны
- г) здесь нет правильного ответа

**13. Структура преступности – это:**

- а) число преступлений в стране с разбивкой по годам
- б) соотношение числа лиц, совершивших преступления, с размером материального ущерба
- в) удельный вес преступности страны в общемировой преступности
- г) соотношение различных видов преступлений в преступности

**14. К количественной характеристике преступности относится:**

- а) состояние преступности
- б) структура преступности
- в) степень преступности
- г) характер преступности

**Вариант 2**

**1. Что понимается под латентной преступностью?**

- а) латентная преступность – это вид преступности, характеризующийся преступлениями, отраженными в официальной статистике
- б) латентная преступность – это часть преступности, информация о составляющих которую преступлениях не нашла отражения в статистических данных
- в) преступные действия сотрудников правоохранительных органов, связанные с нерегистрацией преступлений
- г) преступность, сущность которой составляют преступления, неверно квалифицированные

**2. Преступления, известные преступнику и потерпевшему, но неизвестные правоохранительным органам - это:**

- а) естественная латентность
- б) искусственная латентность
- в) пограничные ситуации латентности
- г) все ответы верные

**3. Среди подходов к анализу преступности не относится:**

- а) правовой
- б) социологический
- в) психологический
- г) теологический

**4. География преступности – это:**

- а) наиболее распространенные каналы миграции преступников
- б) информация о влиянии экономических условий жизни в различных регионах на состояние преступности в стране
- в) данные о распределении преступности по различным регионам страны
- г) межрегиональные связи в преступном мире

**5. В чем заключается сущность правового подхода к изучению преступности:**

- а) преступность рассматривается как статистическая совокупность
- б) социологи главное внимание уделяют изучению личности преступника
- в) преступность рассматривается как болезнь общества, а преступления – как симптомы этой болезни

г) преступность рассматривается как совокупность преступлений, совершенных на определенной территории за определенное время

**6. Совокупность преступлений, совершенных за определенный период на определенной территории, - это:**

- а) зарегистрированная преступность
- б) фактическая преступность
- в) выявленная преступность
- г) установленная судом преступность

**7. Основной криминологической идеей теологов является:**

- а) преступность – проявление зла
- б) прирожденность преступника
- в) преступность – это болезнь социума
- г) преступность – болезнь личности

**8. Количественными и качественными показателями преступности являются:**

- а) характер, структура и динамика преступности
- б) рост преступности
- в) интенсивность преступных проявлений
- г) распространенность преступных посягательств

**9. Следствием ошибочной или преднамеренно неправильной квалификации более тяжкого преступления на менее тяжкое является:**

- а) естественная латентность
- б) искусственная латентность
- в) пограничные ситуации латентности
- г) все ответы верные

**10. Криминогенная ситуация – это:**

- а) совокупность обстоятельств, в которых оказывается человек перед совершением преступления
- б) совокупность обстоятельств, в которых оказывается человек во время совершения преступления
- в) совокупность обстоятельств, в которых оказывается человек после совершения преступления
- г) нет верного ответа

**11. Структура преступности раскрывает:**

- а) особенности личности преступника
- б) характер преступного поведения
- в) из каких видов преступлений она состоит
- г) взаимосвязи между разными видами преступлений

**12. Динамика преступности – это:**

- а) региональные особенности преступности
- б) исторические предпосылки роста преступности
- в) соотношение разных видов преступности
- г) изменение преступности во времени

**13. Количесвом наиболее опасных преступлений в структуре преступности, а также характеристикой лиц, совершивших преступления, определяется:**

- а) характер преступности
- б) структура преступности
- в) уровень преступности
- г) коэффициент преступности

**14. Преступность, сведения о которой не отражены в официальной статистике, - это:**

- а) латентная преступность
- б) скрытая преступность
- в) скрываемая преступность
- г) коррупционная преступность

### 3. Критерии оценки:

$$K = (\text{количество верных ответов}) / (\text{общее количество ответов}) * 100$$

Коэффициент	Количество верных ответов	Оценка
1-0,9	14 – 13	5 (отлично)
0,71-0,89	10 -12	4 (хорошо)
0,6-0,7	8 - 9	3 (удовлетворительно)
0-0,69	0 - 7	2 (неудовлетворительно)

### Эталоны ответов

Вариант 1														
№ вопроса	1	2	3	4	5	6	7	8	9	10	11	12	13	14
ответ	г	в	б	в	а	г	а	б	а	в	б	в	г	а
Вариант 2														
№ вопроса	1	2	3	4	5	6	7	8	9	10	11	12	13	14
ответ	б	а	в	в	г	б	а	а	в	а	в	г	а	а

**1. Инструкция по выполнению:** Тест включает 18 вопросов, для каждого из которых представлено несколько вариантов ответов. Вам необходимо внимательно прочитать вопрос, выбрать правильный с Вашей точки зрения ответ, в тестовой форме указать номер правильного ответа напротив номера соответствующего вопроса.

Время выполнения – 36 минут.

### 2. Банк тестов

#### Тема 1.4 Личность преступника

**1. Тип конкретной жизненной ситуации, в которой оказывается лицо, совершающее преступление, определяется:**

- а) внешними обстоятельствами
- б) образом жизни личности
- в) влиянием других лиц
- г) сочетанием внешних обстоятельств и образа жизни личности

**2. Какой тип личности преступника в данной типологии является лишним?**

- а) случайный
- б) глубокий
- в) ситуационный
- г) неустойчивый

**3. Лицо, у которого возник умысел на совершение преступления – это:**

- а) криминогенная личность
- б) аморальная личность
- в) личность преступника
- г) криминальная личность

**4. Распределение лиц, совершивших преступления, по возрасту – это:**

- а) классификация преступников
- б) типология преступников
- в) унификация преступников
- г) возрастная преступность

**5. Мотивация преступного поведения включает:**

- а) потребность, мотив, цель
- б) криминальную готовность
- в) все ответы верные
- г) все ответы неверные

**6. К этапам криминализации личности относится:**

- а) формирование отрицательных качеств личности
- б) приобретение криминальными качествами устойчивости
- в) формирование мотива преступного поведения
- г) верные ответы а, б, в
- д) верные ответы а, б
- е) верные ответы б, в

**7. Что следует понимать под девиантным поведением?**

- а) поведение, отклоняющееся от установленных обществом норм
- б) общественно опасное уголовно-наказуемое поведение
- в) вред, причиняемый в соответствии с уголовным кодексом
- г) аморальное поведение потерпевшего

**8. Качества личности, повышающие вероятность совершения человеком преступления, называются:**

- а) криминальными
- б) криминогенными
- в) девиантными
- г) преступными

**9. К какой группе качеств личности относится судимость:**

- а) социально-демографические
- б) психофизиологические
- в) социально-психологические

г) психолого-ролевые

**10. К какому типу относится человек, организовавший преступную группу для совершения нападений на граждан:**

- а) случайный преступник
- б) ситуативный
- в) неустойчивый
- г) особо опасный

**11. Лицо, впервые совершившее преступление, но допускающее ранее различного рода правонарушения, аморальные поступки, относится к типу:**

- а) случайного
- б) ситуационного
- в) неустойчивого
- г) злого

**12. Особое значение для исследования субъективных причин и условий преступности, личности правонарушителя, мотивации и механизма индивидуального преступного поведения, имеют:**

- а) данные психологии
- б) данные педагогики
- в) данные социологии
- г) данные философии

**13. К какой группе качеств личности относятся убеждения человека:**

- а) социально-демографические
- б) психофизиологические
- в) социально-психологические
- г) психолого-ролевые

**14. К какой группе качеств личности относится темперамент человека:**

- а) социально-демографические
- б) психофизиологические
- в) социально-психологические
- г) психолого-ролевые

**15. Лицо, совершившее преступление в результате случайного стечения обстоятельств при общей социально-положительной направленности личности, относится к типу:**

- а) случайного
- б) ситуационного
- в) неустойчивого
- г) злого

**16. Свойство определенной личности, социальной роли или социальной ситуации, которое провоцирует или облегчает преступное поведение, - это:**

- а) криминогенность
- б) криминализация
- в) виктимность
- г) виктимизация

**17. Качества личности, повышающие вероятность совершения лицом преступления, называются:**

- а) криминогенными
- б) криминальными
- в) виктимными
- г) девиантными

**18. Преступник, совершивший преступление под влиянием неблагоприятных условий формирования личности, однако в целом характеризующийся больше положительно, чем отрицательно, относится к типу:**

- а) случайного
- б) ситуационного
- в) неустойчивого
- г) злого

### **3. Критерии оценки:**

$K = (\text{количество верных ответов}) / (\text{общее количество ответов}) * 100$

Коэффициент	Количество верных ответов	Оценка
1-0,9	18 – 16	5 (отлично)
0,71-0,89	13 – 15	4 (хорошо)
0,6-0,7	10 – 12	3 (удовлетворительно)
0-0,69	0 - 9	2 (неудовлетворительно)

### **Эталоны ответов**

№ вопроса	1	2	3	4	5	6	7	8	9	10	11	12	13	14	15	16	17	18
ответ	г	б	а	а	а	г	а	б	а	г	б	а	в	б	а	а	а	а

## **4.2 Вопросы для опроса (устного)**

**1. Описание:** на устный опрос по теме отводится 15 – 20 минут. При опросе обучающийся может воспользоваться самостоятельно подготовленным конспектом по соответствующей теме (если подготовка конспекта входила в самостоятельную работу)

### **2. Вопросы для устного опроса:**

#### **Тема 1.1 Сущность и значение науки криминологии**

- 1. Понятие и предмет криминологии.
- 2. Связь криминологии с другими науками.
- 3. История криминологии.
- 4. Этапы развития криминологии в России.
- 5. Методология криминологии.

#### **Тема 1.2 Криминологическое учение о преступности**

- 1. Преступление и преступность: понятия и их соотношение.
- 2. Основные подходы к анализу сущности преступности.



- 3.Правовой подход. Количественные и качественные характеристики (показатели) преступности.
- 4.Биологический подход. Теория прирожденного преступника Ч. Ломброзо.
- 5.Социологический подход. Знаменитые российские криминологи.
- 6.Теологический подход. Ф. Аквинский и А. Августин.
- 7.Общая характеристика преступности в России.

### **Тема 1.3 Детерминанты преступности**

- 1.Понятие и виды детерминант преступности.
- 2.Причины преступности.
- 3.Условия преступности.
- 4.Факторы преступности.
- 5.Общая характеристика детерминант преступности в России.

### **Тема 1.4 Личность преступника**

- 1.Понятие личности преступника в криминологии.
- 2.Структура личности преступника.
- 3.Типология личности преступника.
- 4.Механизм индивидуального преступного поведения.
- 5.Криминогенные и антикриминогенные качества личности.
- 6.Криминальная мотивация и готовность совершить преступление.

### **Тема 1.6 Общие положения виктимологии**

- 1.Виктимология – учение о жертве преступления.
- 2.Виктимность. Виктимизация. Виктимное поведение.
- 3.Классификация жертв преступления.
- 4.Типы взаимоотношений между преступником и жертвой. «Синдром жерствы».
- 5.Виктимологическая профилактика.

### **Тема 1.6 Предупреждение преступности**

- 1.Понятие предупреждения преступности.
- 2.Виды предупреждения преступности.
- 3.Общесоциальное предупреждение преступности.
- 4.Специально-криминологическое предупреждение преступности.
- 5.Субъекты специального предупреждения преступности.
- 6.Система мер предупреждения преступности, их характеристика.

### **Тема 1.7 Криминологическое прогнозирование и планирование борьбы с преступностью**

- 1.Понятие и значение криминологического прогнозирования.
- 2.Виды прогнозов.
- 3.Планирование борьбы с преступностью.

### **Тема 2.1 Общая криминологическая характеристика и классификация преступлений**

- 1.Понятие криминологической характеристики преступлений.
- 2.Структура криминологической характеристики преступлений.
- 3.Характеристика содержания элементов криминологической характеристики.
4. Криминологическая классификация преступлений: проблема критерия классификации.

## **Тема 2.2 Криминологическая характеристика организованной преступности**

1. Понятие криминологической характеристики преступлений.
2. Структура криминологической характеристики преступлений.
3. Характеристика содержания элементов криминологической характеристики.
4. Криминологическая классификация преступлений: проблема критерия классификации.

## **Тема 2.3 Криминологическая характеристика насильственной преступности**

1. Понятие и общая криминологическая характеристика данного вида преступности: понятие, статистические данные о количественных и качественных показателях преступности, уровень латентности, детерминанты.
2. Личность преступника и жертвы данного вида преступности: особенности личности преступника, статистические данные о распределении данного вида преступника по возрасту, полу, образованию и т.п., особенности жертвы.
3. Предупреждение данного вида преступности: меры общесоциального предупреждения, меры специально-криминологического предупреждения преступности.

## **Тема 2.4 Криминологическая характеристика коррупционной преступности**

1. Понятие и общая криминологическая характеристика данного вида преступности: понятие, статистические данные о количественных и качественных показателях преступности, уровень латентности, детерминанты.
2. Личность преступника и жертвы данного вида преступности: особенности личности преступника, статистические данные о распределении данного вида преступника по возрасту, полу, образованию и т.п., особенности жертвы.
3. Предупреждение данного вида преступности: меры общесоциального предупреждения, меры специально-криминологического предупреждения преступности.

## **Тема 2.5 Криминологическая характеристика экономической преступности**

1. Понятие и общая криминологическая характеристика данного вида преступности: понятие, статистические данные о количественных и качественных показателях преступности, уровень латентности, детерминанты.
2. Личность преступника и жертвы данного вида преступности: особенности личности преступника, статистические данные о распределении данного вида преступника по возрасту, полу, образованию и т.п., особенности жертвы.
3. Предупреждение данного вида преступности: меры общесоциального предупреждения, меры специально-криминологического предупреждения преступности.

## **Тема 2.6 Криминологическая характеристика корыстной преступности**

1. Понятие и общая криминологическая характеристика данного вида преступности: понятие, статистические данные о количественных и качественных показателях преступности, уровень латентности, детерминанты.
2. Личность преступника и жертвы данного вида преступности: особенности личности преступника, статистические данные о распределении данного вида преступника по возрасту, полу, образованию и т.п., особенности жертвы.
3. Предупреждение данного вида преступности: меры общесоциального предупреждения, меры специально-криминологического предупреждения преступности.



### **Тема 2.12 Криминологическая характеристика пенитенциарной преступности**

1. Понятие и общая криминологическая характеристика данного вида преступности: понятие, статистические данные о количественных и качественных показателях преступности, уровень латентности, детерминанты.
2. Личность преступника и жертвы данного вида преступности: особенности личности преступника, статистические данные о распределении данного вида преступника по возрасту, полу, образованию и т.п., особенности жертвы.
3. Предупреждение данного вида преступности: меры общесоциального предупреждения, меры специально-криминологического предупреждения преступности.

### **Тема 2.13 Международное сотрудничество в борьбе с преступностью**

1. Понятие и общая криминологическая характеристика данного вида преступности: понятие, статистические данные о количественных и качественных показателях преступности, уровень латентности, детерминанты.
2. Личность преступника и жертвы данного вида преступности: особенности личности преступника, статистические данные о распределении данного вида преступника по возрасту, полу, образованию и т.п., особенности жертвы.
3. Предупреждение данного вида преступности: меры общесоциального предупреждения, меры специально-криминологического предупреждения преступности.

### **3. Критерии оценки:**

Оценка **«отлично»**: - глубокое и прочное усвоение материала темы или раздела;

- полные, последовательные, грамотные, логически излагаемые аргументированные ответы;
- демонстрация обучающимся знаний в объеме пройденной программы и дополнительно рекомендованной литературы;
- воспроизведение учебного материала с требуемой степенью точности.

Оценка **«хорошо»**: - наличие несущественных ошибок, не достаточно аргументированные ответы на вопросы;

- демонстрация обучающимся знаний в объеме пройденной программы;
- четкое изложение учебного материала.

Оценка **«удовлетворительно»**: - наличие несущественных ошибок в ответе, отсутствие аргументации, но достаточно грамотное и логичное изложение;

- демонстрация обучающимся недостаточно полных знаний по пройденной программе, отсутствие аргументации;
- не структурированное, не грамотное и не логичное изложение учебного материала при ответе.

Оценка **«неудовлетворительно»**: - незнание материала темы или раздела;

- серьезные ошибки при ответе.

## **4.3 Кейс-задача (ситуационные задачи, юридические «казусы»)**

### **1. Примеры задач:**

**Задача 1.** Волгин, находясь в нетрезвом состоянии, направлялся на стадион. Около кассы стадиона он увидел, как сотрудник полиции пытается задержать Дутова, совершившего хулиганские действия. Волгин, подойдя к группе граждан, наблюдавших за происходящим, услышал, как кто-то из них произнес: «Надо бы помочь». С криком «А что! Попробуем!» он набросился на полицейского, сбил его с ног, нанес несколько ударов, причинив его здоровью

вред средней тяжести. Вместе с Дутовым они бросились бежать, но были задержаны нарядом полиции. При задержании оказали сопротивление. Среди участников и очевидцев происшествия знакомых Волгина не было. Гражданин, который сказал: «Надо бы помочь», был установлен и пояснил, что он имел в виду необходимость оказания помощи сотруднику полиции в задержании хулигана. Объяснения признаны убедительными, и уголовное преследование в отношении данного гражданина прекращено. Информация к размышлению. Волгин, 32 года, образование 8 классов, не смог продолжить образование из-за слабой успеваемости, специальности нет, работал грузчиком транспортного цеха машиностроительного завода, холост. Ранее дважды судим: за квартирную кражу и разбой. Первое преступление совершил в 18-летнем возрасте, после того как ушел из дома, где происходили постоянные ссоры и драки между родителями. Отец инвалид, злостный пьяница, рецидивист, мать вела антиобщественный образ жизни, привлекалась к ответственности за различные правонарушения. После ухода из дома Волгин попал в компанию опытных воров. По собственному признанию, участвовал в совершении не менее 10 краж, однако был осужден только за одну из них. Считал, что не крадет, а берет свое, наказания не боялся, так как думал, что много не дадут. Утверждал, что слышит голоса, которые приказывают ему воровать, эти голоса вселяют силу и уверенность в себе. Освободившись из мест лишения свободы, Волгин пытался возобновить совместную жизнь с прежней сожительницей, однако получил отказ. На работу устроиться не смог, знакомые и соседи смотрели косо. Проживал с матерью, отец к этому времени 13 умер. Свободное время проводил в основном в компании ранее судимых и других лиц, ведущих антиобщественный образ жизни, злоупотреблял спиртными напитками. Привлекался к ответственности за мелкое хулиганство. В беседе с психологом Волгин заявил, что считает себя пропащим человеком, никаких перспектив в жизни не видит, озлоблен на мать, сожительницу, сотрудников полиции, всех окружающих. Отвечая на вопрос, было ли страшно идти на первую кражу и не мучила ли его потом совесть, Волгин заявил: «Трудно сказать, какая она первая была. С тех пор как себя помню помаленьку тащил все, что плохо лежит, а когда связался с ворами, даже понравилось, что стал работать не по мелочам, а по-настоящему, чувствовал призвание». По последнему делу была проведена судебно-психиатрическая экспертиза. В заключении эксперта отмечено наличие у Волгина признаков психопатизации личности (повышенная реактивность, недостаток самообладания, плохая приспособляемость к условиям среды, ригидность), также констатирована черепно-мозговая травма, полученная им в 17-летнем возрасте. Имеет удлиненные пальцы, скошенный лоб, а также сравнительно малую величину лобной кости. Задание. *Исходя из содержания информации к размышлению, обоснуйте причины преступного поведения Волгина с точки зрения следующих криминологических теорий: теория умственной отсталости; теория стигмы; генная теория; теологическая школа; антропологическая школа; теория криминальной субкультуры. Укажите, какого фактического материала вам не хватает для более обоснованной аргументации.*

**Задача 2.** С целью изучения методики выявления причин и условий, способствующих совершению конкретного преступления и принятие по нему предупредительных мер, предполагается следующая ситуация.

В очереди за спиртными напитками к Иванову подошел Генералов и попросил его купить ему бутылку водки. После того как Иванов купил литр водки, он вместе с Генераловым пошел в темный подъезд девятиэтажного дома и там распил одну бутылку из горлышка. Опьянев, они пошли в сквер, где играли дети, и возле фонтана, на виду у всех, стали распивать другую бутылку из горлышка, пели песни с нецензурным содержанием. В это время пенсионер Долгунина, проходившая мимо, сделала Генералову и Иванову замечание о их недостойном поведении. В ответ на это Генералов оскорбил Долгунину и, подойдя к ней, толкнул ее в

бассейн фонтана. Ударившись о одно (глубина 25 см.), Долгунина сломала левую руку и стала громко звать на помощь. Генералов и Иванов быстро скрылись с места преступления в темном подъезде того же дома.

Прибывший наряд полиции увез Долгунину в больницу. Поняв, что их не преследуют, Генералов предложил Иванову «дело»: проникнуть в квартиру к Беловой, которая уехала на черноморское побережье на отдых, о чем Генералов знал, так как иногда навещал Белову как женщину легкого поведения. Иванов отказался, но Генералов намекнул, что Белова живет нечестно, работает в продуктовом магазине и ворует дефицитные продукты и что у нее имеются золото и драгоценные камни.

Спустившись в подвал, они нашли гвоздодер и легко выломали замок. Отыскав имущество на сумму свыше 200 тыс. рублей, они сложили их в чемодан и покинули квартиру.

Прибыв к приятелю Генералова Жильцову, они рассказали ему о краже и попросили оставить их ночевать. Жильцов достал литр водки и предложи «обмыть» удачу.

Иванов, опьянев, быстро уснул, а Генералов предложил Жильцову убрать компаньона и свидетеля. Жильцов набросил на голову Иванова телогрейку, а Генералов нанес несколько ударов топором по голове. Размозжив голову Иванову, они решили зарыть его труп в лесу. На автомобиле они приехали в лес и вырыли яму. Когда Генералов нагнулся, чтобы поднять труп Иванова, Жильцов сильным ударом гаечного ключа по голове убил Генералова и оба трупа закопал.

Жильцову 29 лет, в прошлом судим за хулиганство и разбой. Объяснил на следствии, что он завязал и хотел жить честно, собрался жениться на состоятельной вдове Марине, у которой он жил без прописки, так как уклонялся от административного надзора. В ночь прихода Генералова и Иванова Марина уехала навестить мать. Жильцов вместе с Генераловым отбывал срок. Испугался, когда узнал о краже Генералова, так как считал, что ему никто не поверит, что он не причастен. Когда же Генералов убил Иванова, то у него возникла мысль избавиться и от Генералова. Ценности его не прельщали, но раз уж так получилось, то он, естественно, завладел ими.

Несовершеннолетний Иванов (17 лет), не судимый, проживал с матерью, которая работала уборщицей (оклад 20 тыс. руб.). На иждивении находилось еще трое детей. Воспитанием сына не занималась. Он был вспыльчивый, малообщительный, к учебе интереса не проявлял, с учителями дружеского контакта не было, отношение к нему было грубым, никто не стремился оказать на него индивидуального влияния. Рано пристрастился к водке, свободное время проводил во дворе и подъезде или стоял за спиртными напитками, где и познакомился с Генераловым.

*Определите причины и условия по эпизоду с хулиганством.*

*Определите причины и условия, способствующие краже.*

*Какие обстоятельства обусловили убийства? Назовите причины и условия.*

*Дайте социально-психологическую характеристику преступникам.*

**Задача 3.** Саша по кличке «Чума» проснулся утром в камере изолятора временного содержания. «Браток, за что я здесь?» – спросил он у соседа. В ответ: «Откуда я знаю»? Голова болела с похмелья, руки и ноги были в синяках. В кабинете у следователя ему сообщили, что вчера он убил своего приятеля Иванова. «Как? Я зарезал Васю? Почему я убил его? Ничего не помню. Не верю, что я мог такое сделать» – недоумевал он. *Проанализируйте личность преступника. Какие криминогенные качества лежали в основе совершенного им преступления? Раскройте механизм индивидуального преступного поведения. Объясните: какое явление здесь является криминологически значимым.*

**Задача 4.** Прочтите описание преступного поведения и определите, какие причины, условия и факторы его обусловили? Куракин (27 лет, не женат, без постоянного места работы, ранее судимый за умышленное причинение тяжкого вреда здоровью), незаконно изготовил, хранил и носил при себе огнестрельное оружие – пистолет, решил совершить разбойное нападение. 27 декабря 2010 г. Куракин приехал в гаражный массив по ул. Фестивальной, где размещался пункт приема и хранения металлолома. Там он, реализуя свой преступный умысел, угрожая обрезом приемщику Семину, похитил 75000 рублей, сотовый телефон, паспорт и свидетельство пенсионного страхования последнего. На просьбы Семина оставить документы, Куракин не отреагировал и скрылся с места происшествия. 31 декабря 2010 г. Куракин пришел в гости к Иванову, где они совместно распивали спиртные напитки, в процессе распития между ними произошла ссора, в ходе которой, на 16 почве личной неприязни к Иванову, Куракин убил его, выстрелив из пистолета ему в живот. В ходе судебного разбирательства Куракин полностью признал свою вину.

**Задача 5.** Ознакомьтесь с приведенной ниже справкой по делу Е. и выполните следующие задания:

- 1) укажите обязательства, непосредственно способствовавшие совершению указанного преступления;
- 2) разграничьте обстоятельства, относящиеся к ситуации совершения преступления и личности виновного;
- 3) оцените роль в совершенном Е. преступлении его личностных свойств и ситуации;
- 4) изобразите схематические обстоятельства, обусловившие совершение преступления.

Водитель Е., закончив работу, возвращался домой. Его машину остановил Т. и попросил подвезти к вокзалу. По дороге пассажир неоднократно просил Е. ехать побыстрее, так как до отхода поезда оставались считанные минуты, и обещал щедро «отблагодарить» его. При выезде из переулка на улицы с интенсивным движением Е. резко затормозил: на дороге оказалась девочка, выбежавшая из здания школы, расположенной на противоположной стороне. Из-за гололеда машину занесло влево, на полосу встречного движения транспорта, где и произошло столкновение с машиной, идущей навстречу, в результате чего был причинен тяжкий вред здоровью самого Т. и водителя встречного автомобиля. Девочка не пострадала. Работниками ГАИ, прибывшими на место происшествия, было установлено, что машина Е. столкнулась со встречной машиной в трех метрах от знака «Осторожно, дети!». Скорость движения его машины в момент столкновения была 70 км/час, встречной машины – 50 км/час. При медицинском освидетельствовании у него была обнаружена легкая степень алкогольного опьянения. Как показал Е., дорожного знака он не видел из-за тумана. В аварии себя виноватым не признал, заявив, что вынужден был резко затормозить, спасая девочку. Что касается незначительного превышения скорости, то оно, по его мнению, не является причиной случившегося. По материалам личного дела было установлено, что Е. проработал в таксомоторном предприятии свыше 15 лет, неоднократно премировался за высокие показатели в работе. К уголовной ответственности не привлекался. За нарушение Правил дорожного движения (превышенное скорости и двойной обгон) дважды подвергался административной ответственности. Три года назад по заявлению жены о фактах его пьянства и сквернословия в семье поведение Е. рассматривалось по месту работы. По свидетельству жены, он часто пьянствовал, так как имел «лишние» деньги. Заработную плату в основном отдавал в семью. Фактов появления Е. в состоянии алкогольного опьянения в рабочее время установлено не было.

**Задача 6.** Ознакомившись с характеристикой личности и поведения М., ответьте на следующие вопросы. *Какие интеллектуальные, волевые и эмоционально-чувственные свойства личности М. можно установить по данной его характеристике? Определите такие элементы структуры личности М., как его социальные роли и статусы. Охарактеризуйте культурный уровень М. Дайте обобщенную нравственно-психологическую характеристику личности М. Следует ли говорить о том, что личность М. присуща устойчивая антиобщественная ориентация корыстного характера (установка на совершение корыстных преступлений)?*

Установлено, что 35-летний М., потеряв в малолетнем возрасте своих родителей, воспитывался в детском доме, имеет образование 6 классов. Как пояснил М., школу он бросил потому, что хотелось скорее самому зарабатывать себе на жизнь. Оставался на 2-ой год в 5-ом классе. М. женат, имеет 8-летнего сына. Проживал с семьей в отдельной двухкомнатной квартире. Заработок средний. Считает, что «неплохо было бы получить хотя бы среднее образование, но уже поздно, да и забыл уже всё». Не знает, кто такие И.Е. Репин, А.С. Пушкин, Л.Н. Толстой, П.И. Чайковский. В театре был один раз в жизни в школьные годы, но не помнит, какой смотрел спектакль и в каком театре. В 16-18 лет занимался в волейбольной секции, имел 2-ой спортивный разряд. Других увлечений позитивного характера не имеет. Позитивной социальной активностью не отличался. Ранее судим за подделку больничных листов, затем за хулиганство – к лишению свободы.

Хулиганство совершил при следующих обстоятельствах. Во время выпивки на квартире своего приятеля М. допустил непристойное высказывание в отношении жены последнего. Когда тот сделал замечание в его адрес, М. неожиданно ударил его по голове бутылкой, избил его жену и сына, разбил окно в их квартире, ударил одного из соседей, пытавшихся предотвратить его хулиганские действия.

После отбытия наказания М. возвратился к своей семье, был трудоустроен на прежнее рабочее место. По работе характеризовался в целом положительно, но был замечен в выпивках в рабочее время и в использовании оборудования предприятия в корыстных целях. По истечении 10 месяцев со времени освобождения из колонии совершил мелкое хулиганство, а затем кражу чужого имущества.

Кражу он совершил при следующих обстоятельствах. Поздно вечером, находясь в нетрезвом состоянии, М. возвращался с работы. Проходя мимо соседнего дома, он заметил на подоконнике в помещении дамскую сумочку. Ударом кулака М. разбил окно и украл находившийся в сумочке кошелек. В этот момент его не интересовало, находился ли кто-нибудь в доме или нет. Похищенные деньги он израсходовал на выпивку с приятелями. Виновным себя признал и выражал сожаление о случившемся. Причиненный ущерб возместил добровольно. Вновь был осужден к лишению свободы.

Находясь в местах лишения свободы, встал на путь исправления, добросовестно трудился, освоил профессию пилорамщика, сторонился осужденных, которые характеризовались отрицательно. За время пребывания в колонии имел одно нарушение режима, выразившееся в том, что затеял ссору и драку с другими осужденным, который насмешливо отозвался об обстоятельствах, повлекших осуждение М.

В культурно-воспитательных мероприятиях, проводимых в ИК участвовал неохотно, был пассивен во всем, кроме работы на производстве. Книг не читал, изредка просматривал газеты, интересуясь главным образом новостями в спорте.

Планы на будущее сводятся у М. к тому, чтобы скорее освободиться и жить с семьей. Когда разговор заходит о семье, М. заметно волнуется, на глазах у него появляются слезы.

На вопрос о том, что привело его к совершению преступления, М. отвечает: «Сам виноват... Дурость своя, да водка».



**Задача 7.** *Определите основные криминологические черты, типы личности и роль конкретной жизненной ситуации, исходя из следующих данных:*

а) ранее неоднократно судимый за разбой, кражи и хулиганство Глаголев, будучи в нетрезвом состоянии, возвращался с женой из гостей. Проходя мимо универсама, он увидел как сержант полиции Аверьянов пытается задержать Нехлюдова, совершающего злостное хулиганство. Решив помочь Нехлюдову скрыться, Глаголев с криком «полундра!» набросился на Аверьянова, сбил его с ног, дважды ударил его лежащего ногой и бросился бежать, однако с помощью подъехавшего экипажа ППС был задержан Аверьяновым;

б) инженер Григорьев на протяжении трех месяцев получал анонимные письма, автор которых сообщал, что жена Григорьева находится в интимных отношениях с Костроминым. Жена Григорьева категорически отрицала наличие такой связи. Во время встречи Нового года, Григорьев обнаружил, что его жена и Костромин отсутствуют в общем зале. Он обнаружил их стоящими у окна соседней комнаты. Григорьев пришел в сильное душевное волнение, схватил подвернувшийся под руку столовый нож, которым он несколько раз ударил Костромина. От полученных ранений потерпевший скончался на месте происшествия;

в) подросток Иванов натравливал породистую овчарку на людей, удерживая ее на близком расстоянии от жертвы. Попавший в такую ситуацию Петров кирпичом убил овчарку и нанес легкие телесные повреждения, повлекшие кратковременное расстройство здоровья Иванову;

г) Бугров, поссорившись с женой, несколько дней скитался по лесу, а затем совершил кражу продуктов в доме лесника. На допросе он заявил, что сильно ослабел от голода.

**Задача 8.** Тимофеев, состоявший на профилактическом учете в РОВД, на почве ревности убил свою сожительницу Макарову. Ранее был судим за злостное хулиганство. По освобождению из мест лишения свободы нигде не работал, систематически пьянствовал, избивал Макарову, угрожал ей убийством. Об этом в РОВД постоянно поступали сигналы, а также официальные заявления от матери потерпевшей. Однако участковый уполномоченный Конов, у которого были сосредоточены эти материалы, отнесся к ним формально, никаких мер к Тимофееву, кроме одной профилактической беседы, не принимал.

*Проанализируйте криминогенную ситуацию и личность преступника. Возможно ли было предотвратить это преступление?*

**Задача 9.** Житель одного из сел 15-летний Гаврилов зимой 2009 года совершил изнасилование доярки К. Потерпевшая сразу же сообщила об этом в местное отделение полиции. Однако никаких мер к Гаврилову принято не было. Спустя два месяца он изнасиловал и убил престарелую Д.

*Составьте план изучения личности Гаврилова на предварительном следствии, а также причин и условий совершенных им преступлений. Что могло бы их предотвратить?*

**Задача 10.** Ранее осужденный за убийство группой лиц Мелов не смог устроиться на работу и в течение 6 месяцев жил на средства своих родителей пенсионеров. Продолжал встречаться со своими друзьями, вел с ними разгульный образ жизни. Через некоторое время Мелов стал сожительствовать с ранее судимой Смолиной, которая отбывала срок лишения свободы за убийство своего мужа. 15 летний ребенок Смолиной, проживающий с матерью, все время раздражал Мелова, потому, что был против пьянства и дебошей в доме матери. После очередного гулянья произошел скандал между Смолиной и Меловым. В защиту матери вступился сын, которому был причинен тяжкий вред здоровью.

*Проанализируйте задачу и предложите план мероприятий профилактического воздействия. Укажите недостатки в деятельности правоохранительных органов по работе с Меловым.*

**Задача 11.** Прочтите описание преступления. Проанализируйте личность преступников и механизм агрессивного поведения. Какие меры могли бы предотвратить данное преступление? Уже несколько дней Закатило чувствовал себя не в своей тарелке. В голове гудело, в глазах рябило. Состояние такое, что жить не хочется. Это накатывало на него время от времени. В состоянии дикого стресса он убил однажды кошку, которая попыталась приласкаться к нему. Закатило терпеть не мог кошек, а эта имела наглость тереться о его брюки. Как ни странно, вид раздавленной кошачьей головы, пульсирующие струйки крови сняли у него напряжение, неприятное чувство пропало. Теперь во время депрессии мысли о самоубийстве у него не возникали, возникало желание найти подходящий объект и совершить кровопускание. Во время очередного приступа поймать кошку для этой цели ему долго не удавалось. Злой рок свел его с маленьким мальчиком в лесополосе недалеко от железнодорожной станции. Приступ был настолько сильным, что руки, отказавшись повиноваться голове, схватили мальчика и стали душить его. Когда мальчик потерял сознание, руки вынули нож из кармана и начали кромсать ребенка. При виде крови щемящая боль отпустила его – по телу пробежало ощущение блаженства, как у алкоголика от стакана водки. Через некоторое время, осознав, что произошло, Закатило испугался. Ему хотелось убить себя, но это ведь тоже большой грех. Что же делать? Как найти выход из той страшной ситуации, в которую он попал? Рассказать кому-нибудь о том, что с ним происходит, – от одной этой мысли становилось страшно. Он с удивлением и ужасом стал ощущать, что он не один. Его личность напоминала сиамских близнецов. Одна половина – это тот, прежний, нормальный Закатило, который ничего знать не хотел о своем втором «я». Вторая половина – это «слуга». Этот «слуга» служил одновременно и самому Закатило (делал все, чтобы тот мог чувствовать себя нормально), и тому черному чудовищу, которое поселилось в нем. А единственным способом угодить и тому, и другому было принесение кровавой жертвы. Надо было найти подходящего человека, убить его и сделать это так, чтобы не возникло никаких подозрений в отношении Закатило. И по этой части второе «я» постепенно становилось просто виртуозом.

**Задача 12.** Прочтите описание преступления. Проанализируйте личность преступников, мотивацию преступного поведения и механизм агрессии. В ресторане весело. Хорошая выпивка, хорошая закуска, хорошая музыка. Иван уже принял 400 г водки. Артем тоже. Грудь распирают силы необъятные. Тянет на подвиги. Кулаки зудят, нужен только повод. Первым подвернулся под руку официант: «А ты чего так небрежно ставишь?». Но с официантом не получилось. Охрана деликатно вывела их в вестибюль. Там двое крепких парней скрутили их. Официант обшарил карманы, достал бумажник, выписал счет, отсчитал деньги по счету, остальное вернул. После этого «героев» вывели из ресторана. Обидно. Они стоят у входа в ресторан. Злоба кипит внутри. Мимо проходит какой-то мужчина. Этот мужчина ни в чем не виноват – просто подвернулся под руку. И в результате – перелом основания свода черепа.

**Задача 13.** Прочтите описание преступления. Проанализируйте причины преступного поведения. Что могло бы предотвратить тяжкие последствия? Под окном громко закричали: «Помогите!». Светлана встрепенулась, она уже заснула. Муж тоже проснулся и подошел к окну. У подъезда компания хулиганов кого-то била. «Что делать?» – «Ничего, тебя это не касается». – «Нет, я все-таки пойду». Светлана вцепилась в мужа и не выпустила его из квартиры. Утром они узнали, что их соседа по подъезду незнакомые парни забили до смерти ногами.

**Задача 14.** Прочтите описание преступления. Проанализируйте личность преступника и причины преступного поведения. К какому типу относится данное преступление? Какие меры могли бы предотвратить его? Полозков приехал к другу в гости на личном автомобиле. У

подъезда он присмотрел свободное место и уже собирался поставить туда свой автомобиль, но тут дорогу ему преградил какойто мужчина. «Это место занято». – «Как это занято?» – «А вот так. Ты сюда свою машину не поставишь». Полозкова удивил сам факт, как это может быть занято свободное место на асфальте. Не понравился ему и тон соперника. Он медленно поехал на него. Когда тот ударом ноги разбил фару автомобиля, Полозков вылез из машины и началась драка. Полозков нанес удачный удар в подбородок, мужчина отлетел к соседнему автомобилю, ударился затылком о капот и... больше не поднялся.

**Задача 15.** Прочтите описание преступления. Проанализируйте личность преступника и причины преступного поведения. Проведите виктимологический анализ. Суржиков служил в армии десантником. Там у него все получалось. А как он был счастлив, когда сбылась его мечта – дембель! Но радостным был только путь домой. Как-то не получалось у него вписаться в новую жизнь. Не умел он суетиться, шустрить, покупать, перепродавать, обманывать, навариваться. Перебивался кое-как. Когда мать умерла, стал сдавать квартиру азербайджанцу – тот торговал на рынке. Суржиков спивался и как-то терял себя. Один раз он избил своего квартиранта, отобрал у него деньги, пропил. Потом извинялся. Плакал. Тот простил. Ну не идет жизнь, и все. Не попадает в колею. Шарахает Суржикова, словно по ухабам. Вечером он допил водку, остававшуюся 50 в бутылке, решил пойти погулять. Настроение было хуже некуда. Зачем он взял с собой нож, он сейчас сказать не может. Честно говоря, было какое-то смутное желание кого-нибудь прирезать. Не кого-то конкретно, а так, вообще. Возле школы (там было безлюдно) ему встретился мужчина: «Закурить нет?». Суржиков достал пачку сигарет, протянул. Мужчина был намного здоровее Суржикова. Он достал сигарету, закурил, нагло посмотрел на него и положил чужую пачку сигарет в свой карман. Он успел сделать всего полшага. Суржиков буквально изрешетил ему спину – 15 ножевых ранений.

**Задача 16.** Колтунов выехал на личной автомашине на дачу, хотя у машины были неисправны тормоза. Колтунов, имея десятилетний стаж работы в качестве водителя, считал, что он сумеет избежать какихлибо происшествий. В пути следования Колтунов увидел перед машиной школьницу, перебежавшую дорогу в неустановленном месте, однако не успел вовремя остановиться и предотвратить наезд на девочку. Ученица от полученных повреждений скончалась. *Укажите роль в преступлении конкретной жизненной ситуации и свойств лица, совершившего преступление.*

**Задача 17.** Смирнов давно занимается карманными кражами. Вором он стал, можно сказать, случайно. Однажды в автобусе он увидел, что у мужчины выглядывает бумажник из заднего кармана – вот вот выпадет. Он аккуратно достал этот бумажник и хотел отдать гражданину, дескать, кто же так небрежно носит деньги. Но мужчина не заметил, а Смирнов все медлил. В бумажнике было много денег. На них Смирнов купил разные нужные вещи. Во время следующей кражи он немного боялся, но воспоминание о первом успехе окрылило его. Постепенно пришла уверенность: уже совершил столько краж и никаких проблем. Да и привычка к легким деньгам давала себя знать. На заводе, где он работал, зарплату часто задерживали, денег практически не было. Теперь у него появился автомобиль. Ремонт и обслуживание стоят недешево – надо добывать деньги. Мало зарабатывать сегодня стыдно. Каждый крутится как может, делает свой бизнес. Ему его «бизнес» даже нравится. Риск приятно щекочет нервы. На другую жизнь он не согласен. *Проанализируйте личность Смирнова. Какие криминогенные качества лежали в основе совершенных им преступлений? К какому типу относится личность преступника? Ответ обоснуйте.*

**Задача 18.** Глаголев, неоднократно судимый в прошлом за разбои, кражи и хулиганство, будучи в нетрезвом состоянии, возвращался с женой из гостей. Около универсама он увидел, как полицейский Аверьянов пытается задержать Неклюдова, совершившего злостное хулиганство. Желая помочь Неклюдову скрыться, Глаголев с криком «Полундра» набросился на Аверьянова, сбил его с ног, несколько раз ударил, после чего бросился бежать, однако был задержан. *Укажите роль в преступлении конкретной жизненной ситуации и свойств лица, совершившего преступление.*

**Задача 19.** *Оцените степень индивидуальной виктимности и опишите наиболее вероятные криминальные угрозы. Разработайте виктимологические рекомендации.*

Дунцова Н., 27 лет, коммерческий директор банка, работает в центре города, живет в Порт-Артуре, часто имеет при себе крупные суммы денег.

**Задача 20.** *Оцените степень индивидуальной виктимности и опишите наиболее вероятные криминальные угрозы. Разработайте виктимологические рекомендации.* Петрову А. в наследство от прадедушки досталась коллекция античных монет. Желая сэкономить на услугах посредников, Петров поместил в газету «Из рук в руки» объявление о продаже коллекции с указанием примерной стоимости – 250 тыс. долларов.

**Задача 21.** Гражданин Молдавии Олтяну прибыл в Московскую область и занимался в течение года строительными работами совместно с другими нелегальными мигрантами из стран СНГ. Постройку и ремонт в дачных поселках они совмещали с кражами чужого имущества, чаще всего велосипедов. Какие профилактические меры должны быть предприняты милицией, сельским Советом, дачными кооперативами для охраны правопорядка в поселке?

**Задача 22.** Нигде не работающая Фалеева превратила свою однокомнатную квартиру в помещение для оказания сексуальных услуг. Распитие спиртных напитков, групповые сексуальные контакты, буйные драки наблюдал ее 12-летний сын Алексей. В конце концов его вовлекли в пьяные застолья, постоянно выгоняли на улицу в любую погоду, часами не пускали в квартиру. Соседи неоднократно обращались за помощью к участковому. Беседы участкового с Фалеевой результатов не давали. Во время одной из пьяных драк Алексей, защищая мать, молотком нанес одному из собутыльников тяжкий вред здоровью.

*Какие профилактические меры надлежало принять полиции, муниципалитету и управе, общественности по месту жительства, чтобы не допустить совершения данного преступления?*

**Задача 23.** Солдат срочной службы Шульгин дезертировал из воинской части с оружием. До этого он неоднократно нарушал правила внутреннего распорядка, что не вызывало должной реакции со стороны командования части. При поимке дезертира он оказал вооруженное сопротивление и тяжело ранил одного из полицейских. Одновременно с приговором военный суд вынес частное постановление в адрес командира части.

*Каково может быть содержание постановления?*

**Задача 24.** За совершение кражи драгоценностей из ювелирного магазина, на общую сумму более 1,5 млн. руб. были задержаны 37-летний Озерковский и 17-летний Соколов. При расследовании уголовного дела установлено, что Озерковский, ранее неоднократно судимый и отбывавший реальное лишение свободы за совершение корыстных и корыстнонасильственных преступлений, освобожденный из мест лишения свободы два месяца назад, нигде не работает, ведет разгульный образ жизни, употребляет наркотические средства.

Соколов, ученик 11 класса, живет с родителями, прилежно учится в школе, готовится к поступлению в ВУЗ, профессионально занимается баскетболом. С Озерковским его познакомили «друзья», когда Соколову понадобилась значительная денежная сумма, поскольку он хотел сделать дорогой подарок любимой девушке на день рождения, а, поскольку, его загруженность в школе и на тренировках не позволяла ему подрабатывать, под уговорами Озерковского, он решился на совершение кражи.

Используя фабулу, проведите индивидуальное прогнозирование поведения указанных лиц. *Каким образом результаты прогноза повлияют на выбор меры пресечения? Чем отличаются особенности прогнозирования преступного поведения лиц, уже совершавших преступления от прогнозирования первичного преступного поведения?*

**Задача 25.** В октябре 2001 года прокуратура Набережных Челнов возбудила уголовное дело в отношении организованного преступного сообщества «29-й квартал». Группировка, которая насчитывала около 500 человек, «крышевала» ведущие производства ОАО «КамАЗ». Ее «общак» оценивался в 800 млн. долларов. Судебный процесс над членами крупнейшего организованного преступного сообщества начался в Казани в 2004 году, на скамье подсудимых 24 человека. Закончился над другими организованными преступными сообществами в 2007 году. *Назовите черты организованной преступности по данному делу.*

**Задача 26.** В Испании было арестовано 20 человек, членов «русской мафии», подозревавшихся в отмывании денег, незаконной торговле оружием и заказных убийствах. Задержанные проживали в Мадриде, Малаге и других городах Испании более десяти лет. *Относится ли данная преступная организация к транснациональной?*

**Задача 27.** Районным судом 10 марта 2000 г. Кукин, Рыжов и Скулин осуждены за похищение человека и за вымогательство денег (выкупа). Кукин предложил Рыжову похитить у соседней несовершеннолетнюю девочку с целью выкупа. Рыжов, для осуществления плана привлек Скулина, который должен был помочь ему обмануть ребенка и привезти на окраину города на обозначенное место. Кукин встречал Рыжова на своей квартире и не знал о том, что Рыжову кто-то помогал. Реализуя свой преступный замысел, Кукин сообщил о похищении девочки родителям и потребовал выкуп. Все время Кукин с ребенком обращался жестоко – лишал воды, еды, заклеивал рот лентой. В течение недели потерпевшую охранял Рыжов. За это время под психическим воздействием девочка написала три письма с обращением к родителям о просьбе выплатить деньги. Кукин при получении денег был задержан.

*Дайте криминологическую характеристику настоящей преступной группы в зависимости от степени опосредования межличностных отношений ее участников.*

*Нарисуйте схему коммуникативных связей. Опишите возможные способы воздействия на такую группу с указанием субъектов.*

**Задача 28.** При расследовании дела по распространению наркотических средств в средней общеобразовательной школе была раскрыта преступная группа, в которую входили 25-летний Кирыков В. И. ранее судимый за кражу и освободившийся условно-досрочно, 20-летний Пуликов К.Т., состоящий ранее на учете в подразделении по делам несовершеннолетних ОВД за административно наказуемые нарушения общественного порядка и в 20 лет осужденный условно за кражу, и 16-летний Сусликов П.П. учащийся данной школы, характеризующийся как безответственный и слабоуспевающий, нечем не интересующийся юноша. Из материалов дела стало известно, что группа действует на протяжении нескольких месяцев, организатором данных преступлений был Пуликов К.Т., остальные участники распространяли наркотические средства среди школьников. *Дайте*

криминологическую характеристику данной группы и составьте план действий сотрудников ОВД по профилактическому воздействию на данную группу.

**Задача 29.** *Схематично изобразите структуру организованного преступного сообщества и сферу их действия:*

Из оперативных данных стало известно, что представители таджикской и российской организованных группировок на встрече решали об очередных крупных поставках наркотиков через таможенную из Таджикистана в Россию. При этом российская сторона определила своей задачей - сбыт наркотиков через две официальные фирмы, занимающиеся торговлей видеопродукции, а таджикская преступная группировка обеспечивает перевоз наркотиков через таможенную, так как на ней работает «свой» человек. Встреча, которая состоялась в одном из российских городов, в СМИ была официально названа как встреча торговых партнеров, по развитию сотрудничества и расширению рыночных отношений.

**Задача 30.** *Прочтите описание преступления. Проанализируйте личность преступников, мотивацию преступного поведения и механизм агрессии.* В ресторане весело. Хорошая выпивка, хорошая закуска, хорошая музыка. Иван уже принял 400 г водки. Артем тоже. Грудь распирают силы необъятные. Тянет на подвиги. Кулаки зудят, нужен только повод. Первым подвернулся под руку официант: «А ты чего так небрежно ставишь?». Но с официантом не получилось. Охрана деликатно вывела их в вестибюль. Там двое крепких парней скрутили их. Официант обшарил карманы, достал бумажник, выписал счет, отсчитал деньги по счету, остальное вернул. После этого «героев» вывели из ресторана. Обидно. Они стоят у входа в ресторан. Злоба кипит внутри. Мимо проходит какой-то мужчина. Этот мужчина ни в чем не виноват – просто подвернулся под руку. И в результате – перелом основания свода черепа.

**Задача 31.** *Прочтите описание преступления. Проанализируйте причины преступного поведения. Что могло бы предотвратить тяжкие последствия?* Под окном громко закричали: «Помогите!». Светлана встrepенулась, она уже заснула. Муж тоже проснулся и подошел к окну. У подъезда компания хулиганов кого-то била. «Что делать?» – «Ничего, тебя это не касается». – «Нет, я все-таки пойду». Светлана вцепилась в мужа и не выпустила его из квартиры. Утром они узнали, что их соседа по подъезду незнакомые парни забили до смерти ногами.

**Задача 32.** *Прочтите описание преступления. Проанализируйте личность преступника и причины преступного поведения. К какому типу относится данное преступление? Какие меры могли бы предотвратить его?* Полозков приехал к другу в гости на личном автомобиле. У подъезда он присмотрел свободное место и уже собирался поставить туда свой автомобиль, но тут дорогу ему преградил какой-то мужчина. «Это место занято». – «Как это занято?» – «А вот так. Ты сюда свою машину не поставишь». Полозкова удивил сам факт, как это может быть занято свободное место на асфальте. Не понравился ему и тон соперника. Он медленно поехал на него. Когда тот ударом ноги разбил фару автомобиля, Полозков вылез из машины и началась драка. Полозков нанес удачный удар в подбородок, мужчина отлетел к соседнему автомобилю, ударился затылком о капот и... больше не поднялся.

**Задача 33.** *Прочтите описание преступления. Проанализируйте личность преступника и причины преступного поведения. Проведите виктимологический анализ.* Суржиков служил в армии десантником. Там у него все получалось. А как он был счастлив, когда сбылась его мечта – дембель! Но радостным был только путь домой. Как-то не получалось у него вписаться в новую жизнь. Не умел он суетиться, шустрить, покупать, перепродавать, обманывать,

навариваться. Перебивался кое-как. Когда мать умерла, стал сдавать квартиру азербайджанцу – тот торговал на рынке. Суржиков спивался и как-то терял себя. Один раз он избил своего квартиранта, отобрал у него деньги, пропил. Потом извинялся. Плакал. Тот простил. Ну не идет жизнь, и все. Не попадает в колею. Шарахает Суржикова, словно по ухабам. Вечером он допил водку, остававшуюся 50 в бутылке, решил пойти погулять. Настроение было хуже некуда. Зачем он взял с собой нож, он сейчас сказать не может. Честно говоря, было какое-то смутное желание кого-нибудь прирезать. Не кого-то конкретно, а так, вообще. Возле школы (там было безлюдно) ему встретился мужчина: «Закурить нет?». Суржиков достал пачку сигарет, протянул. Мужчина был намного здоровее Суржикова. Он достал сигарету, закурил, нагло посмотрел на него и положил чужую пачку сигарет в свой карман. Он успел сделать всего полшага. Суржиков буквально изрешетил ему спину – 15 ножевых ранений.

**Задача 34.** Уткин состоял на учете в ПДН ОВД за употребление наркотиков и алкогольных напитков с 16 лет. Не окончив школу, устроился разнорабочим на завод. Из характеристики по месту жительства известно лишь то, что Уткин часто бывает в нетрезвом виде, поддерживает связь с ребятами сомнительного поведения, на замечания взрослых обычно не реагирует, сквернословит. Из бесед участкового инспектора с его мамой, которая воспитывает его одна можно сделать следующий вывод: взаимоотношения с сыном не налажены, взаимопонимание отсутствует; к просьбам матери оставить компанию ребят, заняться делом, учебной работой относится безразлично, но явной грубости по отношению к ней не проявляет. Из источников оперуполномоченного уголовного розыска известно, что Уткин входит в группу, состоящую из несовершеннолетних, в прошлом судимых, вернувшихся из спецшколы и состоящих на учете полиции. Объединение группы состоялось на почве нездоровых интересов, в частности употребления спиртных напитков.

*Изучите материалы на несовершеннолетнего Уткина и составьте план профилактических мероприятий.*

**Задача 35.** Две подруги Куклина и Васина 14-летнего возраста стали плохо учиться в школе, пропускать занятия. Со слов школьного инспектора ПДН девочек встречается группа ребят намного старше их. После выяснения обстоятельств стало известно, что девочки познакомилась и много времени проводят с группой совершеннолетних учащихся ПТУ. Друзья девочек Мишин и Гогорян, сплотили вокруг себя школьников и занимаются мелкими кражами и вымогательствами денег у детей. Девочки не участвуют в преступлениях, но все свое свободное время до поздней ночи проводят в этой компании, слушают музыку, ходят на дискотеки, выпивают алкогольные напитки. С родителями возникло непонимание, в классе появились проблемы в общении с одноклассниками. *Разработайте план профилактических мероприятий.*

*а) по предупреждению совершения преступления школьницами;*

*б) по разобщению всей преступной группы.*

**Задача 36.** Белкин, Кокин и несовершеннолетний Рулев признаны виновными в хулиганстве с применением предметов, приспособленных для нанесения телесных повреждений. Белкин, ранее был судим за кражу, а Рулев состоял на учете в подразделении по делам несовершеннолетних ОВД за совершение административных правонарушений. Как указано в приговоре, пьяные Белкин, Кокин и несовершеннолетний Рулев на улице встретили не знакомого им гражданина Спирина, пристали к нему и стали избивать, нанося удары руками и ногами, в том числе по лицу и голове. Желая причинить потерпевшему боль, в процессе избивания Белкин нанес ему удар ножом в плечо, причинив легкий вред здоровью. Из материалов дела известно, что несовершеннолетний Рулев постоянно проводит время в этой

компении. Школьные занятия прогуливает. Из-за неуспеваемости не был переведен в 10 класс. Вечерами практически дома не бывает. Белкин после освобождения из воспитательной колонии не где не работал, профессиональных знаний не получил. Их общий друг Кокин забирая деньги у своей бабушки водил всю компанию в бары. На протяжении года компания вела праздный образ жизни вымогая, отбирая деньги как у своих родных, так и у бывших одноклассников.

*Укажите причины и условия совершения настоящего преступления. Определите перечень профилактических мероприятий для группы в целом, а также для каждого из участников, учитывая нравственно-психологическую характеристику личности каждого участника преступления.*

**Задача 37.** Учащимися одного из ПТУ за последний год было совершено 9 преступлений, из них: 5 краж чужого имущества у учащихся этого же ПТУ, 1 кража имущества состоящего на балансе ПТУ, совершенная группой лиц, 3 групповых хулиганства. Кроме того, установлен факт приобретения и потребления учащимися ПТУ наркотических средств. Неоднократно выявлялись случаи употребления учащимися спиртных напитков. Администрацией ПТУ отмечается ухудшение успеваемости и дисциплины на занятиях. Директор колледжа обратился в управление внутренних дел с просьбой оказать содействие в воспитательно-профилактической работе среди учащихся, в том числе в прочтении лекций и проведении занятий на морально-правовые темы.

*Определите возможные мероприятия для осуществления воспитательной и профилактической работы в данном ПТУ. Укажите обстоятельства, которые должны быть учтены при организации воспитательных мероприятий с учащимися, формы правовой воспитательной работы, наиболее целесообразные в данном случае, и круг специалистов, которых следует привлечь к этой работе.*

**Задача 38.** Прочтите описание преступления. Проанализируйте личность преступников и причины преступного поведения. Оцените роль семьи в генезисе преступления. Какой механизм агрессии имеет место в данном случае у каждого из преступников? Гриша вышел из дома в плохом настроении. Отец опять избил мать. Та вся в синяках. И жалко ее, и стыдно перед соседями. Ему хочется убить отца, но тот здоровый. Куда там. Когда он бил его последний раз ремнем, шансов у Гриши не было никаких. Он уже думал о том, чтобы подмешать отцу битых стекол в еду, но боялся, что тот заметит стекла, сразу обо всем догадается и, чего доброго, заставит съесть эту кашу. Гриша дал пинка зазевавшейся кошке и спустился в подвал. Там горела лампочка, стоял диван. Он нашел под диваном окурки, устроился поудобнее, закурил. В подвал спустилась Оксана. Ей 12 лет, но она уже курит, выпивает (если угостят) и живет половой жизнью с ребятами (после того как была изнасилована отчимом, ей терять нечего). Увидев Оксану, Гриша сразу же воспользовался случаем. После этого настроение у него улучшилось. Они сидели, болтали ни о чем. Через полчаса к ним присоединился Влад. Оксана не отказала и ему. Влад достал сигареты, закурил сам и угостил всех. «Где бы достать чего-нибудь выпить?» – «Пошли к школе. Малышню тряхнем, может, на бутылку наскребем». – «Да ну, чего там наскребешь. Надо что-нибудь поинтереснее придумать». – «Пошли в парк. Может, там когонибудь из взрослых тряхнем». – «Это мне нравится уже больше. Пошли». В парке малоллюдно. Встретилась лишь одна бабуся с собачкой. Ага, вот парочка на скамейке. Взяли дубинки, подошли с разных сторон. «Не выручите нас? Не можете дать 10 рублей?» – «Дети, 52 вам в школе надо быть. Зачем вам 10 рублей?» – «Много вопросов задаешь!» Влад бьет юношу палкой по голове. Юноша падает, Гриша наносит ему несколько ударов ногой в пах, по голове. Оксанка уже обшаривает его карманы: «Хватит и на выпивку, и на закуску». Девушка в ужасе следит за всем, что



происходит. От страха она близка к обмороку. «Ну а с этой кралей что будем делать?» – «А что обычно делают с кралями? Не только же мне за всех отдуваться». Оксана помогала держать девушку, чтобы та не сопротивлялась. По факту разбойного нападения и изнасилования в полиции было возбуждено уголовное дело.

**Задача 39.** *Прочтите описание преступления. Проанализируйте личность Вани и механизм совершенного им преступления. Можно ли было удержать Ваню от преступления?* Мама послала Ваню в магазин за хлебом. У магазина он встретил друзей. «Иван, ты куда?» – «Да вот, хлеба надо купить». – «Брось ты. Пошли с нами. Купи лучше сигарет. Мы на трубопровод. Там такие девчонки собираются». Купить сигареты вместо хлеба? Ване даже страшно от этой мысли. Но он помнит, как ему несладко приходилось в роли маменькина сына. Почти каждый вечер его били по дороге из школы. Отца у него не было, защитить некому. И если бы не Серый с друзьями, его били бы до сих пор. Ваня покупает сигареты, и они идут на трубопровод. Трубопровод – уединенное место на пустыре. Под газовыми трубами стихийно образовалось место отдыха молодежи. Конечно, приличных ребят и девушек вы здесь не увидите. Но, как говорится, они тут никому и не нужны. Ирка сегодня пришла с подружкой. Молоденькая, свеженькая, симпатичная. Но чего-то сопротивляется. «А ты зачем сюда пришла?» – «А что, эти трубы – твоя собственность?» – «Ребята, она что-то много разговаривает. Валите ее на землю! Ванька, а ты что стоишь в стороне? Помогай». Ване было и страшно, и стыдно. Но все-таки он помогал держать Иркину подругу за ногу, когда его друзья насиловали ее.

**Задача 40.** *Прочтите описание преступления. Проанализируйте причины совершения преступления несовершеннолетними. Проведите виктимологический анализ: совершил ли потерпевший какие-либо ошибки, которые повысили его виктимность; какие меры виктимологической профилактики могли бы быть эффективны в данном случае.* Крыловы установили железную дверь с двумя сейфовыми замками. Каково же было их удивление и горе, когда через два месяца квартиру обокрали. Полиция провела осмотр; сняли отпечатки пальцев где могли. Однако следствие затянулось. Лишь через два года из полиции пришла повестка. Теперь были удивление и радость: жулика поймали. Им оказался некто Сайрулин. В какой-то квартире его задержали на месте преступления. Проверили отпечатки пальцев и сразу нашли виновника 47 нераскрытых краж. На допросе Сайрулин рассказал, что он работал с малолетками. Поговорит с ними по-мужски, даст закурить, а иной раз и выпить. Что еще пацану надо? Он уже готов на все. Задание было несложным. Высмотреть одноклассника побогаче, узнать его адрес, выкрасть у него ключи от дома и вынести их Сайрулину. Прямо возле школы он делал с них слепок, и через 15 минут ключи вновь возвращались к однокласснику. Через несколько дней Сайрулин изготавливал ключи и по установленному адресу совершал кражу.

**Задача 41.** *Прочтите описание преступления. Какие причины могли обусловить совершение хищений семиклассником Вовой? Что можно посоветовать его родителям в данной ситуации? Каковы возможности семьи в профилактике преступлений несовершеннолетних?* В семье Нечаевых беда: семиклассник Вова связался с плохими ребятами и стал воровать. Родителей вызывали в школу и детскую комнату полиции. Упрекали, запугивали. Не было никакого сочувствия, никакого понимания – какая это трагедия для родителей. Что делать и кто виноват? Вот уж не думал Игорь Николаевич, что эти традиционные русские вопросы могут иметь такой смысл. Первый импульс – запороть ремнем. Хорошо, что жена 54 удержала. Разговаривать с сыном не хочется. Да и вряд ли получится разговор по душам: Вова стал замкнутым и пассивно наглым. Ничего не говорит в ответ на замечания, но по его ухмылке видно, что ему эти замечания: собака лает – ветер носит. Игорь Николаевич с болью

вспоминает историю своих взаимоотношений с Володей. Ведь когда-то у него голова кружилась от счастья – родился сын. Они были даже друзьями. Но как-то незаметно появилось отчуждение. Отец думал, что так и должно быть: сын вырастет. И вот чем все это обернулось. Как же быть?

**Задача 42.** *Прочтите описание преступления. Проанализируйте личность преступников и мотивацию преступного поведения. Какой механизм агрессии имеет место в данном случае у несовершеннолетних? Раскройте причины и условия преступления. Проведите виктимологический анализ ситуации. Как следует вести себя в данной ситуации очевидцам случившегося? Проанализируйте феномен конформизма и психологического заражения. Что такое психология толпы? Чем отличается поведение человека в толпе от поведения одиночки?* «Димон, мы сегодня вечером пойдем анинских бить. Ты с нами?» – «А как же! Где и во сколько встречаемся?» – «Да часов в семь около леса». В семь возле леса собралось около 20 подростков, в основном школьники, некоторые уже работали. Скука, избыток энергии, жажда приключений, желание выместить на ком-то накопившуюся злобу, неумная агрессивность, – все это объединило двадцать молодых людей в возрасте от 14 до 17 лет. Объединялись они по принципу: один микрорайон против другого. Били всех, кто попадался под руку. Если анинские сумеют объединиться, тогда стенка на стенку. Если не сумеют – им же хуже. В компании своих сверстников Дима чувствует себя другим человеком. Он чрезмерно возбужден, не в меру задирист. Оно и понятно: сейчас это позволительно. Во-первых, можно безнаказанно избить кого угодно (в случае чего друзья в обиду не дадут). Даже полиция их побаивается – это приятно. Во-вторых, тренировка: иногда все-таки приходится драться по-настоящему, к этому надо быть готовым, надо быть в форме. В-третьих, об авторитете среди сверстников тоже подумать нелишне. На пути им встречаются два школьника 11 класса. Прилично одеты, с портфелями. Идут и ведут какие-то умные разговоры. Дима первый подскочил к ним. Сильный удар в подбородок. Первый уже лежит. Надо успеть завалить и второго – ребята это оценят: один справился с двумя. Ногами лежащих били уже все. Прохожие испуганно шарахались в сторону. Появилась полиция. Мигалки, сирены – это для слабонервных. Ребята с достоинством отошли. Избитых забрала скорая. «Да на нас у них ни наручников, ни камер не хватит. Даже патронов в пистолетах у них меньше, чем нас. Когда мы вместе, мы непобедимы!»

**Задача 43.** *Прочтите описание преступного поведения. К какому типу относится данное преступление? Проанализируйте криминогенную ситуацию и личность преступника. Возможно ли было предотвратить это преступление?* Трифонов работал на таможне. Он не любил азартные игры. Может быть, потому, что чувствовал: стоит только начать – потом не остановишься. Так оно и произошло. В казино он проиграл 6 тысячи долларов. Необходимо было как можно быстрее заплатить проигрыш, но таких денег у него не было. Выход Трифонову предложили уже на следующий день: «У нас к вам просьба. Не нужно завтра слишком тщательно осматривать фургон с таким-то гос. номером. А если что-нибудь там увидите «такое», сделайте вид, что все в порядке. Ваша доля – 10 тысяч долларов». Через неделю Трифонову подарили видеофильм. Где был записан этот разговор и факт передачи денег. Так таможенный инспектор стал сотрудничать с наркомафией. Приобрел соответствующие умения, стал не только «пассивно» способствовать наркотрафику, но и «со знанием дела» подделывать соответствующие документы, давать наркодельцам указания о способах более тщательного скрытия «товара» и т.п.

**Задача 44.** *Прочтите описание преступления. Проанализируйте личность преступников и причины преступного поведения.*

*Что такое сфера криминальной активности представителей преступного мира? Каковы ее отличительные особенности?* Родионов, гуляя с собакой в лесу, услышал выстрел. Выйдя на опушку, он увидел два джипа и мужчин, копавших яму. «Эх, не надо было тебе сюда приходить. Меньше знаешь – дольше живешь». Прозвучали два выстрела. Для Родионова и его собаки также пришлось копать яму.

**Задача 45.** 29 мая 2001 г. в отдел внутренних дел поступило сообщение из исправительного учреждения о предстоящем освобождении и прибытии на территорию обслуживания С., осужденного по ч 1 ст. 111 УК РФ к 4 годам лишения свободы. 1 июня 2001 г. на имя начальника отдела внутренних дел из ИУ поступило письмо с просьбой оказать содействие в трудоустройстве С., в котором указывалось на необходимость быстрого решения данного вопроса, поскольку 10 июня освобожденный должен прибыть на территорию обслуживания отдела внутренних дел. На основании письма начальник отдела дал указание участковому инспектору оказать содействие в трудоустройстве С. после прибытия освобожденного. Из материала на С. следовало, что он 1961 г. рождения, уроженец г. Красноярск, образование среднее, до второго осуждения работал водителем автобуса. За время отбывания наказания добросовестным отношением к труду не отличался, участия в самодельных организациях осужденных не принимал. После прибытия к месту жительства он обратился в отдел внутренних дел с просьбой оказать ему содействие в трудоустройстве, поскольку на прежнее место работы его не приняли. Участковый уполномоченный, пригласив его на беседу, выяснил, что С. проживает по прежнему месту жительства и был трудоустроен на автобазу слесарем. 10 июня на очередной беседе участковый уполномоченный милиции дал положительную оценку С, сказав, что он хорошо работает, претензий к нему по работе нет. В семье бывают ссоры, но как выразился С., это бывает во всех семьях. 14 августа на имя начальника отдела от директора автобазы поступило сообщение о том, что С. систематически не является на работу без уважительных причин, употребляет спиртные напитки на рабочем месте, 13 августа учинил драку после очередной выпивки. 22 августа от жены С. поступило заявление о том, что ее муж продолжает пьянствовать, 31 установил связи с ранее судимыми приятелями, ведущими антиобщественный образ жизни. После работы часто не является домой, а когда возвращается - устраивает скандалы, воспитанием сына не занимается. На следующий день С. был задержан за совершение мелкого хулиганства.

*1. Дайте оценку обоснованности и законности действий сотрудников ИУ и отдела внутренних дел в отношении С.*

*2. Разработайте перечень общесоциальных и специально-криминологических профилактических мер, необходимых для проведения в отношении С.*

**2. Инструкция и/или методические рекомендации по выполнению.** Рекомендуемый порядок решения кейсов. Обучающиеся анализируют информацию и решают поставленные задачи. Решение задачи включает в себя:

- изучение нормативно-правовых актов, материалов судебной практики, на основе которых возможно разрешение ситуации;
- подготовку письменного решения задачи, особое внимание следует уделять обоснованию, аргументации решения, которые должны быть подкреплены ссылками на соответствующие нормативные правовые акты и другие источники, к решению прилагается перечень материалов, послуживших основой для решения ситуации;
- подготовку текста необходимых документов (исковых заявлений, решения суда и др.), виды документов уточняются преподавателем в ходе первичного инструктажа учебной группы;
- подготовка презентации своего решения.

Ответы на поставленные вопросы обсуждаются группой. В конце занятия преподаватель дает оценку каждой решенной задаче, отмечая подготовленность обучающихся к занятию, активность, творческий подход и компетентность, а также конструктивность предлагаемых решений, обращает внимание на достижение поставленных перед группой целей и задач.

### **3. Критерии оценки.**

1. Соответствие решения сформулированным в кейсе вопросам (адекватность проблеме) - 1 балл
2. Оригинальность подхода (новаторство, креативность) – 1 балл
3. Применимость решения на практике – 1 балл
4. Глубина проработки проблемы (обоснованность решения, наличие альтернативных вариантов, прогнозирование возможных проблем, комплексность решения) – 1 балл
5. Возможность долгосрочного применения – 1 балл

## **4.4 Разноуровневые задачи (задания)**

**1. Описание:** решение задач

### **2. Задачи репродуктивного уровня**

#### ***Задача (задание) 1:***

*Кратко охарактеризуйте криминологию как науку. Криминология это...*

- часть уголовного права;
- уголовная социология;
- специальная социологическая теория о сущности преступности и ее причинах;
- биология, антропология или психология преступности и преступника;
- самостоятельная юридическая наука;
- социолого-правовая наука;
- сумма отдельных норм уголовного, уголовно-процессуального, уголовно-исполнительного, государственного, гражданского, семейного, трудового и административного права, а также определенных знаний в области экономики, социологии, политологии, педагогики и психологии;
- наука о причинах преступности, ее профилактике и других социологических вопросах, не укладывающихся в рамки уголовного права;
- совокупность определенных знаний в области уголовного права, социологии, педагогики, экономики, психологии, статистики и некоторых других наук;
- наука, исследующая причины преступности и отдельных преступлений, личность преступника и наказание;
- наука, изучающая преступное поведение и систему правосудия, а также право, правонарушение и правонарушителя;
- социально-правовая наука, изучающая преступность, личность преступника, социальные условия и причины преступности, пути, средства и меры ее предупреждения;
- теоретико-прикладная наука о преступности, ее причинах и условиях, личности преступника, системе мер борьбы с преступностью и непосредственных последствиях преступности, изучаемых посредством специфического сочетания философского, обще- и частнонаучных методов;

- наука, включающая изучение преступления как первичного, единичного явления по отношению к преступности, прогнозирование преступности, выработку методики изучения преступности;
- наука, изучающая проблемы преступности и борьбы с ней.

### **Задача (задание) 2:**

*Назовите составные части (элементы) предмета криминологии. В предмет криминологии входят:*

- преступность, законность, условия и причины ее возникновения, развития и предупреждения, а также личность преступника;
- преступление, прогнозирование преступности и методику изучения преступности;
- право, система правосудия, преступное поведение и личность правонарушителя;
- состояние, динамика и причины преступности, методика ее изучения и предупреждения;
- причины преступности и конкретных преступлений, личность преступника и наказание;
- преступность и ее причины;
- преступность, личность преступника, причины и условия преступности, меры борьбы с ней и последствия преступности;
- проблемы преступности и меры борьбы с ней.

### **Задача (задание) 3:**

*Определите отрасли криминологии. Наука криминология включает в себя следующие относительно самостоятельные части (отрасли):*

- криминофамилистику,
- криминопенологию,
- уголовную статистику,
- криминологическую прогностику,
- виктимологию,
- социальную психологию,
- криминологическое программирование,
- предупреждение преступности,
- методику изучения и предупреждения преступности.

### **Задача (задание) 4:**

*Назовите всеобщий и основной метод познания, используемые в криминологии. Это:*

- марксистско-ленинская философия,
- социолого-статистический метод,
- материалистическая диалектика, ее законы и категории,
- непосредственное наблюдение, опрос и анкетирование,
- изучение материалов уголовных дел, уголовная и общесоциальная статистика,
- мультипликатор и последующих контентанализ соответствующих документов, содержащих криминологическую информацию.

### **Задача (задание) 5:**

*Перечислите меры государственного социального контроля над преступностью и административными правонарушениями. Какие из них имеют количественные характеристики?*

- 1) возраст;
- 2) рост;
- 3) семейное положение;
- 4) специальность;
- 5) образование;
- 6) пол;
- 7) стаж работы;
- 8) должность;
- 9) квалификационный разряд;
- 10) гражданство;

**Задача (задание) 6:**

*Укажите, какие из предложенных ниже признаков являются количественными, какие - качественными.*

- 1) возраст;
- 2) рост;
- 3) семейное положение;
- 4) специальность;
- 5) образование;
- 6) пол;
- 7) стаж работы;
- 8) должность;
- 9) квалификационный разряд;
- 10) гражданство;
- 11) срок лишения свободы;
- 12) вид меры наказания;
- 13) степень тяжести преступления;
- 14) число участников в совершении преступлений
- 15) вид преступления;
- 16) место совершения преступления;
- 17) время совершения преступления;
- 18) число потерпевших;
- 19) размер штрафа;
- 20) сроки расследования дел.

**Задача (задание) 7:**

*К какому виду относительных величин относится коэффициент раскрываемости преступлений. Как он рассчитывается?*

### **3. Задачи реконструктивного уровня**

**Задача (задание) 1:**

*Укажите, какие из перечисленных ниже методов исследования, применяемых в криминологии, относятся к социологическим, а какие – к статистическим:*

- анкетирование,
- выборочное наблюдение,
- анализ документов, содержащих криминологическую информацию,
- корреляционный анализ,
- метод группировок,

- сравнительный метод,
- контентанализ (контентный анализ),
- включенное наблюдение,
- метод обобщающих показателей,
- метод относительных величин,
- дельфийский метод.

**Задача (задание) 2:**

*Определите коэффициент преступности в регионе, имея следующие данные:*

- совершено преступлений в следующие годы:

а) в 2011г. – 25539,

б) в 2014г. – 27977,

в) в 2015г. – 25534,

г) в 2016г. – 28093,

д) в 2017г. – 41196;

- население региона в 2011г. составляло 3 млн. 640 тыс. человек.

*Какие тенденции обнаруживают результаты проведенного статистического исследования уровня преступности в регионе?*

*Какие еще исходные данные надо иметь, чтобы результаты данного исследования оказались более полными и достоверными?*

**Задача (задание) 3:**

*Проведите разграничение между анкетой, интервью, тестом. Какие из этих методов эффективнее использовать:*

а) при определении потенциальных потерпевших от преступления;

б) при опросе лиц, совершенных преступления;

в) при выявлении общественного мнения о проблемах преступности;

г) при опросе экспертов?

**Задача (задание) 4:**

*Назовите основные и наиболее характерные недостатки современных зарубежных криминологических теорий социологического направления:*

- увлечение и ориентация преимущественно на статистико-математические методы анализа различных факторов, влияющих на преступность с учетом конкретных исторических условий, имеющих социально-экономических и социально-политических противоречий буржуазного строя без учета личности преступника;

- исследование причин преступности преимущественно на уровне индивидуального или микрогруппового поведения и их сведение в основном к генетике, аномальной физиологии и психике преступников; отсутствие каких-либо научных исследований других факторов, влияющих на преступность;

- антинаучная биологизация причин преступности и классовая ориентация на то, чтобы снять ответственность буржуазного общества за рост преступности и ее качественное усугубление, переложив ее на особые аномальные физические и психические свойства личности преступников, расовые или наследственные признаки;

- поиски причин преступности и конкретных физических, климатических, территориальных, психических, антропологических и социальных факторов, и абсолютизация при этом аномальных свойств личности, как врожденных, так и сформировавшихся под воздействием социальных условий;

- отсутствие комплексного анализа причин преступности и их неразрывной связи с конкретными социально-экономическими противоречиями и общественно-политическим строем, попытки связать преступность с научно-техническим или социальным прогрессом, тенденция к отказу от категории причинности и подмена ее, например, статистической корреляцией или математическим анализом криминогенных факторов;
- выдвижение в качестве причин преступности отдельных криминогенных факторов социального и экономического характера, не играющих основную и решающую роль в детерминации преступлений, совершаемых в обществе, исследование процессов развития преступности и ее детерминант в отрыве от теории развития, от основных, прежде всего антогонистических противоречий в обществе, от социально-экономического уклада и социально-политического режима в стране, отсутствие системного подхода в исследовании как самой преступности, так и ее криминогенных факторов.

**Задача (задание) 5:**

*Назовите основные и наиболее характерные недостатки современных биологических и биосоциологических теорий причин преступности:*

- субъективизм и эклектицизм подхода к исследованию криминогенных факторов, рассмотрение их в отрыве друг от друга, игнорирование задачи комплексного анализа механизма преступности и преступного поведения, исследование причин преступности в основном на уровне индивидуального и микрогруппового поведения без социальных обобщений коренных и основных причин преступности;
- крайняя биологизация причин преступности и преимущественное сведение их к аномальной генетике, физиологии и психике преступников;
- поиски причин преступности в конкретных демографических, физических, климатических, территориальных, социальных, антропологических и биологических факторах, отрицательном воздействии на человека процессов индустриализации, урбанизации, автомобилизации, миграции и научно-технического прогресса;
- исследование причин преступности преимущественно на уровне индивидуального или микрогруппового поведения, тенденция к отказу от категории причинности, ее подмена иным понятием (например, наличием математико-статистической корреляции между аномальным, отклоняющимся от нормы поведением личности и воздействием на нее ряда негативных факторов экономического, идеологического, физического и психологического характера);
- внеисторический подход к преступности как к «вечному» явлению и попытки связать ее рост и качественное ухудшение с научно-техническим и социальным прогрессом, отрицательно влияющим на личность преступников и усугубляющими их негативные социально-наследственные свойства и признаки.

**Задача (задание) 6:**

*В чем состоит сущность теории «множественность факторов» (теории «факторов»)?*

*В чем состоит сущность теории «социальной дезорганизации» («социальной аномии»)?*

*В чем состоит сущность теории «дифференциальной ассоциации» («дифференциальной связи»)?*

*В чем состоит сущность теории «опасного состояния»?*

**Задача (задание) 7:**

*Предложите методы выявления латентной преступности применительно к:*

- а) хищениям чужого имущества;
- б) преступлениям в сфере экономической деятельности;
- в) изнасилованиям.



**Задача (задание) 8:**

По данным МВД в районе зарегистрировано преступлений, совершенных несовершеннолетними в возрасте:

12 13 15 16 17 11 15 14 16 13

14 17 14 15 15 16 16 15 14 15

15 14 16 11 14 17 16 15 16 15

13 15 15 13 15 14 15 13 17 14

На основании этих данных указать модальную величину;

**Задача (задание) 9:**

Имеются следующие данные о численности осужденных по приговорам судов, вступившим в законную силу, по отдельным видам преступлений:

Численность осужденных, тыс. чел. 2018г., 2019г.

Осуждено всего:

в том числе: 1184 1244

за убийство 19,4 22,2

за изнасилование 6,4 6,5

за разбой 64,7 67,9

Определить все возможные относительные величины.

**Задача (задание) 10:**

По условию задачи №1 определить:

а) средний возраст несовершеннолетних, совершивших преступления;

б) среднее квадратичное отклонение;

в) медиану;

г) сделать выводы.

**Задача (задание) 11:**

Имеются следующие данные о реализации контрафактных товаров: товарные группы, продажа товаров в фактических ценах, млн. руб., среднее изменение цен, в % базисный период отчетный период:

А 116 245 +105

Б 280 310 +40

В 340 380 +30

Определить индивидуальные и общие индексы цен, физического объема и товарооборота.

**Задача (задание) 12:**

Зарегистрированы данные о лицах, совершивших кражи в России: возраст, число выявленных лиц, совершивших преступление:

возраст	число выявленных лиц, совершивших преступление
14 – 17	118620
17 – 20	119770
20 – 23	120250
23 – 26	203395
26 – 29	211428
29 – 32	140625

32 – 35	116227
---------	--------

*Определить средний и модальный возраст лиц, совершивших кражи в России. Изобразить полученные данные на графике распределения. Дать обоснование применения формул для расчета средних величин.*

**Задача (задание) 13:**

Имеется информация о лицах, совершивших присвоение мошенничество в России в 2014 – 2019 гг.:

годы	мужчины	женщины
2014	20859	13918
2015	19481	14924
2016	20111	11940
2017	19498	15242
2018	20542	17242
2019	20112	16542

*Определить:*

1. среднее число мошенничеств в России в 2014–2019 гг.:

а) мужчинами;

б) женщинами;

в) в целом.

2. Абсолютные, относительные и средние показатели динамики.

3. Показатели структуры и их динамику.

*Построить соответствующие графики.*

**Задача (задание) 14:**

Имеются следующие данные за 2019 год:

Возраст лиц, совершивших преступления	Число преступников, тыс. чел.
14-15	66,9
16-17	136,9
18-24	301,0
25-29	189,1
30-39	194,9
40-49	168,3
50-59	123,7
60 и старше	81,9
Всего:	1262,7

*Определить возрастную структуру лиц, совершивших преступления, изобразить ее графически.*

**Задача (задание) 15:**

*Определить средний возраст преступников в 2019 году, исходя из данных таблицы ниже.*

Возраст лиц, совершивших преступления	Число преступников, тыс. чел.
14-15	66,9
16-17	136,9
18-24	301,0

25-29	189,1
30-39	194,9
40-49	168,3
50-59	123,7
60 и старше	81,9
Всего:	1262,7

**Задача (задание) 16:**

В таблице приведены данные о численности молодежи в возрасте до 30 лет, осужденной за отдельные виды преступлений (тыс. чел.):

Всего осуждено	431,2
В том числе:	
за хищения имущества	92,8
за преступления против личной собственности граждан	178,9
за убийство и покушение на убийство	5,6
за умышленное причинение тяжкого вреда здоровью	9,7
за изнасилование и покушение на изнасилование	8,3
за преступления, связанные с наркотиками	13,0
за хулиганство	41,5
за другие преступления	75,9

*Определить структуру молодых людей, осужденных за отдельные виды преступлений, %.*

**4. Задачи творческого уровня**

**Задача (задание) 1:**

*Дайте понятие преступности. Преступность – это:*

- возникшее с появлением человечества и существующее постоянно, изменчивое социально-уголовное явление, характерное для любого общества и представляющее собой совокупность (систему) всех преступлений, совершенных в данном регионе за определенный период времени;
- целостное социально-правовое массовидное явление, основу которого составляет совокупность деяний, содержащих признаки преступлений, а также лиц, совершивших такие деяния, на определенной территории за определенный период;
- совокупность совершенных на определенной территории за определенный период времени уголовно-наказуемых деяний и лиц их совершивших, в отношении которых вступили в силу обвинительные приговоры суда;
- исторически изменчивое, социальное и уголовно-правовое явление, представляющее собой систему преступлений, совершенных в соответствующем государстве (регионе) за тот или иной период времени;
- исторически преходящее, изменчивое социальное и уголовно-правовое явление классового общества, представляющее собой целостную совокупность (систему) всех преступлений, совершенных в стране или регионе за соответствующий период времени;
- исторически преходящее, изменчивое уголовно-правовое и социально-биологическое явление, представляющее собой совокупность лиц, совершивших в государстве (регионе) преступления за соответствующий, вполне определенный период времени;
- исторически уходящее, изменчивое социальное и уголовно-правовое явление классового общества с антогонистическими противоречиями и рецидивами частнособственнических

интересов и мелкобуржуазной психологии, характеризующееся количеством (совокупностью) преступлений и лиц, их совершивших, в данном регионе за соответствующий период времени;

- нормальное явление в любом обществе; ненормальными же являются придуманные людьми санкции и законы;
- показатель социальной патологии. Ее функция состоит в том, чтобы указывать границы социального контроля над поведением индивидов;
- переходящее, исторически изменчивое, целостное социальное и уголовно-правовое явление социально-разделенного общества, представляющее собой систему преступлений, совершаемых в международном сообществе, определенном государстве или регионе за тот или иной период времени, причиняющее особо тяжкий вред социуму соответствующего уровня и угрожающее в конечном счете самим основам существования человеческого общества.

### ***Задача (задание) 2:***

*Назовите основные показатели преступности:*

- абсолютный и относительный уровни, динамика;
- объем преступности, «география» преступности;
- количество преступлений и количество лиц, их совершивших, и их изменение во времени;
- общественная опасность преступности, коэффициент преступности, интенсивность преступности, структура преступности;
- общее количество преступлений и соотношение различных видов (групп) преступлений в совокупности преступлений, их динамика;
- уровень, состояние и структура, изменение количества преступлений за определенный период времени;
- количество преступлений и лиц, их совершивших, в абсолютном и относительном выражении, структура и динамика.

### ***Задача (задание) 3:***

*Назовите дополнительный показатель, характеризующий преступность:*

- состояние преступности;
- общественная опасность (социальная «цена») преступности;
- динамика преступности;
- удельный вес рецидива преступлений;
- структура преступности.

### ***Задача (задание) 4:***

*Из перечисленных ниже видов преступлений выделите те из них, которые отличаются:*  
*а) высокой латентностью, б) средней латентностью, в) низкой латентностью.*

Виды преступлений: убийства, изнасилования, террористические акты, хулиганство, кражи, разбои, шпионаж, взяточничество, захват заложников, уклонение от уплаты налогов и сборов, вовлечение несовершеннолетних в совершение преступления, клевета, отказ в предоставлении гражданину информации, нарушение правил охраны труда, неправомерное завладение автомобилем или иным транспортным средством, дезертирство, геноцид.

### ***Задача (задание) 5:***

*Из приведенного ниже перечня криминогенных факторов, выделите те из них, которые относятся:*  
*а) к причинам преступности, б) к условиям, способствующим реализации причин преступности.*

*Сгруппируйте также перечисленные криминогенные факторы по содержанию:*  
*а) социально-экономического характера, б) социально-психологического характера, в) идеологического и*

*воспитательного характера, г) организационного характера, д) правового характера, е) иного характера.*

*Укажите, какие из названных криминогенных факторов относятся: а) к внешним и внутренним детерминантам, б) к основным и неосновным детерминантам преступности.*

Обстоятельства, влияющие на преступность:

- увеличение населения уголовно-наказуемого возраста;
- недостатки в организации профилактики правонарушений и преступности;
- возрастающие противоречия между потребностями большинства населения и возможностями их удовлетворения;
- нарушение принципа неотвратимости ответственности и наказания;
- разрушение системы идейно-нравственного воспитания;
- изменения уголовного законодательства;
- широкое распространение в обществе преступной психологии и морали;
- низкая материальная обеспеченность большинства населения страны;
- высокая плотность населения в крупных городах;
- возрастающие противоречия между различными социальными слоями и группами в стране;
- распространение в обществе наркомании, пьянства, паразитизма и проституции;
- возрастающее в обществе неравенство, эксплуатация человека человеком, нищета, безработица, социальная несправедливость;
- широкая пропаганда в средствах массовой информации и т.н. «американского образа жизни», включающая прославление культа силы, личного успеха «любой ценой», жестокости, сексуальной свободы и раскрепощённости и т.п.;
- всеобъемлющая приватизация (денационализация) государственной собственности, приоритетное внимание развитию и укреплению частной собственности, разрушение сектора социалистической экономики;
- негативная деятельность высокоразвитых в экономическом отношении государств, подрывающих экономику, кредитно-денежную систему и финансы, науку, образование и культуру в Российской Федерации;
- несоответствия между возможностями человека и психофизическими нагрузками, порождаемыми современными условиями жизни;
- бытовые, семейные и производственные конфликты;
- разжигание межнациональных и межрелигиозных противоречий в обществе;
- продолжающаяся инфляция, рост цен, повышение стоимости жизни;
- ослабление социального контроля как следствие проводимой правящим режимом политики;
- отсутствие надлежащей правовой базы при проведении социально-экономических преобразований в стране;
- эгоизм, гипертрофированный индивидуализм, цинизм, стяжательство, паразитизм и безответственность, распространившиеся в российском обществе;
- недостатки в деятельности государственных учреждений, их служащих;
- ослабление активности населения в борьбе с преступлениями и другими негативными явлениями в обществе.

***Задача (задание) 6:***

*Определите, какие из приведенных ниже свойств, черт, признаков, качеств и отношений характеризуют индивида (человека) как личность:*

- мнительность, слабоволие, слабая сообразительность, высокая эмоциональная возбудимость, повышенная внушаемость, рассеянность;
- упрямство, социальная пассивность, лживость, замкнутость, легкомыслие, неуверенность в себе, доверчивость;

- плохое зрение, невыразительность, физическое уродство, музыкальная одаренность;
- общительность, трудолюбие, старательность, аккуратность, искренность, целеустремленность, ответственность, стремление помочь другим людям, попавшим в неприятное положение или беду, совестливость, доброта;
- завистливость, жадность, мстительность, жестокость, эгоизм, повышенное самомнение, карьеризм, стремление к успеху «любой ценой».

Какие из перечисленных характеристик личности способны детерминировать преступное поведение, какие могут способствовать в определенной ситуации совершению преступления, какие из них являются криминологически (криминогенно) нейтральными и какие из них являются антикриминогенными?

**Задача (задание) 7:**

*Из перечисленных характеристик человека назовите те из них, которые относятся к числу криминогенных факторов или которые способствуют совершению преступления либо являются криминологически (криминогенно) нейтральными:*

- умственные и психосоматические расстройства психозы, психоневрозы);
- физические или психофизические дефекты (врожденные или приобретенные);
- травмы, полученные в результате несчастного случая или заболевания;
- врожденные или приобретенные психические нарушения (слабоумие, психопатия);
- гармональные аномалии, связанные с повышенной сексуальностью или импотенцией;
- низкий интеллектуальный уровень, умственная ограниченность, невежество;
- наивность, доверчивость, простота, искренность, доброта, совестливость, внутреннее благородство, сопереживание.

**Задача (задание) 8:**

*Ознакомившись с характеристикой личности и поведения М., ответьте на следующие вопросы. Какие интеллектуальные, волевые и эмоционально-чувственные свойства личности М. можно установить по данной его характеристике? Определите такие элементы структуры личности М., как его социальные роли и статусы. Охарактеризуйте культурный уровень М. Дайте обобщенную нравственно-психологическую характеристику личности М. Следует ли говорить о том, что личность М. присуща устойчивая антиобщественная ориентация корыстного характера (установка на совершение корыстных преступлений)?*

Установлено, что 35-летний М., потеряв в малолетнем возрасте своих родителей, воспитывался в детском доме, имеет образование 6 классов. Как пояснил М., школу он бросил потому, что хотелось скорее самому зарабатывать себе на жизнь. Оставался на 2-ой год в 5-ом классе. М. женат, имеет 8-летнего сына. Проживал с семьей в отдельной двухкомнатной квартире. Заработок средний. Считает, что «неплохо было бы получить хотя бы среднее образование, но уже поздно, да и забыл уже всё». Не знает, кто такие И.Е. Репин, А.С. Пушкин, Л.Н. Толстой, П.И. Чайковский. В театре был один раз в жизни в школьные годы, но не помнит, какой смотрел спектакль и в каком театре. В 16-18 лет занимался в волейбольной секции, имел 2-ой спортивный разряд. Других увлечений позитивного характера не имеет. Позитивной социальной активностью не отличался. Ранее судим за подделку больничных листов, затем за хулиганство – к лишению свободы.

Хулиганство совершил при следующих обстоятельствах. Во время выпивки на квартире своего приятеля М. допустил непристойное высказывание в отношении жены последнего. Когда тот сделал замечание в его адрес, М. неожиданно ударил его по голове бутылкой, избил его жену и сына, разбил окно в их квартире, ударил одного из соседей, пытавшихся предотвратить его хулиганские действия.

После отбытия наказания М. возвратился к своей семье, был трудоустроен на прежнее рабочее место. По работе характеризовался в целом положительно, но был замечен в выпивках в рабочее время и в использовании оборудования предприятия в корыстных целях. По истечении 10 месяцев со времени освобождения из колонии совершил мелкое хулиганство, а затем кражу чужого имущества.

Кражу он совершил при следующих обстоятельствах. Поздно вечером, находясь в нетрезвом состоянии, М. возвращался с работы. Проходя мимо соседнего дома, он заметил на подоконнике в помещении дамскую сумочку. Ударом кулака М. разбил окно и украл находившийся в сумочке кошелек. В этот момент его не интересовало, находился ли кто-нибудь в доме или нет. Похищенные деньги он израсходовал на выпивку с приятелями. Виновным себя признал и выражал сожаление о случившемся. Причиненный ущерб возместил добровольно. Вновь был осужден к лишению свободы.

Находясь в местах лишения свободы, встал на путь исправления, добросовестно трудился, освоил профессию пилорамщика, сторонился осужденных, которые характеризовались отрицательно. За время пребывания в колонии имел одно нарушение режима, выразившееся в том, что затеял ссору и драку с другими осужденным, который насмешливо отозвался об обстоятельствах, повлекших осуждение М.

В культурно-воспитательных мероприятиях, проводимых в ИК участвовал неохотно, был пассивен во всем, кроме работы на производстве. Книг не читал, изредка просматривал газеты, интересуясь главным образом новостями в спорте.

Планы на будущее сводятся у М. к тому, чтобы скорее освободиться и жить с семьей. Когда разговор заходит о семье, М. заметно волнуется, на глазах у него появляются слезы.

На вопрос о том, что привело его к совершению преступления, М. отвечает: «Сам виноват... Дурость своя, да водка».

### ***Задача (задание) 9:***

*Назовите основные составные части (подсистемы, свойства) структуры личности преступника.*

*Назовите основные признаки типологии преступников.*

### ***Задача (задание) 10:***

*Определите основные криминологические черты, типы личности и роль конкретной жизненной ситуации, исходя из следующих данных:*

а) ранее неоднократно судимый за разбой, кражи и хулиганство Глаголев, будучи в нетрезвом состоянии, возвращался с женой из гостей. Проходя мимо универсама, он увидел как сержант полиции Аверьянов пытается задержать Нехлюдова, совершающего злостное хулиганство. Решив помочь Нехлюдову скрыться, Глаголев с криком «полундра!» набросился на Аверьянова, сбил его с ног, дважды ударил его лежащего ногой и бросился бежать, однако с помощью подъехавшего экипажа ППС был задержан Аверьяновым;

б) инженер Григорьев на протяжении трех месяцев получал анонимные письма, автор которых сообщал, что жена Григорьева находится в интимных отношениях с Костроминым. Жена Григорьева категорически отрицала наличие такой связи. Во время встречи Нового года, Григорьев обнаружил, что его жена и Костромин отсутствуют в общем зале. Он обнаружил их стоящими у окна соседней комнаты. Григорьев пришел в сильное душевное волнение, схватил подвернувшийся под руку столовый нож, которым он несколько раз ударил Костромина. От полученных ранений потерявший сознание скончался на месте происшествия;

в) подросток Иванов натравливал породистую овчарку на людей, удерживая ее на близком расстоянии от жертвы. Попавший в такую ситуацию Петров кирпичом убил овчарку и нанес легкие телесные повреждения, повлекшие кратковременное расстройство здоровья Иванову;

г) Бугров, поссорившись с женой, несколько дней скитался по лесу, а затем совершил кражу продуктов в доме лесника. На допросе он заявил, что сильно ослабел от голода.

**Задача (задание) 11:**

*С целью изучения методики выявления причин и условий, способствующих совершению конкретного преступления и принятие по нему предупредительных мер, предполагается следующая ситуация.*

В очереди за спиртными напитками к Иванову подошел Генералов и попросил его купить ему бутылку водки. После того как Иванов купил литр водки, он вместе с Генераловым пошел в темный подъезд девятиэтажного дома и там распил одну бутылку из горлышка. Опьянев, они пошли в сквер, где играли дети, и возле фонтана, на виду у всех, стали распивать другую бутылку из горлышка, пели песни с нецензурным содержанием. В это время пенсионер Долгунина, проходившая мимо, сделала Генералову и Иванову замечание о их недостойном поведении. В ответ на это Генералов оскорбил Долгунину и, подойдя к ней, толкнул ее в бассейн фонтана. Ударившись о одно (глубина 25 см.), Долгунина сломала левую руку и стала громко звать на помощь. Генералов и Иванов быстро скрылись с места преступления в темном подъезде того же дома.

Прибывший наряд полиции увез Долгунину в больницу. Поняв, что их не преследуют, Генералов предложил Иванову «дело»: проникнуть в квартиру к Беловой, которая уехала на черноморское побережье на отдых, о чем Генералов знал, так как иногда навещал Белову как женщину легкого поведения. Иванов отказался, но Генералов намекнул, что Белова живет нечестно, работает в продуктовом магазине и ворует дефицитные продукты и что у нее имеются золото и драгоценные камни.

Спустившись в подвал, они нашли гвоздодер и легко выломали замок. Отыскав имущество на сумму свыше 200 тыс. рублей, они сложили их в чемодан и покинули квартиру.

Прибыв к приятелю Генералова Жильцову, они рассказали ему о краже и попросили оставить их ночевать. Жильцов достал литр водки и предложи «обмыть» удачу.

Иванов, опьянев, быстро уснул, а Генералов предложил Жильцову убрать компаньона и свидетеля. Жильцов набросил на голову Иванова телогрейку, а Генералов нанес несколько ударов топором по голове. Размозжив голову Иванову, они решили зарыть его труп в лесу. На автомобиле они приехали в лес и вырыли яму. Когда Генералов нагнулся, чтобы поднять труп Иванова, Жильцов сильным ударом гаечного ключа по голове убил Генералова и оба трупа закопал.

Жильцову 29 лет, в прошлом судим за хулиганство и разбой. Объяснил на следствии, что он завязал и хотел жить честно, собрался жениться на состоятельной вдове Марине, у которой он жил без прописки, так как уклонялся от административного надзора. В ночь прихода Генералова и Иванова Марина уехала навестить мать. Жильцов вместе с Генераловым отбывал срок. Испугался, когда узнал о краже Генералова, так как считал, что ему никто не поверит, что он не причастен. Когда же Генералов убил Иванова, то у него возникла мысль избавиться и от Генералова. Ценности его не прельщали, но раз уж так получилось, то он, естественно, завладел ими.

Несовершеннолетний Иванов (17 лет), не судимый, проживал с матерью, которая работала уборщицей (оклад 20 тыс. руб.). На иждивении находилось еще трое детей. Воспитанием сына не занималась. Он был вспыльчивый, малообщительный, к учебе интереса не проявлял, с учителями дружеского контакта не было, отношение к нему было грубым, никто не стремился оказать на него индивидуального влияния. Рано пристрастился к водке, свободное время проводил во дворе и подъезде или стоял за спиртными напитками, где и познакомился с Генераловым.

*Определите причины и условия по эпизоду с хулиганством.*



*Определите причины и условия, способствующие краже.  
Какие обстоятельства обусловили убийства? Назовите причины и условия.  
Дайте социально-психологическую характеристику преступникам.*

**Задача (задание) 12:**

*Назовите причины и условия пьянства, токсикомании, наркомании, проституции:*

- любопытство, психологическое, а затем и болезненное влечение к спиртному, наркотикам, одурманивающим веществам и т.п. многих, особенно несовершеннолетних и молодых людей;
- неосознанность, душевная ограниченность и моральная распущенность значительной части людей;
- плохая организация быта и досуга людей, отсутствие или недостаточность возможностей заполнить свободное время интересными занятиями, содержательным досугом или делом;
- распространившееся в народе неверие в бога, в религиозные постулаты, порицающие нравственную и половую распущенность, употребление или злоупотребление алкоголем, наркотиками и т.п.;
- подражание другим, желание испытать новые ощущения, поразвлечься;
- эксплуатация, тяжелый труд, жестокая и напряженная борьба за существование;
- грубость и циничность нравов «разлитых» в обществе, ограниченность интересов и потребностей, недоступность элементарных материальных и духовных благ для трудящихся;
- неудовлетворенность жизнью, душевная опустошенность;
- всепоглощающее стремление получить прибыль за счет производства и торговли спиртными напитками, незаконного оборота наркотиков, торговли телом, спекуляция на сексуальных потребностях людей;
- эгоизм и индивидуализм, деградация нравственного сознания и личности, пресыщенность жизнью, следование стандартам поведения, присущим значительной части населения развитых стран;
- сознательное содействие властью имущих распространению и утверждению пьянства, развращенности и примитивности нравов и интересов как способ заставить человека труда забыть о несправедливости и тяготах жизни, дать ему какое-то удовлетворение, иллюзию радости и веселья, отвлечь от действительности, от борьбы за ее изменение;
- склонение к употреблению спиртных напитков, наркотиков, одурманивающих веществ, к проституции другими лицами;
- негативное влияние средств массовой информации и пропаганды, рекламирующих, навязывающих людям образы жизнедеятельности и поведения раскрепощенной «свободной» личности, продиктованных сиюминутными желаниями и потребностями;
- отсутствие системного социального контроля и профилактики пьянства, наркотизма, токсикотизма, проституции и т.п.;
- неполнота и несовершенство законодательства являющегося правовой основой борьбы с пьянством, наркоманией, проституцией и т.п.

**Задача (задание) 13:**

*Дайте правильное определение понятий: 1) виктимология, 2) криминальная виктимология, 3) криминальная виктимность, 4) криминальная виктимизация, 5) жертва преступления, 6) потерпевший от преступления.*

- процесс превращения потенциальной жертвы в реальную в результате совершения преступления;
- учение о жертве, предметом и главным объектом исследования которого является любая жертва, в том числе жертва в силу одного лишь причинения вреда;

- повышенная способность человека или определенной общности людей становиться жертвами преступлений;
- вспомогательная межотраслевая социально-правовая научная дисциплина, занимающаяся исследованием преступления и преступности, личности преступника на основе данных о жертве преступления и преступности, ее поведении и состоянии, до, в момент и после совершения преступлений, личности, связей и отношений с преступником, характера и размера причиненного ей вреда, социальных последствий преступности в целях совершенствования уголовной политики, мер борьбы с преступлениями и преступностью, эффективной защиты их жертв;
- человек, которому непосредственно в результате преступления причиняется или ставится в реальную опасность причинения морального, физического или имущественного вреда;
- физическое или юридическое лицо, та или иная социальная общность прямо и непосредственно либо косвенно и опосредственно пострадавшие от преступления, страдающие от преступности.

***Задача (задание) 14:***

*Составьте программу криминологического исследования по одной из проблем криминологии по следующей схеме:*

Программа проведения исследования:

- а) подготовительный этап - формулирование проблемы и задач исследования; постановка научной гипотезы, определение основных направлений исследования; разработка методики исследования (определение объема информации, способы ее получения);
- б) рабочий этап – разработка инструментария (подготовка анкет), сбор информации, статистическая обработка полученной информации; обобщение и анализ полученной информации;
- в) заключительный этап – формулирование выводов, составление отчетов, разработка конкретных предложений и рекомендаций по результатам исследования, определение форм внедрения исследований в практику.

***Задача (задание) 15:***

*Классифицируйте приведенную информацию, изложите ее в виде таблицы, рассчитайте необходимые для анализа показатели.*

Имеются следующие данные о преступлениях:

- совершено в сельской местности – 180,
- совершено в поселках городского типа – 220,
- совершено несовершеннолетними 240,
- совершено в состоянии опьянения 540,
- совершено лицами мужского пола – 845.

***Задача (задание) 16:***

Среди 1200 лиц, привлеченных к уголовной ответственности за кражи, оказалось 720 лиц, ранее не судимых, 204 судимых один раз, 136 судимых два раза, 90 - три раза, 50 - четыре раза и более. Среди лиц, судимых за преступления против личности – 338 лиц ранее не судимых, 54 – судимых один раз, 36 – два раза, 22 – три раза, 10 – четыре раза и более.

*Необходимо составить таблицу, дать ей название, заполнить реквизиты, рассчитать возможные относительные показатели. Результаты проанализировать.*

***Задача (задание) 17:***

На определенной территории за 2019г. было совершено 50 умышленных убийств, 100 умышленных причинений тяжкого вреда здоровью, 600 хищений, 150 хулиганских поступков. На той же территории за предшествующий 2017 год было совершено: 40 убийств, 110 умышленных причинений тяжкого вреда здоровью, 800 хищений и 100 хулиганств.

*Определить показатели преступности за каждый период, условно оценив названные виды преступлений следующими баллами: убийство – 10, умышленное причинение тяжкого вреда здоровью – 8, хищение – 5, хулиганство – 3, а также индекс тяжести преступлений.*

**Задача (задание) 18:**

*По данным о результатах работы следователей и органов дознания за 2019г. региона провести анализ важнейших показателей следственной работы:*

Показатель работы	Следователи	Органы дознания /включая производство по протоколам/		
	Всего дел	Темп прироста /снижения, %/	Всего дел	Темп прироста /снижения, %/
В производстве	2040010	-8,8	74387 7	-9,5
Расследовано В том числе:	1527252	-11,3	52463 4	-13,7
Окончено	837704	-4,1	48055 9	-17,6
Приостановлено за неустановлением либо нерозыском виновных	689548	-18,8	44075	82,0
Окончено в сроки свыше установленных УПК РФ	139669	-14,2	45156	16,7
Возвращено на дополнительное расследование	51748	-4,0	18766	58,1
Оправданные и лица, дела в отношении которых прекращены судом по реабилитирующим основаниям	1405	-9,7	1043	-56,9
В том числе: Содержались под стражей	324	-14,7	26	-53,6

**Задача (задание) 19:**

В городе А. пять округов.

- в 1-м проживает 65 тыс. человек, за отчетный период совершено 785 преступлений, из них 60% не очевидных;
- во 2-м – проживает 86 тыс. человек, совершено 940 преступлений, из них 58% неочевидные;
- в 3-м – проживает 78 тыс. человек, совершено 650 преступлений в условиях очевидности;
- в 4-м – проживает 69 тыс. человек, за отчетный период совершено 810 преступлений, из них 45% очевидны;
- в 5-м – проживает 81 тыс. человек, совершено 420 очевидных преступлений.

*Используя метод факторных группировок, необходимо установить, имеется ли связь между активностью по раскрытию неочевидных преступлений и уровнем преступности на территории города.*

**Задача (задание) 20:**

На определенной территории за 2019г. было совершено 50 умышленных убийств, 100 умышленных причинений тяжкого вреда здоровью, 600 хищений, 150 хулиганских поступков. На той же территории за предшествующий 2013 год было совершено: 40 убийств, 110 умышленных причинений тяжкого вреда здоровью, 800 хищений и 100 хулиганств.

*Определите показатели преступности за каждый период, условно оценив названные виды преступлений следующими баллами: убийство – 10, умышленное причинение тяжкого вреда здоровью 8, хищение –5, хулиганство –3, а также индекс тяжести преступлений.*

**Задача (задание) 21:**

*Дайте анализ нижеприведенных данных, характеризующих мелкое хулиганство и уголовно наказуемое хулиганство по данным учета, используя показатель коэффициента корреляции. Определите, существует ли зависимость динамики уголовно наказуемого хулиганства от уровня мелкого хулиганства и если существует, то в чем она проявляется.*

Период времени	Число лиц, привлеченных к административной ответственности за мелкое хулиганство	Число лиц, привлеченных к уголовной ответственности за хулиганство
1	311	234
2	327	301
3	405	356
4	428	387

**Задача (задание) 22:**

*Составьте программу наблюдения латентности преступности. Определите форму, вид и способ данного исследования.*

**Задача (задание) 23:**

Известны следующие данные (возраст, пол, образование, срок лишения свободы, присужденный судом, статья УК РФ) по уголовным делам, рассмотренным в Нагатинском суде г. Москвы за отчетный период.

*Произведите группировку осужденных лиц по сроку лишения свободы, образовав три группы с постоянным интервалом.*

**Задача (задание) 24:**

В районе города Лапинска в период 2014—2019гг. было зарегистрировано:

Год	2014	2015	2016	2017	2018	2019
Численность населения в районе	62180	68467	67560	71444	89600	91400
Число зарегистрированных преступлений	368	304	525	543	636	686
Число лиц, совершивших преступления	435	489	561	574	678	702

Вычислите коэффициент преступности по числу преступлений и лиц, их совершивших. По коэффициенту преступности по числу лиц, совершивших преступление, постройте динамический ряд. Рассчитайте показатели динамики от года к году (абсолютный прирост, темп роста, темп прироста, коэффициент роста) цепным и базисным способами.

**Задача (задание) 25:**

Постройте макет статистической таблицы, характеризующей распределение осужденных по полу.

**Задача (задание) 26:**

Спроектируйте макет таблицы, характеризующей распределение осужденных по тяжести преступления, возрасту и полу.

**Задача (задание) 27:**

По данным ГИЦ МВД РФ в 2019г. структура преступлений, совершенных на улицах, площадях, в парках и скверах характеризовалась следующими данными:

Вид преступления	Число преступлений
Убийство, умышленное причинение тяжкого вреда здоровью, изнасилование	9097
Кража	62931
Грабеж, разбой	105979
Хулиганство	6392
Преступления, связанные с незаконным оборотом наркотических средств, психотропных веществ и их аналогов, сильнодействующих веществ	7802
Прочие	48807

Изобразите эти данные графически (несколькими способами).

**Задача (задание) 28:**

В таблице приведено распределение сотрудников отдела по борьбе с экономическими преступлениями по полу и стажу работы, в процентах к общей численности рабочих:

Группы сотрудников по стажу работы, лет	Мужчины	Женщины	Итого
До 5 лет	18,1	11,1	29,20
5-10 лет	28,0	22,0	50,0
10 лет и свыше	14,2	6,60	20,80
Итого	60,3	39,7	100,0

Постройте секторную диаграмму.

**Задача (задание) 29:**

По данным таблицы рассчитайте относительные величины динамики (абсолютный прирост, темпы роста и темпы прироста) базисным способом за весь период. Сделайте выводы.

Год	2015	2016	2017	2018	2019
Количество убийств	19650	18210	16914	15522	2000

**Задача (задание) 30:**

Народным судом города Уральска в 2019г. было осуждено 640 человек. За этот же год среднее число жителей составило 185 800 человек. Определите коэффициент преступности для этого города, указав при этом, к какому виду относительных величин он относится.

**Задача (задание) 31:**

В период с 2014 по 2019 годы в районе было зарегистрировано следующее количество преступлений, совершенных несовершеннолетними:

Год	2014	2015	2016	2017	2018	2019
Число зарегистрированных преступлений	864	879	911	918	934	952

*Для анализа преступности несовершеннолетних требуется определить относительные величины динамики.*

**Задача (задание) 31:**

Имеются следующие данные о численности молодежи в возрасте до 30 лет, осужденной в 2019г. за отдельные виды преступлений против собственности:

Виды преступлений	Численность преступников, чел.	Относительная величина структуры, %
Всего осуждено за преступления против собственности	706	100,0
в том числе:		
1 за кражу		
2 за мошенничество	283	
3 за разбой	75	
4 за грабеж	95	
5 за иные преступления	192	
	61	

*Определить относительные величины структуры осужденных молодых людей в отчетном периоде по отдельным видам преступлений против собственности. По данным таблицы сделать вывод о том, кто среди осужденной молодежи до 30 лет занимает доминирующее положение за кражу и грабеж.*

*Для наглядного представления структуры осужденных за преступления против собственности полученные данные нанести на секторную диаграмму.*

**5. Критерии оценки:**

Оценка **«отлично»** - ответ на задачу логичен, студент проявляет глубокое знание профессиональных терминов, понятий, категорий, концепций и теорий. Развернуто аргументирует выдвигаемые выводы и решения, приводит убедительные аргументы, опираясь на уголовный закон. Делает содержательные выводы. Демонстрирует уверенные знания нормативных правовых актов и специальной литературы. Речь грамотна, используется профессиональная лексика.

Оценка **«хорошо»** - обоснование решения задачи предоставлено недостаточно полно. Выводы правильны. Выдвигаемые положения аргументированы, однако имеется непоследовательность анализа. Демонстрирует знание нормативных правовых актов и специальной литературы. Речь грамотна, используется преимущественно профессиональная лексика.

Оценка **«удовлетворительно»** - ответ недостаточно логически выстроен. Студент обнаруживает слабость в развернутом раскрытии профессиональных понятий. Выдвигаемые положения декларируются, но не аргументируются. Ответ носит преимущественно

теоретический характер, непременно к конкретному делу. Знания специальной литературы не проявлены. Профессиональная лексика используется эпизодически. Оценка **«неудовлетворительно»** - в ответе недостаточно раскрыты профессиональные понятия, категории. Студент проявляет стремление подменить научное обоснование раскрываемого вопроса рассуждениями обыденно-повседневного бытового характера. Ответ содержит ряд серьезных неточностей. Выводы поверхностны. Знания нормативных правовых актов не проявлены. Профессиональная лексика не используется.

## 4.5. Контрольная работа

**1. Описание:** Контрольная работа - текущий этап контроля за освоением учебного курса «Криминология и предупреждение преступлений». При выполнении контрольной работы обучающиеся должны продемонстрировать, что они ознакомились с программой курса, ориентируются в комплексе основных вопросов, способны, обратившись к учебной, дополнительной литературе, статистическим данным о преступности, раскрыть содержание отдельных понятий, дать характеристику показателей преступности, продемонстрировать понимание содержания профилактической деятельности. Ответу на каждый вопрос контрольной работы должно предшествовать содержание вопроса, которое воспроизводится в точном соответствии с заданием для данного варианта.

Оформив титульный лист с указанием номера варианта, следует обозначить номер вопроса, содержание и изложить свой ответ. Контрольную работу не следует по объему уподоблять курсовой: поставленные в ней вопросы вполне конкретны, ответ на каждый из них должен быть дан в объеме, не превышающем 1-2 страницы машинописного текста. В необходимых случаях (при цитировании, приведении статистических данных и т.п.) ответы должны сопровождаться ссылками на источники. Завершать работу должен список использованной литературы.

### 2. Задание на контрольную работу

#### Раздел 1. Учение о преступности и личности преступника

##### Вариант №1

*Задание 1. Прочтите описание преступного поведения. Проанализируйте в данных ситуациях личность преступника. Какие криминогенные качества лежат в основе совершенных преступлений? Назовите основные причины и условия преступления?*

**Ситуация 1.** Подростки Митрофанов и Сергеев постоянно ссорились и дрались. Однажды в результате очередной ссоры началась драка. Сильным ударом кулака Митрофанов сбил Сергеева с ног. Тот упал на асфальт и ударился головой. От полученной травмы Сергеев скончался.

**Ситуация 2.** Сожитель гражданки Ивановой Корнеев, в ее отсутствие совершал в отношении ее десятилетней дочери Тани развратные действия, а также демонстрировал девочке порнографические рисунки. Однажды Иванова раньше вернулась домой и застала такую картину. Иванова обратилась в полицию. На следствии Корнеев пояснил, что обучал девочку искусству любви и если бы он так не делал, то какие-нибудь подонки испортили бы ее.

**Ситуация 3.** Петренко после значительного употребления алкоголя любил покататься на своем автомобиле. В очередной раз, вечером, сев за руль в нетрезвом состоянии, он сбил пешехода, причинив ему тяжкий вред здоровью.

**Задание 2.** Составьте справку-характеристику на осужденного, используя следующую схему, и определите влияние личностной характеристики преступника на определение (размер и вид) уголовного наказания.

*Социально-демографическая характеристика:*

1. Ф.И.О. подсудимого; 2. Пол; 3. Возраст; 4. Социальное положение; 5. Образование;
6. Гражданство; 7. Национальность; 8. Психическое и физическое здоровье;
9. Иные данные, имеющие значение для характеристики преступника.

*Социально-ролевая характеристика:*

1. Как преступника:

- а) был ли ранее судимым;
- б) если ранее судим, то сколько имеет судимостей;
- в) освобождался ли ранее от уголовной ответственности и наказания;
- г) если ранее освобождался от уголовной ответственности и наказания, то по каким основаниям;
- д) был ли признан рецидив преступления;
- е) подвергался ли принудительным мерам воспитательного или психиатрического характера;
- ж) данное преступление совершено индивидуально либо в соучастии;
- з) признал вину полностью, частично, либо не признал.

2. Как работающего или учащегося:

- а) имел ли поощрения, положительные характеристики; б) имел ли взыскания.

3. Как члена семьи:

- а) супруг (супруга);
- б) родитель;
- в) сын, дочь;
- г) сестра, брат.

4. Досуговая роль:

- а) отношения с друзьями;
- б) соседские взаимоотношения;
- в) занятия спортом;
- г) хобби.

*Социально-психологическая характеристика:*

1. Правовая психология:

- а) отношение к содеянному преступлению;
- б) отношения к правоохранительным органам;
- в) отношение к уголовному закону;
- г) поведение в процессе осуществления предварительного следствия.

2. Трудовая психология:

- а) отношение к работе и учебе;
- б) основные характеристики (трудолюбие, лень).

3. Нравственная психология (принципы, взгляды, убеждения, ориентиры).

**Задание 3.** Классифицируйте детерминанты на а) причины преступлений, б) условия преступности (преступлений) и в) факторы преступности:

- бедность, нищета;
- нарушение принципа неотвратимости уголовной ответственности;
- миграция населения;
- корысть, жадность;
- недостатки воспитания в семье;
- ревность;



- ссоры, скандалы в семье;
- низкий уровень культуры и образования населения;
- изменения уголовного законодательства;
- коррупция;
- личные неприязненные отношения.

**Задание 4.** *Определите детерминанты (причины и условия) в следующих преступлениях:*

- убийство; похищение человека; изнасилование; кража; автотранспортное преступление; посягательство на жизнь сотрудника правоохранительных органов.

**Задание 5.** *Проанализируйте высказывания по вопросам предотвращения насилия в отношении женщин и определите, что можно отнести к мифам или стереотипам мышления, а что к фактам?*

1. Основной мотив изнасилования – это секс.
2. Женщины подвергаются сексуальному насилию, потому что своим поведением, внешним видом или иным образом провоцируют его.
3. Приличная женщина не может быть изнасилована.
4. Женщина может предупредить изнасилование, оказывая сопротивление насильнику.
5. Мужчины не могут подвергнуться сексуальному насилию.
6. Многие изнасилования совершаются лицами, известными жертве.
7. О большинстве изнасилований не заявляется в милицию.
8. Большинство женщин, пострадавших от сексуального насилия, обращаются в милицию, чтобы получить за это деньги.
9. Женщины втайне хотят, чтобы их изнасиловали.
10. Большинство изнасилований совершаются «лицами кавказской национальности».
11. Данные о прошлой сексуальной жизни женщины могут быть приняты в качестве доказательства на судебном заседании, касающемся изнасилования.
12. Жертва может отказаться от участия в судебном процессе в любой момент.
13. Сексуальному насилию подвергаются только молодые и симпатичные женщины.
14. Изнасилование совершается внезапно, в опасных районах, в темных переулках, незнакомцами в вечернее или ночное время.
15. Женщина не может быть изнасилована мужем.
16. При попытке изнасилования женщина практически не получает психологической травмы.
17. Проститутку нельзя изнасиловать.
18. Все женщины, которые занимаются проституцией делают это добровольно или потому, что им нужны деньги.
19. Женщины, пострадавшие от сексуального насилия, не обращаются в милицию, так как не верят в то, что им будет оказана помощь.
20. Если общество будет искать причину изнасилования в жертве, то количество изнасилований вырастет.

## **Вариант №2**

**Задание 1.** *Прочтите описание преступного поведения. Проанализируйте в данных ситуациях личность преступника. Какие криминогенные качества лежат в основе совершенных преступлений? Назовите основные причины и условия преступления?*

**Ситуация 1.** Должностное лицо Ильина постоянно брала взятки в крупном размере за принятие положительных решений в пользу взяткодателей. Свое поведение она для себя

объясняла тем, что государство не оплачивает ее труд в соответствии с ее способностями и возможностями.

**Ситуация 2.** Иванов и Петров ненавидят лиц кавказской наружности. Они долгое время следили за передвижениями одного из представителей другой нации и, однажды, поздним вечером в сквере окружили его с целью поиздеваться. В течении двух часов они избивали его, наслаждаясь страданиями, заставляли ползать и есть траву. Устав, они оставили жертву лежать на земле, и ушли с мыслью: «как бы хорошо истребить всех нерусских».

**Ситуация 3.** Подростки Кадыков и Бабенко однажды вечером употребляли спиртные напитки. Вскоре алкоголь закончился, и денег тоже не было. Тогда они, будучи в состоянии алкогольного опьянения, пошли на улицу. Увидев женщину, они подошли и попросили денег. Однако женщина отказалась дать им денег со словами: «Совсем молодежь обнаглела». Петров достал перочинный ножик и пригрозил женщине, в это время Сидоров, не долго думая, вырвал из ее рук сумочку, и они убежали.

**Задание 2.** Составьте справку-характеристику на осужденного, используя следующую схему, и определите влияние личностной характеристики преступника на определение (размер и вид) уголовного наказания.

*Социально-демографическая характеристика:*

1. Ф.И.О. подсудимого;
2. Пол;
3. Возраст;
4. Социальное положение;
5. Образование;
6. Гражданство;
7. Национальность;
8. Психическое и физическое здоровье;
9. Иные данные, имеющие значение для характеристики преступника.

*Социально-ролевая характеристика:*

*1. Как преступника:*

- а) был ли ранее судимым;
- б) если ранее судим, то сколько имеет судимостей;
- в) освобождался ли ранее от уголовной ответственности и наказания;
- г) если ранее освобождался от уголовной ответственности и наказания, то по каким основаниям;
- д) был ли признан рецидив преступления;
- е) подвергался ли принудительным мерам воспитательного или психиатрического характера;
- ж) данное преступление совершено индивидуально либо в соучастии;
- з) признал вину полностью, частично, либо не признал.

*2. Как работающего или учащегося:*

- а) имел ли поощрения, положительные характеристики;
- б) имел ли взыскания.

*3. Как члена семьи:*

- а) супруг (супруга);
- б) родитель;
- в) сын, дочь;
- г) сестра, брат.

*4. Досуговая роль:*

- а) отношения с друзьями;
- б) соседские взаимоотношения;
- в) занятия спортом;
- г) хобби.

*Социально-психологическая характеристика:*

*1. Правовая психология:*

- а) отношение к содеянному преступлению;
- б) отношения к правоохранительным органам;
- в) отношение к уголовному закону;

г) поведение в процессе осуществления предварительного следствия.

2. *Трудовая психология:*

а) отношение к работе и учебе; б) основные характеристики (трудолюбие, лень).

3. *Нравственная психология* (принципы, взгляды, убеждения, ориентиры).

**Задание 3.** *Классифицируйте детерминанты на а) причины преступлений, б) условия преступности (преступлений) и в) факторы преступности:*

- бедность, нищета;
- нарушение принципа неотвратимости уголовной ответственности;
- миграция населения;
- корысть, жадность;
- недостатки воспитания в семье;
- ревность;
- ссоры, скандалы в семье;
- низкий уровень культуры и образования населения;
- изменения уголовного законодательства;
- коррупция;
- личные неприязненные отношения.

**Задание 4.** *Определите детерминанты (причины и условия) в следующих преступлениях:*

- убийство; похищение человека; изнасилование; кража; автотранспортное преступление; посягательство на жизнь сотрудника правоохранительных органов.

**Задание 5.** *Проанализируйте высказывания по вопросам предотвращения насилия в отношении женщин и определите, что можно отнести к мифам или стереотипам мышления, а что к фактам?*

1. Основной мотив изнасилования – это секс.
2. Женщины подвергаются сексуальному насилию, потому что своим поведением, внешним видом или иным образом провоцируют его.
3. Приличная женщина не может быть изнасилована.
4. Женщина может предупредить изнасилование, оказывая сопротивление насильнику.
5. Мужчины не могут подвергнуться сексуальному насилию.
6. Многие изнасилования совершаются лицами, известными жертве.
7. О большинстве изнасилований не заявляется в милицию.
8. Большинство женщин, пострадавших от сексуального насилия, обращаются в милицию, чтобы получить за это деньги.
9. Женщины втайне хотят, чтобы их изнасиловали.
10. Большинство изнасилований совершаются «лицами кавказской национальности».
11. Данные о прошлой сексуальной жизни женщины могут быть приняты в качестве доказательства на судебном заседании, касающемся изнасилования.
12. Жертва может отказаться от участия в судебном процессе в любой момент.
13. Сексуальному насилию подвергаются только молодые и симпатичные женщины.
14. Изнасилование совершается внезапно, в опасных районах, в темных переулках, незнакомцами в вечернее или ночное время.
15. Женщина не может быть изнасилована мужем.
16. При попытке изнасилования женщина практически не получает психологической травмы.
17. Проститутку нельзя изнасиловать.
18. Все женщины, которые занимаются проституцией делают это добровольно или потому, что им нужны деньги.

19. Женщины, пострадавшие от сексуального насилия, не обращаются в милицию, так как не верят в то, что им будет оказана помощь.
20. Если общество будет искать причину изнасилования в жертве, то количество изнасилований вырастет.

## **Раздел 2. Криминологическая характеристика преступности**

### **Вариант №1**

#### **Задание 1**

*Назовите причины и условия преступления*

Бокшин А.А., проживая в зарегистрированном браке с Бокшиной Н.Р., систематически на почве ссор и других семейно-бытовых причин наносил Бокшиной побои и другие телесные повреждения, которые в силу их неоднократности причиняли потерпевшей значительные физические и психические страдания, а потому носили характер истязания.

Так, в октябре 2010 года около 23 часов Бокшин, находясь в состоянии алкогольного опьянения у себя дома, на почве ревности стал избивать свою жену, нанес ей несколько ударов кулаком по лицу, спине, ноге, бил по другим частям тела, причинив потерпевшей легкие без кратковременного расстройства здоровья повреждения в виде кровоподтеков левого плеча, левого бедра, левой ягодицы.

В ноябре 2010 года вечером, находясь в состоянии алкогольного опьянения, Бокшин в результате ссоры с женой избил ее, сбил ее с ног на пол, несколько раз ударил ее ногой по различным частям тела, причинив потерпевшей побои и телесные повреждения в виде кровоподтеков на теле.

В феврале 2011 года вечером, находясь в состоянии алкогольного опьянения у себя дома, Бокшин на почве неприязненных отношений стал наносить удары кулаками по лицу, сбил с ног, а когда Бокшина упала на пол, стал бить ее ногами по спине, рукам, груди, в результате чего потерпевшей была причинена закрытая черепно-мозговая травма с явлениями сотрясения мозга, кровоподтеки на различных частях тела.

Допрошенный в судебном заседании подсудимый Бокшин суду пояснил, что брак с Бокшиной был зарегистрирован два года назад. Отношения вначале были хорошие, заработанные деньги он отдавал жене, спиртное употреблял только по праздникам. В дальнейшем отношения стали портиться, поскольку, как заявил подсудимый, он не был готов к семейной жизни, к рождению ребенка. Стесненные бытовые условия (проживание в однокомнатной квартире) не давали ему возможности отдохнуть после работы. В результате Бокшин подал в суд заявление о расторжении брака, но суд брак не расторгнул, а дал срок на примирение.

Некоторые данные о личности преступника: Бокшин А.А. родился в 1952 году, имеет неполное среднее образование, ранее судим.

#### **Задание 2**

*Дайте основанные на определениях рецидивной и профессиональной преступности описания этих видов преступности; укажите черты, характеризующие их повышенную общественную опасность.*

#### **Задание 3**

Г., будучи осужден за кражу и отбывая наказание в колонии, совершил хулиганство и при этом применил насилие, опасное для жизни и здоровья, по отношению к сотруднику места лишения свободы. За эти преступления Г. был осужден к лишению свободы.

*Укажите, какой вид рецидива имеет место в описанном случае.*

#### **Задание 4**

*В каких из приведенных ниже показателей точнее выражается уровень рецидивной преступности:*

- а) количество и доля рецидивистов, содержащихся в местах лишения свободы;
- б) количество и доля рецидивистов в общем числе осужденных;
- в) количество рецидивистов в общем числе взрослого населения региона;
- г) количество рецидивистов в общем числе лиц, отбывших наказание.

#### **Задание 5**

*Дайте аргументированные ответы на следующие вопросы:*

- 1. Что такое преступный (криминальный) профессионализм?
- 2. Каковы его проявления и признаки?
- 3. Для каких категорий преступников он более характерен?

#### **Задание 6**

29 мая 2015г. в отдел внутренних дел поступило сообщение из исправительно-трудовой колонии о предстоящем освобождении и прибытии на территорию обслуживания С., осужденного по ч.1 ст. 111 УК РФ к 6 годам лишения свободы. 1 июня 2015 года на имя начальника отдела внутренних дел из колонии поступило письмо с просьбой оказать содействие в трудоустройстве С., в котором указывалось на необходимость быстрого решения данного вопроса, поскольку 10 июня освобожденный должен прибыть на территорию обслуживания отдела внутренних дел. На основании письма начальник отдела дал указание участковому инспектору оказать содействие в трудоустройстве С. после прибытия освобожденного. Из материала на С. следовало, что он 1971 г. рождения, уроженец г. Новгорода, образование среднее, до второго осуждения работал водителем автобуса. За время отбывания наказания добросовестным отношением к труду не отличался, к мероприятиям воспитательного характера относился пассивно, участия в самодеятельных организациях осужденных не принимал.

После прибытия к месту жительства он обратился в отдел внутренних дел с просьбой оказать ему содействие в трудоустройстве, поскольку на прежнее место работы его не приняли. Участковый инспектор, пригласив его на беседу, выяснил, где ему хотелось бы работать. В течение недели С. был прописан по-прежнему месту жительства и трудоустроен на автобазу слесарем.

10 июня на очередной беседе участковый инспектор милиции дал положительную оценку С., сказав, что он хорошо работает, претензий к нему по работе нет. В семье бывают ссоры, но, как выразился С., это бывает во всех семьях.

14 августа на имя начальника отдела от директора автобазы поступило сообщение о том, что С. систематически не является на работу без уважительных причин, употребляет спиртные напитки на рабочем месте, 13 августа учинил драку после очередной выпивки.

22 августа от жены С. поступило заявление о том, что ее муж продолжает пьянствовать, установил связи с ранее судимыми приятелями, ведущими антиобщественный образ жизни.

После работы часто не является домой, а когда возвращается - устраивает скандалы, воспитанием сына не занимается. На следующий день С. был задержан за совершение мелкого хулиганства.

1. Дайте оценку обоснованности и законности действий сотрудников ИУ и отдела внутренних дел в отношении С.

2. Разработайте перечень общесоциальных, специально-криминологических и индивидуально - профилактических мер, необходимых для проведения в отношении С.

## **Вариант №2**

### **Задание 1**

*Назовите причины и условия преступления*

2 мая 2010 года около 5 часов утра Клочкова Л.В. в комнате общежития в присутствии своего сожителя Бондарева С.В. родила живого, доношенного ребенка - мальчика. Родившийся ребенок стал кричать. По совету Бондарева, Клочкова неоднократно закрывала рот ребенку махровым полотенцем, а когда убирала полотенце, ребенок продолжал кричать. Клочкова попросила у Бондарева ножницы и отрезала пуповину, затем, с целью убийства новорожденного, попросила Бондарева найти веревку. Бондарев отрезал часть от бельевого шнура и подал Клочковой, чем она и задушила ребенка.

Вечером 2 мая 2010 года Клочкова и Бондарев сели в пригородный поезд и по пути следования поезда выбросили сверток с трупиком ребенка на правую сторону колеи железнодорожного пути.

Допрошенная в судебном заседании подсудимая Клочкова вину в совершении преступления признала полностью и пояснила, что с Бондаревым сожительствует более года, проживала вместе с ним в общежитие училища. О том, что беременна, она узнала за несколько месяцев до родов. Об этом никому не говорила, поскольку в тот период времени нигде не работала и пыталась трудоустроиться. В женскую консультацию не обращалась. Ребенка она не хотела, так как не имела ни постоянной работы, ни жилья, брак с Бондаревым не был зарегистрирован, а сделать аборт она опоздала.

Клочкова Л.В., 1959 года рождения, имеющая среднее - специальное образование, ранее не судима.

### **Задание 2**

*Какие из возрастных групп (14-17 лет, 18-24 года, 25-29 лет, 30-40 лет) более всего проявляют себя в следующих преступлениях: кражи (квартирные, карманные, автотранспорта), грабежи, разбои, мошенничество?*

### **Задание 3**

На территории, обслуживаемой отделом внутренних дел, в истекшем году наблюдалось резкое увеличение числа квартирных краж. Сложившееся положение, как выяснилось в процессе проведения оперативно-розыскных и следственных мероприятий по уголовным делам, возбужденным по этим преступлениям, возникло в результате:

- недостаточного учета в дислокации постов и маршрутов патрульно-постовой службы милиции, специфики жилого сектора микрорайона, где в основном совершались квартирные кражи;

- слабого взаимодействия различных служб и подразделений органов внутренних дел по предупреждению данного вида преступлений;
- отсутствия необходимого опыта работы у участкового инспектора милиции, обслуживающего данный микрорайон;
- упущений и недостатков в правовой пропаганде и информировании населения о преступлениях, совершенных в микрорайоне;
- наличия недостатков в работе сотрудников уголовного розыска.

Многие из ранее судимых лиц на момент совершения краж нигде не работали, пьянствовали, надзор за ними осуществлялся формально. Среди граждан, совершивших кражи, было много лиц без определенного места жительства и рода занятий.

*На основании анализа обстоятельств, способствующих увеличению квартирных краж, разработайте план мероприятий, направленных на профилактику квартирных краж, выделив разделы общей и индивидуальной профилактики.*

#### **Задание 4**

*Ранжируйте по степени криминогенности следующие группы несовершеннолетних:*

- учащиеся (лицеев, гимназий, общеобразовательных школ и т.п.);
- работающие на производстве;
- неработающие и неучащиеся.

#### **Задание 5**

*Какие из названных преступлений наиболее часто совершаются несовершеннолетними преступниками:*

- хулиганство;
- изнасилование;
- карманная кража;
- убийство;
- квартирная кража;
- неправомерное завладение автомобилем или иным транспортным средством без цели хищения (угон);
- применение насилия в отношении представителя власти;
- мошенничество;
- дача взятки.

#### **Задание 6**

*Изучите материалы на несовершеннолетнего Артеева В.С. и составьте план профилактических мероприятий в отношении несовершеннолетнего Артеева В.С.*

Артеев В.С. с 12-летнего возраста стал убежать из дома со своим другом. Находясь в бегах, они совершали кражи продуктов и вещей у граждан. Были поставлены на учет в инспекции по делам несовершеннолетних, имели приводы в полицию. В 14 лет Артеев был привлечен к уголовной ответственности за совершение преступления, предусмотренного ст. 111 УК РФ и осужден к трем годам лишения свободы. В воспитательно-трудовой колонии во время отбытия наказания Артеев познакомился с Нестеровым Б.А., с которым в первый же месяц после освобождения из ВТК совершили грабеж и вымогательство. Отбыв пять лет лишения свободы, назначенных по приговору за совершение указанных преступлений, Артеев устроился работать охранником в коммерческую фирму, принимал участие в криминальных «разборках»

фирмы с другими подобными фирмами. Во время одной из таких «разборок» совершил убийство Васнева И.П.

### **Вариант №3**

#### **Задание 1**

*Назовите причины и условия преступления*

Кулагин В.С., 43 лет, имевший высшее образование, работавший инженером электро-механического завода, пользовался авторитетом и уважением в коллективе, был хорошим семьянином, много времени уделял воспитанию детей.

В один из дней, позвонив домой, он пообещал жене, что приедет домой пораньше и они смогут сходить в цирк всей семьей. В тот день шел сильный дождь, был туман, в связи с чем видимость на дороге была ограниченной. Рассчитывая на свой большой опыт вождения машины (более 10 лет) и желая выполнить обещание, Кулагин вел машину со скоростью 70-80 км в час. На одном из поворотов водитель впереди идущей машины «Жигули» неожиданно затормозил и без включения сигнала поворота занял левый ряд и приготовился к повороту налево. Дистанция между машинами была чрезвычайно мала, и Кулагин во избежание столкновения с «Жигулями» стал резко тормозить и взял вправо. Но из-за скользкой дороги и высокой скорости машину сразу занесло, остановить ее не удалось, и правым боком машины был сбит человек, который шел по краю дороги.

#### **Задание 2**

*Изучите материалы на несовершеннолетнего С. и составьте план профилактических мероприятий в отношении несовершеннолетнего С.*

В процессе индивидуальной работы с несовершеннолетним С. были получены материалы, характеризующие его образ жизни, поведение, отношение к труду.

Из характеристики с места работы С. стало известно, что он работает на заводе железобетонных изделий в качестве разнорабочего. К труду относится удовлетворительно, в общественной жизни участия не принимает, пассивен, имели место опоздания на работу без уважительных причин. На воспитательные меры реагирует болезненно, считает, что к нему проявляют излишнее внимание, как к ранее судимому.

Из характеристики по месту жительства С. известно лишь то, что он часто бывает в состоянии алкогольного опьянения, поддерживает связь с ребятами сомнительного поведения, на замечания взрослых обычно не реагирует, сквернословит. Из бесед участкового инспектора с его родителями можно сделать следующий вывод: взаимоотношения родителей с сыном не налажены, взаимопонимание отсутствует; после работы он надолго уходит из дома, приходит поздно, к просьбам матери оставить компанию ребят, заняться делом, учебой относится безразлично, но явной грубости по отношению к ней не проявляет.

Из источников оперуполномоченного уголовного розыска стало известно, что С. является лидером неформальной группы, состоящей из несовершеннолетних, в прошлом судимых, вернувшихся из спецшколы и состоящих на учете милиции. Объединение группы состоялось на почве нездоровых интересов, в частности выпивок. Есть непроверенные данные, указывающие на совершение этой группой мелких краж и других правонарушений.

При проверке по данным ИЦ ГУВД г. Москвы было установлено, что С. ранее привлекался к административной ответственности за распитие спиртных напитков. Штраф был наложен начальником отдела внутренних дел. После этого подобных проступков С. не совершал.



### Задание 3

*Укажите приемы и способы выявления латентных преступлений применительно:*

- к преступлениям против собственности преступлениям в сфере экономической деятельности;
- преступлениям, связанным с наркотиками;
- преступлениям против жизни и здоровья, свободы и достоинства личности;
- компьютерным преступлениям (киберпреступности).

### Задание 4

*При анализе нижеприведенных примеров определите, все ли признаки, характеризующие личность преступника, нашли в них отражение (обобщенная оценка структуры личности; асоциальные роли и статусы; интеллектуальные, эмоциональные, волевые свойства личности, ее нравственно-психологические характеристики).*

а) Симонов, 46 лет, холост, образование 8 классов, трудоспособен, но специальности не имеет, трудовой стаж отсутствует. Ранее четырежды судим – дважды за совершение кражи, за действия, дезорганизующие работу ИТУ, и за побег из мест лишения свободы. Провел 18 лет в местах лишения свободы и лишь 2 года на свободе. Ранее приговаривался к 15 годам лишения свободы, через год – к 12 годам, затем еще к 5 годам. В последнее время отбывал наказание в колонии-поселении, откуда совершил побег, и в течение 4 месяцев совершил 17 краж, ущерб от которых составил 90 тыс. 925 рублей.

б) Воскобойников, 47 лет, образование 4 класса, в прошлом недолго работал шофером, но за нарушения был лишен водительских прав. Был женат, но 20 лет назад развелся; где находятся бывшая жена и сын, не знает. Других родственников не имеет. Судим 5 раз, из них 4 раза – за кражи. Первую кражу совершил в 26 лет: вместе с приятелем продал украденную у фермера пшеницу. В последующем осужден за две кражи чужого имущества, затем за хулиганство. Освободившись из исправительного учреждения, на работу не устроился. Жил попрошайничеством, за счет случайных заработков, собирал и сдавал стеклотару. Жилья не имел, «бичевал». Заразился сифилисом. Алкоголик. Последнее преступление – кража ящика фруктового сока из автомобиля. Назначенные наказания ни разу не превышали 3 лет.

в) Свистунов, 35 лет, слесарь, по специальности практически не работал. Образование 8 классов (закончил школу в ИТУ). Был женат, имеет ребенка (во время отбывания им предыдущего наказания жена оформила развод). Проживал периодически то в квартире престарелой матери, то у сожительницы. Четырежды судим. Первый раз – в несовершеннолетнем возрасте. Все судимости - кражи. Перед последним осуждением находился на свободе 14 месяцев, из них 4 работал на производстве, сменив два места работы. Осужден за кражи из 4 квартир, которые совершил в одиночку, используя для проникновения в квартиры отмычки и другие приспособления. Брал только ценные вещи, которые хранил у сожительницы, и через нее их сбывал. После обнаружения вещей и показаний сожительницы свою вину частично признал.

г) Назаров, 28 лет, образование среднее, владеет несколькими строительными специальностями, приобретенными во время службы в армии. Женат. За несколько месяцев до осуждения у него родился ребенок, которого он очень любит. Ранее судим за кражу личного имущества. Освободившись по амнистии, устроился на работу, закончил 11-й класс вечерней школы. На работе характеризуется положительно, участвовал в общественных мероприятиях. Перед осуждением проживал с семьей у родителей жены. Привлечен к уголовной ответственности за кражу чужого имущества, которую совершил совместно с приятелем, только что вернувшимся из армии. В сильной степени опьянения разбил стекло, через окно проник в магазин и похитил 15 бутылок водки. Виновным себя признал. Удручен сроком

назначенного наказания (4 года лишения свободы). Тяжело переживает разлуку с женой и ребенком: «Мне нужно как можно скорее вернуться к семье, иначе все пропадет, будет поздно».

д) Фермер Котельников оградил свой скотный двор электрической проволокой, которую подключал в сеть во время своего отсутствия.

Неработающие «бомжи» Фокин и Трусов решили похитить корову фермера. Во время проникновения внутрь скотного двора Трусов получил сильный удар током, от которого скончался на месте.

### **Задание 5**

*Какие из приведенных ниже классификационных групп могут быть отнесены к криминологической типологии личности, а какие – к иным (уголовно-правовым, уголовно-исполнительным) классификациям:*

- лица, совершившие преступление впервые, при опасном рецидиве, при особо опасном рецидиве и т. п.;
- неосторожные преступники, ситуативные преступники, случайные преступники и т. д.;
- хулиганы, воры, грабители, расхитители, мошенники, убийцы, вымогатели, клеветники и т. д.;
- лица, совершившие преступление с политической мотивацией, с корыстной, с агрессивно-насильственной и другой мотивацией;
- глобальный преступный тип, парциальный, предкриминальный тип.

### **Задание 6**

*Укажите, какие из приведенного ниже перечня детерминант могут быть криминогенными, нейтральными или антикриминогенными:*

- несоответствие между возможностями человека и психофизиологическими нагрузками, порождаемыми современными условиями жизни;
- несоответствие между количеством людей, получающих среднее образование, и числом реально поступающих в вузы;
- нарушение правил торговли спиртными напитками;
- повышение уровня правосознания людей;
- увеличение количества свободного времени трудящихся;
- расширение масштабов и темпов жилищного строительства;
- значительное увеличение автомобильного парка страны;
- снижение потребления спиртных напитков на душу населения;
- увеличение уровня доходов тех или иных социальных групп населения;
- увеличение числа лиц, употребляющих наркотики, токсические вещества;
- повышение уровня материальной обеспеченности трудящихся;
- рост численности населения крупных городов;
- повышение общеобразовательного и культурного уровня населения страны;
- расширение культурных связей с зарубежными странами (кино, туризм, спорт, искусство и т. д.);
- миграция сельского населения;
- снижение уровня рождаемости;
- значительное преобладание женского населения над мужским в отдельных крупных городах;

- отрицательное воздействие СМИ;
- активное участие населения в управлении государством;
- стирание различий между городом и селом;
- коррупция в правоохранительных органах и в судах;
- повышение уровня нравственности и трудового воспитания подрастающего поколения;
- дальнейшее совершенствование уголовного законодательства направлении его гуманизации;
- отсутствие воспитательной работы в семье.

### 3. Критерии оценки:

Оценка **«отлично»** - ответ на задачу логичен, студент проявляет глубокое знание профессиональных терминов, понятий, категорий, концепций и теорий. Развернуто аргументирует выдвигаемые выводы и решения, приводит убедительные аргументы, опираясь на уголовный закон. Делает содержательные выводы. Демонстрирует уверенные знания нормативных правовых актов и специальной литературы. Речь грамотна, используется профессиональная лексика.

Оценка **«хорошо»** - обоснование решения задачи предоставлено недостаточно полно. Выводы правильны. Выдвигаемые положения аргументированы, однако имеется непоследовательность анализа. Демонстрирует знание нормативных правовых актов и специальной литературы. Речь грамотна, используется преимущественно профессиональная лексика.

Оценка **«удовлетворительно»** - ответ недостаточно логически выстроен. Студент обнаруживает слабость в развернутом раскрытии профессиональных понятий. Выдвигаемые положения декларируются, но не аргументируются. Ответ носит преимущественно теоретический характер, непременно к конкретному делу. Знания специальной литературы не проявлены. Профессиональная лексика используется эпизодически.

Оценка **«неудовлетворительно»** - в ответе недостаточно раскрыты профессиональные понятия, категории. Студент проявляет стремление подменить научное обоснование раскрываемого вопроса рассуждениями обыденно-повседневного бытового характера. Ответ содержит ряд серьезных неточностей. Выводы поверхностны. Знания нормативных правовых актов не проявлены. Профессиональная лексика не используется.

## 5. Оценочные средства для промежуточной аттестации

### 5.1. Дифференцированный зачет

1. **Описание:** дифференцированный зачет состоит из двух частей: Первая часть – тестирование (10 вопросов), Вторая часть – практическое задание. Форма проведения – письменно. На решение теста отводится 20 минут; на выполнение практического задания – 30 минут. При выполнении практического задания обучающийся может воспользоваться конспектом лекций, нормативно-правовыми актами, специальной литературой по учебному предмету.

2. **Ключ к решению тестов:**

#### Эталоны ответов

Билет 1										
№ вопроса	1	2	3	4	5	6	7	8	9	10
ответ	г	в	г	в	г	б	а	а	б	б
Билет 2										
№ вопроса	1	2	3	4	5	6	7	8	9	10
ответ	в	в	в	б	а	г	в	а	г	а
Билет 3										
№ вопроса	1	2	3	4	5	6	7	8	9	10
ответ	а	в	б	а	г	в	а	в	а	г
Билет 4										
№ вопроса	1	2	3	4	5	6	7	8	9	10
ответ	г	г	в	б	а	б	а	в	б	в
Билет 5										
№ вопроса	1	2	3	4	5	6	7	8	9	10
ответ	в	г	б	а	б	г	а	б	а	а
Билет 6										
№ вопроса	1	2	3	4	5	6	7	8	9	10
ответ	в	а	а	в	а	б	а	в	а	в
Билет 7										
№ вопроса	1	2	3	4	5	6	7	8	9	10
ответ	г	г	а	б	а	г	а	в	б	г
Билет 8										
№ вопроса	1	2	3	4	5	6	7	8	9	10
ответ	в	в	а	б	в	б	г	г	б	б

Билет 9										
№ вопроса	1	2	3	4	5	6	7	8	9	10
ответ	б	а	б	г	г	в	в	в	в	1-б 2-с 3-а
Билет 10										
№ вопроса	1	2	3	4	5	6	7	8	9	10
ответ	в	а	в	б	а	в	г	б	б	1-2 2-3 3-1
Билет 11										
№ вопроса	1	2	3	4	5	6	7	8	9	10
ответ	б	в	а	а	б	а	г	г	г	б
Билет 12										
№ вопроса	1	2	3	4	5	6	7	8	9	10
ответ	а	б	б	б	а	а	б	в	в	1-2 2-4 3-3 4-1 5-5 6-6
Билет 13										
№ вопроса	1	2	3	4	5	6	7	8	9	10
ответ	а	г	б	в	б	а	б	б	а	в
Билет 14										
№ вопроса	1	2	3	4	5	6	7	8	9	10
ответ	в	б	а	в	б	б	в	а	в	в
Билет 15										
№ вопроса	1	2	3	4	5	6	7	8	9	10
ответ	в	в	а	а	в	а	г	а	б	б
Билет 16										
№ вопроса	1	2	3	4	5	6	7	8	9	10
ответ	в	а	б	а	а	в	в	а	г	а
Билет 17										
№ вопроса	1	2	3	4	5	6	7	8	9	10
ответ	б	в	в	в	а	б	в	а	а	а
Билет 18										
№ вопроса	1	2	3	4	5	6	7	8	9	10

ответ	а	а	а	б	а	г	а	в	в	а
Билет 19										
№ вопроса	1	2	3	4	5	6	7	8	9	10
ответ	б	а	г	б	а	б	в	г	а	а

### 3. Перечень практических заданий:

**1.** *Ознакомившись с характеристикой личности и поведения М., ответьте на следующие вопросы. Какие интеллектуальные, волевые и эмоционально-чувственные свойства личности М. можно установить по данной его характеристике? Определите такие элементы структуры личности М., как его социальные роли и статусы. Охарактеризуйте культурный уровень М. Дайте обобщенную нравственно-психологическую характеристику личности М. Следует ли говорить о том, что личность М. присуща устойчивая антиобщественная ориентация корыстного характера (установка на совершение корыстных преступлений)?*

Установлено, что 35-летний М., потеряв в малолетнем возрасте своих родителей, воспитывался в детском доме, имеет образование 6 классов. Как пояснил М., школу он бросил потому, что хотелось скорее самому зарабатывать себе на жизнь. Оставался на 2-ой год в 5-ом классе. М. женат, имеет 8-летнего сына. Проживал с семьей в отдельной двухкомнатной квартире. Заработок средний. Считает, что «неплохо было бы получить хотя бы среднее образование, но уже поздно, да и забыл уже всё». Не знает, кто такие И.Е. Репин, А.С. Пушкин, Л.Н. Толстой, П.И. Чайковский. В театре был один раз в жизни в школьные годы, но не помнит, какой смотрел спектакль и в каком театре. В 16-18 лет занимался в волейбольной секции, имел 2-ой спортивный разряд. Других увлечений позитивного характера не имеет. Позитивной социальной активностью не отличался. Ранее судим за подделку больничных листов, затем за хулиганство – к лишению свободы.

Хулиганство совершил при следующих обстоятельствах. Во время выпивки на квартире своего приятеля М. допустил непристойное высказывание в отношении жены последнего. Когда тот сделал замечание в его адрес, М. неожиданно ударил его по голове бутылкой, избил его жену и сына, разбил окно в их квартире, ударил одного из соседей, пытавшихся предотвратить его хулиганские действия.

После отбытия наказания М. возвратился к своей семье, был трудоустроен на прежнее рабочее место. По работе характеризовался в целом положительно, но был замечен в выпивках в рабочее время и в использовании оборудования предприятия в корыстных целях. По истечении 10 месяцев со времени освобождения из колонии совершил мелкое хулиганство, а затем кражу чужого имущества.

Кражу он совершил при следующих обстоятельствах. Поздно вечером, находясь в нетрезвом состоянии, М. возвращался с работы. Проходя мимо соседнего дома, он заметил на подоконнике в помещении дамскую сумочку. Ударом кулака М. разбил окно и украл находившийся в сумочке кошелек. В этот момент его не интересовало, находился ли кто-нибудь в доме или нет. Похищенные деньги он израсходовал на выпивку с приятелями. Виновным себя признал и выражал сожаление о случившемся. Причиненный ущерб возместил добровольно. Вновь был осужден к лишению свободы.

Находясь в местах лишения свободы, встал на путь исправления, добросовестно трудился, освоил профессию пилорамщика, сторонился осужденных, которые характеризовались отрицательно. За время пребывания в колонии имел одно нарушение режима, выразившееся в том, что затеял ссору и драку с другими осужденным, который насмешливо отозвался об обстоятельствах, повлекших осуждение М.

В культурно-воспитательных мероприятиях, проводимых в ИК участвовал неохотно, был пассивен во всем, кроме работы на производстве. Книг не читал, изредка просматривал газеты, интересуясь главным образом новостями в спорте.

Планы на будущее сводятся у М. к тому, чтобы скорее освободиться и жить с семьей. Когда разговор заходит о семье, М. заметно волнуется, на глазах у него появляются слезы.

На вопрос о том, что привело его к совершению преступления, М. отвечает: «Сам виноват... Дурость своя, да водка».

**2.** *Определите основные криминологические черты, типы личности и роль конкретной жизненной ситуации, исходя из следующих данных:*

а) ранее неоднократно судимый за разбой, кражи и хулиганство Глаголев, будучи в нетрезвом состоянии, возвращался с женой из гостей. Проходя мимо универсама, он увидел как сержант полиции Аверьянов пытается задержать Нехлюдова, совершающего злостное хулиганство. Решив помочь Нехлюдову скрыться, Глаголев с криком «полундра!» набросился на Аверьянова, сбил его с ног, дважды ударил его лежащего ногой и бросился бежать, однако с помощью подъехавшего экипажа ППС был задержан Аверьяновым;

б) инженер Григорьев на протяжении трех месяцев получал анонимные письма, автор которых сообщал, что жена Григорьева находится в интимных отношениях с Костроминым. Жена Григорьева категорически отрицала наличие такой связи. Во время встречи Нового года, Григорьев обнаружил, что его жена и Костромин отсутствуют в общем зале. Он обнаружил их стоящими у окна соседней комнаты. Григорьев пришел в сильное душевное волнение, схватил подвернувшийся под руку столовый нож, которым он несколько раз ударил Костромина. От полученных ранений потерпевший скончался на месте происшествия;

в) подросток Иванов натравливал породистую овчарку на людей, удерживая ее на близком расстоянии от жертвы. Попавший в такую ситуацию Петров кирпичом убил овчарку и нанес легкие телесные повреждения, повлекшие кратковременное расстройство здоровья Иванову;

г) Бугров, поссорившись с женой, несколько дней скитался по лесу, а затем совершил кражу продуктов в доме лесника. На допросе он заявил, что сильно ослабел от голода.

**3.** *С целью изучения методики выявления причин и условий, способствующих совершению конкретного преступления и принятие по нему предупредительных мер, предполагается следующая ситуация.*

В очереди за спиртными напитками к Иванову подошел Генералов и попросил его купить ему бутылку водки. После того как Иванов купил литр водки, он вместе с Генераловым пошел в темный подъезд девятиэтажного дома и там распил одну бутылку из горлышка. Опьянев, они пошли в сквер, где играли дети, и возле фонтана, на виду у всех, стали распивать другую бутылку из горлышка, пели песни с нецензурным содержанием. В это время пенсионер Долгунина, проходившая мимо, сделала Генералову и Иванову замечание о их недостойном поведении. В ответ на это Генералов оскорбил Долгунину и, подойдя к ней, толкнул ее в бассейн фонтана. Ударившись о одно (глубина 25 см.), Долгунина сломала левую руку и стала громко звать на помощь. Генералов и Иванов быстро скрылись с места преступления в темном подъезде того же дома.

Прибывший наряд полиции увез Долгунину в больницу. Поняв, что их не преследуют, Генералов предложил Иванову «дело»: проникнуть в квартиру к Беловой, которая уехала на черноморское побережье на отдых, о чем Генералов знал, так как иногда навещал Белову как женщину легкого поведения. Иванов отказался, но Генералов намекнул, что Белова живет нечестно, работает в продуктовом магазине и ворует дефицитные продукты и что у нее имеются золото и драгоценные камни.

Спустившись в подвал, они нашли гвоздодер и легко выломали замок. Отыскав имущество на сумму свыше 200 тыс. рублей, они сложили их в чемодан и покинули квартиру.

Прибыв к приятелю Генералова Жильцову, они рассказали ему о краже и попросили оставить их ночевать. Жильцов достал литр водки и предложи «обмыть» удачу.

Иванов, опьянев, быстро уснул, а Генералов предложил Жильцову убрать компаньона и свидетеля. Жильцов набросил на голову Иванова телогрейку, а Генералов нанес несколько ударов топором по голове. Размозжив голову Иванову, они решили зарыть его труп в лесу. На автомобиле они приехали в лес и вырыли яму. Когда Генералов нагнулся, чтобы поднять труп Иванова, Жильцов сильным ударом гаечного ключа по голове убил Генералова и оба трупа закопал.

Жильцову 29 лет, в прошлом судим за хулиганство и разбой. Объяснил на следствии, что он завязал и хотел жить честно, собрался жениться на состоятельной вдове Марине, у которой он жил без прописки, так как уклонялся от административного надзора. В ночь прихода Генералова и Иванова Марина уехала навестить мать. Жильцов вместе с Генераловым отбывал срок. Испугался, когда узнал о краже Генералова, так как считал, что ему никто не поверит, что он не причастен. Когда же Генералов убил Иванова, то у него возникла мысль избавиться и от Генералова. Ценности его не прельщали, но раз уж так получилось, то он, естественно, завладел ими.

Несовершеннолетний Иванов (17 лет), не судимый, проживал с матерью, которая работала уборщицей (оклад 20 тыс. руб.). На иждивении находилось еще трое детей. Воспитанием сына не занималась. Он был вспыльчивый, малообщительный, к учебе интереса не проявлял, с учителями дружеского контакта не было, отношение к нему было грубым, никто не стремился оказать на него индивидуального влияния. Рано пристрастился к водке, свободное время проводил во дворе и подъезде или стоял за спиртными напитками, где и познакомился с Генераловым.

*Определите причины и условия по эпизоду с хулиганством.*

*Определите причины и условия, способствующие краже.*

*Какие обстоятельства обусловили убийства? Назовите причины и условия.*

*Дайте социально-психологическую характеристику преступникам.*

**4.** *Классифицируйте приведенную информацию, изложите ее в виде таблицы, рассчитайте необходимые для анализа показатели.*

Имеются следующие данные о преступлениях:

совершено в сельской местности – 180,  
совершено в поселках городского типа – 220,  
совершено несовершеннолетними 240,  
совершено в состоянии опьянения 540,  
совершено лицами мужского пола – 845.

**5.** Среди 1200 лиц, привлеченных к уголовной ответственности за кражи, оказалось 720 лиц, ранее не судимых, 204 судимых один раз, 136 судимых два раза, 90 - три раза, 50 - четыре раза и более. Среди лиц, судимых за преступления против личности – 338 лиц ранее не судимых, 54 – судимых один раз, 36 – два раза, 22 – три раза, 10 – четыре раза и более.

*Необходимо составить таблицу, дать ей название, заполнить реквизиты, рассчитать возможные относительные показатели. Результаты проанализировать.*

**6.** На определенной территории за 2019г. было совершено 50 умышленных убийств, 100 умышленных причинений тяжкого вреда здоровью, 600 хищений, 150 хулиганских поступков.



На той же территории за предшествующий 2017 год было совершено: 40 убийств, 110 умышленных причинений тяжкого вреда здоровью, 800 хищений и 100 хулиганств.

Определить показатели преступности за каждый период, условно оценив названные виды преступлений следующими баллами: убийство – 10, умышленное причинение тяжкого вреда здоровью – 8, хищение – 5, хулиганство – 3, а также индекс тяжести преступлений.

7. По данным о результатах работы следователей и органов дознания за 2019г. региона провести анализ важнейших показателей следственной работы:

Показатель работы	Следователи	Органы дознания /включая производство по протоколам/		
	Всего дел	Темп прироста /снижения, %/	Всего дел	Темп прироста /снижения, %/
В производстве	2040010	-8,8	743877	-9,5
Расследовано В том числе:	1527252	-11,3	524634	-13,7
Окончено	837704	-4,1	480559	-17,6
Приостановлено за неустановлением либо нерозыском виновных	689548	-18,8	44075	82,0
Окончено в сроки свыше установленных УПК РФ	139669	-14,2	45156	16,7
Возвращено на дополнительное расследование	51748	-4,0	18766	58,1
Оправданные и лица, дела в отношении которых прекращены судом по реабилитирующим основаниям	1405	-9,7	1043	-56,9
В том числе: Содержались под стражей	324	-14,7	26	-53,6

8. В городе А. пять округов.

- в 1-м проживает 65 тыс. человек, за отчетный период совершено 785 преступлений, из них 60% не очевидных;

- во 2-м – проживает 86 тыс. человек, совершено 940 преступлений, из них 58% неочевидные;

- в 3-м – проживает 78 тыс. человек, совершено 650 преступлений в условиях очевидности;

- в 4-м – проживает 69 тыс. человек, за отчетный период совершено 810 преступлений, из них 45% очевидны;

- в 5-м – проживает 81 тыс. человек, совершено 420 очевидных преступлений.

Используя метод факторных группировок, необходимо установить, имеется ли связь между активностью по раскрытию неочевидных преступлений и уровнем преступности на территории города.

**9.** На определенной территории за 2019г. было совершено 50 умышленных убийств, 100 умышленных причинений тяжкого вреда здоровью, 600 хищений, 150 хулиганских поступков. На той же территории за предшествующий 2013 год было совершено: 40 убийств, 110 умышленных причинений тяжкого вреда здоровью, 800 хищений и 100 хулиганств.

*Определите показатели преступности за каждый период, условно оценив названные виды преступлений следующими баллами: убийство – 10, умышленное причинение тяжкого вреда здоровью 8, хищение –5, хулиганство –3, а также индекс тяжести преступлений.*

**10.** Дайте анализ нижеприведенных данных, характеризующих мелкое хулиганство и уголовно наказуемое хулиганство по данным учета, используя показатель коэффициента корреляции. Определите, существует ли зависимость динамики уголовно наказуемого хулиганства от уровня мелкого хулиганства и если существует, то в чем она проявляется.

Период времени	Число лиц, привлеченных к административной ответственности за мелкое хулиганство	Число лиц, привлеченных к уголовной ответственности за хулиганство
1	311	234
2	327	301
3	405	356
4	428	387

**11.** Известны следующие данные (возраст, пол, образование, срок лишения свободы, присужденный судом, статья УК РФ) по уголовным делам, рассмотренным в Нагатинском суде г. Москвы за отчетный период.

*Произведите группировку осужденных лиц по сроку лишения свободы, образовав три группы с постоянным интервалом.*

**12.** В районе города Лапинска в период 2013—2018гг. было зарегистрировано:

Год	2013	2014	2015	2016	2017	2018
Численность населения в районе	62180	68467	67560	71444	89600	91400
Число зарегистрированных преступлений	368	304	525	543	636	686
Число лиц, совершивших преступления	435	489	561	574	678	702

*Вычислите коэффициент преступности по числу преступлений и лиц, их совершивших. По коэффициенту преступности по числу лиц, совершивших преступление, постройте динамический ряд. Рассчитайте показатели динамики от года к году (абсолютный прирост, темп роста, темп прироста, коэффициент роста) цепным и базисным способами.*

**13.** По данным ГИЦ МВД РФ в 2019г. структура преступлений, совершенных на улицах, площадях, в парках и скверах характеризовалась следующими данными:

Вид преступления	Число преступлений
Убийство, умышленное причинение тяжкого вреда здоровью, изнасилование	9097
Кража	62931
Грабеж, разбой	105979
Хулиганство	6392
Преступления, связанные с незаконным оборотом наркотических средств, психотропных веществ и их аналогов, сильнодействующих веществ	7802

Прочие	48807
--------	-------

*Изобразите эти данные графически (несколькими способами).*

**14.** В таблице приведено распределение сотрудников отдела по борьбе с экономическими преступлениями по полу и стажу работы, в процентах к общей численности рабочих:

<i>Группы сотрудников по стажу работы, лет</i>	<i>Мужчины</i>	<i>Женщины</i>	<i>Итого</i>
До 5 лет	18,1	11,1	29,20
5-10 лет	28,0	22,0	50,0
10 лет и свыше	14,2	6,60	20,80
Итого	60,3	39,7	100,0

*Постройте секторную диаграмму.*

**15.** В октябре 2001 года прокуратура Набережных Челнов возбудила уголовное дело в отношении организованного преступного сообщества «29-й квартал». Группировка, которая насчитывала около 500 человек, «крышевала» ведущие производства ОАО «КамАЗ». Ее «общак» оценивался в 800 млн. долларов. Судебный процесс над членами крупнейшего организованного преступного сообщества начался в Казани в 2004 году, на скамье подсудимых 24 человека. Закончился над другими организованными преступными сообществами в 2007 году. *Назовите черты организованной преступности по данному делу.*

**16.** В Испании было арестовано 20 человек, членов «русской мафии», подозревавшихся в отмывании денег, незаконной торговле оружием и заказных убийствах. Задержанные проживали в Мадриде, Малаге и других городах Испании более десяти лет. *Относится ли данная преступная организация к транснациональной?*

**17.** Районным судом 10 марта 2000 г. Кукин, Рыжов и Скулин осуждены за похищение человека и за вымогательство денег (выкупа). Кукин предложил Рыжову похитить у соседней несовершеннолетнюю девочку с целью выкупа. Рыжов, для осуществления плана привлек Скулина, который должен был помочь ему обмануть ребенка и привезти на окраину города на обозначенное место. Кукин встречал Рыжова на своей квартире и не знал о том, что Рыжову кто-то помогал. Реализуя свой преступный замысел, Кукин сообщил о похищении девочки родителям и потребовал выкуп. Все время Кукин с ребенком обращался жестоко – лишал воды, еды, заклеивал рот лентой. В течение недели потерпевшую охранял Рыжов. За это время под психическим воздействием девочка написала три письма с обращением к родителям о просьбе выплатить деньги. Кукин при получении денег был задержан.

*Дайте криминологическую характеристику настоящей преступной группы в зависимости от степени опосредования межличностных отношений ее участников.*

*Нарисуйте схему коммуникативных связей. Опишите возможные способы воздействия на такую группу с указанием субъектов.*

**18.** При расследовании дела по распространению наркотических средств в средней общеобразовательной школе была раскрыта преступная группа, в которую входили 25-летний Кирыков В. И. ранее судимый за кражу и освободившийся условно-досрочно, 20-летний Пуликов К.Т., состоящий ранее на учете в подразделении по делам несовершеннолетних ОВД за административно наказуемые нарушения общественного порядка и в 20 лет осужденный условно за кражу, и 16-летний Сусликов П.П. учащийся данной школы, характеризующийся как безответственный и слабоуспевающий, нечем не интересующийся юноша. Из материалов дела стало известно, что группа действует на

протяжении нескольких месяцев, организатором данных преступлений был Пуликов К.Т., остальные участники распространяли наркотические средства среди школьников. Дайте криминологическую характеристику данной группы и составьте план действий сотрудников ОВД по профилактическому воздействию на данную группу.

**19. Схематично изобразите структуру организованного преступного сообщества и сферу их действия:**

Из оперативных данных стало известно, что представители таджикской и российской организованных группировок на встрече решали об очередных крупных поставках наркотиков через таможню из Таджикистана в Россию. При этом российская сторона определила своей задачей - сбыт наркотиков через две официальные фирмы, занимающиеся торговлей видеопродукции, а таджикская преступная группировка обеспечивает перевоз наркотиков через таможню, так как на ней работает «свой» человек. Встреча, которая состоялась в одном из российских городов, в СМИ была официально названа как встреча торговых партнеров, по развитию сотрудничества и расширению рыночных отношений.

**4. Перечень билетов:**

**5. Критерии оценки:**

**Оценка за тестовое задание:**

$K = (\text{количество верных ответов}) / (\text{общее количество ответов}) * 100$

Коэффициент	Количество верных ответов	Оценка
1-0,9	10 -	5 (отлично)
0,71-0,89		4 (хорошо)
0,6-0,7		3 (удовлетворительно)
0-0,69		2 (неудовлетворительно)

**Оценка за практическое задание** включает в себя:

- ответ на задачу логичен, студент проявляет глубокое знание профессиональных терминов, понятий, категорий, концепций и теорий (1 балл)
- развернуто аргументирует выдвигаемые выводы и решения, приводит убедительные аргументы, опираясь на законодательство (1 балл)
- делает содержательные выводы (1 балл)
- демонстрирует уверенные знания нормативных правовых актов и специальной литературы (1 балл)
- речь грамотна, используется профессиональная лексика (1 балл).

**Общая оценка за дифференцированный зачет: 50% (тест) + 50% (практическое задание).**

**40.02.02 Правоохранительная деятельность**  
(код и наименование специальности)  
**ОП.06. Криминология и предупреждение преступлений**  
(код и наименование дисциплины)

**БИЛЕТ № 1**

**Инструкция для обучающегося**

Место выполнения:

Максимальное время выполнения задания: 20 мин. (тестирование) + 30 мин. (выполнение практического задания)

При работе вы можете воспользоваться: нормативно-правовыми актами, конспектами лекций, специальной литературой по учебному предмету, калькулятором (при необходимости)

**Тестирование:**

**1. Какая преступность называется латентной:**

- а) не выявленная
- б) скрытая
- в) скрываемая
- г) не прошедшая официальной регистрации

**2. Что такое структура преступности:**

- а) число преступлений в стране с разбивкой по годам
- б) соотношение числа лиц, совершивших преступления, с размером материального ущерба
- в) удельный вес преступности страны в общемировой преступности
- г) соотношение различных видов преступлений

**3. К функциям криминологии не относится:**

- а) описательная
- б) объяснительная
- в) прогностическая
- г) охранительная

**4. Среди подходов к анализу преступности не относится:**

- а) правовой
- б) социологический
- в) психологический
- г) теологический

**5. Тип конкретной жизненной ситуации, в которой оказывается лицо, совершающее преступление, определяется:**

- а) внешними обстоятельствами
- б) образом жизни личности
- в) влиянием других лиц
- г) сочетанием внешних обстоятельств и образа жизни личности

**6. Какой тип личности преступника в данной типологии является лишним?**

- а) случайный
- б) глубокий
- в) ситуационный
- г) неустойчивый

**7. Лицо, у которого возник умысел на совершение преступления – это:**

- а) криминогенная личность
- б) аморальная личность
- в) личность преступника

г) криминальная личность

**8. Распределение лиц, совершивших преступления, по возрасту – это:**

а) классификация преступников

б) типология преступников

в) унификация преступников

г) возрастная преступность

**9. Профилактика преступности – это:**

а) выявление преступности

б) меры по выявлению и устранению причин и условий преступности

в) меры по описанию причин и условий преступности

г) наказание преступника

**10. Кто является автором работы «Преступный человек»?**

а) Беккариа

б) Ломброзо

в) Ферри

г) Лист

**Практическое задание:**

*Ознакомившись с характеристикой личности и поведения М., ответьте на следующие вопросы. Какие интеллектуальные, волевые и эмоционально-чувственные свойства личности М. можно установить по данной его характеристике? Определите такие элементы структуры личности М., как его социальные роли и статусы. Охарактеризуйте культурный уровень М. Дайте обобщенную нравственно-психологическую характеристику личности М. Следует ли говорить о том, что личность М. присуща устойчивая антиобщественная ориентация корыстного характера (установка на совершение корыстных преступлений)?*

Установлено, что 35-летний М., потеряв в малолетнем возрасте своих родителей, воспитывался в детском доме, имеет образование 6 классов. Как пояснил М., школу он бросил потому, что хотелось скорее самому зарабатывать себе на жизнь. Оставался на 2-ой год в 5-ом классе. М. женат, имеет 8-летнего сына. Проживал с семьей в отдельной двухкомнатной квартире. Заработок средний. Считает, что «неплохо было бы получить хотя бы среднее образование, но уже поздно, да и забыл уже всё». Не знает, кто такие И.Е. Репин, А.С. Пушкин, Л.Н. Толстой, П.И. Чайковский. В театре был один раз в жизни в школьные годы, но не помнит, какой смотрел спектакль и в каком театре. В 16-18 лет занимался в волейбольной секции, имел 2-ой спортивный разряд. Других увлечений позитивного характера не имеет. Позитивной социальной активностью не отличался. Ранее судим за подделку больничных листов, затем за хулиганство – к лишению свободы.

Хулиганство совершил при следующих обстоятельствах. Во время выпивки на квартире своего приятеля М. допустил непристойное высказывание в отношении жены последнего. Когда тот сделал замечание в его адрес, М. неожиданно ударил его по голове бутылкой, избил его жену и сына, разбил окно в их квартире, ударил одного из соседей, пытавшихся предотвратить его хулиганские действия.

После отбытия наказания М. возвратился к своей семье, был трудоустроен на прежнее рабочее место. По работе характеризовался в целом положительно, но был замечен в выпивках в рабочее время и в использовании оборудования предприятия в корыстных целях. По истечении 10 месяцев со времени освобождения из колонии совершил мелкое хулиганство, а затем кражу чужого имущества.

Кражу он совершил при следующих обстоятельствах. Поздно вечером, находясь в нетрезвом состоянии, М. возвращался с работы. Проходя мимо соседнего дома, он заметил на подоконнике в помещении дамскую сумочку. Ударом кулака М. разбил окно и украл находившийся в сумочке кошелек. В этот момент его не интересовало, находился ли кто-

нибудь в доме или нет. Похищенные деньги он израсходовал на выпивку с приятелями. Виновным себя признал и выражал сожаление о случившемся. Причиненный ущерб возместил добровольно. Вновь был осужден к лишению свободы.

Находясь в местах лишения свободы, встал на путь исправления, добросовестно трудился, освоил профессию пилорамщика, сторонился осужденных, которые характеризовались отрицательно. За время пребывания в колонии имел одно нарушение режима, выразившееся в том, что затеял ссору и драку с другими осужденным, который насмешливо отозвался об обстоятельствах, повлекших осуждение М.

В культурно-воспитательных мероприятиях, проводимых в ИК участвовал неохотно, был пассивен во всем, кроме работы на производстве. Книг не читал, изредка просматривал газеты, интересуясь главным образом новостями в спорте.

Планы на будущее сводятся у М. к тому, чтобы скорее освободиться и жить с семьей. Когда разговор заходит о семье, М. заметно волнуется, на глазах у него появляются слезы.

На вопрос о том, что привело его к совершению преступления, М. отвечает: «Сам виноват... Дурость своя, да водка».

**40.02.02 Правоохранительная деятельность**  
(код и наименование специальности)  
**ОП.06. Криминология и предупреждение преступлений**  
(код и наименование дисциплины)

**БИЛЕТ № 2**

**Инструкция для обучающегося**

Место выполнения:

Максимальное время выполнения задания: 20 мин. (тестирование) + 30 мин. (выполнение практического задания)

При работе вы можете воспользоваться: нормативно-правовыми актами, конспектами лекций, специальной литературой по учебному предмету, калькулятором (при необходимости)

**Тестирование:**

**1. Латентная преступность – это:**

- а) группа наиболее опасных преступлений
- б) совокупность государственных преступлений
- в) незарегистрированная преступность
- г) зарегистрированная преступность

**2. Какие качества играют решающую роль в структуре причин преступления:**

- а) биологические
- б) социальные
- в) в отношении одних преступлений – биологические, в отношении других – социальные
- г) все ответы верны

**3. Криминология является:**

- а) правовой наукой
- б) социальной наукой
- в) социально-правовой наукой
- г) прикладной наукой

**4. Качества личности, повышающие вероятность совершения человеком преступления, называются:**

- а) криминальными
- б) криминогенными
- в) девиантными
- г) преступными

**5. К какой группе качеств личности относится судимость:**

- а) социально-демографические
- б) психофизиологические
- в) социально-психологические
- г) психолого-ролевые

**6. К какому типу относится человек, организовавший преступную группу для совершения нападений на граждан:**

- а) случайный преступник
- б) ситуативный
- в) неустойчивый
- г) особо опасный

**7. В структуру латентной преступности входит:**

- а) неустановленная преступность
- б) незаявленная преступность



- в) скрытая и скрываемая преступность
- г) неучтенная преступность

**8. Мотивация преступного поведения включает:**

- а) потребность, мотив, цель
- б) криминальную готовность
- в) все ответы верные
- г) все ответы неверные

**9. К этапам криминализации личности относится:**

- а) формирование отрицательных качеств личности
- б) приобретение криминальными качествами устойчивости
- в) формирование мотива преступного поведения
- г) верные ответы а, б, в
- д) верные ответы а, б
- е) верные ответы б, в

**10. Что следует понимать под девиантным поведением?**

- а) поведение, отклоняющееся от установленных обществом норм
- б) общественно опасное уголовно-наказуемое поведение
- в) вред, причиняемый в соответствии с уголовным кодексом
- г) аморальное поведение потерпевшего

**Практическое задание:**

*Определите основные криминологические черты, типы личности и роль конкретной жизненной ситуации, исходя из следующих данных:*

- а) ранее неоднократно судимый за разбой, кражи и хулиганство Глаголев, будучи в нетрезвом состоянии, возвращался с женой из гостей. Проходя мимо универсама, он увидел как сержант полиции Аверьянов пытается задержать Нехлюдова, совершающего злостное хулиганство. Решив помочь Нехлюдову скрыться, Глаголев с криком «полундра!» набросился на Аверьянова, сбил его с ног, дважды ударил его лежащего ногой и бросился бежать, однако с помощью подъехавшего экипажа ППС был задержан Аверьяновым;
- б) инженер Григорьев на протяжении трех месяцев получал анонимные письма, автор которых сообщал, что жена Григорьева находится в интимных отношениях с Костроминым. Жена Григорьева категорически отрицала наличие такой связи. Во время встречи Нового года, Григорьев обнаружил, что его жена и Костромин отсутствуют в общем зале. Он обнаружил их стоящими у окна соседней комнаты. Григорьев пришел в сильное душевное волнение, схватил подвернувшийся под руку столовый нож, которым он несколько раз ударил Костромина. От полученных ранений потерпевший скончался на месте происшествия;
- в) подросток Иванов натравливал породистую овчарку на людей, удерживая ее на близком расстоянии от жертвы. Попавший в такую ситуацию Петров кирпичом убил овчарку и нанес легкие телесные повреждения, повлекшие кратковременное расстройство здоровья Иванову;
- г) Бугров, поссорившись с женой, несколько дней скитался по лесу, а затем совершил кражу продуктов в доме лесника. На допросе он заявил, что сильно ослабел от голода.

**40.02.02 Правоохранительная деятельность**  
(код и наименование специальности)  
**ОП.06. Криминология и предупреждение преступлений**  
(код и наименование дисциплины)

**БИЛЕТ № 3**

**Инструкция для обучающегося**

Место выполнения:

Максимальное время выполнения задания: 20 мин. (тестирование) + 30 мин. (выполнение практического задания)

При работе вы можете воспользоваться: нормативно-правовыми актами, конспектами лекций, специальной литературой по учебному предмету, калькулятором (при необходимости)

**Тестирование:**

**1. Коэффициент преступности – это:**

- а) число преступников среди 100 тысяч населения
- б) цифра, на которую увеличилось или уменьшилось число преступлений за год
- в) цифра, характеризующая соотношение мужчин и женщин, совершивших преступления
- г) общее число лиц, совершивших преступления

**2. В предмет криминологии не входит:**

- а) изучение преступности
- б) изучение детерминант преступности
- в) изучение проблем правовой и противоправной социализации личности
- г) изучение личности преступника

**3. К задачам криминологии не относится:**

- а) изучение детерминирующих факторов, влияющих на преступность
- б) изучение психологических аспектов судебного разбирательства
- в) выявление механизма совершения конкретных преступлений
- г) определение основных направления и мер предупреждения преступности

**4. Рассмотрение преступности как системы (совокупности) преступлений является сущностью:**

- а) правового подхода
- б) социологического подхода
- в) антропологического подхода
- г) теологического подхода

**5. Кто является автором высказывания «Преступниками не становятся, а рождаются»?**

- а) Карл Юнг
- б) Чезаре Ломброзо
- в) Энрико Ферри
- г) Зигмунд Фрейд

**6. К какой группе качеств личности относятся убеждения человека:**

- а) социально-демографические
- б) психофизиологические
- в) социально-психологические
- г) психолого-ролевые

**7. Уровень латентной преступности – это:**

- а) соотношение незарегистрированного объема преступности к зарегистрированной его части
- б) соотношение зарегистрированного объема преступности к незарегистрированной его части

в) произведение незарегистрированного объема преступности и зарегистрированной его части

г) произведение зарегистрированного объема преступности и незарегистрированной его части

**8. Лицо, впервые совершившее преступление, но допускающее ранее различного рода правонарушения, аморальные поступки, относится к типу:**

а) случайного

б) ситуационного

в) неустойчивого

г) злостного

**9. Особое значение для исследования субъективных причин и условий преступности, личности правонарушителя, мотивации и механизма индивидуального преступного поведения, имеют:**

а) данные психологии

б) данные педагогики

в) данные социологии

г) данные философии

**10. К видам латентности относится:**

а) естественная латентность

б) искусственная латентность

в) пограничные ситуации

г) все ответы верные

**Практическое задание:**

*С целью изучения методики выявления причин и условий, способствующих совершению конкретного преступления и принятие по нему предупредительных мер, предполагается следующая ситуация.*

В очереди за спиртными напитками к Иванову подошел Генералов и попросил его купить ему бутылку водки. После того как Иванов купил литр водки, он вместе с Генераловым пошел в темный подъезд девятиэтажного дома и там распил одну бутылку из горлышка. Опынев, они пошли в сквер, где играли дети, и возле фонтана, на виду у всех, стали распивать другую бутылку из горлышка, пели песни с нецензурным содержанием. В это время пенсионер Долгунина, проходившая мимо, сделала Генералову и Иванову замечание о их недостойном поведении. В ответ на это Генералов оскорбил Долгунину и, подойдя к ней, толкнул ее в бассейн фонтана. Ударившись о одно (глубина 25 см.), Долгунина сломала левую руку и стала громко звать на помощь. Генералов и Иванов быстро скрылись с места преступления в темном подъезде того же дома.

Прибывший наряд полиции увез Долгунину в больницу. Поняв, что их не преследуют, Генералов предложил Иванову «дело»: проникнуть в квартиру к Беловой, которая уехала на черноморское побережье на отдых, о чем Генералов знал, так как иногда навещал Белову как женщину легкого поведения. Иванов отказался, но Генералов намекнул, что Белова живет нечестно, работает в продуктовом магазине и ворует дефицитные продукты и что у нее имеются золото и драгоценные камни.

Спустившись в подвал, они нашли гвоздодер и легко выломали замок. Отыскав имущество на сумму свыше 200 тыс. рублей, они сложили их в чемодан и покинули квартиру.

Прибыв к приятелю Генералова Жильцову, они рассказали ему о краже и попросили оставить их ночевать. Жильцов достал литр водки и предложи «обмыть» удачу.

Иванов, опынев, быстро уснул, а Генералов предложил Жильцову убрать компаньона и свидетеля. Жильцов набросил на голову Иванова телогрейку, а Генералов нанес несколько ударов топором по голове. Размозжив голову Иванову, они решили зарыть его труп в лесу. На

автомобиле они приехали в лес и вырыли яму. Когда Генералов нагнулся, чтобы поднять труп Иванова, Жильцов сильным ударом гаечного ключа по голове убил Генералова и оба трупа закопал.

Жильцову 29 лет, в прошлом судим за хулиганство и разбой. Объяснил на следствии, что он завязал и хотел жить честно, собрался жениться на состоятельной вдове Марине, у которой он жил без прописки, так как уклонялся от административного надзора. В ночь прихода Генералова и Иванова Марина уехала навестить мать. Жильцов вместе с Генераловым отбывал срок. Испугался, когда узнал о краже Генералова, так как считал, что ему никто не поверит, что он не причастен. Когда же Генералов убил Иванова, то у него возникла мысль избавиться и от Генералова. Ценности его не прельщали, но раз уж так получилось, то он, естественно, завладел ими.

Несовершеннолетний Иванов (17 лет), не судимый, проживал с матерью, которая работала уборщицей (оклад 20 тыс. руб.). На иждивении находилось еще трое детей. Воспитанием сына не занималась. Он был вспыльчивый, малообщительный, к учебе интереса не проявлял, с учителями дружеского контакта не было, отношение к нему было грубым, никто не стремился оказать на него индивидуального влияния. Рано пристрастился к водке, свободное время проводил во дворе и подъезде или стоял за спиртными напитками, где и познакомился с Генераловым.

*Определите причины и условия по эпизоду с хулиганством.*

*Определите причины и условия, способствующие краже.*

*Какие обстоятельства обусловили убийства? Назовите причины и условия.*

*Дайте социально-психологическую характеристику преступникам.*

**40.02.02 Правоохранительная деятельность**  
(код и наименование специальности)  
**ОП.06. Криминология и предупреждение преступлений**  
(код и наименование дисциплины)

**БИЛЕТ № 4**

**Инструкция для обучающегося**

Место выполнения:

Максимальное время выполнения задания: 20 мин. (тестирование) + 30 мин. (выполнение практического задания)

При работе вы можете воспользоваться: нормативно-правовыми актами, конспектами лекций, специальной литературой по учебному предмету, калькулятором (при необходимости)

**Тестирование:**

**1. Структура преступности – это:**

- а) число преступлений в стране с разбивкой по годам
- б) соотношение числа лиц, совершивших преступления, с размером материального ущерба
- в) удельный вес преступности страны в общемировой преступности
- г) соотношение различных видов преступлений в преступности

**2. К функциям криминологии не относится:**

- а) описательная
- б) объяснительная
- в) прогностическая
- г) охранительная

**3. Среди подходов к анализу преступности не относится:**

- а) правовой
- б) социологический
- в) психологический
- г) теологический

**4. Состояние преступности – это:**

- а) вся совокупность ее количественно-качественных показателей
- б) зарегистрированная преступность на определенной территории и за определенный период времени
- в) оба определения верны
- г) здесь нет правильного ответа

**5. В чем специфика криминологического подхода к изучению преступности?**

- а) криминология изучает преступность и связанные с ней явления как социально-правовую реальность
- б) криминология рассматривает преступность в виде юридической конструкции
- в) криминология рассматривает преступность как совокупность преступлений, установленных государством
- г) криминология рассматривает преступность как абстрактную категорию

**6. К какой группе качеств личности относится темперамент человека:**

- а) социально-демографические
- б) психофизиологические
- в) социально-психологические
- г) психолого-ролевые

**7. Лицо, совершившее преступление в результате случайного стечения обстоятельств при общей социально-положительной направленности личности, относится к типу:**

- а) случайного

- б) ситуационного
- в) неустойчивого
- г) злого

**8. Кто является основоположником антропологического направления в криминологии?**

- а) Чезаре Беккария;
- б) Шарль Монтескье;
- в) Чезаре Ломброзо.
- г) Йозеф Галль

**9. Преступления, обнаруженные, но незарегистрированные по различным причинам, так как лица, их обнаружившие, считают их непроступными, - это:**

- а) естественная латентность
- б) искусственная латентность
- в) пограничные ситуации латентности
- г) все ответы верные

**10. Свойство определенной личности, социальной роли или социальной ситуации, которое провоцирует или облегчает преступное поведение, - это:**

- а) криминогенность
- б) криминализация
- в) виктимность
- г) виктимизация

**Практическое задание:**

*Классифицируйте приведенную информацию, изложите ее в виде таблицы, рассчитайте необходимые для анализа показатели.*

Имеются следующие данные о преступлениях:

совершено в сельской местности – 180,  
совершено в поселках городского типа – 220,  
совершено несовершеннолетними 240,  
совершено в состоянии опьянения 540,  
совершено лицами мужского пола – 845.

**40.02.02 Правоохранительная деятельность**  
(код и наименование специальности)  
**ОП.06. Криминология и предупреждение преступлений**  
(код и наименование дисциплины)

**БИЛЕТ № 5**

**Инструкция для обучающегося**

Место выполнения:

Максимальное время выполнения задания: 20 мин. (тестирование) + 30 мин. (выполнение практического задания)

При работе вы можете воспользоваться: нормативно-правовыми актами, конспектами лекций, специальной литературой по учебному предмету, калькулятором (при необходимости)

**Тестирование:**

**1. География преступности – это:**

- а) наиболее распространенные каналы миграции преступников
- б) информация о влиянии экономических условий жизни в различных регионах на состояние преступности в стране
- в) данные о распределении преступности по различным регионам страны
- г) межрегиональные связи в преступном мире

**2. В чем заключается сущность правового подхода к изучению преступности:**

- а) преступность рассматривается как статистическая совокупность
- б) социологи главное внимание уделяют изучению личности преступника
- в) преступность рассматривается как болезнь общества, а преступления – как симптомы этой болезни
- г) преступность рассматривается как совокупность преступлений, совершенных на определенной территории за определенное время

**3. Совокупность преступлений, совершенных за определенный период на определенной территории, - это:**

- а) зарегистрированная преступность
- б) фактическая преступность
- в) выявленная преступность
- г) установленная судом преступность

**4. Основной криминологической идеей теологов является:**

- а) преступность – проявление зла
- б) прирожденность преступника
- в) преступность – это болезнь социума
- г) преступность – болезнь личности

**5. Преступник, совершивший преступление под влиянием неблагоприятных условий формирования личности, однако в целом характеризующийся больше положительно, чем отрицательно, относится к типу:**

- а) случайного
- б) ситуационного
- в) неустойчивого
- г) злого

**6. В предмет криминологии входит:**

- а) преступность, ее сущность, закономерности и формы проявления
- б) причины, условия и другие детерминанты преступности
- в) личность преступника

г) все ответы верные

**7. К количественной характеристике преступности относится:**

а) состояние преступности

б) структура преступности

в) степень преступности

г) характер преступности

**8. Что понимается под латентной преступностью?**

а) латентная преступность – это вид преступности, характеризующийся преступлениями, отраженными в официальной статистике

б) латентная преступность – это часть преступности, информация о составляющих которую преступлениях не нашла отражения в статистических данных

в) преступные действия сотрудников правоохранительных органов, связанные с нерегистрацией преступлений

г) преступность, сущность которой составляют преступления, неверно квалифицированные

**9. Преступления, известные преступнику и потерпевшему, но неизвестные правоохранительным органам - это:**

а) естественная латентность

б) искусственная латентность

в) пограничные ситуации латентности

г) все ответы верные

**10. Качества личности, повышающие вероятность совершения лицом преступления, называются:**

а) криминогенными

б) криминальными

в) виктимными

г) девиантными

**Практическое задание:**

Среди 1200 лиц, привлеченных к уголовной ответственности за кражи, оказалось 720 лиц, ранее не судимых, 204 судимых один раз, 136 судимых два раза, 90 - три раза, 50 - четыре раза и более. Среди лиц, судимых за преступления против личности – 338 лиц ранее не судимых, 54 – судимых один раз, 36 – два раза, 22 – три раза, 10 – четыре раза и более.

*Необходимо составить таблицу, дать ей название, заполнить реквизиты, рассчитать возможные относительные показатели. Результаты проанализировать.*



**40.02.02 Правоохранительная деятельность**  
(код и наименование специальности)  
**ОП.06. Криминология и предупреждение преступлений**  
(код и наименование дисциплины)

**БИЛЕТ № 6**

**Инструкция для обучающегося**

Место выполнения:

Максимальное время выполнения задания: 20 мин. (тестирование) + 30 мин. (выполнение практического задания)

При работе вы можете воспользоваться: нормативно-правовыми актами, конспектами лекций, специальной литературой по учебному предмету, калькулятором (при необходимости)

**Тестирование:**

**1. В чем состоит сущность антропологического подхода к пониманию преступности:**

- а) в изучении не только социально-психологических, но и психофизиологических детерминант преступного поведения
- б) преступность рассматривается как функция антропологии
- в) преступность анализируется как результат вырождения, дегенерации, следствие тех или иных психофизиологических аномалий
- г) использовании хирургических методов изучения причин преступности

**2. Специфика криминологического познания состоит:**

- а) в причинном объяснении изучаемых явлений
- б) в правовом объяснении изучаемых явлений
- в) в юридическом объяснении изучаемых явлений
- г) в психологическом объяснении изучаемых явлений

**3. Для изучения субъективных причин и условий преступности криминология использует данные:**

- а) психологии
- б) социологии
- в) экономики
- г) педагогики

**4. Структура преступности – это:**

- а) соотношение зарегистрированной и латентной преступности
- б) состав преступления
- в) удельный вес разных видов преступлений в общем их числе
- г) число совершенных преступлений, совершенных за определенный период на определенной территории

**5. Количественными и качественными показателями преступности являются:**

- а) характер, структура и динамика преступности
- б) рост преступности
- в) интенсивность преступных проявлений
- г) распространенность преступных посягательств

**6. Какой вид преступности выделяется на основе такого специфического субъекта преступления, как лицо, характеризующееся криминальным профессионализмом?**

- а) преступность несовершеннолетних
- б) преступность профессиональная
- в) преступность рецидивная
- г) преступность организованная

**7. Выявление наиболее часто встречающихся криминогенных качеств преступников определенного типа – это:**

- а) типология личности преступника
- б) акцентуация характера
- в) личность преступника
- г) систематизация личности преступника

**8. Следствием ошибочной или преднамеренно неправильной квалификации более тяжкого преступления на менее тяжкое является:**

- а) естественная латентность
- б) искусственная латентность
- в) пограничные ситуации латентности
- г) все ответы верные

**9. Криминогенная ситуация – это:**

- а) совокупность обстоятельств, в которых оказывается человек перед совершением преступления
- б) совокупность обстоятельств, в которых оказывается человек во время совершения преступления
- в) совокупность обстоятельств, в которых оказывается человек после совершения преступления
- г) нет верного ответа

**10. Структура преступности раскрывает:**

- а) особенности личности преступника
- б) характер преступного поведения
- в) из каких видов преступлений она состоит
- г) взаимосвязи между разными видами преступлений

**Практическое задание:**

На определенной территории за 2019г. было совершено 50 умышленных убийств, 100 умышленных причинений тяжкого вреда здоровью, 600 хищений, 150 хулиганских поступков. На той же территории за предшествующий 2017 год было совершено: 40 убийств, 110 умышленных причинений тяжкого вреда здоровью, 800 хищений и 100 хулиганств.

*Определить показатели преступности за каждый период, условно оценив названные виды преступлений следующими баллами: убийство – 10, умышленное причинение тяжкого вреда здоровью – 8, хищение – 5, хулиганство – 3, а также индекс тяжести преступлений.*

**40.02.02 Правоохранительная деятельность**  
(код и наименование специальности)  
**ОП.06. Криминология и предупреждение преступлений**  
(код и наименование дисциплины)

**БИЛЕТ № 7**

**Инструкция для обучающегося**

Место выполнения:

Максимальное время выполнения задания: 20 мин. (тестирование) + 30 мин. (выполнение практического задания)

При работе вы можете воспользоваться: нормативно-правовыми актами, конспектами лекций, специальной литературой по учебному предмету, калькулятором (при необходимости)

**Тестирование:**

**1. Динамика преступности – это:**

- а) региональные особенности преступности
- б) исторические предпосылки роста преступности
- в) соотношение разных видов преступности
- г) изменение преступности во времени

**2. К методам криминологии относятся:**

- а) моделирование, анкетирование, эксперимент
- б) анализ и синтез
- в) анкетирование, интервьюирование и изучение документов
- г) все ответа верные

**3. Количественно наиболее опасных преступлений в структуре преступности, а также характеристикой лиц, совершивших преступления, определяется:**

- а) характер преступности
- б) структура преступности
- в) уровень преступности
- г) коэффициент преступности

**4. К задачам криминологии не относятся:**

- а) изучение личности преступника
- б) разработка методики расследования отдельных видов преступности
- в) определение основных направлений и мер предупреждения преступности
- г) изучение детерминирующих факторов преступности

**5. Преступность, сведения о которой не отражены в официальной статистике, - это:**

- а) латентная преступность
- б) скрытая преступность
- в) скрываемая преступность
- г) коррупционная преступность

**6. К качественной характеристике преступности относится:**

- а) состояние преступности
- б) динамика преступности
- в) степень преступности
- г) характер преступности

**7. Выделите основной признак профессиональной преступности, который отличает ее от других видов преступности**

- а) наличие определенных познаний, навыков и умений (квалификация)

б) доход, от совершения преступлений, выступает основным источником средств существования

в) принадлежность к асоциальной среде

г) все ответы верные

**8. Деятельность по предупреждению преступлений включают в себя:**

а) деятельность тюрем по исполнению наказаний

б) уголовную репрессию

в) профилактику преступлений

г) уголовное правосудие

**9. Свойство преступности, выражающееся в неполноте ее официальной регистрации - это:**

а) виктимизация преступности

б) латентность преступности

в) иррегулярность преступности

г) самоорганизация преступности

**10. Жертва преступления в криминологии изучается в:**

а) в разделе «Личность преступника»

б) в разделе «Предупреждение преступлений»

в) в особенной части

г) в разделе «Виктимология»

**Практическое задание:**

*По данным о результатах работы следователей и органов дознания за 2019г. региона провести анализ важнейших показателей следственной работы:*

Показатель работы	Следователи	Органы дознания /включая производство по протоколам/		
	Всего дел	Темп прироста /снижения, %/	Всего дел	Темп прироста /снижения, %/
В производстве	2040010	-8,8	743877	-9,5
Расследовано В том числе:	1527252	-11,3	524634	-13,7
Окончено	837704	-4,1	480559	-17,6
Приостановлено за неустановлением либо нерозыском виновных	689548	-18,8	44075	82,0
Окончено в сроки свыше установленных УПК РФ	139669	-14,2	45156	16,7
Возвращено на дополнительное расследование	51748	-4,0	18766	58,1
Оправданные и лица, дела в отношении которых прекращены судом по реабилитирующим основаниям	1405	-9,7	1043	-56,9
В том числе: Содержались под стражей	324	-14,7	26	-53,6

**40.02.02 Правоохранительная деятельность**  
(код и наименование специальности)  
**ОП.06. Криминология и предупреждение преступлений**  
(код и наименование дисциплины)

**БИЛЕТ № 8**

**Инструкция для обучающегося**

Место выполнения:

Максимальное время выполнения задания: 20 мин. (тестирование) + 30 мин. (выполнение практического задания)

При работе вы можете воспользоваться: нормативно-правовыми актами, конспектами лекций, специальной литературой по учебному предмету, калькулятором (при необходимости)

**Тестирование:**

**1. Механизм преступного поведения – представляет собой:**

- а) способ взаимодействия окружающей среды и орудий преступления, результатом которого является преступление
- б) способ взаимодействия личности и окружающей среды, результатом которого является преступление.
- в) способ взаимодействия личности и жертвы
- г) нет верного ответа

**2. Кто может стать потерпевшим от преступления:**

- а) степень вероятности стать жертвой преступника у всех одинаковая
- б) им может стать каждый, однако степень вероятности стать жертвой преступника у всех разная
- в) только представители определённых социальных слоёв могут стать жертвой преступника
- г) нет верного ответа

**3. Мотивация, порождаемая негативными свойствами психологии преступника, означает:**

- а) потребности и интересы личности
- б) результат преступного поведения
- в) причина совершения деяния
- г) нет верного ответа

**4. Какое определение соответствует понятию предупреждения преступности?**

- а) предупреждения преступности – это совокупность мер, способствующих снижению интенсивности преступности
- б) предупреждения преступности – это борьба с преступностью на основе научных и практических рекомендаций
- в) предупреждения преступности – это формулирование желаемого будущего результата научной деятельности
- г) все ответы верные

**5. Какие из перечисленных органов являются специальными субъектами профилактики?**

- а) государственные и муниципальные органы власти
- б) все граждане
- в) правоохранительные органы
- г) все ответы верные

**6. Что изучает виктимология?**

- а) виктимология изучает преступное поведение человека

- б) виктимология изучает роль жертвы в преступном поведении виновного
- в) виктимология изучает влияние внешних факторов на преступное поведение лица
- г) все ответы верные

**7. Личность преступника:**

- а) возникает с момента совершения человеком преступления
- б) передается по наследству
- в) складывается в процессе всей предшествующей преступлению жизни и деятельности человека, включая и само преступное поведение
- г) приобретается отчасти по наследству, а отчасти складывается в процессе жизнедеятельности человека, включая его преступное поведение

**8. Что характеризует коэффициент преступности:**

- а) динамику преступности
- б) структуру преступности
- в) характер преступности
- г) состояние преступности

**9. Маргинальная преступность – это:**

- а) преступность несовершеннолетних
- б) преступность лиц, занимающихся бродяжничеством и попрошайничеством
- в) преступность в местах лишения свободы
- г) преступность военнослужащих

**10. Кто является автором работы «Преступный человек»:**

- а) Беккариа
- б) Ломброзо
- в) Ферри
- г) Лист

**Практическое задание:**

В городе А. пять округов.

- в 1-м проживает 65 тыс. человек, за отчетный период совершено 785 преступлений, из них 60% не очевидных;
- во 2-м – проживает 86 тыс. человек, совершено 940 преступлений, из них 58% неочевидные;
- в 3-м – проживает 78 тыс. человек, совершено 650 преступлений в условиях очевидности;
- в 4-м – проживает 69 тыс. человек, за отчетный период совершено 810 преступлений, из них 45% очевидны;
- в 5-м – проживает 81 тыс. человек, совершено 420 очевидных преступлений.

*Используя метод факторных группировок, необходимо установить, имеется ли связь между активностью по раскрытию неочевидных преступлений и уровнем преступности на территории города.*

**40.02.02 Правоохранительная деятельность**  
(код и наименование специальности)  
**ОП.06. Криминология и предупреждение преступлений**  
(код и наименование дисциплины)

**БИЛЕТ № 9**

**Инструкция для обучающегося**

Место выполнения:

Максимальное время выполнения задания: 20 мин. (тестирование) + 30 мин. (выполнение практического задания)

При работе вы можете воспользоваться: нормативно-правовыми актами, конспектами лекций, специальной литературой по учебному предмету, калькулятором (при необходимости)

**Тестирование:**

**1. Какой термин отождествляется в криминологии с понятием «потерпевший»?**

- а) личность преступника
- б) жертва преступления
- в) осужденный
- г) жертва преступления и ее близкие

**2. Какой вопрос является важным в детерминации преступности?**

- а) почему совершаются преступления?
- б) как совершаются преступления?
- в) кто совершает преступления?
- г) как и кто совершает преступление?

**3. Кому принадлежит следующее высказывание: «Преступниками не становятся, а рождаются»:**

- а) Беккариа
- б) Ломброзо
- в) Фрейд
- г) Сатерленд

**4. Что составляет предмет криминологии:**

- а) преступность
- б) личность преступника
- в) преступность и личность преступника
- г) преступность, личность преступника, причины и условия преступности, методы предупреждения преступности

**5. Какая преступность называется латентной:**

- а) не выявленная
- б) скрытая
- в) скрываемая
- г) не прошедшая официальной регистрации

**6. Что такое структура преступности:**

- а) число преступлений в стране с разбивкой по годам
- б) соотношение числа лиц, совершивших преступления, с размером материального ущерба
- в) удельный вес преступности страны в общемировой преступности
- г) соотношение различных видов преступлений

**7. Что такое география преступности:**

- а) наиболее распространенные каналы миграции преступников

- б) информация о влиянии экономических условий жизни в различных регионах на состояние преступности в стране
- в) данные о распределении преступности по различным регионам страны
- г) межрегиональные связи в преступном мире

**8. Какое из определений наиболее верно характеризует место криминологии в системе наук и научных дисциплин:**

- а) криминология – это естественная наука
- б) криминология – это психология преступности
- в) криминология – это социально-правовая наука
- г) криминология – это социология преступности

**9. Что такое пенитенциарная преступность:**

- а) рецидивная преступность
- б) преступность военнослужащих
- в) преступность в местах лишения свободы
- г) профессиональная преступность

**10. Укажите какие из приведенных ниже понятий и определений соответствуют друг другу:**

1) причины преступности – это:	а) повышенная способность лица или социальной общности любого уровня становится жертвой преступления или преступности при определенных обстоятельствах благодаря выполняемой социальной роли, личностным качествам, поведению или состоянию до, в момент или после совершения преступления;
2) условия преступности – это:	б) система негативных социальных, экономических, идейно-нравственных, социально-психологических, организационных, правовых и других явлений, связанных с противоречиями общества, которые порождают и воспроизводят преступления и преступность как свое следствие;
3) виктимность – это:	в) те негативные социальные и социально-психологические явления, которые создают возможность реализации основных криминогенных факторов преступности, облегчают такую реализацию.

**Практическое задание:**

На определенной территории за 2019г. было совершено 50 умышленных убийств, 100 умышленных причинений тяжкого вреда здоровью, 600 хищений, 150 хулиганских поступков. На той же территории за предшествующий 2013 год было совершено: 40 убийств, 110 умышленных причинений тяжкого вреда здоровью, 800 хищений и 100 хулиганств.

*Определить показатели преступности за каждый период, условно оценив названные виды преступлений следующими баллами: убийство – 10, умышленное причинение тяжкого вреда здоровью – 8, хищение – 5, хулиганство – 3, а также индекс тяжести преступлений.*



**40.02.02 Правоохранительная деятельность**  
(код и наименование специальности)  
**ОП.06. Криминология и предупреждение преступлений**  
(код и наименование дисциплины)

**БИЛЕТ № 10**

**Инструкция для обучающегося**

Место выполнения:

Максимальное время выполнения задания: 20 мин. (тестирование) + 30 мин. (выполнение практического задания)

При работе вы можете воспользоваться: нормативно-правовыми актами, конспектами лекций, специальной литературой по учебному предмету, калькулятором (при необходимости)

**Тестирование:**

**1. Какое из определений наиболее верно характеризует место криминологии в системе наук и научных дисциплин:**

- а) криминология – это естественная наука
- б) криминология – это психология преступности
- в) криминология – это социально-правовая наука
- г) криминология – это социология преступности

**2. Дайте правильный ответ: Личность преступника – это понятие:**

- а) социально-биологическое
- б) юридическое
- в) общесоциологическое
- г) социально-правовое

**3. Что характеризует структура преступности:**

- а) уровень преступности
- б) динамику преступности
- в) характер преступности
- г) латентность преступности

**4. Что такое латентная преступность:**

- а) нераскрытая преступность
- б) незарегистрированная преступность
- в) скрываемая преступность
- г) прошлая преступность

**5. Что такое виктимность:**

- а) способность человека стать жертвой преступления
- б) процесс превращения человека в жертву преступления
- в) учение о жертве преступления
- г) учение о личности преступника

**6. Что такое пенитенциарная преступность:**

- а) рецидивная преступность
- б) преступность военнослужащих
- в) преступность в местах лишения свободы
- г) профессиональная преступность

**7. К основным показателям преступности относятся:**

- а) абсолютный и относительный уровни, динамика
- б) объем преступности, «география» преступности
- в) количество преступлений и количество лиц, их совершивших, и их изменение во времени

г) характер, состояние и структура, динамика

**8. Профилактика преступности – это:**

а) выявление преступности

б) меры по выявлению и устранений причин и условий преступности

в) меры по описанию причин и условий преступности

г) наказание преступника

**9. Кто является автором работы «Преступный человек»:**

а) Беккариа

б) Ломброзо

в) Ферри

г) Лист

**10. Определите, какие из перечисленных (справа) типов личности преступника соответствуют указанным (слева) признакам, лежащим в основе соответствующей типологии:**

1) характеру взаимодействия: ситуации и личности:	1) с негативно-пренебрежительным отношением к личности, важнейшим ее благам (насилованный тип); с корыстной направленностью (корыстный тип); с заведомо пренебрежительным отношением к своим обязанностям; с легкомысленно-безответственным или небрежным отношением к требованиям и обязанностям (тип неосторожного преступника); с ориентацией на абсолютный приоритет потребностей собственных и своих близких; с «вынужденной» ориентацией на необходимость удовлетворения элементарных жизненных потребностей;
2) характеру и степени общественной опасности:	2) последовательно-криминогенный, ситуационно-криминогенный, ситуационный;
3) характеру и содержанию мотивации криминогенного поведения:	3) впервые совершившие преступления в результате случайного стечения обстоятельств и в противоречии с общей характеристикой всего предшествующего поведения («тип случайного преступника»); впервые совершившие преступления под воздействием неблагоприятных условий формирования и жизнедеятельности личности, но в целом характеризуемые, помимо этого преступления, больше положительно (ситуационные преступники); впервые совершившие преступления, но допускавшие ранее правонарушения и в целом характеризуемые преимущественно отрицательно (неустойчивые преступники); неоднократно совершившие преступления, в том числе и ранее судимые (криминологический тип рецидивиста); особо злостные преступники, в том числе признанные совершившими преступления при особо опасном рецидиве.

**Практическое задание:**

*Дайте анализ нижеприведенных данных, характеризующих мелкое хулиганство и уголовно наказуемое хулиганство по данным учета, используя показатель коэффициента корреляции. Определите, существует ли зависимость динамики уголовно наказуемого хулиганства от уровня мелкого хулиганства и если существует, то в чем она проявляется.*

Период времени	Число лиц, привлеченных к административной ответственности за мелкое хулиганство	Число лиц, привлеченных к уголовной ответственности за хулиганство
1	311	234
2	327	301
3	405	356
4	428	387

**40.02.02 Правоохранительная деятельность**  
(код и наименование специальности)  
**ОП.06. Криминология и предупреждение преступлений**  
(код и наименование дисциплины)

**БИЛЕТ № 11**

**Инструкция для обучающегося**

Место выполнения:

Максимальное время выполнения задания: 20 мин. (тестирование) + 30 мин. (выполнение практического задания)

При работе вы можете воспользоваться: нормативно-правовыми актами, конспектами лекций, специальной литературой по учебному предмету, калькулятором (при необходимости)

**Тестирование:**

**1. Как называется преступность ранее судимых лиц:**

- а) профессиональная
- б) рецидивная
- в) пенитенциарная
- г) повторная

**2. Какой показатель не включен в показатель состояния преступности:**

- а) нераскрытая преступность
- б) преступления лиц, которые освобождены от уголовной ответственности
- в) латентная преступность
- г) преступления должностных лиц

**3. Кто из ученых является представителем теории прирожденного преступника:**

- а) Ломброзо
- б) Кречмер
- в) Ферри
- г) Фромм

**4. Как называется орган, определяющий основные направления борьбы с преступностью на международном уровне:**

- а) Интерпол
- б) Конгресс ООН по предупреждению преступности и уголовному правосудию
- в) Европейский суд по правам человека
- г) Генеральная Ассамблея ООН

**5. Что такое виктимизация:**

- а) способность человека стать жертвой преступления
- б) процесс превращения человека в жертву преступления
- в) учение о жертве преступления
- г) учение о личности преступника

**6. Дайте правильный ответ: Личность преступника – это понятие...**

- а) социально-биологическое
- б) юридическое
- в) общесоциологическое
- г) социально-правовое

**7. Личность преступника:**

- а) возникает с момента совершения человеком преступления
- б) передается по наследству
- в) складывается в процессе всей предшествующей преступлению жизни и деятельности человека, включая и само преступное поведение

г) приобретается отчасти по наследству, а отчасти складывается в процессе жизнедеятельности человека, включая его преступное поведение

**8. Из перечисленных ниже видов предупреждения назовите те, к которым относится наказание:**

- а) общественное предупреждение
- б) общегосударственное предупреждение
- в) специально-криминологическое предупреждение
- г) уголовно-правовое предупреждение

**9. Что составляет предмет криминологии:**

- а) преступность
- б) личность преступника
- в) преступность и личность преступника
- г) преступность, личность преступника, причины и условия преступности, методы предупреждения преступности

**10. Назовите два основных уровня предупреждения преступности:**

- а) общий и индивидуальный
- б) общесоциальный и специальный (криминологический)
- в) административно-общественный и уголовно-правовой
- г) социально-политический

**Практическое задание:**

Известны следующие данные (возраст, пол, образование, срок лишения свободы, присужденный судом, статья УК РФ) по уголовным делам, рассмотренным в Нагатинском суде г. Москвы за отчетный период.

*Произведите группировку осужденных лиц по сроку лишения свободы, образовав три группы с постоянным интервалом.*

**40.02.02 Правоохранительная деятельность**  
(код и наименование специальности)  
**ОП.06. Криминология и предупреждение преступлений**  
(код и наименование дисциплины)

**БИЛЕТ № 12**

**Инструкция для обучающегося**

Место выполнения:

Максимальное время выполнения задания: 20 мин. (тестирование) + 30 мин. (выполнение практического задания)

При работе вы можете воспользоваться: нормативно-правовыми актами, конспектами лекций, специальной литературой по учебному предмету, калькулятором (при необходимости)

**Тестирование:**

**1. Коррупционная преступность – это:**

- а) преступления должностных лиц
- б) преступления против общественной безопасности
- в) преступления против основ конституционного строя
- г) преступления против мира и безопасности человечества

**2. При совершении какого преступления возрастает роль виктимологического фактора:**

- а) кража
- б) изнасилование
- в) террористический акт
- г) шпионаж

**3. С какого момента можно говорить о личности преступника в криминологическом аспекте:**

- а) с момента задержания лица
- б) с момента совершения преступления
- в) с момента совершения обвинительного приговора
- г) с момента привлечения лица в качестве обвиняемого

**4. Профилактика преступности – это:**

- а) выявление преступности
- б) меры по выявлению и устранению причин и условий преступности
- в) меры по описанию причин и условий преступности
- г) наказание преступника

**5. Кто из ученых является представителем теории прирожденного преступника:**

- а) Ломброзо
- б) Кречмер
- в) Ферри
- г) Фромм

**6. Как называется орган, определяющий основные направления борьбы с преступностью на международном уровне:**

- а) Интерпол
- б) Конгресс ООН по предупреждению преступности и уголовному правосудию
- в) Европейский суд по правам человека
- г) Генеральная Ассамблея ООН

**7. При совершении какого преступления возрастает роль виктимологического фактора:**

- а) кража

- б) изнасилование
- в) террористический акт
- г) шпионаж

**8. Что такое география преступности:**

- а) наиболее распространенные каналы миграции преступников
- б) информация о влиянии экономических условий жизни в различных регионах на состояние преступности в стране
- в) данные о распределении преступности по различным регионам страны
- г) межрегиональные связи в преступном мире

**9. В чем заключается сущность социологического подхода к изучению преступности:**

- а) преступность рассматривается как статистическая совокупность
- б) социологи главное внимание уделяют изучению личности преступника
- в) преступность рассматривается как болезнь общества, а преступления – как симптомы этой болезни
- г) преступность рассматривается как совокупность преступлений, совершенных на определенной территории за определенное время

**10. Дайте правильное определение понятий:**

1. виктимология	1. процесс превращения потенциальной жертвы в реальную в результате совершения преступления;
2. криминальная виктимология	2. учение о жертве, предметом и главным объектом исследования которого является любая жертва, в том числе жертва в силу одного лишь причинения вреда;
3. криминальная виктимность	3. повышенная способность человека или определенной общности людей становиться жертвами преступлений;
4. криминальная виктимизация	4. вспомогательная междотраслевая социально-правовая научная дисциплина, занимающаяся исследованием преступления и преступности, личности преступника на основе данных о жертве преступления и преступности, ее поведении и состоянии, до, в момент и после совершения преступлений, личности, связей и отношений с преступником, характера и размера причиненного ей вреда, социальных последствий преступности в целях совершенствования уголовной политики, мер борьбы с преступлениями и преступностью, эффективной защиты их жертв;
5. жертва преступления	5. человек, которому непосредственно в результате преступления причиняется или ставится в реальную опасность причинения морального, физического или имущественного вреда;
6. потерпевший от преступления	6. физическое или юридическое лицо, та или иная социальная общность прямо и непосредственно либо косвенно и опосредствованно пострадавшие от преступления, страдающие от преступности.

**Практическое задание:**

В районе города Лапинска в период 2013—2018гг. было зарегистрировано:

Год	2013	2014	2015	2016	2017	2018
Численность населения в районе	62180	68467	67560	71444	89600	91400
Число зарегистрированных преступлений	368	304	525	543	636	686
Число лиц, совершивших преступления	435	489	561	574	678	702

*Вычислите коэффициент преступности по числу преступлений и лиц, их совершивших. По коэффициенту преступности по числу лиц, совершивших преступление, постройте динамический ряд. Рассчитайте показатели динамики от года к году (абсолютный прирост, темп роста, темп прироста, коэффициент роста) цепным и базисным способами.*

**40.02.02 Правоохранительная деятельность**  
(код и наименование специальности)  
**ОП.06. Криминология и предупреждение преступлений**  
(код и наименование дисциплины)

**БИЛЕТ № 13**

**Инструкция для обучающегося**

Место выполнения:

Максимальное время выполнения задания: 20 мин. (тестирование) + 30 мин. (выполнение практического задания)

При работе вы можете воспользоваться: нормативно-правовыми актами, конспектами лекций, специальной литературой по учебному предмету, калькулятором (при необходимости)

**Тестирование:**

**1. Дайте правильный ответ: Личность преступника – это понятие:**

- а) социально-биологическое
- б) юридическое
- в) общесоциологическое
- г) социально-правовое

**2. Личность преступника:**

- а) возникает с момента совершения человеком преступления
- б) передается по наследству
- в) складывается в процессе всей предшествующей преступлению жизни и деятельности человека, включая и само преступное поведение
- г) приобретает отчасти по наследству, а отчасти складывается в процессе жизнедеятельности человека, включая его преступное поведение

**3. По какой формуле следует определять коэффициент преступности:**

- а)  $K = \Pi * H * 100\%$
- б)  $K = \Pi / H * 100\%$
- в)  $K = H * \Pi * 100.000$
- г)  $K = H / \Pi * 100.000$

**4. Что характеризует структура преступности:**

- а) уровень преступности
- б) динамику преступности
- в) характер преступности
- г) латентность преступности

**5. Что такое латентная преступность:**

- а) нераскрытая преступность
- б) незарегистрированная преступность
- в) скрываемая преступность
- г) прошлая преступность

**6. Что такое виктимность:**

- а) способность человека стать жертвой преступления
- б) процесс превращения человека в жертву преступления
- в) учение о жертве преступления
- г) учение о личности преступника

**7. Как называется преступность ранее судимых лиц:**

- а) профессиональная
- б) рецидивная

- в) пенитенциарная
- г) повторная

**8. Кому могло бы принадлежать следующее высказывание: «Преступниками не становятся, а рождаются»:**

- а) Беккариа
- б) Ломброзо
- в) Фрейд
- г) Сатерленд

**9. К какой группе качеств личности относится судимость:**

- а) социально-демографические
- б) психофизиологические
- в) социально-психологические
- г) психолого-ролевые

**10. Оказание помощи в трудоустройстве лицу, освобожденному из мест лишения свободы, это:**

- а) мера специального предупреждения
- б) мера общего предупреждения
- в) мера индивидуального предупреждения
- г) мера социального контроля

**Практическое задание:**

*По данным ГИЦ МВД РФ в 2019г. структура преступлений, совершенных на улицах, площадях, в парках и скверах характеризовалась следующими данными:*

<i>Вид преступления</i>	<i>Число преступлений</i>
Убийство, умышленное причинение тяжкого вреда здоровью, изнасилование	9097
Кража	62931
Грабеж, разбой	105979
Хулиганство	6392
Преступления, связанные с незаконным оборотом наркотических средств, психотропных веществ и их аналогов, сильнодействующих веществ	7802
Прочие	48807

*Изобразите эти данные графически (несколькими способами).*



**40.02.02 Правоохранительная деятельность**  
(код и наименование специальности)  
**ОП.06. Криминология и предупреждение преступлений**  
(код и наименование дисциплины)

**БИЛЕТ № 14**

**Инструкция для обучающегося**

Место выполнения:

Максимальное время выполнения задания: 20 мин. (тестирование) + 30 мин. (выполнение практического задания)

При работе вы можете воспользоваться: нормативно-правовыми актами, конспектами лекций, специальной литературой по учебному предмету, калькулятором (при необходимости)

**Тестирование:**

**1. Назовите основоположника антропологического направления в криминологии:**

- а) Беккариа
- б) Лист
- в) Ломброзо
- г) Фрейд

**2. Что такое латентная преступность:**

- а) нераскрытая преступность
- б) незарегистрированная преступность
- в) скрываемая преступность
- г) прошлая преступность

**3. Что такое виктимность:**

- а) повышенная способность человека быть жертвой преступления
- б) процесс превращения человека в жертву преступления
- в) учение о жертве преступления
- г) учение о личности преступника

**4. Что такое пенитенциарная преступность:**

- а) рецидивная преступность
- б) преступность военнослужащих
- в) преступность в местах лишения свободы
- г) профессиональная преступность

**5. Что характеризует удельный вес преступлений:**

- а) уровень преступности
- б) структуру преступности
- в) интенсивность преступности
- г) динамику преступности

**6. Найдите неправильное слово. По продолжительности периода упреждения криминологические прогнозы делятся на:**

- а) краткосрочный
- б) оперативный
- в) среднесрочный
- г) долгосрочный

**7. Какой показатель не включен в показатель состояния преступности:**

- а) нераскрытая преступность
- б) преступления лиц, которые освобождены от уголовной ответственности
- в) латентная преступность

г) преступления должностных лиц

**8. Какой из социологических методов чаще всего применяется в криминологических исследованиях:**

а) наблюдение

б) опрос

в) эксперимент

г) метод контрольной группы

**9. В чем состоит сущность антропологического подхода к пониманию преступности:**

а) в изучении не только социально-психологических, но и психофизиологических детерминант преступного поведения

б) преступность рассматривается как функция антропологии

в) преступность анализируется как результат вырождения, дегенерации, следствие тех или иных психофизиологических аномалий

г) использовании хирургических методов изучения причин преступности

**10. Криминология является:**

а) правовой наукой

б) социальной наукой

в) социально-правовой наукой

г) прикладной наукой

**Практическое задание:**

В таблице приведено распределение сотрудников отдела по борьбе с экономическими преступлениями по полу и стажу работы, в процентах к общей численности рабочих:

<i>Группы сотрудников по стажу работы, лет</i>	<i>Мужчины</i>	<i>Женщины</i>	<i>Итого</i>
До 5 лет	18,1	11,1	29,20
5-10 лет	28,0	22,0	50,0
10 лет и выше	14,2	6,60	20,80
Итого	60,3	39,7	100,0

*Постройте секторную диаграмму.*

**40.02.02 Правоохранительная деятельность**  
(код и наименование специальности)  
**ОП.06. Криминология и предупреждение преступлений**  
(код и наименование дисциплины)

**БИЛЕТ № 15**

**Инструкция для обучающегося**

Место выполнения:

Максимальное время выполнения задания: 20 мин. (тестирование) + 30 мин. (выполнение практического задания)

При работе вы можете воспользоваться: нормативно-правовыми актами, конспектами лекций, специальной литературой по учебному предмету, калькулятором (при необходимости)

**Тестирование:**

**1. Структура преступности – это:**

- а) число преступлений в стране с разбивкой по годам
- б) соотношение числа лиц, совершивших преступления, с размером материального ущерба
- в) удельный вес преступности страны в общемировой преступности
- г) соотношение различных видов преступлений

**2. В предмет криминологии не входит:**

- а) изучение преступности
- б) изучение детерминант преступности
- в) изучение проблем правовой и противоправной социализации личности
- г) изучение личности преступника

**3. Специфика криминологического познания состоит:**

- а) в причинном объяснении изучаемых явлений
- б) в правовом объяснении изучаемых явлений
- в) в юридическом объяснении изучаемых явлений
- г) в психологическом объяснении изучаемых явлений

**4. Для изучения субъективных причин и условий преступности криминология использует данные:**

- а) психологии
- б) социологии
- в) экономики
- г) педагогики

**5. К задачам криминологии не относится:**

- а) изучение детерминирующих факторов, влияющих на преступность
- б) изучение психологических аспектов судебного разбирательства
- в) выявление механизма совершения конкретных преступлений
- г) определение основных направления и мер предупреждения преступности

**6. К субъективным факторам латентности относится:**

- а) нежелание сообщить о преступлении
- б) среда и обстановка совершения преступления
- в) нет верного ответа
- г) все ответы верные

**7. Динамика преступности – это:**

- а) региональные особенности преступности
- б) исторические предпосылки роста преступности
- в) соотношение разных видов преступности

г) изменение преступности во времени

**8. Распределение лиц, совершивших преступления, по возрасту – это:**

а) классификация преступников

б) типология преступников

в) унификация преступников

г) возрастная преступность

**9. Профилактика преступности – это:**

а) выявление преступности

б) меры по выявлению и устранений причин и условий преступности

в) меры по описанию причин и условий преступности

г) наказание преступника

**10. Кто является автором работы «Преступный человек»?**

а) Беккариа

б) Ломброзо

в) Ферри

г) Лист

**Практическое задание:**

В октябре 2001 года прокуратура Набережных Челнов возбудила уголовное дело в отношении организованного преступного сообщества «29-й квартал». Группировка, которая насчитывала около 500 человек, «крышевала» ведущие производства ОАО «КамАЗ». Ее «общак» оценивался в 800 млн. долларов. Судебный процесс над членами крупнейшего организованного преступного сообщества начался в Казани в 2004 году, на скамье подсудимых 24 человека. Закончился над другими организованными преступными сообществами в 2007 году. *Назовите черты организованной преступности по данному делу.*

**40.02.02 Правоохранительная деятельность**  
(код и наименование специальности)  
**ОП.06. Криминология и предупреждение преступлений**  
(код и наименование дисциплины)

**БИЛЕТ № 16**

**Инструкция для обучающегося**

Место выполнения:

Максимальное время выполнения задания: 20 мин. (тестирование) + 30 мин. (выполнение практического задания)

При работе вы можете воспользоваться: нормативно-правовыми актами, конспектами лекций, специальной литературой по учебному предмету, калькулятором (при необходимости)

**Тестирование:**

**1. Латентная преступность – это:**

- а) группа наиболее опасных преступлений
- б) совокупность государственных преступлений
- в) незарегистрированная преступность
- г) зарегистрированная преступность

**2. Коэффициент преступности – это:**

- а) число преступников среди 100 тысяч населения
- б) цифра, на которую увеличилось или уменьшилось число преступлений за год
- в) цифра, характеризующая соотношение мужчин и женщин, совершивших преступления
- г) общее число лиц, совершивших преступления

**3. Кому могло бы принадлежать следующее высказывание: «Преступниками не становятся, а рождаются»:**

- а) Беккариа
- б) Ломброзо
- в) Фрейд
- г) Сатерленд

**4. Детерминация преступности – это:**

- а) функциональная зависимость преступности и иных явлений
- б) причинно-следственная связь
- в) сущностная характеристика преступности
- г) нет верного ответа

**5. Какое определение соответствует понятию «криминологическое прогнозирование»?**

- а) деятельность специальных субъектов, направленная на получение научно обоснованного вероятностного вывода о будущем состоянии процессов, связанных с преступностью
- б) деятельность специальных субъектов, направленная на выявление и устранение причин и условий совершения преступлений
- в) деятельность специальных субъектов, направленная на осуществление регистрации преступлений
- г) нет верного ответа

**6. Что следует понимать под декриминализацией деяния:**

- а) основание освобождения от уголовной ответственности
- б) процесс порождения преступности в обществе
- в) исключение уголовной наказуемости деяния
- г) нет верного ответа

**7. Что понимают в криминологии под виктимологией:**

- а) направление научных исследований в области криминалистической техники
- б) деятельность потерпевшего, связанная с принесением и обоснованием жалобы на преступные действия
- в) направление научных исследований, которое охватывает проблемы, связанные с потерпевшим от преступления
- г) нет верного ответа

**8. Механизм преступного поведения – это:**

- а) взаимодействие психических процессов и состояния личности с внешней средой
- б) внутренние психические процессы личности
- в) совокупность внешних социальных факторов
- г) нет верного ответа

**9. По механизму образования выделяют латентные преступления:**

- а) незаявленные
- б) неучтенные
- в) неустановленные
- г) все ответы верные

**10. Одно преступление может быть причиной или условием другого. Подобная взаимосвязь между преступлениями рассматривается в рамках:**

- а) правового подхода к анализу сущности преступности
- б) антропологического подхода к анализу сущности преступности
- в) социологического подхода к анализу сущности преступности
- г) теологического подхода к анализу сущности преступности

**Практическое задание:**

В Испании было арестовано 20 человек, членов «русской мафии», подозревавшихся в отмывании денег, незаконной торговле оружием и заказных убийствах. Задержанные проживали в Мадриде, Малаге и других городах Испании более десяти лет. *Относится ли данная преступная организация к транснациональной?*

**40.02.02 Правоохранительная деятельность**  
(код и наименование специальности)  
**ОП.06. Криминология и предупреждение преступлений**  
(код и наименование дисциплины)

**БИЛЕТ № 17**

**Инструкция для обучающегося**

Место выполнения:

Максимальное время выполнения задания: 20 мин. (тестирование) + 30 мин. (выполнение практического задания)

При работе вы можете воспользоваться: нормативно-правовыми актами, конспектами лекций, специальной литературой по учебному предмету, калькулятором (при необходимости)

**Тестирование:**

**1. Маргинальная преступность – это:**

- а) преступность несовершеннолетних
- б) преступность лиц, занимающихся бродяжничеством и попрошайничеством
- в) преступность в местах лишения свободы
- г) преступность военнослужащих

**2. Структура преступности – это:**

- а) соотношение зарегистрированной и латентной преступности
- б) состав преступления
- в) удельный вес разных видов преступлений в общем их числе
- г) число совершенных преступлений, совершенных за определенный период на определенной территории

**3. В предмет криминологии не входит:**

- а) изучение преступности
- б) изучение детерминант преступности
- в) изучение проблем правовой и противоправной социализации личности
- г) изучение личности преступника

**4. К задачам криминологии не относится:**

- а) изучение детерминирующих факторов, влияющих на преступность
- б) изучение психологических аспектов судебного разбирательства
- в) выявление механизма совершения конкретных преступлений
- г) определение основных направления и мер предупреждения преступности

**5. Рассмотрение преступности как системы (совокупности) преступлений является сущностью:**

- а) правового подхода
- б) социологического подхода
- в) антропологического подхода
- г) теологического подхода

**6. Кто является автором высказывания «Преступниками не становятся, а рождаются»?**

- а) Карл Юнг
- б) Чезаре Ломброзо
- в) Энрико Ферри
- г) Зигмунд Фрейд

**7. География преступности – это:**

- а) наиболее распространенные каналы миграции преступников

- б) информация о влиянии экономических условий жизни в различных регионах на состояние преступности в стране
- в) данные о распределении преступности по различным регионам страны
- г) межрегиональные связи в преступном мире

**8. Преступник, совершивший преступление под влиянием неблагоприятных условий формирования личности, однако в целом характеризующийся больше положительно, чем отрицательно, относится к типу:**

- а) случайного
- б) ситуационного
- в) неустойчивого
- г) злого

**9. Преступления, известные преступнику и потерпевшему, но неизвестные правоохранительным органам - это:**

- а) естественная латентность
- б) искусственная латентность
- в) пограничные ситуации латентности
- г) все ответы верные

**10. Качества личности, повышающие вероятность совершения лицом преступления, называются:**

- а) криминогенными
- б) криминальными
- в) виктимными
- г) девиантными

**Практическое задание:**

Районным судом 10 марта 2000 г. Кукин, Рыжов и Скулин осуждены за похищение человека и за вымогательство денег (выкупа). Кукин предложил Рыжову похитить у соседей несовершеннолетнюю девочку с целью выкупа. Рыжов, для осуществления плана привлек Скулина, который должен был помочь ему обмануть ребенка и привезти на окраину города на обозначенное место. Кукин встречал Рыжова на своей квартире и не знал о том, что Рыжову кто-то помогал. Реализуя свой преступный замысел, Кукин сообщил о похищении девочки родителям и потребовал выкуп. Все время Кукин с ребенком обращался жестоко – лишал воды, еды, заклеивал рот лентой. В течение недели потерпевшую охранял Рыжов. За это время под психическим воздействием девочка написала три письма с обращением к родителям о просьбе выплатить деньги. Кукин при получении денег был задержан.

*Дайте криминологическую характеристику настоящей преступной группы в зависимости от степени опосредования межличностных отношений ее участников.*

*Нарисуйте схему коммуникативных связей. Опишите возможные способы воздействия на такую группу с указанием субъектов.*



**40.02.02 Правоохранительная деятельность**  
(код и наименование специальности)  
**ОП.06. Криминология и предупреждение преступлений**  
(код и наименование дисциплины)

**БИЛЕТ № 18**

**Инструкция для обучающегося**

Место выполнения:

Максимальное время выполнения задания: 20 мин. (тестирование) + 30 мин. (выполнение практического задания)

При работе вы можете воспользоваться: нормативно-правовыми актами, конспектами лекций, специальной литературой по учебному предмету, калькулятором (при необходимости)

**Тестирование:**

**1. Коррупционная преступность – это:**

- а) преступления должностных лиц
- б) преступления против общественной безопасности
- в) преступления против основ конституционного строя
- г) преступления против мира и безопасности человечества

**2. Рассмотрение преступности как системы (совокупности) преступлений является сущностью:**

- а) правового подхода
- б) социологического подхода
- в) антропологического подхода
- г) теологического подхода

**3. Уровень латентной преступности – это:**

- а) соотношение незарегистрированного объема преступности к зарегистрированной его части
- б) соотношение зарегистрированного объема преступности к незарегистрированной его части
- в) произведение незарегистрированного объема преступности и зарегистрированной его части
- г) произведение зарегистрированного объема преступности и незарегистрированной его части

**4. Лицо, впервые совершившее преступление, но допускающее ранее различного рода правонарушения, аморальные поступки, относится к типу:**

- а) случайного
- б) ситуационного
- в) неустойчивого
- г) злостного

**5. Особое значение для исследования субъективных причин и условий преступности, личности правонарушителя, мотивации и механизма индивидуального преступного поведения, имеют:**

- а) данные психологии
- б) данные педагогики
- в) данные социологии
- г) данные философии

**6. К функциям криминологии не относится:**

- а) описательная
- б) объяснительная
- в) прогностическая

г) охранительная

**7. Лицо, совершившее преступление в результате случайного стечения обстоятельств при общей социально-положительной направленности личности, относится к типу:**

а) случайного

б) ситуационного

в) неустойчивого

г) злостного

**8. Кто является основоположником антропологического направления в криминологии?**

а) Чезаре Беккария;

б) Шарль Монтескье;

в) Чезаре Ломброзо.

г) Йозеф Галль

**9. Преступления, обнаруженные, но незарегистрированные по различным причинам, так как лица, их обнаружившие, считают их непроступными, - это:**

а) естественная латентность

б) искусственная латентность

в) пограничные ситуации латентности

г) все ответы верные

**10. Свойство определенной личности, социальной роли или социальной ситуации, которое провоцирует или облегчает преступное поведение, - это:**

а) криминогенность

б) криминализация

в) виктимность

г) виктимизация

**Практическое задание:**

При расследовании дела по распространению наркотических средств в средней общеобразовательной школе была раскрыта преступная группа, в которую входили 25-летний Киряков В. И. ранее судимый за кражу и освободившийся условно-досрочно, 20-летний Пуликов К.Т., состоящий ранее на учете в подразделении по делам несовершеннолетних ОВД за административно наказуемые нарушения общественного порядка и в 20 лет осужденный условно за кражу, и 16-летний Сусликов П.П. учащийся данной школы, характеризующийся как безответственный и слабоуспевающий, нечем не интересующийся юноша. Из материалов дела стало известно, что группа действует на протяжении нескольких месяцев, организатором данных преступлений был Пуликов К.Т., остальные участники распространяли наркотические средства среди школьников. Дайте криминологическую характеристику данной группы и составьте план действий сотрудников ОВД по профилактическому воздействию на данную группу.

**40.02.02 Правоохранительная деятельность**  
(код и наименование специальности)  
**ОП.06. Криминология и предупреждение преступлений**  
(код и наименование дисциплины)

**БИЛЕТ № 19**

**Инструкция для обучающегося**

Место выполнения:

Максимальное время выполнения задания: 20 мин. (тестирование) + 30 мин. (выполнение практического задания)

При работе вы можете воспользоваться: нормативно-правовыми актами, конспектами лекций, специальной литературой по учебному предмету, калькулятором (при необходимости)

**Тестирование:**

**1. Профессиональная преступность – это:**

- а) преступность лиц, ранее судимых
- б) преступность лиц, для которых преступные доходы являются основными источниками доходов
- в) преступность лиц, совершающих общественно опасные деяния по месту работы
- г) преступность в местах лишения свободы

**2. К объективным факторам латентности не относится:**

- а) нежелание сообщить о преступлении
- б) среда и обстановка совершения преступления
- в) среда совершения преступления
- г) обстановка совершения преступления

**3. Коэффициент преступности характеризует:**

- а) уровень преступности
- б) характер преступности
- в) динамику преступности
- г) состояние преступности

**4. Совокупность преступлений, совершенных за определенный период на определенной территории, - это:**

- а) зарегистрированная преступность
- б) фактическая преступность
- в) выявленная преступность
- г) установленная судом преступность

**5. Основной криминологической идеей теологов является:**

- а) преступность – проявление зла
- б) прирожденность преступника
- в) преступность – это болезнь социума
- г) преступность – болезнь личности

**6. Качества личности, повышающие вероятность совершения человеком преступления, называются:**

- а) криминальными
- б) криминогенными
- в) девиантными
- г) преступными

**7. Криминология является:**

- а) правовой наукой
- б) социальной наукой
- в) социально-правовой наукой
- г) прикладной наукой

**8. К какому типу относится человек, организовавший преступную группу для совершения нападений на граждан:**

- а) случайный преступник
- б) ситуативный
- в) неустойчивый
- г) особо опасный

**9. Мотивация преступного поведения включает:**

- а) потребность, мотив, цель
- б) криминальную готовность
- в) все ответы верные
- г) все ответы неверные

**10. Что следует понимать под девиантным поведением?**

- а) поведение, отклоняющееся от установленных обществом норм
- б) общественно опасное уголовно-наказуемое поведение
- в) вред, причиняемый в соответствии с уголовным кодексом
- г) аморальное поведение потерпевшего

**Практическое задание:**

*Схематично изобразите структуру организованного преступного сообщества и сферу их действия:*

Из оперативных данных стало известно, что представители таджикской и российской организованных группировок на встрече решали об очередных крупных поставках наркотиков через таможню из Таджикистана в Россию. При этом российская сторона определила своей задачей - сбыт наркотиков через две официальные фирмы, занимающиеся торговлей видеопродукции, а таджикская преступная группировка обеспечивает перевоз наркотиков через таможню, так как на ней работает «свой» человек. Встреча, которая состоялась в одном из российских городов, в СМИ была официально названа как встреча торговых партнеров, по развитию сотрудничества и расширению рыночных отношений.



АККРЕДИТОВАННОЕ ОБРАЗОВАТЕЛЬНОЕ ЧАСТНОЕ УЧРЕЖДЕНИЕ  
ВЫСШЕГО ОБРАЗОВАНИЯ  
«МОСКОВСКИЙ ФИНАНСОВО-ЮРИДИЧЕСКИЙ УНИВЕРСИТЕТ  
МФЮА»

СОГЛАСОВАНО  
Протокол согласования с  
Отделом МВД России  
по району Внуково г. Москвы  
от 12 марта 2024 г.

УТВЕРЖДЕНО  
приказом Ректора МФЮА  
от 25 апреля 2024 г.

ФОНД  
ОЦЕНОЧНЫХ СРЕДСТВ

П  
О

ОП.07. Уголовное право

У

Ч  
для специальности

40.02.02 Правоохранительная деятельность

базовой подготовки

Н  
О  
Й

Д

И

С

Ц

И

П

Л

И

Н

2024  
Е

Фонд оценочных средств рассмотрен на заседании кафедры уголовно-правовых дисциплин

Протокол № 5 от 12 марта 2024 г.

Заведующий кафедрой: к.ю.н., доцент Дубовиченко С.В.

Фонд оценочных средств разработан на основе Федерального государственного образовательного стандарта среднего профессионального образования (далее – ФГОС СПО) по специальности 40.02.02 Правоохранительная деятельность, утвержденного Приказом Минобрнауки России от 12.05.2014 № 509 (зарегистрирован Министерством юстиции Российской Федерации 21.08.2014, регистрационный № 33737)

Разработчик: ст. преподаватель С.Ю. Юшенкова

Эксперты:

Внутренняя экспертиза: к.ю.н., доцент С.В. Дубовиченко

Внешняя экспертиза: Горбулинская Ирина Николаевна, к.ю.н, доцент, доцент кафедры технико-криминалистического обеспечения экспертных исследований Московского университета МВД России имени В.Я. Кикотя

## 1. Перечень компетенций

Код компетенции	Формулировка компетенции
1	2
<b>ОК</b>	<b>Общие компетенции</b>
ОК 10.	Адаптироваться к меняющимся условиям профессиональной деятельности.
ОК 11.	Самостоятельно определять задачи профессионального и личностного развития, заниматься самообразованием, осознанно планировать повышение квалификации.
ОК 12.	Выполнять профессиональные задачи в соответствии с нормами морали, профессиональной этики и служебного этикета.
ОК 13.	Проявлять нетерпимость к коррупционному поведению, уважительно относиться к праву и закону.
<b>ПК</b>	<b>Профессиональные компетенции</b>
ПК.1.1.	Юридически квалифицировать факты, события и обстоятельства. Принимать решения и совершать юридические действия в точном соответствии с законом.
ПК.1.2.	Обеспечивать соблюдение законодательства субъектами права.
ПК.1.3.	Осуществлять реализацию норм материального и процессуального права.
ПК.1.4.	Обеспечивать законность и правопорядок, безопасность личности, общества и государства, охранять общественный порядок.

## 2. Планируемые результаты обучения

В результате освоения дисциплины обучающиеся должны:

**Знать:**

- сущность и содержание понятий и институтов уголовного права;
- уголовное законодательство Российской Федерации;
- особенности квалификации отдельных видов преступлений.

**Уметь:**

- квалифицировать отдельные виды преступлений.

### 3. ПАСПОРТ ФОНДА ОЦЕНОЧНЫХ СРЕДСТВ

Результаты обучения (освоенные умения, усвоенные знания)	ПК, ОК	Наименование темы	Уровень освоения темы	Наименование оценочного средства	
				Текущий контроль (поурочный)	Промежуточная аттестация (в конце семестра по учебному плану)
1	2	3	4	5	6
<b>Знание:</b> - сущности и содержания понятий и институтов уголовного права; - уголовного законодательства Российской Федерации	ОК 10 – ОК 13, ПК 1.1. – ПК 1.4.	<b>Тема 1.1 Понятие и система уголовного права</b>	3	- устный опрос	
<b>Знание:</b> - сущности и содержания понятий и институтов уголовного права; - уголовного законодательства Российской Федерации	ОК 10 – ОК 13, ПК 1.1. – ПК 1.4.	<b>Тема 1.2 Источники уголовного права</b>	3	- устный опрос - тест - решение разноуровневых задач (заданий) - дискуссия (диспут, круглый стол) - решение кейс-задач (юридических «казусов»)	
<b>Знание:</b> - сущности и содержания понятий и институтов уголовного права; - уголовного законодательства Российской Федерации	ОК 10 – ОК 13, ПК 1.1. – ПК 1.4.	<b>Тема 1.3 Действие уголовного закона во времени, в пространстве и по кругу лиц</b>	3	- устный опрос - тест - решение кейс-задач (юридических «казусов»)	
<b>Знание:</b> - сущности и содержания понятий и институтов уголовного права; - уголовного законодательства Российской Федерации	ОК 10 – ОК 13, ПК 1.1. – ПК 1.4.	<b>Тема 1.4 Принципы уголовного права</b>	3	- устный опрос	
<b>Знание:</b> - сущности и содержания понятий и институтов уголовного права; - уголовного законодательства Российской Федерации	ОК 10 – ОК 13, ПК 1.1. – ПК 1.4.	<b>Тема 2.1 Понятие и классификация преступлений</b>	3	- устный опрос - решение разноуровневых задач (заданий)	



<p><b>Знание:</b></p> <ul style="list-style-type: none"> <li>- сущности и содержания понятий и институтов уголовного права;</li> <li>- уголовного законодательства Российской Федерации</li> </ul>	<p>ОК 10 – ОК 13, ПК 1.1. – ПК 1.4.</p>	<p><b>Тема 2.2 Уголовная ответственность и состав преступления</b></p>	<p>3</p>	<ul style="list-style-type: none"> <li>- устный опрос</li> <li>- тест</li> <li>- решение разноуровневых задач (заданий)</li> <li>- решение кейс-задач (юридических «казусов»)</li> </ul>	
<p><b>Знание:</b></p> <ul style="list-style-type: none"> <li>- сущности и содержания понятий и институтов уголовного права;</li> <li>- уголовного законодательства Российской Федерации</li> </ul>	<p>ОК 10 – ОК 13, ПК 1.1. – ПК 1.4.</p>	<p><b>Тема 2.3 Объект преступления</b></p>	<p>3</p>	<ul style="list-style-type: none"> <li>- устный опрос</li> <li>- тест</li> <li>- решение разноуровневых задач (заданий)</li> <li>- решение кейс-задач (юридических «казусов»)</li> </ul>	
<p><b>Знание:</b></p> <ul style="list-style-type: none"> <li>- сущности и содержания понятий и институтов уголовного права;</li> <li>- уголовного законодательства Российской Федерации</li> </ul>	<p>ОК 10 – ОК 13, ПК 1.1. – ПК 1.4.</p>	<p><b>Тема 2.4 Объективная сторона состава преступления</b></p>	<p>3</p>	<ul style="list-style-type: none"> <li>- устный опрос</li> <li>- тест</li> <li>- решение разноуровневых задач (заданий)</li> <li>- решение кейс-задач (юридических «казусов»)</li> </ul>	
<p><b>Знание:</b></p> <ul style="list-style-type: none"> <li>- сущности и содержания понятий и институтов уголовного права;</li> <li>- уголовного законодательства Российской Федерации</li> </ul>	<p>ОК 10 – ОК 13, ПК 1.1. – ПК 1.4.</p>	<p><b>Тема 2.5 Субъект преступления</b></p>	<p>3</p>	<ul style="list-style-type: none"> <li>- устный опрос</li> <li>- тест</li> <li>- решение разноуровневых задач (заданий)</li> <li>- решение кейс-задач (юридических «казусов»)</li> </ul>	
<p><b>Знание:</b></p> <ul style="list-style-type: none"> <li>- сущности и содержания понятий и институтов уголовного права;</li> <li>- уголовного законодательства Российской Федерации</li> </ul>	<p>ОК 10 – ОК 13, ПК 1.1. – ПК 1.4.</p>	<p><b>Тема 2.6 Субъективная сторона преступления</b></p>	<p>3</p>	<ul style="list-style-type: none"> <li>- устный опрос</li> <li>- тест</li> <li>- решение разноуровневых задач (заданий)</li> <li>- решение кейс-задач (юридических «казусов»)</li> </ul>	
<p><b>Знание:</b></p> <ul style="list-style-type: none"> <li>- сущности и содержания понятий и институтов уголовного права;</li> <li>- уголовного законодательства Российской Федерации</li> </ul>	<p>ОК 10 – ОК 13, ПК 1.1. – ПК 1.4.</p>	<p><b>Тема 2.7 Множественность преступлений</b></p>	<p>3</p>	<ul style="list-style-type: none"> <li>- устный опрос</li> <li>- тест</li> </ul>	
<p><b>Знание:</b></p> <ul style="list-style-type: none"> <li>- сущности и содержания понятий и институтов уголовного права;</li> </ul>	<p>ОК 10 – ОК 13,</p>	<p><b>Тема 2.8 Стадии совершения преступления</b></p>	<p>3</p>	<ul style="list-style-type: none"> <li>- устный опрос</li> <li>- решение кейс-задач (юридических «казусов»)</li> </ul>	

- уголовного законодательства Российской Федерации	ПК 1.1. – ПК 1.4.				
<b>Знание:</b> - сущности и содержания понятий и институтов уголовного права; - уголовного законодательства Российской Федерации		<b>Тема 2.9 Ошибка в уголовном праве и конкуренция уголовно-правовых норм</b>		- устный опрос - тест - решение кейс-задач (юридических «казусов»)	
<b>Знание:</b> - сущности и содержания понятий и институтов уголовного права; - уголовного законодательства Российской Федерации	ОК 10 – ОК 13, ПК 1.1. – ПК 1.4.	<b>Тема 2.10 Соучастие в преступлении</b>	3	- устный опрос	
<b>Знание:</b> - сущности и содержания понятий и институтов уголовного права; - уголовного законодательства Российской Федерации	ОК 10 – ОК 13, ПК 1.1. – ПК 1.4.	<b>Тема 2.11 Обстоятельства, исключаящие преступность деяния</b>	3	- устный опрос - тест - решение кейс-задач (юридических «казусов»)	
<b>Знание:</b> - сущности и содержания понятий и институтов уголовного права; - уголовного законодательства Российской Федерации отдельных видов преступлений.	ОК 10 – ОК 13, ПК 1.1. – ПК 1.4.	<b>Тема 3.1 Наказание: понятие, цели и система</b>	3	- устный опрос - тест - дискуссия (диспут, круглый стол) - решение кейс-задач (юридических «казусов»)	
<b>Знание:</b> - сущности и содержания понятий и институтов уголовного права; - уголовного законодательства Российской Федерации	ОК 10 – ОК 13, ПК 1.1. – ПК 1.4.	<b>Тема 3.2 Общие начала назначения наказания</b>	3	- устный опрос - тест - дискуссия (диспут, круглый стол) - решение кейс-задач (юридических «казусов»)	
<b>Знание:</b> - сущности и содержания понятий и институтов уголовного права; - уголовного законодательства Российской Федерации	ОК 10 – ОК 13, ПК 1.1. – ПК 1.4.	<b>Тема 3.3 Характеристика обстоятельств, смягчающих и отягчающих наказаний</b>	3	- устный опрос - тест - дискуссия (диспут, круглый стол) - решение кейс-задач (юридических «казусов»)	

<p><b>Знание:</b> - сущности и содержания понятий и институтов уголовного права; - уголовного законодательства Российской Федерации</p>	<p>ОК 10 – ОК 13, ПК 1.1. – ПК 1.4.</p>	<p><b>Тема 3.4 Освобождение от уголовной ответственности и наказания. Исчисление сроков и зачет наказаний</b></p>	<p>3</p>	<p>- устный опрос - решение кейс-задач (юридических «казусов»)</p>	
<p><b>Знание:</b> - сущности и содержания понятий и институтов уголовного права; - уголовного законодательства Российской Федерации</p>	<p>ОК 10 – ОК 13, ПК 1.1. – ПК 1.4.</p>	<p><b>Тема 3.5 Амнистия. Помилование. судимость</b></p>	<p>3</p>	<p>- устный опрос - тест</p>	
<p><b>Знание:</b> - сущности и содержания понятий и институтов уголовного права; - уголовного законодательства Российской Федерации</p>	<p>ОК 10 – ОК 13, ПК 1.1. – ПК 1.4.</p>	<p><b>Тема 3.6 Особенности уголовной ответственности и наказания несовершеннолетних</b></p>	<p>3</p>	<p>- устный опрос - тест</p>	
<p><b>Знание:</b> - сущности и содержания понятий и институтов уголовного права; - уголовного законодательства Российской Федерации</p>	<p>ОК 10 – ОК 13, ПК 1.1. – ПК 1.4.</p>	<p><b>Тема 4.1 Понятие и виды иных мер уголовно-правового характера. Принудительные меры медицинского характера</b></p>	<p>3</p>	<p>- устный опрос</p>	<p>э</p>
<p><b>Знание:</b> - сущности и содержания понятий и институтов уголовного права; - уголовного законодательства Российской Федерации</p>	<p>ОК 10 – ОК 13, ПК 1.1. – ПК 1.4.</p>	<p><b>Тема 4.2 Конфискация имущества. Судебный штраф</b></p>	<p>3</p>	<p>- устный опрос</p>	
<p><b>Знание:</b> - сущности и содержания понятий и институтов уголовного права; - уголовного законодательства Российской Федерации</p>	<p>ОК 10 – ОК 13, ПК 1.1. – ПК 1.4.</p>	<p><b>Тема 5.1 Особенная часть уголовного права: понятие, значение, система норм. Квалификация преступлений</b></p>	<p>3</p>	<p>- устный опрос</p>	
<p><b>Знание:</b> - сущности и содержания понятий и институтов уголовного права; - уголовного законодательства Российской Федерации; - особенностей квалификации отдельных видов преступлений. <b>Умение:</b></p>	<p>ОК 10 – ОК 13, ПК 1.1. – ПК 1.4.</p>	<p><b>Тема 6.1 Преступления против жизни</b></p>	<p>3</p>	<p>- устный опрос - тест - решение разноуровневых задач (заданий) - решение кейс-задач (юридических «казусов»)</p>	

- квалифицировать отдельные виды преступлений.					
<p><b>Знание:</b></p> <ul style="list-style-type: none"> <li>- сущности и содержания понятий и институтов уголовного права;</li> <li>- уголовного законодательства Российской Федерации;</li> <li>- особенностей квалификации отдельных видов преступлений.</li> </ul> <p><b>Умение:</b></p> <ul style="list-style-type: none"> <li>- квалифицировать отдельные виды преступлений.</li> </ul>	<p>ОК 10 – ОК 13, ПК 1.1. – ПК 1.4.</p>	<p><b>Тема 6.2 Преступления против здоровья</b></p>	3	<ul style="list-style-type: none"> <li>- устный опрос</li> <li>- тест</li> <li>- решение разноуровневых задач (заданий)</li> <li>- решение кейс-задач (юридических «казусов»)</li> </ul>	
<p><b>Знание:</b></p> <ul style="list-style-type: none"> <li>- сущности и содержания понятий и институтов уголовного права;</li> <li>- уголовного законодательства Российской Федерации;</li> <li>- особенностей квалификации отдельных видов преступлений.</li> </ul> <p><b>Умение:</b></p> <ul style="list-style-type: none"> <li>- квалифицировать отдельные виды преступлений.</li> </ul>	<p>ОК 10 – ОК 13, ПК 1.1. – ПК 1.4.</p>	<p><b>Тема 6.3 Преступления против свободы, чести и достоинства личности</b></p>	3	<ul style="list-style-type: none"> <li>- устный опрос</li> <li>- тест</li> <li>- решение разноуровневых задач (заданий)</li> <li>- решение кейс-задач (юридических «казусов»)</li> </ul>	
<p><b>Знание:</b></p> <ul style="list-style-type: none"> <li>- сущности и содержания понятий и институтов уголовного права;</li> <li>- уголовного законодательства Российской Федерации;</li> <li>- особенностей квалификации отдельных видов преступлений.</li> </ul> <p><b>Умение:</b></p> <ul style="list-style-type: none"> <li>- квалифицировать отдельные виды преступлений.</li> </ul>	<p>ОК 10 – ОК 13, ПК 1.1. – ПК 1.4.</p>	<p><b>Тема 6.4 Преступления против половой неприкосновенности и половой свободы личности</b></p>	3	<ul style="list-style-type: none"> <li>- устный опрос</li> <li>- тест</li> <li>- решение разноуровневых задач (заданий)</li> <li>- решение кейс-задач (юридических «казусов»)</li> </ul>	
<p><b>Знание:</b></p> <ul style="list-style-type: none"> <li>- сущности и содержания понятий и институтов уголовного права;</li> <li>- уголовного законодательства Российской Федерации;</li> <li>- особенностей квалификации отдельных видов преступлений.</li> </ul> <p><b>Умение:</b></p> <ul style="list-style-type: none"> <li>- квалифицировать отдельные виды преступлений.</li> </ul>	<p>ОК 10 – ОК 13, ПК 1.1. – ПК 1.4.</p>	<p><b>Тема 6.5 Преступления против конституционных прав и свобод человека и гражданина</b></p>	3	<ul style="list-style-type: none"> <li>- устный опрос</li> <li>- тест</li> <li>- решение разноуровневых задач (заданий)</li> <li>- решение кейс-задач (юридических «казусов»)</li> </ul>	

<p><b>Знание:</b></p> <ul style="list-style-type: none"> <li>- сущности и содержания понятий и институтов уголовного права;</li> <li>- уголовного законодательства Российской Федерации;</li> <li>- особенностей квалификации отдельных видов преступлений.</li> </ul> <p><b>Умение:</b></p> <ul style="list-style-type: none"> <li>- квалифицировать отдельные виды преступлений.</li> </ul>	<p>ОК 10 – ОК 13, ПК 1.1. – ПК 1.4.</p>	<p><b>Тема 6.6 Преступления против семьи и несовершеннолетних</b></p>	3	<ul style="list-style-type: none"> <li>- устный опрос</li> <li>- тест</li> <li>- решение разноуровневых задач (заданий)</li> <li>- решение кейс-задач (юридических «казусов»)</li> </ul>	
<p><b>Знание:</b></p> <ul style="list-style-type: none"> <li>- сущности и содержания понятий и институтов уголовного права;</li> <li>- уголовного законодательства Российской Федерации;</li> <li>- особенностей квалификации отдельных видов преступлений.</li> </ul> <p><b>Умение:</b></p> <ul style="list-style-type: none"> <li>- квалифицировать отдельные виды преступлений.</li> </ul>	<p>ОК 10 – ОК 13, ПК 1.1. – ПК 1.4.</p>	<p><b>Тема 7.1 Общая характеристика преступления в сфере экономики</b></p>	3	<ul style="list-style-type: none"> <li>- устный опрос</li> </ul>	
<p><b>Знание:</b></p> <ul style="list-style-type: none"> <li>- сущности и содержания понятий и институтов уголовного права;</li> <li>- уголовного законодательства Российской Федерации;</li> <li>- особенностей квалификации отдельных видов преступлений.</li> </ul> <p><b>Умение:</b></p> <ul style="list-style-type: none"> <li>- квалифицировать отдельные виды преступлений.</li> </ul>	<p>ОК 10 – ОК 13, ПК 1.1. – ПК 1.4.</p>	<p><b>Тема 7.2 Понятие и виды преступлений против собственности</b></p>	3	<ul style="list-style-type: none"> <li>- устный опрос</li> </ul>	
<p><b>Знание:</b></p> <ul style="list-style-type: none"> <li>- сущности и содержания понятий и институтов уголовного права;</li> <li>- уголовного законодательства Российской Федерации;</li> <li>- особенностей квалификации отдельных видов преступлений.</li> </ul> <p><b>Умение:</b></p> <ul style="list-style-type: none"> <li>- квалифицировать отдельные виды преступлений.</li> </ul>	<p>ОК 10 – ОК 13, ПК 1.1. – ПК 1.4.</p>	<p><b>Тема 7.3 Понятие и виды хищений</b></p>	3	<ul style="list-style-type: none"> <li>- устный опрос</li> <li>- решение разноуровневых задач (заданий)</li> <li>- решение кейс-задач (юридических «казусов»)</li> </ul>	
<p><b>Знание:</b></p> <ul style="list-style-type: none"> <li>- сущности и содержания понятий и институтов уголовного права;</li> <li>- уголовного законодательства Российской Федерации;</li> <li>- особенностей квалификации отдельных видов преступлений.</li> </ul> <p><b>Умение:</b></p> <ul style="list-style-type: none"> <li>- квалифицировать отдельные виды преступлений.</li> </ul>	<p>ОК 10 – ОК 13,</p>	<p><b>Тема 7.4 Уголовно-правовая характеристика иных</b></p>	3	<ul style="list-style-type: none"> <li>- устный опрос</li> </ul>	

<p>- сущности и содержания понятий и институтов уголовного права;</p> <p>- уголовного законодательства Российской Федерации;</p> <p>- особенностей квалификации отдельных видов преступлений.</p> <p><b>Умение:</b></p> <p>- квалифицировать отдельные виды преступлений.</p>	<p>ПК 1.1.</p> <p>– ПК 1.4.</p>	<p><b>посягательств на собственность, не являющихся хищениями</b></p>		<p>- решение разноуровневых задач (заданий)</p> <p>- решение кейс-задач (юридических «казусов»)</p>	
<p><b>Знание:</b></p> <p>- сущности и содержания понятий и институтов уголовного права;</p> <p>- уголовного законодательства Российской Федерации;</p> <p>- особенностей квалификации отдельных видов преступлений.</p> <p><b>Умение:</b></p> <p>- квалифицировать отдельные виды преступлений.</p>	<p>ОК 10 –</p> <p>ОК 13,</p> <p>ПК 1.1.</p> <p>– ПК 1.4.</p>	<p><b>Тема 7.5 Общая характеристика преступлений в сфере экономической деятельности</b></p>	3	<p>- устный опрос</p>	
<p><b>Знание:</b></p> <p>- сущности и содержания понятий и институтов уголовного права;</p> <p>- уголовного законодательства Российской Федерации;</p> <p>- особенностей квалификации отдельных видов преступлений.</p> <p><b>Умение:</b></p> <p>- квалифицировать отдельные виды преступлений.</p>	<p>ОК 10 –</p> <p>ОК 13,</p> <p>ПК 1.1.</p> <p>– ПК 1.4.</p>	<p><b>Тема 7.6 Преступления, связанные с оборотом имущества, которое было добыто преступным путем</b></p>	3	<p>- устный опрос</p> <p>- решение разноуровневых задач (заданий)</p> <p>- решение кейс-задач (юридических «казусов»)</p>	
<p><b>Знание:</b></p> <p>- сущности и содержания понятий и институтов уголовного права;</p> <p>- уголовного законодательства Российской Федерации;</p> <p>- особенностей квалификации отдельных видов преступлений.</p> <p><b>Умение:</b></p> <p>- квалифицировать отдельные виды преступлений.</p>	<p>ОК 10 –</p> <p>ОК 13,</p> <p>ПК 1.1.</p> <p>– ПК 1.4.</p>	<p><b>Тема 7.7 Налоговые преступления</b></p>	3	<p>- устный опрос</p>	
<p><b>Знание:</b></p> <p>- сущности и содержания понятий и институтов уголовного права;</p>	<p>ОК 10 –</p> <p>ОК 13,</p>	<p><b>Тема 7.8 Преступления против интересов службы в</b></p>	3	<p>- устный опрос</p> <p>- решение разноуровневых задач (заданий)</p>	

<ul style="list-style-type: none"> <li>- уголовного законодательства Российской Федерации;</li> <li>- особенностей квалификации отдельных видов преступлений.</li> </ul> <p><b>Умение:</b></p> <ul style="list-style-type: none"> <li>- квалифицировать отдельные виды преступлений.</li> </ul>	ПК 1.1. – ПК 1.4.	<b>коммерческих или иных организациях</b>		- решение кейс-задач (юридических «казусов»)	
<p><b>Знание:</b></p> <ul style="list-style-type: none"> <li>- сущности и содержания понятий и институтов уголовного права;</li> <li>- уголовного законодательства Российской Федерации;</li> <li>- особенностей квалификации отдельных видов преступлений.</li> </ul> <p><b>Умение:</b></p> <ul style="list-style-type: none"> <li>- квалифицировать отдельные виды преступлений.</li> </ul>	ОК 10 – ОК 13, ПК 1.1. – ПК 1.4.	<b>Тема 8.1 Общая характеристика преступлений против общественной безопасности</b>	3	- устный опрос	
<p><b>Знание:</b></p> <ul style="list-style-type: none"> <li>- сущности и содержания понятий и институтов уголовного права;</li> <li>- уголовного законодательства Российской Федерации;</li> <li>- особенностей квалификации отдельных видов преступлений.</li> </ul> <p><b>Умение:</b></p> <ul style="list-style-type: none"> <li>- квалифицировать отдельные виды преступлений.</li> </ul>	ОК 10 – ОК 13, ПК 1.1. – ПК 1.4.	<b>Тема 8.2 Преступления террористической направленности</b>	3	- устный опрос - решение разноуровневых задач (заданий) - решение кейс-задач (юридических «казусов»)	
<p><b>Знание:</b></p> <ul style="list-style-type: none"> <li>- сущности и содержания понятий и институтов уголовного права;</li> <li>- уголовного законодательства Российской Федерации;</li> <li>- особенностей квалификации отдельных видов преступлений.</li> </ul> <p><b>Умение:</b></p> <ul style="list-style-type: none"> <li>- квалифицировать отдельные виды преступлений.</li> </ul>	ОК 10 – ОК 13, ПК 1.1. – ПК 1.4.	<b>Тема 8.3 Преступления в сфере незаконного оборота оружия</b>	3	- устный опрос - решение разноуровневых задач (заданий) - решение кейс-задач (юридических «казусов»)	
<p><b>Знание:</b></p> <ul style="list-style-type: none"> <li>- сущности и содержания понятий и институтов уголовного права;</li> <li>- уголовного законодательства Российской Федерации;</li> </ul>	ОК 10 – ОК 13, ПК 1.1. – ПК 1.4.	<b>Тема 8.4 Преступления в сфере незаконного оборота наркотиков</b>	3	- устный опрос - решение разноуровневых задач (заданий) - решение кейс-задач (юридических «казусов»)	

<p>- особенностей квалификации отдельных видов преступлений.</p> <p><b>Умение:</b></p> <p>- квалифицировать отдельные виды преступлений.</p>					
<p><b>Знание:</b></p> <p>- сущности и содержания понятий и институтов уголовного права;</p> <p>- уголовного законодательства Российской Федерации;</p> <p>- особенностей квалификации отдельных видов преступлений.</p> <p><b>Умение:</b></p> <p>- квалифицировать отдельные виды преступлений.</p>	<p>ОК 10 – ОК 13, ПК 1.1. – ПК 1.4.</p>	<p><b>Тема 8.5 Преступления против общественной нравственности</b></p>	<p>3</p>	<p>- устный опрос</p> <p>- решение разноуровневых задач (заданий)</p> <p>- решение кейс-задач (юридических «казусов»)</p>	
<p><b>Знание:</b></p> <p>- сущности и содержания понятий и институтов уголовного права;</p> <p>- уголовного законодательства Российской Федерации;</p> <p>- особенностей квалификации отдельных видов преступлений.</p> <p><b>Умение:</b></p> <p>- квалифицировать отдельные виды преступлений.</p>	<p>ОК 10 – ОК 13, ПК 1.1. – ПК 1.4.</p>	<p><b>Тема 8.6 Экологические преступления</b></p>	<p>3</p>	<p>- устный опрос</p> <p>- решение разноуровневых задач (заданий)</p> <p>- решение кейс-задач (юридических «казусов»)</p>	
<p><b>Знание:</b></p> <p>- сущности и содержания понятий и институтов уголовного права;</p> <p>- уголовного законодательства Российской Федерации;</p> <p>- особенностей квалификации отдельных видов преступлений.</p> <p><b>Умение:</b></p> <p>- квалифицировать отдельные виды преступлений.</p>	<p>ОК 10 – ОК 13, ПК 1.1. – ПК 1.4.</p>	<p><b>Тема 8.7 Преступления против безопасности движения и эксплуатации транспорта. Преступления в сфере компьютерной информации</b></p>	<p>3</p>	<p>- устный опрос</p> <p>- решение разноуровневых задач (заданий)</p> <p>- решение кейс-задач (юридических «казусов»)</p>	
<p><b>Знание:</b></p> <p>- сущности и содержания понятий и институтов уголовного права;</p> <p>- уголовного законодательства Российской Федерации;</p> <p>- особенностей квалификации отдельных видов преступлений.</p>	<p>ОК 10 – ОК 13, ПК 1.1. – ПК 1.4.</p>	<p><b>Тема 9.1 Преступления против основ конституционного строя и безопасности государства</b></p>	<p>3</p>	<p>- устный опрос</p> <p>- решение разноуровневых задач (заданий)</p> <p>- решение кейс-задач (юридических «казусов»)</p>	



<p><b>Умение:</b> - квалифицировать отдельные виды преступлений.</p>					
<p><b>Знание:</b> - сущности и содержания понятий и институтов уголовного права; - уголовного законодательства Российской Федерации; - особенностей квалификации отдельных видов преступлений. <b>Умение:</b> - квалифицировать отдельные виды преступлений.</p>	<p>ОК 10 – ОК 13, ПК 1.1. – ПК 1.4.</p>	<p><b>Тема 9.2 Преступления против государственной власти, интересов государственной службы и службы в органах местного самоуправления</b></p>	<p>3</p>	<p>- устный опрос - решение разноуровневых задач (заданий) - решение кейс-задач (юридических «казусов»)</p>	
<p><b>Знание:</b> - сущности и содержания понятий и институтов уголовного права; - уголовного законодательства Российской Федерации; - особенностей квалификации отдельных видов преступлений. <b>Умение:</b> - квалифицировать отдельные виды преступлений.</p>	<p>ОК 10 – ОК 13, ПК 1.1. – ПК 1.4.</p>	<p><b>Тема 9.3 Преступления против правосудия</b></p>	<p>3</p>	<p>- устный опрос - решение разноуровневых задач (заданий) - решение кейс-задач (юридических «казусов»)</p>	
<p><b>Знание:</b> - сущности и содержания понятий и институтов уголовного права; - уголовного законодательства Российской Федерации; - особенностей квалификации отдельных видов преступлений. <b>Умение:</b> - квалифицировать отдельные виды преступлений.</p>	<p>ОК 10 – ОК 13, ПК 1.1. – ПК 1.4.</p>	<p><b>Тема 9.4 Преступления против порядка управления</b></p>	<p>3</p>	<p>- устный опрос - решение разноуровневых задач (заданий) - решение кейс-задач (юридических «казусов»)</p>	
<p><b>Знание:</b> - сущности и содержания понятий и институтов уголовного права; - уголовного законодательства Российской Федерации; - особенностей квалификации отдельных видов преступлений. <b>Умение:</b> - квалифицировать отдельные виды преступлений.</p>	<p>ОК 10 – ОК 13, ПК 1.1. – ПК 1.4.</p>	<p><b>Тема 10.1 Преступления против военной службы</b></p>	<p>3</p>	<p>- устный опрос - решение разноуровневых задач (заданий) - решение кейс-задач (юридических «казусов»)</p>	

<p><b>Знание:</b></p> <ul style="list-style-type: none"> <li>- сущности и содержания понятий и институтов уголовного права;</li> <li>- уголовного законодательства Российской Федерации;</li> <li>- особенностей квалификации отдельных видов преступлений.</li> </ul> <p><b>Умение:</b></p> <ul style="list-style-type: none"> <li>- квалифицировать отдельные виды преступлений.</li> </ul>	<p>ОК 10 – ОК 13, ПК 1.1. – ПК 1.4.</p>	<p><b>Тема 10.1 Преступления против мира и безопасности человечества</b></p>	<p>3</p>	<ul style="list-style-type: none"> <li>- устный опрос</li> <li>- решение разноуровневых задач (заданий)</li> <li>- решение кейс-задач (юридических «казусов»)</li> </ul>	
<p><b>Промежуточная аттестация</b></p>					<p><b>экзамен</b></p>

# 1. Оценочные средства для текущего контроля

## 4.1. Тесты письменные

### Раздел 1. Уголовный закон

**1. Инструкция по выполнению:** Тест включает 13 вопросов, для каждого из которых представлено несколько вариантов ответов. Вам необходимо внимательно прочитать вопрос, выбрать правильный с Вашей точки зрения ответ, в тестовой форме указать номер правильного ответа напротив номера соответствующего вопроса.

Время выполнения – 26 минут.

### 2. Банк тестов

#### Вариант 1

**1. Расположенная в строгой логической последовательности система общеобязательных норм, устанавливающих, какие общественно-опасные деяния признаются преступными, и какое наказание применяется за их совершение – это:**

- а) уголовное законодательство
- б) наука уголовного права
- в) уголовное право
- г) уголовное правоотношение

**2. В предмет уголовного права не входят:**

- а) охранительные правоотношения
- б) отношения, связанные с удержанием лица от преступного посягательства
- в) отношения, возникающие при реализации гражданами права на причинение вреда при защите от опасных посягательств
- г) отношения по установлению законности и правопорядка

**3. Задачами уголовного права не является:**

- а) охрана прав и свобод человека и гражданина, собственности, общественного порядка и общественной безопасности, окружающей среды, конституционного строя РФ от преступных посягательств
- б) раскрытие и расследование преступлений
- в) обеспечение мира и безопасности человечества
- г) предупреждение преступлений

**4. В предмет науки уголовного права не входит:**

- а) анализ судебной практики
- б) история науки уголовного права
- в) история развития российского уголовного законодательства
- г) уголовное законодательство зарубежных стран

**5. С помощью какого метода науки уголовного права выявляется соответствие уголовно-правовых понятий объективной реальности:**

- а) исторического
- б) сравнительно-правового
- в) логического
- г) системного

**6. В систему принципов уголовного права не входит:**

- а) принцип субъективного вменения
- б) принцип объективного вменения
- в) принцип вины
- г) принцип неотвратимости наказания

**7. «Применение уголовного закона по аналогии не допускается». Данный постулат является выражением принципа:**

- а) справедливости
- б) равенства граждан перед уголовным законом
- в) гуманизма
- г) законности

**8. Часть уголовно-правовой нормы, в которой дается описание объективных и субъективных признаков общества опасного деяния, признаваемого преступлением, называется:**

- а) гипотезой
- б) статьей
- в) диспозицией
- г) санкцией

**9. Диспозиция ч. 1 ст. 105 УК РФ «Убийство - то есть умышленное причинение смерти другому человеку» является:**

- а) простой
- б) описательной
- в) ссылочной
- г) бланкетной

**10. Требует обращения к другим нормам уголовного закона диспозиция:**

- а) простая
- б) описательная
- в) ссылочная
- г) бланкетная

**11. Какого вида санкции не содержит действующий УК РФ:**

- а) относительно определенной
- б) альтернативной
- в) кумулятивной
- г) абсолютно определенной

**12. Санкция, в которой устанавливается только максимальный предел наказания, но не определен минимальный предел, называется:**

- а) относительно определенной
- б) альтернативной
- в) кумулятивной
- г) абсолютно определенной

**13. Кумулятивной является санкция, предусматривающая:**

- а) несколько видов наказаний, из числа которых суд выбирает определенное наказание, которое наиболее соответствует характеру и степени общественной опасности совершенного деяния, обстоятельствам его совершения, личности виновного
- б) наряду с основным наказанием дополнительное

- в) только максимальный предел размера наказания
- г) как максимальный, так и минимальный пределы размера наказания

## **Вариант 2**

### **1. Источником уголовного права в узком смысле является:**

- а) постановление Пленума Верховного Суда РФ
- б) приговор суда
- в) Конституция РФ
- г) Уголовный кодекс РФ

### **2. Субъектами доктринального толкования выступают:**

- а) законодательные органы
- б) органы исполнительной власти
- в) Конституционный и Верховный Суды РФ
- г) профессионалы в области уголовного права

### **3. Какова роль постановлений Пленума Верховного Суда РФ в правоприменительной деятельности:**

- а) общеобязательны на всей территории РФ
- б) необязательны
- в) обязательны для судов общей юрисдикции
- г) обязательны только для Верховного Суда РФ

### **4. Определите вид толкования уголовного закона: смысл нормы, полученной в результате толкования, не расходится с текстом нормы:**

- а) буквальное
- б) грамматическое
- в) ограничительное
- г) расширительное

### **5. Обращение к нормам других отраслей права или другим статьям УК РФ для уяснения смысла тех или иных положений нормы, называется:**

- а) систематическим толкованием
- б) грамматическим толкованием
- в) историческим толкованием
- г) судебным толкованием

### **6. Временем совершения преступления является:**

- а) время наступления общественно опасных последствий вне зависимости от времени совершения общественно опасного деяния
- б) время совершения общественно опасного деяния вне зависимости от времени наступления общественно опасных последствий
- в) момент задержания преступника или его явки с повинной в правоохранительные органы
- г) момент вынесения обвинительного приговора суда

### **7. Время совершения преступления в соучастии определяется по времени совершения преступления:**

- а) пособником
- б) подстрекателем
- в) исполнителем
- г) организатором

**8. Не имеет обратную силу уголовный закон:**

- а) декриминализирующий деяние, то есть устраняющий преступность деяния
- б) исключаящий из санкции дополнительный вид наказания
- в) предусматривающий более мягкое наказание
- г) предусматривающий более строгое наказание

**9. Принципом действия уголовного закона в пространстве не является:**

- а) территориальный принцип
- б) принцип гражданства
- в) принцип специального режима
- г) принцип экстерриториальности

**10. Условием действия УК РФ на граждан РФ и лиц без гражданства, постоянно проживающих на территории РФ, при совершении преступления на территории иностранного государства не является:**

- а) согласие лица на привлечении к уголовной ответственности по УК РФ
- б) признание совершенного деяния преступлением на территории иностранного государства
- в) неосуждение лица за совершение данного преступления в иностранном государстве
- г) непревышение верхнего предела санкции, предусмотренной законом иностранного государства, на территории которого совершено преступление

**11. В отношении военнослужащих воинских частей РФ, дислоцирующихся за пределами РФ, действует следующий принцип действия уголовного закона в пространстве:**

- а) принцип гражданства
- б) принцип специального режима
- в) универсальный принцип
- г) территориальный принцип

**12. Условием привлечения иностранного гражданина за совершение преступления по УК РФ не является:**

- а) преступление направлено против гражданина РФ
- б) преступление направлено против интересов РФ
- в) преступление направлено против лица без гражданства, не проживающего постоянно на территории РФ
- г) в отношении этих лиц по данному преступлению не имеется решения иностранного суда

**13. Граждане РФ, совершившие преступление на территории иностранного государства:**

- а) подлежат выдаче этому государству в соответствии с международным договором РФ, заключенным с этим государством
- б) не подлежат выдаче иностранному государству
- в) подлежат выдаче, если вопрос решен дипломатическим путем
- г) подлежат выдаче на основании норм международного права

**3. Критерии оценки:**

$K = (\text{количество верных ответов}) / (\text{общее количество ответов}) * 100$

Коэффициент	Количество верных ответов	Оценка
1-0,9	13-12	5 (отлично)
0,71-0,89	11-9	4 (хорошо)
0,6-0,7	8-10	3 (удовлетворительно)

0-0,69	7-0	2 (неудовлетворительно)
--------	-----	-------------------------

## Эталоны ответов

Вариант 1													
№ вопроса	1	2	3	4	5	6	7	8	9	10	11	12	13
ответ	в	г	б	а	в	б	г	в	а	в	г	а	б
Вариант 2													
№ вопроса	1	2	3	4	5	6	7	8	9	10	11	12	13
ответ	г	г	б	а	а	б	в	г	г	а	б	в	б

## Раздел 2. Преступление

**1. Инструкция по выполнению:** Тест включает 23 вопроса, для каждого из которых представлено несколько вариантов ответов. Вам необходимо внимательно прочитать вопрос, выбрать правильный с Вашей точки зрения ответ, в тестовой форме указать номер правильного ответа напротив номера соответствующего вопроса.

Время выполнения – 46 минут.

### 2. Банк тестов

#### Вариант 1

**1. Понятию преступления по УК РФ отвечает следующее определение:**

- а) внешнее проявление общественно опасного поведения лица, причиняющего вред или создающего угрозу причинения вреда охраняемым уголовным законом отношениям
- б) виновно совершенное общественно опасное деяние, запрещенное УК РФ под угрозой наказания
- в) охраняемое уголовным законом общественное отношение, которому преступным посягательством причиняется или создается непосредственная угроза причинения вреда
- г) неисполнение или ненадлежащее исполнение лежащей на лице юридической обязанности либо невоспрепятствование наступлению последствий, которых лицо было обязано и могло предотвратить

**2. Признаком преступления не является:**

- а) противоправность
- б) наказуемость
- в) виновность
- г) аморальность

**3. Основным критерием разграничения преступления и иного правонарушения является:**

- а) общественная опасность
- б) виновность
- в) противоправность
- г) наказуемость

**4. Уголовный кодекс РФ не содержит такой категории преступлений как:**

- а) особо тяжкие преступления
- б) преступления средней тяжести
- в) легкие преступления
- г) тяжкие преступления

**5. Преступления, влекущие наказание в виде смертной казни, относятся к категории:**

- а) особо тяжких преступлений

- б) преступлений исключительной тяжести
- в) очень тяжких преступлений
- г) преступлений первой степени

**6. Критерием категоризации (разграничения преступлений) преступлений является:**

- а) виновность
- б) противоправность
- в) наказуемость
- г) характер и степень общественной опасности

**7. Преступлением средней тяжести признаются неосторожные деяния, за совершение которых наказание в виде лишения свободы не превышает:**

- а) 3 лет
- б) 5 лет
- в) 2 лет
- г) 10 лет

**8. Степень общественной опасности преступления не зависит от:**

- а) размера причиненного ущерба
- б) формы вины (умысла, неосторожности)
- в) личности виновного
- г) способа посягательства

**9. В российском уголовном праве преступления не дифференцированы (не разграничиваются) по:**

- а) уголовной противоправности
- б) родовому объекту
- в) характеру и степени общественной опасности
- г) форме вины

**10. Объектом посягательства, формой вины и категорией преступления предопределяется:**

- а) способ совершения преступления
- б) объем общественной опасности преступления
- в) форма соучастия виновного
- г) характер и степень общественной опасности преступления

**11. Состав преступления, в котором указывается на несколько действий, каждого из которых в отдельности достаточно для признания преступления оконченным, называется:**

- а) формальным составом
- б) сложным составом с альтернативными действиями
- в) материальным составом
- г) квалифицирующим составом

**12. Состав преступления, объективная сторона которого включает общественно опасное деяние и его последствие, называется:**

- а) формальным
- б) материальным
- в) простым
- г) сложным



**13. Состав преступления, который помимо признаков основного состава, содержит еще и признаки, с помощью которых законодатель осуществляет дифференциацию ответственности в сторону ее снижения, называется:**

- а) альтернативным
- б) материальным
- в) привилегированным
- г) сложным

**14. Сколько видов обстоятельств, исключающих преступность деяния, предусматривает Уголовный кодекс РФ 1996 года:**

- а) пять
- б) шесть
- в) семь
- г) их количество законодательно не определено

**15. Превышением пределов необходимой обороны признаются:**

- а) умышленные действия независимо от опасности посягательства
- б) действия независимо от умысла
- в) действия, приведшие к тяжким последствиям
- г) только умышленные действия, явно несоответствующие характеру и степени общественной опасности посягательства

**16. Право на необходимую оборону имеют:**

- а) лица, наделенные служебными полномочиями
- б) лица, имеющие профессиональную и иную подготовку
- в) лица, имеющие гражданство РФ
- г) все лица в равной мере

**17. В случаях отсутствия реальной общественной опасности имеет место:**

- а) крайняя необходимость
- б) обоснованный риск
- в) мнимая оборона
- г) фактическая ошибка

**18. Вопрос об установлении причинной связи возникает применительно к преступлениям:**

- а) с формальным составом
- б) с материальным составом
- в) с альтернативным составом
- г) с усеченным составом

**19. К обязательным признакам субъективной стороны состава преступления относится:**

- а) эмоции
- б) цель
- в) мотив
- г) вина

**20. Умысел в любой его разновидности сформулирован законодателем применительно к преступлениям:**

- а) с материальным составом
- б) с формальным составом
- в) с усеченным составом
- г) как с материальным, так и с формальным составом

**21. Когда лицо предвидит возможность наступления общественно опасных последствий своих действий (бездействий), но самонадеянно, без достаточных на то оснований, рассчитывает на их предотвращение, это:**

- а) прямой умысел
- б) косвенный умысел
- в) преступное легкомыслие
- г) преступная небрежность

**22. К обязательным признакам объективной стороны формального состава преступления законодатель относит:**

- а) общественно опасное деяние
- б) общественно опасные последствия
- в) причинно-следственную связь
- г) все вышеперечисленное

**23. Для ответа на вопрос о том, почему виновный совершил преступление, используется понятие:**

- а) цель
- б) обстановка
- в) вина
- г) мотив

## **Вариант 2**

**1. Состав преступления, содержащий описание одного деяния, посягающего на один объект, называется:**

- а) квалифицированным
- б) простым
- в) сложным
- г) формальным

**2. Предмет преступления – это:**

- а) овеществленный элемент материального мира, воздействуя на который виновный осуществляет посягательство на объект преступления
- б) общественные отношения, охраняемые уголовным законом
- в) вещь материального мира, с помощью которой совершается преступление
- г) лицо, которому преступлением причинен вред или создавалась угроза причинения вреда

**3. Родовой объект преступления – это:**

- а) совокупность всех социально значимых ценностей, интересов, благ, охраняемых уголовным законом от преступных посягательств
- б) группа однородных благ, интересов, на которые посягает однородная группа преступлений
- в) группа близких, сходных по содержанию общественных отношений, охраняемых комплексом взаимосвязанных уголовно-правовых норм, объединенных в одну главу Уголовного кодекса РФ
- г) общественное отношение, на которое осуществляется посягательство в ходе совершения конкретного преступления

**4. Лицо, пострадавшее от преступления, называется:**

- а) предметом преступления
- б) субъектом преступления
- в) потерпевшим
- г) свидетелем

**5. Поведение человека под влиянием физического воздействия со стороны других лиц с целью заставить его совершить преступление:**

- а) выступает отягчающим ответственность обстоятельством
- б) выступает смягчающим ответственность обстоятельством
- в) является обязательным признаком объективной стороны преступления
- г) не имеет уголовно-правового значения

**6. Преступные последствия – это тот вред (ущерб), который в результате совершения лицом общественно опасного деяния причиняется:**

- а) объекту преступления
- б) предмету преступления
- в) субъекту преступления
- г) потерпевшему

**7. К признакам объективной стороны материального состава преступления законодатель не относит:**

- а) способ, орудия и средства совершения преступления
- б) время, место, обстановка совершения преступления
- в) мотив и цель совершения преступления
- г) причинно-следственную связь

**8. Сущность материального состава преступления состоит в следующем:**

- а) преступление, которое причиняет реальный ущерб
- б) преступление, которое выражается в совершении деяния
- в) преступление, состав которого содержит в качестве обязательного признака объективной стороны время, место, обстановку, способ, средства и орудия совершения преступления
- г) преступление, состав которого содержит в качестве обязательного признака общественно опасное последствие

**9. Объективная сторона какого преступления характеризуется непрерывным осуществлением лицом в течение какого-то отрезка времени конкретного преступления:**

- а) материального
- б) длящегося
- в) формального
- г) продолжаемого

**10. Психическое отношение лица к совершаемому им общественно опасному деянию и его последствиям, проявляющееся в форме умысла или неосторожности, - это:**

- а) вина
- б) субъективная сторона преступления
- в) мотив
- г) аффект

**11. Признаком невменяемости является:**

- а) слабоумие
- б) близорукость
- в) аффект
- г) алкогольное опьянение

**12. Заранее обдуманый умысел по своему психологическому содержанию может является:**

- а) только прямым

- б) только косвенным
- в) прямым и косвенным
- г) только определенным

**13. Ошибочное представление лица о юридических последствиях совершенного преступления:**

- а) безусловно смягчает наказание
- б) имеет юридическое значение, когда такое представление носит извинительный характер
- в) всегда имеет юридическое значение
- г) не имеет юридического значения

**14. Назовите обстоятельство, при котором необходимо учитывать аффект:**

- а) при определении наказания виновному
- б) для вынесения оправдательного приговора
- в) когда законодатель сам водит эмоции в качестве обязательного признака субъективной стороны состава преступления
- г) при вынесении приговора виновному

**15. Состав преступления, в котором имеется не менее двух однотипных признаков, характеризующих тот или иной элемент преступления, либо содержатся два элемента преступления, называется:**

- а) сложным
- б) простым
- в) формальным
- г) усеченным

**16. Состав преступления, в котором для наличия оконченного преступления требуется лишь совершить деяние, указанное в законе, вне зависимости от наступления тех или иных последствий, которые могут быть вызваны этим деянием, называется:**

- а) усеченным
- б) материальным
- в) формальным
- г) привилегированным

**17. Состав преступления с обстоятельствами, наличие которых влечет повышенное наказание по сравнению с преступлением, образующим основной состав, называется:**

- а) формальным
- б) квалифицированным
- в) основным
- г) привилегированным

**18. Состав преступления, для признания которого оконченным не требуется не только наступления преступного результата, но и доведения до конца тех действий, которые способны вызвать данные последствия, называется:**

- а) усеченным
- б) формальным
- в) альтернативным
- г) материальным

**19. Вещи материального мира, различные документы, сведения и иные ценности, воздействуя на которые преступник посягает на охраняемые уголовным правом общественные отношения, - это:**

- а) объект преступления
- б) состав преступления

- в) предмет преступления
- г) субъект преступления

**20. Общий объект преступления – это:**

- а) общественное отношение, на которое осуществляется посягательство в ходе совершения конкретного преступления
- б) группа близких, сходных по содержанию общественных отношений, охраняемых комплексом взаимосвязанных уголовно-правовых норм, объединенных в одну главу Уголовного кодекса РФ
- в) группа однородных благ, интересов, на которые посягает однородная группа преступлений
- г) совокупность всех социально значимых ценностей, интересов, благ, охраняемых уголовным законом от преступных посягательств

**21. Общественно опасные последствия в преступлениях с формальным составом являются:**

- а) обязательным признаком объективной стороны преступления
- б) факультативным признаком объективной стороны преступления
- в) квалифицирующим признаком состава преступления
- г) обстоятельством, смягчающим или отягчающим ответственность

**22. Объективная сторона какого преступления складывается из ряда тождественных преступных действий, направленные на достижение общей цели, посягающих на один объект и составляющих в совокупности единое преступление?**

- а) материального
- б) длящегося
- в) продолжаемого
- г) усеченного

**23. Общественно опасные последствия:**

- а) выступают ведущим основанием криминализации деяний
- б) не участвуют в квалификации преступлений
- в) не учитываются судом при назначении наказания
- г) будучи обязательным признаком всех материальных составов, участвуют в квалификации преступлений

**3. Критерии оценки:**

$$K = (\text{количество верных ответов}) / (\text{общее количество ответов}) * 100$$

Коэффициент	Количество верных ответов	Оценка
1-0,9	23 - 21	5 (отлично)
0,71-0,89	16 – 20	4 (хорошо)
0,6-0,7	14 – 19	3 (удовлетворительно)
0-0,69	0 - 13	2 (неудовлетворительно)

**Эталоны ответов**

Вариант 1																							
№ вопроса	1	2	3	4	5	6	7	8	9	10	11	12	13	14	15	16	17	18	19	20	21	22	23
ответ	б	г	а	в	а	г	г	в	а	г	б	б	в	б	г	г	в	б	г	а	в	а	г
Вариант 2																							
№ вопроса	1	2	3	4	5	6	7	8	9	10	11	12	13	14	15	16	17	18	19	20	21	22	23
ответ	б	а	б	в	б	а	в	г	б	а	а	в	г	в	а	в	б	а	в	г	б	в	г

## Раздел 3. Наказание

**1. Инструкция по выполнению:** Тест включает 10 вопросов, для каждого из которых представлено несколько вариантов ответов. Вам необходимо внимательно прочитать вопрос, выбрать правильный с Вашей точки зрения ответ, в тестовой форме указать номер правильного ответа напротив номера соответствующего вопроса.

Время выполнения – 20 минут.

### 2. Банк тестов

#### Вариант 1

**1. Лица, которым не могут быть назначены обязательные работы:**

- а) мужчины, достигшие 50 лет
- б) женщины, имеющие детей в возрасте до 14 лет
- в) инвалиды III группы
- г) беременные женщины

**2. Исправительные работы при злостном уклонении от них могут быть заменены:**

- а) принудительными работами
- б) обязательными работами
- в) штрафом
- г) ограничением свободы

**3. Пределы назначения наказания в виде лишения свободы на определенный срок:**

- а) до 20 лет
- б) от 1 года до 15 лет
- в) от 2 месяцев до 20 лет
- г) от 1 года до 20 лет

**4. Признаком, присущим наказанию в виде ограничения свободы не является:**

- а) обязанность не посещать определенные места
- б) может быть назначено и в качестве основного наказания, и в качестве дополнительного наказания
- в) назначается только в качестве дополнительного наказания
- г) обязанность являться в специализированный орган надзора за отбыванием наказания

**5. К какому виду наказания относится штраф:**

- а) дополнительное
- б) основное
- в) может быть, как основным, так и дополнительным
- г) заменяет наказание в виде лишения свободы

**6. Лишение права занимать определенную должность:**

- а) относится к дополнительному виду наказания
- б) назначается как основной вид наказания
- в) может быть как основным, так и дополнительным видом наказания
- г) заменяет наказание в виде лишения свободы

**7. Размер штрафа устанавливается:**

- а) в фиксированной сумме
- б) в размере дохода осужденного за определенный период

- в) кратностью имущества, например, коммерческого подкупа
- г) всеми перечисленными способами

**8. К основаниям применения наказания, определяемым уголовным законом не относятся:**

- а) наказание применяется к лицам, совершившим общественно опасное деяние
- б) наказание применяется к лицам, совершившим виновное противоправное деяние
- в) наказание применяется по аналогии за сходные деяния
- г) наказание применяется к лицам, совершившим деяние, запрещенное УК РФ

**9. Лишение права занимать определенные должности или заниматься определенной деятельностью в качестве основного вида наказания устанавливается на срок:**

- а) от 6 месяцев до 3 лет
- б) от 1 года до 3 лет
- в) от 1 года до 5 лет
- г) от 2 месяцев до 5 лет

**10. Условие применения наказания в виде лишения специального, воинского или почетного звания, классного чина и государственных наград:**

- а) совершение преступления средней тяжести
- б) совершение тяжкого или особо тяжкого преступления
- в) совершение преступления против интересов РФ
- г) совершение преступления военнослужащим

**Вариант 2**

**1. Принудительные меры медицинского характера, принудительные меры воспитательного характера являются мерами принуждения и относятся к:**

- а) наказанию
- б) гражданско-правовым мерам
- в) иным мерам уголовно-правового воздействия
- г) исключительным видам наказания

**2. Отличием ареста от других видов наказания является:**

- а) строгая изоляция от общества
- б) отбывание наказания в учреждениях закрытого типа – арестных домах
- в) условия содержания идентичны условиям общего режима в исправительном учреждении
- г) совокупность всех перечисленных пунктов

**3. Обязательные работы могут быть назначены несовершеннолетнему:**

- а) если лицо обладает реальной способностью к физическому труду
- б) если лицо может выполнять работы без ущерба для своего здоровья
- в) если указана продолжительность исполнения данного наказания
- г) при всех перечисленных случаях

**4. При определении размера штрафа суд учитывает:**

- а) тяжесть содеянного
- б) социальную принадлежность виновного
- в) возможность замены лишения свободы на штраф
- г) демографический статус

**5. При назначении наказания в виде исправительных работ из заработка осужденного производится удержание в доход государства в размере от:**

- а) 10 до 50%
- б) 5 до 25%
- в) 5 до 20%
- г) 20 до 50%

**6. Пределы отбывания обязательных работ составляют:**

- а) от 100 до 500 часов
- б) до 480 часов
- в) от 60 до 480 часов
- г) от 40 до 160 часов

**7. Случаи, когда штраф может заменить не отбытую часть наказания:**

- а) лицам, отбывающим лишение свободы за преступление небольшой или средней тяжести
- б) лицам, осужденным впервые за тяжкие преступления
- в) несовершеннолетним осужденным независимо от тяжести содеянного
- г) все вышеперечисленные

**8. Такое наказание, как содержание в дисциплинарной воинской части применяется:**

- а) ко всем военнослужащим, независимо от воинского звания
- б) к рядовому и сержантскому составу
- в) только к офицерскому составу
- г) только к генералитету

**9. Основными карательными свойствами ограничения по военной службе являются:**

- а) удержание из денежного содержания военнослужащего
- б) ограничение свободы передвижения
- в) лишение возможности получения нового воинского звания
- г) все вышеперечисленное

**10. Основным является следующий вид наказания:**

- а) лишение специального звания
- б) арест
- в) лишение воинского звания
- г) лишение государственных наград

**3. Критерии оценки:**

$$K = (\text{количество верных ответов}) / (\text{общее количество ответов}) * 100$$

Коэффициент	Количество верных ответов	Оценка
1-0,9	10 – 9	5 (отлично)
0,71-0,89	7 – 8	4 (хорошо)
0,6-0,7	6	3 (удовлетворительно)
0-0,69	0 - 5	2 (неудовлетворительно)

**Эталоны ответов**

Вариант 1										
№ вопроса	1	2	3	4	5	6	7	8	9	10
ответ	г	а	в	в	в	в	г	в	в	б
Вариант 2										



№ вопроса	1	2	3	4	5	6	7	8	9	10
ответ	в	г	г	а	в	в	г	а	г	б

## Темы 6.1 – 6.4

**1. Инструкция по выполнению:** Тест включает 10 вопросов, для каждого из которых представлено несколько вариантов ответов. Вам необходимо внимательно прочитать вопрос, выбрать правильный с Вашей точки зрения ответ, в тестовой форме указать номер правильного ответа напротив номера соответствующего вопроса.

Время выполнения – 20 минут.

## 2. Банк тестов

### Вариант 1

**1. С каким моментом традиционно в науке уголовного права связывается начальный момент жизни человека:**

- а) с моментом зачатия эмбриона;
- б) с моментом отделения плода от утробы матери и началом самостоятельного дыхания;
- в) с моментом отделения плода от утробы матери;
- г) с моментом первого крика новорожденного.

**2. За какое преступление не может быть привлечено к уголовной ответственности лицо, достигшее на момент совершения преступления 15-ти лет:**

- а) ст. 105 УК РФ (убийство);
- б) ст. 111 УК РФ (умышленное причинение тяжкого вреда здоровью);
- в) ст. 112 УК РФ (умышленное причинение средней тяжести вреда здоровью);
- г) ст. 116 УК РФ (побои).

**3. Определите субъективную сторону приготовления к убийству:**

- а) прямой и косвенный умысел
- б) умысел и неосторожность
- в) прямой умысел;
- г) косвенный умысел.

**4. Какого вида убийства не существует в УК РФ:**

- а) простого;
- б) квалифицированного;
- в) привилегированного;
- г) неосторожного.

**5. Как простое убийство (по ч. 1 ст. 105 УК РФ) не может быть расценено убийство, совершенное:**

- а) из ревности;
- б) в драке;
- в) из кровной мести;
- г) из сострадания (эвтаназия).

**6. Ст. 105 УК РФ (убийство) и ч. 4 ст. 111 УК РФ (умышленное причинение тяжкого вреда здоровью, повлекшее по неосторожности смерть) следует разграничивать:**

- а) по направленности умысла;
- б) по объекту посягательства;
- в) по объективной стороне посягательства;

г) по субъекту преступления.

**7. Что из нижеперечисленного может быть признано беспомощным состоянием потерпевшего при совершении убийства (на основании рекомендаций ВС РФ):**

- а) состояние сна;
- б) алкогольное опьянение;
- в) психическое расстройство;
- г) ранение потерпевшего.

**8. Что нельзя отнести к убийству, совершенному с особой жестокостью:**

- а) расчленение трупа;
- б) сожжение заживо;
- в) пытки потерпевшего;
- г) совершение убийства в присутствии малолетних детей потерпевшего.

**9. К привилегированному составу убийства относится:**

- а) убийство из сострадания (эвтаназия);
- б) причинение смерти по неосторожности;
- в) убийство матерью новорожденного ребенка;
- г) неосторожное причинение смерти в результате причинения тяжкого вреда здоровью потерпевшего.

**10. Потерпевшим от преступления, предусмотренного ст. 106 УК РФ (убийство матерью новорожденного ребенка) признается:**

- а) ребенок в возрасте до 6-ти месяцев;
- б) ребенок, находящийся на грудном вскармливании;
- в) ребенок в возрасте до 4-х недель;
- г) ребенок в возрасте до 1-го года.

## **Вариант 2**

**1. Признаком привилегированного состава по ст. 107 УК РФ (убийство в состоянии аффекта) не является:**

- а) ревность;
- б) внезапно возникшее сильное душевное волнение виновного;
- в) аморальное поведение потерпевшего;
- г) противоправное поведение потерпевшего.

**2. Убийство в состоянии аффекта не предполагает:**

- а) прямого умысла;
- б) косвенного умысла;
- в) внезапно возникшего умысла;
- г) заранее обдуманного умысла.

**3. Составы преступлений против здоровья по конструкции объективной стороны являются:**

- а) материальными;
- б) формальными;
- в) усеченными;
- г) составами опасности.

**4. К тяжкому вреду здоровья не относится:**

- а) массивная кровопотеря;
- б) прерывание беременности;

- в) потеря зрения на один глаз;
- г) значительная стойкая утрата трудоспособности менее, чем на одну треть.

**5. Под длительным расстройством здоровья понимается:**

- а) временная утрата общей трудоспособности продолжительностью свыше трех недель;
- б) значительная стойкая утрата трудоспособности менее, чем на одну треть;
- в) значительная стойкая утрата трудоспособности более, чем на одну треть;
- г) утрата общей трудоспособности свыше 120 дней.

**6. Непосредственным объектом преступления, предусмотренного ст. 116 УК РФ (побои) является:**

- а) жизнь;
- б) здоровье;
- в) телесная неприкосновенность;
- г) свобода, честь и достоинство личности.

**7. Состав истязания (ст. 117 УК РФ) охватывает:**

- а) причинение вреда здоровью любой тяжести;
- б) причинение легкого вреда здоровью;
- в) причинение средней тяжести вреда здоровью;
- г) причинение тяжкого вреда здоровью.

**8. Объективная сторона истязания (ст. 117 УК РФ) не включает в себя:**

- а) систематическое нанесение побоев;
- б) физическое или психическое страдание потерпевшего;
- в) угрозу убийством;
- г) применение пыток.

**9. Состав неоказания помощи больному (ст. 124 УК РФ) является оконченным с момента:**

- а) наступления легкого вреда здоровью;
- б) наступления вреда здоровью средней тяжести;
- в) наступления вреда здоровью любой тяжести;
- г) поставления больного в опасность причинения вреда.

**10. Субъективная сторона угрозы убийством (ст. 119 УК РФ) характеризуется:**

- а) умышленной формой вины;
- б) неосторожной формой вины;
- в) так умышленной, так и неосторожной формами вины;
- г) только прямым умыслом.

**Критерии оценки:**

$$K = (\text{количество верных ответов}) / (\text{общее количество ответов}) * 100$$

Коэффициент	Количество верных ответов	Оценка
1-0,9	10 – 9	5 (отлично)
0,71-0,89	7 – 8	4 (хорошо)
0,6-0,7	6	3 (удовлетворительно)
0-0,69	0 - 5	2 (неудовлетворительно)

**Эталоны ответов**

Вариант 1										
№ вопроса	1	2	3	4	5	6	7	8	9	10
ответ	б	г	в	г	в	а	в	а	в	в
Вариант 2										
№ вопроса	1	2	3	4	5	6	7	8	9	10
ответ	а	г	а	г	г	в	в	в	б	г

## Темы 6.5 – 6.10

**1. Инструкция по выполнению:** Тест включает 15 вопросов, для каждого из которых представлено несколько вариантов ответов. Вам необходимо внимательно прочитать вопрос, выбрать правильный с Вашей точки зрения ответ, в тестовой форме указать номер правильного ответа напротив номера соответствующего вопроса.

Время выполнения – 30 минут.

## 2. Банк тестов

### Вариант 1

**1. Диспозиция ст. 126 УК РФ «Похищение человека» является:**

- а) простой;
- б) описательной;
- в) бланкетной;
- г) ссылочной.

**2. Объективная сторона незаконного лишения свободы (ст. 127 УК РФ) предусматривает:**

- а) изоляцию потерпевшего от общества;
- б) захват потерпевшего;
- в) перемещение потерпевшего;
- г) завладение потерпевшим.

**3. Объективная сторона торговли людьми (ст. 127.1 УК РФ) не включает в себя:**

- а) перевозку человека;
- б) вербовку человека;
- в) укрывательство человека;
- г) эксплуатацию человека.

**4. Состав использования рабского труда (ст. 127.2 УК РФ) сконструирован как:**

- а) формальный состав;
- б) усеченный состав;
- в) состав опасности;
- г) материальный состав.

**5. Специальный вид освобождения от уголовной ответственности предусмотрен за совершение:**

- а) клеветы (ст. 128.1 УК РФ);
- б) использования рабского труда (ст. 127.2 УК РФ);
- в) похищение человека (ст. 126 УК РФ);
- г) незаконное лишение свободы (ст. 127 УК РФ).

**6. Обязательным признаком клеветы (ст. 128.1 УК РФ) является:**

- а) сообщение ложных сведений потерпевшему;

- б) обвинение потерпевшего в совершении особо тяжкого преступления;
- в) обвинение потерпевшего в совершении аморального поступка;
- г) распространение заведомо ложных сведений.

**7. Свидетельством беспомощного состояния потерпевшей при изнасиловании (ст. 131 УК РФ) не является (согласно рекомендациям ВС РФ и воле законодателя):**

- а) недостижение потерпевшей 12-летнего возраста;
- б) недостижение потерпевшей 16-летнего возраста;
- в) психическое расстройство потерпевшей;
- г) неспособность оказать активное сопротивление.

**8. Субъектом изнасилования (ст. 131 УК РФ) является:**

- а) любое лицо, достигшее возраста 14 лет;
- б) любое лицо, достигшее возраста 16 лет;
- в) только лицо мужского пола, достигшее возраста 14 лет;
- г) только лицо мужского пола, достигшее возраста 16 лет.

**9. Субъективная сторона изнасилования (ст. 131 УК РФ) может быть выражена:**

- а) умышленной формой вины;
- б) только прямым умыслом;
- в) прямым умыслом, косвенным умыслом или легкомыслием;
- г) любой формой и видом вины.

**10. Насильственные действия сексуального характера (ст. 132 УК РФ) окончены:**

- а) с момента удовлетворения половой потребности виновного;
- б) с момента наступления общественно опасных последствий;
- в) с момента применения к потерпевшему насилия или угрозы такого насилия;
- г) с момента начала соответствующего насильственного сексуального акта.

**11. Дополнительным непосредственным объектом понуждения к действиям сексуального характера (ст. 133 УК РФ) не является:**

- а) психическая неприкосновенность личности;
- б) телесная неприкосновенность личности;
- в) честь и достоинство личности;
- г) имущественные интересы личности.

**12. Способом совершения понуждения к действиям сексуального характера (ст. 133 УК РФ) не является:**

- а) шантаж;
- б) угроза уничтожения имущества;
- в) использование материальной зависимости потерпевшего;
- г) обман.

**13. Укажите видовой объект преступлений, содержащихся в гл. 19 УК РФ «Преступления против конституционных прав и свобод человека и гражданина»:**

- а) право человека на нормальное существование;
- б) право человека на жизнь;
- в) основные конституционные права и свободы человека и гражданина;
- г) права человека на личную безопасность.

**14. Какие действия относятся к объективной стороне состава преступления, предусмотренного в ст. 137 УК РФ «Нарушение неприкосновенности частной жизни»:**

- а) собирание сведений о частной жизни гражданина, составляющих его личную или семейную тайну;
- б) распространение этих сведений;
- в) подслушивание телефонных переговоров;
- г) оглашение сведений о частной жизни гражданина, способствующее повышению его авторитета.

**15. Укажите, какие действия не входят в объективную сторону состава преступления, предусмотренного ст. 138 УК РФ «Нарушение тайны переписки, телефонных переговоров, почтовых, телеграфных или иных сообщений»:**

- а) ознакомление с корреспонденцией без согласия адресата;
- б) производство выемки корреспонденции с целью задержания лица, подозреваемого в совершении преступления, без санкции суда;
- в) производство выемки корреспонденции с санкции суда, но с целью удовлетворения причин личного характера работников правоохранительных органов;
- г) незаконное производство специальных технических средств, предназначенных для негласного получения информации.

## **Вариант 2**

**1. Субъективная сторона преступления, предусмотренного ст. 145.1 УК РФ «Невыплата заработной платы, пенсий, стипендий, пособий и иных выплат», характеризуется:**

- а) прямым умыслом;
- б) прямым умыслом и специальной целью;
- в) косвенным умыслом;
- г) преступной небрежностью.

**2. По конструкции состав преступления, предусмотренный ст. 136 УК РФ «Нарушение равенства прав и свобод человека и гражданина», является:**

- а) материальным;
- б) формальным;
- в) усеченным;
- г) формально-материальным.

**3. Потерпевшим при совершении преступления, предусмотренного ст. 146 УК РФ «Нарушение авторских и смежных прав», может быть:**

- а) любое физическое вменяемое лицо;
- б) автор изобретения;
- в) должностное лицо;
- г) любое физическое или юридическое лицо.

**4. При вовлечении несовершеннолетнего в совершение каких антиобщественных действий, согласно ст. 151 УК РФ, необходима систематичность:**

- а) только при вовлечении в употребление спиртных напитков и одурманивающих веществ;
- б) только при вовлечении в употребление спиртных напитков;
- в) только при вовлечении в занятие бродяжничеством или попрошайничеством;
- г) при вовлечении в употребление спиртных напитков и одурманивающих веществ, в занятие бродяжничеством или попрошайничеством.

**5. Раскрывается ли в действующем уголовном законе понятие несовершеннолетнего:**

- а) нет;
- б) да, но только несовершеннолетнего субъекта преступления;
- в) да, но только несовершеннолетнего потерпевшего от преступления;
- г) да, дано универсальное определение несовершеннолетнего.

**6. Какие мотивы необходимы для квалификации действий виновного по ст. 153 УК РФ «Подмена ребенка»:**

- а) корысть;
- б) корысть, месть, зависть;
- в) мотивы не имеют значения для квалификации;
- г) корыстные или иные низменные побуждения.

**7. Какие признаки необходимы для квалификации деяния по ст. 154 УК РФ «Незаконное усыновление (удочерение)»:**

- а) неоднократность действий либо корыстные побуждения;
- б) неоднократность действий и корыстные побуждения одновременно;
- в) корыстные или иные низменные побуждения;
- г) неоднократность действий.

**8. Какие способы вовлечения указываются в ч. 1 ст. 150 УК РФ «Вовлечение несовершеннолетнего в совершение преступления»:**

- а) обещания, обман, угрозы или иной способ;
- б) обещания, обман, угрозы;
- в) обман, угрозы;
- г) насилие.

**9. За вовлечение несовершеннолетнего в совершение каких действий предусмотрена уголовная ответственность в ст. 151 УК РФ «Вовлечение несовершеннолетнего в совершение антиобщественных действий»:**

- а) в употребление спиртных напитков, одурманивающих веществ, в занятие бродяжничеством или попрошайничеством;
- б) в употребление спиртных напитков, наркотических средств, психотропных веществ, в занятие проституцией, бродяжничеством или попрошайничеством;
- в) в употребление спиртных напитков, одурманивающих веществ, в совершение административных проступков, в занятие бродяжничеством или попрошайничеством;
- г) в употребление спиртных напитков, в занятие проституцией, бродяжничеством или попрошайничеством.

**10. Кто может являться потерпевшим от преступления, предусмотренного в ст. 153 УК РФ «Подмена ребенка»:**

- а) только новорожденный в ситуации, когда родители ребенка еще не в состоянии заметить подмену;
- б) только малолетний в возрасте до двух месяцев;
- в) любой малолетний;
- г) любой несовершеннолетний.

**11. По конструкции элементов состав ст. 155 УК РФ «Разглашение тайны усыновления (удочерения)»:**

- а) материальный;
- б) формальный;
- в) формально-материальный;
- г) усеченный.

**12. Какое из перечисленных деяний не является фальсификацией избирательных документов, документов референдума (ст. 142 УК РФ):**

- а) подделка подписей избирателей;
- б) включение неучтенных бюллетеней в число бюллетеней, использованных при голосовании;

- в) незаконное изготовление избирательных документов;
- г) заведомо неправильный подсчет голосов избирателей, участников референдума.

**13. Отметьте предмет преступления в составе отказа в предоставлении гражданину информации (ст. 140 УК РФ):**

- а) документы, собранные в установленном порядке, непосредственно затрагивающие права и свободы гражданина;
- б) личная переписка;
- в) материалы служебных проверок, содержащие служебную тайну;
- г) материалы уголовного дела.

**14. Укажите непосредственный объект в составе преступления, предусмотренного ст. 143 УК «Нарушение правил охраны труда»:**

- а) общественная безопасность;
- б) здоровье и жизнь человека;
- в) право гражданина на труд;
- г) право на применение современных технических средств труда.

**15. По конструкции состав преступления, предусмотренный ст. 136 УК РФ «Нарушение равенства прав и свобод человека и гражданина», является:**

- а) материальным;
- б) формальным;
- в) усеченным;
- г) формально-материальным.

**Критерии оценки:**

$$K = (\text{количество верных ответов}) / (\text{общее количество ответов}) * 100$$

Коэффициент	Количество верных ответов	Оценка
1-0,9	15	5 (отлично)
0,71-0,89		4 (хорошо)
0,6-0,7		3 (удовлетворительно)
0-0,69	0 -	2 (неудовлетворительно)

**Эталоны ответов**

Вариант 1															
№ вопроса	1	2	3	4	5	6	7	8	9	10	11	12	13	14	15
ответ	а	а	г	а	в	г	б	в	б	г	б	г	в	а	г
Вариант 2															
№ вопроса	1	2	3	4	5	6	7	8	9	10	11	12	13	14	15
ответ	б	б	б	г	б	г	а	а	а	а	б	б	а	в	б

**4.2 Вопросы для опроса (устного)**

**1. Описание:** на устный опрос отводится 15 – 20 минут. При опросе обучающийся может воспользоваться самостоятельно подготовленным конспектом по соответствующей теме (если подготовка конспекта входила в самостоятельную работу)



## **2. Вопросы для устного опроса:**

### **Тема 1.1 Понятие и система уголовного права**

1. Понятие и задачи уголовного права Российской Федерации
2. Предмет уголовного права
3. Методология уголовного права
4. Система уголовного права
5. Значение Общей части уголовного права
6. Наука уголовного права
7. Место уголовного права в системе российского права. Связь с другими науками

### **Тема 1.2 Уголовный закон: понятие, значение и развитие. Толкование уголовного закона**

1. Уголовный закон и его значение
2. История развития российского уголовного законодательства.
3. Источники уголовно-законодательства
4. Понятие толкования уголовного закона
5. Виды толкования по субъекту (источнику) толкования
6. Виды толкования в зависимости от приемов толкования
7. Виды толкования в зависимости от результата толкования

### **Тема 1.3 Источники уголовного права**

1. Полнотитие источников уголовного права
2. Источники уголовного права «в широком смысле»
3. Источники уголовного права «в узком смысле»

### **Тема 1.4 Уголовно-правовая норма: понятие и структура**

1. Понятие уголовно-правовой нормы
2. Структура уголовно-правовой нормы. Виды диспозиций и санкций
3. Классификация уголовно-правовых норм в зависимости от изложения диспозиции
4. Классификация уголовно-правовых норм в зависимости от характера санкции

### **Тема 1.5 Действие уголовного закона во времени, в пространстве и по кругу лиц**

1. Действие уголовного закона во времени. Время совершения преступления
2. Обратная сила уголовного закона
3. Действие уголовного закона в пространстве (территориальный принцип). Место совершения преступления
4. Действие уголовного закона ко кругу лиц (принцип гражданства, принцип эффективного гражданства, универсальный принцип, принцип специального режима)
5. Выдача лиц, совершивших преступления (экстрадиция)

### **Тема 1.6 Принципы уголовного права**

1. Понятие и классификация принципов уголовного права
2. Принцип законности. Запрещение аналогии закона в уголовном праве
3. Принцип справедливости
4. Принцип гуманизма
5. Принцип вины
6. Принцип субъективного вменения. Запрещение объективного вменения в современном уголовном законодательстве

7. Принцип неотвратимости применения наказания и иных мер уголовно-правового характера
8. Принцип «экономии уголовно-правовой репрессии»
9. Реализации принципов уголовного права

### **Тема 2.1 Понятие и классификация преступлений. Уголовная ответственность и ее основание**

1. Понятие и признаки преступления
2. Общественная опасность: понятие, количественная и качественная стороны общественной опасности
3. Отграничение преступлений от иных правонарушений
4. Малозначительное деяние. Отличие от преступления
5. Классификации преступлений
6. Категории преступлений
7. Понятие уголовной ответственности
8. Юридический и философский аспекты возникновения уголовной ответственности
9. Основание уголовной ответственности
10. Формы реализации уголовной ответственности

### **Тема 2.2 Состав преступления: понятие, виды и структура**

1. Понятие состава преступления
2. Элементы и признаки состава преступления (понятие и краткая характеристика)
3. Виды состава преступления: по степени общественной опасности, по структуре, по конструкции объективной стороны состава

### **Тема 2.3 Объект преступления**

1. Понятие и юридическое значение объекта преступления. Теории объекта преступления
2. Классификация объектов преступления «по вертикали» и «по горизонтали»
3. Факультативные признаки объекта преступления. Предмет преступления. Потерпевший. Отличие понятия «потерпевший» в уголовном и уголовно-процессуальном законодательствах
4. Отличие объекта преступления от предмета преступления, потерпевшего, орудий и средств совершения преступления

### **Тема 2.4 Объективная сторона состава преступления**

1. Понятия объективной стороны состава преступления
2. Обязательные и факультативные признаки объективной стороны состава преступления (для формальных и материальных составов)
3. Общественно-опасное деяние: понятие, признаки, формы проявления
4. Действие – активная форма проявления общественно-опасного деяния. «Посредственное исполнение преступления» (посредственное причинение вреда)
5. Бездействие: понятие и виды. Основания признания бездействия уголовно-наказуемым
6. Общественно-опасные последствия: понятие и виды
7. Причинная связь как обязательный признак объективной стороны материальных составов
8. Факультативные признаки объективной стороны состава преступления: понятия и уголовно-правовое значение

### **Тема 2.5 Субъект преступления**

1. Субъект преступления: понятие и обязательные признаки. Виды субъектов преступления

2. Возраст наступления уголовной ответственности. «Возрастная невменяемость» и ее последствия
3. Невменяемость: понятие, юридический и медицинский критерии невменяемости. Роль суда в признании лица невменяемым. Юридическое значение признания лица невменяемым
4. Ограниченная вменяемость: понятие, критерии, юридическое значение
5. Специальный субъект преступления

### **Тема 2.6 Субъективная сторона преступления**

1. Субъективная сторона состава преступления: понятие, обязательные и факультативные признаки
2. Понятие вины. Формы вины
3. Невинное причинение вреда: понятие, виды, юридическое значение

### **Тема 2.7 Умысел и его виды**

1. Умысел: понятие и виды
2. Содержание интеллектуального и волевого элемента прямого и косвенного умысла
3. Виды умысла по степени определенности
4. Виды умысла по времени возникновения
5. Виды умысла в зависимости от психического состояния лица

### **Тема 2.8 Неосторожность и ее виды**

1. Неосторожность: понятие и виды
2. Содержание интеллектуального и волевого элемента легкомыслия и небрежности
3. Разграничение косвенного умысла и легкомыслия
4. Разграничение небрежности и невинного причинения вреда

### **Тема 2.9 Ошибка в уголовном праве**

1. Виды ошибок в уголовном праве
2. Виды юридической ошибки
3. Виды фактической ошибки
4. Влияние ошибки на квалификацию
5. Правила квалификации при фактической ошибке

### **Тема 3.1 Множественность преступлений**

1. Понятие множественности преступлений
2. Формы множественности
3. Совокупность преступлений: понятие и виды
4. Рецидив преступлений: понятие и виды
5. Юридическое значение совокупности и рецидива

### **Тема 3.2 Конкуренция уголовно-правовых норм**

1. Понятие конкуренции уголовно-правовых норм
2. Виды конкуренции уголовно-правовых норм
3. Отличие конкуренции от коллизии
4. Правила квалификации при конкуренции уголовно-правовых норм

### **Тема 3.3 Стадии совершения преступления**

1. Понятие стадии совершения преступления
2. Виды стадий совершения преступления
3. Приготовление к совершению преступления: понятие и уголовно-правовое значение
4. Покушение на преступления: понятие и виды
5. Добровольный отказ от совершения преступления: понятие и уголовно-правовое значение
6. Возможность добровольного отказа в зависимости от стадии преступной деятельности
7. Отличие добровольного отказа от деятельного раскаяния

### **Тема 3.4 Соучастие в преступлении**

1. Понятие соучастия в преступлении
2. Количественные и качественные признаки соучастия
3. Виды соучастия. Простое и сложное соучастие. Соисполнительство.
4. Формы соучастия
5. Виды соучастников и особенности их ответственности
6. Добровольный отказ соучастников преступления

### **Тема 3.5 Обстоятельства, исключающие преступность деяния**

1. Понятие и виды обстоятельств, исключающих преступность деяния
2. Необходимая оборона: понятие, пределы правомерности
3. Крайняя необходимость: понятие, пределы правомерности
4. Причинение вреда при задержании лица, совершившего преступление: понятие, пределы правомерности
5. Обоснованный риск
6. Физическое и психическое принуждение: понятие и юридическое значение
7. Исполнение приказа или распоряжения.

### **Тема 4.1 Наказание: понятие, цели и система**

Институт наказания в уголовном праве.

Цели наказания. Система наказаний. Виды наказаний: основные, дополнительные, смешанные.

### **Тема 4.2 Характеристика отдельных видов наказаний**

1. Характеристика отдельных видов наказаний
2. Наказания, не связанные с изоляцией лица от общества
3. Наказания, связанные с изоляцией лица от общества
4. Смертная казнь как исключительная мера наказания

### **Тема 4.3 Общие начала назначения наказания**

1. Характеристика общих начал назначения наказания
2. Назначение наказания при смягчающих обстоятельствах
3. Назначение наказания в случае нарушения досудебного соглашения о сотрудничестве
4. Назначение наказания «ниже низшего предела»
5. Назначение наказания за неоконченное преступление
6. Назначение наказания за преступление, совершенное в соучастии
7. Назначение наказания при совокупности преступлений и при совокупности приговоров
8. Назначение наказания при рецидиве

#### **Тема 4.4 Характеристика обстоятельств, смягчающих и отягчающих наказаний**

- 1.Обстоятельства, смягчающие наказание: понятие, система
- 2.Обстоятельства, отягчающие наказание: понятие, система

#### **Тема 4.5 Освобождение от уголовной ответственности**

- 1.Институт освобождения от уголовной ответственности: понятие и основания
- 2.Общие и специальные основания освобождения от уголовной ответственности
- 3.Сроки давности привлечения к уголовной ответственности

#### **Тема 4.6 Освобождение от наказания. Исчисление сроков и зачет наказаний**

- 1.Институт освобождения от наказания: понятие и основания
- 2.Условно-досрочное освобождение от отбывания наказания
- 3.Замена неотбытой части более мягким видом наказания
- 4.Сроки давности обвинительного приговора суда

#### **Тема 4.7 Амнистия. Помилование. судимость**

- 1.Амнистия: понятие и юридическое значение
- 2.Помилование: понятие и юридическое значение
- 3.Судимость: понятие и последствия (общесоциальные и юридические)
- 4.Погашение и снятие судимости

#### **Тема 4.8 Особенности уголовной ответственности и наказания несовершеннолетних**

- 1.Несовершеннолетний как субъект преступления
- 2.Особенности уголовной ответственности несовершеннолетних
- 3.Виды наказаний, назначаемых несовершеннолетним
- 4.Особенности назначения наказания несовершеннолетних
- 5.Понятие и содержание принудительных мер воспитательного характера
- 6.Особенности условно-досрочного освобождения несовершеннолетних
- 7.Особенности исчисления сроков давности в отношении несовершеннолетних

#### **Тема 5.1 Понятие и виды иных мер уголовно-правового характера. Принудительные меры медицинского характера**

- 1.Понятие иных мер уголовно-правового характера
- 2.Виды принудительных мер уголовно-правового характера
- 3.Принудительные меры медицинского характера: понятие, цели, основания и виды.
- 4.Продление, изменение или прекращение принудительных мер медицинского характера
- 5.Принудительные меры медицинского характера, соединенные с исполнением наказания

#### **Тема 5.2 Конфискация имущества. Судебный штраф**

- 1.Конфискация имущества как иная мера уголовно-правового характера. Возмещение причиненного ущерба
- 2.Судебный штраф: понятие и основания применения. Порядок определения размера судебного штрафа

#### **Тема 6.1 Особенная часть уголовного права: понятие, значение, система норм**

- 1.Понятие и значение Особенной части УК РФ
- 2.Система норм Особенной части УК РФ

## **Тема 6.2 Квалификация преступлений**

1. Понятие квалификации преступлений
2. Состав преступления как юридическое основание квалификации
3. Виды квалификации преступлений
4. Этапы квалификации преступлений, их научно-практическое значение
5. Конкуренция и коллизия норм Особенной части уголовного закона
6. Причины ошибок в квалификации преступлений
7. Значение постановлений Пленумов Верховного Суда РФ для квалификации преступлений.

## **Тема 7.1 Преступления против жизни: общая характеристика. Уголовно-правовая характеристика простого убийства**

1. Понятие, система и общая характеристика преступлений против жизни
2. Преступления против жизни: понятие, особенности объекта
3. Убийство: понятие и виды
4. Уголовно-правовая характеристика простого убийства (ч. 1 ст. 105 УК РФ)
5. Причинение смерти по неосторожности (ст. 109 УК РФ)
6. Самоубийство (ст. ст. 110 – 110.2 УК РФ)

## **Тема 7.2 Уголовно-правовая характеристика квалифицированных и привилегированных составов убийств**

1. Уголовно-правовая характеристика квалифицированных составов убийств (ч. 2 ст. 105 УК РФ)
2. Уголовно-правовая характеристика привилегированных составов убийств (ст. ст. 106 – 108 УК РФ)

## **Тема 7.3 Преступления против здоровья**

1. Понятие, система и общая характеристика преступлений против здоровья
2. Преступления против здоровья: понятие и виды. Критерии определения тяжести вреда здоровью
3. Привилегированные составы причинения вреда здоровью

## **Тема 7.4 Преступления, ставящее в опасность жизнь и здоровье**

1. Преступления, ставящие в опасность жизнь и здоровье: уголовно-правовая характеристика

## **Тема 7.5 Преступления против свободы, чести и достоинства личности**

1. Понятие и общая характеристика преступлений против свободы, чести и достоинства личности
2. Преступления против личной свободы: уголовно-правовая характеристика
3. Преступления против чести и достоинства личности: клевета

## **Тема 7.6 Преступления против половой неприкосновенности личности**

1. Понятие, система и общая характеристика преступлений против половой неприкосновенности и половой свободы личности
2. Преступления против половой неприкосновенности
3. Отграничение изнасилования и насильственных действий сексуального характера

## **Тема 7.7 Преступления против половой свободы личности**

1. Преступления против половой свободы

### **Тема 7.8 Преступления против личных прав и свобод человека и гражданина**

1. Понятие и общая характеристика преступлений против конституционных прав и свобод человека и гражданина
2. Преступления против личных прав и свобод человека и гражданина

### **Тема 7.9 Преступления против трудовых и избирательных прав граждан**

1. Преступления против трудовых прав граждан
2. Преступления против избирательных прав граждан

### **Тема 7.10 Преступления против семьи и несовершеннолетних**

1. Понятие и общая характеристика преступлений против семьи и несовершеннолетних

### **Тема 8.1 Общая характеристика преступления в сфере экономики**

1. Понятие, система и общая характеристика преступлений в сфере экономики

### **Тема 8.2 Понятие и виды преступлений против собственности**

1. Понятие и система преступлений против собственности
2. Хищения
3. Корыстные посягательства на собственность, не являющиеся хищениями
4. Иные посягательства на собственность

### **Тема 8.3 Понятие и виды хищений**

1. Понятие и виды хищений по уголовному законодательству РФ. Признаки хищений
2. Уголовно-правовая характеристика отдельных видов хищений (ст. ст. 158 – 162 УК РФ). Разграничение хищений
3. Хищение предметов, имеющих особую ценность (ст. 164 УК РФ)

### **Тема 8.4 Уголовно-правовая характеристика иных посягательств на собственность, не являющихся хищениями**

1. Иные посягательства на собственность, не являющиеся хищениями
2. Уголовно-правовая характеристика вымогательства (ст. 163 УК РФ)
3. Уголовно-правовая характеристика угона (ст. 166 УК РФ)

### **Тема 8.5 Общая характеристика преступлений в сфере экономической деятельности**

1. Понятие, система и общая характеристика преступлений в сфере экономической деятельности

### **Тема 8.6 Преступления, связанные с оборотом имущества, которое было добыто преступным путем**

1. Уголовно-правовая характеристика составов преступлений, предусмотренных ст. ст. 174, 174.1, 175 УК РФ

### **Тема 8.7 Налоговые преступления**

1. Общая характеристика налоговых преступлений

### **Тема 8.8 Преступления против интересов службы в коммерческих или иных организациях**

1.Общая характеристика преступлений против интересов службы в коммерческих и иных организациях

### **Тема 9.1 Общая характеристика преступлений против общественной безопасности**

- 1.Понятие, система и общая характеристика преступлений против общественной безопасности
- 2.Захват заложника (ст. 206 УК РФ)
- 3.Организация незаконного вооруженного формирования (ст. 208 УК РФ)
4. Бандитизм (ст. 209 УК РФ)
5. Организация преступного сообщества (ст. 210 УК РФ)
6. Массовые беспорядки (ст. 212 УК РФ)
- 7.Хулиганство (ст. 213 УК РФ)
8. Вандализм (ст. 214 УК РФ)

### **Тема 9.2 Преступления террористической направленности**

- 1.Уголовно-правовая характеристика преступлений террористической направленности

### **Тема 9.3 Преступления в сфере незаконного оборота оружия**

- 1.Уголовно-правовая характеристика преступлений в сфере незаконного оборота оружия

### **Тема 9.4 Преступления в сфере незаконного оборота наркотиков**

- 1.Уголовно-правовая характеристика преступлений в сфере незаконного оборота наркотиков

### **Тема 9.5 Преступления против общественной нравственности**

- 1.Понятие и общая характеристика преступлений общественной нравственности
- 2.Понятие проституции
- 3.Понятие порнографии

### **Тема 9.6 Экологические преступления**

- 1.Понятие и общая характеристика экологических преступлений

### **Тема 9.7 Преступления против безопасности движения и эксплуатации транспорта. Преступления в сфере компьютерной информации**

- 1.Понятие и общая характеристика преступлений против безопасности движения и эксплуатации транспорта
- 2.Преступления в сфере компьютерной информации

### **Тема 10.1 Преступления против основ конституционного строя и безопасности государства**

- 1.Понятие и общая характеристика преступлений против основ конституционного строя и безопасности государства

### **Тема 10.2 Преступления против государственной власти, интересов государственной службы и службы в органах местного самоуправления**

- 1.Понятие и общая характеристика преступлений против государственной власти, интересов государственной службы и службы в органах местного самоуправления
- 2.Понятие должностного лица



### **Тема 10.3 Преступления против правосудия**

1. Понятие и общая характеристика преступлений против правосудия

### **Тема 10.4 Преступления против порядка управления**

1. Понятие и общая характеристика преступлений против порядка управления

### **Тема 11.1 Преступления против военной службы**

1. Общая характеристика преступлений против военной службы
2. Преступления против порядка подчиненности и уставных взаимоотношений
3. Преступления против порядка прохождения военной службы
4. Преступления против порядка несения специальных служб
5. Преступления против порядка пользования военным имуществом

### **Тема 12.1 Преступления против мира и безопасности человечества**

1. Понятие, система и общая характеристика преступлений против мира и безопасности человечества
2. Преступления, посягающие на мир и мирное сосуществование государств: уголовно-правовая характеристика
3. Преступления, посягающие на мир и мирное сосуществование государств
4. Преступления против безопасности человечества

#### **1. Критерии оценки:**

Оценка «**отлично**»: - глубокое и прочное усвоение материала темы или раздела;

- полные, последовательные, грамотные, логически излагаемые аргументированные ответы;
- демонстрация обучающимся знаний в объеме пройденной программы и дополнительно рекомендованной литературы;
- воспроизведение учебного материала с требуемой степенью точности.

Оценка «**хорошо**»: - наличие несущественных ошибок, не достаточно аргументированные ответы на вопросы;

- демонстрация обучающимся знаний в объеме пройденной программы;
- четкое изложение учебного материала.

Оценка «**удовлетворительно**»: - наличие несущественных ошибок в ответе, отсутствие аргументации, но достаточно грамотное и логичное изложение;

- демонстрация обучающимся недостаточно полных знаний по пройденной программе, отсутствие аргументации;
- не структурированное, не грамотное и не логичное изложение учебного материала при ответе.

Оценка «**неудовлетворительно**»: - незнание материала темы или раздела;

- серьезные ошибки при ответе.

## **4.3 Кейс-задача (ситуационные задачи, юридические «казусы»)**

### **Раздел 1. Уголовный закон**

**Задача 1.** Васильев в мае 2003 г. совершил разбой с применением ножа. За данное преступление Васильев был задержан в сентябре 2009 г.

*Каким уголовным законом следует руководствоваться при привлечении Васильева к уголовной ответственности:*

- п. «г» ч. 2 ст. 162 УК РФ в редакции ФЗ от 13.06.1996 г. № 64-ФЗ;
- ч. 2 ст. 162 УК РФ в редакции ФЗ от 21.07.2004г. № 73-ФЗ?

**Задача 2.** 15.06.2003г. Кузьмин, 1987г. рожд., совершил разбойное нападение – преступление, предусмотренное ч.1 ст. 162 УК РФ. Установлен и задержан Кузьмин за данное преступление в декабре 2008 г. *Будет ли Кузьмин привлечён к уголовной ответственности?*

**Задача 3.** Вагнер 01.03.11г. на почве личных неприязненных отношений умышленно причинил тяжкий вред здоровью Кабанова. Данное дело было назначено к судебному рассмотрению 3.06.11г.

*Какой уголовный закон следует применять суду:*

- ч.1 ст.111 УК РФ в редакции Федерального закона РФ от 08.12. 2003 № 162-ФЗ.;
- ч.1 ст.111 УК РФ в редакции Федерального закона РФ от 07.03.11. № 26-ФЗ.

**Задача 4.** Гражданин МНР Хандажапов, находясь в качестве туриста в г. Новосибирске, и, проживая в гостинице “Новосибирск”, из хулиганских побуждений причинил тяжкий вред здоровью администратора гостиницы Токаревой. *По уголовному закону какой страны должен быть привлечен к ответственности Хандажапов?*

**Задача 5.** *Определить виды толкований, указанные:*

- в примечании № 2 и № 3 к ст.158 УК РФ;
- в п.4 Пост. № 1 Пленума Верховного суда РФ “О практике применения судами законодательства об ответственности за бандитизм” от 17.01.1997г., где говорится, что “об устойчивости банды могут свидетельствовать, частности, такие признаки, как стабильность её состава, тесная взаимосвязь между её членами, согласованность их действий, постоянство форм и методов преступной деятельности, длительность её существования и количество совершенных преступлений”;
- в комментарии к ст. 105 УК РФ под ред. Бойко .И., где говорится: “Убийство из хулиганских побуждений может быть совершено как с прямым, так и с косвенным умыслом”.

**Задача 6.** Гражданин Азарбайджана Алиев, следуя поездом Москва-Баку, на станции Ростов-Главный нанес ножевое ранение своему соотечественнику Мирзоеву, причинив ему тяжкий вред здоровью. *По уголовному закону какой страны следует привлечь к ответственности Алиева?*

**Задача 7.** Матрос одного из иностранных судов, находясь в г. Архангельске, употребил спиртные напитки и начал бить стекла в помещении дискотеки “Помор”. При его задержании сотрудниками полиции он оказал сопротивление, ударил бутылкой по голове сержанта полиции Иванова, причинив последнему вред здоровью средней тяжести. *Возможно ли привлечение матроса иностранного государства к уголовной ответственности по закону РФ?*

**Задача 8.** Гражданин России Кафельников во время туристической поездки по Дании на автомобиле, взятом им напрокат, нарушил правила дорожного движения и сбил Густавсона, причинив ему тяжкий вред здоровью. Датским судом Кафельников за совершенное деяние был осужден к одному году и семи месяцам лишения свободы. После отбытия данного наказания

Кафельников возвратился в Новосибирск, где он постоянно проживал. *Подлежит ли Кафельников уголовной ответственности по уголовному законодательству России за преступление, совершенное им в Дании? Изменится ли решение вопроса, если Кафельников не был привлечен к ответственности в Дании?*

**Задача 9.** В поезде Москва-Киев у гражданина России Петухова был украден чемодан. Потерпевший обнаружил кражу при следовании поезда по территории России, о чем заявил проводнику вагона и сопровождающему поезд работнику полиции. Принятыми мерами розыска в этом же поезде, когда он следовал по территории Украины, были задержаны граждане Армении - Петросян и Саакян, у которых были найдены и изъяты похищенные вещи. *По уголовному закону какой страны следует привлечь к ответственности Петросяна и Саакяна?*

Вариант: Преступление было совершено на территории Украины.

**Задача 10.** Самолет российской авиакомпании совершал рейс Москва — Джакарта (Индонезия). Находясь в открытом воздушном пространстве над территорией Непала, лайнер был захвачен вооруженными террористами - Дубулом и Немичем, которые угрожая взорвать самолет, вынудили командира корабля совершить посадку в аэропорту города Мандалай (Бирма). *По УК какого государства подлежат ответственности Дубул и Немич, если:*

*а) они являлись гражданами РФ;*

*б) Дубул — гражданин Индонезии, Немич — лицо без гражданства?*

**Задача 11.** Находясь в туристической поездке в Италии, житель г. Воронежа Василенко совершил кражу телефонного аппарата, двух ваз и постельного белья из номера гостиницы, где он проживал. По возвращении домой он был затребован властями Италии для привлечения его к уголовной ответственности. *Какими должны быть действия компетентных органов РФ?*

**Задача 12.** Сторожевой корабль ВМФ России прибыл в порт Варна, где во время посещения корабля болгарскими гражданами российский матрос Вандыш, находившийся в нетрезвом состоянии, подрался с болгаринном Георгиевым, причинив ему вред здоровью средней тяжести. *По уголовному закону какой страны следует привлечь к ответственности матроса Вандыша?*

**Задача 13.** Находясь в туристической поездке в Египте, гражданин России Карабанов учинил драку с гражданами Украины, в процессе которой причинил одному из них тяжкий вред здоровью. Судом Египта Карабанову было назначено наказание в виде 5 лет лишения свободы. Однако, отбыв одну треть этого срока, он был освобожден и вернулся в Россию. *Возможно ли привлечение к уголовной ответственности Карабанова за совершенное преступление по уголовному кодексу РФ?*

**Задача 14.** Посол Канады в Москве, управляя собственным автомобилем в нетрезвом состоянии, совершил наезд на гражданина Росси Дробина, который вскоре скончался. *Возможно ли привлечение к уголовной ответственности посла иностранного государства за совершенное преступление по уголовному кодексу РФ?*

**Задача 15.** Матрос Иванихин, являясь российским гражданином, работал по найму на сухогрузе “Стар”, приписанном к порту Глазго (Великобритания). Во время стоянки корабля под разгрузкой в порту г. Роттердам (Голландия), Иванихин поссорился с матросом Вырейко,

гражданином Украины, и причинил ему тяжкий вред здоровью. *По уголовному закону какого государства подлежит ответственности Иванихин?*

Вариант: Во время ссоры Вырейко причинил Иванихину тяжкий вред здоровью.

**Задача 16.** Руководитель одной из российских шоу-групп - Ярунин во время пребывания на гастролях в Финляндии после очередного концерта совершил изнасилование несовершеннолетней гражданки Силамяэ, которая зашла к нему в гримерную выразить восхищение выступлением группы. Через несколько дней, когда шоу-группа возвратилась в Россию, Силамяэ обратилась в полицию с требованием привлечь к ответственности Ярунина. Правоохранительные органы Финляндии потребовали от российских властей выдачи Ярунина для привлечения его к уголовной ответственности. *Решите вопрос о выдаче гражданина Ярунина и его ответственности.*

**Задача 17.** Гражданин Швеции - Хольм, находясь в РФ, был задержан в связи с делом об убийстве. На предварительном следствии выяснилось, что год назад, будучи у себя на родине, Хольм участвовал в выпуске фальшивых денежных купюр РФ различного достоинства, всего на сумму 100 тыс. рублей. *Подлежит ли Хольм уголовной ответственности по Уголовному кодексу РФ за изготовление фальшивых денежных купюр РФ? Изменится ли ваше решение, если Хольм участвовал в изготовлении фальшивых долларов Австралии?*

**Задача 18.** Гражданин России Ростовцев, следуя в поезде Брест-Москва во время следования состава по территории Белоруссии в состоянии опьянения причинил тяжкий вред здоровью гражданина Польши Бжезинскому. Телесное повреждение было нанесено 31 декабря 1996 г., а 2 января 1997 г. несмотря на оказанную помощь в г. Москве Бжезинский от полученных повреждений скончался.

Определите место и время совершения данного преступления. Как в уголовном законе определяется понятие места совершения преступления?

Какой уголовный закон должен применяться в этом случае?

**Задача 19.** В 1989 году гражданин РФ Петренко приобрел у не установленных лиц пистолет системы Макарова и хранил его у себя без соответствующего разрешения. В феврале 1997 г. Петренко был задержан с данным пистолетом работником полиции.

Что считается временем свершения длящегося преступления?

В 1989 году в ч. 1 ст. 218 УК РСФСР 1960 г. за данное преступление было предусмотрено наказание в виде лишения свободы до 5 лет; в 1995 году санкция ч.1 ст.218 УК РСФСР была изменена - предусмотрено лишение свободы от 3 до 8 лет.

*Что такое «обратная сила уголовного закона»? Какие законы наделяются по УК РФ обратной силой?*

*Ознакомьтесь с ч.1 ст.222 УК РФ 1996 г. Какой из названных уголовных законов следует применять в данном случае.*

**Задача 20.** В 1992 г. Игнатенко был осужден за убийство из ревности к 8 годам лишения свободы. В соответствии со ст. 53<sup>1</sup> УК РСФСР 1960 г. к лицам, совершившим преступления данной категории условно-досрочное освобождение от наказания не применялось. В связи с вступлением в силу нового УК РФ 1996 г. по истечении двух третей срока наказания Игнатенко обратился с ходатайством в суд об условно-досрочном освобождении от наказания.

*Может ли быть применена в этом случае ст. 79 УК РФ? В каких случаях уголовный закон имеет обратную силу? Что следует понимать под уголовным законом, иным образом*

*улучшающим положение лица? Распространяется ли такой уголовный закон на лиц, отбывающих наказание, и лиц, имеющих судимость?*

**Задача 21.** 23 декабря 1996 года Хайрутдинов, решив избавиться от конкурента, склонил своего приятеля Паршикова к убийству последнего, предложив в качестве вознаграждения сумму, равную 3000 долларов. 27 декабря 1996 г. Паршиков обратился к Игнатову с просьбой одолжить ему огнестрельное оружие, на которое тот имел соответствующее разрешение. При этом Паршиков объяснил Игнатову для какой цели ему нужно оружие и передал ему за услугу сумму, равную 1000 долларов. 28 декабря 1996 г. Игнатов принес оружие Паршикову. 2 января 1997 г. Паршиков, подкараулив конкурента Хайрутдинова у подъезда, убил его выстрелом в голову.

*Назовите принципы действия уголовного закона во времени? Что считается временем совершения преступления при его совершении в соучастии? Какой уголовный закон следует применить к подстрекателю, пособнику и исполнителю данного преступления?*

**Задача 22.** 21 ноября 1996 г. Сакуров совершил побег из исправительного учреждения, где он отбывал лишение свободы за разбойное нападение. В марте 1997 г. Сакуров был задержан работниками полиции и в последующем осужден.

*Каков порядок вступления уголовного закона в силу?*

*Что признается временем совершения преступления в УК РФ? Определите момент окончания преступления, совершенного Сакуровым. Какой уголовный закон следует применить в данном случае (УК РСФСР 1960 г. или УК РФ 1996 г.)?*

**Задача 23.** По приговору суда 30 сентября 2003г. Ежиков осужден по п. «б» ч.4 ст. 290 УК РФ с применением ст. 64 УК к пяти годам лишения свободы с конфискацией имущества. 8 декабря 2003г. был принят Федеральный закон №162-ФЗ «О внесении изменений и дополнений в Уголовный кодекс Российской Федерации», в соответствии с которым п. «б» ч.4 ст.290 был признан утратившим силу. Адвокат в надзорной жалобе просил переqualифицировать действия Ежикова на ч.1 ст. 290 УК РФ, поскольку новый закон наделен обратной силой.

Преступление, предусмотренное ч.1 ст.290 УК, относится к категории преступлений средней тяжести и наказание Ежиков должен отбывать в колонии-поселении. Кроме того, названным законом исключен дополнительный вид наказания – конфискация имущества.

*Ознакомьтесь с ч.1 ст.290 УК РФ и сопоставьте его положения с соответствующими предписания названного Федерального закона.*

*Можно ли признать последние обладающими обратной силой? Следует ли считать жалобу адвоката обоснованной?*

**Задача 24.** Матрохин, работая в одном из туристических агентств, разъезжал по городам России, Украины и Белоруссии с целью сбора денег для поездки на экскурсии по городам Европы. Собранные деньги Матрохин присваивал.

Всего в городе Харькове он собрал и присвоил 35 тыс. долларов, в г. Курске 15 тыс. долларов, в г. Смоленске - 7 тыс. долларов, где и был задержан правоохранительными органами.

*Что считается местом совершения преступления в данном случае? Как решается вопрос о месте совершения продолжаемых преступлений? По закону какого государства подлежит уголовной ответственности Матрохин?*

**Задача 25.** Гражданин Вьетнама Хо Чтан Сю, являясь студентом одного из российских вузов, занимался в г. Москве вымогательством денег у своих соотечественников.

*Как решается вопрос об уголовной ответственности иностранных граждан и лиц без гражданства в случае совершения ими преступления на территории РФ? Что понимается под территорией РФ? Решите вопрос об уголовной ответственности Хо Чтан Сю?*

**Задача 26.** Военнослужащий Семенов из состава воздушно-десантного подразделения Минобороны РФ, дислоцирующегося на территории Хорватии, из хулиганских побуждений нанес гражданину Хорватии Слобочу удар ножом в область грудной клетки, причинив средней тяжести вред здоровью.

Власти Хорватии обратились к российским органам с требованием о выдаче Семенова для привлечения к уголовной ответственности, так как преступление было направлено против гражданина Хорватии.

*Как решается вопрос об уголовной ответственности российских военнослужащих? По закону какого государства должен нести уголовную ответственность Семенов?*

**Задача 27.** Сын военного атташе одного из посольств иностранного государства в г. Москве Амстронг в состоянии опьянения совершил изнасилование семнадцатилетней гражданки России Павловой. При пресечении его действий Амстронг оказал сопротивление работникам полиции.

*Какие категории лиц пользуются дипломатическим иммунитетом? Как решается вопрос об уголовной ответственности таких лиц в случае совершения или преступления на территории РФ? Могут ли они быть задержаны на месте совершения преступления? Как следует решить вопрос об уголовной ответственности Амстронга?*

## **Раздел 2. Преступление**

**Задача 1.** Проходившего мимо магазина Михеева остановили два подростка и попросили купить на имевшиеся у них деньги спиртного, сказав Михееву, что уже были в магазине, подрались с продавцом и поэтому им ничего не продадут, при этом они дали Михееву деньги для покупки спиртных напитков. Поверив подросткам, Михеев зашел в магазин и на данные ему подростками деньги попытался купить спиртное. Денежные купюры оказались поддельным, и Михеев был задержан. *Содержат ли действия Михеева состав преступления?*

**Задача 2.** Водитель Пятов, проезжая по городу, грубо нарушил правила дорожного движения: заметно превысил скорость, при обгоне заехал на осевую линию и создал аварийную ситуацию. Лишь чудом водителю встречной машины удалось избежать столкновения.

*Ознакомьтесь со ст. 264 УК РФ и определите содержатся ли признаки состава преступления в деянии Пятова? К какой категории тяжести относится преступление, предусмотренное ч. 1 и ч. 2 ст. 264 УК РФ. Определите вид состава данного преступления.*

**Задача 3.** Супруги-пенсионеры Ивановы владели приусадебным участком земли и выращивали на нем картофель. В одном году они позволили обработать землю и посадить картофель своему зятю Петрову, договорившись, что урожаем обе семьи будут пользоваться сообща. К осени между семьями испортились отношения, и старики Ивановы вообще отказали зятю в посещении усадьбы. Тогда Петров ночью тайно выкопал весь урожай картофеля, которого набралось 30 ведер, и вывез его на автомашине. Супруги Ивановы обратились в полицию с просьбой о привлечении Петрова к уголовной ответственности за кражу. *Изучите ст. 158 УК (кража) и определите:*

*а) Сколько составов преступлений предусмотрено этой статьей*

*б). Имеется ли в действиях Петрова состав кражи.*

**Задача 4.** Житов, находясь в нетрезвом состоянии в квартире своей знакомой Зиновенко, после ссоры с ней облил мебельным лаком и водкой пол, палас, матрац, перину, телевизор и другие вещи, затем поджег указанное имущество с целью уничтожения. Во время возникшего пожара сгорела часть имущества на сумму 15 тыс. рублей, после чего пожар был потушен. *Определите родовой, видовой и непосредственный объекты совершенного Житовым преступления.*

**Задача 5.** Во время спектакля Швецова незаметно вытащила из сумочки Дмитриевой жетон на получение одежды в гардеробе, после чего получила по нему пальто женское, стоимостью 7 тыс. рублей. *Определить общий, родовой, видовой, непосредственный объекты совершенного преступления.*

**Задача 6.** Эльберт в состоянии опьянения во время ссоры с Карнаух, с которой проживал одной семьей, нанес ей не менее пяти ударов шваброй по голове, после чего столкнул потерпевшую в погреб, облил бензином и поджег. Смерть Карнаух последовала от обширного термического ожога 3-ей степени площадью 20-25% поверхности тела. *Определить общий, родовой, видовой и непосредственный объекты совершенного преступления*

**Задача 7.** Кузнецов с целью кражи чужого имущества ударами ног пробил пролом в нижней части входной двери квартиры, принадлежащей Болтенкову, после чего проник в эту квартиру и похитил 14 хрустальных фужеров, две хрустальные вазы, утюг и 2 бутылки водки, на общую сумму 7612 руб.

*Проанализируйте признаки объективной стороны совершенного Кузнецовым преступления.*

**Задача 8.** Во дворе дома к Тихомировой и Чернышевой подошли незнакомые Цыхоцкий, Юматов и Сердюк, познакомились и пригласили девушек провести вечер, послушать музыку. Эти молодые люди вели себя сдержанно, вежливо и у Тихомировой и Чернышевой опасений не вызывали, поэтому последние согласились с предложением юношей, предупредив их, что в 22 часа они уйдут домой. Ребята привели девушек в квартиру друга, находившегося в командировке. Квартира, ключи от которой были у Цыхоцкого, была расположена на 9 этаже многоквартирного дома. В 22 часа Тихомирова и Чернышева собрались уходить, оделись, однако Юматов, действуя согласованно с Сердюком и Цыхоцким, закрыли дверь квартиры на замок. С целью изнасилования девушек Сердюк, Юматов и Цыхоцкий стали оказывать на них психическое воздействие, требуя совершить с ними половой акт, пытались сломить их сопротивление. Заведя Тихомирову на кухню и угрожая ей физической расправой, Цыхоцкий и Юматов требовали от неё вступить в интимную связь. Сердюк добивался того же в коридоре от Чернышевой, а затем пришел на кухню. Здесь, посоветовавшись между собой, они оставили девушек одних на кухне, предлагая им согласиться на их требования. Воспринимая угрозы как реальную опасность для жизни, Тихомирова и Чернышева стали предпринимать меры, чтобы позвать на помощь. Чернышева удерживала дверь кухни, а Тихомирова вылезла из окна кухни на лоджию, пыталась перелезть на лоджию 8 этажа, но сорвалась и разбилась насмерть. После этого Юматов, Сердюк и Цыхоцкий скрылись.

*Решите вопрос о наличии причинной связи между действиями Юматова, Сердюка, Цыхоцкого и смертью девушки.*

**Задача 9.** Коростылев в запрещенное время на территории заповедника охотился на пятнистого оленя, но его действия были пресечены лесничим Шишкиным, установившим факт

незаконной охоты. *Ознакомьтесь со ст. 258 УК РФ. Влияет ли на квалификацию содеянного Коростылевым место совершения преступления?*

**Задача 10.** Во время спектакля Швецова незаметно вытащила из сумочки Дмитриевой жетон на получение одежды в гардеробе, после чего получила по нему пальто женское, стоимостью 7 тыс. рублей.

*Определить признаки объективной стороны совершенного преступления.*

**Задача 11.** Студент 5-го курса юридического факультета СГУ Суслов, узнав от своего брата, сотрудника оборонного завода сведения, составляющие государственную тайну, поделился ею со своими сокурсниками, с которыми распивал спиртные напитки. За разглашение государственной тайны Суслов был привлечен к уголовной ответственности по ст. 283 УК РФ.

*Правильен ли приговор суда? Можно ли признать Суслова субъектом преступления, предусмотренного ст. 283 УК?*

**Задача 12.** Иванов, поссорившись с Гусевым, ударил его кулаком в лицо. От удара Гусев упал, стукнувшись головой о паребрик. В результате удара о паребрик у Гусева произошел перелом основания черепа, от которого он на месте происшествия скончался. *Определить признаки субъекта и субъективной стороны совершенного преступления.*

**Задача 13.** 55-летний Багров женился на 20-летней Мониной. Через некоторое время он стал подозревать ее в супружеской неверности. Мстя за измену, Багров в порыве ярости задушил жену. Проведенной в ходе разбирательства судебно-психиатрической экспертизой установлено, что Багров, совершая убийство, был вменяем, однако после совершения преступления, к моменту рассмотрения дела в суде, у него наступило психическое расстройство - заболел шизофренией, лишившей его способности осознавать фактический характер совершаемых действий.

*Подлежит ли Багров наказанию за убийство?*

**Задача 14.** В парке культуры и отдыха находящийся в состоянии алкогольного опьянения Выгодский ломал деревья, оскорблял прохожих, выражался нецензурными словами. При попытке сотрудника полиции задержать Выгодского, тот ударил полицейского и пытался убежать. Доставленный в ОВД, Выгодский продолжал буйствовать, ударом кулака разбил настенные часы, стоимостью 1500 руб.

*Подлежит ли Выгодский уголовной ответственности? Как решается вопрос об уголовной ответственности лиц, совершивших преступление в состоянии опьянения?*

**Задача 15.** 17 мая Ремковичу исполнилось 14 лет. В день своего рождения, после употребления спиртных напитков, Ремкович и его друзья пошли прогуляться по парку. Увидев, идущего навстречу им 15-летнего Козина, Ремкович решил продемонстрировать перед друзьями свою физическую силу и беспричинно нанес Козину 1 удар ногой в область паха и еще 2 удара кулаком в область печени, причинив вред здоровью средней тяжести. *Решите вопрос о привлечении Ремковича к уголовной ответственности по п. "д" ч.2 ст.112 УК РФ.*

**Задача 16.** Егоркин и Жучков в зимнее время года находились в командировке и проживали в комнате для приезжих. В один из дней они пригласили к себе гр. Максимову, с которой распили 4 бутылки водки. Когда Максимова оказалась в сильной степени опьянения, Егоркин, а затем Жучков, воспользовавшись беспомощным состоянием Максимовой, вступили с ней в



половую связь. Боясь ответственности, они решили избавиться от Максимовой, в ночное время вынесли её из помещения на улицу, и положили раздетую на снег. Максимова от переохлаждения тела умерла.

*Определите форму вины Егоркина и Жучкова по отношению к изнасилованию и к наступлению смерти Максимовой. Укажите признаки субъектов совершенных преступлений.*

**Задача 17.** Иванов, поссорившись с Гусевым, ударил его кулаком в лицо. От удара Гусев упал, стукнувшись головой о паребрик. В результате удара о паребрик у Гусева произошел перелом основания черепа, от которого он на месте происшествия скончался.

*Определить признаки субъекта и субъективной стороны совершенного преступления.*

**Задача 18.** Селезнев и Пузин совершили ограбление. Селезнев, опасаясь, что Пузин может его выдать, если они будут задержаны, решил избавиться от последнего. Он вырыл в лесу яму, закрыл ее ветками и пригласил Лузина на пикник. В лесу он повел Лузина таким образом, чтобы тот угодил в яму. При падении Пузин сломал позвоночник. Когда он стал просить Селезнева о помощи, тот отказал ему и, забросав яму ветками, скрылся. Через две недели, вернувшись на это место, он обнаружил труп Лузина.

*Проанализируйте субъективную сторону совершенного Селезневом преступления.*

**Задача 19.** Кинчура, Саватов и Близких договорились совершить кражу вещей из контейнеров, находившихся на площадке станции Осиновая. Пользуясь отсутствием охраны, они вскрыли контейнер, из которого взяли 2 чемодана, ящик с ценной посудой, обувь, книги и другие предметы Литвинцева, перевозившего по железной дороге свои личные вещи к новому месту жительства. По описи стоимость этих вещей составляла 36600 руб., а фактически они стоили 62210 руб.

Спустя 2 часа они с целью хищения вернулись на контейнерную площадку. Кинчура вскрыл другой контейнер, принадлежащий горпромторгу, изъял из него несколько ковров по цене 2870 руб., на общую сумму 13230 рублей. Втроем они перенесли ковры к гаражам. При погрузке похищенного в автомашину виновные были задержаны.

*Что понимается под объектом преступления? Раскройте содержание и уголовно-правовое значение объекта преступления. Какие общественные отношения нарушены преступными действиями виновных?*

**Задача 20.** Районным судом Хайкулин осужден по части 1 ст. 166 УК за неправомерное завладение автомобилем без цели хищения. Он признан виновным в том, что, работая охранником, вечером самовольно уехал домой из автогаража организации «Нерудматериалы» автомашине, принадлежащей этой организации, но на улице был задержан работниками полиции.

*Имеется ли в данном случае объект преступления, предусмотренный ст. 166 УК? Все ли общественные отношения находятся под охраной уголовного закона? Дайте правовую оценку содеянному.*

**Задача 21.** К Петровой в ночном клубе «Арлекино» приставал находящийся в состоянии алкогольного опьянения Кудрявцев. Петрова оттолкнула от себя нетвердо стоящего на ногах Кудрявцева, от толчка Кудрявцев упал ударившись головой о бетонный выступ стены. От этого удара у Кудрявцева наступил тяжкий вред здоровью.

*Имеется ли причинная связь между действиями Петровой и тяжким вредом здоровью Кудрявцева?*

**Задача 22.** Соловьев с целью кражи вещей из квартиры Гаврилова взломал замок и прошел в квартиру. Гаврилов застал Соловьева на месте преступления. Сорвал со стены охотничье ружье Гаврилов с целью напугать Соловьева крикнул «Стой! Стрелять буду». Вопреки этому Соловьев выпрыгнул в окно.

Сбежав вниз, Гаврилов обнаружил, что Соловьев уже мертв. Судебно-медицинский эксперт установил, что смерть наступила от открытого перелома кистей основания черепа, который мог быть результатом падения со второго этажа на чугунную крышку колодца.

*Состоит ли в причинной связи действия Гаврилова со смертью Соловьева?*

**Задача 23.** Во время дежурства на городском пляже спасатель Сидоров за вознаграждение предоставил служебную моторную лодку покататься отдыхающим. Несовершеннолетние Хамидуллин и Юсупов, в нарушение установленных правил, катались на водном велосипеде, перевернулись и стали тонуть. Сидоров поплыл к ним на помощь, но не успел, несовершеннолетние погибли.

*Совершил ли Сидоров общественно опасное деяние? Является ли поведение Сидорова причиной смерти несовершеннолетних?*

**Задача 24.** Светлов и Голиков пригласили домой Елисееву, где распили две бутылки вина. Когда девушка собралась домой, они не пустили ее и предложили вступить в половую связь, при этом угрожали, в случае отказа, физической расправой. Когда Светлов, сняв одежду стал подходить к Елисеевой, она забралась на подоконник и просила не трогать ее и не приближаться к ней, иначе она выпрыгнет из окна. Светлов не обращая внимания на просьбы девушки стал подвигаться к окну. Елисеева выбросилась из окна 10-го этажа.

*Находятся ли в причинной связи с действиями Светлова и Голикова смерть Елисеевой? Признаки какого состава преступления имеются в деянии Светлова и Голикова?*

**Задача 25.** Шалый, младший офицер мотострелкового полка Российской армии, расквартированного в одном из государств на южной границе СНГ, угнал из расположения полка танк с намерением продать его одной из враждующих сторон. Прибыв в достаточно удаленный от воинской части населенный пункт, Шалый стал наводить справки о возможных покупателях. В это время оставшийся без присмотра танк похитили неизвестные лица.

*Какое преступление совершено Шалым - воинское или общеуголовное? Дайте юридическую оценку действий Шалого?*

**Задача 26.** Одинцов, работая главным бухгалтером крупного завода, более 2-х недель готовил годовой отчет и почувствовал переутомление. Снять его он решил путем употребления спиртных напитков, купив для этой цели бутылку коньяка. Пригласив к себе в кабинет своего заместителя Голубева, он предложил в конце рабочего дня и перед Новым годом выпить по рюмке коньяка. После провозглашения двух тостов Одинцов неожиданно схватил калькулятор и бросил его в лицо Голубеву. Затем он вскочил со стула и с криком бросился к окнам, стал срывать шторы и рвать их. После этого подошел к шкафу, в котором были уложены бухгалтерские документы и с большой силой швырнул его на пол, после чего долго смеялся. Пытавшегося успокоить его Голубева оттолкнул от себя, пошел к своему рабочему столу, сел в кресло и уснул. Прибывшие по вызову работники полиции долго не могли его разбудить, а когда он проснулся, был очень удивлен содеянным, заявив, что ничего не помнит.

*Какую уголовно-правовую оценку может получить подобного рода состояние опьянения? Подлежит ли Одинцов уголовной ответственности за содеянное? Ознакомьтесь со ст.ст.21-23 и 213 УК.*

**Задача 27.** Органы предварительного расследования привлекли к уголовной ответственности четырнадцатилетнюю Майорову и Гаманькову- шестнадцати лет, по ст.105 и ст.125 УК РФ.

Майорова и Гаманькова, путешествуя по стране без ведома родителей, оказались в Москве без денег на обратный проезд до Ижевска. Подруги решили познакомиться с кем- либо из местных мужчин, напроситься к нему в гости, дать снотворное, после чего совершить кражу денег или ценностей для приобретения билетов. 46-летний Петров, с которым они познакомились, пригласил их к себе в гости. Под предлогом необходимости покупки продуктов и спиртных напитков он отправил Гаманькову в магазин, а сам стал приставать к Майоровой с намерением вступить с ней в половую связь. Получив отказ, Петров силой придавил Майорову к полу и стал срывать с нее одежду. В это время из магазина вернулась Гаманькова, которая, увидев происходящее, нанесла Петрову удар в спину кухонным ножом. Майорова, воспользовавшись замешательством хозяина квартиры, встала и тоже нанесла Петрову два удара по голове тяжелым утюгом. Несовершеннолетние забрали из квартиры деньги, ценные вещи, некоторые продукты и, оставив хозяина в бессознательном состоянии, скрылись с места происшествия. Спустя два дня Петров был обнаружен мертвым в своей квартире.

*Дайте уголовно-правовую оценку содеянному. Можно ли согласиться с квалификацией содеянного Майоровой и Гаманьковой? Укажите признаки субъекта преступления. Какими обстоятельствами обусловлен дифференцированный подход законодателя в решении вопроса о возрасте уголовной ответственности?*

**Задача 28.** Военнослужащие срочной службы Томилин и Карпов, находясь в краткосрочном отпуске, отправились на лодке на рыбалку. Приехав на запланированное место, Томилин достал из рюкзака гранату «Ф-1», похищенную им со склада своей воинской части, и предложил Карпову использовать ее для глушения рыбы, на что последний согласился. От взрыва брошенной на мелководье гранаты разлетелись осколки, один из которых попал в голову Карпова, и тот на месте скончался.

*Какими признаками характеризуется субъективная сторона преступления? Какие признаки вины имеются в действиях участников рыбалки? Дайте анализ субъективной стороны содеянного Томилиным.*

**Задача 29.** Директор фермы Кабиров сделал замечание кочегару котельной Мухитову по поводу халатного отношения к работе, в результате чего в телятнике мерзнет молодняк. Находящийся в состоянии алкогольного опьянения Мухитов воспринял его упрек как личное оскорбление. Слив с грузовика ведро бензина, он подошел к зданию правления и швырнул это ведро в окно кабинета директора, после чего бросил туда зажженный коробок спичек. Директору фермы и посетителям, находившимся в этот момент в кабинете, удалось выскочить на улицу. Здание сгорело полностью.

*Какое суждение относительно формы и вида вины Мухитова можно высказать исходя из анализа обстоятельств содеянного? Ознакомьтесь со ст.ст.105, 167, 168, 205, 213 УК.*

**Задача 30.** Киселев с родственниками своей жены Елкиной А., Елкиным Б и Зариповой вечером распивал спиртные напитки у себя в квартире. Из-за неприязненных отношений

между Киселевым и Елкиным Б. возникла ссора, в ходе которой Киселев взял со стола нож и нанес им удар в область сердца Елкину Б., причинив последнему тяжкий вред здоровью.

*По каким признакам объективной стороны можно определить направленность умысла. Ознакомьтесь со ст. ст. 105, 111 УК РФ и сделайте вывод о направленности умысла Киселева. Каким мотивом руководствовался виновный совершая преступление?*

**Задача 31.** Боков, находясь в нетрезвом состоянии, открыл беспорядочную стрельбу из охотничьего ружья по проходившим мимо дома людям. В результате этих действий один человек получил тяжелое ранение, а двое граждан были легко ранены. Бокову было предъявлено обвинение в покушении на убийство общеопасным способом.

*Правильно ли оценили действия Бокова следственные органы?*

**Задача 32.** Тимохин пригласил несколько подростков пойти с ним к кювету около полотна железной дороги, где неизвестные парни насилуют какую-то женщину. При этом Тимохин заявил, что он также намерен вступить с потерпевшей в половую связь. По прибытии к месту преступления Тимохин спустился в кювет, где находилась потерпевшая, но тут же был задержан ратниками милиции. Допрошенный по делу Тимохин показал, что если бы не пришли работники милиции, то также изнасиловал бы женщину.

*Подлежит ли Тимохин уголовной ответственности? Проведите отграничение обнаружения умысла от приготовления к преступлению.*

**Задача 33.** Николаев и Шилов, вооружившись обрезам, на мотоциклах приехали на полигон старательской артели. Они связали 2-х рабочих и завладели 40 кг золотого концентрата, после чего уехали с места происшествия. По дороге, в нескольких километрах от полигона они были задержаны. Было установлено, что в похищенном концентрате золота было лишь 5 г, хотя обычно содержание в нем золота бывает в сотни раз больше, на что и рассчитывали виновные.

*Является ли данное преступление оконченным? Влияет ли направленность умысла виновного на определение стадий совершения преступлений?*

**Задача 34.** Будучи в нетрезвом состоянии, Игумнов зашел в комнату общежития, где проживала бригада плотников, и учинил там ссору с Костроминым, приставал к другим жильцам, в связи с чем был удален из комнаты. Спустя некоторое время Игумнов пришел в общежитие с двухствольным оружием и со словами: «Всех перестреляю», - произвел через фанерную дверь комнаты плотников 5 выстрелов дробовыми зарядами. При этом он причинил Костромину и Полякову легкий вред здоровью. Установлено, что комната плотников была небольших размеров и вся ее площадь при выстрелах находилась в районе поражения дробью.

*Как надлежит квалифицировать действия Игумнова? Проведите отграничение покушения на преступление от приготовления к преступлению и оконченного преступления.*

**Задача 35.** Бураков ночью охранял свой огород, расположенный вблизи дороги, на который совершали набеги деревенские подростки. Услышав громкий смех и разговоры возвращающей из клуба молодежи, он в целях предотвращения хищения овощей произвел в направлении идущих выстрел из двухствольного охотничьего ружья, ранив в обе ноги и грудь 18-летнего Шавло. В результате ранения потерпевший около 2-х месяцев находился на излечении в больнице.

*Бураков был осужден за покушение на убийство. Правильно ли суд квалифицировал действия Буракова? Возможно ли покушение на убийство с косвенным умыслом?*

**Задача 36.** Джабаров для собственного потребления приобрёл у неустановленного лица 970 г. марихуаны, после чего указанное наркотическое средство Джабаров хранил и потреблял у себя дома.

*Имеется ли в содеянном Джабаровым множественность преступлений? Изменится ли решение, если будет установлено, что Джабаров, после приобретения наркотического средства, по просьбе Ильясова, подарил последнему 50г. марихуаны.*

**Задача 37.** Федоров, больной венерическим заболеванием, зная о своей болезни, изнасиловал несовершеннолетнюю Казанцеву и заразил ее.

*Укажите, что именно совершил Федоров: единичное преступление или множественность преступлений?*

**Задача 38.** Колобов, осужденный по п.п. “г”, “д” ч. 2 ст. 161 УК РФ к трем годам лишения свободы, через 6 месяцев после отбытия наказания был задержан при проникновении в квартиру с целью кражи.

*Какая форма множественности преступлений усматривается у Колобова?*

*Вариант: Через 6 месяцев после отбытия наказания Колобов совершил простое убийство (ч.1 ст. 105 УК РФ).*

**Задача 39.** Кононов был осужден на 4 года лишения свободы за нарушение правил дорожного движения, повлекшим гибель 2-х лиц, с лишением права управлять транспортным средством на 1 год. 8 1 Через два года после освобождения Кононов вновь, будучи за рулем автомашины, нарушил правила дорожного движения, сбил пешехода, причинив его здоровью тяжкий вред.

*Имеются ли в действиях Коконова признаки рецидива преступлений?*

*Вариант: Через четыре с половиной года после отбытия лишения свободы Кононов совершил разбой – преступление, предусмотренное ч.1 ст.162 УК РФ.*

**Задача 40.** 19-летний Крюков уговорил 14-летнего Огурцова проникнуть через форточку в одну из квартир, расположенных на первом этаже жилого дома, и похитить деньги и иное ценное имущество. На следующий день Огурцов через окно проник в квартиру Семенова и похитил 45000 руб. и магнитолау, стоимостью 15000 руб. Похищенное имущество Огурцов передал Крюкову.

*Усматривается ли в содеянном Крюковым признаки множественности преступлений или совершенное им деяние образует единичное преступление?*

**Задача 41.** Буланова с целью кражи зашла в обувной магазин. Положив в сумку левый сапог, она незаметно вынесла его из секции и спрятала на улице. Возвратившись в магазин, она таким же образом попыталась вынести правый сапог, однако при выходе на улицу была задержана работниками полиции.

*На какой стадии были пресечены преступные действия Булановой? Усматривается ли в ее действиях совокупность преступлений?*

**Задача 42.** Демин из мести, возникшей на почве личных неприязненных отношений, с целью уничтожения имущества Гаршина А. в ночное время поджог его дачный домик. При пожаре погиб находящийся в домике Гаршин А., а его жене Гаршиной И. причинены обширные ожоги, повлекшие длительное расстройство здоровья. В момент поджога Демин предполагал, что в домике могут находиться Гаршины, но относился к их судьбе безразлично.

*Укажите, одно или несколько преступлений совершил Демин. Если вы считаете, что имеет место сложное единичное преступление, укажите его вид. Если усматриваете наличие признаков нескольких составов преступлений, определите форму и вид множественности преступлений.*

**Задача 43.** Между супругами Л. Ивановым и К. Ивановой произошла серьезная ссора. Л. Иванов нанес несмертельный удар кулаком К. Ивановой в лицо, после чего жена схватилась за нож, которым нанесла удар мужу в области живота. *Как в данном случае разграничить квалификацию покушения на убийство и умышленное причинение тяжкого вреда здоровью Л. Иванову К. Ивановой?*

**Задача 44.** И., зная о совершенном ее сыном Игорем убийстве, не сообщила органам власти о данном факте. Более того, она укрывала сына, отправив его на дачу к родственникам. Соседям, узнавшим о факте убийства, а также следователю, она заявила, что не видела сына после совершения преступления и о том, что она не знает, где он находится. *Можно ли Ивченко привлечь к ответственности за недонесение либо укрывательстве?*

**Задача 45.** А., Г. и С. из хулиганских побуждений напали на В. и начали избивать его. А. наносил удары ногами, Г. бил палкой, а С. использовал отвертку. От полученных повреждений В. скончался на месте совершения преступления. *Являются ли виновные соучастниками убийства?*

**Задача 46.** С., Х. и Д. распивали спиртные напитки в сквере поселка. К ним подошел пьяный Е. и попросил показать дорогу к дому М. С. и Х. согласились и пошли с Е. Дорошенко последовал за ними. По дороге С. и Х. договорились совершить ограбление. Вначале С., а затем и Х. наносили удары кулаками и ногами в 11 различные части тела. Экспертизой впоследствии установлено, что Е. были причинены повреждения, оцененные как легкий вред здоровью, вызвавший незначительную стойкую утрату трудоспособности. С. и Х. сняли с потерпевшего кожаную куртку и туфли общей стоимостью 62 500 руб. С. куртку взял себе. А туфли отдал стоявшему рядом и наблюдавшему за происходящим Д. *Дайте юридическую оценку содеянного каждому из участников события.*

**Задача 47.** Федоров зашел в магазин перед его закрытием. Там он бросил на пол большую сумку, достал из-под плаща автомат и скомандовал: «Всем стоять, ограбление!». При этом он стал присоединять к автомату магазин с патронами, но продавец Миронова, вцепившаяся в оружие, не давала ему это сделать. В ответ Федоров несколько раз ее ударил, причинив легкий вред ее здоровью. Воспользоваться оружием и завладеть деньгами он не сумел, так как был обезоружен подбежавшими на помощь Мироновой гражданами.

*Определите стадию совершения преступления. Какое преступление совершил Федоров?*

**Задача 48.** Валеев, работавший на текстильной фабрике, в присутствии Светловой, также работавшей на фабрике, похитил в цехе ткань стоимостью 200 рублей, но при выходе с территории предприятия был задержан в ее проходной.

*Можно ли рассматривать совершенное Валеевым преступление как оконченное?*

**Задача 49.** Палкин и Крючков договорились ограбить ларек в соседнем селе. Захватив с собой орудие взлома, они пошли в это село. По пути следования они повстречали Ситнова, у которого отобрали наручные часы и перочинный нож. К месту расположения ларька в соседнем селе

Палкин и Крючков подошли на рассвете. Опасаясь быть замеченными, они отказались от хищения, решив это сделать в другое время. При возвращении домой преступники были задержаны.

*Дайте характеристику стадий совершенных Палкиным и Крючковым деяний. Имеется ли в действиях добровольный отказ от совершения преступления?*

**Задача 50.** Яшин и Куприянов договорились обокрасть квартиру Пахомова, воспользовавшись тем, что в ночь в квартире должна остаться одна престарелая мать хозяина квартиры. Накануне днем они достали деревянную лестницу и наняли автомашину для того, чтобы с похищенными вещами быстро скрыться с места происшествия. Опасаясь возможного обнаружения их в квартире и сопротивления со стороны Пахомовой, они решили захватить с собой холодное оружие. Яшин и Куприянов были задержаны работниками полиции при попытке купить два финских ножа у Савина.

*На какой стадии были пресечены преступные действия Яшина и Куприянова? Подлежит ли уголовной ответственности Савин? Назовите виды приготовления к преступлению. Определите грань между приготовлением и покушением на преступление.*

**Задача 51.** Никонов познакомился в здании железнодорожного вокзала с Хрустальевым и пригласил его в ресторан пообедать. Он помог Хрустальеву сдать в камеру хранения чемодан с вещами, после чего они пошли в ресторан. Во время застолья Хрустальев сильно опьянел. Воспользовавшись этим, Никонов незаметно вытащил жетон, с которыми направился в камеру хранения, чтобы похитить чемодан с вещами потерпевшего. При опускании жетона он был задержан.

*Определите стадию преступления, совершенного Никоновым. Назовите объективные признаки приготовления и покушения на преступление.*

**Задача 52.** Лукиных был признан виновным в покушении на изнасилование Ветровой и осужден по ч.3 ст.30 и п.п. «в» и «д» ч.2 ст.131 УК РФ.

В состоянии опьянения Лукиных пришел в квартиру Ветровой с целью изнасилования потерпевшей. Там он стал приставать к Ветровой, угрожая убийством, душить ее, требуя уступить его сексуальным домогательствам. Когда она закричала, Лукиных стал оттащить ее от входной двери. На крик потерпевшей пришла соседка Саблина и помешала насильнику довести свой умысел до конца.

Квалифицируя действия Лукиных по ч.3 ст.30 и п. «д» ч.2 ст.131 УК РФ, суд сослался на то, что потерпевшая в целях самозащиты сказала насильнику, что ей 17 лет, хотя на день совершения преступления ей исполнилось 18 лет.

По делу установлено, что Лукиных ранее судим по ст.15, ч.1 ст.117 УК РСФСР, судимость не погашена.

*Правильно ли квалифицированы действия Лукиных?*

**Задача 53.** Пуданский, работая трактористом фермы, во время перевозки похитил 150 кг семенной пшеницы и спрятал в лесополосе, чтобы в дальнейшем перевезти ее домой. Случайно обнаруживший это зерно Дубков перевез его к себе домой, полагая, что оно принадлежит ферме.

*Как должен быть решен вопрос об ответственности Пуданского и Дубкова? Определите стадии совершения кражи виновными.*

**Задача 54.** Казачков признан судом виновным в том, что в троллейбусе покушался на тайное хищение имущества Узденовой на сумму 9 тыс.рублей.

Он же и Кудаева признаны виновными в том, что в тот же день в троллейбусе у той же Узденовой открыто похитили золотую цепочку стоимостью 20 тыс.рублей, но были задержаны.

*Решите вопрос об уголовной ответственности указанных лиц.*

**Задача 55.** Судом установлено, что Казачков после неудавшегося хищения имущества у Узденовой, скрылся от преследования, но вскоре встретил Кудаеву, с которой договорился похитить имущество у той же Узденовой. Выследив потерпевшую, Казачков и Кудаева в троллейбусе с целью завладения чужим имуществом подошли к Узденовой. Кудаева сорвала с шеи Узденовой золотую цепочку и, воспользовавшись остановкой троллейбуса, выскочила из дверей, пытаясь убежать, но была задержана потерпевшей. Казачков пытался помочь Кудаевой скрыться и стал удерживать Узденову, но подоспевшими гражданами Казачков и Кудаева были задержаны и доставлены в полицию.

*Как должны быть квалифицированы действия виновных в этом случае? Определите стадию совершенных ими преступлений.*

**Задача 56.** Боков, находясь в нетрезвом состоянии, открыл беспорядочную стрельбу из охотничьего ружья по проходившим мимо дома людям. В результате этих действий один человек получил тяжелое ранение, а двое граждан были легко ранены. Бокову было предъявлено обвинение в покушении на убийство общеопасным способом.

*Правильно ли оценили действия Бокова следственные органы?*

**Задача 57.** 198. Лихачев и Фомин, удалявшие строительный мусор с крыши строящегося здания, вдвоем сбросили вниз тяжелую бетонную балку, не убедившись в безопасности своих действий. Балка упала на стоявшего внизу рабочего, причинив ему смерть.  
*Можно ли вести речь о соучастии Лихачева и Фомина в содеянном?*

**Задача 58.** Восемнадцатилетний Сакулин и шестнадцатилетний Долонин, действуя из хулиганских побуждений, избивали своего собутыльника ногами, обутыми в кирзовые сапоги, при этом наносили сильные удары в область головы и шеи. Смерть потерпевшего наступила в результате повреждений через несколько минут после начала избиения.

*Что такое соучастие в преступлении? Каковы его объективные и субъективные признаки? Охарактеризуйте форму и вид вины соучастников данного преступления.*

**Задача 59.** Петров обратился к своему приятелю Никонову с просьбой дать ему на несколько часов пистолет, который имелся у Никонова по характеру его работы. Петров объяснил ему, что он подозревает у своей собаки бешенство и хочет ее убить. Получив оружие, Петров в тот же день убил из него сослуживца Линькова, с которым у него были давние счеты.

*Проанализируйте объективные и субъективные признаки соучастия и решите, имеется ли соучастие в данном случае.*

**Задача 60.** Токарев, Карпов и Бушуев осуждены за умышленное убийство, сопряженное с изнасилованием. По этому же делу за пособничество осужден Рекунков.

Они были признаны виновными в совершении преступления при следующих обстоятельствах. Поздним вечером Токарев, Карпов, Бушуев и Рекунков в состоянии алкогольного опьянения встретили несовершеннолетнюю М. Имея умысел на ее



изнасилование, Токарев догнал потерпевшую и столкнул ее в овраг. С целью преодоления сопротивления потерпевшей, он зажал ей рот руками, сказав при этом Карпову и Бушуеву, чтобы они держали жертву за руки. От Рекункова он потребовал стоять на страже и в случае появления посторонних лиц предупредить об этом. Подчиняясь указанию Карпов и Бушуев схватили лежавшую на спине девушку за руки, а Токарев, продолжая закрывать ей рот, изнасиловал. Затем ее поочередно изнасиловали Карпов и Бушуев. Вскоре стоявший на страже Рекунков подал сигнал о приближении посторонних и преступники с места преступления скрылись. Потерпевшая на месте происшествия скончалась, смерть ее наступила от механической асфиксии в результате закрытия рукой верхних дыхательных путей.

*Что понимается под видом соучастия? Определите виды соучастников применительно к анализируемому преступлению. Определите форму соучастия.*

**Задача 61.** По уголовному делу установлено, что Архипов, одоббив преступный замысел Белова и Храмова о краже семян подсолнечника со склада, от предложения идти с ними на склад отказался, но попросил украсть для него один мешок на его долю и оставить его в условленном месте.

В тот же вечер Белов и Храмов по предварительной договоренности взломали крышу склада и похитили из него пять мешков семян, один из них оставили в канаве для Архипова, который в ту же ночь принес его к себе домой.

Что такое форма соучастия? Определите форму соучастия в данном преступлении. Определите роли перечисленных в задаче лиц. Охарактеризуйте объективные и субъективные признаки подстрекателя и пособника. Решите вопрос об уголовной ответственности каждого из указанных лиц.

**Задача 62.** Чемоданов осужден за соучастие в хищении имущества и вовлечение несовершеннолетних в совершение преступления. Он, будучи в нетрезвом состоянии, пришел на квартиру к учащимся техникума несовершеннолетним Павлову и Вильданову и предложил похитить из помещения техникума радиоприемники, на что они дали согласие. Он же разработал план преступления, определил функциональные роли.

Как установлено следствием, между всеми участниками преступной группы были заранее распределены роли, совместно разработан план хищения, а затем само хищение было совершено по предварительному сговору группой лиц с проникновением в помещение. В помещение согласно договоренности проник лишь Павлов. Вильданов принимал участие во взломе оконной решетки и подстраховывал от возможного появления посторонних.

Дайте характеристику видов соучастников. Охарактеризуйте объективные и субъективные признаки организатора преступления. Как изменится квалификация содеянного Чемодановым в случае не достижения несовершеннолетними возраста уголовной ответственности?

**Задача 63.** Ельцов и Мухаметшин осуждены за кражу имущества граждан по предварительному сговору группой лиц. Преступление было совершено при следующих обстоятельствах. Ельцов и Мухаметшин ночью приехали на автомашине на неорганизованную стоянку автотранспорта, где Мухаметшин вышел из автомобиля, а Ельцов стал наблюдать за окружающей обстановкой. Подойдя к автомашине «Жигули», Мухаметшин вскрыл багажник и вынул запасное колесо, но здесь же вместе с Ельцовым был задержан.

*Оцените правильность принятого судом решения. Могут ли распределяться роли при совершении преступления группой лиц по предварительному сговору?*

**Задача 64.** Приговором суда Фомин и Кротов осуждены за кражу с территории автозавода десяти колес и аккумуляторной батареи, которые они вывезли на автомашине, закрепленной за шофером завода Жуковым. Из материалов дела усматривается, что последний, заведомо зная о готовящемся преступлении, предоставил осужденным автомашину для вывоза похищенного с территории завода.

*Какова форма соучастия в данном случае? Решите вопрос об уголовной ответственности Жукова.*

**Задача 65.** Отиев и Киреев признаны виновными в пособничестве хищению чужого имущества, выразившемся, по мнению суда, в том, что они «систематически приобретали заведомо похищенный спирт, тем самым содействовали Хованскому в сбыте похищенного». Каждый из виновных по два раза купил похищенный спирт.

*Является ли вывод суда правильным? Что такое прикосновенность к преступлению и каковы ее виды? Чем отличается пособничество от приобретения имущества, заведомо добытого преступным путем?*

**Задача 66.** Сенькин осужден по ч. 4 ст. 111 УК РФ за причинение тяжкого вреда здоровью, повлекшее по неосторожности смерть потерпевшего, совершенное при следующих обстоятельствах. Между Сенькиным и Градским произошла ссора, в ходе которой Градский попытался ударить Сенькина кастетом по голове, но Сенькин выбил кастет из рук Градского и нанес ему руками и ногами множественные удары по голове и телу, причинив тяжкие телесные повреждения, повлекшие смерть.

В кассационной жалобе адвокат осужденного просил переквалифицировать деяние Сенькина на ч. 1 ст. 114 УК РФ, обосновав это тем, что Сенькин находился в состоянии необходимой обороны от нападения Градского, сопряженного с угрозой применения насилия, опасного для его жизни. Однако, защищаясь от общественно опасного посягательства Градского и нанося ему удары руками и ногами после того, как выбил кастет из рук и сбил его с ног, Сенькин превысил пределы необходимой обороны.

*Правил ли приговор суда?*

*Обоснованы ли доводы адвоката в части признания действий Сенькина как совершенных с превышением пределов необходимой обороны и в части квалификации деяния Сенькина?*

*Раскройте содержание понятия «превышение пределов необходимой обороны».*

**Задача 67.** Ранним утром 65-летняя одинокая пенсионерка Олалова вышла на свое подворье и обнаружила в сарае молодого мужчину, душащего ее кур. Взяв в руки топор, Олалова предупредила, что применит его для защиты себя и своей собственности. Однако мужчина, которым оказался Зубаров, не прекратил своих действий и, более того – оторвал зубами одной из куриц голову, пообещав, что сделает то же самое с Олаловой. Олалова, не дожидаясь исполнения угрозы в свой адрес, нанесла Зубарову удар топором по голове, причинив перелом костей основания черепа, от чего Зубаров тут же скончался.

*Действовала ли Олалова в состоянии необходимой обороны? Допущено ли ею превышение пределов необходимой обороны?*

*Как надлежит квалифицировать деяние Олаловой, если будет доказано, что она превысила пределы необходимой обороны в состоянии внезапно возникшего сильного душевного волнения?*

**Задача 68.** В городе Назарово было совершено несколько изнасилований, при этом некоторые женщины были задушены насильником. Информация об этом была опубликована в прессе, а

также объявлена по радио и телевидению. Поздно вечером студентка Молина, возвращаясь домой по темной безлюдной улице, услышала сзади торопливые шаги. Оглянувшись, она увидела мужчину, который быстро приближался к ней. Молина ускорила шаг, мужчина сделал то же самое. Полагая, что за ней гонится тот самый насильник, Молина подняла с земли камень и бросила его в мужчину, попав в висок. Мужчина упал. Впоследствии выяснилось, что им оказался приезжий Гридин, который хотел узнать дорогу к гостинице, а от полученного удара камнем тут же скончался. Но в тот момент Молина ничего этого не знала. Она склонилась к упавшему Гридину и стала осматривать рану, собираясь добить его.

В это время ее заметил проходивший по улице Лукманов. Полагая, что Молина – преступница, совершающая кражу, он незаметно подкрался к ней сзади и схватил за руку. Молина решила, что это второй насильник и стала вырываться, тогда Лукманов резким движением завел ее руку за спину, причинив перелом костей запястья. Молина же в свою очередь нанесла ему удар ногой в лицо, сломав челюсть.

По заключению судебно-медицинской экспертизы здоровью Молиной и Лукманова причинен вред средней тяжести.

*С точки зрения правомерности необходимой обороны проведите анализ:*

– действий Молиной по причинению смерти Гридину;

– действий Молиной по причинению средней тяжести вреда Лукманову;

– действий Лукманова по причинению средней тяжести вреда Молиной.

*Можно ли данную ситуацию охарактеризовать как состояние мнимой необходимой обороны?*

*Раскройте понятие «мнимая оборона» и назовите ее уголовно-правовые последствия.*

*Решите вопрос об уголовной ответственности Молиной и Лукманова.*

**Задача 69.** Работник полиции Пиянин потребовал у нарушавшего общественный порядок справлением естественных потребностей в вестибюле театра Егорова прекратить неправомерные действия. В ответ хулиган, держа руку в кармане и угрожая убийством из имеющегося у него пистолета, начал быстро приближаться к Пиянину. Работник полиции, сделав предупредительный выстрел в воздух, не возымевший действия, выстрелил в живот нападавшему. Впоследствии оказалось, что ни в руке, ни в карманах убитого Егорова оружия не было.

*Подлежит ли Пиянин уголовной ответственности?*

**Задача 70.** В три часа ночи часовой у склада запасного имущества ПВО услышал шум и увидел, что трое неизвестных пытались вскрыть хранилище, где содержались запасные детали для систем ПВО с большим содержанием золота, серебра и меди. Поднятый по тревоге караул перекрыл преступникам все пути отхода. Ни грозные команды, ни передергивания затворов на нарушителей не оказали воздействия. Они бросились напролом, пытаясь скрыться, после чего караул открыл огонь на поражение. В итоге один из преступников был убит, другой ранен, а третий сдался без сопротивления.

*Имеется ли в данном случае превышение пределов необходимой обороны или мер, необходимых для задержания лица, совершившего преступление?*

*Изменится ли уголовно-правовая оценка содеянного, если преступники были убиты при попытке разоружения караула?*

**Задача 71.** Ночью охранник платной автостоянки Мамлеев обнаружил на территории автостоянки незнакомого ему Кенгурогова, который отламывал боковые зеркала с автомобилей. Требование Мамлеева проследовать за ним в отделение полиции Кенгурогов

проигнорировал и попытался убежать. Догоняя убежавшего, Мамлеев поставил ему подножку. Падая, Кенгурогов ударился головой об асфальт и, не придя в сознание, скончался на месте происшествия.

*Дайте уголовно-правовую оценку действиям Мамлеева.*

*Вариант.* Мамлеев догнал Кенгурогова, между ними завязалась борьба, в процессе которой Мамлеев дважды ударил нарушителя головой об асфальт, от чего тот скончался.

#### **Раздел 4. Наказание**

**Задача 1.** Абжанову, осужденному по ч. 1 ст. 176 УК РФ, суд назначил наказание в виде штрафа в размере 150 000 рублей. По истечении 30 дней со дня вынесения приговора, поскольку Абжанов не уплатил штраф, судебный пристав направил в суд представление о замене штрафа другим видом наказания в соответствии с ч. 5 ст. 46 УК РФ.

*Каков порядок исполнения наказания в виде штрафа? Раскройте понятие «злостное уклонение от уплаты штрафа».*

*Можно ли Абжанова признать злостно уклоняющимся от уплаты штрафа?*

**Задача 2.** Виновному в совершении преступления, предусмотренного ч. 1 ст. 199 УК РФ, директору ООО «Век воли не видать» Скатову суд назначил наказание в виде лишения права занимать определенные должности в коммерческих организациях на срок 6 месяцев.

*Определите, какие ошибки допущены судом при назначении наказания Скатову.*

**Задача 3.** Асюсянов осужден по ч. 1 ст. 264 УК РФ к лишению свободы на срок один год с лишением права управлять транспортным средством на срок три года. В кассационной жалобе осужденный просил суд исключить из приговора дополнительное наказание, ссылаясь на то, что он уже лишен права управлять транспортным средством в порядке административного взыскания.

*Дайте оценку доводам осужденного и приговору суда.*

**Задача 4.** Беременная Ишкаева совершила преступление, предусмотренное ч. 1 ст. 139 УК РФ.

*Какое из наказаний, предусмотренных санкцией ч. 1 ст. 139 УК РФ, может быть реально назначено Ишкаевой?*

*Возможно ли в данной ситуации назначение наказания в виде исправительных работ?*

*В чем заключается содержание исправительных работ? К кому нельзя применять этот вид наказания?*

**Задача 5.** Осужденный к одному году исправительных работ с удержанием 10 % заработка в доход государства Конев, отбывая наказание, в течение первого же месяца совершил 15 прогулов.

*Возможна ли замена наказания Коневу в порядке, предусмотренном ч. 3 ст. 50 УК РФ?*

*Проанализируйте понятие «злостное уклонение от отбывания исправительных работ».*

**Задача 6.** «Свободный художник» Водкин осужден по ч. 1 ст. 161 УК РФ к лишению свободы на срок четыре года, а в качестве дополнительного наказания, для более успешного достижения цели исправления осужденного, суд назначил Водкину штраф в размере его заработной платы за период до одного года.

*Определите, сколько ошибок допустил суд при назначении наказания Водкину, исправьте их.*

*Какие правила исчисления штрафов установлены УК РФ?*

## Раздел 7. Преступления против личности

**Задача 1.** Зудин и Кучко во время употребления спиртных напитков решили «ради шутки» искупать в реке своего пьяного начальника, Миронова, и столкнули его в реку. Не справившись с течением, Миронов стал тонуть, однако ни Зудин, ни Кучко, увидев, что течение в реке сильное, не пришли к нему на помощь. Миронов утонул. Испугавшись ответственности, они выловили труп Миронова и сожгли его. Поскольку по пути домой Кучко стал высказывать мысль о целесообразности явиться с повинной в органы полиции, дважды судимый за разбой Зудин решил от него избавиться и ножом убил поделщика.

*Как следует квалифицировать действия Зудина?*

**Задача 2.** Семнадцатилетний Ухов поссорился во дворе своего дома с одноклассником Аховым и, когда повернулся, чтобы уйти, ощутил толчок в спину. Мгновенно развернувшись вполоборота к находившемуся сзади Ахову, он нанес ему удар локтем, который пришелся в эпигастральную область живота, что вызвало тупую травму живота, повлекшую рефлекторную остановку сердца и смерть потерпевшего. Установлено, что Ухов нанес удар потерпевшему, как бы отмахиваясь, находились они друг от друга на близком расстоянии (10–15 см), взаимоотношения между ними до этого инцидента были дружескими.

*Дайте уголовно-правовую оценку поведению Ухова. Что входило предмет его предвидения?*

**Задача 3.** Пассажир Окулов, оставив малолетнего ребенка в купе поезда, во время остановки отправился на вокзал дать телеграмму поэтому к отходу поезда опоздал. Проводница Шукина, препятствуя его посадке на ходу поезда, нанесла Окулову несколько ударов ногой в грудь, в результате чего он сорвался, попал под поезд и погиб.

*Подлежит ли Шукина уголовной ответственности за убийство? А за лишение жизни по неосторожности?*

**Задача 4.** Донской и Ордин в состоянии алкогольного опьянения из личных неприязненных отношений избили Брызгослюнова, сломав ему средний и безымянный пальцы правой руки. Во время избиения они договорились убить Брызгослюнова и совместно задушили его при помощи шнурков от ботинок и палки.

*Квалифицируйте действия Донского и Ордина.*

**Задача 5.** В ходе ссоры Макасов нанес удар Макасовой по лицу. Падая, потерпевшая ударила головой о стену, и ей было причинено телесное повреждение в виде гематомы затылочной области головы, повлекшее легкий вред ее здоровью по признаку кратковременного расстройства.

*Дайте уголовно-правовую оценку действиям Макасова.*

**Задача 6.** Между Жоховым и Захаровым в лифте дома произошла ссора, последний при выходе из лифта ударил Жохова. Жохов со словами «Изувечу, тварь!» стал стремительно наносить Захарову удары кулаками и ногами по различным частям тела, в т. ч. по голове, от чего Захаров скончался на месте происшествия. Следователь квалифицировал действия обвиняемого по ч. 4 ст. 111 УК, вменив квалифицирующий признак особой жестокости. Суд данный признак исключил, признав его отягчающим обстоятельством (ст. 63 УК). В протесте на приговор поставлен вопрос об отмене состоявшегося решения, так как в действиях осужденного усматривается состав убийства (ч. 2 ст. 105 УК).

*Чье мнение вам представляется правильным? Мотивируйте.*

**Задача 7.** Пятнадцатилетний Бочкин, демонстрируя складной нож, угрожал Точкину убить его, если тот не откажется от встреч с Ночкиной, которая Бочкину нравилась. Восприняв угрозу как реальную, Точкин прекратил встречи с Ночкиной. Впав в депрессию из-за расставания с Точкиным Ночкина совершила самоубийство.

*Можно ли усмотреть в содеянном Бочкиным приготовление к убийству?*

*Будут ли Точкин и Бочкин нести ответственность за доведение Ночкиной до самоубийства?*

**Задача 8.** Члены банды Джабраилова напали на работников цементного завода и захватили Горина и Юнусова, которых затем передали Магомедову для строительства его дома. В дальнейшем Магомедов передал Горина и Юнусова участковому инспектору полиции Зайлиханову, который использовал их труд при обработке принадлежащего ему земельного участка. И только в результате контртеррористической операции они были освобождены и им были возвращены документы, удостоверяющие личность.

*Квалифицируйте действия виновных.*

*Раскройте объективные и субъективные признаки составов торговли людьми и использования рабского труда.*

**Задача 9.** Симонова по возвращении из туристической поездки в Испанию расхваливала своим подругам Ивановой и Грузиной условия жизни и работы в Испании и, в частности, сообщила им о возможности устроиться на работу в ночном клубе «Женские сердца».

Получив такую информацию, Иванова и Грузина решили попытаться счастья и выехали по приглашению администрации этого ночного клуба в Испанию. Однако там их использовали по распоряжению хозяина клуба Ситорелло в течение 5 лет в качестве сексрабынь, оплачивая их услуги по 5 евро за каждого клиента.

*Дайте юридическую оценку указанных действий.*

**Задача 10.** Свиридов предложил своей знакомой Ольге Ч., 1985 года рождения, выехать в Италию для работы в качестве официантки в ресторане «Горный Орел». По прибытии в место назначения менеджер ресторана Джованни отобрал у нее паспорт, заточив ее в запираемое помещение, и вынудил ее заниматься оказанием сексуслуг. Только спустя 12 лет Ольга Ч. смогла сообщить о случившемся в местное отделение полиции.

При расследовании уголовного дела было установлено, что Свиридов за оказанное содействие получил от Джованни 2000 долларов США.

*Подлежат ли Свиридов и Джованни уголовной ответственности. Если да, то квалифицируйте действия этих лиц.*

**Задача 11.** Депутат горсовета Соколов, выступая на митинге, организованной партией "Яблоко", допустил грубые выпады, произнося оскорбительные слова и выражения в адрес Президента РФ.

*Можно ли привлечь Соколова к уголовной ответственности? Если да, то квалифицируйте его действия.*

**Задача 12.** Корреспондент газеты "Степная новь" Савин в статье "Бывалые люди" поместил непроверенный материал о том, что, якобы, начальник областного управления торговли Тучин получал "подарки" от подчиненных ему директоров торгов и магазинов, участвовал в совместных употреблениях спиртного. Тучин обратился с жалобой в прокуратуру. Однако

прокурор в рассмотрении жалобы отказал, указав на то, что он должен обратиться с заявлением в суд в порядке гражданского судопроизводства.

*Обоснован ли отказ прокурора?*

*Дайте правовую оценку действий корреспондента Савина и прокурора.*

**Задача 13.** Директор завода "Металлмаш" Красин затаил злобу на сотрудника Игонина за то, что последний неоднократно критиковал его на собраниях и в многотиражной газете за упущения в работе и высокомерие. Воспользовавшись тем, что Игонин получил при наезде автомобиля ушиб головы, Красин подговорил своего приятеля, зав. отделением психиатрической больницы Смирнова госпитализировать туда Игонина. На основании поверхностного медицинского освидетельствования, составленного Смирновым и зам. главврача больницы Пипия, Игонин был помещен в психиатрическую больницу с содержанием в специализированном реабилитационном отделении.

*Содержатся ли в действиях указанных лиц признаки какого-либо состава преступления?*

*Дайте их характеристику.*

**Задача 14.** Жулин на городском пляже, расположившись возле группы девочек 11-13 лет, обнажал свой половой орган, как только вблизи не оказывалось взрослых лиц. Познакомившись в тот же вечер с 12-летней Катиной, он склонил ее к совершению полового акта, пообещав купить красивый купальник. Оказалось, что Катина обладала уже определенными познаниями в интимной сфере, не характерными для ее возраста, и согласилась добровольно вступить в интимную связь.

*Подлежит ли Жулин уголовной ответственности?*

**Задача 15.** Кустов совместно с Устиновым и Борисовым напали на проходивших по железнодорожному полотну 16-летних учениц ПТУ Нинову и Водкину. Кустов стал держать за руку Водкину и, угрожая ей расправой, запрещал кричать. Устинов и Борисов преодолели сопротивление Ниновой и совершили с ней половой акт. По заключению эксперта, Ниновой причинен тяжкий вред здоровью по признаку опасности повреждений для жизни в момент их нанесения, а Водкина получила ссадины на руке.

*Квалифицируйте действия виновных.*

**Задача 16.** Лапин напал на Павлову, избил ее и изнасиловал, угрожая убийством, после чего, удерживая потерпевшую на земле и вновь угрожая расправой, совершил с ней насильственные действия сексуального характера. По приговору Лапин осужден по п. «в» ч. 2 ст. 131 и п. «а», «в» ч. 2 ст. 132 УК. В кассационном порядке приговор изменен: исключен п. «а» ч. 2 ст. 132, ибо вновь действия сексуального характера виновный совершил сразу после изнасилования и эти действия охватывались единым умыслом на удовлетворение половой страсти.

*Какое решение вам представляется правильным?*

**Задача 17.** Ипатов, несмотря на сопротивление Чаусовой, совершил с ней половой акт. Вырвавшись из рук насильника, Чаусова выбежала на балкон и выбросилась с девятого этажа, покончив жизнь самоубийством.

*Сформулируйте свою позицию по вопросу об уголовно-правовой оценке содеянного.*

**Задача 18.** Мишин, применив силу, уложил потерпевшую Носикову вниз лицом на подушку и, надавливая рукой сзади на голову, совершил насильственные действия сексуального характера. Носикова скончалась от асфиксии в результате закрытия дыхательных отверстий

рта и носа мягким предметом.

*Как следует квалифицировать действия Мишина?*

**Задача 19.** Глушков, 22 лет, с согласия 14-летней Доковой вступил с ней в половую связь. Затем, по его предложению, половой акт с Доковой совершил 15-летний Леонов. По заключению эксперта-психиатра, у Доковой обнаружены остаточные симптомы органического заболевания центральной нервной системы с умеренно выраженным снижением интеллекта. По своему психическому состоянию она соответствует возрасту 12–13 лет, но была способна понимать характер и значение совершаемых с нею действий.

*Подлежат ли Глушков и Леонов уголовной ответственности?*

**Задача 20.** Логинов явился в воскресный день в православную церковь во время богослужения и набросился на священника, порвал на нем ризы, нанес ему несколько ударов. Свои действия Логинов объяснил тем, что священник изменил униатскому вероисповеданию и перешел в православие.

*Квалифицируйте действия Логинова.*

**Задача 21.** Учительница музыкальной школы Горюнова разучивала с учениками старших классов произведение С.Рахманинова религиозного содержания. Родители одного из учеников Горюновой пожаловались на действия учительницы районному прокурору, считая, что Горюнова нарушила закон об отделении церкви от государства и школы от церкви.

*Являются ли действия Горюновой уголовно наказуемыми?*

**Задача 22.** Группа граждан, исповедующих католичество, в один из православных праздников приблизилась к православному храму. Котов и Пирогов останавливали идущих к храму людей, пытались задержать их, а Иванов и Володин раздавали брошюры католического содержания. Котов, Пирогов, Иванов и Володин проникли в храм и пытались громкими криками и песнями сорвать службу. После замечаний присутствующих в церкви людей Котов, Пирогов, Иванов и Володин покинули храм.

*Дайте юридический анализ действий указанных лиц. Изменится ли юридическая оценка содеянного, если выяснится, что Котов и Пирогов не только пели во время службы, но и пытались погасить свечи, нанесли удар палкой по иконостасу, набросились на священника и разорвали на нем одежду, разбили окно?*

**Задача 23.** Куркова, мать троих детей (шести, семи и восьми лет), не работающая, систематически заставляла их заниматься выпрашиванием денег у прохожих. С этой целью она приводила детей к магазину "Детский мир" и оставляла около входных дверей. При этом она наказывала им каждый час приходить в сквер им. Тукая и отдавать ей деньги. На средства, собранные детьми, она покупала спиртное для себя и своего сожителя и нередко угощала им старшую дочь. Если собранных детьми денег ей казалось мало, она здесь же в сквере срывала с них одежду и заставляла просить у нее прощения.

*Квалифицируйте содеянное Курковой.*

**Задача 24.** Попов, 1980 г. рождения, и Изосимов, 1984 г. рождения, после совместного употребления спиртных напитков 31 декабря 1999 г. увидели Гусева, выходящего из магазина с бутылкой водки в руках. Попов предложил Изосимову отобрать у Гусева водку, чтобы впоследствии распить ее, на что последний, после недолгих уговоров, согласился. Угрожая



Гусеву перочинными ножами, они отобрали у него бутылку, но были задержаны на месте преступления проезжавшим экипажем полиции.

*Как следует квалифицировать действия указанных лиц? Решите вопрос о квалификации действий Попова в случае, если бы Изосимов отказался от его предложения.*

**Задача 25.** Первомайским районным судом Зверева признана виновной в убийстве своего мужа Зверева и в вовлечении своей 11-летней дочери в совершение преступления.

11 ноября 1999 г. между Зверевой и Зверевым, находившимся в состоянии алкогольного опьянения, произошла ссора на почве злоупотребления последним спиртными напитками. Зверев угрожал жене уничтожить или продать их имущество с целью получения денег на водку, затем заснул на кухне, сидя в кресле. Зверева из личных неприязненных отношений решила убить его. Она сказала дочери, что задушит мужа, издевательства которого больше терпеть не может, после чего ночью они спрячут труп.

Около 21 часа Зверева задушила мужа махровым полотенцем, а примерно в 3 часа ночи разбудила дочь, с помощью которой вытащила труп, завернутый в одеяло, на улицу. Они выволокли его на территорию строящегося рядом жилого дома и столкнули в котлован, а затем приняли меры к сокрытию следов преступления.

*Обоснована ли квалификация содеянного?*

## **Раздел 8. Преступления в сфере экономики**

**Задача 1.** Пискунов, находясь в киоске для покупки хлеба, воспользовался тем, что продавщица отвернулась к лоткам с хлебом и не видела его действий, похитил лежавший на прилавке калькулятор и скрылся. На предварительном следствии продавщица Бадеева заявила, что она окликнула парня, но он сбежал. Пискунов же заявил, что никаких окликов не слышал, а посторонних в киоске не было.

Суд осудил Пискунова по ч.1 ст. 161 УК РФ.

*Назовите объективные и субъективные признаки грабежа. Какое значение имеет способ изъятия имущества для отграничения грабежа от кражи?*

*Дайте оценку правильности квалификации содеянного судом.*

**Задача 2.** Матвеева, работая заведующей отделом народного образования, по предварительному сговору с главным бухгалтером, необоснованно подписала приказы на выплаты премии себе и сотрудникам отдела на сумму, соответственно, 914 и более 3 тыс. рублей.

Ее действия были квалифицированы следственными органами как присвоение и растрата по ч.3 ст.160 УК РФ. Суд указал в приговоре, что указанные действия виновной не содержат признаков этого преступления, поскольку Матвеева допустила нецелевое использование денежных средств, которое не было предусмотрено сметой.

*Ознакомьтесь со ст. 160 и ст.285 УК РФ.*

*Дайте юридическую оценку действиям Матвеевой.*

**Задача 3.** Старооскольским городским судом Белгородской области Терешонок осужден по ч.3 ст.160 УК РФ за совершение хищения путем растраты, связанной с использованием своего служебного положения и в крупном размере. Будучи генеральным директором ОАО «Комбинат хлебопродуктов» он по договору ответственного хранения оставил в ОАО 12192 тонны пшеницы с обязательством расходовать только по специальному распоряжению руководства Госкомрезерва. Однако по личному распоряжению Терешонка это зерно было

переработано в муку, которая использовалась на нужды ОАО. В результате изъятия этого количества зерна государству причинен ущерб на сумму более 24 млн. рублей.

Осужденный ходатайствовал в переквалификации его действий на ч.2 ст.201 УК РФ, поскольку, давая распоряжение об использовании сданного ему на хранение зерна, он намеревался вернуть его из других источников по заранее составленному им графику. Последний был одобрен руководством Госкомрезерва, взявшим выполнение данного графика под свой контроль. ОАО возместило часть пени и штрафа за необеспечение количественной сохранности пшеницы.

Вышестоящий суд не согласился с этими доводами. По его мнению, объектом преступления, предусмотренного ст.201 УК РФ является имущество коммерческой организации, а Терешонок растратил зерно Госкомрезерва РФ, вверенное ему на ответственное хранение.

*Зависит ли квалификация преступления как хищения либо злоупотребления полномочиями от формы собственности растратенного имущества?*

*Является ли наличие цели извлечения выгоды имущественного характера (корыстной цели) достаточным основанием для квалификации содеянного как хищения?*

*Квалифицируйте деяние, совершенное Терешонком.*

**Задача 4.** Васильев приехал после работы на свой садовый участок и увидел, как двое незнакомых мужчин крепкого телосложения выкапывают принадлежащий ему картофель. Приняв Васильева за обычного прохожего, незнакомцы предложили ему воспользоваться отсутствием хозяина и собрать с участка часть картофеля для себя. Опасаясь применения насилия со стороны похитителей, Васильев не решился назвать себя хозяином садового участка и присоединился к ним. Они накопили по мешку картофеля, два из них перенесли к стоящему неподалеку автомобилю, погрузили в багажник автомобиля, после чего мужчины уехали. Васильев выбежал на дорогу, остановил случайно проезжавший автомобиль с работниками полиции и рассказал им о случившемся. С их помощью преступники, оказавшиеся Ливановым и Бариевым, были задержаны в двух километрах от места преступления.

*Поясните, по каким признакам можно разграничить кражу от грабежа.*

*Квалифицируйте действия Ливанова и Бариева.*

**Задача 5.** Шарипов в один из зимних вечеров познакомился в кафе с Милковым, где стал распивать с ним коньяк, в результате чего Милков сильно опьянел. Когда они вышли из кафе, воспользовавшись опьянением Милкова, Шарипов снял у него с пальца золотой перстень-печатку стоимостью 18 тыс. руб. Похищенный перстень Шарипов надел себе на палец и с места происшествия скрылся. Через некоторое время он был задержан работниками полиции.

Следственные органы квалифицировали содеянное по п."д" ч. 2 ст. 161 УК РФ на том основании, что трое прохожих (допрошенных в качестве свидетелей) видели как Шарипов снимал печатку с руки Милкова, а также с учетом стоимости похищенного.

Суд с такой квалификацией не согласился, мотивируя свое решение тем, что потерпевший был сильно пьян и не помнит обстоятельств происшествия. Подсудимый также полагал, что потерпевший не осознавал факта похищения его имущества. Посторонних лиц при совершении хищения он не заметил.

*Можно ли согласиться со всеми доводами суда?*

*Дайте правильную квалификацию содеянного виновным.*

**Задача 6.** Еланский и Малышев на автомашине с целью хищения приехали ночью к неорганизованной стоянке автотранспорта. Малышев вышел из автомашины, а Еланский

остался наблюдать за окружающей обстановкой. Подойдя к автомашине "Жигули", принадлежащей Зыкову, Малышев вскрыл багажник и вынул запасное колесо с диском стоимостью 8 тыс. руб., но на месте происшествия во время погрузки имущества в свою автомашину был вместе с Еланским задержан работниками полиции.

Исходя из общего понятия "хищение", данного в примечании 1 к ст. 158 УК РФ, определите момент, когда кража считается оконченным преступлением.

*Квалифицируйте действия виновных, с учетом предусмотренных законом квалифицирующих признаков.*

**Задача 7.** Приговором районного суда Боева осуждена по п. "б" ч. 2 ст. 158 УК РФ. Она признана виновной в том, что с корыстной целью в рабочее время зашла в обувной магазин, где тайно похитила левый сапог, который вынесла из магазина и спрятала. При выходе со вторым сапогом из помещения магазина она была задержана.

Областной суд переквалифицировал действия Боевой на ч.3 ст.30 и ч.1 ст. 158 УК РФ на том основании, что умысел виновной был направлен на хищение именно пары сапог. Будучи задержанной у выхода из магазина, она не довела свое намерение до конца по обстоятельствам, не зависящим от ее воли.

*Обоснованно ли решение областного суда?*

*Изменится ли квалификация содеянного Боевой, если бы она была задержана при выходе из секции магазина?*

**Задача 8.** В международном аэропорту "Шереметьево-2" был задержан Камалов, совершавший частную поездку в Польскую Республику, у которого обнаружены золотые изделия и денежные средства всего на 976 тыс. 200 руб. В собственноручно заполненной таможенной декларации золотые изделия и денежные суммы им не были указаны, не заявил он о них и при устном опросе.

*Решите вопрос об ответственности Камалова.*

**Задача 9.** При следовании из Дамаска в Москву рейсом Аэрофлота Качалков незаконно перевез через таможенную границу 4 бриллианта и цепь из сплава золота на общую сумму 2 млн. руб. За беспрепятственный пропуск через таможенную границу без надлежащего осмотра одежды, личных вещей и багажа он при содействии Пашина дал старшему инспектору таможи Миронову 300 долларов США.

*Решите вопрос об ответственности указанных лиц.*

**Задача 10.** Скворцов, работая грузчиком в цехе медеплавильного комбината, совершил несколько хищений смолы, содержащей химически чистое золото. Всего Скворцов похитил 12 кг 730 г смолы, содержащей химически чистого золота на сумму 810 тыс. руб. Похищенную смолу Скворцов сбывал Комарову, который перепродавал ее различным лицам.

*Решите вопрос об ответственности указанных лиц.*

**Задача 11.** Предприниматели Беденко и Салин при перемещении товара через таможенную границу скрыли от таможенного досмотра часть товара и в нарушение установленного таможенного тарифа уплатили пошлину на 520 тыс. руб. меньше, чем это было положено в соответствии с таможенным тарифом.

*Решите вопрос о наличии или отсутствии в их действиях состава преступления.*

*Квалифицируйте содеянное ими.*

**Задача 12.** Президент фирмы "Фаззанд" Сергеев по предварительному сговору с должностными лицами Энской таможни Зориным и Черновым систематически переправляли через таможенную границу в зарубежные страны строевой лес без уплаты установленной пошлины. Как установлено следствием, всего ими не уплачено пошлины на сумму свыше 51 млн руб. За содействие в перемещении через таможенную границу леса без оплаты пошлины Зорин и Чернов получили от Сергеева по 100 тыс. руб. каждый.

*Дайте юридический анализ составов преступлений, имеющих место в действиях Сергеева, Зорина и Чернова. Квалифицируйте их действия.*

**Задача 13.** Старатели Семенов и Долгов, в нарушение установленных правил сдачи золота государству, часть добытого ими золота в целях хищения оставляли себе, а затем продавали его Чикину, который передавал это золото для временного хранения Боярову, сообщая последнему об источнике его приобретения. При обыске у Боярова было обнаружено и изъято 15 кг намытого золота, переданного для хранения Чикиным.

*Решите вопрос об уголовно-правовой квалификации действий Семенова, Долгова, Чикина и Боярова.*

**Задача 14.** Акционерное общество «Черное золото» заключило сделку с рядом зарубежных фирм на поставку нефти. В соответствии с контрактом расчеты должны были производиться в долларах США. С целью уменьшения налогов члены правления акционерного общества Касимов и Мельников систематически в отчетных и других документах занижали объем поставляемой и реализованной нефти. В результате этих махинаций на счет уполномоченного банка Российской Федерации не поступило валюты на сумму 540 тыс. долларов США.

*Решите вопрос об уголовно-правовой квалификации действий Касимова и Мельникова.*

**Задача 15.** Предприниматель Досиков на принадлежащем ему грузовике «КамАЗ» пытался провезти через таможенную границу в сопредельную страну цветные металлы общей стоимостью более 80 тыс. руб. В составленной им декларации была указана общая стоимость металла - 48 тыс. руб. *Решите вопрос о квалификации содеянного Досиковым.*

**Задача 16.** Шурыгин и Рамазанов договорились с контролером Энской таможни Катиным о перемещении через таможенную границу золота. Шурыгин привозил скупленное золото Катину, а тот передавал его при очередных поездках за границу Рамазанову, который за рубежом реализовывал золото ювелирам. За полугодие ими переправлено и реализовано за границей золота общей стоимостью более 5 млн. руб.

*Решите вопрос о квалификации действий указанных лиц.*

**Задача 17.** Руководитель унитарного авиапредприятия Самойлов принял решение о продаже двух воздушных судов и бензозаправщика, принадлежащих юридическому лицу. При нотариальном удостоверении договора купли-продажи встал вопрос о правомерности указанной сделки. Государственный нотариус возражал против удостоверения договора на том основании, что данное унитарное предприятие является государственным и Самойлов не вправе заключать сделки по отчуждению имущества. Тогда последний обратился к частному нотариусу Борису, который, помимо основной деятельности работал в фирме, покупающей самолеты и бензозаправщик, и тот за определенное вознаграждение удостоверил данный договор.

*Есть ли основания для привлечения Борисова к уголовной ответственности? Если да, то как следует квалифицировать его действия? Что понимается под объектом преступлений, предусмотренных в главе 23 УК РФ? Определите признаки состава коммерческого подкупа.*

**Задача 18.** Сотрудники частной охранной фирмы "Щит" Левин, Игнатьев, Чирков обеспечивали общественный порядок в городском парке во время проведения празднований по случаю Дня города Невека. Увидев Лисина и шедшую рядом с ним беременную Шилову, которые, находясь в состоянии алкогольного опьянения, выражались нецензурно в адрес окружающих, охранники задержали их и повели в милицию. Лисин и Шилова стали отталкивать от себя охранников. В ответ на это Левин сильно ударил два раза Лисина в живот, причинив ему вред здоровью средней тяжести, а Чирков нанес удар по спине Шиловой резиновой дубинкой, от чего у нее произошел выкидыш.

*Дайте юридический анализ действиям Лисина и Чиркова. Наступили ли в данном случае тяжкие последствия?*

**Задача 19.** Заместитель генерального директора коммерческой фирмы Лютов пользовался у своего начальника доверием и имел доступ к информации, составляющей коммерческую тайну.

Друг Лютова, президент другой фирмы Авдеев, за большое денежное вознаграждение попросил предоставить ему информацию о производственной и финансовой деятельности фирмы-конкурента. Лютов выполнил просьбу Авдеева, за что получил от последнего 250 тыс. рублей

*Имеется ли в действиях Лютова состав преступления? Если да, то дайте анализ объективных и субъективных признаков содеянного. Назовите признаки субъекта преступлений, предусмотренные главой 23 УК РФ.*

**Задача 20.** Дедов, будучи директором общества с ограниченной ответственностью, решил заняться поставкой минеральных удобрений в одну из стран ближнего зарубежья. На деньги ООО Дедов закупил в одном из государственных предприятий 5000 т минеральных удобрений. После этого, изготовив подложные документы, получил по ним лицензию на экспорт минеральных удобрений. При таможенном оформлении груза обман был обнаружен, железнодорожный состав с удобрениями задержан, а их реализация была запрещена. В результате этого ООО понесло большие убытки, а половина его сотрудников вынуждена была уволиться.

*Дайте юридическую оценку содеянному Дедовым. Определите признаки состава злоупотребления полномочиями (ст.201 УК РФ).*

**Задача 21.** Казарян, будучи руководителем закрытого акционерного общества, систематически угрожал увольнением с работы грузчикам Салову и Котину, требовал от них деньги "за безбедную работу". Боясь остаться без работы, Салов и Котин неоднократно передавали Казаряну требуемые суммы денег. Через некоторое время, решив, что так больше не может продолжаться, заявили о своих действиях в правоохранительные органы.

*Содержатся ли признаки какого-либо состава преступления в действиях указанных лиц? Если да, то дайте юридический анализ признаков содеянного?*

## **Раздел 9. Преступления против общественной безопасности и общественного порядка**

**Задача 1.** Ранее неоднократно судимый за кражи и мошенничество Кузин организовал преступную группу с целью нападения на квартиры граждан. С этой целью он приобрёл для

Захарова, Дудника и Майорова пистолеты системы «ТТ» и форменную одежду сотрудников прокуратуры и полиции. Выдавая себя за сотрудников правоохранительных органов, участники преступной группы являлись на квартиры заранее намеченных граждан, предъявляли изготовленное Кузиным фальшивое удостоверение сотрудника полиции и на основании «липового» постановления производили обыск в помещении. Составив протокол обыска и изъяв ценности, они предлагали хозяину утром явиться в соответствующий отдел полиции. Во время посещения квартиры Мавлюдова его родственник попытался помешать действиям преступной группы Кузина и был убит Дудником. Предварительным следствием преступные действия Кузина, Захарова, Дудника и Майорова были квалифицированы по ч.2 ст. 105 и ч.2 ст. 162 УК РФ.

*Правильно ли были оценены действия виновных? Дайте юридический анализ составов совершённых ими преступлений.*

**Задача 2.** Воробьёв, Шаломай и Савин в течение двух лет совершили ряд преступлений. Воробьёв и Шаломай совершили две кражи: ценностей из квартиры и автомобиля. После этого Воробьёв похитил охотничье ружьё, малокалиберную винтовку и патроны к ней из квартиры Коврова. Вслед за кражей оружия Воробьёв, имея цель на незаконное завладение чужим имуществом, предложил своему родственнику - мужу его сестры - Савину совершать с ним нападения на квартиры граждан, пояснив, что у него имеется огнестрельное оружие. Получив согласие Савина, Воробьёв изготовил из похищенного оружия обрезы и боеприпасы к охотничьему ружью, приобрёл в магазине маски, охотничий нож и изоленду. Затем они составили список лиц, на квартиры которых собирались совершить налёт, разработали план преступной деятельности, (включающий предварительное изучение обстановки: расположение квартир, наличие железных дверей, запоров, пути отхода после нападения), договорились, что во время совершения преступления Савин будет вооружён обрезом, а Воробьёв - ножом. Действуя по разработанному плану, Воробьёв и Савин стали совершать запланированные нападения.

Ворвавшись в квартиру Даниловых, Воробьёв и Савин, угрожая оружием, заставили находившихся там людей лечь на пол, связали им руки. Они отыскали в квартире деньги - 560 тыс. руб. и другие ценности - всего на сумму 574 тыс. руб., которые унесли с собой. Когда преступники находились в помещении, в квартиру позвонила Галеева. Воробьёв открыл входную дверь и, угрожая ножом, предложил ей пройти в квартиру и лечь на пол. Но Галеева стала кричать, звать на помощь и легла прямо на лестничной площадке. Боясь, что она помешает успешно завершить преступление, Воробьёв нанёс потерпевшей 11 ножевых ранений, причинив ей лёгкий вред здоровью. Установлено, что одежда Галеевой была из плотной ткани, что не позволяло нанести глубокие ранения, опасные для её жизни.

*Дайте юридическую оценку содеянному Воробьёвым и Савиным.*

**Задача 3.** Оринский и Жерезнов, обидевшись на главного врача больницы, уволившего их с работы за нарушение служебной дисциплины, позвонили в Министерство здравоохранения республики и потребовали увольнения самого главного врача. В противном случае пообещали взорвать основной корпус больницы, который они заминировали. В связи с этим сообщением из основного корпуса больницы были эвакуированы больные и медицинский персонал, проведены работы по поиску взрывных устройств. В ходе поиска в котельной больницы были обнаружены 2 самодельных взрывных устройства, установленные Оринским и Жерезновым.

*Квалифицируйте действия указанных лиц. Дайте юридический анализ состава совершённого им преступления. Изменится ли квалификация содеянного Оринским и Жерезновым, если будет установлено, что они, желая добиться своей цели - увольнения с работы главного врача*

*больницы, решили лишь напугать ответственных лиц Министерства здравоохранения республики, установив в котельной больницы макеты взрывных устройств?*

*Поясните, чем отличается состав терроризма от умышленного уничтожения или повреждения имущества.*

**Задача 4.** Алиев, ранее судимый за убийство, ворвался в стоящий у гостиницы автобус, выхватил из рук сидящей там женщины малолетнюю дочь и, приставив к ней нож, объявил ребёнка заложником. За жизнь девочки он потребовал выкуп в размере 250 тыс. долларов. Благодаря умелым действиям сотрудников полиции и граждан Алиев был обезврежен без применения оружия и специальных средств. Никто при его задержании не пострадал.

*Квалифицируйте содеянное Алиевым. Изменится ли решение, если при пресечении действий виновного девочка погибла?*

**Задача 5.** Савельев и Каплин во время отбывания наказания в местах лишения свободы договорились после освобождения от наказания совершать нападения на граждан и организации. Освободившись из мест лишения свободы, они по пути следования домой напали на работника полиции, убили его и завладели его табельным оружием. Спустя некоторое время в другом населённом пункте преступники угнали легковой автомобиль, перекрасили его, перебили заводские номера кузова и мотора, через знакомых добыли поддельные документы для себя и на автомашину. Остановившись в одном из крупных городов России, они в течение полумесяца изучали маршруты движения инкассаторских автомашин, прикидывали возможную выручку в случае преступного завладения перевозимыми на них деньгами. В один из вечеров Савельев и Каплин напали на автомашину с инкассаторами, застрелили водителя и одного из инкассаторов, заперли второго инкассатора в кафе, из которого тот забирал дневную выручку и, завладев большой суммой денег, на захваченной ими инкассаторской автомашине скрылись с места происшествия. Отъехав на безопасное расстояние, они спрятали большую часть похищенных денег в подвале одного из жилых домов, в заранее подготовленном месте, пересели на похищенную ими ранее автомашину и выехали за город. Савельев и Каплин были задержаны лишь спустя полтора года после совершения последнего преступления.

*Квалифицируйте действия виновных. Можно ли признать, что Савельев и Каплин составляли организованную преступную группу? Какие признаки организованной преступной группы (банды) предусматривают ст.209 УК РФ и постановления Пленума Верховного Суда Российской Федерации? Ознакомьтесь с п. 3 ст.35 УК РФ, а также Постановлениями Пленума Верховного Суда РФ от 25 апреля 1995 г. «О некоторых вопросах применения судами законодательства об ответственности за преступления против собственности», от 17 января 1997 г. «О практике применения судами законодательства об ответственности за бандитизм», от 27 января 1999 г. «О судебной практике по делам об убийстве (ст. 105 УК РФ)».*

**Задача 6.** Школьники 11-16-ти лет систематически звонили в правоохранительные органы и сообщали по телефону, будто бы в той или иной школе заложены взрывные устройства.

*Дайте юридическую оценку действиям указанных лиц.*

**Задача 7.** Жарков и Володин пришли к своему знакомому Ивлеву и у него из принесенного ими с собой опия изготовили ацитилированный опий. Этот раствор Ивлев по просьбе Жаркова и Володина ввёл им внутривенно.

Районный суд осудил Ивлева за сбыт наркотических средств.

Судебная коллегия по уголовным делам областного суда приговор в отношении Ивлева в этой части отменила на том основании, что наркотик ему не принадлежал, он его не сбывал, а лишь оказал содействие Жаркову и Володину в потреблении наркотического средства, что в соответствии с действующим уголовным законодательством не является преступлением.

*Дайте юридическую оценку решению кассационной инстанции в отношении содеянного Ивлевым.*

**Задача 8.** Жители г. Саратова Малькова и Салиев высылали бандеролями и посылками на имя Конова и Пронина, проживавших в г. Пугачеве и работавших вольнонаемными в исправительной колонии, гашиш, который они затем пронесли на производственный объект ИК и передавали осужденным Еремину и Фуфаеву, а последние сбывали его наркоманам непосредственно или через свои связи из числа осужденных.

*Решите вопрос об уголовной ответственности указанных лиц и квалифицируйте содеянное каждым из них.*

**Задача 9.** Овдовевшая Жарова осталась одна в четырехкомнатной квартире. Узнав об этом, Харитонов предложил ей 50 тыс. руб. в счет будущей оплаты аренды. В квартире Жаровой стали организовываться встречи мужчин с молодыми привлекательными женщинами. Поскольку эти встречи иногда завершались шумными попойками, соседи стали возмущаться нарушением правил общежития в квартире Жаровой и пожаловались в милицию. При проверке в этой квартире были обнаружены 5 пар клиентов в ситуации, не вызывающей сомнений.

*Квалифицируйте действия Жаровой и Харитонова.*

**Задача 10.** Несколько коммерческих фирм разместили в средствах массовой информации рекламные объявления, в которых сообщалось о том, что эти фирмы обещают оказать гражданам интимные услуги. Проверка заказчиков этих рекламных объявлений показала, что все указанные фирмы действительно занимаются оказанием интимных услуг гражданам. По результатам проведенной проверки прокуратура возбудила уголовные дела по признакам преступления, предусмотренного ст. 241 УК РФ. Одновременно прокуратура предупредила главных редакторов газет о недопустимости такой рекламы.

*Дайте оценку правомерности действий прокуратуры.*

**Задача 11.** Кадырова, имея 12-летнюю дочь, систематически принуждала ее путем нанесения побоев вступать в интимные отношения с различными мужчинами. На средства, получаемые дочерью от "клиентов", она покупала спиртные напитки, а также продукты питания для себя и дочери.

*Квалифицируйте содеянное Кадыровой.*

*Дайте уголовно-правовую оценку действиям лиц, вступающих в интимную связь с дочерью Кадыровой.*

**Задача 12.** Недалеко от земель лесного фонда, вблизи г.Энска был построен завод по переработке нефти и производству горючесмазочных материалов. Проект строительства получил заключение государственной экспертизы региональной инспекцией Министерства охраны окружающей среды с указанием на необходимость доработки проекта очистных сооружений. Однако строительство велось и было завершено без учета этих предложений. Завод был введен в эксплуатацию с недостатками. В процессе эксплуатации выяснилось, что очистные сооружения, в том числе пыле- и газоуловители не соответствуют производственной мощности завода. В связи с этим выбросы вредных веществ в атмосферный воздух постоянно



превышали установленные нормативы. По распоряжению директора завода регулярно производились также аварийные выбросы. В результате загрязнение атмосферного воздуха привело к усыханию леса на площади 500 тыс. га и массовой гибели птиц.

*Можно ли привлечь проектировщиков, строителей, членов приемной комиссии и директора завода к уголовной ответственности по ст. 246 УК РФ?*

**Задача 13.** На заводе "Электроприбор" хранилось более 1000 штук ртутных ламп и ртутьсодержащих приборов, не пригодных для использования. Начальник заводской службы охраны окружающей природной среды предложил сдать эти отходы для переработки на предприятие "Экое". С предприятием "Экое" был заключен договор на переработку 500 ртутных ламп. С целью экономии материальных и денежных средств остальные ртутные лампы и ртутьсодержащие приборы вместе с другими отходами было решено захоронить на городской свалке для твердых и промышленных отходов. Директор завода Михайлов поручил это дело начальнику транспортного цеха Иванову. Иванов, ссылаясь на отсутствие горючего, велел водителю самосвала Петрову свалить часть отходов где-нибудь по дороге на городскую свалку. Ртутные лампы и ртутьсодержащие приборы вместе с частью других отходов были свалены в зеленой зоне города рядом с оврагом. Это заметили игравшие поблизости дети. В течение трех дней несколько мальчиков приходили на свалку и разбирали ртутные лампы и ртутьсодержащие приборы, не подозревая об опасности. Создалась угроза причинения существенного вреда здоровью этих ребят.

*Решите вопрос об ответственности директора завода Михайлова, начальника транспортного цеха Иванова и водителя Петрова.*

**Задача 14.** На территории птицефабрики "Кугасинское" в результате попадания талых вод в котлованы, предназначенные для сброса птичьего помета, накопилась большая масса навозной жижи. Директор птицефабрики Малов отдал распоряжение начальнику цеха по растениеводству Семенову освободить котлованы от навозной жижи для изготовления компоста из птичьего помета с целью дальнейшего его использования в качестве органического удобрения.

Работу по сбору жидких масс Семенов поручил трактористу птицефабрики Ананьеву. Пользуясь отсутствием контроля, Ананьев в течение двух дней с помощью агрегата РЖТ-8 перекачал жидкую массу из котлованов в находящийся рядом овраг. По оврагу вся жидкая масса стекла в р.Рыкша - один из притоков р.Волга. В результате произошло загрязнение р.Рыкша на большом расстоянии, был причинен существенный вред рыбным запасам.

*Решите вопрос об ответственности Ананьева, Семенова, Малова. Как определяется наличие существенного вреда рыбным запасам?*

**Задача 15.** В одном из микрорайонов г. Энска жители нескольких многоэтажных домов почувствовали сильный запах газа, проникающий в квартиры с улицы. Несколько человек отравились этим газом, им была оказана медицинская помощь. Создалась угроза массового отравления людей. На место происшествия прибыли специалисты городской службы "Горгаз" и территориальной инспекции по охране природы. Ими было установлено, что причиной отравления людей явилось нависшее над домами облако из одоранта (этилмеркаптана), т.е. вещества, добавляемого в бытовой газ для придания ему характерного запаха. Оно образовалось в результате выброса, произведенного с газораспределительной станцией, расположенной на территории микрорайона. Выброс вредных веществ в атмосферу произошел по вине оператора Билалова. Во время очередного дежурства он заполнил этилмеркаптаном

расходную емкость узла одоризации распределительной станции, но до конца не закрыл вентиль трубопровода, выводящего пары одоранта в атмосферу. В нарушение инструкции, не проверив герметичность аппаратуры и коммуникаций одоризационной установки, никого не предупредив, он ушел домой.

**Задача 16.** В одном из летних стойбищ сельскохозяйственного кооператива "Луч", где содержался крупный рогатый скот, ветеринарный врач кооператива Хакимов при профилактическом осмотре животных обнаружил у нескольких коров признаки ящура. Хакимов сообщил об этом главному зоотехнику кооператива Каримову. После совместного повторного осмотра всего стада Хакимов и Каримов решили ограничиться изоляцией больных животных. Дезинфекцию остальных животных не провели. Из-за боязни резкого снижения объема надоев молока не был установлен также карантин.

Через две недели началось массовое заболевание крупного рогатого скота. Были заражены ящуром и два пастуха, употребившие в пищу сырое молоко.

*Имеется ли в действиях Хакимова и Каримова состав какого-либо экологического преступления?*

**Задача 17.** Соколов признан виновным в том, что, работая машинистом тепловоза "ТУ-4", во время перевода состава на другой путь не убедился, что его помощник, переводивший стрелку, находится на безопасном расстоянии. Во время подачи состава задним ходом помощник машиниста попал под вагон, вследствие чего лишился левой ноги.

Защитник осужденного, не согласившись с приговором суда, просил переквалифицировать действия подсудимого на статью УК, предусматривающую ответственность за нарушение правил, обеспечивающих безопасную работу транспорта. По мнению защитника, Соколов не является субъектом преступления на железнодорожном транспорте, поскольку им совершенно деяние на подъездных путях торфодобывающего предприятия и, таким образом, речь идет о нарушении правил техники безопасности на ведомственной железной дороге.

*Можно ли согласиться с доводами защитника? Квалифицируйте содеянное Соколовым. Дайте юридический анализ состава преступления, признаки которого содержатся в его деянии. Как отграничить содеянное от смежных составов? Ознакомьтесь со ст. ст. 143, 216, 255, 263 УК РФ.*

**Задача 18.** Бригадир ремонтников Карьеров, желая устранить конкурента на вакантную должность начальника цеха по ремонту подвижного состава, решил скомпрометировать мастера этого цеха Затюкина посредством создания видимости его профессиональной некомпетентности. Для оказания помощи в ускорении ремонта подвижного состава он выделил мастеру Затюкину своего рабочего Готовного, уговорив последнего поставить в важный узел вагона заведомо непригодную деталь. Готовный, будучи экстренно направленным на другой участок работы, не смог выполнить указание своего бригадира, однако в комплекте деталей, приготовленных для ремонта, он подменил одну новую деталь (подшипник вагонной буксы) на старую, непригодную. Эта деталь была поставлена на ремонтируемый вагон, и в таком виде вагон был выпущен в эксплуатацию.

Позднее на одном из перегонов произошло крушение поезда, в состав которого входил "отремонтированный" вагон. Следствием установлено, что причиной крушения стало разрушение подшипника вагонной буксы.

*Решите вопрос об ответственности названных лиц за крушение поезда. Изменится ли квалификация, если "операцию" по подмене детали выполнил по собственной инициативе сын бригадира Карьерова, работающий на том же предприятии в качестве путевого рабочего?*

**Задача 19.** Доумнов признан виновным в умышленном повреждении путей сообщения, повлекшем крушение поезда. В день совершения преступления Доумнов получил заработную плату и, самовольно оставив рабочее место, распивал спиртные напитки. Проходя мимо стрелочного перевода, он из хулиганских побуждений положил два тормозных башмака на рельсы перед движущимся составом, который состоял из тепловоза и 6 четырехосных думпкаров, груженных щебнем. Следовавший на переднем думпкаре работник транспорта Федоров предупредил об опасности машиниста тепловоза Ивашова, и тот принял меры к экстренному торможению, однако схода составов с рельсов предотвратить не удалось.

В кассационной жалобе защитник осужденного просил приговор суда изменить, переквалифицировав действия Гапонова на хулиганство. В жалобе указывалось, что в результате действий Гапонова, положившего на рельсы посторонние предметы, не был поврежден или разрушен железнодорожный путь, поэтому его действия не содержат состава преступления, по которому осужден Гапонов. Поскольку Гапонов грубо нарушил общественный порядок, по мнению защитника, он должен нести ответственность за хулиганство.

*Дайте уголовно-правовую оценку общественно опасного деяния Гапонова. Квалифицируйте действия Гапонова. Дайте оценку доводов защитника.*

*Изменится ли квалификация деяния, если последствия в виде крушения поезда не наступили?*

**Задача 20.** Студент технического вуза Иванченко во время занятий по информатике подключился к сети "Интернет" и регулярно получал в течение семестра материалы разного содержания, в том числе и сексуального характера. В конце семестра в институт поступил запрос о работе в "Интернет" и пришел чек на оплату 105 часов пребывания в сети "Интернет". Руководство института поставило вопрос о привлечении Иванченко к уголовной и гражданской ответственности.

*Дайте правовую оценку действиям студента Иванченко.*

**Задача 21.** Аспирант университета Хохлов, 23-ти лет, занимался исследовательской работой по компьютерной "вирусологии". Целью работы было выяснение масштаба глобальной сетевой инфраструктуры. В результате ошибки в механизме размножения вирусы, так называемые "сетевые черви", проникли в университетскую компьютерную сеть и уничтожили информацию, содержащуюся в компьютерах факультетов и подразделений. В результате этого были полностью уничтожены списки сотрудников университета, расчеты бухгалтерии по зарплате, повреждены материалы научно-исследовательской работы, в том числе "пропали" две кандидатские и одна докторская диссертации.

*Решите вопрос о правомерности действий Хохлова. В чем заключается субъективная сторона преступлений в сфере компьютерной информации?*

## **Раздел 10. Преступления против государственной власти**

**Задача 1.** Жительница г.Москвы Наталья Кузнецова, находясь в туристической поездке в одной из европейских стран, познакомилась с гражданином Дании Дангмаром и вступила с ним в интимные отношения. Позднее Дангмар сообщил Наталье, что является представителем иностранной разведки и попросил оказать ему помощь в Москве. В Москве Кузнецова предоставила свою квартиру для встречи Дангмара с интересующими его людьми, встречала и провожала Дангмара во время его частых поездок по России. Дангмар предложил Кузнецовой вступить в брак, на что она ответила согласием. Для деловых встреч Дангмара

Наталья Кузнецова брала машину своего брата Игоря Кузнецова, представляя своего жениха и не сообщая о его подлинной работе. Через несколько месяцев Дангмар попал в поле зрения российских спецслужб и был задержан по подозрению в шпионаже.

*Содержатся ли признаки какого-либо преступления в действиях Натальи и Игоря Кузнецовых? Каковы формы государственной измены? В чем отличие государственной измены от шпионажа?*

*Вариант. Наталья Кузнецова и Дангмар вступили в брак, и Кузнецова, сохранив российское гражданство, приобрела гражданство Дании.*

*Изменится ли правовая оценка действий Натальи Кузнецовой? В чем может заключаться пособничество в шпионаже?*

**Задача 2.** В г. Санкт-Петербурге была зарегистрирована иностранная фирма "Дельта", занимающаяся поставками финской одежды и обуви. Однако отдел рекламы, возглавляемый гражданином иностранного государства Смитом, занимался и другой деятельностью. По заданию Смита, который являлся представителем иностранной разведки, сотрудники отдела ежедневно просматривали все периодические издания газет и журналов и собирали сведения, касающиеся военно-морского флота РФ. С данным отделом сотрудничала переводчица, гражданка РФ Воронцова, которая помогала переводить отдельные статьи.

*Содержатся ли в действиях Смита, сотрудников отдела рекламы фирмы "Дельта", Воронцовой признаки какого-либо состава преступления? Что может быть предметом шпионажа? Раскройте объективную сторону шпионажа.*

**Задача 3.** Работник иностранного посольства в г. Москве, технический секретарь Джонсон, во время поездок по России фотографировал объекты стратегического назначения, собирал сведения о стихийных бедствиях, экологических правонарушениях, невыплате заработной платы, пенсий и пособий в отдельных регионах РФ и передавал полученные данные советнику посольства Робертсону.

*Содержатся ли в действиях Джонсона и Робертсона признаки какого-либо состава преступления?*

*Что следует понимать под сведениями, относящимися к государственной тайне? Ознакомьтесь с законодательством РФ о государственной тайне. Какие сведения не подлежат отнесению к государственной тайне и засекречиванию? Какие степени секретности существуют в отношении сведений, отнесенных к государственной тайне?*

**Задача 4.** Инженер одного из оборонных заводов Григорьев работал с документами, содержащими сведения, относящиеся к государственной тайне (сведения особой важности). Однажды он рассказал о данных документах жене, чтобы подчеркнуть важность своей работы, так как жена упрекала его в том, что он поздно задерживается на работе и мало времени уделяет семье. Через несколько дней, находясь в гостях у своей подруги Павловой, жена Григорьева похвалилась важной работой мужа, сообщив, что он якобы работает над новым видом оружия. Павлова рассказала об этом своему приятелю Бену Треверсу, сотруднику иностранной разведки. В результате этого деятельностью данного оборонного завода стала усиленно интересоваться спецслужба иностранного государства.

*Содержатся ли в действиях указанных лиц признаки какого-либо состава преступления? В чем заключается объективная сторона разглашения сведений, составляющих государственную тайну? Когда данное преступление следует считать оконченным? Что понимается под тяжкими последствиями разглашения сведений, составляющих государственную тайну? Влияет ли на характер последствий то, к какой степени*

*секретности относятся сведения, составляющие государственную тайну: особой важности, совершенно секретные и секретные?*

**Задача 5.** Студент одного из российских институтов Марков испытывал неприязненные чувства к существующему государственному строю, не разделяя идей равенства и демократии. Марков причислял себя к "сталинистам". Во время празднования дня города Москвы Марков установил взрывное устройство недалеко от танцевальной площадки-центрального парка, которое было обнаружено сотрудниками службы безопасности Росгосконцерта за 20 минут до начала выступления эстрадных артистов.

*Признаки какого состава преступления содержатся в действиях Маркова? В чем отличие диверсии от террористического акта (ст.205 УК РФ) и умышленного уничтожения или повреждения чужого имущества (ст. 167 УК РФ)?*

**Задача 6.** Мастер участка технического обслуживания и ремонта автомобилей Гришанин за отпуск клиентам дефицитных запасных частей для ремонта автомашин получал с последних деньги, которые присваивал. Всего им присвоено 20 тыс. руб., полученных от нескольких граждан и в разное время. Гришанин привлечен к ответственности и осужден за неоднократное получение взятки. В кассационной жалобе осужденного и его защитника утверждалось, что мастер участка по ремонту автомашин не может рассматриваться как должностное лицо, а следовательно, и не может быть субъектом состава получения взятки.

*Решите, является ли мастер участка по ремонту автомашин должностным лицом. Подлежат ли ответственности за указанные действия владельцы автомашин?*

**Задача 7.** Проводник почтового вагона Рыбин по договоренности с бригадиром поезда Базиным за 3 тыс. руб. провезли без билета и оплаты багажа 7 пассажиров и 390 кг груза. Оба привлечены к уголовной ответственности и осуждены за получение взятки. В протесте на приговор суда был поставлен вопрос о переквалификации действий Рыбина в связи с тем, что последний необоснованно признан должностным лицом.

*Можно ли отнести проводника железнодорожного вагона к должностным лицам? Квалифицируйте действия Рыбина, если в них содержится состав иного преступления.*

**Задача 8.** Продавец магазина Газизов от продажи мотоцикла в обход установленного порядка получил от Вафина перед оформлением покупки 700 руб. за оказанную услугу.

*Является ли Газизов должностным лицом торговой системы? Имеют ли значение для квалификации размер и вид передаваемого имущества в виде взятки?*

**Задача 9.** Стрелок ведомственной охраны МПС Беляков, охраняя объекты выставки "Желдотранс", дважды незаконно применил огнестрельное оружие в отношении рабочих Миронова и Викторова, которые не подчинялись его требованиям. Первым выстрелом был убит Миронов, а вторым тяжело ранен Викторов.

*Является ли стрелок ведомственной охраны должностным лицом? Дайте юридический анализ действий Белякова и квалифицируйте содеянное им.*

**Задача 10.** Директор заготконторы Борисов не осуществлял должного контроля за деятельностью бухгалтерии, которая, в свою очередь, не проверяла работу материально ответственных лиц, в том числе заготовителей овощей. Кроме того, Борисов не контролировал выполнение своих распоряжений, издавал свои приказы с большим опозданием. В связи с этим за полгода заготовитель Алиев, числившийся в конторе старшим инженером, расхитил 1 млн.

руб. Как установлено следствием и судом, это стало возможным в результате того, что Борисов давал распоряжения о выдаче Алиеву под отчет денег, не имея для этого законных оснований. Областным судом Борисов признан виновным в злоупотреблении служебным положением при отягчающих обстоятельствах. Президиум Верховного суда республики, рассмотрев дело по протесту в порядке надзора, переqualificировал содеянное Борисовым на халатность.

*Проанализируйте содеянное Борисовым и решите вопрос о квалификации его действий. Каким образом должен быть решен вопрос об уголовной ответственности Алиева?*

**Задача 11.** Работая мастером участка СМУ, Кисилев умышленно завышал сметную стоимость фактически выполненных ремонтно-строительных работ. В связи с этим за выполнение и перевыполнение месячных и квартальных планов рабочим и инженерно-техническим работникам участка, помимо увеличенной зарплаты, начислялось премиальное вознаграждение. Всего действиями Кисилева причинен ущерб государству на сумму 2 млн руб. Кисилев был привлечен к уголовной ответственности и осужден за хищение государственного имущества в крупных размерах и злоупотребление служебным положением, повлекшее тяжкие последствия.

*Правильно ли квалифицированы действия Кисилева, если судом не установлено данных о том, что при начислении излишней зарплаты и премии он не преследовал корыстной цели, а все денежные суммы получены лицами, которым они начислялись, и не передавались осужденному?*

**Задача 12.** Следователь Гуров во что бы то ни стало решил "раскрыть" автодорожное преступление со смертельным исходом. В этих целях он встал на путь фальсификации доказательств против шофера Шамова: уничтожил протокол опознания автомобиля свидетелем и сфабриковал новый, подделав при этом подпись свидетеля и понятых, затем составил фиктивный протокол об обнаружении на автомашине ниток от пальто потерпевшего и следов пятен крови, сходной по группе с кровью потерпевшего. Шамову было предъявлено обвинение в нарушении правил дорожного движения, повлекшем смерть потерпевшего, и он был заключен под стражу. Впоследствии судом Шамов был оправдан.

*Дайте юридический анализ состава привлечения заведомо невиновного к уголовной ответственности. Квалифицируйте действия Гурова.*

*Имеют ли значение для квалификации мотив и цель совершения этого преступления?*

*Дайте характеристику квалифицирующих признаков состава привлечения заведомо невиновного к уголовной ответственности. Следует ли квалифицировать содеянное Гуровым дополнительно по ч.2 ст. 303 УК РФ?*

**Задача 13.** Ларин, работая заместителем начальника РОВД, а Катин заместителем начальника отделения уголовного розыска, при выполнении оперативно-розыскных действий по установлению лиц, виновных в убийстве Сабитова, применили насилие в отношении Федорова, Умарова и Халева. В результате насилия Федоров вынужден был написать "явку с повинной", где изложил события, подсказанные ему Лариным и Катиним и не имевшие места в действительности. Под их воздействием Федоров в дальнейшем дал показания следователю и прокурору о совершении убийства Сабитова, это же он подтвердил при проведении следственного эксперимента. Все это послужило основанием для предъявления ему и Умарову обвинения в совершении умышленного убийства из хулиганских побуждений, а Халева - в заранее не обещанном укрывательстве этого преступления.

В последующем был обнаружен настоящий убийца, который был осужден к длительному сроку лишения свободы. Федоров, Умаров и Халев незаконно содержались под стражей более 9 месяцев. Они полностью реабилитированы.

*Можно ли признать Ларина и Катина субъектами преступлений против правосудия? Квалифицируйте их действия.*

**Задача 14.** К судье Мокшину обратился старый приятель Кибин с просьбой выручить его сына Филиппа, который обвинялся в совершении хулиганства, в связи с чем содержался под стражей.

Мокшин вынес постановление, в котором констатировалось, что в действиях Филиппа не усматриваются признаки хулиганства и дело подлежит прекращению ввиду отсутствия жалобы потерпевшего.

По кассационному представлению прокурора постановление суда было отменено, и при вторичном рассмотрении дела Филипп осужден за хулиганство к лишению свободы и заключен под стражу.

*Имеется ли в действиях указанных лиц состав преступления? Квалифицируйте содеянное. Изменится ли оценка содеянного, если будет установлено, что Мокшин эти действия совершил за взятку?*

**Задача 15.** В зале судебного заседания районного суда, где Макова была привлечена к административной ответственности за мелкое хулиганство и оштрафована, в грубой форме, повысив голос, она требовала от судьи пересмотреть дело и уменьшить размер штрафа. Затем бросила копию постановления о привлечении к ответственности на стол судье и оскорбила его нецензурно. Действия Маковой судом квалифицированы как оскорбление судьи в связи с деятельностью по осуществлению правосудия.

Генеральный прокурор РФ внес в Президиум Верховного Суда РФ представление, в котором поставил вопрос о переквалификации действий Маковой на ч.1 ст.130 УК. По мнению прокурора, рассмотрение дела об административном правонарушении не является осуществлением правосудия, а поэтому судья находился лишь при исполнении служебных обязанностей.

*Можно ли согласиться с доводами, приведенными в представлении прокурора? В каких случаях наступает ответственность за оскорбление судьи, присяжного заседателя или иного лица, участвующего в отправлении правосудия?*

**Задача 16.** Дежурный отдела внутренних дел Попов сделал Карлову, находящемуся в дежурной комнате, замечание в связи с тем, что последний, будучи в состоянии опьянения, закурил, а затем бросил на пол окурки. Карлов начал пререкаться, окурки не поднял, вышвырнул его ногой в коридор. Тогда Попов открыл дверь камеры изолятора временного содержания и со словами "я тебе покажу" затолкнул Карлова в камеру и запер дверь. Водворяя Карлова в камеру, Попов личного обыска его не произвел, имеющийся у Карлова поясной ремень не отобрал и впоследствии наблюдения за его поведением не осуществлял. Через некоторое время Попов обнаружил, что Карлов покончил жизнь самоубийством.

*Квалифицируйте действия Попова. Изменится ли квалификация преступления, если Карлов лишь пытался покончить жизнь самоубийством? Кто может быть субъектом состава заведомо незаконного задержания?*

**Задача 17.** Гражданин ФРГ Цанг на спортивном самолете, не имея визы на въезд и разрешения на влет самолета в РФ, незаконно пересек границу. Пролетая над территорией России, Цанг

вел самолет вне установленных воздушных коридоров и не поддерживал радиосвязь с наземными службами, пролетел через запретные зоны, неоднократно изменяя высоту полета. Особо опасными были его маневры в районе аэропорта "Шереметьево", где в это время производили взлет и посадку несколько авиалайнеров.

Пролетев свыше 700 км, Цанг совершил дерзкий неоднократный облет на низкой высоте заполненной людьми Красной площади и прилегающих к ней районов, а затем совершил посадку на Москворецком мосту.

*Дайте юридический анализ признаков состава преступления, совершенного Цангом. Квалифицируйте действия Цанга.*

**Задача 18.** Гусман построил спортивное судно и решил пересечь на нем Тихий океан с целью остаться на постоянное проживание в зарубежной стране. На незарегистрированном судне он поднял государственный флаг Российской Федерации и самовольно отбыл без оформления соответствующих документов из Энска. Во внутренних водах России Гусман был задержан пограничниками.

*Дайте юридический анализ содеянного Гусманом. Квалифицируйте его действия.*

**Задача 19.** Депутат городского законодательного собрания Бобров, получив повестку из райвоенкомата о призыве на действительную военную службу, не явился в установленный срок на призывной пункт, объяснив свое уклонение от призыва тем, что ему необходимо выполнить депутатские функции.

*Ознакомьтесь со ст. ст. 19 - 21 Закона Российской Федерации "О воинской обязанности и военной службе". Определите, имеется ли в действиях Боброва состав уклонения от призыва на действительную военную службу.*

**Задача 20.** Байданов, проживавший в г. Зареченске, получил повестку из райвоенкомата о призыве на действительную военную службу, но в указанный срок не явился на призывной пункт. На стадии предварительного следствия и в суде он показал, что не отказывается от действительной военной службы, однако служить хочет только на территории Республики Удмуртия. Его просьбу о месте службы райвоенкомат не удовлетворил.

*Можно ли привлечь Байданова к уголовной ответственности за уклонение от призыва на действительную военную службу? Дайте юридический анализ состава уклонения от призыва на действительную военную службу.*

**Задача 21.** Судом Бузин осужден за уклонение от призыва на действительную военную службу. Он без уважительных причин не явился по повесткам райвоенкомата на призывной пункт 13 и 17 декабря. Из материалов уголовного дела видно, что призывной комиссией Бузин признан годным к строевой службе, но в указанные выше дни призыва находился на амбулаторном лечении с диагнозом катаральная ангина, что подтверждено справкой медицинского учреждения. В обвинительном приговоре суд указал, что временная нетрудоспособность Бузина не препятствовала его явке в военкомат.

*Ознакомьтесь со ст.ст. 6, 28, 29 Закона Российской Федерации "О воинской обязанности и военной службе". Обоснованно ли Бузин осужден за уклонение от призыва на действительную военную службу? Дайте характеристику квалифицирующих (отягчающих) обстоятельств состава уклонения от призыва на действительную военную службу.*

## **Раздел 11. Преступления против военной службы**



**Задача 1.** В период с 1 по 25 января 2008 г. ежедневно перед отбоем в расположении воинского подразделения Галкин и Макаров, как совместно, так и по отдельности, заставляли рядового Климова отжиматься от пола, выполнять упражнения, явно унижающие человеческое достоинство и приводящие к физическому переутомлению. При невыполнении упражнений Галкин и Макаров принуждали Климова выполнять их до полного изнеможения.

За период учебного сбора Галкин "пробил банок" Климову не менее 50 раз, нанес не менее 30 ударов ладонью руки по затылку, более 10 ударов по лицу, 10 ударов кулаком в грудь.

В этот же период Галкин избивал рядового Романова, нанося многочисленные удары ладонью по лицу и по затылку, причиняя ему боль.

Макаров также беспричинно ногой ударил Климова в область копчика, причинив вред здоровью средней тяжести.

*Квалифицируйте действия Галкина, Макарова.*

**Задача 2.** Курсант Антин, будучи караульным внутреннего караула, возвращался с разводящим караула после смены. При подходе к посту он, в нарушение требований Устава гарнизонной и караульной службы ВС РФ, передернул затворную раму и дослал патрон в патронник.

Ошибочно полагая, что автомат не заряжен, Антин нажал на спусковой крючок и произвел выстрел, ранив в левое предплечье курсанта Самойлова и причинив вред здоровью средней тяжести.

*Квалифицируйте действия Антина.*

**Задача 3.** Федотов, с целью уклонения от военной службы, не явился к указанному сроку из отпуска в часть, остался по месту жительства своих родственников в деревне. 19 февраля 2008 г. Федотов был задержан сотрудниками полиции в Аургазинском районе.

Уклоняясь от военной службы, Федотов, а также Котов и несовершеннолетний Федосеев совершили кражу трех мешков сахара с прицепа, стоявшего без присмотра, на общую сумму 2 700 руб. Скрывшись с места происшествия и разделив между собой песок, они вновь договорились похитить там же сахарный песок на сумму 8 100 руб., однако были задержаны сотрудниками полиции.

*Дайте юридический анализ и квалифицируйте действия каждого.*

**Задача 4.** Моисеев получил предписания военного комиссара Менделеевского района РТ о прибытии в тот же день в военную комендатуру Казанского гарнизона. Однако с целью временно уклониться от военной службы он в установленный срок туда не прибыл и продолжал находиться по месту жительства в г. Менделеевске. Лишь спустя месяц он явился в военную комендатуру Казанского гарнизона.

*Квалифицируйте действия Моисеева.*

**Задача 5.** Рядовые Карасев и Зинин, задержанные начальником патруля в городе за нарушение общественного порядка, не выполнили требования предъявить документы и попытались скрыться. Карасев оказал сопротивление одному из патрульных, но затем подчинился требованию следовать в военную комендатуру. В это же время рядовой Зинин, задержанный другим патрульным из состава того же наряда, оказал ему сопротивление с насилием, оторвал при этом погон и нанес несколько ударов ногой в туловище и рукой по лицу.

*Как следует квалифицировать содеянное Карасевым и Зининым?*

## **Раздел 12. Преступления против мира и безопасности человечества**

**Задача 1.** Сотрудник российского посольства в г. Белграде Тунцов познакомился с сербской девушкой и решил на ней жениться. С целью завоевания доверия невесты и ее родных он тайно покинул российское посольство и примкнул к одной из вооруженных групп. В течение 3 недель он принимал участие в вооруженных действиях на стороне сербов, пользовался оружием, полученным в группе. Затем он был задержан.

*Можно ли привлечь Тунцова по российским законам к уголовной ответственности за наемничество?*

**Задача 2.** Жители г. Курска Федосеев и Кириллов были задержаны при попытке перейти государственную границу России с Азербайджаном. Задержанные имели при себе иностранные паспорта на другие фамилии и 5 тыс. американских долларов, а также документы, которые свидетельствовали, что деньги были получены ими в счет будущей службы в армии иностранного государства.

*Решите вопрос об уголовной ответственности названных лиц.*

**Задача 3.** В г. Санкт-Петербург прибыла правительственная делегация одной из западных стран. В составе этой делегации находился Фурсов, бывший ранее российским гражданином. Во время экскурсии Фурсов встретился со своим знакомым Роговым, который ранее испытывал к нему неприязненные чувства. Рогов решил отомстить ему. Вечером того же дня он проник в гостиницу, где жил Фурсов и нанес последнему несколько ножевых ранений, причинив средней тяжести вред здоровью.

*Решите, подлежит ли Рогов уголовной ответственности за посягательство на мир и безопасность человечества.*

**Задача 4.** Руководитель националистической партии Надеев в одном из регионов России неоднократно выступал с речами, призывающими к нападению на одну этническую группу, проживающую в этом районе. Затем Надеев тайно пытался завербовать единомышленников и с их помощью стал сколачивать боевые группы, организовал покупку оружия для этих групп за рубежом, составил план действий боевых групп и определил их задачи в предстоящем столкновении.

*Можно ли привлечь Надеева к уголовной ответственности за планирование, подготовку и ведение агрессивной войны? Кто может быть субъектом данного преступления?*

**Задача 5.** Гогашвили, грузин по национальности, испытывал неприязненные чувства к своему соседу Антонову, проживающему с семьей напротив дома Гогашвили. Антонов и Гогашвили неоднократно ссорились и оскорбляли друг друга.

Узнав о том, что жена изменяет ему с Антоновым, Гогашвили решил отомстить последнему. С этой целью он взял имеющийся у него обрез и отправился в дом к Антонову. Не застав того дома, он решил выместить злобу на его родных и произвел несколько выстрелов в сидящих за столом отца и братьев Антонова. При этом один из братьев был убит, а отцу причинен тяжкий вред здоровью.

*Учитывая, что Гогашвили и Антонов принадлежат к разным национальностям, можно ли привлечь Гогашвили к уголовной ответственности за геноцид? В чем выражается субъективная сторона этого преступления?*

**Задача 6.** Члены террористической боевой группы Колосов и Петров, получив задание от своего командира Чалмаева, устроили засаду недалеко от горной дороги. Когда по трассе

проезжал рейсовый автобус с лицами армянской национальности, в том числе детьми, Колосов и Петров бросили в него взрывное устройство и открыли стрельбу из автоматического оружия. В результате действий Колосова и Петрова 7 человек были убиты, а 12 был причинен вред здоровью разной степени тяжести.

*Признаки какого преступления содержатся в действиях Колосова и Петрова? Можно ли привлечь к уголовной ответственности за совершение этого же преступления Чалмаева?*

**Задача 7.** В районе боевых действий в одном из регионов СНГ вооруженное формирование под командованием полковника Исаева захватило село Первомайское. Исаев отдал приказ о размещении солдат в домах мирных жителей, при этом многие сельчане были выселены из своих домов и ночевали в сараях или под открытым небом. В доме гражданки Котовой были обнаружены 3 солдата противника, один из которых был ранен в плечо. Чубров и Петренко доставили пленных к полковнику Исаеву, при этом по дороге жестоко избили их, отобрали личное снаряжение и обувь. Полковник Исаев отдал приказ об уничтожении пленных. Чубров и Петренко исполнили его приказ. *Признаки какого преступления содержатся в действиях указанных лиц? Что понимается под квалифицирующими признаками данного преступления?*

**Задача 8.** В РФ прибыл по делам службы президент иностранной фирмы "Орион" Бэсс, который вел переговоры с руководством одной из республик в составе России об организации совместного производства в данной республике агрегатов и механизмов для сельскохозяйственных работ. Желая помешать заключению этого контракта, президент акционерного общества "Птичка" Пугин дал указание своему телохранителю Жевлову сделать все возможное, чтобы не допустить заключения упоминавшегося контракта. Жевлов во исполнение распоряжения Пугина уговорил своего приятеля Усокина совершить нападение на президента фирмы "Орион" Бэсса, избить его и пригрозить ему убийством, если он хотя бы еще раз появится в России. Усокин подкараулил Бэсса около гостиницы, где тот проживал, избил его, причинив тяжкий вред здоровью. После излечения Бэсс категорически отказался от дальнейших переговоров с руководством республики и заключения контракта.

*Раскройте понятие "представитель иностранного государства". Можно ли отнести президента иностранной фирмы "Орион" Бэсса к представителям иностранного государства? Покажите субъективные признаки состава посягательства на жизнь представителя иностранного государства.*

**Задача 9.** Торговый представитель иностранного государства на своем служебном автомобиле подъехал к зданию Госкомимущества республики в составе Российской Федерации и оставил автомобиль на стоянке. Белов, будучи в состоянии опьянения и испытывая чувство неприязни к иностранцам, подобрал лежавшую в стороне палку и нанес ею несколько ударов по лобовому и заднему стеклу автомобиля торгового представителя, дальнейшие его действия были пресечены шофером подъехавшей автомашины Хохловым.

*Раскройте объективные и субъективные признаки состава преступления против лиц и учреждений, пользующихся международной защитой. Определите, есть ли состав названного преступления в действиях Белова.*

**Задача 10.** Жители Энской области Жестов, 27-ми лет, и Осипов, 23-х лет, заключили соглашение (контракт) с представителем одной из воюющих стран, входящих в СНГ, и за крупное вознаграждение принимали участие в боевых действиях на стороне этой страны, совершили несколько боевых вылетов на самолете и вертолете для бомбометания и разведки на объекты враждебной стороны.

*Раскройте признаки составов военных преступлений и наемничества. Определите, имеется ли состав какого-либо из названных преступлений в действиях Жестова и Осипова.*

**Задача 11.** Группа проживающих в РФ граждан одной из среднеазиатских стран, входящих в СНГ, будучи оппозиционно настроенной к властям своего государства, под руководством Зиганшина разработала план ведения боевых действий против властей и режима с целью их свержения, организовала закупку и переброску оружия в свою страну, однако была разоблачена и привлечена к уголовной ответственности.

*Раскройте объективные и субъективные признаки состава планирования, подготовки и ведения агрессивной войны. Определите, могут ли указанные лица быть субъектами этого преступления?*

**Задача 12.** В одном из субъектов РФ по распоряжению руководителя администрации Харитонова был произведен выброс в реку сточных вод в связи с неисправностью очистной системы. В результате наступила массовая гибель рыбы, несколько десятков человек заболели инфекционными болезнями.

*Содержатся ли в действиях Харитонова признаки какого-либо состава преступления? Каково содержание объективной стороны экоцида? В чем отличие экоцида от экологических преступлений, предусмотренных главой 26 УК РФ?*

**Задача 13.** Дубов во время спортивного матча обратил внимание на хорошо одетого гражданина, разговаривающего на английском языке. Во время перерыва Дубов в мужском туалете, угрожая ножом, отобрал у него швейцарские часы, сотовый телефон и бумажник.

При выходе со стадиона Дубов был задержан нарядом полиции. Потерпевший оказался сотрудником иностранного посольства, обладающим дипломатическим иммунитетом.

*Можно ли Дубова привлечь к ответственности за нападение на лиц или учреждения, которые используются международной защитой? В чем выражается субъективная сторона данного преступления?*

**2. Инструкция и/или методические рекомендации по выполнению.** Изучение курса уголовного права предполагает не только усвоение принципов, общих положений и отдельных норм уголовного закона, но и выработку у обучающихся умений использовать эти нормы при оценке деяний конкретных лиц.

Формирование практических умений невозможно без освоения обучающимися методики анализа общественно опасных поступков отдельных лиц, их оценки. Наиболее эффективно такое освоение осуществляется в процессе решения задач. Для этого обучающиеся наряду с прослушиванием лекций, изучением учебной литературы и нормативного материала при подготовке к практическим занятиям должны решить вынесенные на занятия задачи. Более того, по темам, по которым предусмотрена контролируемая самостоятельная работа, письменное решение задач является одной из основных отчетных форм. Решения должны быть выполнены лично обучающимся.

В решениях должны быть даны четкие ответы на поставленные вопросы. Ответы необходимо излагать развернуто, подкрепляя анализом фактических обстоятельств дела, приведенных в условиях задач, ссылками на конкретные статьи УК РФ и другие нормативные акты, разъяснения Пленума Верховного Суда РФ, положения теории уголовного права.

Приступая к решению задач, прежде всего, необходимо ознакомиться с содержанием задачи и поставленными вопросами. Затем изучить рекомендуемую учебную литературу, статьи уголовного закона и другие нормативные правовые акты и лишь потом переходить к

решению задачи. При изложении решения по задаче необходимо ответить на поставленные вопросы, а затем привести аргументацию предложенных ответов. Для этого следует сослаться на конкретные положения закона, судебной практики и теории уголовного права. Указанные положения не должны излагаться абстрактно, без связи с рассматриваемой задачей. Их необходимо увязать с условиями задачи, подкрепляя ими предложенные ответы на поставленные в задании вопросы.

В отличие от задач по Общей части курса уголовного права по Особенной части уголовного права, обучающимся для анализа, как правило, предлагается краткие описания событий, поступков конкретных лиц без постановки каких-либо вопросов. Методически это обусловлено тем, что в реальной жизни совершаются действия, происходят события, но сотрудникам органов уголовного преследования необходимо самостоятельно оценить произошедшее и решить имело ли место преступление или нет. Поэтому, приступая к решению задачи, необходимо ознакомиться с ее содержанием. Затем, основываясь на имеющихся познаниях в области уголовного права, следует дать предварительную уголовно-правовую оценку совершенного деяния, то есть указать, что совершено преступление, предусмотренное конкретной статьей УК. Однако это лишь предварительная оценка.

При решении задач по Особенной части курса уголовного права необходимо опираться на те положения о квалификации преступлений, которые были изучены по курсу Общей части уголовного права. В соответствии с логикой мыслительной деятельности, процесс квалификации необходимо начинать с анализа совершенного деяния, а затем проделывать все остальные этапы: поиск уголовно-правовой нормы, ее толкование, то есть уяснение состава преступления, сравнение признаков анализируемого деяния с признаками конкретного состава преступления и формулирование вывода. Если признаки совпадают, значит, анализируемое деяние является конкретным видом преступления, ответственность за которое предусмотрено соответствующей статьей Уголовного кодекса. Завершается квалификация ссылкой на конкретную статью УК.

Последовательное проведение указанных логических этапов квалификации громоздкая, отчасти и мало продуктивная работа, поэтому на практике эти логические этапы проходят в свернутом виде: происходит одновременный анализ совершенного деяния и сопоставление выделенных признаков с признаками конкретного или конкретных составов преступлений. И после такого синтетического анализа делается вывод о том, что совершенное деяние содержит признаки конкретного состава преступления и квалифицируется по определенной статье УК.

В соответствии с этим подходом анализ начинается с установления того, что произошло, то есть совершенное деяние или событие анализируется с позиции объективной стороны, и определяются признаки, какого состава преступления наличествует в данном случае. Следующим шагом, который проделывается правоприменителем, является выяснение того, кто совершил данное деяние, отвечает ли лицо признакам субъекта предполагаемого преступления. Выяснив, что общественно опасное деяние совершено деликтоспособным лицом, правоприменитель переходит к выяснению вины и иных признаков, характеризующих субъективную сторону преступления.

Установление совокупности признаков, характеризующих объективную сторону, субъекта и субъективной сторону, позволяет определить те общественные отношения, на которые произошло посягательство, то есть объект преступления. Это дает основания для окончательно определения, какой состав преступления содержится в совершенном деянии, и признать данное деяние конкретным видом преступления. Если нет состава преступления, указать, какие признаки отсутствуют и в связи с этим рассматриваемое деяние не признается указанным в начале преступлением. Если в анализируемом деянии содержатся признаки

состава другого преступления, указать на это, квалифицировав данное деяние по соответствующей статье УК.

В отдельных случаях оценка такого признака состава преступления, относящегося к объекту преступления, как предмет преступного посягательства или потерпевший, необходимо производить одновременно с анализом объективной стороны совершенного деяния, ибо без определенного предмета или потерпевшего нет и самого деяния. Так, например, нет резона рассуждать о разглашении государственной тайны, если не будет установлено, что разглашенные сведения составляют такую тайну.

Если в процессе анализа установлено, что совершенное деяние содержит, наряду с признаками основного состава, дополнительные признаки, признаваемые законом квалифицирующими или смягчающими, совершенное деяние квалифицируется по частям статьи УК, предусматривающим, соответственно, ответственность за преступление при наличии этих признаков.

### **3. Критерии оценки.**

1. Соответствие решения сформулированным в кейсе вопросам (адекватность проблеме) - 1 балл
2. Оригинальность подхода (новаторство, креативность) – 1 балл
3. Применимость решения на практике – 1 балл
4. Глубина проработки проблемы (обоснованность решения, наличие альтернативных вариантов, прогнозирование возможных проблем, комплексность решения) – 1 балл
5. Возможность долгосрочного применения – 1 балл

## **4.4 Дискуссия, диспут, дебаты**

### **1. Описание.**

**Дискуссия** – обсуждение спорного вопроса, при котором каждая сторона отстаивает определенную позицию, оппонирует мнение другой стороны и претендует на признание своей позиции. Использование дискуссий в учебном процессе нацелено не столько на разрешение конкретной проблемы, сколько на ее всестороннее рассмотрение, творческое осмысление, повышение интенсивности обучения.

Учебная дискуссия диалогична - и как форма организации обучения, и как способ работы с содержанием учебного материала.

Дискуссия является одной из важнейших форм образовательной деятельности, стимулирующих инициативность обучающихся, развитие рефлексивного мышления.

Применение дискуссии рекомендуется в том случае, когда обучающиеся обладают значительной степенью зрелости и самостоятельности в приобретении знаний и формулировании проблем, в подборе и четком представлении собственных аргументов, в предметной подготовке к теме дискуссии.

Взаимодействие в учебной дискуссии строится не просто на поочередных высказываниях, вопросах и ответах, но на содержательно направленной самоорганизации участников – т.е. обращении их друг к другу для углубленного и разностороннего обсуждения идей, точек зрения, проблемы.

Сущностной чертой учебной дискуссии является диалогическая позиция педагога, которая реализуется в предпринимаемых им специальных организационных усилиях, задает тон обсуждению, соблюдению его правил всеми участниками.

На первых порах использования учебной дискуссии усилия педагога сосредоточены на формировании дискуссионных процедур (выявление различных точек зрения, способов

аргументации, их соотнесение, составление многопланового видения явления).

В дальнейшем педагог выходит за пределы непосредственно данной ситуации.

Формы дискуссий: круглый стол, заседание экспертной группы, форум, симпозиум, дебаты и т.п.

**Круглый стол** – модель обсуждения некоторого вопроса, с целью обобщения идей и мнений участников обсуждения. Для круглого стола характерно: отсутствие четко определенных позиций; наличие лишь участников обсуждения; равенство позиций всех участников.

**Дебаты** – прения, обсуждение вопроса, сходно с обсуждением вопроса в парламенте в соответствии с определенным регламентом. Явно формализованное обсуждение на основе заранее фиксированных выступлений участников-представителей двух противостоящих, соперничающих команд, сопровождающееся опровержением противоположной позиции.

Регламент проведения дебат: сообщение эксперта - 7 мин.; выступление – до 3 мин.; вопрос - 1 мин.

## **2. Перечень тем для круглого стола (дискуссии, полемики, диспута, дебатов):**

1. История российского уголовного права с древних времен до момента принятия УК РФ 1996г.
2. Актуальные проблемы применения Общей части УК РФ
3. Проблемы уголовного наказания в теории, законодательстве и судебной практике
4. Смертная казнь: вчера, сегодня, завтра
5. Понятие и правовое значение судимости
6. Амнистия и помилование: сущность и применение
7. Конфискация имущества как иная мера уголовно-правового характера: за и против
8. Место судебного штрафа в системе иных мер уголовно-правового характера
9. Влияние квалификации преступлений на реализацию принципов уголовного права
10. Верная и неверная квалификация: понятие и значение»
11. Ответственность за эвтаназию (на основе сравнения российского и зарубежного законодательства)
12. Особенности квалификации убийств
13. Квалификация «серийных» убийств на сексуальной почве
14. Похищение человека: теоретические и практические аспекты
15. Ответственность за преступления международного характера в России
16. Проблемы квалификации экологических преступлений
17. Законодательство, охраняющее общественные отношения в сфере компьютерной информации
18. Особенности посягательства на жизнь государственного и общественного деятеля, отличие от других посягательств
19. Особенности квалификации дачи и получения взятки

**3. Методические рекомендации по подготовке и проведению.** При организации дискуссии в учебном процессе обычно ставятся сразу несколько учебных целей, как чисто познавательных, так и коммуникативных. При этом цели дискуссии, конечно, тесно связаны с ее темой. Если тема обширна, содержит большой объем информации, в результате дискуссии могут быть достигнуты только такие цели, как сбор и упорядочение информации, поиск альтернатив, их теоретическая интерпретация и методологическое обоснование. Если тема дискуссии узкая, то дискуссия может закончиться принятием решения.

Во время дискуссии студенты могут либо дополнять друг друга, либо противостоять один другому. В первом случае проявляются черты диалога, а во втором дискуссия приобретает характер спора. Как правило, в дискуссии присутствуют оба эти элемента, поэтому неправильно сводить понятие дискуссии только к спору. И взаимоисключающий спор, и взаимодополняющий, взаиморазвивающий диалог играют большую роль, так как первостепенное значение имеет факт сопоставления различных мнений по одному вопросу. Эффективность проведения дискуссии зависит от таких факторов, как:

- подготовка (информированность и компетентность) студентов по предложенной проблеме;
- семантическое единообразие (все термины, дефиниции, понятия и т.д. должны быть одинаково поняты всеми студентами);
- корректность поведения участников;
- умение преподавателя проводить дискуссию.

Правильно организованная дискуссия проходит три стадии развития: ориентация, оценка и консолидация.

На первой стадии вырабатывается определенная установка на решение поставленной проблемы. При этом перед преподавателем (организатором дискуссии) ставятся следующие задачи:

1. Сформулировать проблему и цели дискуссии. Для этого надо объяснить, что обсуждается, что должно дать обсуждение.
2. Создать необходимую мотивацию, т.е. изложить проблему, показать ее значимость, выявить в ней нерешенные и противоречивые вопросы, определить ожидаемый результат (решение).
3. Установить регламент дискуссии, а точнее, регламент выступлений, так как общий регламент определяется продолжительностью практического занятия.
4. Сформулировать правила ведения дискуссии, основное из которых — выступить должен каждый. Кроме того, необходимо: внимательно выслушивать выступающего, не перебивать, аргументированно подтверждать свою позицию, не повторяться, не допускать личной конфронтации, сохранять беспристрастность, не оценивать выступающих, не выслушав до конца и не поняв позицию.
5. Создать доброжелательную атмосферу, а также положительный эмоциональный фон. Добиться однозначного семантического понимания терминов, понятий и т.п. Для этого с помощью вопросов и ответов следует уточнить понятийный аппарат, рабочие определения изучаемой темы. Систематическое уточнение понятийного аппарата сформирует у студентов установку, привычку оперировать только хорошо понятными терминами, не употреблять малопонятные слова, систематически пользоваться справочной литературой.

Вторая стадия — стадия оценки — обычно предполагает ситуацию сопоставления, конфронтации и даже конфликта идей, который в случае неумелого руководства дискуссией может перерасти в конфликт личностей. На этой стадии перед преподавателем ставятся следующие задачи:

1. Начать обмен мнениями, что предполагает предоставление слова конкретным участникам.
2. Собрать максимум мнений, идей, предложений. Для этого необходимо активизировать каждого студента. Выступая со своим мнением, студент может сразу внести свои предложения, а может сначала просто выступить, а позже сформулировать свои предложения.



3. Не уходить от темы, что требует некоторой твердости организатора, а иногда даже авторитарности. Следует тактично останавливать отклоняющихся, направляя их в заданное «русло»,

4. Поддерживать высокий уровень активности всех участников. Не допускать чрезмерной активности одних за счет других, соблюдать регламент, останавливать затянувшиеся монологи, подключать к разговору всех присутствующих студентов.

5. Оперативно проводить анализ высказанных идей, мнений, позиций, предложений перед тем, как переходить к следующему витку дискуссии. Такой анализ, предварительные выводы или резюме целесообразно делать через определенные интервалы (каждые 10—15 минут), подводя при этом промежуточные итоги. Подведение промежуточных итогов очень полезно поручать студентам, предлагая им временную роль ведущего.

6. В конце дискуссии предоставить право студентам самим оценить свою работу (рефлексия).

Третья стадия — стадия консолидации — предполагает выработку определенных единых или компромиссных мнений, позиций, решений. На этом этапе осуществляется контролирующая функция. Задачи, которые должен решить преподаватель, можно сформулировать следующим образом:

1. Проанализировать и оценить проведенную дискуссию, подвести итоги, результаты. Для этого надо сопоставить сформулированную в начале дискуссии цель с полученными результатами, сделать выводы, вынести решения, оценить результаты, выявить их положительные и отрицательные стороны.

2. Помочь участникам дискуссии прийти к согласованному мнению, чего можно достичь путем внимательного выслушивания различных толкований, поиска общих тенденций для принятия решений.

3. Принять групповое решение совместно с участниками. При этом следует подчеркнуть важность разнообразных позиций и подходов.

4. В заключительном слове подвести группу к конструктивным выводам, имеющим познавательное и практическое значение.

5. Добиться чувства удовлетворения у большинства участников, т.е. поблагодарить всех студентов за активную работу, выделить тех, кто помог в решении проблемы.

Составной частью любой дискуссии является процедура вопросов и ответов. Умело поставленный вопрос (каков вопрос, таков и ответ) позволяет получить дополнительную информацию, уточнить позиции выступающего и тем самым определить дальнейшую тактику проведения дискуссии.

С функциональной точки зрения, все вопросы можно разделить на две группы:

- Уточняющие (закрытые) вопросы, направленные на выяснение истинности или ложности высказываний, грамматическим признаком которых обычно служит наличие в предложении частицы «ли», например: «Верно ли что?», «Правильно ли я понял, что?». Ответить на такой вопрос можно только «да» или «нет».

- Восполняющие (открытые) вопросы, направленные на выяснение новых свойств или качеств интересующих нас явлений, объектов. Их грамматический признак — наличие вопросительных слов: что, где, когда, как, почему и т.д.

С грамматической точки зрения, вопросы бывают простые и сложные, т.е. состоящие из нескольких простых. Простой вопрос содержит в себе упоминание только об одном объекте, предмете или явлении.

Если на вопросы смотреть с позиции правил проведения дискуссии, то среди них можно выделить корректные и некорректные как с содержательной точки зрения (некорректное использование информации), так и с коммуникативной точки зрения (например, вопросы,

направленные на личность, а не на суть проблемы). Особое место занимают так называемые, провокационные или улавливающие вопросы. Такие вопросы задаются для того, чтобы сбить с толку оппонента, посеять недоверие к его высказываниям, переключить внимание на себя или нанести критический удар.

С педагогической точки зрения, вопросы могут быть контролирующими, активизирующими внимание, активизирующими память, развивающими мышление.

В дискуссии предпочтительнее использовать простые вопросы, так как они не несут в себе двусмысленности, на них легко дать ясный и точный ответ. Если студент задает сложные вопросы, целесообразно попросить его разделить свой вопрос на несколько простых. Ответы на вопросы могут быть: точными и неточными, верными и ошибочными, позитивными (желание или попытка ответить) и негативными (прямой или косвенный уход от ответа), прямыми и косвенными, односложными и многосложными, краткими и развернутыми, определенными (не допускающими различного толкования) и неопределенными (допускающими различное толкование).

Для того чтобы организовать дискуссию и обмен информацией в полном смысле этого слова, занятие необходимо тщательно подготовить. Для этого учитель преподаватель должен:

- заранее подготовить вопросы, которые можно было бы ставить на обсуждение по выводу дискуссии, чтобы не дать ей погаснуть;
- не допускать ухода за рамки обсуждаемой проблемы;
- не допускать превращения дискуссии в диалог двух наиболее активных учеников или преподавателя со студентом;
- обеспечить широкое вовлечение в разговор как можно большего количества студентов, а лучше — всех;
- не оставлять без внимания ни одного неверного суждения, но не давать сразу же правильный ответ; к этому следует подключать студентов, своевременно организуя их критическую оценку;
- не торопиться самому отвечать на вопросы, касающиеся материала дискуссии: такие вопросы следует переадресовывать аудитории;
- следить за тем, чтобы объектом критики являлось мнение, а не человек, выразивший его;
- сравнивать разные точки зрения, вовлекая студентов в коллективный анализ и обсуждение, помнить слова К.Д. Ушинского о том, что в основе познания всегда лежит сравнение.

#### **4. Критерии оценки.**

Оценка **«отлично»** выставляется студенту, если детерминирующая идея отражает глубокое понимание, содержание ответов, рассуждений соответствует теме; речь грамотна, используется профессиональная лексика; ответы на дополнительные вопросы позволяют судить о наличии уверенных знаний по теме.

Оценка **«хорошо»** выставляется студенту, если основная идея содержательна, речь грамотна, используется преимущественно профессиональная лексика; ответы на дополнительные вопросы позволяют судить о наличии знаний по теме.

Оценка **«удовлетворительно»** выставляется студенту, если идея ясна, но тема не раскрыта; профессиональная лексика используется эпизодически; ответы на дополнительные вопросы позволяют судить о поверхностных знаниях по теме.

Оценка **«неудовлетворительно»** выставляется студенту, если основная идея поверхностна или отсутствует; профессиональная лексика не используется; ответы на дополнительные вопросы не даны.

## 4.5 Разноуровневые задачи (задания)

### 1. Описание:

### 2. Задачи репродуктивного уровня

**Задание 1.** Определить вид диспозиции уголовно-правовых норм, предусмотренных ст. ст. 111, 109, 116, 117, 126, 127.1, 128.1, 143, 171, 171.2, 199.1, ст. 200.1, 255 УК РФ.

**Задача 2.** Определить вид санкции уголовно-правовых норм, предусмотренных ч. 2 ст. 105, ч. 1 ст. 111, ч. 1 ст. 151, ч. 1 ст. 162, ч. 2 ст. 172, ч. 1 ст. 275, ч. 1 ст. 317, ч. 3 ст. 358 УК РФ.

**Задача 3.** Найти в Особенной части Уголовного кодекса примеры (не менее 10 по каждому пункту):

- а) простых диспозиций;
- б) ссылочных диспозиций;
- в) бланкетных диспозиций.

**Задача 4.** Определить категорию преступлений, предусмотренных ч. 2 ст. 105, ч. 1 ст. 108, ст. 116.1, ч. 2 ст. 120, ч. 5 ст. 135, ч. 1 ст. 139, ч. 1 ст. 205, ч. 2 ст. 228, ч. 3 ст. 285, ч. 3 ст. 361.

**Задача 5.** В статьях Особенной части УК РФ найти (не менее 10) составы преступлений, относящиеся к категории небольшой степени тяжести.

**Задача 6.** В статьях Особенной части УК РФ найти (не менее 10) составы преступлений, относящиеся к категории средней тяжести.

**Задача 7.** В статьях Особенной части УК РФ найти (не менее 10) составы преступлений, относящиеся к категории тяжких.

**Задача 8.** В статьях Особенной части УК РФ найти (не менее 10) составы преступлений, относящиеся к категории особо тяжких.

**Задача 9.** Сравните ст. 7.27 Кодекса об административных правонарушениях и ч. 1 ст. 158 УК РФ. По какому признаку они разграничиваются? Что такое общественная опасность деяния?

### 3. Задачи реконструктивного уровня

**Задача 1.** Определить вид состава преступления по степени общественной опасности: ч. 1 ст. 105, ст. 106, ст. 108, ст. 114, ч. 2 ст. 131, ст. 285 УК РФ.

**Задача 2.** Определить вид состава преступления по структуре: ст. ст. 105, 108, 127.1, 131, 150, 158, 161, 162, 275 УК РФ.

**Задача 3.** Определить вид состава преступления по законодательной конструкции: ст. ст. 110, 111, 116, 120, ч. 1 ст. 122, ч. 2 ст. 122, ст. ст. 146, 159, 162, 200.1, 208, ч. 3 ст. 358 УК РФ.

**Задача 4.** Определить вид объекта преступления:

- «по горизонтали»: ст. 162, ст. 132, ст. 135, ст. 157, ст. 159.

- «по вертикали»: ч. 1 ст. 105, ч. 1 ст. 131, ч. 1 ст. 150, ст. 275, ст. 205 УК РФ.

**Задача 5.** Найти в Особенной части УК РФ 5 составов преступлений со сложным объектом и определить данные объекты:

- основной и дополнительный;
- основной и факультативный.

**Задача 6.** В приведенных ниже нормах Особенной части УК РФ определить, в чем выражается объективная сторона состава преступления:

- ст. ст. 110, 111, 116, 120, ч. 1 ст. 122, ч. 2 ст. 122, ст. ст. 146, 159, 162, 200.1, 208 УК РФ.

**Задача 7.** Найти в Особенной части УК РФ примеры составов преступления, объективная сторона которых (не менее 10 по каждому пункту):

- характеризуется альтернативными действиями (сложный состав);
- характеризуется наличием обязательных двух действий (сложный состав);
- характеризуется в качестве обязательных признаков наличием деяния, последствий и причинной связи между ними;
- характеризуется в качестве обязательного признака наличием только деяния;
- характеризуется бездействием (чистым или смешанным).

**Задача 8.** Определить в приведенных ниже нормах Особенной части УК РФ вид субъекта преступления и указать его обязательные (факультативные) признаки:

- ст. 106, ч. 2 ст. 108, ст. 123, ст. 124, ст. 131, ст. 132, ст. 158, ст. 222, ст. 205, ст. 292, ст. 317.

**Задача 9.** Найти в Особенной части УК РФ примеры преступлений, совершаемых специальным субъектом (не менее 10).

**Задача 10.** Определить возможность/невозможность квалификации по совокупности следующих составов преступлений (свой ответ аргументировать):

- ст. 105 и ст. 125 УК РФ;
- ст. 105 и ст. 106 УК РФ;
- ст. 127.1 и ст. 127.2 УК РФ;
- ст. 126 и ст. 206 УК РФ;
- ст. 105 и ст. 317 УК РФ.

**Задание 11.** Проведите разграничение следующих составов преступлений:

- а) хулиганство (ст. 213 УК РФ) и вандализм (ст. 214 УК РФ);
- б) разбой, совершенный организованной группой с применением оружия (ст. 162 УК РФ) и бандитизм (ст. 20 УК РФ);
- в) вовлечение в занятие проституцией (ст. 240 УК РФ) и торговля людьми в форме вербовки человека в целях его использования в занятии проституцией (ст. 127.1 УК РФ);
- г) организация занятия проституцией (ст. 241 УК РФ) и торговля людьми в форме вербовки человека в целях его использования в занятии проституцией (ст. 127.1 УК РФ).

**Задание 12.** Возможна ли квалификация по совокупности преступлений, предусмотренных ст. ст. 127.1 и 240 УК РФ? ст. ст. 127.1 и 241 УК РФ? (когда торговля людьми осуществляется в форме вербовки человека в целях его использования в занятии проституцией?)

#### 4. Задачи творческого уровня:

**Задача 1.** В 1995 году гражданин РФ Иванов приобрел у неустановленных лиц пистолет марки ТТ хранил его у себя без положенного разрешения. В феврале 2015г. Иванов был задержан с данным пистолетом работником полиции.

*Что считается временем свершения длящегося преступления?*

*В 1995 году в ч. 1 ст. 218 УК РСФСР 1960 г. за данное преступление было предусмотрено наказание в виде лишения свободы на срок до 5 лет; в 2015 году санкция ч. 1 ст. 222 УК РФ предусматривает лишение свободы до 4 лет.*

*Что такое «обратная сила уголовного закона»? Какие законы наделяются по УК РФ обратной силой?*

*Какой уголовный закон должен быть применен в данном случае?*

**Задача 2.** Нигде не работающий Петров, воспользовавшись спешкой при разгрузке хлебопродуктов, совершил кражу двух буханок хлеба из подъехавшего к магазину хлебного фургона. Свои действия он объяснил тем, что не имел денег для покупки продуктов.

*Можно ли признать совершенное Григорьевым деяние малозначительным? Какими признаками характеризуется малозначительное деяние?*

**Задача 3.** Ховрин, находясь в нетрезвом состоянии около продовольственного магазина, воспользовался невнимательностью рабочих, разгружавших ящики с алкоголем и похитил 1 бутылку коньяка стоимостью 1500руб. Был задержан сотрудниками охраны магазина.

*Определите, имеется ли в действиях Ховрина состав преступления? Ознакомьтесь со ст. 158 УК РФ и ст. 7.27 Кодекса РФ об административных правонарушениях.*

**Задача 4.** Конева признана виновной в том, что она на почве неприязненных отношений решила убить сожителя Левина. Приготовленным заранее топором она нанесла спящему на постели Левину 4 удара по голове, после чего облила бензином полы в комнате, постель Левина, все это подожгла, а сама ушла из дома. Экспертиза показала, что смерть Левина наступила от отравления газами, образовавшимся в результате пожара.

*Ознакомьтесь с ч. 2 ст. 167 УК РФ. Дайте определение основного состава преступления применительно к убийству и умышленному уничтожению или повреждению имущества. Какие составы являются квалифицированными?*

**Задача 5.** На улице города Маскин совместно с братом напали на Егорова с целью завладения его смартфоном. Маскин приставил к животу Егорова острый длинный конец металлической расчески, угрожая убийством. Восприняв эту угрозу как реальную и считая, что на него наставили нож, Егоров убежал, не оставив им требуемого смартфона.

*Ознакомьтесь со ст. ст. 161, 162, 163 УК. Какие состав преступлений называются усеченными?*

**Задача 6.** Между Дебловым и Болгодумовым сложились неприязненные отношения. Направившись в нетрезвом состоянии на рыбалку, Деблов взял с собой финский нож. Увидев Болгодумова возле его дома, Деблов подошел к нему, чтобы выяснить взаимоотношения. В процессе «выяснения» отношений Деблов имеющимся у него ножом нанес Болгодумову 2 удара в области живота, причинив проникающее ранения с повреждением сальника и спинки желудка. От полученных ранений Болгодумов скончался в больнице.

*Определите объект преступления. Какие виды объекта преступления по отечественному уголовному праву Вы знаете? Дайте им характеристику. Назовите непосредственный объект преступления в данном случае.*

**Задача 7.** Климов, Петров и Харитонов под видом «ценителей» искусства пришли в квартиру Долгополова, имевшего богатую коллекцию русских икон XVIII и XIX вв. Применяв оружие и связав Долгополова, виновные похитили 12 икон, оцененных в 1 500 000руб. При попытке сбыта похищенного они были задержаны.

*Определите объект посягательства Климова, Петрова и Харитонова. Влияет ли на квалификацию преступления характер похищенного.*

**Задача 8.** При пресечении групповой драки в кафе ударом ножа в грудь был убит капитан полиции Челушкин, а лейтенант полиции Коновалов был тяжело ранен ножом. В результате следствия выяснилось, что убийство и причинение тяжкого вреда здоровью были совершены Воробьевым и Михайловым, на которых напала группа подвыпивших хулиганов.

*Имеет ли значение ошибка в потерпевшем для квалификации содеянного?*

*Определите объект преступления и потерпевших.*

**Задача 9.** Соловьев с целью кражи вещей из квартиры Гаврилова взломал замок и прошел в квартиру. Гаврилов застал Соловьева на месте преступления. Сорвал со стены охотничье ружье Гаврилов с целью напугать Соловьева крикнул «Стой! Стрелять буду». Вопреки этому Соловьев выпрыгнул в окно.

Сбежав вниз, Гаврилов обнаружил, что Соловьев уже мертв. Судебно-медицинский эксперт установил, что смерть наступила от открытого перелома кистей основания черепа, который мог быть результатом падения со второго этажа на чугунную крышку колодца.

*Состоит ли в причинной связи действия Гаврилова со смертью Соловьева?*

**Задача 10.** Кириллова довольно сильно ударила рукой по голове своего 13-летнего сына Игоря. В тот же вечер он заболел, а через 4 дня умер. В заключении судебно-медицинской экспертизы было сказано, что смерть последовала от паралича сердца в следствии воспаления мозговых оболочек, причиной чего явился удар в голову, от чего получилось расхождение костных швов, что при наличии старого процесса воспаления среднего левого уха удар для Игоря был смертельным.

*Имеется ли причинная связь между действиями Кирилловой и наступившей смертью Игоря?*

*Признаки какого состава преступления имеются в деянии Кирилловой?*

**Задача 11.** Кучин и Молчанова возвращались домой из гостей. Ввиду того, что на лестничной клетке не было освещения, Кучин долго не мог попасть ключом в отверстие замка. Раздраженная Молчанова вырвала ключи и оттолкнула Кучина в сторону ступенек. Пьяный Кучин не удержался на ногах, скатился вниз, ударившись головой о бетонный пол. В результате травмы в виде перелома основания свода черепа он скончался в больнице.

*Имеется ли вина в действиях Молчановой? Если да, то какова ее форма?*

*Изменится ли решение, если будет установлено, что Кучин упал, потеряв равновесие при попытке ударить Молчанову?*

**Задача 12.** Федоров зашел в магазин перед его закрытием. Там он бросил на пол большую сумку, достал из-под плаща автомат и скомандовал: «Всем стоять, ограбление!». При этом он стал присоединять к автомату магазин с патронами, но продавец Миронова, вцепившаяся в

оружие, не давала ему это сделать. В ответ Федоров несколько раз ее ударил, причинив легкий вред ее здоровью. Воспользоваться оружием и завладеть деньгами он не сумел, так как был обезоружен подбегавшими на помощь Мироновой гражданами.

*Определите стадию совершения преступления. Какое преступление совершил Федоров?*

**Задача 13.** Никонов познакомился в здании железнодорожного вокзала с Хрустальевым и пригласил его в ресторан пообедать. Он помог Хрустальеву сдать в камеру хранения чемодан с вещами, после чего они пошли в ресторан. Во время застолья Хрустальев сильно опьянел. Воспользовавшись этим, Никонов незаметно вытащил жетон, с которыми направился в камеру хранения, чтобы похитить чемодан с вещами потерпевшего. При опускании жетона он был задержан.

*Определите стадию преступления, совершенного Никоновым. Назовите объективные признаки приготовления и покушения на преступление.*

**Задача 14.** Тимохин пригласил несколько подростков пойти с ним к кювету около полотна железной дороги, где неизвестные парни насилуют какую-то женщину. При этом Тимохин заявил, что он также намерен вступить с потерпевшей в половую связь. По прибытии к месту преступления Тимохин спустился в кювет, где находилась потерпевшая, но тут же был задержан ратниками полиции. Допрошенный по делу Тимохин показал, что если бы не пришли работники полиции, то также изнасиловал бы женщину.

*Подлежит ли Тимохин уголовной ответственности? Проведите отграничение обнаружения умысла от приготовления к преступлению.*

**Задача 15.** Николаев и Шилов, вооружившись обрезам, на мотоциклах приехали на полигон старательской артели. Они связали 2-х рабочих и завладели 40 кг золотого концентрата, после чего уехали с места происшествия. По дороге, в нескольких километрах от полигона они были задержаны. Было установлено, что в похищенном концентрате золота было лишь 5 г, хотя обычно содержание в нем золота бывает в сотни раз больше, на что и рассчитывали виновные. *Является ли данное преступление оконченным? Влияет ли направленность умысла виновного на определение стадий совершения преступлений?*

**Задача 16.** Восемнадцатилетний Сакулин и шестнадцатилетний Долонин, действуя из хулиганских побуждений, избивали своего собутыльника ногами, обутыми в кирзовые сапоги, при этом наносили сильные удары в область головы и шеи. Смерть потерпевшего наступила в результате повреждений через несколько минут после начала избивения.

*Что такое соучастие в преступлении? Каковы его объективные и субъективные признаки? Охарактеризуйте форму и вид вины соучастников данного преступления.*

**Задача 17.** Потерпевшая Волкова, находясь в сильной степени опьянения, упала у железнодорожного переезда. Гринев и 13-летний Крутиков подняли ее и повели к дороге. В пути следования у Гринева возник умысел совершить с Волковой половой акт, воспользовавшись ее беспомощным состоянием. С этой целью Гринев с помощью Крутикова отвел потерпевшую к копне соломы, где изнасиловал ее. По его предложению половой акт с потерпевшей совершил и Крутиков.

*Имеет ли место соучастие в преступлении в приведенном случае? Является ли соучастником изнасилования Крутиков? Чем посредственное исполнение и сопричинение отличаются от соучастия?*

**Задача 18.** Зубарев А., совершив убийство МаксUTOва при разбойном нападении, с места происшествия скрылся и длительное время укрывался от следствия у старшей сестры Зубаревой М., которой рассказал о содеянном. Его отец, Зубарев М., зная, где скрывается сын, не сообщил об этом органам следствия, хотя неоднократно допрашивался по этому вопросу в качестве свидетеля.

*Как решается вопрос об ответственности за заранее не обещанное укрывательство родственников?*

**Задача 19.** Буланова с целью кражи сапог зашла в обувной магазин, откуда тайно вынесла один сапог и спрятала его, потом вновь вошла в магазин и пыталась похитить второй сапог, но была задержана у выхода из магазина.

*Назовите виды единых сложных преступлений и покажите их отличие от множественности преступлений. Дайте понятие совокупности преступлений и назовите ее отличие от продолжаемого преступления.*

**Задача 20.** Самойлов признан виновным в убийстве, совершенном при следующих обстоятельствах. Около 23 часов Самойлов. Будучи в нетрезвом состоянии, на дачном участке беспричинно затеял ссору с Гайдуковым, во время которой покушался на убийство последнего, произведя в него выстрел из самодельного пистолета с близкого расстояния. После производства выстрела Самойлов убежал на дачу Исаченко, перезарядил пистолет и с целью сокрытия учиненного им ранее покушения на убийство совершил убийство Гайдукова.

*Дайте оценку действий Самойленка. Покажите отличие продолжаемого преступления от случаев совокупности преступлений.*

**Задача 21.** Варкин, ранее дважды судимый за совершение хищений в несовершеннолетнем возрасте, был осужден по п. «а» ч. 3 ст. 158 и п. «г» ч. 2 ст. 161 УК РФ за совершение кражи имущества у Сабиной с проникновением в жилище и грабежа имущества у Пуртовой с применением насилия, не опасного для жизни и здоровья потерпевшей.

*Определите вид множественности преступлений. Какие судимости не учитываются при признании рецидива преступлений.*

**Задача 22.** Трошин за посягательство на жизнь сотрудника правоохранительного органа (ст. 317 УК РФ) приговорен к пятнадцати годам лишения свободы. Ранее за разбой (ч.1 ст. 162 УК РФ) он был осужден на пять лет лишения свободы, наказание полностью отбыл.

*Определите вид рецидива. Какие уголовно-правовые последствия влечет рецидив?*

**Задача 23.** В районную больницу ночью был доставлен Ковалев с сильным обморожением ног. Осмотрев больного, медсестра Гусева пыталась вызвать дежурного врача, но того на месте не оказалось. Вызвать дежурную машину из города также не представлялось возможным из-за сильного снегопада и заносов на дорогах. Опасаясь развития гангрены, Гусева приняла решение о проведении немедленной операции больного самостоятельно. Не обнаружив на складе средств для проведения общего наркоза, Гусева предупредила Ковалева о необходимости проведения операции под местной анестезией и, получив согласие, просила больного потерпеть. В процессе проведения операции Ковалев скончался от шока, вызванного острой болью.

*Имеются ли в данном случае обстоятельства, исключющие преступность деяния?*



**Задача 24.** Ефимов признан виновным в коммерческом подкупе и осужден к штрафу в размере его заработной платы за 6 месяцев.

*Дайте характеристику штрафа как вида уголовного наказания. Какие размеры штрафа установлены УК? Какие последствия влечет уклонение осужденного от уплаты штрафа?*

**Задача 25.** Заведующая канцелярией районного суда Хохлова признана виновной в выдаче подложной справки Якимовой о том, что она якобы является секретарем судебного заседания. Районный суд признал Хохлову виновной в служебном подлоге и определил ей наказание в виде штрафа в размере ее зарплаты за два месяца с лишением права занимать должности в правоохранительных органах на 3 года.

*Обоснован ли приговор суда? В каких случаях может назначаться наказание в виде лишения права занимать определенные должности или заниматься определенной деятельностью?*

**Задача 26.** Прапорщик Завидов по приказу командира роты саперов Пospelова должен был выехать на полковые военные учения, однако приказа не исполнил, ссылаясь на болезнь жены. Под угрозой оказалось участие роты, в которой служил Завидов, в полковом учении. За неисполнение приказа Завидов осужден к 2 годам ограничения по военной службе.

*Какие правоограничения влечет применение ограничения по службе? На какой срок может назначаться данное наказание?*

**Задача 27.** Игнатьев, ранее судимый к лишению свободы, совершил кражу товаров из помещения склада ООО «Союзлифтмонтаж» на сумму 50 000 рублей. Поскольку Игнатьев нигде не работал, зарекомендовал себя отрицательно, районный суд определил ему 3 года лишения свободы с отбыванием всего срока наказания в тюрьме.

*Какие виды лишения свободы предусмотрены УК РФ? Раскройте содержание наказания в виде лишения свободы. Основано ли на законе назначение Игнатьеву тюремного заключения? Назовите круг лиц, к которым может применяться лишение свободы с отбыванием его в тюрьме.*

**Задача 28.** Оксютлов и Баширов, ранее отбывавшие лишение свободы, по предварительному сговору проникли во двор частного хозяйства Сысоева, взломали замок и похитили имущество на сумму 20 000 рублей.

Назначив каждому по 5 лет лишения свободы, суд определил Оксютлову исправительную колонию особого режима, а Баширову – исправительную колонию общего режима, поскольку судимость за ранее совершенное преступление у него была погашена.

*Назовите виды исправительных колоний, определите какие категории осужденных должны отбывать наказание в каждом виде исправительной колонии. Правильно ли суд определил вид колонии названным лицам?*

**Задача 29.** За 20 дней до совершеннолетия Подковырин, будучи в состоянии опьянения, около кинотеатра выражался нецензурными словами, приставал к прохожим, размахивал раскрытым перочинным ножом, учинил драку с Тимохиным, в ходе которой нанес ему смертельное ножевое ранение. Учитывая тяжесть содеянного, суд назначил виновному за убийство 10 лет лишения свободы, а за хулиганство - 4 года. Окончательная мера наказания определена ему в виде 13 лет лишения свободы с отбыванием в воспитательной колонии.

*Правильно ли назначено наказание Подковырину? Какие наказания не могут применяться к несовершеннолетним? Ознакомьтесь со ст. 88 УК РФ.*

**Задача 30.** Комков за хулиганство осужден к лишению свободы сроком на 1 год условно с испытательным сроком 2 года. После истечения 8 месяцев со дня вступления приговора в законную силу Комков совершил карманную кражу, за что приговором того же суда был осужден к 2 годам лишения свободы.

*Определите окончательное наказание виновному.*

**Задача 21.** Пучков, возвратившись домой из служебной командировки, обнаружил в спальне жену с посторонним мужчиной. Последние находились в интимной связи и не обратили внимания на появление Пучкова. Последний взял на кухне нож и, ворвавшись в спальню, нанес множественные ранения жене и ее поклоннику, в результате которых они скончались на месте. После этого Пучков с места происшествия скрылся и находится в розыске в течении семи лет. По истечении этого срока Пучков явился с повинной в правоохранительные органы по месту жительства, где чистосердечно признался в содеянном и рассказал, что все эти годы работал в Сибири на лесоповале под чужим именем и по паспорту, который купил у неустановленного лица.

*Ознакомьтесь с содержанием ст. ст. 78 и 107 УК.*

*Имеются ли основания для освобождения Пучкова от уголовной ответственности в связи с истечением сроков давности?*

**Задача 32.** Туров был осужден за изнасилование несовершеннолетней к длительному сроку лишения свободы. Через год после осуждения он заболел прогрессивным параличом, в связи с чем суд применил к нему - принудительное лечение в психиатрическом стационаре специализированного типа.

Узнав о заболевании Турова, родственники направили в суд заявление с просьбой прекратить применение принудительной меры медицинского характера и передать его на их попечение.

*Вправе ли суд принять решение о прекращении принудительной меры медицинского характера в отношении Турова? Определите порядок прекращения применения принудительных мер медицинского характера.*

**Задача 33.** Судом Алиеву, осужденному по ч. 2 ст. 213, и на основании ч. 2 ст. 99 УК РФ, назначено принудительное лечение у психиатра сроком на 2 года.

*Вправе ли суд определять срок применения принудительного лечения?*

**Задача 34.** 23 декабря 2014 года Харламов, решив избавиться от конкурента, склонил своего приятеля Паршутину к убийству последнего, предложив в качестве вознаграждения сумму, равную 3000 долларов. 27 декабря 2015г. Паршутин обратился к Игнатову с просьбой одолжить ему огнестрельное оружие, на которое тот имел соответствующее разрешение. При этом Паршутин объяснил Игнатову для какой цели ему нужно оружие и передал ему за услугу сумму, равную 1000 долларов. 28 декабря 2014г. Игнатов принес оружие Паршутину. 2 января 2015г. Паршутин, подкараулив конкурента Харламова у подъезда, убил его выстрелом в голову.

*Назовите принципы действия уголовного закона во времени? Что считается временем совершения преступления при его совершении в соучастии? Какой уголовный закон следует применить к подстрекателю, пособнику и исполнителю данного преступления?*

**Задача 35.** Военнослужащий вооруженных сил РФ Семенов из состава воздушно-десантного подразделения Минобороны РФ, дислоцирующегося на территории Хорватии, из хулиганских

побуждений нанес гражданину Хорватии Микуличу удар ножом в область грудной клетки, причинив последнему средней тяжести вред здоровью.

Власти Хорватии обратились к российским органам с требованием о выдаче Семенова для привлечения к уголовной ответственности, так как преступление было направлено против гражданина Хорватии.

*Как решается вопрос об уголовной ответственности российских военнослужащих? По закону какого государства должен нести уголовную ответственность Семенов?*

**Задача 36.** Федоров в ссоре с сожительницей Сучковой из-за ее неправильного образа жизни нанес ей ножовое ранение в правое бедро, после чего вышел из квартиры на улицу. Вернувшись через час, он обнаружил, что потерпевшая мертва. По заключению судебно-медицинской экспертизы смерть потерпевшей наступила от шока и массивной кровопотери.

*Определите объект посягательства.*

*Проведите анализ субъективной стороны совершенного Федоровым преступления.*

**Задача 37.** Еланский и Малышев на автомашине с целью хищения приехали ночью к неорганизованной стоянке автотранспорта. Малышев вышел из автомашины, а Еланский остался наблюдать за окружающей обстановкой. Подойдя к автомашине, принадлежащей Зыкову, Малышев вскрыл багажник и вынул запасное колесо с диском стоимостью 20 тыс. руб., но на месте происшествия во время погрузки имущества в свою автомашину был вместе с Еланским задержан работниками полиции.

*Исходя из общего понятия «хищение», данного в примечании 1 к ст. 158 УК РФ, определите момент, когда кража считается оконченным преступлением.*

**Задача 38.** Сучков в состоянии алкогольного опьянения пришел в общежитие и зашел в комнату, где проживала Чуева, с целью познакомиться с ней. Комната была открытой, но в ней никого не оказалось. Сучков увидел на шкафу норковую шубу и похитил ее.

*Что считается «жилищем» в смысле п. «в» ч. 2 ст. 158 УК РФ.*

*Можно ли рассматривать данное хищение, совершенным с проникновением в жилище?*

## **5. Критерии оценки.**

Оценка **«отлично»** - ответ на задачу логичен, студент проявляет глубокое знание профессиональных терминов, понятий, категорий, концепций и теорий. Развернуто аргументирует выдвигаемые выводы и решения, приводит убедительные аргументы, опираясь на уголовный закон. Делает содержательные выводы. Демонстрирует уверенные знания нормативных правовых актов и специальной литературы. Речь грамотна, используется профессиональная лексика.

Оценка **«хорошо»** - обоснование решения задачи предоставлено недостаточно полно. Выводы правильны. Выдвигаемые положения аргументированы, однако имеется непоследовательность анализа. Демонстрирует знание нормативных правовых актов и специальной литературы. Речь грамотна, используется преимущественно профессиональная лексика.

Оценка **«удовлетворительно»** - ответ недостаточно логически выстроен. Студент обнаруживает слабость в развернутом раскрытии профессиональных понятий. Выдвигаемые положения декларируются, но не аргументируются. Ответ носит преимущественно теоретический характер, неприменительно к конкретному делу. Знания специальной литературы не проявлены. Профессиональная лексика используется эпизодически.

Оценка **«неудовлетворительно»** - в ответе недостаточно раскрыты профессиональные понятия, категории. Студент проявляет стремление подменить научное обоснование

раскрываемого вопроса рассуждениями обыденно-повседневного бытового характера. Ответ содержит ряд серьезных неточностей. Выводы поверхностны. Знания нормативных правовых актов не проявлены. Профессиональная лексика не используется.

## 5. Оценочные средства для промежуточной аттестации

### 5.1. Экзамен

**1. Описание:** экзамен состоит из 3-х заданий (1-е и 2-е задание - вопросы теоретического характера (первый вопрос – по Общей части уголовного права, второй вопрос – по Особенной части уголовного права) 3-е задание – решение юридического «казуса» (ситуационной задачи). Форма проведения – устно. На подготовку теоретических вопросов отводится 20 минут; на решение задачи – 10 минут. При решении задачи обучающийся может воспользоваться нормативно-правовыми актами (Уголовным кодексом РФ).

#### 2. Перечень теоретических вопросов:

а) вопросы по Общей части уголовного права:

1. Уголовное право: понятие, предмет, метод, система и задачи. Место уголовного права в общей системе права
2. Принципы уголовного права
3. Источники уголовного права. Структура уголовного закона и уголовно-правовой нормы. Толкование уголовного закона
4. Действие уголовного закона в пространстве, во времени и по кругу лиц
5. Понятие и признаки преступления. Малозначительное деяние. Отличие преступлений от иных правонарушений
6. Классификация и категории преступлений
7. Понятие и основание уголовной ответственности
8. Состав преступления: понятие, признаки и структура. Виды составов преступлений
9. Понятие и юридическое значение объекта преступления. Классификация объектов преступления. Предмет преступления и потерпевший
10. Понятие и значение объективной стороны преступления. Обязательные и факультативные признаки объективной стороны преступления
11. Понятие и значение субъективной стороны состава преступления. Обязательные и факультативные признаки субъективной стороны преступления
12. Понятие и формы вины. Умысел и его виды. Неосторожность и ее виды. Невинное причинение вреда. Преступления с двумя формами вины
13. Понятие и значение субъекта преступления. Виды субъекта преступления. Понятие и критерии невменяемости. Ограниченная вменяемость
14. Стадии совершения преступления: понятие и виды. Добровольный отказ от совершения преступления: понятие и отличие от деятельного раскаяния
15. Соучастие в преступлении: понятие, признаки, виды, формы
16. Виды соучастников, основания и пределы их ответственности
17. Понятие и формы множественности преступлений. Отличие множественности преступлений от единого (единичного) преступления
18. Рецидив преступлений и его виды
19. Совокупность преступлений: понятие и их виды
20. Понятие, признаки и виды обстоятельств, исключающих преступность деяния.
21. Необходимая оборона: понятие, значение, условия правомерности, ответственность за вред, причиненный с превышением пределов обороны
22. Крайняя необходимость: понятие, условия правомерности, значение. Ответственность за

причиненный вред при превышении пределов крайней необходимости

23. Причинение вреда при задержании лица, совершившего преступление: понятие, условия правомерности
24. Физическое или психическое принуждение к совершению преступления: понятие, ответственность
25. Обоснованный риск и исполнение приказа или распоряжения: понятие, условия правомерности, ответственность
26. Наказание: понятие, цели. Система наказаний в РФ. Основные и дополнительные наказания
27. Характеристика наказаний, не связанных с изоляцией от общества
28. Характеристика наказаний, связанных с изоляцией от общества
29. Лишение свободы: понятие, содержание, виды. Виды исправительных учреждений
30. Смертная казнь как исключительная мера наказания
31. Общие начала назначения наказания
32. Обстоятельства, смягчающие и отягчающие наказание
33. Правила исчисления наказания. Порядок определения сроков наказания при сложении наказания. Исчисления наказания при зачете наказаний
34. Понятие и правила назначения условного осуждения
35. Понятие, общие и специальные виды освобождения от уголовной ответственности.
36. Понятие и виды освобождения от наказания
37. Понятие амнистии, помилования. Судимость: понятие и юридические последствия. Погашение и снятие судимости
38. Особенности уголовной ответственности и наказания несовершеннолетних. Условия применения к несовершеннолетним принудительных мер воспитательного воздействия
39. Понятие, цели и виды принудительных мер медицинского характера, основания их применения
40. Понятие и основания применения конфискации имущества в уголовном законе России. Судебный штраф

б) вопросы по Особенной части уголовного права:

1. Понятие, этапы и виды квалификации преступлений
2. Виды убийств в законодательстве России. Уголовно-правовая характеристика простого убийства
3. Уголовно-правовая характеристика квалифицированных составов убийств
4. Уголовно-правовая характеристика привилегированных составов убийств
5. Причинение смерти по неосторожности. Разграничение с умышленным причинением тяжкого вреда здоровью, повлекшего по неосторожности смерть потерпевшего
6. Уголовно-правовая характеристика причинения вреда здоровью. Критерии определения тяжести вреда здоровью
7. Общая характеристика преступлений, ставящих в опасность жизнь и здоровье
8. Общая характеристика преступлений против свободы, чести и достоинства личности
9. Общая характеристика преступлений против половой неприкосновенности и половой свободы личности
10. Уголовная ответственность за изнасилование и насильственные действия сексуального характера
11. Преступления против конституционных прав и свобод человека и гражданина: понятие и общая характеристика составов

12. Уголовно-правовая ответственность за нарушение неприкосновенности частной жизни, неприкосновенности жилища, нарушение тайны переписки, телефонных переговоров, почтовых, телеграфных и иных сообщений
13. Виды преступлений против семьи и несовершеннолетних. Ответственность за вовлечение несовершеннолетнего в совершение преступлений и иных антиобщественных действий
14. Понятие, признаки и виды хищения
15. Кража и ее квалифицирующие признаки. Разграничение со смежными составами
16. Уголовно-правовая характеристика мошенничества. Виды мошенничества
17. Ответственность за грабеж. Разграничение насильственного грабежа и разбоя. Разграничение грабежа и кражи
18. Разбой и его квалифицирующие признаки. Отграничение от насильственного грабежа и вымогательства
19. Понятие вымогательства, его квалифицированные виды, отграничение от насильственного грабежа и разбоя
20. Уголовно-правовая ответственность за угон автомобиля или иного транспортного средства
21. Ответственность за легализацию (отмывание) денежных средств или иного имущества, добытых преступным путем. Виды данного преступления
22. Ответственность за изготовление, хранение, перевозку или сбыт поддельных денег, кредитных либо расчетных карт и иных платежных документов
23. Понятие и виды преступлений против интересов службы в коммерческих и иных организациях. Ответственность за коммерческий подкуп
24. Общая характеристика и система составов преступлений против общественной безопасности
25. Террористический акт и другие составы преступлений террористической направленности. Соотношение со смежными составами преступлений
26. Ответственность за захват заложника. Отграничение от похищения человека и незаконного лишения свободы. Условия освобождения от ответственности
27. Состав бандитизма. Разграничение со смежными составами преступлений
28. Уголовно-правовая характеристика составов массовых беспорядков, хулиганства и вандализма
29. Система и квалификация преступлений, связанных с незаконным оборотом оружия, боеприпасов, взрывчатых веществ и взрывных устройств
30. Система и квалификация преступлений, связанных с незаконным оборотом наркотиков
31. Общая характеристика составов преступлений против общественной нравственности
32. Понятие и виды экологических преступлений. Критерии отграничения от административных правонарушений
33. Понятие и виды преступлений против основ конституционного строя и безопасности государства
34. Уголовно-правовая характеристика составов злоупотребления должностными полномочиями. И превышения должностных полномочий
35. Уголовно-правовая ответственность за получение и дачу взятки, посредничество во взяточничестве
36. Система и виды преступлений против правосудия
37. Уголовно-правовая ответственность за заведомо ложный донос, заведомо ложные показания. Отказ от дачи показаний
38. Понятие и виды преступлений против порядка управления. Ответственность за применение насилия в отношении представителя власти

39. Составы посягательства на жизнь сотрудника правоохранительного органа или лица, осуществляющего правосудие или предварительное расследование. Разграничение их с составом убийства лица в связи с осуществлением им служебной деятельности
40. Система и общая характеристика преступлений против мира и безопасности человечества

### **3. Перечень юридических «казусов» (ситуационных задач):**

**Задача 1.** Теплых и Щербаков, укоротив стволы охотничьего ружья путем их отпиливания, изготовили огнестрельное оружие – обрез и вместе с боеприпасами к нему незаконно хранили, носили и перевозили. По заключению экспертизы указанный обрез относится к самодельному гладкоствольному оружию и пригоден для стрельбы.

*Дайте юридическую оценку содеянного.*

**Задача 2.** Воронов признан виновным в том, что 18 ноября 2014г. из кабинета интенсивной терапии психиатрической службы г. Москвы украл лекарства на сумму 50 000 руб. 20 декабря того же года он тайно похитил из квартиры Бабошина принадлежащие ему компьютер стоимостью 40 000 руб. и фотоаппарат стоимостью 23 000 руб.

*Дайте юридическую оценку содеянного.*

**Задача 3.** Лукьянов проживал в общежитии строительно-монтажного управления. Воспользовавшись тем, что он своим ключом мог открыть другие комнаты, Лукьянов, находящийся в нетрезвом состоянии, проник в комнату, где проживали Манин, Никитин и Бубенцов, и совершил кражу принадлежавших им вещей.

*Дайте юридическую оценку содеянного.*

**Задача 4.** Пятнадцатилетний Борман совершил разбойное нападение. Органы предварительного следствия его действия квалифицировали по ч. 2 ст. 162 УК.

В результате проведения стационарной судебно-психиатрической экспертизы установлено, что у Бормана обнаруживается серьезная задержка психического развития вследствие перенесенных им при родах травмы головного мозга, асфиксии и недоношенности, по уровню общего психического развития он не соответствует паспортному возрастному периоду, считался не достигшим 14 лет и во время совершения общественно опасного деяния не мог в полной мере осознавать значение своих действия и руководить ими.

*Дайте юридическую оценку содеянного.*

**Задача 5.** Филимонов, решив совершить хищение денег из кассы судоремонтного завода, где он работал, стал наблюдать за работой кассира. Убедившись, что в кассе имеется крупная сумма денег, после работы он поехал за кассиром Охотиной, у которой при себе были ключи от помещения кассы и сейфа, напал на нее, дважды ударил кулаком по голове, отчего она потеряла сознание. Он оттащил Охотину в кусты, где она пришла в сознание и закричала. Тогда Филимонов нанес потерпевшей удары камнем по голове, после чего задушил ее поясом.

Взяв у умершей ключи от помещения кассы и сейфа, Филимонов прибыл к зданию заводоуправления, через форточку проник в это здание, похищенными ключами открыл дверь помещения кассы, а затем сейф и похитил из него 350 тыс. руб.

*Дайте юридическую оценку содеянного.*

**Задача 6.** Волин, работавший сантехником опытного завода, без разрешения администрации предприятия уехал на охоту и в течение 12 дней отсутствовал на работе. С целью оправдания



прогула Волин представил больничный листок. Мастер цеха Бычков, заподозрив обман, сходил в поликлинику и установил подлог больничного листка. Волину записали прогул и лишили части заработной платы.

На этой почве Волин затаил ненависть к Бычкову и пообещал ему: "Помни! Ты мне сделал, и я тебе сделаю, да так, что детей своих не увидишь..." Волин изготовил самодельное взрывное устройство и тайно установил его в железном ящике в служебной комнате Бычкова. Через некоторое время, открыв ящик, Бычков увидел незнакомый предмет, взял его в руки, произошёл взрыв, в результате чего потерпевший лишился правой руки, а левая рука и плечо были раздроблены. Потерявший сознание Бычков был доставлен в больницу и пришел в себя только на 8-й день.

*Дайте юридическую оценку содеянного.*

**Задача 7.** Семин, находясь в состоянии алкогольного опьянения, поссорившись с Михасовым, нанес ему удар ножом в живот, причинив тяжкий вред здоровью. Через 3 дня в больнице потерпевший скончался.

Согласно заключению судебно-медицинского эксперта, при исследовании трупа Михасова установлено проникающее ранение живота с повреждением тонкого кишечника. Смерть же наступила от общего заболевания - острого инфаркта миокарда.

*Дайте юридическую оценку содеянного.*

**Задача 8.** Максимова ушла от своего мужа, оставив 4 малолетних детей, и стала сожительствовать с другим мужчиной. Максимов тяжело переживал уход жены, неоднократно обращался к ней с просьбой, чтобы она вернулась в семью. При очередной встрече Максимова заявила бывшему мужу, что она беременна от сожителя и возвращаться в семью не желает. В процессе ссоры Максимов схватил кухонный нож и нанес ей несколько ранений, от которых она скончалась. Совершив убийство, он явился в отдел внутренних дел с повинной и сообщил, что убил беременную жену. Вскрытием трупа установлено, что потерпевшая не была беременной.

*Дайте юридическую оценку содеянного.*

**Задача 9.** Колосов систематически избивал 17-летнюю падчерицу Маркину, нанося ей побои плеткой и поясным ремнем. Последний раз он нанес потерпевшей удары по голове скалкой, причинив ей неизгладимое обезображивание лица и лишив зрения на один глаз. Когда ее мать и отчим ушли на работу, потерпевшая выбросилась из окна квартиры, расположенной на 5-м этаже, и погибла.

*Дайте юридическую оценку содеянного.*

**Задача 10.** Члены банды Джабраилова напали на работников цементного завода и захватили Горина и Юнусова, которых затем передали Магомедову для строительства его дома. В дальнейшем Магомедов передал Горина и Юнусова участковому инспектору полиции Зайлиханову, который использовал их труд при обработке принадлежащего ему земельного участка. И только в результате контртеррористической операции они были освобождены и им были возвращены документы, удостоверяющие личность.

*Дайте юридическую оценку содеянного.*

**Задача 11.** Симонова по возвращении из туристической поездки в Испанию расхваливала своим подругам Ивановой и Грузиной условия жизни и работы в Испании и, в частности, сообщила им о возможности устроиться на работу в ночном клубе «Женские сердца».

Получив такую информацию, Иванова и Грузина решили попытать счастья и выехали по приглашению администрации этого ночного клуба в Испанию. Однако там их использовали по распоряжению хозяина клуба Ситорелло в течение 5 лет в качестве сексрабынь, оплачивая их услуги по 5 евро за каждого клиента.

*Дайте юридическую оценку содеянного.*

**Задача 12.** Закирова знакоилась с молодыми девушками и под предлогом сдачи жилплощади в наём привозила их на свою квартиру. В процессе разговора Закирова предлагала «обмыть» знакомство, после чего незаметно добавляла в фужер жертве сильнодействующее вещество - клофелин. После того, как потерпевшие засыпали, Закирова связывалась по телефону с Гибловым и Роциным. Потерпевших раздевали, снимали ювелирные украшения, а потом Гиблов насилывал их. Роцин непосредственного участия в насилии не принимал, а делал фотоснимки происходящего. В последующем жертвы вывозили на машине в лес, где и оставляли.

*Дайте юридическую оценку содеянного.*

**Задача 13.** Во время выборов в органы местного самоуправления Костин был уполномочен общественной организацией присутствовать при подсчете голосов участковой избирательной комиссией. Воспользовавшись своим положением, Костин во время подсчета голосов добавил 140 бюллетеней, на которых был вычеркнут кандидат в депутаты Попов. После опубликования итогов выборов подделка бюллетеней была раскрыта.

*Дайте юридическую оценку содеянного.*

**Задача 14.** Желая сорвать выборы в орган местного самоуправления, член участковой избирательной комиссии Сорокин опустил в урну 100 недействительных бюллетеней.

*Дайте юридическую оценку содеянного.*

**Задача 15.** Куркова, мать троих детей (шести, семи и восьми лет), не работающая, систематически заставляла их заниматься выпрашиванием денег у прохожих. С этой целью она приводила детей к магазину «Детский мир» и оставляла около входных дверей. При этом она наказывала им каждый час приходить в сквер им. Тукая и отдавать ей деньги. На средства, собранные детьми, она покупала спиртное для себя и своего сожителя и нередко угощала им старшую дочь. Если собранных детьми денег ей казалось мало, она здесь же в сквере срывала с них одежду и заставляла просить у нее прощения.

*Дайте юридическую оценку содеянного.*

**Задача 16.** Суркова родила ребенка с болезнью Дауна. По просьбе матери медсестра родильного дома Лашина заменила ребенка на здорового, от которого родители отказались.

*Дайте юридическую оценку содеянного.*

**Задача 17.** Стинг, гражданин США, возглавлял группу лиц, занимавшихся печатанием фальшивых 100-долларовых банкнот. При аресте фальшивомонетчиков были изъяты 25 тыс. поддельных купюр, а также печатные машины. Всего они успели «выпустить» в обращение во многих районах мира более 2,5 млн. фальшивых американских долларов.

*Дайте юридическую оценку содеянного.*

**Задача 18.** Алиев, ранее судимый за убийство, ворвался в стоящий у гостиницы автобус, выхватил из рук сидящей там женщины малолетнюю дочь и, приставив к ней нож, объявил

ребёнка заложником. За жизнь девочки он потребовал выкуп в размере 250 тыс. долларов. Благодаря умелым действиям сотрудников полиции и граждан Алиев был обезврежен без применения оружия и специальных средств. Никто при его задержании не пострадал.

*Дайте юридическую оценку содеянного.*

**Задача 19.** Школьники 11-16-ти лет систематически звонили в правоохранительные органы и сообщали по телефону, будто бы в той или иной школе заложены взрывные устройства.

*Дайте юридическую оценку содеянного.*

**Задача 20.** Имея при себе взрывное устройство большой мощности, Аблаев и трое его сообщников захватили вылетевший из г. Барнаула в г. Москву авиалайнер, на борту которого находились 65 пассажиров и 5 членов экипажа. Угрожая взорвать самолёт, преступники потребовали, чтобы он после дозаправки в Москве летел в г. Гамбург. Когда самолёт приземлился в аэропорту Домодедово, представители правоохранительных органов и Аэрофлота вступили с группой Аблаева в переговоры, в ходе которых преступники предъявили дополнительные требования о предоставлении им 1 млн. долларов и наркотиков. При дозаправке самолёта группе захвата удалось разоружить и задержать преступников.

*Дайте юридическую оценку содеянного.*

**Задача 21.** Мосолов долгое время ухаживал за Желудковой и, обещая жениться, добивался вступления с ней в половую связь. Однако после вступления в половую связь с Желудковой, Мосолов стал избегать с ней дальнейшего общения, а при случайных встречах оскорблял её при посторонних. Не выдержав унижения, Желудкова повесилась.

*Дайте юридическую оценку содеянного.*

**Задача 22.** Сушкина на восьмом месяце беременности попросила свою подругу Иванову вызвать у неё преждевременные роды. Иванова нанесла сильный удар Сушкиной в нижнюю часть живота, отчего у последней начались схватки и через два часа родился мертвый ребенок. Труп ребёнка Сушкина выбросила в мусорный контейнер, стоящий во дворе.

*Дайте юридическую оценку содеянного.*

**Задача 23.** В течение месяца после рождения дочери Камаев издевался над женой, заявлял, что это не его родная дочь. Требовал избавиться любыми способами от ребёнка, предлагал не кормить его. Доведённая до отчаяния Камаева попросила свою сестру Умарову выбросить ребёнка в реку. Умарова утопила ребёнка.

*Дайте юридическую оценку содеянного.*

**Задача 24.** Малышков, Самсонов и Кулешов с целью получения выкупа похитили предпринимателя Попова. Продержав его три дня в подвале и не получив выкупа, они освободили Попова и отвезли домой.

*Дайте юридическую оценку содеянного.*

**Задача 25.** Котова разъезжала по городам России и занималась попрошайни-чеством. Для этой цели она похищала двух- и трехлетних детей, выдавая их за своих. Когда детям исполнялось пять лет, она оставляла их на вокзале или в детском доме.

*Дайте юридическую оценку содеянного.*

**Задача 26.** Листов, сожительствуя с Перминой, проявлял сексуальные домогательства к её 11-летней дочери: ходил по квартире в обнажённом виде, показывал видеофильмы порнографического содержания. Пообещав купить падчерице шубу, он по добровольному согласию вступил с ней в половую связь. В один из вечеров, когда Пермина отсутствовала, Листов распивал спиртные напитки со своим знакомым Реховым. Листов предложил Рехову совершить половой акт с падчерицей, для чего пригласил её распивать спиртные напитки. Утром, когда девочка была в сильной степени опьянения, Рехов совершил с ней половой акт.  
*Дайте юридическую оценку содеянного.*

**Задача 27.** Соломин, питая неприязнь к своим соседям, уговорил невменяемого Титова совершить изнасилование их 15-летней дочери. Встретив вечером девочку, Титов пытался совершить с ней половой акт, но она оказала активное сопротивление. Разозлившись, Титов задушил её.  
*Дайте юридическую оценку содеянного.*

**Задача 28.** Пирогов, желая получить информацию о предпринимательской деятельности Чеснокова, попросил 17-летнего Камнева проникнуть в квартиру Чеснокова и забрать компьютерные диски, на которых хранилась информация о заключённых сделках. Вместе с дисками Камнев похитил компьютер, Камнев не знал о содержании дисков.  
*Дайте юридическую оценку содеянного.*

**Задача 29.** 20-летний Курочкин предложил несовершеннолетним братьям Ивану и Петру Мухиным пойти с ним в парк. Встретив в парке незнакомого человека, Курочкин предложил подросткам снять с него куртку. Но ребята отказались. Тогда Курочкин сам снял с него куртку. После этого они встретили в парке двух подростков. На этот раз братья Мухины первыми напали на потерпевших и отобрали у них фотоаппарат, перчатки и другие вещи. Действия Курочкина органами предварительного следствия были квалифицированы по ст. 150 и ст. 161 УК РФ, но суд его оправдал в части обвинения по ст. 150 УК РФ.  
*Дайте юридическую оценку содеянного.*

**Задача 30.** Супруги Дуровы взяли из детского дома девятимесячного Олега и усыновили. Чтобы ребёнок впоследствии считал их своими родителями, они переехали в другой город. Спустя 13 лет бывшая соседка супругов Дуровых Гришина, находясь в командировке, случайно познакомилась с сослуживцами Дуровых и рассказала им об усыновлении ребёнка, а затем сообщила об этом Олегу.  
*Дайте юридическую оценку содеянного.*

**Задача 31.** Гракова систематически использовала свою 10-летнюю дочь для занятия попрошайничеством. В ряде квартир дочь имитировала обморок и пока хозяева занимались дочерью, Гракова завладевала ценными вещами. В ходе расследования выяснилось, что Гракова свою 15-летнюю дочь отдала в подпольный публичный дом, а 17-летнего сына определила в воровскую шайку.  
*Дайте юридическую оценку содеянного.*

**Задача 32.** Супруги Шведовы заключили договор с беременной Фокиной о передаче им ребёнка, который родится. После родов Фокина передала новорождённого Шведовым, получив за это автомобиль. Через работника муниципального органа образования Борисова по подложным документам Шведовы усыновили ребёнка. Сосед Шведовых Камнев, узнав о

факте незаконного усыновления, заявил, что если они не передадут ему определённую сумму, то он разгласит тайну усыновления.

*Дайте юридическую оценку содеянного.*

**Задача 33.** В 7 часов 37 минут неизвестный, оказавшийся позже Казаровым, позвонил по телефону 02 и заявил, что на крыше коммерческого ларька у платформы № 1 Балтийского вокзала Санкт-Петербурга заложена бомба. Специалисты действительно обнаружили в указанном месте банку с 400 гр. тротила с вставленной в неё железной трубкой, на которую была накручена записка. В записке содержалось требование закрыть АЭС ТОО «Лилит» и предоставить в определённое место 100 тысяч долларов. В противном случае Казаров грозил произвести ряд жестоких террористических актов в поездах типа ЭР-200.

*Дайте юридическую оценку содеянного.*

**Задача 34.** Никифорова, студентка одного из Московских вузов, имела две неудовлетворительные оценки по итогам экзаменов. Боясь получить при сдаче экзамена комиссии по одному из предметов очередную неудовлетворительную оценку, она в назначенное для сдачи экзамена сроки дважды звонила в ректорат вуза и сообщала о подложенной в здание бомбе. В результате таких сообщений преподаватели, студенты и обслуживающий персонал здания эвакуировались, а экзамен был перенесён на другое время.

*Дайте юридическую оценку содеянного.*

**Задача 35.** Маслов и Яковлев решили улететь на самолёте в одну из стран Скандинавии. У своих знакомых они приобрели огнестрельное оружие и купили билеты на самолет, вылетающий из аэропорта города Уфы. При посадке в самолет ТУ-154 они убили двух пассажиров и потребовали экипаж самолета, угрожая в противном случае расправиться с остальными пассажирами. В результате решительных действий специальных подразделений оставшиеся пассажиры были освобождены, а преступники обезврежены.

*Дайте юридическую оценку содеянного.*

**Задача 36.** Во время отдыха Изотов познакомился с Карповым. Они обменялись адресами. Спустя 7 месяцев после знакомства к Изотову пришёл гражданин США Блюмм, передал письмо от Карпова, который просил Изотова оказать Блюмм содействие в предоставлении жилья. За хорошее вознаграждение Изотов согласился предоставлять свою квартиру Блюмм для встреч с «нужными» людьми.

*Дайте юридическую оценку содеянного.*

**Задача 37.** Яковлев, имея доступ к сведениям, составляющим государственную тайну, фотографировал на плёнку наиболее важные документы с целью, при случае, выгодно продать их одному из представителей иностранных государств.

*Дайте юридическую оценку содеянного.*

**Задача 38.** Строилов находился по заданию российской внешней разведки в Риме. На приёме по поводу презентации российско-итальянской фирмы он познакомился с Николь Борен, с которой впоследствии у него возникли близкие отношения. Спустя несколько недель Строилов признался ей, что является сотрудником российской внешней разведки. Николь предложила продать известные ему сведения об агентуре в Италии, скрыться в Аргентине, где у неё имелись связи в деловых кругах, и начать свой бизнес. После некоторых колебаний Строилов поступил как советовала ему Борен.

*Дайте юридическую оценку содеянного.*

**Задача 39.** Во время судебного процесса судье Семкиной неоднократно звонили родственники подсудимого Зейнатуллина, заявляя, что если он будет приговорён к лишению свободы, то её внуку судьи придётся плохо.

*Дайте юридическую оценку содеянного.*

**Задача 40.** Преподаватель института Рюмин, избличённый в получении взятки, обратился к своему товарищу, работавшему прокурором района, с просьбой о помощи. Прокурор, в свою очередь, обратился к знакомому судье Назаровой, чтобы она оказала содействие в назначении Рюмину наказания, не связанного с лишением свободы. Назарова, хорошо зная судью Проханова, передала ему просьбу прокурора и Проханов ее выполнил.

*Дайте юридическую оценку содеянного.*

#### **4. Перечень экзаменационных билетов.**

#### **5. Критерии оценки.**

**Оценка «отлично»** ставится студенту, ответ которого содержит:

Глубокое знание программного материала, а также основного содержания и новаций лекционного курса;

Знание концептуально-понятийного аппарата всего курса;

Знание монографической литературы по курсу, а также свидетельствует о способности:

- самостоятельно критически оценивать основные положения курса;

- увязывать теорию с практикой.

**Оценка «отлично» не ставится** в случаях систематических пропусков студентом семинарских и лекционных занятий по неуважительным причинам, отсутствия активного участия на семинарских занятиях, а также неправильных ответов на дополнительные вопросы преподавателя.

**Оценка «хорошо»** ставится студенту, ответ которого свидетельствует:

О полном знании материала по программе;

О знании рекомендованной литературы,

Правильное, но не всегда точное и аргументированное изложение материала.

**Оценка «хорошо» не ставится** в случаях пропусков студентом семинарских и лекционных занятий по неуважительным причинам.

**Оценка «удовлетворительно»** ставится студенту, ответ которого содержит:

Поверхностные знания важнейших разделов программы и содержания лекционного курса;

Затруднения с использованием научно-понятийного аппарата и терминологии курса;

Стремление логически четко построить ответ, а также свидетельствует о возможности последующего обучения.

**Оценка «неудовлетворительно»** ставится студенту, имеющему существенные пробелы в знании основного материала по программе, а также допустившему принципиальные ошибки при изложении материала.

**Оценка за решение «казуса»** включает в себя:

1. Соответствие решения сформулированным в кейсе вопросам (адекватность проблеме) - 1 балл

2. Оригинальность подхода (новаторство, креативность) – 1 балл

3. Применимость решения на практике – 1 балл

4. Глубина проработки проблемы (обоснованность решения, наличие альтернативных вариантов, прогнозирование возможных проблем, комплексность решения) – 1 балл
5. Возможность долгосрочного применения – 1 балл

**40.02.02 Правоохранительная деятельность**

(код и наименование специальности)

**ОП.07. Уголовное право**

(код и наименование дисциплины)

**ЭКЗАМЕНАЦИОННЫЙ БИЛЕТ № 1**

**Инструкция для обучающегося**

Место выполнения:

Максимальное время выполнения задания: 30 мин.

При работе вы можете воспользоваться: нормативно-правовыми актами (УК РФ) (при решении задачи)

**Теоретические вопросы:**

1. Уголовное право: понятие, предмет, метод, система и задачи. Место уголовного права в общей системе права
2. Уголовно-правовая ответственность за получение и дачу взятки, посредничество во взяточничестве

**Задание:**

Теплых и Щербаков, укоротив стволы охотничьего ружья путем их отпиливания, изготовили огнестрельное оружие – обрез и вместе с боеприпасами к нему незаконно хранили, носили и перевозили. По заключению экспертизы указанный обрез относится к самодельному гладкоствольному оружию и пригоден для стрельбы.

*Дайте юридическую оценку содеянного.*

**40.02.02 Правоохранительная деятельность**

(код и наименование специальности)

**ОП.07. Уголовное право**

(код и наименование дисциплины)

**ЭКЗАМЕНАЦИОННЫЙ БИЛЕТ № 2**

**Инструкция для обучающегося**

Место выполнения:

Максимальное время выполнения задания: 30 мин.

При работе вы можете воспользоваться: нормативно-правовыми актами (УК РФ) (при решении задачи)

**Теоретические вопросы:**

1. Принципы уголовного права
2. Система и виды преступлений против правосудия

**Задание:**

Воронов признан виновным в том, что 18 ноября 2014г. из кабинета интенсивной терапии психиатрической службы г. Москвы украл лекарства на сумму 50 000 руб. 20 декабря того же года он тайно похитил из квартиры Бабошина принадлежащие ему компьютер стоимостью 40 000 руб. и фотоаппарат стоимостью 23 000 руб.

*Дайте юридическую оценку содеянного.*



## 40.02.02 Правоохранительная деятельность

(код и наименование специальности)

### ОП.07. Уголовное право

(код и наименование дисциплины)

#### ЭКЗАМЕНАЦИОННЫЙ БИЛЕТ № 3

#### Инструкция для обучающегося

Место выполнения:

Максимальное время выполнения задания: 30 мин.

При работе вы можете воспользоваться: нормативно-правовыми актами (УК РФ) (при решении задачи)

#### Теоретические вопросы:

1. Источники уголовного права. Структура уголовного закона и уголовно-правовой нормы. Толкование уголовного закона
  2. Уголовно-правовая ответственность за заведомо ложный донос, заведомо ложные показания. Отказ от дачи показаний
- Понятие и виды преступлений против порядка управления. Ответственность за применение насилия в отношении представителя власти

**Задание:** Лукьянов проживал в общежитии строительного-монтажного управления. Воспользовавшись тем, что он своим ключом мог открыть другие комнаты, Лукьянов, находящийся в нетрезвом состоянии, проник в комнату, где проживали Манин, Никитин и Бубенцов, и совершил кражу принадлежавших им вещей. *Дайте юридическую оценку содеянного.*

## 40.02.02 Правоохранительная деятельность

(код и наименование специальности)

### ОП.07. Уголовное право

(код и наименование дисциплины)

#### ЭКЗАМЕНАЦИОННЫЙ БИЛЕТ № 4

#### Инструкция для обучающегося

Место выполнения:

Максимальное время выполнения задания: 30 мин.

При работе вы можете воспользоваться: нормативно-правовыми актами (УК РФ) (при решении задачи)

#### Теоретические вопросы:

1. Действие уголовного закона в пространстве, во времени и по кругу лиц
2. Виды преступлений против семьи и несовершеннолетних. Ответственность за вовлечение несовершеннолетнего в совершение преступлений и иных антиобщественных действий

#### Задание:

Пятнадцатилетний Борман совершил разбойное нападение. Органы предварительного следствия его действия квалифицировали по ч. 2 ст. 162 УК.

В результате проведения стационарной судебно-психиатрической экспертизы установлено, что у Бормана обнаруживается серьезная задержка психического развития вследствие перенесенных им при родах травмы головного мозга, асфиксии и недоношенности, по уровню общего психического развития он не соответствует паспортному возрастному периоду, считался не достигшим 14 лет и во время совершения общественно опасного деяния не мог в полной мере осознавать значение своих действия и руководить ими.

*Дайте юридическую оценку содеянного.*

## 40.02.02 Правоохранительная деятельность

(код и наименование специальности)

### ОП.07. Уголовное право

(код и наименование дисциплины)

#### ЭКЗАМЕНАЦИОННЫЙ БИЛЕТ № 5

#### **Инструкция для обучающегося**

Место выполнения:

Максимальное время выполнения задания: 30 мин.

При работе вы можете воспользоваться: нормативно-правовыми актами (УК РФ) (при решении задачи)

#### **Теоретические вопросы:**

1. Понятие и признаки преступления. Малозначительное деяние. Отличие преступлений от иных правонарушений
2. Уголовно-правовая ответственность за нарушение неприкосновенности частной жизни, неприкосновенности жилища, нарушение тайны переписки, телефонных переговоров, почтовых, телеграфных и иных сообщений

#### **Задание:**

Филимонов, решив совершить хищение денег из кассы судоремонтного завода, где он работал, стал наблюдать за работой кассира. Убедившись, что в кассе имеется крупная сумма денег, после работы он поехал за кассиром Охотиной, у которой при себе были ключи от помещения кассы и сейфа, напал на нее, дважды ударил кулаком по голове, отчего она потеряла сознание. Он оттащил Охотину в кусты, где она пришла в сознание и закричала. Тогда Филимонов нанес потерпевшей удары камнем по голове, после чего задушил ее поясом.

Взяв у умершей ключи от помещения кассы и сейфа, Филимонов прибыл к зданию заводоуправления, через форточку проник в это здание, похищенными ключами открыл дверь помещения кассы, а затем сейф и похитил из него 350 тыс. руб.

*Дайте юридическую оценку содеянного.*

## 40.02.02 Правоохранительная деятельность

(код и наименование специальности)

### ОП.07. Уголовное право

(код и наименование дисциплины)

#### ЭКЗАМЕНАЦИОННЫЙ БИЛЕТ № 6

#### Инструкция для обучающегося

Место выполнения:

Максимальное время выполнения задания: 30 мин.

При работе вы можете воспользоваться: нормативно-правовыми актами (УК РФ) (при решении задачи)

#### Теоретические вопросы:

1. Классификация и категории преступлений
2. Понятие, признаки и виды хищения

**Задание:** Волин, работавший сантехником опытного завода, без разрешения администрации предприятия уехал на охоту и в течение 12 дней отсутствовал на работе. С целью оправдания прогула Волин представил больничный листок. Мастер цеха Бычков, заподозрив обман, сходил в поликлинику и установил подлог больничного листка. Волину записали прогул и лишили части заработной платы.

На этой почве Волин затаил ненависть к Бычкову и пообещал ему: "Помни! Ты мне сделал, и я тебе сделаю, да так, что детей своих не увидишь..." Волин изготовил самодельное взрывное устройство и тайно установил его в железном ящике в служебной комнате Бычкова. Через некоторое время, открыв ящик, Бычков увидел незнакомый предмет, взял его в руки, произошел взрыв, в результате чего потерпевший лишился правой руки, а левая рука и плечо были раздроблены. Потерявший сознание Бычков был доставлен в больницу и пришел в себя только на 8-й день. *Дайте юридическую оценку содеянного.*

## 40.02.02 Правоохранительная деятельность

(код и наименование специальности)

### ОП.07. Уголовное право

(код и наименование дисциплины)

#### ЭКЗАМЕНАЦИОННЫЙ БИЛЕТ № 7

#### Инструкция для обучающегося

Место выполнения:

Максимальное время выполнения задания: 30 мин.

При работе вы можете воспользоваться: нормативно-правовыми актами (УК РФ) (при решении задачи)

#### Теоретические вопросы:

1. Состав преступления: понятие, признаки и структура. Виды составов преступлений
2. Ответственность за изготовление, хранение, перевозку или сбыт поддельных денег, кредитных либо расчетных карт и иных платежных документов

#### Задание:

Семин, находясь в состоянии алкогольного опьянения, поссорившись с Михасовым, нанес ему удар ножом в живот, причинив тяжкий вред здоровью. Через 3 дня в больнице потерпевший скончался.

Согласно заключению судебно-медицинского эксперта, при исследовании трупа Михасова установлено проникающее ранение живота с повреждением тонкого кишечника. Смерть же наступила от общего заболевания - острого инфаркта миокарда.

*Дайте юридическую оценку содеянного.*

## 40.02.02 Правоохранительная деятельность

(код и наименование специальности)

**ОП.07. Уголовное право**

(код и наименование дисциплины)

### ЭКЗАМЕНАЦИОННЫЙ БИЛЕТ № 8

#### **Инструкция для обучающегося**

Место выполнения:

Максимальное время выполнения задания: 30 мин.

При работе вы можете воспользоваться: нормативно-правовыми актами (УК РФ) (при решении задачи)

#### **Теоретические вопросы:**

1. Понятие и юридическое значение объекта преступления. Классификация объектов преступления.

Предмет преступления и потерпевший

2. Понятие и виды преступлений против интересов службы в коммерческих и иных организациях

#### **Задание:**

Максимова ушла от своего мужа, оставив 4 малолетних детей, и стала сожительствовать с другим мужчиной. Максимов тяжело переживал уход жены, неоднократно обращался к ней с просьбой, чтобы она вернулась в семью. При очередной встрече Максимова заявила бывшему мужу, что она беременна от сожителя и возвращаться в семью не желает. В процессе ссоры Максимов схватил кухонный нож и нанес ей несколько ранений, от которых она скончалась. Совершив убийство, он явился в отдел внутренних дел с повинной и сообщил, что убил беременную жену. Вскрытием трупа установлено, что потерпевшая не была беременной.

*Дайте юридическую оценку содеянного.*

### 40.02.02 Правоохранительная деятельность

(код и наименование специальности)

**ОП.07. Уголовное право**

(код и наименование дисциплины)

### ЭКЗАМЕНАЦИОННЫЙ БИЛЕТ № 9

#### **Инструкция для обучающегося**

Место выполнения:

Максимальное время выполнения задания: 30 мин.

При работе вы можете воспользоваться: нормативно-правовыми актами (УК РФ) (при решении задачи)

#### **Теоретические вопросы:**

1. Понятие и значение объективной стороны преступления. Обязательные и факультативные признаки объективной стороны преступления

2. Ответственность за коммерческий подкуп

#### **Задание:**

Колосов систематически избивал 17-летнюю падчерицу Маркину, нанося ей побои плеткой и поясным ремнем. Последний раз он нанес потерпевшей удары по голове скалкой, причинив ей неизгладимое обезображивание лица и лишив зрения на один глаз. Когда ее мать и отчим ушли на работу, потерпевшая выбросилась из окна квартиры, расположенной на 5-м этаже, и погибла.

*Дайте юридическую оценку содеянного.*

### 40.02.02 Правоохранительная деятельность

(код и наименование специальности)

**ОП.07. Уголовное право**

(код и наименование дисциплины)

### ЭКЗАМЕНАЦИОННЫЙ БИЛЕТ № 10

### **Инструкция для обучающегося**

Место выполнения:

Максимальное время выполнения задания: 30 мин.

При работе вы можете воспользоваться: нормативно-правовыми актами (УК РФ) (при решении задачи)

#### **Теоретические вопросы:**

1. Понятие и значение субъективной стороны состава преступления. Обязательные и факультативные признаки субъективной стороны преступления
2. Общая характеристика и система составов преступлений против общественной безопасности

#### **Задание:**

Члены банды Джабраилова напали на работников цементного завода и захватили Горина и Юнусова, которых затем передали Магомедову для строительства его дома. В дальнейшем Магомедов передал Горина и Юнусова участковому инспектору полиции Зайлиханову, который использовал их труд при обработке принадлежащего ему земельного участка. И только в результате контртеррористической операции они были освобождены и им были возвращены документы, удостоверяющие личность.

*Дайте юридическую оценку содеянного.*

### **40.02.02 Правоохранительная деятельность**

(код и наименование специальности)

#### **ОП.07. Уголовное право**

(код и наименование дисциплины)

### **ЭКЗАМЕНАЦИОННЫЙ БИЛЕТ № 11**

### **Инструкция для обучающегося**

Место выполнения:

Максимальное время выполнения задания: 30 мин.

При работе вы можете воспользоваться: нормативно-правовыми актами (УК РФ) (при решении задачи)

#### **Теоретические вопросы:**

1. Понятие и формы вины. Умысел и его виды. Неосторожность и ее виды. Невинное причинение вреда. Преступления с двумя формами вины
2. Террористический акт и другие составы преступлений террористической направленности. Соотношение со смежными составами преступлений

#### **Задание:**

Симонова по возвращении из туристической поездки в Испанию расхваливала своим подругам Ивановой и Грузиной условия жизни и работы в Испании и, в частности, сообщила им о возможности устроиться на работу в ночном клубе «Женские сердца».

Получив такую информацию, Иванова и Грузина решили попытать счастья и выехали по приглашению администрации этого ночного клуба в Испанию. Однако там их использовали по распоряжению хозяина клуба Ситорелло в течение 5 лет в качестве сексрабынь, оплачивая их услуги по 5 евро за каждого клиента.

*Дайте юридическую оценку содеянного.*

### **40.02.02 Правоохранительная деятельность**

(код и наименование специальности)

#### **ОП.07. Уголовное право**

(код и наименование дисциплины)

### **ЭКЗАМЕНАЦИОННЫЙ БИЛЕТ № 12**

### **Инструкция для обучающегося**

Место выполнения:

Максимальное время выполнения задания: 30 мин.

При работе вы можете воспользоваться: нормативно-правовыми актами (УК РФ) (при решении задачи)

**Теоретические вопросы:**

1. Понятие и значение субъекта преступления. Виды субъекта преступления. Понятие и критерии невменяемости. Ограниченная вменяемость
2. Ответственность за захват заложника. Отграничение от похищения человека и незаконного лишения свободы. Условия освобождения от ответственности

**Задание:**

Закирова знакоилась с молодыми девушками и под предлогом сдачи жилплощади в наём привозила их на свою квартиру. В процессе разговора Закирова предлагала «обмыть» знакомство, после чего незаметно добавляла в фужер жертве сильнодействующее вещество - клофелин. После того, как потерпевшие засыпали, Закирова связывалась по телефону с Гибловым и Роциным. Потерпевших раздевали, снимали ювелирные украшения, а потом Гиблов насильовал их. Роцин непосредственного участия в насилии не принимал, а делал фотоснимки происходящего. В последующем жертвы вывозили на машине в лес, где и оставляли.

*Дайте юридическую оценку содеянного.*

**40.02.02 Правоохранительная деятельность**

(код и наименование специальности)

**ОП.07. Уголовное право**

(код и наименование дисциплины)

**ЭКЗАМЕНАЦИОННЫЙ БИЛЕТ № 13**

**Инструкция для обучающегося**

Место выполнения:

Максимальное время выполнения задания: 30 мин.

При работе вы можете воспользоваться: нормативно-правовыми актами (УК РФ) (при решении задачи)

**Теоретические вопросы:**

1. Стадии совершения преступления: понятие и виды. Добровольный отказ от совершения преступления: понятие и отличие от деятельного раскаяния
2. Состав бандитизма. Разграничение со смежными составами преступлений

**Задание:**

Во время выборов в органы местного самоуправления Костин был уполномочен общественной организацией присутствовать при подсчете голосов участковой избирательной комиссией. Воспользовавшись своим положением, Костин во время подсчета голосов добавил 140 бюллетеней, на которых был вычеркнут кандидат в депутаты Попов. После опубликования итогов выборов подделка бюллетеней была раскрыта.

*Дайте юридическую оценку содеянного.*

**40.02.02 Правоохранительная деятельность**

(код и наименование специальности)

**ОП.07. Уголовное право**

(код и наименование дисциплины)

**ЭКЗАМЕНАЦИОННЫЙ БИЛЕТ № 14**

**Инструкция для обучающегося**

Место выполнения:

Максимальное время выполнения задания: 30 мин.

При работе вы можете воспользоваться: нормативно-правовыми актами (УК РФ) (при решении задачи)

**Теоретические вопросы:**

1. Соучастие в преступлении: понятие, признаки, виды, формы
2. Уголовно-правовая характеристика составов массовых беспорядков, хулиганства и вандализма

**Задание:**

Желая сорвать выборы в орган местного самоуправления, член участковой избирательной комиссии Сорокин опустил в урну 100 недействительных бюллетеней.

*Дайте юридическую оценку содеянного.*

**40.02.02 Правоохранительная деятельность**

(код и наименование специальности)

**ОП.07. Уголовное право**

(код и наименование дисциплины)

**ЭКЗАМЕНАЦИОННЫЙ БИЛЕТ № 15**

**Инструкция для обучающегося**

Место выполнения:

Максимальное время выполнения задания: 30 мин.

При работе вы можете воспользоваться: нормативно-правовыми актами (УК РФ) (при решении задачи)

**Теоретические вопросы:**

1. Виды соучастников, основания и пределы их ответственности
2. Система и квалификация преступлений, связанных с незаконным оборотом оружия, боеприпасов, взрывчатых веществ и взрывных устройств

**Задание:**

Куркова, мать троих детей (шести, семи и восьми лет), не работающая, систематически заставляла их заниматься выпрашиванием денег у прохожих. С этой целью она приводила детей к магазину «Детский мир» и оставляла около входных дверей. При этом она наказывала им каждый час приходить в сквер им. Тукая и отдавать ей деньги. На средства, собранные детьми, она покупала спиртное для себя и своего сожителя и нередко угощала им старшую дочь. Если собранных детьми денег ей казалось мало, она здесь же в сквере срывала с них одежду и заставляла просить у нее прощения.

*Дайте юридическую оценку содеянного.*

**40.02.02 Правоохранительная деятельность**

(код и наименование специальности)

**ОП.07. Уголовное право**

(код и наименование дисциплины)

**ЭКЗАМЕНАЦИОННЫЙ БИЛЕТ № 16**

**Инструкция для обучающегося**

Место выполнения:

Максимальное время выполнения задания: 30 мин.

При работе вы можете воспользоваться: нормативно-правовыми актами (УК РФ) (при решении задачи)

**Теоретические вопросы:**

1. Понятие и формы множественности преступлений. Отличие множественности преступлений от единого (единичного) преступления
2. Общая характеристика составов преступлений против общественной нравственности

**Задание:**

Суркова родила ребенка с болезнью Дауна. По просьбе матери медсестра родильного дома Лашина заменила ребенка на здорового, от которого родители отказались.

*Дайте юридическую оценку содеянного.*

**40.02.02 Правоохранительная деятельность**

(код и наименование специальности)

**ОП.07. Уголовное право**

(код и наименование дисциплины)

**ЭКЗАМЕНАЦИОННЫЙ БИЛЕТ № 17**

**Инструкция для обучающегося**

Место выполнения:

Максимальное время выполнения задания: 30 мин.

При работе вы можете воспользоваться: нормативно-правовыми актами (УК РФ) (при решении задачи)

**Теоретические вопросы:**

1. Рецидив преступлений и его виды
2. Понятие и виды экологических преступлений. Критерии отграничения от административных правонарушений

**Задание:**

Стинг, гражданин США, возглавлял группу лиц, занимавшихся печатанием фальшивых 100-долларовых банкнот. При аресте фальшивомонетчиков были изъяты 25 тыс. поддельных купюр, а также печатные машины. Всего они успели «выпустить» в обращение во многих районах мира более 2,5 млн. фальшивых американских долларов.

*Дайте юридическую оценку содеянного.*



**40.02.02 Правоохранительная деятельность**

(код и наименование специальности)

**ОП.07. Уголовное право**

(код и наименование дисциплины)

**ЭКЗАМЕНАЦИОННЫЙ БИЛЕТ № 18**

**Инструкция для обучающегося**

Место выполнения:

Максимальное время выполнения задания: 30 мин.

При работе вы можете воспользоваться: нормативно-правовыми актами (УК РФ) (при решении задачи)

**Теоретические вопросы:**

1. Совокупность преступлений: понятие и их виды
2. Система и квалификация преступлений, связанных с незаконным оборотом наркотиков

**Задание:**

Алиев, ранее судимый за убийство, ворвался в стоящий у гостиницы автобус, выхватил из рук сидящей там женщины малолетнюю дочь и, приставив к ней нож, объявил ребёнка заложником. За жизнь девочки он потребовал выкуп в размере 250 тыс. долларов. Благодаря умелым действиям сотрудников полиции и граждан Алиев был обезврежен без применения оружия и специальных средств. Никто при его задержании не пострадал.

*Дайте юридическую оценку содеянного.*

**40.02.02 Правоохранительная деятельность**

(код и наименование специальности)

**ОП.07. Уголовное право**

(код и наименование дисциплины)

**ЭКЗАМЕНАЦИОННЫЙ БИЛЕТ № 19**

**Инструкция для обучающегося**

Место выполнения:

Максимальное время выполнения задания: 30 мин.

При работе вы можете воспользоваться: нормативно-правовыми актами (УК РФ) (при решении задачи)

**Теоретические вопросы:**

1. Понятие, признаки и виды обстоятельств, исключающих преступность деяния
2. Понятие и виды преступлений против основ конституционного строя и безопасности государства

**Задание:**

Школьники 11-16-ти лет систематически звонили в правоохранительные органы и сообщали по телефону, будто бы в той или иной школе заложены взрывные устройства.

*Дайте юридическую оценку содеянного.*

**40.02.02 Правоохранительная деятельность**

(код и наименование специальности)

**ОП.07. Уголовное право**

(код и наименование дисциплины)

**ЭКЗАМЕНАЦИОННЫЙ БИЛЕТ № 20**

**Инструкция для обучающегося**

Место выполнения:

Максимальное время выполнения задания: 30 мин.

При работе вы можете воспользоваться: нормативно-правовыми актами (УК РФ) (при решении задачи)

**Теоретические вопросы:**

1. Понятие, признаки и виды обстоятельств, исключающих преступность деяния
2. Понятие и виды преступлений против основ конституционного строя и безопасности государства

**Задание:**

Имея при себе взрывное устройство большой мощности, Аблаев и трое его сообщников захватили вылетевший из г. Барнаула в г. Москву авиалайнер, на борту которого находились 65 пассажиров и 5 членов экипажа. Угрожая взорвать самолёт, преступники потребовали, чтобы он после дозаправки в Москве летел в г. Гамбург. Когда самолёт приземлился в аэропорту Домодедово, представители правоохранительных органов и Аэрофлота вступили с группой Аблаева в переговоры, в ходе которых преступники предъявили дополнительные требования о предоставлении им 1 млн. долларов и наркотиков. При дозаправке самолёта группе захвата удалось разоружить и задержать преступников.

*Дайте юридическую оценку содеянного.*

**40.02.02 Правоохранительная деятельность**

(код и наименование специальности)

**ОП.07. Уголовное право**

(код и наименование дисциплины)

**ЭКЗАМЕНАЦИОННЫЙ БИЛЕТ № 21**

**Инструкция для обучающегося**

Место выполнения:

Максимальное время выполнения задания: 30 мин.

При работе вы можете воспользоваться: нормативно-правовыми актами (УК РФ) (при решении задачи)

**Теоретические вопросы:**

1. Крайняя необходимость: понятие, условия правомерности, значение. Ответственность за причиненный вред при превышении пределов крайней необходимости
2. Составы посягательства на жизнь сотрудника правоохранительного органа или лица, осуществляющего правосудие или предварительное расследование. Разграничение их с составом убийства лица в связи с осуществлением им служебной деятельности

**Задание:**

Мосолов долгое время ухаживал за Желудковой и, обещая жениться, добивался вступления с ней в половую связь. Однако после вступления в половую связь с Желудковой, Мосолов стал избегать с ней дальнейшего общения, а при случайных встречах оскорблял её при посторонних. Не выдержав унижения, Желудкова повесилась.

*Дайте юридическую оценку содеянного.*

**40.02.02 Правоохранительная деятельность**

(код и наименование специальности)

## **ОП.07. Уголовное право**

(код и наименование дисциплины)

### **ЭКЗАМЕНАЦИОННЫЙ БИЛЕТ № 22**

#### **Инструкция для обучающегося**

Место выполнения:

Максимальное время выполнения задания: 30 мин.

При работе вы можете воспользоваться: нормативно-правовыми актами (УК РФ) (при решении задачи)

#### **Теоретические вопросы:**

1. Причинение вреда при задержании лица, совершившего преступление: понятие, условия правомерности
2. Преступления против конституционных прав и свобод человека и гражданина: понятие и общая характеристика составов

#### **Задание:**

Сушкина на восьмом месяце беременности попросила свою подругу Иванову вызвать у неё преждевременные роды. Иванова нанесла сильный удар Сушкиной в нижнюю часть живота, отчего у последней начались схватки и через два часа родился мертвый ребенок. Труп ребёнка Сушкина выбросила в мусорный контейнер, стоящий во дворе.

*Дайте юридическую оценку содеянного.*

## **40.02.02 Правоохранительная деятельность**

(код и наименование специальности)

## **ОП.07. Уголовное право**

(код и наименование дисциплины)

### **ЭКЗАМЕНАЦИОННЫЙ БИЛЕТ № 23**

#### **Инструкция для обучающегося**

Место выполнения:

Максимальное время выполнения задания: 30 мин.

При работе вы можете воспользоваться: нормативно-правовыми актами (УК РФ) (при решении задачи)

#### **Теоретические вопросы:**

1. Физическое или психическое принуждение к совершению преступления: понятие, ответственность
2. Общая характеристика преступлений против половой неприкосновенности и половой свободы личности

#### **Задание:**

В течение месяца после рождения дочери Камаев издевался над женой, заявлял, что это не его родная дочь. Требовал избавиться любыми способами от ребёнка, предлагал не кормить его. Доведённая до отчаяния Камаева попросила свою сестру Умарову выбросить ребёнка в реку. Умарова утопила ребёнка.

*Дайте юридическую оценку содеянного.*

**40.02.02 Правоохранительная деятельность**

(код и наименование специальности)

**ОП.07. Уголовное право**

(код и наименование дисциплины)

**ЭКЗАМЕНАЦИОННЫЙ БИЛЕТ № 24**

**Инструкция для обучающегося**

Место выполнения:

Максимальное время выполнения задания: 30 мин.

При работе вы можете воспользоваться: нормативно-правовыми актами (УК РФ) (при решении задачи)

**Теоретические вопросы:**

1. Обоснованный риск и исполнение приказа или распоряжения: понятие, условия правомерности, ответственность
2. Уголовная ответственность за изнасилование и насильственные действия сексуального характера

**Задание:**

Малышков, Самсонов и Кулешов с целью получения выкупа похитили предпринимателя Попова. Продержав его три дня в подвале и не получив выкупа, они освободили Попова и отвезли домой.

*Дайте юридическую оценку содеянного.*

**40.02.02 Правоохранительная деятельность**

(код и наименование специальности)

**ОП.07. Уголовное право**

(код и наименование дисциплины)

**ЭКЗАМЕНАЦИОННЫЙ БИЛЕТ № 25**

**Инструкция для обучающегося**

Место выполнения:

Максимальное время выполнения задания: 30 мин.

При работе вы можете воспользоваться: нормативно-правовыми актами (УК РФ) (при решении задачи)

**Теоретические вопросы:**

1. Наказание: понятие, цели. Система наказаний в РФ. Основные и дополнительные наказания
2. Уголовно-правовая характеристика мошенничества. Виды мошенничества

**Задание:**

Котова разъезжала по городам России и занималась попрошайничеством. Для этой цели она похищала двух- и трехлетних детей, выдавая их за своих. Когда детям исполнялось пять лет, она оставляла их на вокзале или в детском доме.

*Дайте юридическую оценку содеянного*

**40.02.02 Правоохранительная деятельность**

(код и наименование специальности)

**ОП.07. Уголовное право**

(код и наименование дисциплины)

**ЭКЗАМЕНАЦИОННЫЙ БИЛЕТ № 26**

**Инструкция для обучающегося**

Место выполнения:

Максимальное время выполнения задания: 30 мин.

При работе вы можете воспользоваться: нормативно-правовыми актами (УК РФ) (при решении задачи)

**Теоретические вопросы:**

1. Характеристика наказаний, не связанных с изоляцией от общества
2. Ответственность за грабеж. Разграничение насильственного грабежа и разбоя. Разграничение грабежа и кражи

**Задание:**

Листов, сожительствуя с Перминой, проявлял сексуальные домогательства к её 11-летней дочери: ходил по квартире в обнажённом виде, показывал видеофильмы порнографического содержания. Пообещав купить падчерице шубу, он по добровольному согласию вступил с ней в половую связь. В один из вечеров, когда Пермина отсутствовала, Листов распивал спиртные напитки со своим знакомым Реховым. Листов предложил Рехову совершить половой акт с падчерицей, для чего пригласил её распивать спиртные напитки. Утром, когда девочка была в сильной степени опьянения, Рехов совершил с ней половой акт.

*Дайте юридическую оценку содеянного.*

**40.02.02 Правоохранительная деятельность**

(код и наименование специальности)

**ОП.07. Уголовное право**

(код и наименование дисциплины)

**ЭКЗАМЕНАЦИОННЫЙ БИЛЕТ № 27**

**Инструкция для обучающегося**

Место выполнения:

Максимальное время выполнения задания: 30 мин.

При работе вы можете воспользоваться: нормативно-правовыми актами (УК РФ) (при решении задачи)

**Теоретические вопросы:**

1. Характеристика наказаний, связанных с изоляцией от общества
2. Разбой и его квалифицирующие признаки. Отграничение от насильственного грабежа и вымогательства

**Задание:**

Соломин, питая неприязнь к своим соседям, уговорил невменяемого Титова совершить изнасилование их 15-летней дочери. Встретив вечером девочку, Титов пытался совершить с ней половой акт, но она оказала активное сопротивление. Разозлившись, Титов задушил её.

*Дайте юридическую оценку содеянного.*

**40.02.02 Правоохранительная деятельность**

(код и наименование специальности)

**ОП.07. Уголовное право**

(код и наименование дисциплины)

**ЭКЗАМЕНАЦИОННЫЙ БИЛЕТ № 28**

**Инструкция для обучающегося**

Место выполнения:

Максимальное время выполнения задания: 30 мин.

При работе вы можете воспользоваться: нормативно-правовыми актами (УК РФ) (при решении задачи)

**Теоретические вопросы:**

1. Лишение свободы: понятие, содержание, виды. Виды исправительных учреждений
2. Понятие вымогательства, его квалифицированные виды, отграничение от насильственного грабежа и разбоя

**Задание:**

Пирогов, желая получить информацию о предпринимательской деятельности Чеснокова, попросил 17-летнего Камнева проникнуть в квартиру Чеснокова и забрать компьютерные диски, на которых хранилась информация о заключённых сделках. Вместе с дисками Камнев похитил компьютер, Камнев не знал о содержании дисков.

*Дайте юридическую оценку содеянного.*

**40.02.02 Правоохранительная деятельность**

(код и наименование специальности)

**ОП.07. Уголовное право**

(код и наименование дисциплины)

**ЭКЗАМЕНАЦИОННЫЙ БИЛЕТ № 29**

**Инструкция для обучающегося**

Место выполнения:

Максимальное время выполнения задания: 30 мин.

При работе вы можете воспользоваться: нормативно-правовыми актами (УК РФ) (при решении задачи)

**Теоретические вопросы:**

1. Смертная казнь как исключительная мера наказания
2. Уголовно-правовая ответственность за угон автомобиля или иного транспортного средства

**Задание:**

20-летний Курочкин предложил несовершеннолетним братьям Ивану и Петру Мухиным пойти с ним в парк. Встретив в парке незнакомого человека, Курочкин предложил подросткам снять с него куртку. Но ребята отказались. Тогда Курочкин сам снял с него куртку. После этого они встретили в парке двух подростков. На этот раз братья Мухины первыми напали на потерпевших и отобрали у них фотоаппарат, перчатки и другие вещи. Действия Курочкина органами предварительного следствия были квалифицированы по ст. 150 и ст. 161 УК РФ, но суд его оправдал в части обвинения по ст. 150 УК РФ.

*Дайте юридическую оценку содеянного.*

**40.02.02 Правоохранительная деятельность**

(код и наименование специальности)

**ОП.07. Уголовное право**

(код и наименование дисциплины)

**ЭКЗАМЕНАЦИОННЫЙ БИЛЕТ № 30**

**Инструкция для обучающегося**

Место выполнения:

Максимальное время выполнения задания: 30 мин.

При работе вы можете воспользоваться: нормативно-правовыми актами (УК РФ) (при решении задачи)

**Теоретические вопросы:**

1. Общие начала назначения наказания
2. Ответственность за легализацию (отмывание) денежных средств или иного имущества, добытых преступным путем. Виды данного преступления

**Задание:**

Супруги Дуровы взяли из детского дома девятимесячного Олега и усыновили. Чтобы ребёнок впоследствии считал их своими родителями, они переехали в другой город. Спустя 13 лет бывшая соседка супругов Дуровых Гришина, находясь в командировке, случайно познакомилась с сослуживцами Дуровых и рассказала им об усыновлении ребёнка, а затем сообщила об этом Олегу.

*Дайте юридическую оценку содеянного.*

**40.02.02 Правоохранительная деятельность**

(код и наименование специальности)

**ОП.07. Уголовное право**

(код и наименование дисциплины)

**ЭКЗАМЕНАЦИОННЫЙ БИЛЕТ № 31**

**Инструкция для обучающегося**

Место выполнения:

Максимальное время выполнения задания: 30 мин.

При работе вы можете воспользоваться: нормативно-правовыми актами (УК РФ) (при решении задачи)

**Теоретические вопросы:**

1. Обстоятельства, смягчающие и отягчающие наказание
2. Общая характеристика преступлений против свободы, чести и достоинства личности

**Задание:**

Гракова систематически использовала свою 10-летнюю дочь для занятия попрошайничеством. В ряде квартир дочь имитировала обморок и пока хозяева занимались дочерью, Гракова завладевала ценными вещами. В ходе расследования выяснилось, что Гракова свою 15-летнюю дочь отдала в подпольный публичный дом, а 17-летнего сына определила в воровскую шайку.

*Дайте юридическую оценку содеянного.*

**40.02.02 Правоохранительная деятельность**

(код и наименование специальности)

**ОП.07. Уголовное право**

(код и наименование дисциплины)

**ЭКЗАМЕНАЦИОННЫЙ БИЛЕТ № 32**

**Инструкция для обучающегося**

Место выполнения:

Максимальное время выполнения задания: 30 мин.

При работе вы можете воспользоваться: нормативно-правовыми актами (УК РФ) (при решении задачи)

**Теоретические вопросы:**

1. Правила исчисления наказания. Порядок определения сроков наказания при сложении наказания. Исчисления наказания при зачете наказаний
2. Причинение смерти по неосторожности. Разграничение с умышленным причинением тяжкого вреда здоровью, повлекшего по неосторожности смерть потерпевшего

**Задание:**

Супруги Шведовы заключили договор с беременной Фокиной о передаче им ребёнка, который родится. После родов Фокина передала новорождённого Шведовым, получив за это автомобиль. Через работника муниципального органа образования Борисова по подложным документам Шведовы усыновили ребёнка. Сосед Шведовых Камнев, узнав о факте незаконного усыновления, заявил, что если они не передадут ему определённую сумму, то он разгласит тайну усыновления.

*Дайте юридическую оценку содеянного.*

**40.02.02 Правоохранительная деятельность**

(код и наименование специальности)

**ОП.07. Уголовное право**

(код и наименование дисциплины)

**ЭКЗАМЕНАЦИОННЫЙ БИЛЕТ № 33**

**Инструкция для обучающегося**

Место выполнения:

Максимальное время выполнения задания: 30 мин.

При работе вы можете воспользоваться: нормативно-правовыми актами (УК РФ) (при решении задачи)

**Теоретические вопросы:**

1. Понятие и правила назначения условного осуждения
2. Уголовно-правовая характеристика причинения вреда здоровью. Критерии определения тяжести вреда здоровью

**Задание:**

В 7 часов 37 минут неизвестный, оказавшийся позже Казаровым, позвонил по телефону 02 и заявил, что на крыше коммерческого ларька у платформы № 1 Балтийского вокзала Санкт-Петербурга заложена бомба. Специалисты действительно обнаружили в указанном месте банку с 400 гр. тротила с вставленной в неё железной трубкой, на которую была накручена записка. В записке содержалось требование закрыть АЭС ТОО «Лилит» и предоставить в определённое место 100 тысяч долларов. В противном случае Казаров грозил произвести ряд жестоких террористических актов в поездах типа ЭР-200.

*Дайте юридическую оценку содеянного.*

**40.02.02 Правоохранительная деятельность**



(код и наименование специальности)

**ОП.07. Уголовное право**

(код и наименование дисциплины)

**ЭКЗАМЕНАЦИОННЫЙ БИЛЕТ № 34**

**Инструкция для обучающегося**

Место выполнения:

Максимальное время выполнения задания: 30 мин.

При работе вы можете воспользоваться: нормативно-правовыми актами (УК РФ) (при решении задачи)

**Теоретические вопросы:**

1. Понятие, общие и специальные виды освобождения от уголовной ответственности
2. Общая характеристика преступлений, ставящих в опасность жизнь и здоровье

**Задание:**

Никифорова, студентка одного из Московских вузов, имела две неудовлетворительные оценки по итогам экзаменов. Боясь получить при сдаче экзамена комиссии по одному из предметов очередную неудовлетворительную оценку, она в назначенное для сдачи экзамена сроки дважды звонила в ректорат вуза и сообщала о подложенной в здание бомбе. В результате таких сообщений преподаватели, студенты и обслуживающий персонал здания эвакуировались, а экзамен был перенесён на другое время.

*Дайте юридическую оценку содеянного.*

**40.02.02 Правоохранительная деятельность**

(код и наименование специальности)

**ОП.07. Уголовное право**

(код и наименование дисциплины)

**ЭКЗАМЕНАЦИОННЫЙ БИЛЕТ № 35**

**Инструкция для обучающегося**

Место выполнения:

Максимальное время выполнения задания: 30 мин.

При работе вы можете воспользоваться: нормативно-правовыми актами (УК РФ) (при решении задачи)

**Теоретические вопросы:**

1. Понятие и виды освобождения от наказания
2. Уголовно-правовая характеристика привилегированных составов убийств

**Задание:**

Маслов и Яковлев решили улететь на самолёте в одну из стран Скандинавии. У своих знакомых они приобрели огнестрельное оружие и купили билеты на самолет, вылетающий из аэропорта города Уфы. При посадке в самолет ТУ-154 они убили двух пассажиров и потребовали экипаж самолета, угрожая в противном случае расправиться с остальными пассажирами. В результате решительных действий специальных подразделений оставшиеся пассажиры были освобождены, а преступники обезврежены.

*Дайте юридическую оценку содеянного.*

**40.02.02 Правоохранительная деятельность**

(код и наименование специальности)

**ОП.07. Уголовное право**

(код и наименование дисциплины)

**ЭКЗАМЕНАЦИОННЫЙ БИЛЕТ № 36**

**Инструкция для обучающегося**

Место выполнения:

Максимальное время выполнения задания: 30 мин.

При работе вы можете воспользоваться: нормативно-правовыми актами (УК РФ) (при решении задачи)

**Теоретические вопросы:**

1. Понятие амнистии, помилования. Судимость: понятие и юридические последствия. Погашение и снятие судимости
2. Понятие, этапы и виды квалификации преступлений

**Задание:**

Во время отдыха Изотов познакомился с Карповым. Они обменялись адресами. Спустя 7 месяцев после знакомства к Изотову пришёл гражданин США Блюмм, передал письмо от Карпова, который просил Изотова оказать Блюмм содействие в предоставлении жилья. За хорошее вознаграждение Изотов согласился предоставлять свою квартиру Блюмм для встреч с «нужными» людьми.

*Дайте юридическую оценку содеянного.*

**40.02.02 Правоохранительная деятельность**

(код и наименование специальности)

**ОП.07. Уголовное право**

(код и наименование дисциплины)

**ЭКЗАМЕНАЦИОННЫЙ БИЛЕТ № 37**

**Инструкция для обучающегося**

Место выполнения:

Максимальное время выполнения задания: 30 мин.

При работе вы можете воспользоваться: нормативно-правовыми актами (УК РФ) (при решении задачи)

**Теоретические вопросы:**

1. Особенности уголовной ответственности и наказания несовершеннолетних. Условия применения к несовершеннолетним принудительных мер воспитательного воздействия
2. Виды убийств в законодательстве России. Уголовно-правовая характеристика простого убийства

**Задание:**

Яковлев, имея доступ к сведениям, составляющим государственную тайну, фотографировал на плёнку наиболее важные документы с целью, при случае, выгодно продать их одному из представителей иностранных государств.

*Дайте юридическую оценку содеянного.*

**40.02.02 Правоохранительная деятельность**

(код и наименование специальности)

**ОП.07. Уголовное право**

(код и наименование дисциплины)

**ЭКЗАМЕНАЦИОННЫЙ БИЛЕТ № 38**

**Инструкция для обучающегося**

Место выполнения:

Максимальное время выполнения задания: 30 мин.

При работе вы можете воспользоваться: нормативно-правовыми актами (УК РФ) (при решении задачи)

**Теоретические вопросы:**

1. Понятие и основания применения конфискации имущества в уголовном законе России. Судебный штраф
2. Система и общая характеристика преступлений против мира и безопасности человечества

**Задание:**

Строилов находился по заданию российской внешней разведки в Риме. На приёме по поводу презентации российско-итальянской фирмы он познакомился с Николь Борен, с которой впоследствии у него возникли близкие отношения. Спустя несколько недель Строилов признался ей, что является сотрудником российской внешней разведки. Николь предложила продать известные ему сведения об агентуре в Италии, скрыться в Аргентине, где у неё имелись связи в деловых кругах, и начать свой бизнес. После некоторых колебаний Строилов поступил как советовала ему Борен.

*Дайте юридическую оценку содеянного.*

**40.02.02 Правоохранительная деятельность**

(код и наименование специальности)

**ОП.07. Уголовное право**

(код и наименование дисциплины)

**ЭКЗАМЕНАЦИОННЫЙ БИЛЕТ № 39**

**Инструкция для обучающегося**

Место выполнения:

Максимальное время выполнения задания: 30 мин.

При работе вы можете воспользоваться: нормативно-правовыми актами (УК РФ) (при решении задачи)

**Теоретические вопросы:**

1. Понятие, цели и виды принудительных мер медицинского характера, основания их применения
2. Уголовно-правовая характеристика квалифицированных составов убийств

**Задание:**

Во время судебного процесса судье Семкиной неоднократно звонили родственники подсудимого Зейнатуллина, заявляя, что если он будет приговорён к лишению свободы, то её внуку судьи придётся плохо.

*Дайте юридическую оценку содеянного.*

**40.02.02 Правоохранительная деятельность**

(код и наименование специальности)

**ОП.07. Уголовное право**

(код и наименование дисциплины)

**ЭКЗАМЕНАЦИОННЫЙ БИЛЕТ № 40**

**Инструкция для обучающегося**

Место выполнения:

Максимальное время выполнения задания: 30 мин.

При работе вы можете воспользоваться: нормативно-правовыми актами (УК РФ) (при решении задачи)

**Теоретические вопросы:**

1. Необходимая оборона: понятие, значение, условия правомерности, ответственность за вред, причиненный с превышением пределов обороны
2. Уголовно-правовая характеристика составов злоупотребления должностными полномочиями. И превышения должностных полномочий

**Задание:**

Преподаватель института Рюмин, изблiчiнный в получении взятки, обратился к своему товарищу, работавшему прокурором района, с просьбой о помощи. Прокурор, в свою очередь, обратился к знакомому судье Назаровой, чтобы она оказала содействие в назначении Рюмину наказания, не связанного с лишением свободы. Назарова, хорошо зная судью Проханова, передала ему просьбу прокурора и Проханов ее выполнил.

*Дайте юридическую оценку содеянного.*



АККРЕДИТОВАННОЕ ОБРАЗОВАТЕЛЬНОЕ ЧАСТНОЕ УЧРЕЖДЕНИЕ  
ВЫСШЕГО ОБРАЗОВАНИЯ  
«МОСКОВСКИЙ ФИНАНСОВО-ЮРИДИЧЕСКИЙ УНИВЕРСИТЕТ  
МФЮА»

СОГЛАСОВАНО  
Протокол согласования с  
Отделом МВД России  
по району Внуково г. Москвы  
от 12 марта 2024 г.

УТВЕРЖДЕНО  
приказом Ректора МФЮА  
от 25 апреля 2024 г.

ФОНД  
ОЦЕНОЧНЫХ СРЕДСТВ

П  
О

ОП.08. Уголовный процесс  
У

Ч  
для специальности

40.02.02 Правоохранительная деятельность

базовой подготовки

Н  
О  
Й

Д  
И  
С  
Ц  
И  
П  
Л  
И  
Н  
Е

2024

Фонд оценочных средств рассмотрен на заседании кафедры уголовно-правовых дисциплин

Протокол № 5 от 17 марта 2024 г.

Заведующий кафедрой: к.ю.н., доцент Дубовиченко С.В.

Фонд оценочных средств разработан на основе Федерального государственного образовательного стандарта среднего профессионального образования (далее – ФГОС СПО) по специальности 40.02.02 Правоохранительная деятельность, утвержденного Приказом Минобрнауки России от 12.05.2014 № 509 (зарегистрирован Министерством юстиции Российской Федерации 21.08.2014, регистрационный № 33737)

Разработчик: ст. преподаватель С.Ю. Юшенкова

Эксперты:

Внутренняя экспертиза: к.ю.н., доцент С.В. Дубовиченко

Внешняя экспертиза: Горбулинская Ирина Николаевна, к.ю.н, доцент, доцент кафедры технико-криминалистического обеспечения экспертных исследований Московского университета МВД России имени В.Я. Кикотя

## 1. Перечень компетенций

Код компетенции	Формулировка компетенции
1	2
<b>ОК</b>	<b>Общие компетенции</b>
ОК 10.	Адаптироваться к меняющимся условиям профессиональной деятельности.
ОК 11.	Самостоятельно определять задачи профессионального и личностного развития, заниматься самообразованием, осознанно планировать повышение квалификации.
ОК 12.	Выполнять профессиональные задачи в соответствии с нормами морали, профессиональной этики и служебного этикета.
ОК 13.	Проявлять нетерпимость к коррупционному поведению, уважительно относиться к праву и закону.
<b>ПК</b>	<b>Профессиональные компетенции</b>
ПК.1.1.	Юридически квалифицировать факты, события и обстоятельства. Принимать решения и совершать юридические действия в точном
ПК.1.2.	Обеспечивать соблюдение законодательства субъектами права.
ПК.1.3.	Осуществлять реализацию норм материального и процессуального права.
ПК.1.4.	Обеспечивать законность и правопорядок, безопасность личности, общества и государства, охранять общественный порядок.
ПК.1.7.	Обеспечивать выявление, раскрытие и расследование преступлений и иных правонарушений в соответствии с профилем подготовки.
ПК.1.11.	Обеспечивать защиту сведений, составляющих государственную тайну, сведений конфиденциального характера и иных охраняемых законом тайн.

## 2. Планируемые результаты обучения

В результате освоения дисциплины обучающиеся должны:

**Знать:**

- основные понятия и институты уголовно-процессуального права;
- принципы уголовного судопроизводства;
- особенности доказательств и доказывания в уголовном процессе;
- уголовно-процессуальное законодательство Российской Федерации;
- порядок производства по уголовным делам;
- особенности предварительной проверки материалов;
- поводы, основания и порядок возбуждения уголовных дел;
- порядок расследования уголовных дел в форме дознания.

**Уметь:**

- принимать процессуальные решения в сфере уголовного судопроизводства.



### 3. ПАСПОРТ ФОНДА ОЦЕНОЧНЫХ СРЕДСТВ

Результаты обучения (освоенные умения, усвоенные знания)	ПК, ОК	Наименование темы	Уровень освоения темы	Наименование оценочного средства	
				Текущий контроль (поурочный)	Промежуточная аттестация (в конце семестра по учебному плану)
1	2	3	4	5	6
<b>Знание:</b> - основных понятий и институтов уголовно-процессуального права; - уголовно-процессуальное законодательства Российской Федерации	ОК 10 – ОК 13, ПК 1.1. ПК 1.4., ПК.1.7., ПК.1.11.	<b>Тема 1.1 Понятие, предмет, метод и система уголовно-процессуального права</b>	1, 2, 3	- устный опрос - тест - решение разноуровневых задач (заданий) - решение кейс-задач (юридических «казусов»)	
<b>Знание:</b> - основных понятий и институтов уголовно-процессуального права; - уголовно-процессуальное законодательства Российской Федерации; <b>Умение:</b> - принимать процессуальные решения в сфере уголовного судопроизводства	ОК 10 – ОК 13, ПК 1.1. ПК 1.4., ПК.1.7., ПК.1.11.	<b>Тема 1.2 Источники уголовно-процессуального права</b>	1, 2, 3	- устный опрос - тест - решение разноуровневых задач (заданий) - решение кейс-задач (юридических «казусов»)	
<b>Знание:</b> - основных понятий и институтов уголовно-процессуального права; <b>Умение:</b> - принимать процессуальные решения в сфере уголовного судопроизводства	ОК 10 – ОК 13, ПК 1.1. ПК 1.4., ПК.1.7., ПК.1.11.	<b>Тема 1.3 Действие уголовно-процессуального закона</b>	1, 2, 3	- устный опрос - тест - решение разноуровневых задач (заданий) - решение кейс-задач (юридических «казусов»)	
<b>Знание:</b> - основных понятий и институтов уголовно-процессуального права; - принципов уголовного судопроизводства; <b>Умение:</b> - принимать процессуальные решения в сфере уголовного судопроизводства	ОК 10 – ОК 13, ПК 1.1. ПК 1.4., ПК.1.7., ПК.1.11.	<b>Тема 1.4 Принципы уголовного-процессуального права</b>	1, 2, 3	- устный опрос - тест - решение разноуровневых задач (заданий) - решение кейс-задач (юридических «казусов»)	

<p><b>Знание:</b> - основных понятий и институтов уголовно-процессуального права; - уголовно-процессуальное законодательства Российской Федерации</p>	<p>ОК 10 – ОК 13, ПК 1.1., ПК 1.4., ПК.1.7., ПК.1.11.</p>	<p><b>Тема 2.1 Понятие и классификация участников уголовного судопроизводства</b></p>	<p>1, 2, 3</p>	<p>- устный опрос - тест - решение разноуровневых задач (заданий) - решение кейс-задач (юридических «казусов»)</p>	
<p><b>Знание:</b> - основных понятий и институтов уголовно-процессуального права; - принципов уголовного судопроизводства; <b>Умение:</b> - принимать процессуальные решения в сфере уголовного судопроизводства</p>	<p>ОК 10 – ОК 13, ПК 1.1. – ПК 1.4., ПК.1.7., ПК.1.11.</p>	<p><b>Тема 2.2 Суд как участник уголовного судопроизводства. Полномочия и состав суда</b></p>	<p>1, 2, 3</p>	<p>- устный опрос - тест - решение разноуровневых задач (заданий) - решение кейс-задач (юридических «казусов»)</p>	
<p><b>Знание:</b> - основных понятий и институтов уголовно-процессуального права; - принципов уголовного судопроизводства; - особенностей доказательств и доказывания в уголовном процессе; - уголовно-процессуальное законодательства Российской Федерации; <b>Умение:</b> - принимать процессуальные решения в сфере уголовного судопроизводства</p>	<p>ОК 10 – ОК 13, ПК 1.1. – ПК 1.4., ПК.1.7., ПК.1.11.</p>	<p><b>Тема 2.3 Участники уголовного судопроизводства со стороны обвинения</b></p>	<p>1, 2, 3</p>	<p>- устный опрос - тест - решение разноуровневых задач (заданий) - решение кейс-задач (юридических «казусов»)</p>	
<p><b>Знание:</b> - основных понятий и институтов уголовно-процессуального права; - принципов уголовного судопроизводства; - особенностей доказательств и доказывания в уголовном процессе; - уголовно-процессуальное законодательства Российской Федерации; <b>Умение:</b> - принимать процессуальные решения в сфере уголовного судопроизводства</p>	<p>ОК 10 – ОК 13, ПК 1.1. – ПК 1.4., ПК.1.7., ПК.1.11.</p>	<p><b>Тема 2.4 Участники уголовного судопроизводства со стороны защиты</b></p>	<p>1, 2, 3</p>	<p>- устный опрос - тест - решение разноуровневых задач (заданий) - решение кейс-задач (юридических «казусов»)</p>	
<p><b>Знание:</b> - основных понятий и институтов уголовно-</p>	<p>ОК 10 – ОК 13,</p>	<p><b>Тема 2.5 Иные участники уголовного</b></p>	<p>1, 2, 3</p>	<p>- устный опрос - тест</p>	

<p>процессуального права; - принципов уголовного судопроизводства; - особенностей доказательств и доказывания в уголовном процессе; - уголовно-процессуальное законодательства Российской Федерации; <b>Умение:</b> - принимать процессуальные решения в сфере уголовного судопроизводства</p>	<p>ПК 1.1., ПК 1.4., ПК.1.7., ПК.1.11.</p>	<p><b>судопроизводства</b></p>		<p>- решение разноуровневых задач (заданий) - решение кейс-задач (юридических «казусов»)</p>	
<p><b>Знание:</b> - основных понятий и институтов уголовно-процессуального права; - уголовно-процессуальное законодательства Российской Федерации; <b>Умение:</b> - принимать процессуальные решения в сфере уголовного судопроизводства</p>	<p>ОК 10 – ОК 13, ПК 1.1., ПК 1.4., ПК.1.7., ПК.1.11.</p>	<p><b>Тема 2.6 Гражданский иск в уголовном процессе</b></p>	<p>1, 2, 3</p>	<p>- устный опрос - тест - решение разноуровневых задач (заданий) - решение кейс-задач (юридических «казусов»)</p>	
<p><b>Знание:</b> - основных понятий и институтов уголовно-процессуального права; - принципов уголовного судопроизводства; - уголовно-процессуальное законодательства Российской Федерации; <b>Умение:</b> - принимать процессуальные решения в сфере уголовного судопроизводства</p>	<p>ОК 10 – ОК 13, ПК 1.1., ПК 1.4., ПК.1.7., ПК.1.11.</p>	<p><b>Тема 2.7 Обстоятельства, исключающие участие в уголовном судопроизводстве</b></p>	<p>1, 2, 3</p>	<p>- устный опрос - решение разноуровневых задач (заданий) - решение кейс-задач (юридических «казусов»)</p>	
<p><b>Знание:</b> - основных понятий и институтов уголовно-процессуального права; - принципов уголовного судопроизводства; - особенностей доказательств и доказывания в уголовном процессе; - уголовно-процессуальное законодательства Российской Федерации; <b>Умение:</b> - принимать процессуальные решения в сфере уголовного судопроизводства</p>	<p>ОК 10 – ОК 13, ПК 1.1., ПК 1.4., ПК.1.7., ПК.1.11.</p>	<p><b>Тема 3.1 Понятие и виды доказательств</b></p>	<p>1, 2, 3</p>	<p>- устный опрос - решение разноуровневых задач (заданий) - решение кейс-задач (юридических «казусов»)</p>	
<p><b>Знание:</b> - основных понятий и институтов уголовно-процессуального права;</p>	<p>ОК 10 – ОК 13, ПК 1.1.</p>	<p><b>Тема 3.2 Процесс доказывания в уголовном процессе</b></p>	<p>1, 2, 3</p>	<p>- устный опрос - решение разноуровневых задач (заданий)</p>	

<ul style="list-style-type: none"> <li>- принципов уголовного судопроизводства;</li> <li>- особенностей доказательств и доказывания в уголовном процессе;</li> <li>- уголовно-процессуальное законодательства Российской Федерации;</li> </ul> <p><b>Умение:</b></p> <ul style="list-style-type: none"> <li>- принимать процессуальные решения в сфере уголовного судопроизводства</li> </ul>	<ul style="list-style-type: none"> <li>- ПК 1.4.,</li> <li>- ПК.1.7.,</li> <li>- ПК.1.11.</li> </ul>			<ul style="list-style-type: none"> <li>- решение кейс-задач (юридических «казусов»)</li> </ul>	
<p><b>Знание:</b></p> <ul style="list-style-type: none"> <li>- основных понятий и институтов уголовно-процессуального права;</li> <li>- принципов уголовного судопроизводства;</li> <li>- уголовно-процессуальное законодательства Российской Федерации;</li> <li>- порядка производства по уголовным делам;</li> <li>- особенностей предварительной проверки материалов;</li> </ul> <p><b>Умение:</b></p> <ul style="list-style-type: none"> <li>- принимать процессуальные решения в сфере уголовного судопроизводства</li> </ul>	<ul style="list-style-type: none"> <li>- ОК 10 –</li> <li>- ОК 13,</li> <li>- ПК 1.1.</li> <li>- ПК 1.4.,</li> <li>- ПК.1.7.,</li> <li>- ПК.1.11.</li> </ul>	<b>Тема 4.1 Понятие и виды мер процессуального принуждения</b>	1, 2, 3	<ul style="list-style-type: none"> <li>- устный опрос</li> <li>- решение разноуровневых задач (заданий)</li> <li>- решение кейс-задач (юридических «казусов»)</li> </ul>	
<p><b>Знание:</b></p> <ul style="list-style-type: none"> <li>- основных понятий и институтов уголовно-процессуального права;</li> <li>- принципов уголовного судопроизводства;</li> <li>- уголовно-процессуальное законодательства Российской Федерации;</li> <li>- порядка производства по уголовным делам;</li> <li>- особенностей предварительной проверки материалов;</li> <li>- принимать процессуальные решения в сфере уголовного судопроизводства</li> </ul>	<ul style="list-style-type: none"> <li>- ОК 10 –</li> <li>- ОК 13,</li> <li>- ПК 1.1.</li> <li>- ПК 1.4.,</li> <li>- ПК.1.7.,</li> <li>- ПК.1.11.</li> </ul>	<b>Тема 4.2 Задержание подозреваемого</b>	1, 2, 3	<ul style="list-style-type: none"> <li>- устный опрос</li> <li>- решение разноуровневых задач (заданий)</li> <li>- решение кейс-задач (юридических «казусов»)</li> </ul>	
<p><b>Знание:</b></p> <ul style="list-style-type: none"> <li>- основных понятий и институтов уголовно-процессуального права;</li> <li>- принципов уголовного судопроизводства;</li> <li>- уголовно-процессуальное законодательства Российской Федерации;</li> <li>- порядка производства по уголовным делам;</li> <li>- особенностей предварительной проверки материалов;</li> </ul>	<ul style="list-style-type: none"> <li>- ОК 10 –</li> <li>- ОК 13,</li> <li>- ПК 1.1.</li> <li>- ПК 1.4.,</li> <li>- ПК.1.7.,</li> <li>- ПК.1.11.</li> </ul>	<b>Тема 4.3 Меры пресечения</b>	1, 2, 3	<ul style="list-style-type: none"> <li>- устный опрос</li> <li>- решение разноуровневых задач (заданий)</li> <li>- решение кейс-задач (юридических «казусов»)</li> </ul>	

<p><b>Умение:</b> - принимать процессуальные решения в сфере уголовного судопроизводства</p>					
<p><b>Знание:</b> - основных понятий и институтов уголовно-процессуального права; - принципов уголовного судопроизводства; - уголовно-процессуальное законодательства Российской Федерации; - порядка производства по уголовным делам; - особенностей предварительной проверки материалов; <b>Умение:</b> - принимать процессуальные решения в сфере уголовного судопроизводства</p>	<p>ОК 10 – ОК 13, ПК 1.1. – ПК 1.4., ПК.1.7., ПК.1.11.</p>	<p><b>Тема 4.4 Иные меры уголовно-процессуального принуждения</b></p>	<p>1, 2, 3</p>	<p>- устный опрос - решение разноуровневых задач (заданий) - решение кейс-задач (юридических «казусов»)</p>	
<p><b>Знание:</b> - основных понятий и институтов уголовно-процессуального права; - принципов уголовного судопроизводства; - уголовно-процессуальное законодательства Российской Федерации; - порядка производства по уголовным делам; - особенностей предварительной проверки материалов; <b>Умение:</b> - принимать процессуальные решения в сфере уголовного судопроизводства</p>	<p>ОК 10 – ОК 13, ПК 1.1. – ПК 1.4., ПК.1.7., ПК.1.11.</p>	<p><b>Тема 5.1 Ходатайства и жалобы в уголовном процессе</b></p>	<p>1, 2, 3</p>	<p>- устный опрос</p>	
<p><b>Знание:</b> - основных понятий и институтов уголовно-процессуального права; - принципов уголовного судопроизводства; - уголовно-процессуальное законодательства Российской Федерации; - порядка производства по уголовным делам; - особенностей предварительной проверки материалов; <b>Умение:</b> - принимать процессуальные решения в сфере уголовного судопроизводства</p>	<p>ОК 10 – ОК 13, ПК 1.1. – ПК 1.4., ПК.1.7., ПК.1.11.</p>	<p><b>Тема 5.2 Процессуальные сроки и издержки</b></p>	<p>1, 2, 3</p>	<p>- устный опрос</p>	

<p><b>Знание:</b>  - основных понятий и институтов уголовно-процессуального права;  - принципов уголовного судопроизводства;  - уголовно-процессуальное законодательства Российской Федерации;  - порядка производства по уголовным делам;  - особенностей предварительной проверки материалов;  <b>Умение:</b>  - принимать процессуальные решения в сфере уголовного судопроизводства</p>	ОК 10 – ОК 13, ПК 1.1. – ПК 1.4., ПК.1.7., ПК.1.11.	<b>Тема 5.3 Реабилитация в уголовном процессе</b>	1, 2, 3	- устный опрос - решение разноуровневых задач (заданий) - решение кейс-задач (юридических «казусов»)	
<p><b>Знание:</b>  - основных понятий и институтов уголовно-процессуального права;  - принципов уголовного судопроизводства;  - особенностей доказательств и доказывания в уголовном процессе;  - уголовно-процессуальное законодательства Российской Федерации;  - порядка производства по уголовным делам;  - особенностей предварительной проверки материалов;  - поводов, основания и порядка возбуждения уголовных дел;  - порядка расследования уголовных дел в форме дознания.  <b>Умение:</b>  - принимать процессуальные решения в сфере уголовного судопроизводства</p>	ОК 10 – ОК 13, ПК 1.1. – ПК 1.4., ПК.1.7., ПК.1.11.	<b>Тема 6.1 Возбуждение уголовного дела</b>	1, 2, 3	- устный опрос - решение разноуровневых задач (заданий) - решение кейс-задач (юридических «казусов»)	
<p><b>Знание:</b>  - основных понятий и институтов уголовно-процессуального права;  - принципов уголовного судопроизводства;  - особенностей доказательств и доказывания в уголовном процессе;  - уголовно-процессуальное законодательства Российской Федерации;  - порядка производства по уголовным делам;  - особенностей предварительной проверки</p>	ОК 10 – ОК 13, ПК 1.1. – ПК 1.4., ПК.1.7., ПК.1.11.	<b>Тема 6.2 Понятие и формы предварительного расследования. Общие условия предварительного расследования</b>	1, 2, 3	- устный опрос - решение разноуровневых задач (заданий) - решение кейс-задач (юридических «казусов»)	

<p>материалов;</p> <ul style="list-style-type: none"> <li>- поводов, основания и порядка возбуждения уголовных дел;</li> <li>- порядка расследования уголовных дел в форме дознания.</li> </ul> <p><b>Умение:</b></p> <ul style="list-style-type: none"> <li>- принимать процессуальные решения в сфере уголовного судопроизводства</li> </ul>					
<p><b>Знание:</b></p> <ul style="list-style-type: none"> <li>- основных понятий и институтов уголовно-процессуального права;</li> <li>- принципов уголовного судопроизводства;</li> <li>- особенностей доказательств и доказывания в уголовном процессе;</li> <li>- уголовно-процессуальное законодательства Российской Федерации;</li> <li>- порядка производства по уголовным делам;</li> <li>- особенностей предварительной проверки материалов;</li> <li>- поводов, основания и порядка возбуждения уголовных дел;</li> <li>- порядка расследования уголовных дел в форме дознания.</li> </ul> <p><b>Умение:</b></p> <ul style="list-style-type: none"> <li>- принимать процессуальные решения в сфере уголовного судопроизводства</li> </ul>	<p>ОК 10 – ОК 13, ПК 1.1. – ПК 1.4., ПК.1.7., ПК.1.11.</p>	<p><b>Тема 6.3 Предварительное следствие</b></p>	<p>1, 2, 3</p>	<ul style="list-style-type: none"> <li>- устный опрос</li> <li>- решение разноуровневых задач (заданий)</li> <li>- решение кейс-задач (юридических «казусов»)</li> </ul>	
<p><b>Знание:</b></p> <ul style="list-style-type: none"> <li>- основных понятий и институтов уголовно-процессуального права;</li> <li>- принципов уголовного судопроизводства;</li> <li>- особенностей доказательств и доказывания в уголовном процессе;</li> <li>- уголовно-процессуальное законодательства Российской Федерации;</li> <li>- порядка производства по уголовным делам;</li> <li>- особенностей предварительной проверки материалов;</li> <li>- поводов, основания и порядка возбуждения уголовных дел;</li> <li>- порядка расследования уголовных дел в</li> </ul>	<p>ОК 10 – ОК 13, ПК 1.1. – ПК 1.4., ПК.1.7., ПК.1.11.</p>	<p><b>Тема 6.4 Привлечение в качестве обвиняемого. Предъявление обвинения</b></p>	<p>1, 2, 3</p>	<ul style="list-style-type: none"> <li>- устный опрос</li> <li>- решение разноуровневых задач (заданий)</li> <li>- решение кейс-задач (юридических «казусов»)</li> </ul>	

<p>форме дознания.</p> <p><b>Умение:</b></p> <ul style="list-style-type: none"> <li>- принимать процессуальные решения в сфере уголовного судопроизводства</li> </ul>					
<p><b>Знание:</b></p> <ul style="list-style-type: none"> <li>- основных понятий и институтов уголовно-процессуального права;</li> <li>- принципов уголовного судопроизводства;</li> <li>- особенностей доказательств и доказывания в уголовном процессе;</li> <li>- уголовно-процессуальное законодательства Российской Федерации;</li> <li>- порядка производства по уголовным делам;</li> <li>- особенностей предварительной проверки материалов;</li> <li>- поводов, основания и порядка возбуждения уголовных дел;</li> <li>- порядка расследования уголовных дел в форме дознания.</li> </ul> <p><b>Умение:</b></p> <ul style="list-style-type: none"> <li>- принимать процессуальные решения в сфере уголовного судопроизводства</li> </ul>	<p>ОК 10 – ОК 13, ПК 1.1. – ПК 1.4., ПК.1.7., ПК.1.11.</p>	<p><b>Тема 6.5 Понятие и система следственных действий</b></p>	<p>1, 2, 3</p>	<ul style="list-style-type: none"> <li>- устный опрос</li> <li>- решение разноуровневых задач (заданий)</li> <li>- решение кейс-задач (юридических «казусов»)</li> </ul>	
<p><b>Знание:</b></p> <ul style="list-style-type: none"> <li>- основных понятий и институтов уголовно-процессуального права;</li> <li>- принципов уголовного судопроизводства;</li> <li>- особенностей доказательств и доказывания в уголовном процессе;</li> <li>- уголовно-процессуальное законодательства Российской Федерации;</li> <li>- порядка производства по уголовным делам;</li> <li>- особенностей предварительной проверки материалов;</li> <li>- поводов, основания и порядка возбуждения уголовных дел;</li> <li>- порядка расследования уголовных дел в форме дознания.</li> </ul> <p><b>Умение:</b></p> <ul style="list-style-type: none"> <li>- принимать процессуальные решения в сфере уголовного судопроизводства</li> </ul>	<p>ОК 10 – ОК 13, ПК 1.1. – ПК 1.4., ПК.1.7., ПК.1.11.</p>	<p><b>Тема 6.6 Производство судебной экспертизы</b></p>	<p>1, 2, 3</p>	<ul style="list-style-type: none"> <li>- устный опрос</li> <li>- решение разноуровневых задач (заданий)</li> <li>- решение кейс-задач (юридических «казусов»)</li> </ul>	



<p><b>Знание:</b>  - основных понятий и институтов уголовно-процессуального права;  - принципов уголовного судопроизводства;  - особенностей доказательств и доказывания в уголовном процессе;  - уголовно-процессуальное законодательства Российской Федерации;  - порядка производства по уголовным делам;  - особенностей предварительной проверки материалов;  - поводов, основания и порядка возбуждения уголовных дел;  - порядка расследования уголовных дел в форме дознания.</p> <p><b>Умение:</b>  - принимать процессуальные решения в сфере уголовного судопроизводства</p>	ОК 10 – ОК 13, ПК 1.1. – ПК 1.4., ПК.1.7., ПК.1.11.	<b>Тема 6.7 Приостановление и возобновление предварительного следствия. Прекращение уголовного дела. Окончание предварительного следствия с обвинительным заключением</b>	1, 2, 3	- устный опрос - решение разноуровневых задач (заданий) - решение кейс-задач (юридических «казусов»)	
<p><b>Знание:</b>  - основных понятий и институтов уголовно-процессуального права;  - принципов уголовного судопроизводства;  - особенностей доказательств и доказывания в уголовном процессе;  - уголовно-процессуальное законодательства Российской Федерации;  - порядка производства по уголовным делам;  - особенностей предварительной проверки материалов;  - поводов, основания и порядка возбуждения уголовных дел;  - порядка расследования уголовных дел в форме дознания.</p> <p><b>Умение:</b>  - принимать процессуальные решения в сфере уголовного судопроизводства</p>	ОК 10 – ОК 13, ПК 1.1. – ПК 1.4., ПК.1.7., ПК.1.11.	<b>Тема 6.8 Дознание и дознание в сокращенной форме</b>	1, 2, 3	- устный опрос - решение разноуровневых задач (заданий) - решение кейс-задач (юридических «казусов»)	
<p><b>Знание:</b>  - основных понятий и институтов уголовно-процессуального права;  - принципов уголовного судопроизводства;</p>	ОК 10 – ОК 13, ПК 1.1. – ПК 1.4.,	<b>Тема 7.1 Подготовка к судебному заседанию. Предварительное слушание</b>	1, 2, 3	- устный опрос - решение разноуровневых задач (заданий) - решение кейс-задач	

<p>- особенностей доказательств и доказывания в уголовном процессе;</p> <p>- уголовно-процессуальное законодательства Российской Федерации;</p> <p>- порядка производства по уголовным делам;</p> <p>- особенностей предварительной проверки материалов;</p> <p>- поводов, основания и порядка возбуждения уголовных дел;</p> <p>- порядка расследования уголовных дел в форме дознания.</p> <p><b>Умение:</b></p> <p>- принимать процессуальные решения в сфере уголовного судопроизводства</p>	<p>ПК.1.7., ПК.1.11.</p>			<p>(юридических «казусов»)</p>	
<p><b>Знание:</b></p> <p>- основных понятий и институтов уголовно-процессуального права;</p> <p>- принципов уголовного судопроизводства;</p> <p>- особенностей доказательств и доказывания в уголовном процессе;</p> <p>- уголовно-процессуальное законодательства Российской Федерации;</p> <p>- порядка производства по уголовным делам;</p> <p>- особенностей предварительной проверки материалов;</p> <p>- поводов, основания и порядка возбуждения уголовных дел;</p> <p>- порядка расследования уголовных дел в форме дознания.</p> <p><b>Умение:</b></p> <p>- принимать процессуальные решения в сфере уголовного судопроизводства</p>	<p>ОК 10 – ОК 13, ПК 1.1. – ПК 1.4., ПК.1.7., ПК.1.11.</p>	<p><b>Тема 7.2 Постановление приговора</b></p>	<p>1, 2, 3</p>	<p>- устный опрос - решение кейс-задач (юридических «казусов»)</p>	
<p><b>Знание:</b></p> <p>- основных понятий и институтов уголовно-процессуального права;</p> <p>- принципов уголовного судопроизводства;</p> <p>- особенностей доказательств и доказывания в уголовном процессе;</p> <p>- уголовно-процессуальное законодательства Российской Федерации;</p>	<p>ОК 10 – ОК 13, ПК 1.1. – ПК 1.4., ПК.1.7., ПК.1.11.</p>	<p><b>Тема 7.3 Особые порядки судебного разбирательства</b></p>	<p>1, 2, 3</p>	<p>- устный опрос - решение разноуровневых задач (заданий) - решение кейс-задач (юридических «казусов»)</p>	

<p>- порядка производства по уголовным делам;  - особенностей предварительной проверки материалов;  - поводов, основания и порядка возбуждения уголовных дел;  - порядка расследования уголовных дел в форме дознания.  <b>Умение:</b>  - принимать процессуальные решения в сфере уголовного судопроизводства</p>					
<p><b>Знание:</b>  - основных понятий и институтов уголовно-процессуального права;  - принципов уголовного судопроизводства;  - особенностей доказательств и доказывания в уголовном процессе;  - уголовно-процессуальное законодательства Российской Федерации;  - порядка производства по уголовным делам;  - особенностей предварительной проверки материалов;  - поводов, основания и порядка возбуждения уголовных дел;  - порядка расследования уголовных дел в форме дознания.  <b>Умение:</b>  - принимать процессуальные решения в сфере уголовного судопроизводства</p>	<p>ОК 10 –  ОК 13,  ПК 1.1.  – ПК 1.4.,  ПК.1.7.,  ПК.1.11.</p>	<p><b>Тема 7.4 Особенности производства у мирового судьи</b></p>	<p>1, 2, 3</p>	<p>- устный опрос  - решение разноуровневых задач (заданий)  - решение кейс-задач (юридических «казусов»)</p>	
<p><b>Знание:</b>  - основных понятий и институтов уголовно-процессуального права;  - принципов уголовного судопроизводства;  - особенностей доказательств и доказывания в уголовном процессе;  - уголовно-процессуальное законодательства Российской Федерации;  - порядка производства по уголовным делам;  - особенностей предварительной проверки материалов;  - поводов, основания и порядка возбуждения</p>	<p>ОК 10 –  ОК 13,  ПК 1.1.  – ПК 1.4.,  ПК.1.7.,  ПК.1.11.</p>	<p><b>Тема 7.5 Особенности производства в суде с участием присяжных заседателей</b></p>	<p>1, 2, 3</p>	<p>- устный опрос  - решение разноуровневых задач (заданий)  - решение кейс-задач (юридических «казусов»)</p>	

<p>уголовных дел; - порядка расследования уголовных дел в форме дознания. <b>Умение:</b> - принимать процессуальные решения в сфере уголовного судопроизводства</p>					
<p><b>Знание:</b> - основных понятий и институтов уголовно-процессуального права; - принципов уголовного судопроизводства; - особенностей доказательств и доказывания в уголовном процессе; - уголовно-процессуальное законодательства Российской Федерации; - порядка производства по уголовным делам; - особенностей предварительной проверки материалов; - поводов, основания и порядка возбуждения уголовных дел; - порядка расследования уголовных дел в форме дознания. <b>Умение:</b> - принимать процессуальные решения в сфере уголовного судопроизводства</p>	<p>ОК 10 – ОК 13, ПК 1.1. – ПК 1.4., ПК.1.7., ПК.1.11.</p>	<p><b>Тема 7.6 Производство в суде апелляционной инстанции</b></p>	<p>1, 2, 3</p>	<p>- устный опрос - решение кейс-задач (юридических «казусов»)</p>	
<p><b>Знание:</b> - основных понятий и институтов уголовно-процессуального права; - принципов уголовного судопроизводства; - особенностей доказательств и доказывания в уголовном процессе; - уголовно-процессуальное законодательства Российской Федерации; - порядка производства по уголовным делам; - особенностей предварительной проверки материалов; - поводов, основания и порядка возбуждения уголовных дел; - порядка расследования уголовных дел в форме дознания. <b>Умение:</b></p>	<p>ОК 10 – ОК 13, ПК 1.1. – ПК 1.4., ПК.1.7., ПК.1.11.</p>	<p><b>Тема 7.7 Исполнение приговора</b></p>	<p>1, 2, 3</p>	<p>- устный опрос - решение кейс-задач (юридических «казусов»)</p>	

- принимать процессуальные решения в сфере уголовного судопроизводства					
<p><b>Знание:</b></p> <ul style="list-style-type: none"> <li>- основных понятий и институтов уголовно-процессуального права;</li> <li>- принципов уголовного судопроизводства;</li> <li>- особенностей доказательств и доказывания в уголовном процессе;</li> <li>- уголовно-процессуальное законодательства Российской Федерации;</li> <li>- порядка производства по уголовным делам;</li> <li>- особенностей предварительной проверки материалов;</li> <li>- поводов, основания и порядка возбуждения уголовных дел;</li> <li>- порядка расследования уголовных дел в форме дознания.</li> </ul> <p><b>Умение:</b></p> <ul style="list-style-type: none"> <li>- принимать процессуальные решения в сфере уголовного судопроизводства</li> </ul>	<p>ОК 10 – ОК 13, ПК 1.1. – ПК 1.4., ПК.1.7., ПК.1.11.</p>	<p><b>Тема 7.8 Производство в суде кассационной инстанции</b></p>	1, 2, 3	<ul style="list-style-type: none"> <li>- устный опрос</li> <li>- решение кейс-задач (юридических «казусов»)</li> </ul>	
<p><b>Знание:</b></p> <ul style="list-style-type: none"> <li>- основных понятий и институтов уголовно-процессуального права;</li> <li>- принципов уголовного судопроизводства;</li> <li>- особенностей доказательств и доказывания в уголовном процессе;</li> <li>- уголовно-процессуальное законодательства Российской Федерации;</li> <li>- порядка производства по уголовным делам;</li> <li>- особенностей предварительной проверки материалов;</li> <li>- поводов, основания и порядка возбуждения уголовных дел;</li> <li>- порядка расследования уголовных дел в форме дознания.</li> </ul> <p><b>Умение:</b></p> <ul style="list-style-type: none"> <li>- принимать процессуальные решения в сфере уголовного судопроизводства</li> </ul>	<p>ОК 10 – ОК 13, ПК 1.1. – ПК 1.4., ПК.1.7., ПК.1.11.</p>	<p><b>Тема 7.9 Производство в суде надзорной инстанции</b></p>	1, 2, 3	<ul style="list-style-type: none"> <li>- устный опрос</li> <li>- решение кейс-задач (юридических «казусов»)</li> </ul>	
<p><b>Знание:</b></p> <ul style="list-style-type: none"> <li>- основных понятий и институтов уголовно-</li> </ul>	<p>ОК 10 – ОК 13,</p>	<p><b>Тема 7.10 Возобновление производства по уголовному</b></p>	1, 2, 3	<ul style="list-style-type: none"> <li>- устный опрос</li> <li>- решение кейс-задач</li> </ul>	

<p>процессуального права;</p> <ul style="list-style-type: none"> <li>- принципов уголовного судопроизводства;</li> <li>- особенностей доказательств и доказывания в уголовном процессе;</li> <li>- уголовно-процессуальное законодательства Российской Федерации;</li> <li>- порядка производства по уголовным делам;</li> <li>- особенностей предварительной проверки материалов;</li> <li>- поводов, основания и порядка возбуждения уголовных дел;</li> <li>- порядка расследования уголовных дел в форме дознания.</li> </ul> <p><b>Умение:</b></p> <ul style="list-style-type: none"> <li>- принимать процессуальные решения в сфере уголовного судопроизводства</li> </ul>	<p>ПК 1.1., – ПК 1.4., ПК.1.7., ПК.1.11.</p>	<p><b>делу ввиду новых или вновь открывшихся обстоятельств</b></p>		<p>(юридических «казусов»)</p>	
<p><b>Знание:</b></p> <ul style="list-style-type: none"> <li>- основных понятий и институтов уголовно-процессуального права;</li> <li>- принципов уголовного судопроизводства;</li> <li>- особенностей доказательств и доказывания в уголовном процессе;</li> <li>- уголовно-процессуальное законодательства Российской Федерации;</li> <li>- порядка производства по уголовным делам;</li> <li>- особенностей предварительной проверки материалов;</li> <li>- поводов, основания и порядка возбуждения уголовных дел;</li> <li>- порядка расследования уголовных дел в форме дознания.</li> </ul> <p><b>Умение:</b></p> <ul style="list-style-type: none"> <li>- принимать процессуальные решения в сфере уголовного судопроизводства</li> </ul>	<p>ОК 10 – ОК 13, ПК 1.1., – ПК 1.4., ПК.1.7., ПК.1.11.</p>	<p><b>Тема 8.1 Производство по уголовным делам в отношении несовершеннолетних</b></p>	<p>1, 2, 3</p>	<p>- устный опрос - решение кейс-задач (юридических «казусов»)</p>	
<p><b>Знание:</b></p> <ul style="list-style-type: none"> <li>- основных понятий и институтов уголовно-процессуального права;</li> <li>- принципов уголовного судопроизводства;</li> <li>- особенностей доказательств и доказывания в уголовном процессе;</li> </ul>	<p>ОК 10 – ОК 13, ПК 1.1., – ПК 1.4., ПК.1.7., ПК.1.11.</p>	<p><b>Тема 8.2 Производство о применении принудительных мер медицинского характера</b></p>	<p>1, 2, 3</p>	<p>- устный опрос - решение кейс-задач (юридических «казусов»)</p>	

<ul style="list-style-type: none"> <li>- уголовно-процессуальное законодательства Российской Федерации;</li> <li>- порядка производства по уголовным делам;</li> <li>- особенностей предварительной проверки материалов;</li> <li>- поводов, основания и порядка возбуждения уголовных дел;</li> <li>- порядка расследования уголовных дел в форме дознания.</li> </ul> <p><b>Умение:</b></p> <ul style="list-style-type: none"> <li>- принимать процессуальные решения в сфере уголовного судопроизводства</li> </ul>					
<p><b>Знание:</b></p> <ul style="list-style-type: none"> <li>- основных понятий и институтов уголовно-процессуального права;</li> <li>- принципов уголовного судопроизводства;</li> <li>- особенностей доказательств и доказывания в уголовном процессе;</li> <li>- уголовно-процессуальное законодательства Российской Федерации;</li> <li>- порядка производства по уголовным делам;</li> <li>- особенностей предварительной проверки материалов;</li> <li>- поводов, основания и порядка возбуждения уголовных дел;</li> <li>- порядка расследования уголовных дел в форме дознания.</li> </ul> <p><b>Умение:</b></p> <ul style="list-style-type: none"> <li>- принимать процессуальные решения в сфере уголовного судопроизводства</li> </ul>	<p>ОК 10 – ОК 13, ПК 1.1. – ПК 1.4., ПК.1.7., ПК.1.11.</p>	<p><b>Тема 8.3 Производство о назначении меры уголовно-правового характера при освобождении от уголовной ответственности</b></p>	<p>1, 2, 3</p>	<p>- устный опрос - решение кейс-задач (юридических «казусов»)</p>	
<ul style="list-style-type: none"> <li>- основных понятий и институтов уголовно-процессуального права;</li> <li>- принципов уголовного судопроизводства;</li> <li>- особенностей доказательств и доказывания в уголовном процессе;</li> <li>- уголовно-процессуальное законодательства Российской Федерации;</li> <li>- порядка производства по уголовным делам;</li> <li>- особенностей предварительной проверки</li> </ul>	<p>ОК 10 – ОК 13, ПК 1.1. – ПК 1.4., ПК.1.7., ПК.1.11.</p>	<p><b>Тема 8.4 Особенности производства по уголовным делам в отношении отдельных категорий лиц</b></p>	<p>1, 2, 3</p>	<p>- устный опрос - решение кейс-задач (юридических «казусов»)</p>	

<p>материалов;</p> <p>- поводов, основания и порядка возбуждения уголовных дел;</p> <p>- порядка расследования уголовных дел в форме дознания.</p> <p><b>Умение:</b></p> <p>- принимать процессуальные решения в сфере уголовного судопроизводства</p>					
<p><b>Знание:</b></p> <p>- основных понятий и институтов уголовно-процессуального права;</p> <p>- принципов уголовного судопроизводства;</p> <p>- особенностей доказательств и доказывания в уголовном процессе;</p> <p>- уголовно-процессуальное законодательства Российской Федерации;</p> <p>- порядка производства по уголовным делам;</p> <p>- особенностей предварительной проверки материалов;</p> <p>- поводов, основания и порядка возбуждения уголовных дел;</p> <p>- порядка расследования уголовных дел в форме дознания.</p> <p><b>Умение:</b></p> <p>- принимать процессуальные решения в сфере уголовного судопроизводства</p>	<p>ОК 10 –</p> <p>ОК 13,</p> <p>ПК 1.1.</p> <p>– ПК 1.4.,</p> <p>ПК.1.7.,</p> <p>ПК.1.11.</p>	<p><b>Тема 9.1 Международное сотрудничество в сфере уголовного судопроизводства</b></p>	<p>1, 2, 3</p>	<p>- устный опрос</p> <p>- решение кейс-задач (юридических «казусов»)</p>	
<p><b>Промежуточная аттестация</b></p>					<p><b>экзамен</b></p>



# 1. Оценочные средства для текущего контроля

## 4.1. Тесты письменные

### Темы 1.1 – 1.3

**1. Инструкция по выполнению:** Тест включает 15 вопросов, для каждого из которых представлено несколько вариантов ответов. Вам необходимо внимательно прочитать вопрос, выбрать правильный с Вашей точки зрения ответ, в тестовой форме указать номер правильного ответа напротив номера соответствующего вопроса.  
Время выполнения – 30 минут.

### 2. Банк тестов

#### Вариант 1

**1. Уголовное судопроизводство не имеет своим назначением:**

- а) установление истины по делу
- б) изобличение невиновных
- в) защиту личности от незаконного и необоснованного обвинения
- г) быстрое и полное раскрытие преступлений

**2. Признаком стадии уголовного судопроизводства не является:**

- а) свои, характерные только для определенной стадии, принципы судопроизводства
- б) итоговый процессуальный акт, завершающий цикл процессуальных действий
- в) определенный круг участвующих в ней органов и лиц
- г) задачи, вытекающие из общих задач судопроизводства

**3. Досудебными стадиями являются:**

- а) возбуждение уголовного дела и предварительное расследование
- б) дознание и предварительное следствие
- в) возбуждение уголовного дела и назначение судебного разбирательства
- г) возбуждение уголовного дела и отказ в возбуждении уголовного дела

**4. В качестве самостоятельной стадии уголовного процесса выступает:**

- а) дознание
- б) производство в суде с участием присяжных заседателей
- в) судебное следствие
- г) исполнение приговора

**5. Исключительной стадией уголовного процесса является:**

- а) прокурорский надзор
- б) возбуждение уголовного дела
- в) надзорное производство
- г) предварительное расследование

**6. Не является стадией уголовного процесса:**

- а) надзорное производство

- б) постановление приговора
- в) возбуждение уголовного дела
- г) предварительное расследование

**7. Уголовный процесс в России является:**

- а) обвинительным
- б) состязательным
- в) смешанным
- г) публично-исковым

**8. Для состязательного уголовного процесса свойственно:**

- а) отсутствие процессуальных функций
- б) требование установления объективной истины
- в) использование присяги
- г) равноправие сторон

**9. Поединок как средство доказывания присущ следующему типу процесса:**

- а) обвинительным
- б) состязательным
- в) следственному
- г) розыскному

**10. Розыскной уголовный процесс характеризует:**

- а) презумпцию невиновности
- б) установление законом силы доказательств
- в) испытание водой, огнем, железом как средство доказывания
- г) независимое положение суда

**11. Принцип оценки доказательств по внутреннему убеждению присущ следующему типу уголовного процесса:**

- а) смешанному
- б) обвинительному
- в) состязательному
- г) инквизиционному

**12. Обвинительный уголовный процесс характеризуется:**

- а) оценкой доказательств по внутреннему убеждению
- б) появлением органов государственного обвинения
- в) применением пытки
- г) равноправием сторон

**13. Состязательный уголовный процесс характеризуется:**

- а) прокурорским надзором
- б) прекращением уголовного дела в связи с отказом прокурора от обвинения
- в) возбуждением уголовного судом в отношении подсудимого по новому обвинению
- г) возбуждением уголовного дела вне зависимости от желания потерпевшего

**14. К источникам уголовно-процессуального права не относится:**

- а) постановления Пленума Верховного Суда РФ о судебной практике по уголовным делам

- б) Конституция РФ
- в) Уголовно-процессуальный кодекс РФ
- г) международно-правовые нормативные акты

**15. Вопросы уголовно-процессуального права относятся к ведению:**

- а) только РФ
- б) только субъектов РФ
- в) совместному ведению РФ и субъектов РФ
- г) РФ, но отдельные вопросы РФ может делегировать субъектам РФ

**Вариант 2**

**1. Порядок уголовного судопроизводства на территории РФ устанавливается:**

- а) Конституцией РФ
- б) инструкциями Министерства юстиции России
- в) приказами Генерального прокурора РФ
- г) постановлениями Пленума Верховного Суда РФ

**2. Производство по уголовному делу на территории РФ ведется в соответствии:**

- а) с международными договорами РФ
- б) с УПК РФ
- в) с УПК РФ, если международным договором РФ не установлено иное
- г) с общепризнанными принципами и нормами международного права и международными договорами

**3. Производство по уголовному делу о преступлениях, совершенных иностранными гражданами на территории РФ, ведется в соответствии:**

- а) с международными договорами РФ
- б) с УПК РФ
- в) с УПК РФ, если международным договором РФ не установлено иное
- г) с уголовно-процессуальным законом того государства, гражданином которого является лицо, совершившее преступление на территории РФ

**4. Производство по уголовному делу ведется в соответствии с законом, действующим:**

- а) во время совершения преступления
- б) в момент возбуждения уголовного дела
- в) в момент поступления сообщения о преступлении в правоохранительные органы
- г) во время производства соответствующего процессуального действия или принятия процессуального решения

**5. Уголовно-процессуальный закон обратную силу:**

- а) имеет
- б) не имеет
- в) имеет, если этим улучшается положение подозреваемого (обвиняемого, подсудимого)
- г) не имеет, если этим улучшается положение подозреваемого (обвиняемого, подсудимого)

**6. Действие уголовного-процессуального закона России в пространстве определяется:**

- а) территорией РФ
- б) местом совершения преступления

- в) местом, где возбуждено уголовное дело
- г) местом нахождения обвиняемого

**7. Действие уголовного-процессуального закона России на лиц без гражданства:**

- а) распространяется
- б) не распространяется
- в) распространяется с их согласия
- г) распространяется, если они задержаны непосредственно при совершении преступления

**8. Нарушение уголовно-процессуального закона может повлечь:**

- а) только уголовную ответственность
- б) только административную ответственность
- в) административную и уголовную ответственность
- г) уголовную, административную, гражданско-правовую, дисциплинарную ответственность

**9. Процессуальная форма – это:**

- а) форма заполнения процессуальной документации
- б) порядок производства по уголовному делу в целом или отдельных процессуальных действий
- в) реквизиты процессуальных документов
- г) правила, имеющие форменный характер

**10. Правоприменительный акт, содержащий ответы на правовые вопросы, возникающие при производстве по уголовному делу, властные предписания о правовых действиях, - это:**

- а) протокол
- б) приговор
- в) вердикт
- г) решение

**11. Уголовно-процессуальный документ, удостоверяющий факт производства, содержание и результаты следственных и судебных действий, носит название:**

- а) протокол
- б) приговор
- в) вердикт
- г) решение

**12. Содержащиеся в нормах права правовые средства, обеспечивающие всем субъектам уголовно-процессуальной деятельности возможность выполнять обязанности и использовать права, - это:**

- а) уголовно-процессуальные гарантии
- б) уголовно-процессуальные свободы
- в) уголовно-процессуальные правоотношения
- г) уголовно-процессуальные нормы

**13. Решение по уголовному делу может быть выражено в форме:**

- а) акта
- б) протокола
- в) постановления
- г) указания

**14. Решение, вынесенное коллегиально судами первой, апелляционной, кассационной инстанций (за исключением приговора и кассационного определения), - это:**

- а) постановление
- б) определение
- в) протокол
- г) указание

**15. Не являются уголовно-процессуальными отношения между:**

- а) следователем и руководителем следственного органа
- б) судом и прокурором
- в) судом и свидетелем
- г) защитником и обвиняемым

### 3. Критерии оценки:

$K = (\text{количество верных ответов}) / (\text{общее количество ответов}) * 100$

Коэффициент	Количество верных ответов	Оценка
1-0,9	15 - 14	5 (отлично)
0,71-0,89	11 - 13	4 (хорошо)
0,6-0,7	8 - 10	3 (удовлетворительно)
0-0,69	0 - 7	2 (неудовлетворительно)

### Эталоны ответов

Вариант 1															
№ вопроса	1	2	3	4	5	6	7	8	9	10	11	12	13	14	15
ответ	б	г	а	г	в	б	в	г	а	в	а	в	б	а	а
Вариант 2															
№ вопроса	1	2	3	4	5	6	7	8	9	10	11	12	13	14	15
ответ	а	б	б	г	б	а	а	г	б	г	а	а	в	б	г

### Тема 1.4 Принципы уголовного судопроизводства

**1. Инструкция по выполнению:** Тест включает 10 вопросов, для каждого из которых представлено несколько вариантов ответов. Вам необходимо внимательно прочитать вопрос, выбрать правильный с Вашей точки зрения ответ, в тестовой форме указать номер правильного ответа напротив номера соответствующего вопроса.

Время выполнения – 20 минут.

### 2. Банк тестов

#### Вариант 1

**1. Принципом уголовного судопроизводства является:**

- а) диспозитивность
- б) гласность
- в) обеспечение подозреваемому и обвиняемому права на защиту

г) публичность

**2. Принципом уголовного процесса является:**

- А) осуществление правосудия только судом
- Б) тайна предварительного расследования
- В) открытость судебного разбирательства
- Г) публичность

**3. Презумпция невиновности включает в себя:**

- А) обвинительный приговор может быть основан на косвенных доказательствах
- Б) бремя доказывания алиби обвиняемого возлагается на сторону защиты
- В) сомнения в виновности обвиняемого трактуются в пользу обвиняемого
- Г) обвиняемый имеет право на защиту

**4. Уголовное судопроизводство ведется:**

- А) на русском языке – государственном языке РФ
- Б) на русском языке и языке, которым владеет обвиняемый
- В) на русском языке или языке большинства населения данной местности
- Г) на русском языке или языке республики в составе РФ, на территории которой проходит суд

**5. Принцип состязательности сторон означает:**

- А все равны перед законом и судом
- Б) стороны защиты и обвинения равноправны перед судом
- В) сомнения в виновности обвиняемого трактуются в пользу обвиняемого
- Г) обвинительный приговор не может быть основан на предположениях

**6. Принципы уголовного судопроизводства не характеризуются следующим признаком:**

- А) носят объективный характер
- Б) получают законодательное закрепление
- В) имеют общий и руководящий характер
- Г) их содержание определяется исходя из международных договоров

**7. Презумпция невиновности опровергается с момента:**

- А) предъявления лицу обвинения
- Б) вынесения обвинительного приговора суда
- В) оглашения обвинительного приговора суда
- Г) вступления обвинительного приговора суда в законную силу

**8. Принцип уважения чести и достоинства личности запрещает:**

- А) контроль и запись телефонных переговоров без судебного решения
- Б) насилие, пытки, жестокое обращение
- В) подвергать лицо задержанию без судебного решения на срок более 48 часов
- Г) проведение открытого судебного заседания

**9. Осмотр жилища производится:**

- А) только на основании судебного решения
- Б) только с согласия проживающих в нем лиц
- В) на основании судебного решения или с согласия проживающих в нем лиц
- Г) только на основании санкции прокурора

**10. Следствием принципа презумпции невиновности является:**

- А) обязанность доказывания своей невиновности возлагается на обвиняемого
- Б) недоказанная виновность означает доказанную невиновность
- В) обвиняемый по делам частного обвинения сам обязан доказывать свою невиновность
- Г) обвиняемый, содержащийся под стражей, может быть уволен с работы вследствие привлечения его к уголовной ответственности

**Вариант 2**

**1. Принцип свободы оценки доказательств означает:**

- А) сила доказательств определяется следователем в обвинительном заключении
- Б) сила доказательств устанавливается судом
- В) сила доказательств определяется судом в приговоре
- Г) никакие доказательства не имеют заранее установленной силы

**2. Принцип свободы оценки доказательств предполагает оценку доказательств по внутреннему убеждению:**

- А) судом, прокурором, следователем, дознавателем
- Б) всеми участниками процесса со стороны обвинения
- В) только судом
- Г) всеми участниками уголовного судопроизводства

**3. Подозреваемый (обвиняемый) вправе осуществить свою защиту:**

- А) лично или с помощью защитника
- Б) только с помощью защитника
- В) лично и (или) через законного представителя или с помощью защитника
- Г) через правозащитную организацию

**4. Подозреваемый (обвиняемый) вправе защищаться:**

- А) любыми способами и средствами
- Б) любыми способами и средствами, предусмотренными УПК РФ
- В) любыми способами и средствами, предоставленными следователем, дознавателем, прокурором
- Г) не запрещенными законом способами и средствами

**5. Принцип презумпции невиновности распространяется:**

- А) только на подозреваемого и обвиняемого
- Б) на всех участников уголовного процесса
- В) на подозреваемого, обвиняемого, потерпевшего
- Г) на подозреваемого, обвиняемого, потерпевшего, свидетеля

**6. Обязанность доказывания невиновности возлагается на обвиняемого:**

- А) по делам частного обвинения
- Б) при производстве дознания в сокращенной форме
- В) если обвиняемый имеет защитника
- Г) на обвиняемого ни при каких условиях не возлагается такая обязанность

**7. Ограничение права гражданина на тайну переписки, телефонных и иных переговоров допускается:**

- А) только с его согласия
- Б) на основании судебного решения
- В) на основании решения прокурора
- Г) на основании решения следователя

**8. Разумный срок уголовного судопроизводства включает в себя период:**

- А) с момента поступления в правоохранительный орган сообщения о преступлении до окончания исполнения приговора
- Б) с момента ВУД до вынесения приговора
- В) с момента начала осуществления уголовного преследования до момента прекращения уголовного преследования или вынесения обвинительного приговора
- Г) с момента начала осуществления уголовного преследования до момента прекращения уголовного преследования до вступления приговора в законную силу

**9. Положение о том, что подсудимый не может быть лишен права на рассмотрение его дела в том суде и тем судьей, к подсудности которого его дело отнесено законом, является выражением принципа:**

- А) осуществления правосудия только судом
- Б) состязательности сторон
- В) законности
- Г) свободы оценки доказательств

**10. Принцип законности не состоит:**

- А) только суд вправе признать лицо виновным в совершении преступления и назначить ему наказание
- Б) суд не вправе применять федеральный закон, противоречащий УПК РФ
- В) определения и постановления суда должны быть законными, обоснованными и мотивированными
- Г) нарушение норм УПК РФ судом в ходе уголовного судопроизводства влечет за собой признание недопустимыми доказательств, полученных таким путем

**3. Критерии оценки:**

$$K = (\text{количество верных ответов}) / (\text{общее количество ответов}) * 100$$

Коэффициент	Количество верных ответов	Оценка
1-0,9	10 - 9	5 (отлично)
0,71-0,89	7 - 8	4 (хорошо)
0,6-0,7	6	3 (удовлетворительно)
0-0,69	0 - 5	2 (неудовлетворительно)

**Эталоны ответов**

Вариант 1										
№ вопроса	1	2	3	4	5	6	7	8	9	10
ответ	в	а	в	г	б	г	г	б	в	б
Вариант 2										
№ вопроса	1	2	3	4	5	6	7	8	9	10



ответ	г	а	в	г	а	г	б	в	а	а
-------	---	---	---	---	---	---	---	---	---	---

## Раздел 2. Участники уголовного судопроизводства

**1. Инструкция по выполнению:** Тест включает 17 вопросов, для каждого из которых представлено несколько вариантов ответов. Вам необходимо внимательно прочитать вопрос, выбрать правильный с Вашей точки зрения ответ, в тестовой форме указать номер правильного ответа напротив номера соответствующего вопроса.  
Время выполнения – 34 минуты.

### 2. Банк тестов

#### Вариант 1

**1. Участниками уголовного судопроизводства являются:**

- а) любые лица, выполняющие определенные уголовно-процессуальные функции и наделенные уголовно-процессуальными правами и обязанностями
- б) только государственные органы и должностные лица
- в) только лица, имеющие в деле собственный интерес
- г) только правоохранительные органы

**2. К правомочиям суда не относится:**

- а) признание лица виновным в совершении преступления
- б) отмена решения следователя о прекращении уголовного дела
- в) применение к лицу принудительных мер медицинского характера
- г) избрание меры пресечения

**3. Отменить или изменить решение суда правомочен:**

- а) только Конституционный Суд РФ
- б) только Верховный Суд РФ
- в) только Генеральный прокурор РФ
- г) вышестоящий суд

**4. К участникам уголовного судопроизводства со стороны обвинения не относится:**

- а) потерпевший
- б) прокурор
- в) частный обвинитель
- г) свидетель, давший показания против обвиняемого

**5. Прокурор правомочен:**

- а) продлевать срок предварительного расследования
- б) изменять подсудность уголовного дела
- в) давать согласие на производство обыска
- г) передавать уголовное дело от одного органа предварительного расследования другому

**6. Поддержание прокурором государственного обвинения заключается в:**

- а) надзоре за законностью деятельности суда
- б) отстаивании позиции, занятой следствием (дознанием) на стадии предварительного расследования

- в) обосновании от имени государства выводов о виновности лица
- г) сборе доказательств вины подозреваемого

**7. Прокурор должен давать согласие на следующие действия:**

- а) на все случаи прекращения уголовного дела
- б) все решения дознавателя о производстве следственных действий, осуществление которых возможно с разрешения суда
- в) производство обыска
- г) применения всех мер пресечения

**8. Следователь обязан:**

- а) раскрыть преступление
- б) установить лицо, совершившее преступление
- в) установить доказательства, подтверждающие виновность лица и отягчающие его наказание
- г) осуществить в пределах, установленных законом, предварительное следствие, выявить все обстоятельства, подлежащие доказыванию и имеющие значение для дела

**9. Органами дознания не являются:**

- а) органы внутренних дел
- б) органы ФСБ России
- в) органы ФССП России
- г) капитаны морских судов, находящиеся в дальнем плавании

**10. Лицо может быть признано потерпевшим:**

- а) в любой момент предварительного расследования
- б) одновременно с возбуждением уголовного дела
- в) после установления лица, подлежащего привлечению в качестве обвиняемого
- г) после предъявления обвинения лицу, причинившему вред

**11. Потерпевший не обязан:**

- а) подвергаться освидетельствованию
- б) соблюдать порядок в зале суда
- в) знакомиться с материалами уголовного дела
- г) предъявлять образцы для сравнительного исследования

**12. Потерпевший вправе:**

- а) участвовать в судебных прениях
- б) уклоняться от явки по вызову в суд
- в) знакомиться с материалами уголовного дела
- г) предъявлять образцы для сравнительного исследования

**13. По уголовному делу о преступлениях, последствием которых стала смерть лица, права потерпевшего переходят:**

- а) к одному из близких родственников
- б) к супругу или родителям (по решению суда)
- в) к любому родственнику (по решению следователя)
- г) к прокурору

**14. Частный обвинитель – это:**

- а) лицо, подавшее заявление по уголовному делу мировому судье
- б) лицо, подавшее заявление по уголовному делу в суд по уголовному делу частного обвинения, производство по которому подсудно мировому суду, и поддерживающее обвинение в суде
- в) общественный обвинитель
- г) потерпевший, поддерживающий обвинение в суде

**15. Гражданский истец – это:**

- а) лицо, предъявляющее гражданский иск
- б) лицо, которому преступлением причинен вред
- в) лицо (физическое или юридическое), предъявляющее требование о возмещении имущественного вреда при наличии основания полагать, что вред причинен непосредственно преступлением
- г) лицо, предъявляющее требование о возмещении имущественного вреда

**16. Гражданский иск может быть предъявлен:**

- а) после возбуждения уголовного дела
- б) в любой момент производства по уголовному делу
- в) после привлечения лица в качестве обвиняемого
- г) после возбуждения уголовного дела и до окончания судебного следствия в суде первой инстанции

**17. Гражданский иск в защиту несовершеннолетнего может быть предъявлен:**

- а) его законным представителем
- б) прокурором
- в) правильные ответы а) и б)
- г) самим несовершеннолетним

**Вариант 2**

**1. Гражданский истец не вправе:**

- а) осуществлять розыскные меры
- б) предъявлять доказательства
- в) знать о принятых решениях, затрагивающих его интересы
- г) знакомиться с протоколом судебного заседания и подавать на него замечания

**2. Представителем потерпевшего – физического лица могут быть:**

- а) только адвокаты
- б) только близкие родственники
- в) только прокурор
- г) любые лица

**3. Участником уголовного судопроизводства со стороны защиты не является:**

- а) защитник
- б) обвиняемый
- в) адвокат
- г) гражданский истец

**4. Подозреваемым является лицо:**

- а) которое подозревается в совершении преступления
- б) в отношении которого возбуждено уголовное дело
- в) которому избрана мера пресечения в виде заключения под стражу
- г) все ответы верные

**5. Подозреваемый, задержанный по подозрению в совершении преступления, должен быть допрошен:**

- а) не позднее 24 часов с момента его фактического задержания
- б) не позднее 24 часов с момента вынесения постановления о возбуждении уголовного дела
- в) не позднее 24 часов с момента применения к нему меры пресечения
- г) не позднее 12 часов с момента его фактического задержания

**6. Подозреваемый обязан:**

- а) давать правдивые показания
- б) являться по вызову следователя
- в) давать показания
- г) подтверждать свои показания доказательствами

**7. Обвиняемый не обязан:**

- а) являться по вызову следователя
- б) подвергаться освидетельствованию
- в) давать показания
- г) не продолжать преступную деятельность

**8. Подсудимый – это:**

- а) лицо, находящееся на скамье подсудимых
- б) лицо, уголовное дело в отношении которого передано в суд на рассмотрение
- в) лицо, в отношении которого рассматривается уголовное дело в судебном заседании
- г) обвиняемый, по уголовному делу которого назначено судебное заседание

**9. Участие защитника в уголовном судопроизводстве обязательно, если подозреваемый (обвиняемый, подсудимый):**

- а) не достиг возраста 18-ти лет
- б) достиг возраста 70-ти лет
- в) достиг возраста 75 лет
- г) имеет несовершеннолетних детей

**10. Лицо, осуществляющее в установленном УПК РФ порядке защиту прав и интересов подозреваемых (обвиняемых) и оказывающее им юридическую помощь при производстве по уголовному делу – это:**

- а) адвокат
- б) защитник
- в) присяжный поверенный
- г) гражданский ответчик

**11. Отказаться от принятой на себя защиты адвокат:**

- а) вправе до передачи дела в суд
- б) вправе в любой момент производства по уголовному делу

- в) вправе в любой момент производства по уголовному делу при наличии уважительной причины
- г) не вправе

**12. Свидетелем становится лицо с момента:**

- а) когда оно стало очевидцем преступления
- б) вызова его на допрос в установленном порядке
- в) начала допроса
- г) его явки на допрос

**13. Свидетель не вправе:**

- а) являться на допрос с адвокатом
- б) отказаться от дачи показаний
- в) заявлять ходатайства
- г) давать показания на родном языке

**14. Свидетель обязан:**

- а) давать правдивые показания
- б) указывать источник своей осведомленности
- в) являться на допрос с адвокатом
- г) являться на допрос с переводчиком, если он не владеет языком судопроизводства

**15. Эксперт может быть привлечен к уголовной ответственности:**

- а) за разглашение данных предварительного расследования
- б) за дачу заведомо ложного заключения
- в) за отказ от дачи заключения
- г) все ответы верные

**16. Предыдущее участие в производстве по уголовному делу является основанием для отвода:**

- а) переводчика
- б) специалиста
- в) свидетеля
- г) судьи

**17. Поняты участвуют:**

- а) во всех следственных действиях обязательно
- б) во всех следственных действиях обязательно, за исключением допросов
- в) только в случаях, прямо предусмотренных законом
- г) только в случаях, прямо предусмотренных законом, а в остальных – по усмотрению следователя.

**3. Критерии оценки:**

$K = (\text{количество верных ответов}) / (\text{общее количество ответов}) * 100$

Коэффициент	Количество верных ответов	Оценка
1-0,9	17 - 15	5 (отлично)
0,71-0,89	12 - 14	4 (хорошо)

0,6-0,7	10 - 11	3 (удовлетворительно)
0-0,69	0 - 9	2 (неудовлетворительно)

### Эталоны ответов

Вариант 1																	
№ вопроса	1	2	3	4	5	6	7	8	9	10	11	12	13	14	15	16	17
ответ	а	б	г	г	г	б	б	г	г	а	в	в	а	б	в	г	в
Вариант 2																	
№ вопроса	1	2	3	4	5	6	7	8	9	10	11	12	13	14	15	16	17
ответ	а	г	г	г	а	б	в	г	а	б	г	б	б	а	г	г	г

## 4.2 Вопросы для опроса (устного)

**1. Описание:** на устный опрос отводится 15 – 20 минут. При опросе обучающийся может воспользоваться самостоятельно подготовленным конспектом по соответствующей теме (если подготовка конспекта входила в самостоятельную работу)

### 2. Вопросы для устного опроса:

#### Тема 1.1 Понятие, предмет, метод и система уголовно-процессуального права

Понятие уголовного процесса. Задачи и назначение уголовного процесса.

Система уголовно-процессуального права.

Система стадий российского уголовного процесса и их классификация.

Уголовно-процессуальные функции.

Уголовно-процессуальные правоотношения.

Основные понятия уголовного судопроизводства (ст. 5 УПК РФ): алиби, апелляционная инстанция, близкие лица, вердикт, государственный обвинитель, дознаватель, дознание, досудебное производство, жилище, задержание подозреваемого, заключение суда, законные представители, избрание меры пресечения, имущество, реабилитация, реплика, результаты ОРД, розыскные меры, свидетельский иммунитет, следователь, согласие, содержание под стражей, стороны, сторона обвинения, суд, судебная экспертиза, судебное заседание, суд первой инстанции, судебное решение, судья, уголовное преследование, участники уголовного судопроизводства, уголовный закон, частный обвинитель, досудебное соглашение о сотрудничестве.

Обвинительный процесс.

Состязательный процесс.

Инквизиционный процесс.

Смешанный процесс.

Понятие уголовного преследования.

Виды уголовного преследования.

Публичное обвинение. Частно-публичное обвинение. Частное обвинение.

Основания для прекращения уголовного преследования.

#### Тема 1.2 Источники уголовно-процессуального права

Понятие уголовно-процессуального закона и уголовно-процессуального законодательства.

История развития российского уголовно-процессуального законодательства.

Понятие и классификация источников уголовно-процессуального права.  
Нормы международного права и их роль в регулировании уголовного процесса.  
Действие уголовно-процессуального закона во времени.  
Действие уголовно-процессуального закона в пространстве.  
Действие уголовно-процессуального закона по кругу лиц.

### **Тема 1.3 Принципы уголовно-процессуального права**

Понятие и значение принципов уголовного судопроизводства.  
Классификация принципов уголовно-процессуального права.  
Принцип законности.  
Принцип осуществления правосудия только судом.  
Принцип независимости судей. Гарантии независимости судей.  
Принцип уважения чести и достоинства личности.  
Принцип неприкосновенности личности.  
Принцип охраны прав и свобод человека и гражданина.  
Принцип неприкосновенности жилища.  
Принцип охраны тайны переписки, телефонных и иных переговоров, почтовых, телеграфных и иных сообщений.  
Принцип презумпции невиновности. Виды презумпции в праве. Проявление принципа презумпции невиновности в уголовном судопроизводстве.  
Принцип состязательности сторон.  
Принцип обеспечения подозреваемому и обвиняемому права на защиту.  
Принцип свободы оценки доказательств.  
Принцип языка уголовного судопроизводства.  
Принцип права на обжалование процессуальных действий и решений.  
Разумный срок уголовного судопроизводства.

### **Тема 2.1 Понятие и классификация участников уголовного судопроизводства**

Понятие и классификации участников уголовного судопроизводства.  
Законодательная классификация участников уголовного судопроизводства.  
Суд как участник уголовного процесса.  
Исключительная компетенция суда.  
Состав суда.  
Подсудность в уголовно процессе: понятие и виды. Запрещение споров о подсудности.

### **Тема 2.2 Суд как участник уголовного судопроизводства. Полномочия и состав суда**

Понятие суда. Состав суда.  
Полномочия суда.  
Исключительная компетенция суда.  
Подсудность уголовных дел.  
Виды подсудности. Изменение подсудности.

### **Тема 2.3 Участники уголовного судопроизводства со стороны обвинения**

Правовой статус прокурора в уголовном процессе. Государственный обвинитель.  
Правовой статус следователя.  
Руководитель следственного органа: понятие и компетенция.  
Компетенция и виды органов дознания. начальник подразделения дознания. Начальник органа дознания. Дознаватель.

Правовой статус потерпевшего. Ответственность потерпевшего за заведомо ложный донос, отказ от дачи показаний, дачу ложных показаний.

Особенности правового статуса потерпевшего по делам частного обвинения (частный обвинитель).

Гражданский истец.

Представительство в уголовном процессе: понятие и виды. Представители потерпевшего, частного истца и частного обвинителя.

#### **Тема 2.4 Участники уголовного судопроизводства со стороны защиты**

Особенности правового статуса подозреваемого и обвиняемого.

Законные представители несовершеннолетнего подозреваемого и обвиняемого.

Защитник в уголовном процессе: понятие, правовой статус. Особенности участия защитника на стадии предварительного расследования. Обязательное участие защитника в уголовном процессе. Отказ от защитника.

Гражданский ответчик и его представитель.

#### **Тема 2.5 Иные участники уголовного судопроизводства**

Понятие и правовой статус свидетеля. Ответственность свидетеля за отказ от дачи показаний и за дачу заведомо ложных показаний. «Свидетельский иммунитет».

Права и обязанности эксперта в уголовном процессе. Виды экспертиз. Ответственность эксперта за дачу заведомо ложного заключения.

Специалист: понятие и правовой статус.

Переводчик. Ответственность переводчика за заведомо неправильный перевод.

Понятой. Обязательное участие понятого в проведении следственных действиях.

#### **Тема 2.6 Гражданский иск в уголовном процессе**

Особенности гражданского иска в уголовном процессе.

Права и обязанности гражданского истца.

Права и обязанности гражданского ответчика.

#### **Тема 2.7 Обстоятельства, исключающие участие в уголовном судопроизводстве**

Обстоятельства, исключающие участие в уголовном судопроизводстве. Отводы участников уголовного судопроизводства

#### **Тема 3.1 Понятие и виды доказательств**

Основные понятие доказательственного права.

Понятие и классификация доказательств. Прямые и косвенные. Личные и вещественные.

Первоначальные и производные.

Требования, предъявляемые к доказательствам.

Недопустимые доказательства.

Преюдиция.

Характеристика отдельных видов доказательств.

«Судьба» вещественных доказательств.

#### **Тема 3.2 Процесс доказывания в уголовном процессе**

Понятие и элементы процесса доказывания.

Собирание доказательств.

Проверка доказательств.

Оценка доказательств.



Процессуальное значение данных, полученных оперативно-розыскным путем.  
Предмет и пределы доказывания. Достаточность доказательств.  
Субъекты доказывания и обязанность (бремя) доказывания.

#### **Тема 4.1 Понятие и виды мер процессуального принуждения**

Понятие и признаки мер уголовно-процессуального принуждения.  
Классификация мер уголовно-процессуального принуждения.

#### **Тема 4.2 Задержание подозреваемого**

Основания задержания подозреваемого.  
Порядок задержания подозреваемого.  
Личный обыск задержания подозреваемого.  
Основания освобождения подозреваемого.  
Порядок содержания подозреваемых под стражей.

#### **Тема 4.3 Меры пресечения**

Понятие и виды мер пресечения.  
Основания для избрания меры пресечения.  
Избрание меры пресечения в отношении подозреваемого.  
Характеристика отдельных мер пресечения. Подписка о невыезде и надлежащем поведении.  
Личное поручительство. Наблюдение командования воинской части. Присмотр за несовершеннолетним подозреваемым и обвиняемым.  
Меры пресечения, избираемых судом.  
Залог.  
Домашний арест.  
Заключение под стражу. Срок содержания под стражей.  
Отмена и изменение меры пресечения.

#### **Тема 4.4 Иные меры уголовно-процессуального принуждения**

Понятие иных мер процессуального принуждения.  
Основания применения иных мер процессуального принуждения.  
Характеристик отдельных иных мер процессуального принуждения. Обязательство о явке.  
Привод. Временное отстранение от должности. Наложение ареста на имущество. Денежное взыскание.

#### **Тема 5.1 Ходатайства и жалобы в уголовном процессе**

Понятие ходатайств. Лица, имеющие право заявить ходатайство. Заявление ходатайства.  
Сроки рассмотрения ходатайства. Разрешение ходатайства.  
Обжалование действий и решений суда и должностных лиц, осуществляющих уголовное судопроизводство. Право обжалования. Порядок рассмотрения жалобы органами прокуратуры и следствия. Судебный порядок рассмотрения жалоб.  
Особенности рассмотрения отдельных категорий жалоб.

#### **Тема 5.2 Процессуальные сроки и издержки**

Процессуальные сроки: понятие, порядок исчисления. Классификация процессуальных сроков. Восстановление пропущенного срока.  
Процессуальные издержки и их взыскание.

#### **Тема 5.3 Реабилитация в уголовном процессе**

Понятие реабилитации в уголовном процессе.

Основания возникновения права на реабилитацию. Признание права на реабилитацию

Возмещение имущественного вреда. Возмещение морального вреда.

Восстановление иных прав реабилитированного.

Возмещение вреда юридическим лицам.

### **Тема 6.1 Возбуждение уголовного дела**

Поводы и основание для возбуждения уголовного дела. Заявление о преступлении. Явка с повинной. Рапорт об обнаружении признаков преступления.

Порядок рассмотрения заявления о преступлении. Решения, принимаемые по результатам рассмотрения сообщения о преступлении.

Процессуальный порядок возбуждения уголовного дела. Особенности возбуждения уголовных дел публичного, частного и частно-публичного обвинения.

Основания отказа в возбуждении уголовного дела.

### **Тема 6.2 Понятие и формы предварительного расследования. Общие условия предварительного расследования**

Понятие и формы предварительного расследования и их соотношение.

Общие условия предварительного расследования. Подследственность. Соединение и выделение уголовных дел.

### **Тема 6.3 Предварительное следствие**

Предварительное следствие. Срок предварительного следствия.

Изменение и дополнение обвинения.

### **Тема 6.4 Привлечение в качестве обвиняемого. Предъявление обвинения**

Привлечение лица в качестве обвиняемого. Порядок предъявления обвинения. Допрос обвиняемого

### **Тема 6.5 Понятие и система следственных действий**

Общие условия производства следственных действий.

Содержание отдельных следственных действий.

Осмотр. Освидетельствование. Следственный эксперимент.

Обыск. Выемка. Наложение ареста на почтово-телеграфные отправления. Контроль и запись переговоров. Получение информации о соединении между абонентами.

Опрос. Очная ставка. Опознание. Проверка показаний на месте.

### **Тема 6.6 Производство судебной экспертизы**

Производство судебной экспертизы. Комиссионная судебная экспертиза. Комплексная судебная

экспертиза.

### **Тема 6.7 Приостановление и возобновление предварительного следствия. Прекращение уголовного дела. Окончание предварительного следствия с обвинительным заключением**

Приостановление и возобновление уголовного дела. Розыск подозреваемого, обвиняемого.

Прекращение уголовного дела. Окончание предварительного следствия. Направление уголовного дела с обвинительным заключением прокурору. Обвинительное заключение.

Действия прокурора по поступившему обвинительному заключению.

### **Тема 6.8 Дознание и дознание в сокращенной форме**

Производство предварительного расследования в форме дознания. Порядок и сроки дознания. Уведомление о подозрении в совершении преступления. Обвинительный акт и решения прокурора по уголовному делу, поступившему с обвинительным актом.

Дознание в сокращенной форме. Основание и порядок производства дознания в сокращенной форме. Обстоятельства, исключающие производство дознания в сокращенной форме. Особенности доказывания. Окончание дознания в сокращенной форме. Обвинительное постановление и действия прокурора по нему. Особенности судебного производства по уголовному делу, дознание по которому проводилось в сокращенной форме.

### **Тема 7.1 Подготовка к судебному заседанию. Предварительное слушание**

Стадия подготовки к судебному заседанию.

Предварительное слушание: порядок и основания проведения.

### **Тема 7.2 Условия и порядок проведения судебного разбирательства**

Назначение судебного заседания. Вызовы в судебное заседание. Срок начала разбирательства в судебном заседании.

Общие условия судебного разбирательства.

Подготовительная часть судебного заседания.

Судебное следствие.

Прения сторон и последнее слово подсудимого.

### **Тема 7.3 Постановление приговора**

Понятие судебного приговора, его свойства, виды.

Составление приговора. Структура приговора: вводная, описательно-мотивировочная и резолютивные части приговора.

Особенности структуры оправдательного и обвинительного приговоров.

Порядок постановления приговора.

Провозглашение приговора.

### **Тема 7.4 Особые порядки судебного разбирательства**

Понятие и виды особых порядков в уголовном процессе.

Особый порядок принятия судебного решения при согласии обвиняемого с предъявленным ему обвинением. Основания применения особого порядка. Пределы обжалования приговора.

Особый порядок принятия судебного решения при заключении досудебного соглашения о сотрудничестве. Порядок заявления ходатайства о заключении досудебного соглашения о сотрудничестве. Порядок составления соглашения о сотрудничестве. Особенности предварительного следствия, судебного заседания и постановления приговора. Пересмотр приговора.

### **Тема 7.5 Особенности производства у мирового судьи**

Возбуждение уголовного дела частного обвинения.

Полномочия мирового судьи по уголовному делу частного обвинения. Полномочия мирового судьи по уголовному делу с обвинительным заключением.

Рассмотрение уголовного дела в судебном заседании.

Приговор мирового судьи. Обжалование приговора и постановления мирового судьи.

## **Тема 7.6 Особенности производства в суде с участием присяжных заседателей**

Порядок производства в суде с участием присяжных заседателей.

Особенности предварительного слушания.

Составление списка присяжных заседателей. Подготовительная часть судебного заседания. Формирование коллегии присяжных заседателей. Старшина присяжных заседателей. Права присяжных заседателей. Полномочия судьи и присяжных заседателей. Особенности судебного следствия.

Содержание вопросов присяжным заседателям. Порядок голосования присяжных заседателей. Вердикт присяжных заседателей. Обязательность вердикта присяжных заседателей.

Правовые последствия признания подсудимого заслуживающим снисхождения. Постановление приговора.

## **Тема 7.7 Производство в суде апелляционной инстанции**

Общая характеристика способов пересмотра приговоров и иных судебных решений. Пересмотр приговоров, не вступивших в законную силу, и пересмотр приговоров, вступивших в законную силу.

Апелляционный порядок пересмотра судебных решений по уголовным делам. Право апелляционного обжалования. Сроки апелляционного обжалования. Апелляционная жалоба, представление. Особенности судебного заседания в суде апелляционной инстанции.

Пределы прав суда апелляционной инстанции.

Основания отмены (изменения) судебного решения или постановления нового приговора в апелляционном порядке.

## **Тема 7.8 Исполнение приговора**

Исполнение приговора.

Вступление приговора в законную силу и обращение приговора к исполнению.

Производство по рассмотрению и разрешению вопросов, связанных с исполнением приговора.

## **Тема 7.9 Производство в суде кассационной инстанции**

Предмет судебного разбирательства в суде кассационной инстанции.

Кассационная жалоба и представление.

Сроки рассмотрения кассационной жалобы (представления).

Особенности судебного заседания суда кассационной инстанции.

Решение суда кассационной инстанции. Пределы прав суда кассационной инстанции.

## **Тема 7.10 Производство в суде надзорной инстанции**

Порядок подачи и содержание надзорных жалоб и представлений.

Сроки рассмотрения надзорных жалоб и представлений.

Полномочия Президиума Верховного Суда РФ при пересмотре судебных решений в порядке надзора.

Пределы прав Президиума Верховного Суда РФ при пересмотре судебных решений в порядке надзора.

## **Тема 7.11 Возобновление производства по уголовному делу ввиду новых или вновь открывшихся обстоятельств**

Основания возобновления производства по уголовному делу ввиду новых или вновь открывшихся обстоятельств. Сроки возобновления производства.

Производство по уголовному делу после отмены судебных решений.

### **Тема 8.1 Производство по уголовным делам в отношении несовершеннолетних**

Порядок производства по уголовным делам в отношении несовершеннолетних.

Обстоятельства, подлежащие установлению.

Выделение в отдельное производства уголовного дела в отношении несовершеннолетнего.

Задержание несовершеннолетнего подозреваемого.

Избрание меры пресечения в отношении несовершеннолетнего.

Особенности допроса несовершеннолетнего подозреваемого или обвиняемого.

Участие законного представителя в производстве по уголовным делам в отношении несовершеннолетних.

### **Тема 8.2 Производство о применении принудительных мер медицинского характера**

Основания для избрания принудительных мер медицинского характера.

Обстоятельства, подлежащие доказыванию.

Выделение в отдельное производство уголовного дела в отношении лица, которому будут назначены принудительные меры медицинского характера.

Обязательное участие защитника.

### **Тема 8.3 Производство о назначении меры уголовно-правового характера при освобождении от уголовной ответственности**

Порядок прекращения уголовного дела или уголовного преследования при освобождении от уголовной ответственности с назначением судебного штрафа.

Порядок обращения к исполнению решения суда о назначении судебного штрафа.

Последствия неуплаты судебного штрафа.

### **Тема 8.4 Особенности производства по уголовным делам в отношении отдельных категорий лиц**

Особенности производства по уголовным делам в отношении отдельных категорий лиц (имеющих неприкосновенность).

Категории лиц, в отношении которых применяется особый порядок производства по уголовному делу.

Особенности возбуждения уголовного дела.

Особенности задержания.

Особенности избрания меры пресечения.

Особенности производства обыска, выемки в отношении адвоката.

### **Тема 9.1 Международное сотрудничество в сфере уголовного судопроизводства**

Порядок взаимодействия российских судебных органов, органов предварительного расследования и прокуратуры с соответствующими органами и должностными лицами иностранных государств и международными организациями.

Выдача лиц для уголовного преследования или исполнения приговора.

### **3. Критерии оценки:**

Оценка «**отлично**»: - глубокое и прочное усвоение материала темы или раздела;

- полные, последовательные, грамотные, логически излагаемые аргументированные ответы;

- демонстрация обучающимся знаний в объеме пройденной программы и дополнительно рекомендованной литературы;

- воспроизведение учебного материала с требуемой степенью точности.

Оценка **«хорошо»**: - наличие несущественных ошибок, не достаточно аргументированные ответы на вопросы;

- демонстрация обучающимся знаний в объеме пройденной программы;

- четкое изложение учебного материала.

Оценка **«удовлетворительно»**: - наличие несущественных ошибок в ответе, отсутствие аргументации, но достаточно грамотное и логичное изложение;

- демонстрация обучающимся недостаточно полных знаний по пройденной программе, отсутствие аргументации;

- не структурированное, не грамотное и не логичное изложение учебного материала при ответе.

Оценка **«неудовлетворительно»**: - незнание материала темы или раздела;

- серьезные ошибки при ответе.

### **4.3 Кейс-задача (ситуационные задачи, юридические «казусы»)**

#### **Раздел 1. Понятие и источники уголовно-процессуального права**

**Задача 1.** В ходе рассмотрения Ленинским районным судом г. Астрахани уголовного дела по обвинению Куликова в совершении преступления, предусмотренного ст. 214 УК РФ, защитник адвокат Маркунин заявил ходатайство о направлении судом запроса о представлении характеристики по месту военной службы подсудимого, который был уволен в запас незадолго до совершения преступления. Также защитник просил суд произвести осмотр места происшествия – вагонного депо, в котором его подзащитный, увлекающийся граффити, разрисовал железнодорожный вагон. Защитник Маркунин утверждал, что Куликов не имел умысла на порчу имущества на общественном транспорте, так как вагон был явно списан и как транспорт не использовался, находился в тупике, рельсы к нему были разобраны. Суд отказал в удовлетворении ходатайства, так как защитник был обязан сам получить необходимые характеристики. Производство же следственных действий и собиание доказательств не являются полномочием суда, который только создает сторонам условия для исполнения процессуальных обязанностей. Суд также мотивировал свое постановление об отказе в удовлетворении ходатайства тем, что дознание по делу проведено в полном объеме и все необходимые доказательства, подтверждающие наличие преступления, собраны и представлены суду стороной обвинения. По мнению суда, сторона защиты никаких доказательств не представила, что указывает на намеренное затягивание рассмотрения уголовного дела судом.

*Оцените ситуацию. Примите решение.*

**Задача 2.** После публикации в газете «Московский комсомолец» статьи о вербовке студентов одного из высших учебных заведений г. Москвы для участия в незаконном вооруженном формировании следователь ГСУ СК России по г. Москве возбудил уголовное дело по признакам преступления, предусмотренного ч. 1 ст. 205.1 УК РФ. Следователь вызвал для дачи показаний в качестве свидетеля журналиста П.В. Гусевского, написавшего статью. Перед допросом журналист был предупрежден следователем об уголовной ответственности за отказ от дачи показаний и дачу заведомо ложных показаний, а также ознакомлен с содержанием ст. 56 УПК РФ. В ходе допроса следователь задал П.В. Гусевскому вопрос об источнике получения информации о фактах вербовки студентов. П.В. Гусевской сослался на предусмотренную ч. 2 ст. 41 Закона РФ «О средствах массовой информации» журналистскую тайну и отказался отвечать на этот вопрос следователя, так как условием предоставившего

данную информацию человека было неразглашение его имени. Следователь пояснил П.В. Гусевскому, что уголовно-процессуальным законом никаких свидетельских иммунитетов для журналистов не предусмотрено и потребовал ответа на вопрос под угрозой уголовной ответственности за отказ от дачи показаний.

*Оцените ситуацию. Примите решение.*

**Задача 3.** 5 марта 2013 г. возбуждено уголовное дело в отношении Устинова по подозрению в совершении преступления, предусмотренного ч. 1 ст. 161 УК РФ. 15 июля 2013 г. уголовное дело направлено проку- 17 Принципы уголовного процесса рором на рассмотрение Н-ского районного суда г. Нижнего Новгорода. Приговором от 27 декабря 2013 г. Устинов признан виновным в совершении преступления, предусмотренного ч. 1 ст. 161 УК РФ. Определением судебной коллегии по уголовным делам Нижегородского областного суда от 19 марта 2014 г. указанный приговор отменен, дело направлено на новое рассмотрение в тот же суд. В дальнейшем в отношении Устинова Н-ским районным судом г. Нижнего Новгорода вынесен приговор от 15 августа 2014 г., который определением судебной коллегии по уголовным делам Нижегородского областного суда от 29 сентября 2014 г. оставлен без изменения, апелляционные жалобы Устинова и его защитника – без удовлетворения. Постановлением Президиума Нижегородского областного суда от 12 апреля 2015 г. приговор районного суда и апелляционное определение судебной коллегии по уголовным делам областного суда отменены по кассационной жалобе осужденного Устинова, уголовное дело направлено на новое рассмотрение в Н-ский районный суд. В дальнейшем в отношении Устинова Н-ским районным судом дважды выносились приговоры о признании виновным в совершении преступления, предусмотренного ч. 1 ст. 161 УК РФ, которые оставались без изменения судом апелляционной инстанции, но отменялись постановлениями президиума областного суда по кассационным жалобам осужденного и его защитника. Приговором от 6 мая 2016 г. Устинов признан виновным в совершении преступления, предусмотренного ч. 1 ст. 330 УК РФ, от наказания за совершение указанного преступления освобожден ввиду истечения сроков давности уголовного преследования. Устинов подал жалобу на нарушение его права на рассмотрение уголовного дела в разумный срок.

*Оцените ситуацию. Примите решение.*

**Задача 4.** В Верховный Суд РФ поступила апелляционная жалоба осужденного приговором Верховного суда Н-ской Республики Г.М. Гирзаметова, признанного виновным в совершении преступления, предусмотренного ст. 277 УК РФ, с назначением наказания в виде 18 лет лишения свободы. В апелляционной жалобе осужденный выразил свое несогласие с постановленным в его отношении приговором, поскольку при рассмотрении уголовного дела был нарушен принцип независимости судей. Так, председатель Верховного суда Н-ской Республики в ходе рассмотрения дела получил обращение главы Республики с просьбой о привлечении его, Г.М. Гирзаметова, к строгой уголовной ответст- 18 Раздел II венности, так как совершенное им преступление «получило большой общественный резонанс, нарушило хрупкое межнациональное равновесие в Республике». Это обращение имеется в материалах уголовного дела и, конечно, повлияло на судей, вынесших столь строгий приговор.

*Оцените ситуацию. Примите решение.*

**Задача 5.** Судебной коллегией по уголовным делам Верховного суда Республики Дагестан при рассмотрении уголовного дела в апелляционном порядке установлено, что суд первой инстанции неправильно квалифицировал действия осужденного Петрова по п. «д» ч. 2 ст. 161 УК РФ. Исходя из материалов уголовного дела, действия осужденного должны быть квалифицированы по ч. 1 ст. 161 УК РФ. Кроме того, в судебном разбирательстве было

нарушено право осужденного на защиту, так как представлявший его защитник в ходе предварительного расследования оказывал юридическую помощь свидетелю обвинения по данному уголовному делу. В связи с этим судебная коллегия обвинительный приговор районного суда в отношении Петрова отменила и направила уголовное дело на новое рассмотрение, указав в апелляционном определении, что суд первой инстанции должен устранить допущенные процессуальные нарушения, в том числе нарушение права на защиту, правильно квалифицировать действия Петрова и назначить ему наказание в виде лишения свободы с отбыванием наказания в колонии общего режима. Председатель Верховного суда Республики Дагестан направил председателю районного суда указание о неукоснительном исполнении всех требований, изложенных в апелляционном определении, и об устранении при новом рассмотрении уголовного дела выявленных в ходе апелляционного рассмотрения нарушений уголовного и уголовно-процессуального законов.

*Оцените ситуацию. Примите решение.*

**Задача 6.** В производстве следователя СУ УВД по ЦАО ГУ МВД России по г. Москве находилось уголовное дело по обвинению И.Р. Махмедзянова и А.Т. Колобкова в совершении преступления, предусмотренного п. «а» ч. 3 ст. 158 УК РФ. Защитник А.Т. Колобкова заявил ходатайство о допросе в качестве свидетеля учащегося Московского колледжа водного транспорта Сергея, который может подтвердить факт нахождения его подзащитного в момент совершения преступления в другом месте 19 Принципы уголовного процесса (алиби). Фамилия учащегося и его место жительства защитнику неизвестны, но обвиняемый может подробно описать и опознать Сергея. Они с ним близко не знакомы, но регулярно рыбачили на одном из прудов в Воронцовском парке в г. Москве. Колобков и Сергей ловили рыбу недалеко друг от друга и в день совершения преступления. Следователь отказал в удовлетворении ходатайства, мотивировав свое решение тем, что с учетом принципа состязательности сторон данное ходатайство должно быть рассмотрено в судебных стадиях производства по делу. Следователь, являющийся представителем стороны обвинения, не обязан осуществлять собирание оправдывающих обвиняемого доказательств. Также следователь указал, что установление личности, места жительства и допрос неизвестного лица займут длительное время, что повлечет за собой необоснованное продление срока расследования столь очевидного одноэпизодного дела. Защитник перед заявлением ходатайства не предпринял никаких мер по установлению места жительства свидетеля, в том числе не обратился в администрацию учебного заведения. Заявление защиты о допросе свидетеля, место жительства которого неизвестно, указывает на попытку запутать следствие. Кроме того, собранными доказательствами полностью подтверждается вина А.Т. Колобкова в совершении преступления. Подробные, достоверные и изобличающие Колобкова показания дал не только потерпевший, но и другой обвиняемый – И.Р. Махмедзянов, не доверяя которому оснований у следствия не имеется.

*Оцените ситуацию. Примите решение.*

**Задача 7.** В ходе расследования уголовного дела следователь принял решение о производстве осмотра трехкомнатной квартиры, в которой проживала одна из свидетельниц защиты по уголовному делу Лисовская. Возражений против осмотра со стороны Лисовской, находившейся в квартире, не поступало, однако она просила не осматривать одну из комнат квартиры, так как в ней отдельно проживает ее совершеннолетняя дочь с мужем, которая будет категорически против того, чтобы заходили в ее комнату. Несмотря на это, следователь попросил вскрыть комнату и произвел осмотр квартиры целиком. В ходе осмотра у Лисовской были изъяты письма к ней, в том числе находившиеся в нераспечатанных почтовых конвертах, от подозреваемого по уголовному делу Быкова. Лисовская против изъятия этих писем



возражала, ссылаясь на тайну личной жизни и тайну переписки. Однако следователь письма изъял, произвел их осмотр и приобщил к уголовному делу. На просьбу 20 Раздел II Лисовской пригласить ей адвоката следователь ответил, что она является свидетелем по уголовному делу, а участие адвоката-защитника предусмотрено только для подозреваемого или обвиняемого. При осмотре были также изъяты другие личные письма, открытки, тетради с записями, блокноты, а также телефон Лисовской, содержащий СМС-переписку с Быковым. Лисовская обратилась с жалобой на действия следователя к руководителю следственного органа.

*Оцените ситуацию. Примите решение.*

**Задача 8.** В ходе судебного разбирательства подсудимый Белухин отказался от своих показаний, данных на предварительном следствии, в которых он признал вину, и заявил суду, что дал их под психологическим давлением со стороны следователя, который грозил «посадить его в тюрьму до конца жизни, где ему будет плохо». Серьезность и осуществимость этих угроз ему постоянно подтверждал и адвокат Колыванов, участвующий в качестве защитника в деле по назначению. Как указал в заявлении Белухин, Колыванов перед допросом предложил ему признать свою вину, поясняя, что дело очевидное, вина доказана, а по сложившейся судебной практике не признающему свою вину подсудимому обязательно будет назначено наказание в виде лишения свободы. Подсудимый также указал, что этот адвокат участвовал в следственных действиях, несмотря на то, что Белухин от защитника Колыванова отказался в устной форме, так как подозревал, что он «заодно со следователем». По имеющимся у Белухина сведениям, следователь и Колыванов являются ровесниками и выпускниками одного учебного заведения – Дальневосточного института МВД России, проживают на одной лестничной площадке и хорошо знакомы между собой.

*Оцените ситуацию. Примите решение.*

**Задача 9.** В ходе предварительного расследования уголовного дела по обвинению О.Р. Магомизаева в совершении преступления, предусмотренного ч. 3 ст. 158 УК РФ, при явке к следователю для предъявления обвинения обвиняемым заявлено ходатайство о предоставлении переводчика с русского на уйгурский язык, так как у него трудности с пониманием русского языка и особенно с пониманием юридических терминов. Уйгурский язык он знает с детства, разговаривает на нем в семье, с женой и детьми. Следователь ходатайство отклонил, указав, что О.Р. Магомизаев проживает на территории Ивановской области более года, официально трудоустроен. Кроме того, при допросе в качестве подозреваемого О.Р. Магомизаеву уже было разъяснено право давать показания и объяснения на родном языке или языке, которым он владеет, а также пользоваться помощью переводчика, однако он ходатайства о предоставлении переводчика не заявлял. Следователь также мотивировал отказ в удовлетворении ходатайства тем, что согласно свидетельству о рождении отец обвиняемого является аварцем, а мать лезгинкой. По сообщению Областной общественной организации «За мир и дружбу между народами» на территории Ивановской области отсутствуют зарегистрированные организации уйгуров. В действующей на территории области НКО «Гильдия переводчиков» переводчиков с уйгурского языка не имеется.

*Оцените ситуацию. Примите решение.*

**Задача 10.** Приговором Верхневилуйского районного суда Республики Саха (Якутия) А.К. Слепцов был оправдан в совершении преступления, предусмотренного ч. 2 ст. 159 УК РФ. Судопроизводство по ходатайству обвиняемого производилось на якутском языке. Потерпевший Р.Д. Петров подал апелляционную жалобу, в которой указал, что его права при производстве по делу были нарушены. Так, материалы уголовного дела были предоставлены

ему для ознакомления без перевода. В ходатайстве о переводе всего уголовного дела с якутского языка на русский язык следователем было отказано. С переводом на русский язык Петров получил только некоторые процессуальные документы. В судебном заседании потерпевший не понимал происходящее в зале, не имел возможности реагировать на выступления государственного обвинителя, стороны защиты, оперативно отвечать на вопросы суда. Также Петров заявил, что не считает вынесенный судом приговор законным, так как официальных переводов уголовного, уголовно-процессуального и других законов с русского языка на якутский язык не имеется, на якутском языке обучение юристов в высших учебных заведениях не осуществляется, что ставит под сомнение правильность перевода юридических терминов, а также соблюдение процедуры судопроизводства. Потерпевший также обратился к председателю Верховного суда Республики Саха (Якутия) с ходатайством о рассмотрении его апелляционной жалобы и дальнейшем осуществлении судопроизводства на русском языке с предварительным переводом всего уголовного дела с якутского языка на русский язык.

*Оцените ситуацию. Примите решение.*

**Задача 11.** В орган внутренних дел обратились супруги Мерзляковы, которые сообщили о краже кроликов из их личного подворного хозяйства. Через три дня Мерзляковы вновь обратились в полицию и попросили вернуть свое заявление, так как выяснили, что кражу совершил их несовершеннолетний сын Игорь, которого они не хотят привлекать к уголовной ответственности и которого очень любят. Однако следователь отказался возвращать им заявление, а напротив, вынес постановление о возбуждении уголовного дела в отношении несовершеннолетнего Игоря Мерзлякова.

*Оцените ситуацию. Примите решение.*

**Задача 12.** Дознавателем органа внутренних дел было возбуждено уголовное дело в отношении неоднократно судимого Баева по признакам преступлений, предусмотренных ч. 1 ст. 119 и ч. 1 ст. 116 УК РФ. Согласно показаниям супруги Баева Кирилловой, находясь в состоянии алкогольного опьянения, на почве давно сложившихся неприязненных отношений Баев нанес ей удар кулаком по лицу со словами: «Прибью, достала!». Угрозу убийством она восприняла реально и опасалась ее осуществления, так как муж был агрессивно настроен, физически намного сильнее и осуществлял активные действия с применением физической силы. Допрошенный Баев свою вину в совершении преступлений, предусмотренных ч. 1 ст. 116 и ч. 1 ст. 119 УК РФ, в отношении своей супруги не признал и показал, что в указанные день и время пришел домой в состоянии опьянения. Через час пришла супруга и стала его ругать и оскорблять. Он разозлился и замахнулся на нее кулаком, сказал: «Достала!». Так как был сильно пьян, подробности помнит плохо, но на самом деле никого убивать не хотел, а хотел припугнуть жену, чтобы от него отстали. В ходе предварительного расследования вина Баева в совершении преступления, предусмотренного ч. 1 ст. 119 УК РФ, не подтвердилась. Дознаватель вынес постановление о прекращении уголовного преследования Баева в связи с отсутствием события преступления. На следующий день дознавателю поступило ходатайство защитника Баева о прекращении уголовного дела, так как уголовное дело о преступлении, предусмотренном ч. 1 ст. 116 УК РФ, считается уголовным делом частного обвинения. Такие уголовные дела возбуждаются не иначе как по заявлению потерпевшего, и проведение по ним дознания законом не предусмотрено. В тот же день поступило ходатайство от потерпевшей Кирилловой с просьбой прекратить уголовное дело в отношении Баева, так как она с ним помирилась, супруг попросил прощения и загладил свою вину. Она не желает привлекать Баева к уголовной ответственности, а хочет продолжить с ним спокойную семейную жизнь. Дознаватель отказал в удовлетворении обоих ходатайств, так как возбужденное в порядке публичного обвинения уголовное дело прекращению по желанию сторон не подлежит.

Постановление дознавателя об отказе в удовлетворении ходатайства было обжаловано как защитником Баева, так и Кирилловой начальнику органа дознания.

*Оцените ситуацию. Примите решение.*

**Задача 13.** Сотрудниками полиции был задержан 14-летний Новоселов, который ночью проник в магазин и пытался похитить продукты питания. Установлено, что Новоселов сирота, определенного места жительства и источника дохода не имеет. Со слов несовершеннолетнего на кражу продуктов он решился в связи с отсутствием у него материальных средств на их приобретение. Уголовное дело с обвинительным заключением направлено в суд. По результатам рассмотрения в отношении Новоселова вынесен обвинительный приговор.

*Достигнута ли в рассмотренной ситуации цель уголовного процесса? Что следует понимать под целью уголовного процесса?*

**Задача 14.** В ходе судебного разбирательства по уголовному делу в отношении Гранаткина было установлено, что обыск в его квартире (по результатам которого у Гранаткина было изъято наркотическое средство героин массой 110 грамм) произведен с нарушением норм уголовнопроцессуального законодательства. Протокол обыска признан судом недопустимым доказательством, а в отношении Гранаткина вынесен оправдательный приговор.

*Достигнуты ли в данном случае цели уголовного судопроизводства?*

**Задача 15.** В отдел полиции поступило заявление от гр-на Рыбина о хищении у него мобильного телефона. Следователь Новиков возбудил по данному факту уголовное дело, произвел осмотр места происшествия, допросил в качестве потерпевшего Рыбина, а также направил в орган дознания поручение о проведении оперативно-розыскных мероприятий, направленных на установление лиц, совершивших кражу, а также обнаружение похищенного имущества. Других действий, направленных на установление личности преступника и местонахождения похищенного имущества, следователь не проводил. По истечении двух месяцев со дня возбуждения уголовного дела следователь вынес постановление о приостановлении расследования по п. 1 ч. 1 ст. 208 УПК РФ (в связи с неустановлением лица, подлежащего привлечению в качестве обвиняемого).

*Оцените соответствие действий следователя Новикова назначению уголовного судопроизводства.*

**Задача 16.** По факту разбоя в отношении Медведева было возбуждено уголовное дело по признакам состава преступления, предусмотренного ч. 2 ст. 162 УК РФ. В ходе проведения оперативно-розыскных мероприятий был задержан Симонов, он был допрошен следователем в качестве подозреваемого. Впоследствии уголовное преследование в отношении него было прекращено в связи с непричастностью к совершению данного преступления. По окончании срока расследования производство по уголовному делу было приостановлено.

*Укажите стадии уголовного процесса, через которые прошло уголовное дело. Дайте определение стадии уголовного процесса.*

**Задача 17.** Хохлова, проживающая в кв. 1 д. 1 по ул. Мира неоднократно видела неизвестных ей граждан, по внешним признакам похожим на лиц, употребляющих наркотические средства, которые в разное время суток приходили к Гаврилову, проживающему в кв. 3 того же дома и ранее неоднократно судимому. Заподозрив, что в квартире Гаврилова эти лица употребляют наркотические средства, Хохлова сообщила об этом в отдел полиции оперативному уполномоченному Васильеву. Проверив негласным путем поступившую информацию и убедившись, что Гаврилов действительно организовал в своей квартире притон для

употребления наркотических средств, сотрудник отдела полиции Васильев доложил об этом рапортом начальнику отдела Смирнову. По указанию Смирнова дознаватель Шишкин по данному факту возбудил уголовное дело по ч. 1 ст. 232 УК РФ. С целью получения доказательств, указывающих на организацию Гавриловым притона для употребления наркотических средств, Шишкин допросил Хохлову, жильца кв. 2 Мухина, на основании судебного решения произвел обыск в квартире Гаврилова.

*Укажите, какие из перечисленных отношений являются уголовно-процессуальными:*

— между Хохловой и оперативным уполномоченным Васильевым;

— между оперативным уполномоченным Васильевым и начальником отдела полиции Смирновым;

— между начальником отдела полиции Смирновым и дознавателем Шишкиным;

— между дознавателем Шишкиным и гр-ном Мухиным;

— между дознавателем Шишкиным и судьей районного суда при получении разрешения на производство обыска.

**Задача 18.** Кетов обвинялся органами предварительного расследования в совершении преступления, предусмотренного ч. 1 ст. 105 УК РФ. В ходе судебного разбирательства государственный обвинитель пришел к убеждению, что данные судебного следствия не подтверждают виновность Кетова в инкриминируемом деянии. В связи с этим прокурор отказался от обвинения Кетова. Однако судья не принял отказ прокурора, продолжил разбирательство уголовного дела и вынес в отношении подсудимого обвинительный приговор. *Оцените изложенную ситуацию с позиции осуществления прокурором и судом уголовно-процессуальных функций.*

**Задача 19.** В ходе расследования дела об организации преступного сообщества следователем был допрошен ряд свидетелей, показавших, что документы, имеющие значение для установления существенных обстоятельств уголовного дела, были переданы обвиняемым своему адвокату. Следователем было принято решение о производстве обыска в рабочем кабинете адвоката Сафронова, расположенном в офисном центре. Ознакомившись с постановлением о производстве обыска, адвокат Сафронов заявил, что оно незаконно, так как разрешение на производство обыска в помещении, занимаемом адвокатом, должен давать федеральный судья. Адвокат Сафронов указал на Определение Конституционного Суда РФ от 08.11.2005 № 439-О, в соответствии с которым «положения статей 7, 29 и 182 УПК Российской Федерации в их конституционно-правовом истолковании, вытекающем из сохраняющих 20 свою силу решений Конституционного Суда Российской Федерации, и в системном единстве с положениями п. 3 ст. 8 Федерального закона “Об адвокатской деятельности и адвокатуре в Российской Федерации” не предполагают возможность производства обыска в служебном помещении адвоката или адвокатского образования без принятия об этом специального судебного решения». Следователь возразил адвокату, указав, что согласно ч. 1 ст. 1 УПК РФ порядок уголовного судопроизводства на территории РФ устанавливается УПК РФ, который не содержит требования получения санкции суда на производство обыска в адвокатском офисе, соответственно содержание приведенного решения противоречит нормам УПК РФ. Адвокат Сафронов обжаловал в суд решение следователя о производстве обыска в своем кабинете.

*Примите решение по жалобе адвоката. Правомерны ли действия следователя? Объясните значение решений Конституционного Суда РФ в сфере уголовного судопроизводства.*

**Задача 20.** Гражданин Головин подал в районный отдел внутренних дел заявление о краже имущества из принадлежащей ему квартиры. В тот же день следователем был произведен осмотр места происшествия, допрошены в качестве свидетелей соседи Головина, он признан

потерпевшим. В течение трех месяцев Головина в районный ОВД не вызывали, о ходе расследования ему не сообщали. В Постановлении Пленума Верховного Суда Российской Федерации от 10 февраля 2009 г. № 1 «О практике рассмотрения судами жалоб в порядке статьи 125 Уголовно-процессуального кодекса Российской Федерации» говорится: «К затрудняющим доступ граждан к правосудию следует относить такие действия (бездействие) либо решения должностных лиц, ограничивающие права граждан на участие в досудебном производстве по уголовному делу, которые создают гражданину препятствие для дальнейшего обращения за судебной защитой нарушенного права. К ним относятся, например, отказ в признании лица потерпевшим, отказ в приеме сообщения о преступлении либо бездействие при проверке этих сообщений, постановление о приостановлении предварительного следствия и другие».

*Вправе ли Головин обратиться в суд с жалобой на бездействие сотрудников ОВД, учитывая разъяснения Пленума Верховного Суда РФ? Объясните значение разъяснений Пленума Верховного Суда Российской Федерации по вопросам судебной практики в сфере уголовного судопроизводства.*

**Задача 21.** Адвокат Михайлов, представляющий интересы обвиняемого Логинова, содержащегося под стражей, прибыл в следственный изолятор для встречи со своим подзащитным. На контрольно-пропускном пункте адвокат предъявил дежурному офицеру следственного изолятора удостоверение адвоката и ордер, подтверждающий его полномочия по оказанию юридической помощи Логинову. Дежурный офицер отказался пропустить адвоката Михайлова, предъявив ему приказ начальника следственного изолятора, в соответствии с которым допуск лиц на режимную территорию осуществляется только по предъявлению паспорта. Михайлов сослался на соответствующие нормы УПК РФ, регламентирующие участие защитника в деле, права обвиняемого и т.д., однако ответственный дежурный по следственному изолятору заявил, что в своей работе он руководствуется не нормами УПК РФ, а правовыми актами своего ведомства.

*Оцените создавшуюся ситуацию. Являются ли нормы УПК РФ обязательными для сотрудников следственного изолятора? Являются ли приказы начальника следственного изолятора источниками уголовно-процессуального права?*

**Задача 22.** При расследовании уголовного дела о разбое, совершенном организованной группой ранее судимых лиц, следователь получил от сотрудника оперативного подразделения сведения о месте нахождения тайника с оружием, добытые в ходе оперативно-розыскной деятельности путем использования специальных технических средств. Информация об организации оперативно-розыскных мероприятий, средствах, используемых при их проведении, составляет государственную тайну.

*Возможно ли использование информации, полученной при проведении оперативно-розыскных мероприятий, в уголовном процессе? Если да, то каким образом?*

**Задача 23.** Пассажирский круизный лайнер «Великий Новгород» под флагом Российской Федерации совершал рейс по маршруту Сочи — Барселона — Сочи. Когда лайнер находился в порту г. Варна (Болгария), матрос Толкунов (гражданин РФ) в ходе конфликта с боцманом Чичкиным (гражданином Украины) нанес последнему в кают-компании лайнера ножевое ранение, от которого Чичкин скончался в госпитале г. Варна.

*В соответствии с законодательством какого государства должно проводиться расследование данного преступления?*

**Задача 24.** В процессе полета по маршруту Москва — Стокгольм на борту лайнера «Боинг-747» авиакомпании «РусАЛ» гражданин Швеции Хольмквист, будучи в состоянии алкогольного опьянения, затеял драку с гражданином РФ Смирновым, в результате которой причинил последнему вред здоровью средней тяжести. Гражданин Хольмквист потребовал, чтобы расследование по данному факту проводилось полицией Швеции, так как он является гражданином данного государства и драка произошла при полете в воздушном пространстве Швеции.

*Компетентные органы какого государства должны проводить расследование в данном случае? Обоснованы ли требования гражданина Швеции?*

**Задача 25.** Сотрудниками полиции при проведении проверочной закупки в г. Москве вместе с гражданами РФ был задержан советник посла одного из африканских государств, у которого при себе были обнаружены два автоматических пистолета. При задержании им было оказано вооруженное сопротивление, в результате которого тяжело ранен один из сотрудников полиции. В тот же день по данному факту было возбуждено уголовное дело, советник посла задержан по подозрению в совершении преступления. Оцените действия сотрудников правоохранительных органов в соответствии с нормами УПК РФ. Задача 8. В отдел полиции поступило сообщение об обнаружении трупа с признаками насильственной смерти — открытой черепно-мозговой травмой. В ходе оперативно-розыскных мероприятий было установлено, что погибший является гражданином Китайской Народной Республики (КНР) и находился на территории РФ нелегально. В тот же день был задержан знакомый погибшего, также являющийся гражданином КНР. Очевидцы пояснили, что между указанными лицами произошла ссора, в ходе которой погибшему и была нанесена травма. Следователь отказался возбуждать уголовное дело, так как по его мнению, случившееся событие не причинило вреда интересам РФ или отдельным ее гражданам, должно быть квалифицировано по уголовному законодательству КНР и расследоваться компетентными органами этого государства.

*Оцените действия следователя. Как действует уголовно-процессуальное законодательство в отношении иностранных граждан?*

**Задача 26.** По приговору Самарского областного суда от 22 марта 2014 г. Аниськин осужден по ч. 3 ст. 30, п. «а», «б» ч. 5 ст. 290 УК РФ к штрафу в размере семидесятикратной суммы взятки (10 500 000 рублей) с лишением права занимать должности, связанные с осуществлением функций представителя государственной власти в правоохранительных органах Российской Федерации, на 3 года. На основании ст. 48 УК РФ Аниськин лишен специального звания «подполковник полиции». В апелляционной жалобе осужденный Аниськин указывал, что судом допущены существенные нарушения уголовно-процессуального закона, поскольку единственный свидетель Н., который дал показания о якобы его причастности к преступлению, в судебном заседании не был допрошен, на предварительном следствии очная ставка между ними 25 не была проведена, показания Н., данные на предварительном следствии, были оглашены с нарушением закона: педусмотренных ст. 281 УПК РФ оснований для оглашения показаний указанного свидетеля не имелось. Просил приговор отменить и дело прекратить.

*Примите решение по апелляционной жалобе Аниськина. Были ли нарушены принципы уголовного процесса при проведении предварительного расследования и на стадии судебного разбирательства? Ответ обоснуйте ссылками на нормы УПК РФ.*

**Задача 27.** Обвиняемый Жариков обратился в суд с жалобой на следователя Климова, который при проведении следственных действий обращался к нему на «ты» и не называл по имени-

отчеству, тем самым нарушая его конституционное право на уважение чести и достоинства личности.

*Подлежит ли рассмотрению эта жалоба? Подлежит ли она удовлетворению? В чем заключается принцип уважения чести и достоинства личности в соответствии с УПК РФ?*

**Задача 28.** Г. признан виновным в умышленном причинении тяжкого вреда здоровью Д. при превышении пределов необходимой обороны и осужден по ч. 1 ст. 114 УК РФ. В ходе судебного заседания в качестве доказательств обвинения государственным обвинителем были представлены явка с повинной Г. и показания свидетеля Б. на предварительном следствии, которые исследованы в судебном заседании, однако не приведены в приговоре и не оценены судом. После исследования доказательств обвинения суд не исследовал доказательства от стороны защиты и не предоставил подсудимому и его защитнику возможность воспользоваться правом представлять доказательства. Удовлетворив ранее ходатайство подсудимого и его защитника о допросе в качестве свидетеля следователя Е., суд в судебном заседании, не мотивируя свое решение, постановил закончить судебное следствие без допроса указанного лица.

*Какие нарушения допущены судом при рассмотрении уголовного дела? Были ли нарушены принципы уголовного процесса? Ответ обоснуйте ссылками на нормы УПК РФ.*

**Задача 29.** При производстве предварительного расследования следователь Маркин отказал обвиняемому Ларину и его защитнику в ознакомлении с протоколами следственных действий, проведенных с участием Ларина, а также с протоколами следственных действий, при производстве которых Ларин не мог присутствовать по уважительным причинам. Следователь Маркин разъяснил, что знакомиться с материалами уголовного дела обвиняемый и его защитник имеют право только после окончания предварительного расследования.

*Прав ли следователь Маркин? Какие принципы уголовного процесса нарушены?*

**Задача 30.** В Красноярский районный суд Самарской области поступило уголовное дело в отношении Назарова, обвиняющегося в совершении преступления, предусмотренного ч. 4 ст. 159 УК РФ. Уголовное дело было принято к производству судьей Сафоновой, имеющей стаж работы судьей 1 месяц. В целях контроля за деятельностью судьи при рассмотрении данного уголовного дела председатель Красноярского районного суда истребовал уголовное дело у судьи и после его изучения дал указания, на каких доказательствах она должна основывать обвинительный приговор по данному уголовному делу.

*Являются ли указания председателя суда обязательными для судьи Сафоновой? Были ли нарушены принципы уголовного процесса?*

**Задача 31.** Касаткин был задержан по подозрению в совершении преступления, предусмотренного ч. 1 ст. 105 УК РФ 1 января 2014 г. в 8.00. После составления следователем протокола задержания Касаткин был доставлен в изолятор временного содержания. 3 января 2014 г. в 8.00 следователь, в производстве которого находилось уголовное дело, вынес постановление о продлении срока задержания. 4 января 2014 г. в 15.00 следователь вынес постановление об избрании в отношении Касаткина меры пресечения в виде заключения под стражу.

*Какие принципы уголовного процесса нарушены? Ответ обоснуйте ссылками на нормы УПК РФ.*

**Задача 32.** По сообщению о причинении телесных повреждений Захарову выехала следственно-оперативная группа. Прибыв на место происшествия, следователь начал осмотр

квартиры, однако через 10 минут после начала осмотра брат Захарова, проживающий в квартире, заявил, что возражает против производства данного следственного действия, ссылаясь на неприкосновенность жилища. Каким образом должен поступить следователь? В чем заключается принцип неприкосновенности жилища?

**Задача 33.** В постановлении от 25 мая 2014 г. о прекращении уголовного дела следователь Романов указал, что виновность гр. Архипова в совершении преступления, предусмотренного ч. 1 ст. 112 УК РФ, 27 т.е. умышленное причинение средней тяжести вреда здоровью гр. Серовой, полностью доказана собранными по уголовному делу доказательствами, но учитывая обстоятельства, указанные в ст. 75 УК РФ, и руководствуясь ст. 28 УПК РФ, виновный может быть освобожден от уголовной ответственности. Архипов, не возражая против прекращения уголовного дела по этому основанию, тем не менее в жалобе на имя прокурора района просил отменить данное постановление, поскольку следователь признал его виновным в совершении преступления. По его мнению, это нарушает презумпцию невиновности, в соответствии с которой решение вопроса о виновности полностью отнесено к компетенции суда.

*Была ли нарушена презумпция невиновности в данном случае?*

**Задача 34.** В ходе производства обыска в квартире подозреваемого Латкина следователем была изъята вся почтовая корреспонденция. Защитником Латкина была подана жалоба о признании постановления о производстве обыска от 15 июня 2014 г. г. и изъятии почтовой корреспонденции в результате обыска незаконными. Защитник Латкина ссылаясь на то, что при изъятии корреспонденции были нарушены права Латкина на тайну переписки, которые могут быть ограничены только на основании решения суда.

*Примите решение по жалобе защитника, ссылаясь на нормы УПК РФ.*

**Задача 35.** При производстве предварительного расследования органами следствия признано, что обвиняемый Асадов, азербайджанец по национальности, недостаточно владеет русским языком, поэтому все следственные действия, ознакомление с материалами уголовного дела были проведены с участием переводчика. Утвердив обвинительное заключение, прокурор вручил Асадову обвинительное заключение на русском языке. Суд первой инстанции обеспечил Асадова переводчиком и рассмотрел уголовное дело по существу. В апелляционной жалобе Асадов просил пересмотреть приговор, в связи с тем что у него не было перевода обвинительного заключения на язык, которым он владеет.

*Какое решение должен принять суд апелляционной инстанции? Был ли нарушен принцип языка уголовного судопроизводства?*

**Задача 36.** Баровов обратился в суд с заявлением о присуждении компенсации за нарушение права на судопроизводство в разумный срок, указав, что 24 апреля 1998 г. было возбуждено уголовное дело № 62468 28 по признакам преступления, предусмотренного п. «а» ч. 3 ст. 286 УК РФ. По данному делу он признан потерпевшим. В качестве обвиняемых по делу были привлечены Петров и Сидоров, приговор в отношении указанных лиц постановлен Ленинским районным судом г. Иркутска лишь 30 апреля 2010 г. Приговором суда Петров и Сидоров были признаны виновными в совершении преступлений, предусмотренных п. «а», «б», «в» ч. 3 ст. 286 УК РФ, п. «а» ч. 3 ст. 111 УК РФ. При этом Петров и Сидоров от отбывания наказания, предусмотренного п. «а», «б», «в» ч. 3 ст. 286 УК РФ, освобождены судом по истечении сроков давности, а за преступление, предусмотренное п. «а» ч. 3 ст. 111 УК РФ, наказание назначено условно с испытательным сроком 4 года каждому. Кассационным определением судебной коллегии по уголовным делам Иркутского областного суда от 21 сентября 2010 г. приговор



оставлен без изменения. То есть срок предварительного следствия составил 50 месяцев 16 суток, а общий срок уголовного судопроизводства — 12 лет 4 месяца 21 день.

*Примите решение по заявлению Баровова.*

**Задача 37.** Потерпевший Панин обратился с жалобой в Железнодорожный суд г. Самары на незаконные действия следователя. После длительного бездействия (более месяца) и в результате нескольких напоминаний об обязательности рассмотрения жалобы суд вынес определение об отказе в принятии жалобы, поскольку УПК РФ предусматривает иной порядок обжалования.

*Оцените ситуацию с учетом норм УПК РФ. В каком порядке могут быть обжалованы незаконные действия следователя?*

**Задача 38.** Кировский районный суд г. Самары, рассмотрев потупившее уголовное дело в отношении гр-на Ягоды, направил его в Верховный Суд РФ для решения вопроса о передаче на рассмотрение в районный суд другой области. Свое решение судья мотивировал большим общественным значением дела, обусловленным его субъектным составом. Ягода является генеральным директором завода «Куйбышевмаштрест», мужем судьи Самарского областного суда. Потерпевшим по данному делу выступает Сибиряк — главный редактор газеты областного значения. Учитывая данные обстоятельства и прогнозируя возможное влияние, судья пришел к выводу, что дело не может быть объективно рассмотрено на территории Самарской области.

*Какое решение должен принять Верховный Суд РФ, исходя из принципов уголовного процесса?*

**Задача 39.** Ватютин был сбит автомобилем, скрывшимся с места происшествия. Потерпевший смог запомнить марку и регистрационный номер автомобиля, лицо водителя он не разглядел. Было установлено, что автомобиль зарегистрирован на имя гражданки Пешехоновой. Она заявила, что в день происшествия находилась дома, от дальнейших показаний отказалась. Было установлено, что машиной постоянно пользовался ее сын, который отсутствовал дома в момент совершения наезда на Ватютина и еще полдня после этого. Ссылаясь на данные обстоятельства, следователь привлек его в качестве обвиняемого, указав в постановлении также и то, что Пешехонов не выдвинул свою версию причастности кого-либо к наезду на Ватютина, не привел убедительных доказательств своей невиновности, отказался указать свое местонахождение в момент происшествия.

*Являются ли указанные следователем обстоятельства косвенным доказательством причастности Пешехонова к наезду на Ватютина? Каким принципом уголовного процесса следует руководствоваться при ответе на данный вопрос?*

**Задача 40.** Подсудимый Смирнов сделал письменное заявление о том, что отказывается от защитника по назначению Гаражного, так как свое последнее слово согласовал с адвокатом по соглашению Макаровым, не явившимся на судебное заседание. Против проведения судебного заседания в отсутствие последнего он не возражал. Суд удовлетворил требования Смирнова, приняв его отказ от защитника в порядке ст. 52 УПК РФ.

*Оцените законность принятия отказа от защитника судом. Был ли реализован принцип обеспечения обвиняемому права на защиту?*

**Задача 41.** Зиновьев и Литвинов, обвиняемые в совершении преступлений, предусмотренных п. «а» ч. 2 ст. 131, п. «а» ч. 2 ст. 132 УК РФ, в ходе следствия и при рассмотрении дела в суде первой инстанции отрицали применение физического насилия в отношении потерпевшей, как по эпизоду изнасилования, так и по эпизоду насильственных действий сексуального характера.

Адвокат подсудимого Зиновьева, выступая в прениях, предложил переквалифицировать действия его подзащитного на ч. 1 ст. 131, ч. 1 ст. 132 УК РФ и просил назначить ему наказание, не связанное с лишением свободы. Аналогичную позицию занял адвокат Литвинова.

*Оцените данную процессуальную ситуацию с позиции реализации принципов уголовного процесса.*

## **Раздел 2. Участники уголовного судопроизводства**

**Задача 1** Решением Щебекинского районного суда Белгородской области Кульпин был освобожден от уголовной ответственности за преступление, предусмотренное ч. 1 ст. 159 УК РФ, в связи с его деятельным раскаянием, и уголовное дело было прекращено. В апелляционном порядке оно не рассматривалось. На это решение районного суда прокурором области принесено кассационное представление. При рассмотрении дела Президиумом Белгородского областного суда в кассационном порядке судье Хорошиной был заявлен отвод на основании того, что брат Хорошиной, заместитель начальника полиции по оперативной работе, руководил оперативно-розыскными мероприятиями по обнаружению и пресечению преступления, являющегося предметом данного уголовного дела. Именно по материалам проведенных оперативно-розыскных мероприятий было возбуждено данное уголовное дело в отношении Кульпина. Судья Хорошина в объяснениях в связи с заявленным ей отводом заявила, что участие ее брата в выявлении и пресечении преступления не может рассматриваться как обстоятельство, свидетельствующее о ее заинтересованности в исходе дела или влияющее на ее объективность при рассмотрении дела. Брат после возбуждения уголовного дела никаких оперативных мероприятий в связи с данным делом не проводил. К тому же в суде не проверяются и не оцениваются данные оперативно-розыскной деятельности. *Оцените ситуацию. Примите решение.*

**Задача 2** Судья Кемеровского областного суда принял к производству уголовное дело по обвинению Русакова по п. «в» ч. 3 ст. 126, ч. 4 ст. 111, ст. 119 и ст. 115 УК РФ и Бикеева по ст. 115 УК РФ и назначил судебное заседание. По результатам рассмотрения дела по существу в совещательной комнате судья постановил приговор лишь в отношении Русакова по ст. 111 и 119 УК РФ. Одновременно постановлением судьи уголовное дело в отношении Русакова и Бикеева в части их обвинения по ст. 115 УК РФ было выделено в отдельное производство и направлено для рассмотрения по подсудности мировому судье. *Оцените ситуацию. Примите решение.*

**Задача 3** Гайфутдинову было предъявлено обвинение в совершении преступления, предусмотренного ч. 3 ст. 131 УК РФ. По данному уголовному делу судьей районного суда Петровым, рассмотревшим дело в судебном заседании единолично, был постановлен обвинительный приговор. Этот приговор по апелляционной жалобе был отменен судебной коллегией по уголовным делам областного суда, и дело было возвращено прокурору в связи с существенными нарушениями уголовно-процессуального закона. В постановлении суда указывалось на необходимость разъяснить обвиняемому права, предусмотренные ч. 5 ст. 217 УПК РФ. При новом рассмотрении дела районным судом оно было рассмотрено коллегиально в составе председательствующего Сомова и судей Петрова и Салазкиной. Этот приговор также был отменен апелляционной инстанцией, и дело было возвращено на новое судебное разбирательство в тот же суд в ином составе судей. При новом рассмотрении дело слушалось судьями Ивановой, Веретенниковым и Салазкиной. Других судей на момент рассмотрения дела в суде не значилось, кроме судьи Кравцовой, находившейся в тот момент в декретном отпуске, и судьи Комова, который пребывал в очередном отпуске.

*Оцените ситуацию. Примите решение.*

**Задача 4** Следователь следственного отдела ОМВД России по району Раменки г. Москвы с согласия заместителя Никулинского межрайонного прокурора вынес постановление о возбуждении перед судом ходатайства об избрании подозреваемым Тищенко и Нагиеву меры пресечения в виде заключения под стражу. 9 августа 2015 г. судья Никулинского районного суда отказал в удовлетворении ходатайства, мотивируя свое решение неявкой подозреваемых в судебное заседание при рассмотрении данного вопроса и отсутствием обстоятельств, обосновывающих необходимость заключения их под стражу. В отношении Тищенко и Нагиева была избрана мера пресечения в виде подписки о невыезде. 12 августа 2015 г. следователь вынес постановление о привлечении Тищенко и Нагиева в качестве обвиняемых в совершении разбойного нападения по предварительному сговору на Гаврилюк с незаконным проникновением в ее жилище, с применением к ней насилия, опасного для жизни и здоровья, т.е. в совершении преступления, предусмотренного п. «а», «в» ч. 2 ст. 162 УК РФ. 15 августа 2015 г. следователь повторно вынес постановление о возбуждении перед судом ходатайства об избрании Тищенко и Нагиеву меры пресечения в виде заключения под стражу. На момент рассмотрения судом ходатайства обвиняемые находились в городской клинической больнице. По заключению врачей, с ними возможно было проведение следственных действий, но в условиях стационара, поскольку им противопоказана транспортировка (оба обвиняемых имели переломы нижних конечностей, были прооперированы). Прокурор просил рассмотреть ходатайство в выездном судебном заседании с участием обвиняемых. Суд отказал в рассмотрении дела в выездном судебном заседании и принял решение в отсутствие обвиняемых. Судья, отказывая в удовлетворении ходатайства об избрании меры пресечения в виде заключения под стражу, мотивировал решение указанием на отсутствие данных, свидетельствующих о нарушении обвиняемыми подписки о невыезде, а также непредставлением стороной обвинения новых данных, обосновывающих избрание меры пресечения. На решение суда прокурором было подано апелляционное представление, в котором в качестве главного довода указывалось на то, что суд отказал в применении меры пресечения, сославшись на недоставление обвиняемых в суд. По мнению прокурора, изложенному в жалобе, отказ суда рассмотреть ходатайство в выездном судебном заседании помешал суду принять обоснованное решение, между тем ходатайство об избрании меры пресечения в виде заключения под стражу обосновывалось тем, что обвиняемые совершили особо тяжкое преступление, травмы получили при попытке скрыться с места происшествия.

*Оцените ситуацию. Примите решение.*

**Задача 5.** Расследуя дело по обвинению Бучкина в совершении кражи имущества из квартиры, следователь произвел осмотр места происшествия, в ходе которого был обнаружен и изъят след обуви. Затем в личной беседе следователь попросил оперуполномоченного Сидорова произвести осмотр в квартире Бучкина. В ходе осмотра Сидоров обнаружил и изъяс принадлежавшие Бучкину ботинки. Экспертиза показала, что след обуви, изъятый с места происшествия, оставлен ботинком, принадлежащим Бучкину.

Правомерны ли действия Сидорова?

*Каким документом должны удостоверяться полномочия Сидорова на производство следственных действий?*

**Задача 6.** Председатель Увельского районного суда Челябинской области, являясь единственным судьей данного района, рассмотрел уголовное дело по обвинению Усольцева и вынес обвинительный приговор. По апелляционной жалобе осужденного приговор был отменен, дело направлено на новое рассмотрение в тот же суд. Вправе ли этот же судья

повторно рассмотреть данное дело в суде первой инстанции? **Задача 3.** Постановлением судьи Кировского районного суда г. Самары помощнику прокурора Кировского района г. Самары Иванову было отказано в допуске в судебное заседание по уголовному делу в отношении Дмитриева для участия в качестве государственного обвинителя, как не наделенному соответствующими полномочиями. В обоснование своей позиции судья указал, что обвинение в суде может поддерживать лишь прокурор, но не его помощник.

*Законно ли постановление судьи? Как уголовно-процессуальный закон трактует понятие «прокурор»?*

**Задача 7.** Следователь Зинченко, расследуя уголовное дело по обвинению Павловского в совершении убийства с особой жестокостью, вы- 33 нес постановление о производстве в отношении обвиняемого судебно-психологической экспертизы на предмет установления у Павловского такого свойства личности, как особая жестокость. До получения заключения экспертизы следователь производство по уголовному делу приостановил. Руководитель следственного органа отменил постановление следователя о назначении экспертизы и приостановлении производства по уголовному делу, мотивируя свое решение тем, что проведение экспертизы в данном случае необязательно и лишь затягивает предварительное следствие.

*Законно ли принятое руководителем следственного органа решение? Как должен поступить следователь в случае несогласия с позицией руководителя следственного органа?*

**Задача 8.** Мосий и Николаев обвинялись в соучастии в совершении грабежа. Дело находится в производстве у следователя Семакина. Защиту Мосия осуществляет адвокат Смирнов, защиту Николаева — адвокат Петрыкина. В ходе расследования выяснилось, что интересы обвиняемых находятся в противоречии, поскольку в своих показаниях каждый из них пытался приписать другому основную роль в совершении преступления. В этой ситуации защитнику обвиняемого Мосия стало известно, что адвокат Петрыкина — двоюродная сестра следователя Семакина. Как следует поступить адвокату Смирнову? Кому должен быть заявлен отвод в этой ситуации — следователю Семакину или адвокату Петрыкиной?

**Задача 9.** Подсудимый Бахмутский в начале судебного заседания заявил ходатайство о назначении ему защитника. По назначению суда защищать интересы Бахмутского в судебное заседание явилась адвокат Постникова. Однако в суде не выяснялось, желал ли подсудимый, чтобы его интересы осуществлял данный адвокат. В ходе судебного разбирательства Бахмутский от услуг адвоката Постниковой отказался. В связи с отказом подсудимого от услуг адвоката Постниковой в процесс вступил адвокат Ильин. Но суд не установил, ознакомился ли этот адвокат с протоколом судебного заседания. Затем Бахмутский заявил отказ и от защитника Ильина. Суд отказал в удовлетворении данного ходатайства и в течение месяца продолжал судебное разбирательство с участием адвоката Ильина. Через месяц ходатайство Бахмутского об отказе от защитника было удовлетворено, и в дело вступил по соглашению адвокат Дмитриев.

*Нарушены ли в данном случае права участников судебного разбирательства? Каковы правовые последствия допущенных нарушений? Каково процессуальное значение отказа от защитника?*

**Задача 10.** Адвокат Мухин стал свидетелем грабежа, совершенного в отношении его знакомого Суворова, когда они вместе шли по улице. Суворов попросил Мухина об оказании ему юридической помощи как потерпевшему в уголовном деле. Между Суворовым и Мухиным было заключено соглашение. Однако, когда Мухин явился к следователю, в

производстве которого находилось данное уголовное дело, следователь отказал Мухину в допуске к участию в деле, мотивируя свое решение тем, что Мухин должен быть допрошен в качестве свидетеля по данному делу.

*Можно ли допросить адвоката Мухина в качестве свидетеля по делу Суворова? Вправе ли Мухин быть представителем потерпевшего Суворова по данному делу?*

### **Раздел 3. Доказательства и доказывание в уголовном процессе**

**Задача 1.** На лекции по с/к «Судебная медицина» между двумя студентами 8 ряда завязалась драка. В ходе драки студенту Зубрилову был причинен вред здоровью средней тяжести студентом Очкастовым. Следователь отказал в удовлетворении ходатайства Очкастова о допросе двух студентов, сидевших на 10 ряду и видевших, что Зубрилов начал драку, сославшись на то, что следствие располагает показаниями 12 студентов, сидевших на 1 и 9 ряду, указавших, что драку инициировал Очкастов. Обоснован ли данный отказ следователя. Скольких очевидцев должен допросить следователь, если известно, что на лекции присутствовало 64 человека? *Каким правовым институтом необходимо руководствоваться при принятии данного решения? Каким критерием должен руководствоваться следователь при определении круга лиц, подлежащих допросу. Может ли, в частности, следователь в качестве свидетелей приглашать исключительно близких друзей обвиняемого и потерпевшего, либо старост групп, находившихся в аудитории, либо только незамужних девушек на данном потоке.*

**Задача 2.** В ходе допроса свидетель Миловидова заявила, что следователь не вправе задавать вопросы о ее личных взаимоотношениях с ее сослуживцем Вальдемаровым, обвиняющимся в совершении преступления, предусмотренного ч. 2 ст. 162 УК РФ (разбой, совершенный группой лиц по предварительному сговору) и о его взаимоотношениях с другими коллегами по работе. Она заявила, что отказывается отвечать на подобные вопросы, поскольку Вальдемаров обвиняется в преступлении, совершенном в публичном месте (на улице), следовательно, вопросы следователя не имеют никакого отношения к делу. *Соответствует ли закону позиция свидетеля Миловидовой.*

**Задача 3.** Органами предварительного расследования Колесов был обвинен в незаконном приобретении, хранении, перевозке наркотических средств без цели сбыта в крупном размере, т.е. преступлении, предусмотренном ч. 2 ст. 228 УК РФ. Согласно обвинительному заключению, Колесов при неустановленных следствием обстоятельствах в неустановленном точно месте в районе Самарской площади в неустановленное время и у неустановленного лица приобрел без цели сбыта для собственного употребления наркотическое средство — кустарно приготовленный препарат из эфедрина общим объемом не менее 14 мл, которое хранил при себе 38 в карманах одежды, носил и перевозил в принадлежащей ему автомашине «Волга — ГАЗ 29» гос. № К954ОТ. Примерно в 20 часов 40 минут 22 июня 2014 г. он в состоянии одурманивания был задержан на ул. Масленникова для проверки документов сотрудниками полиции и доставлен в Октябрьское СУ, где в присутствии понятых у него из правого кармана брюк был изъят флакон с жидкостью розового цвета, в котором находилось наркотическое средство — кустарно приготовленный препарат из эфедрина объемом 11 мл. *Была ли достигнута цель доказывания органами, осуществлявшими предварительное расследование? Нужно ли устанавливать все признаки расследуемого события? Каков характер истины, устанавливаемой в уголовном процессе?*

**Задача 4.** Добровольцев обвинялся в незаконном приобретении и хранении огнестрельного оружия — пистолета (ст. 222 УК РФ). В ходе судебного разбирательства подсудимый Добровольцев заявил, что приобретенный и хранившийся у него пистолет он сдал работникам полиции добровольно, как только узнал, что из этого пистолета предположительно был убит человек. В подтверждение своих слов он сослался на протокол обыска в его доме, в котором был отражен факт и процедура изъятия пистолета, находившегося в его доме. Однако прокурор заявил ходатайство о признании протокола обыска в квартире Добровольцева недопустимым доказательством, указывая на грубое нарушение, допущенное следователем, а именно: в качестве понятого при этом обыске участвовал сам Добровольцев. Защитник Добровольцева возразил против удовлетворения ходатайства, указав на то, что данный протокол свидетельствует о невиновности подзащитного а также на то, что указанное нарушение допущено стороной обвинения, за ошибки которого защита отвечать не должна. *Какое решение должен принять суд в данной ситуации?*

**Задача 5.** Адвокат Суркова в ходе предварительного расследования осуществляла защиту Невинного, обвинявшегося в совершении преступления, предусмотренного ч. 1 ст. 105 УК РФ. На первом же свидании с адвокатом Невинный сказал, что преступления не совершал, но будет признавать свою вину, поскольку в противном случае оперативные работники угрожали привлечь к уголовной ответственности его сожительницу за совершение другого преступления. В ходе судебного разбирательства Невинный заявил о своей непричастности к совершению преступления. Совместно с адвокатом Семеновой, с которой Невинный 39 заключил соглашение на представление его интересов в суде, он заявил ходатайство о допросе в качестве свидетеля адвоката Сурковой. Суд данное ходатайство удовлетворил, и Суркова на допросе рассказала о содержании бесед с подзащитным. Дайте оценку допустимости показаний адвоката Сурковой. *Вправе ли она давать показания в качестве свидетеля?*

**Задача 6.** Студент 2 курса дневного отделения представил на кафедру уголовного процесса и криминалистики отчет по летней ознакомительной практике, в котором среди прочей проделанной работы было указано следующее:

- 1) 5 июля 2014 г. проводил допрос свидетеля Лукашиной Ю.Д. по делу Федорова, обвиняющегося в совершении преступления, предусмотренного ч. 1 ст. 167 УК РФ;
- 2) 10 июля 2014 г. участвовал в качестве понятого при производстве обыска в квартире Новиковой Ю.В.

*Оцените с точки зрения положений уголовно-процессуального закона работу, проделанную студентом.*

**Задача 7.** Крайнов, выйдя в 22.00 на балкон своего дома покурить, увидел, как на балкон соседней девятиэтажки с крыши на альпинистском снаряжении спускаются 2 человека. Решив, что это хозяева квартиры, потерявшие ключи, он взял домашнюю видеокамеру и начал снимать, надеясь на интересные кадры, чтобы отправить пленку в телепрограмму «Очевидец». Через два дня он случайно узнал, что в соседнем доме на девятом этаже произошло ограбление квартиры. Поняв, что в действительности произошло, Крайнов принес видеокассету следователю. Будет ли являться видеокассета, отснятая Крайновым, доказательством по делу. *Если да, то какие процессуальные действия необходимо для этого произвести? К какому виду доказательств его следует отнести?*

**Задача 8.** К следователю Завалову, расследующему дело об убийстве гр-на Сердюкова, пришел 15-летний П. Морозов, который сказал, что в день убийства фотографировал ребят во дворе и на одном из снимков на заднем плане виден человек, вылезавший из окна квартиры,

расположенной на первом этаже, в которой жил Сердюков. Данное окно было также отснято следователем на фотоаппарат в ходе производства осмотра места происшествия, в деле имеются фотографии, приложенные к протоколу осмотра. *Являются ли полученные фотографии доказательствами по делу? Если да, то к какому виду они относятся.*

**Задача 9.** Потерпевший Краснов на допросе показал, что телесные повреждения ему были причинены невысоким мужчиной, брюнетом, крепкого телосложения, одетым в черную фуфайку, лицо которого было закрыто козырьком кепки. Он указал, что этот мужчина окликнул его, и его голос показался Крайнову знакомым, поэтому он и впустил его в свой гараж. Впоследствии в больнице Краснов от причиненных ему телесных повреждений скончался. Допрошенные лечащий врач Айбольтов и медсестра Сиделкина показали, что перед смертью Краснов сказал: «Я вспомнил голос. Это был Петухов». *Классифицируйте полученные по делу показания.*

**Задача 10.** Придумайте фабулу уголовного дела, в котором:

1. Пистолет «Макаров» будет выступать:

- а) прямым доказательством;
- б) косвенным доказательством.

2. Паспорт на имя Иванова будет являться:

- а) вещественным доказательством;
- б) иным документом.

3. Автомобиль, принадлежащий обвиняемому, будет являться вещественным доказательством.

**Задача 11.** По делу Калашникова, обвинявшегося в незаконном приобретении и хранении огнестрельного оружия и боеприпасов (ч. 1 ст. 222 УК РФ), был проведен обыск в служебном кабинете, в ходе которого были изъяты граната и два металлических устройства в виде авторучек. Найденные предметы были осмотрены, приобщены к материалам дела и направлены на баллистическую и взрывотехническую экспертизы. По ходатайству защиты суд установил, что обыск в кабинете Калашникова был проведен с нарушением уголовно-процессуального закона, признал протокол обыска недопустимым доказательством и исключил его из разбирательства дела. Решите вопрос о юридической силе вещественных доказательств, полученных в ходе этого обыска — гранаты и двух металлических предметов, признанных экспертами огнестрельным оружием, а также заключений экспертиз.

**Задача 12.** Адвокат Мудрило И.И., осуществляющий защиту Живодерова А.М., узнав о допросе следователем соседа Живодерова — Мухина Е.И., руководствуясь п. 2 ч. 3 ст. 86 УПК РФ, провел собственный опрос этого лица с целью выяснения всего, что известно Мухину Е.И. по данному делу. Кроме того, руководствуясь этой же нормой закона, с целью установления законности проведения в ходе предварительного расследования осмотра места происшествия, адвокат Мудрило И.И. встретился с двумя лицами, участвовавшими в данном следственном действии в качестве понятых, и с их согласия опросил обоих о том, как именно производился осмотр. *Вправе ли был адвокат И. Мудрило опрашивать указанных лиц?*

**Задача 13.** Переделкин, проживающей в одной квартире с двоюродным братом Виктимовым, на почве ссоры из-за жилья решил совершить его убийство. С этой целью он договорился со своим знакомым Калымовым, ранее судимым по ст. 105 УК РФ, о совершении последним убийства Виктимова за вознаграждение в сумме 3 тыс. долл. США, из которых 1,5 тыс. передал в качестве аванса. Переделкин передал также Калымову фотографии Виктимова и листок с указанием адреса места его работы. Однако Калымов отказался от намерения совершить

убийство и сообщил о планах Переделкина Виктимову. Виктимов обратился в органы внутренних дел. Калымов был задержан и согласился сотрудничать с правоохранительными органами с целью разоблачения Переделкина. С этой целью были изготовлены фотографии якобы убитого Виктимова, которые Калымов, предварительно договорившись по телефону о встрече с Переделкиным, передал ему. Телефонный разговор, а также их разговор при встрече был записан оперативными службами на аудиокассету. На основе данной информации скажите, какие доказательства по данному делу могут быть получены следователем. *Какие условия для этого должны быть соблюдены. Повлияет ли на решение вопроса о допустимости этих доказательств дата возбуждения уголовного дела.*

**Задача 14.** По делу гражданки Курошевой, обвиненной в совершении преступления, предусмотренного ч. 2 ст. 162 УК РФ, было проведено две экспертизы. Согласно первому заключению эксперта, проводившего судебно-биологическую экспертизу, пятна крови, обнаруженные на одежде Курошевой, могли принадлежать как потерпевшему, так и ей самой (у них была одна и та же группа крови). По заключению физикотехнической экспертизы волокна, обнаруженные на оконном проеме в доме потерпевшего (было установлено, что преступник проник в дом через окно), «однородны соответствующим волокнам шубы Курошевой по цвету, оттенку цветов, прокраске, изогнутости, размерным соотношениям, поверхностному рельефу и видимой внутренней структуре». *Оцените результаты проведенных по делу экспертиз. Можно ли на их основе сделать определенный вывод о причастности Курошевой к совершению преступления.*

**Задача 15.** В ходе предварительного слушания защитник Дотошный заявил ходатайство об исключении из разбирательства дела протокола второго допроса его подзащитного в качестве подозреваемого. В обоснование своего ходатайства Дотошный сослался на то обстоятельство, что его подзащитному перед этим допросом не разъяснялось положение ст. 51 Конституции РФ. *Примите решение по заявленному защитником Дотошным ходатайству.*

**Задача 16.** Гражданка Пешеходова была задержана следователем по подозрению в совершении преступления, предусмотренного ч. 1 ст. 118 УК РФ. После задержания следователь в порядке ч. 4 ст. 92 УПК РФ провел допрос Пешеходовой. В ходе этого допроса она показала, что шла по улице примерно в 23.00, ее обогнал парень. Она видела, как этот парень внезапно ударил впереди шедшего мужчину лет 60, тот упал и ударился головой о бордюр. Парень был молодой, лет 18, высокий, брюнет, немного сутулый, в очках. На следующий день было произведено предъявление для опознания, в ходе которого она опознала в одном из молодых людей Полуночников как человека, который ударил пожилого мужчину. Впоследствии следователь предъявил обвинение по данному делу гражданину Полуночникову, и дело было направлено в суд. Защитник Полуночникова заявил ходатайство о признании показаний Пешеходовой, данных ею в качестве подозреваемой, и протокола проведенного с нею предъявления для опознания недопустимыми доказательствами. Свою позицию он мотивировал тем, что органы предварительного следствия вправе были задержать Пешеходову лишь при наличии оснований, указанных в ст. 91 УПК РФ. Но основания задержания Пешеходовой в протоколе ее задержания не указаны, судя по обстоятельствам дела, они отсутствовали: она не была застигнута при совершении преступления или непосредственно после его совершения, очевидцев происшествия не было, потерпевший не указывал на нее как на лицо, совершившее преступление, на ней или на ее одежде, при ней или в ее жилище не были обнаружены явные следы преступления, она не покушалась на побег и имела постоянное место жительства. Прокурор высказал возражения, отметив, что процессуальный статус Пешеходовой не мог повлиять на содержание полученной в ходе проводимых с ее участием следственных действий



доказательственной информации, и настаивал на допустимости доказательств, полученных в результате проводимых с ее участием следственных действий. Прокурор обратил внимание также на то, что статус подозреваемой давал Пешеходовой определенные преимущества, поскольку объем процессуальных прав и гарантий, предоставленных уголовно-процессуальным законодательством подозреваемому, шире по сравнению с правами, предоставленными свидетелю. В частности, Пешеходова вообще могла отказаться от дачи показаний и от проведения опознания, чего не смогла бы сделать, будучи свидетелем. *Обоснованно ли ходатайство защиты? Какое решение должен принять судья? Аналогичным ли образом был бы решен вопрос о допустимости показаний и результатов других следственных действий, произведенных с лицом, фактически подозреваемым в совершении преступления, но проходящим по делу в качестве свидетеля?*

**Задача 17.** По делу Деточкина были допрошены в качестве свидетелей Папочкина, с которой Деточкин прожил 16 лет, не регистрируя брак, и ее дочь Валентина 20 лет, которую Деточкин воспитывал с детства. Положения ст. 51 Конституции РФ ни в первом, ни во втором случае свидетелям не разъяснялись. Защитник Деточкина Добронравова в суде заявила ходатайство о признании показаний указанных лиц недопустимыми доказательствами, ссылаясь на то, что им не было предоставлено право отказаться от дачи показаний против Деточкина. Она указала на то, что с гражданкой Папочкиной Деточкин заключил церковный брак, на протяжении 16 лет вел с ней общее хозяйство, ее дочь Валентину воспитывал как свою собственную. Какое решение должен принять суд?

**Задача 18.** Гражданин Отчаянный, являющийся родным братом обвиняемого, был допрошен по делу последнего в качестве свидетеля. Следователем положения ст. 51 Конституции РФ ему разъяснены не были. На предварительном слушании защитник заявил ходатайство о признании показаний Отчаянного недопустимым доказательством и исключении их целиком из материалов дела. Прокурор высказал возражения, указав, что показания Отчаянного должны быть признаны недопустимыми только в части, касающейся ответов на вопросы о причастности к преступлению его самого, его брата и других близких родственников. Иные сведения, которые содержатся в его показаниях, Отчаянный обязан был сообщить следователю в любом случае, поэтому в этой части они могут быть использованы как доказательства. *Разрешите возникший спор. Что вы знаете о правилах «чая и чернил» и «разбитого зеркала»?*

**Задача 19.** В ходе расследования серии убийств в доме № 66 по ул. И. Купала по подозрению в совершении убийства гражданки Ш. Каменевой был задержан известный в прошлом автор детективного романа Д. Чейзов. В ходе производства обыска в квартире писателя был обнаружен дневник, в котором он описывал все события, произошедшие в его жизни, и свои размышления по их поводу. Среди прочих в дневнике были детально описаны совершенные Д. Чейзовым преступления в доме № 66 и его эмоциональные переживания, с ними связанные. Дневник был изъят, осмотрен и приобщен к делу. Может ли являться дневник Д. Чейзова доказательством по данному делу? Если да, то к какому виду доказательств он относится?

**Задача 20.** В протоколе обыска, составленном следователем Пшеничным, отсутствовали подписи понятого Сухова. Другой понятой протокол подписал. Возможно ли устранение допущенного нарушения процессуальным путем, если в протоколе содержатся анкетные данные Сухова. Как должен поступить следователь, если будет установлено, что Сухов после производства обыска скончался.

**Задача 21.** По делу Недорезова, обвиняемого в совершении преступления, предусмотренного ч. 1 ст. 111 УК РФ, на судебном заседании сторона защиты заявила ходатайство о признании недопустимыми доказательствами и исключении из материалов дела протокола осмотра места происшествия и ножа, осмотренного следователем и приобщенного к материалам уголовного дела после проведения данного следственного действия. Свою позицию защита мотивировала тем, что факт и место обнаружения ножа, приобщенного к материалам дела по итогам осмотра места происшествия, в протоколе не зафиксированы, вызывает сомнение участие в ходе обыска понятого Заовражного, который, судя по анкетным данным, проживает в другом городе. По ходатайству прокурора на судебное заседание был вызван Заовражный, который показал, что действительно, он участвовал в производстве осмотра места происшествия во дворе дома № 13 по улице Раскольниковова в качестве понятого, что все время его производства он находился рядом со следователем, внимательно следил за ходом осмотра места происшествия и всеми действиями следователя, никуда не отлучался. Он подтвердил, что следователь проводил осмотр места происшествия в присутствии двух понятых, что всем им разъяснили их права и обязанности. Также он показал, что нож был обнаружен следователем в 1,5 метрах вправо от двери в подъезд № 1 дома № 13 по улице Раскольниковова, в траве, на газоне. Кроме того, по ходатайству прокурора суд допросил в качестве свидетелей граждан Любопытных и Домоседову, проживающих по ул. Раскольниковова, д. 13, каждый из которых указал, что увидел, как к подъезду № 1 дома № 13 по улице Раскольниковова подъехала милицейская машина и территория подъезда была оцеплена. Они вышли посмотреть, что происходит, и узнали, что около подъезда произошла драка, в которой участвовал житель этого дома Недорезов, и что производится осмотр места происшествия. Они показали, что около 1,5 часов наблюдали за действиями следователя и хорошо видели, как следователь нашел примерно в 2 метрах от входа в подъезд нож с коричневой ручкой. По ходатайству прокурора суд также в порядке ст. 289 УПК РФ провел с Любопытных и Домоседовой предъявление для опознания. В ходе данных следственных действий каждый из них с уверенностью узнал в ноже, приобщенном следователем к материалам дела, нож, обнаруженный следователем при осмотре места происшествия около подъезда № 1 дома № 13 по ул. Раскольниковова. Оцените доказательственное значение показаний Заовражного, а также Любопытных и Домоседовой. *Как должно быть разрешено ходатайство защиты. Изменилась бы ситуация, если бы Заовражный показал, что не присутствовал при осмотре места происшествия, а протокол визировал по просьбе следователя спустя два дня после производства данного следственного действия.*

**Задача 22.** В уголовном деле по обвинению Солнцева в совершении кражи телевизора наряду с другими документами имелись следующие протоколы:

- 1) осмотра места происшествия;
- 2) допроса Солнцева;
- 3) осмотра телевизора;
- 4) опознания потерпевшей магнитофона;
- 5) допроса потерпевшей;
- 6) очной ставки между Солнцевым и потерпевшей.

*Какие из перечисленных процессуальных документов относятся к протоколам следственных действий как к самостоятельному источнику доказательств, указанному в п. 5 ч. 2 ст. 74 УПК РФ. К какому виду доказательств — личным или вещественным — относятся эти протоколы.*

**Задача 23.** В уголовном деле Неугомонного наряду с другими имелись следующие документы:

- 1) протокол его задержания в порядке ст. 91 УПК РФ;

- 2) объяснения очевидца, полученные в результате его опроса защитником в порядке ч. 3 ст. 86 УПК РФ;
- 3) протокол допроса Неугомонного в качестве подозреваемого;
- 4) объяснения очевидца, полученные оперативными работниками до возбуждения уголовного дела;
- 5) характеристика на Неугомонного с места работы;
- 6) справка об отсутствии у Неугомонного судимости;
- 7) протокол осмотра места происшествия;
- 8) паспорт Неугомонного;
- 9) справка из метеослужбы о погоде;
- 10) акт ревизии (документальной проверки);
- 11) фотоснимки, сделанные следователем в процессе производства проверки показаний на месте.

*Какие из перечисленных документов относятся к «иным документам» как к самостоятельному источнику доказательств, предусмотренному п. 6 ч. 2 ст. 74 УПК РФ. Смоделируйте ситуации, когда отобранные вами документы будут относиться не к «иным документам», а к вещественным доказательствам.*

**Задача 24.** У гражданина Милютин, задержанного по подозрению в совершении карманной кражи у гражданина Вечканова, при личном обыске были изъяты следующие вещи: справка об освобождении Милютин из мест лишения свободы, паспорт и профсоюзный билет Вечканова, охотничий нож. *Классифицируйте изъятые у Милютин предметы по видам доказательств.*

#### **Раздел 4. Меры процессуального принуждения**

**Задача 1.** Сотрудники полиции Михайлов и Ненашев доставили в районный ОВД Борисова, предполагая, что он совершил грабеж имущества Ножова. Из опроса Ножова следует, что примерно в 21.00, когда он шел по улице, почувствовал сильный удар сзади в спину, от которого упал. При этом он выронил из руки мобильный телефон и увидел, что незнакомый молодой человек, подобрав его телефон, убегает во дворы домов. Преступника он видел только со спины. В это время по противоположной стороне улицы проходил наряд полиции, вместе с которым он стал преследовать молодого человека, однако тот скрылся в массиве гаражей, и они потеряли его из вида. Примерно через 5—10 минут около подъезда одного из домов у массива гаражей они увидели молодого человека, визуально похожего по одежде на преступника. Он был взволнован, оглядывался по сторонам и нервно курил. Данный молодой человек представился Борисовым и пояснил, что никакого преступления не совершал, похищенного при нем обнаружено не было. Сотрудниками полиции установлено, что Борисов ранее судим, проживает в микрорайоне рядом с местом совершения преступления. *Есть ли в данном случае основания для задержания Борисова в порядке ст. 92 УПК РФ? В каком качестве необходимо в данном случае допросить Борисова? Имеет ли право Борисов пользоваться помощью защитника, если да, то с какого момента?*

**Задача 2.** В производстве следователя находилось уголовное дело по факту поджога автомашины ВАЗ 21102, принадлежащей Белкину. В ходе допроса в качестве потерпевшего Белкин сообщил следователю, что между ним и Щукиным существуют неприязненные отношения, и он подозревает Щукина в совершении данного преступления. Кроме того, из показаний свидетелей Цаплиной и Трушкиной следует, что они видели Щукина в день совершения преступления в нетрезвом состоянии, и он говорил, что найдет способ «насолить» Белкину, так как тот его «совсем достал». Также Белкин пояснил, что за несколько минут до

поджога он услышал во дворе дома звук сработавшей сигнализации своей автомашины и, выглянув в окно, увидел, что от автомашины быстрым шагом отошел мужчина, по стилю одежды похожий на Щукина. *В качестве кого следователь должен допросить Щукина по уголовному делу? Существуют ли в данном случае основания для задержания Щукина по подозрению в совершении преступления? Если да, то какие? Ответ обоснуйте ссылками на нормы УПК РФ.*

**Задача 3.** В парке отдыха в вечернее время в отношении Вдовиной был совершен грабеж ее имущества (дамской сумочки и сотового телефона). Вместе с прибывшим на место нарядом полиции Вдовина на патрульной автомашине стала осматривать дворы ближайших домов с целью обнаружения скрывшегося преступника (примерно 30—35 лет, среднего роста, одет в свитер и брюки темного цвета, лицо описать затрудняется) и похищенного имущества. Как пояснила Вдовина, в ходе борьбы с преступником она пыталась нанести ему удары рукой, и, возможно, на лице у него могут быть кровоподтеки или царапины от ее ногтей. В одном из дворов, у контейнеров с бытовым мусором сотрудниками полиции был замечен мужчина, по описанию Вдовиной похожий на преступника. При этом мужчина в темноте бросил в контейнер какой-то предмет и, увидев автомашину сотрудников полиции, поднял руки. Задержанный представился Фоминым и пояснил, что он не имеет постоянного места жительства в г. Самаре, документы у него отсутствуют, так как он их потерял. Со слов Фомина, он находился у контейнеров с бытовым мусором с целью обнаружения ценных для него вещей. На лице у Фомина, под правым глазом имелся кровоподтек, происхождение которого он объяснил дракой с незнакомым мужчиной примерно 1—2 часа назад. При осмотре одного из контейнеров была обнаружена женская сумочка, принадлежащая пострадавшей. *Существуют ли в данном случае основания, предусмотренные УПК РФ для задержания Фомина?*

**Задача 4.** 14 марта примерно в 20 часов в торговом центре сотрудниками охраны при попытке проноса через кассу неоплаченного товара была задержана Абрамова. На место происшествия выехал оперуполномоченный Калинин, который доставил Абрамову в ОВД и собрал материал проверки по факту покушения на кражу. Примерно в 24 часа оперуполномоченный получил от Абрамовой письменное обязательство о явке в ОВД 15 марта к 10 часам и отпустил ее домой, так как у той без присмотра остались двое детей в возрасте 5 и 9 лет. 15 марта материал в отношении Абрамовой был передан в следственный отдел и следователем возбуждено уголовное дело. Явившаяся к 10 часам в ОВД Абрамова была задержана следователем по подозрению в совершении преступления. Основания задержания следователем были указаны в протоколе следующим образом.

1. Абрамова совершила имущественное преступление, и есть основания полагать, что она может продолжить заниматься преступной деятельностью.
2. К Абрамовой может быть применено наказание в виде лишения свободы, и поэтому она может скрыться от органов предварительного следствия. *Обоснованно ли следователем проведено задержание Абрамовой с учетом обстоятельств дела? Укажите основания, при наличии которых лицо может быть задержано по подозрению в совершении преступления. На какой срок допускается задержание лица по подозрению в совершении преступления?*

**Задача 5.** 2 мая в 20.00 Фролов был задержан следователем по подозрению в совершении преступления. 4 мая в 16.00 суд, рассмотрев ходатайство следователя об избрании в отношении Фролова меры пресечения в виде заключения под стражу, принял решение о продлении срока задержания Фролова на 72 часа, т.е. до 20.00 7 мая. В изолятор временного содержания следователь прибыл 4 мая в 20.30 и передал дежурному офицеру копию постановления суда, предварительно уведомив того о наличии постановления и предупредив, что немного задержится, так как сломалась автомашина. Находившийся в этот момент в ИВС с проверкой

прокурор города распорядился немедленно освободить Фролова. Оцените действия должностных лиц. *Кто из них в данной ситуации действовал в соответствии с требованиями УПК РФ?*

**Задача 6.** В отношении обвиняемого в совершении кражи Никитина, проживающего на территории г. Самары, была избрана мера пресечения в виде подписки о невыезде и надлежащем поведении. Спустя трое суток следователь направил Никитину повестку с целью вызова на допрос. В назначенное время обвиняемый не явился. Мать Никитина сообщила, что ее сын был задержан сотрудниками ДПС за пределами г. Самары и впоследствии подвергнут административному аресту за управление автомашиной в состоянии алкогольного опьянения. В свое оправдание Никитин заявил, что устроился работать таксистом, чтобы на вырученные деньги возместить причиненный преступлением вред. *Допущены ли обвиняемым Никитиным нарушения обязательств, предусмотренных ст. 102 УПК РФ? Имеются ли в данном случае основания для изменения обвиняемому меры пресечения?*

**Задача 7.** Акулов обвиняется органами предварительного следствия в незаконном приобретении и хранении с целью сбыта наркотического средства в особо крупном размере (в ходе обыска в квартире Акулова изъято 145 грамм героина). При рассмотрении ходатайства следователя об избрании в отношении Акулова меры пресечения в виде заключения под стражу защитник обвиняемого заявил, что гр-н Брагин готов внести 10 миллионов рублей в качестве залога. Следователь представил судье доказательства, свидетельствующие об отсутствии у Акулова легального источника дохода, а также имущества, имеющего стоимость, равную предлагаемой сумме залога. Также судье были переданы материалы оперативно-розыскной деятельности, из которых следовало, что Брагин является знакомым одного из лидеров организованной преступной группы, занимающейся сбытом наркотических средств. По мнению следователя, сообщники Акулова пытаются таким образом добиться освобождения его из-под стражи и воспрепятствовать установлению всех обстоятельств преступления. *Какую меру пресечения в отношении обвиняемого Акулова следует избрать судье? Объясните принятое решение ссылаясь на положения УПК РФ.*

**Задача 8.** В постановлении судьи об избрании в отношении обвиняемого меры пресечения в виде домашнего ареста были указаны следующие ограничения: 53 — общаться с родственниками как лично, так и при использовании любых средств связи; — получать и отправлять корреспонденцию. Для обеспечения этих ограничений судья распорядился изъять у обвиняемого компьютер с доступом в Интернет, сотовый и домашний телефоны, телевизор. *Оцените правомерность решений судьи в части изъятия вышеуказанного имущества.*

**Задача 9.** Следователем в отношении подозреваемого Гудкова в суд было направлено ходатайство об избрании меры пресечения в виде заключения под стражу. Перед началом судебного заседания защитник Гудкова адвокат Антонова заявила судье ходатайство об ознакомлении ее с материалами, обосновывающими ходатайство об избрании меры пресечения. Следователь заявил, что среди представленных им суду материалов содержатся показания свидетелей и потерпевших, ознакомление адвоката с которыми может повлечь негативные последствия для расследования уголовного дела. *Примите решение по ходатайству защитника. Какие материалы в обоснование ходатайства об избрании меры пресечения должен предоставить следователь?*

**Задача 10.** В отношении Зайцевой, обвиняемой в совершении незаконного сбыта наркотического средства в особо крупном размере, была избрана мера пресечения в виде

заключения под стражу. Зайцева обратилась к суду с ходатайством об отложении применения к ней избранной меры пресечения в связи с тем, что дома осталась несовершеннолетняя дочь (12 лет) и ей необходимо один-два дня, чтобы определить, с кем из родственников она будет проживать дальше. *Примите решение по ходатайству обвиняемой. Когда вступает в законную силу решение об избрании меры пресечения в виде заключения под стражу? Возможно ли отложение приведения в исполнение данного решения? Если да, то по каким обстоятельствам?*

**Задача 11.** Михайлов, Климов, Симонов, Абашидзе, Байрамов и другие (всего 10 человек) обвиняются органами предварительного следствия в совершении ряда тяжких и особо тяжких преступлений (более 60 эпизодов разбойных нападений). Срок содержания под стражей указанных лиц продлен судьей суда субъекта Российской Федерации до 18 месяцев. Материалы уголовного дела составляют 14 томов. Для ознакомления с ними обвиняемым потребуется достаточно длительное время, которое будет превышать дату, до которой продлен их срок содержания под стражей. Изменить меру пресечения обвиняемым с учетом совершенных преступлений, их личности, вероятности того, что они могут скрыться от органов расследования, не представляется возможным. *Какие процессуальные действия должен предпринять следователь, чтобы на время ознакомления с материалами уголовного дела обвиняемые продолжали находиться под стражей? Каков в данном случае предельный срок нахождения обвиняемых под стражей?*

**Задача 12.** В отношении Егорова 12 февраля была избрана мера пресечения в виде заключения под стражу по обвинению в совершении преступления, предусмотренного ч. 1 ст. 111 УК РФ. 10 марта Егоров был направлен на стационарную судебно-психиатрическую экспертизу. По заключению экспертов Егоров в отношении совершенного преступления признан вменяемым. 14 апреля Егоров конвоем был доставлен в следственный изолятор. Дежурный офицер Артамонов, изучив личное дело Егорова, не обнаружил в нем документов, подтверждающих, что срок содержания под стражей обвиняемого продлен свыше двух месяцев. *Как должен поступить в данном случае сотрудник СИЗО? Засчитывается ли срок пребывания в психиатрическом стационаре в срок содержания под стражей?*

**Задача 13.** В производстве следователя находилось уголовное дело в отношении Сигалова, обвиняемого в совершении преступления, предусмотренного п. «д» ч. 2 ст. 111 УК РФ. Когда в распоряжении следователя оказались документы, удостоверяющие личность обвиняемого, было установлено, что ранее он неоднократно судим, продолжительное время находился в местах лишения свободы, в отношении него неоднократно проводились судебно-психиатрические экспертизы, а в настоящее время он находится в международном розыске за совершение убийства с особой жестокостью на территории республики Казахстан. Срок предварительного следствия и содержания под стражей обвиняемого Сигалова неоднократно продлевался, последний раз до 12 месяцев. К этому сроку следователь не успевал закончить расследование, так как требовалось получить заключение судебно-психиатрической экспертизы и документы, характеризующие личность Сигалова, из республики Казахстан. Изменить меру пресечения в отношении Сигалова не представляется возможным. Следователь направил в суд ходатайство о продлении срока содержания под стражей обвиняемого Сигалова до 14 месяцев. *Примите решение по ходатайству следователя.*

**Задача 14.** Постановлением судьи районного суда Хохлова, привлеченный в качестве обвиняемого по уголовному делу был временно отстранен от должности руководителя следственного органа. При этом на период отстранения от должности ему было назначено

ежемесячное государственное пособие в размере пяти минимальных размеров оплаты труда. Хохловым данное решение суда было обжаловано. В своей жалобе Хохлов указал, что он не согласен с решением суда, так как назначенное ему государственное пособие на время отстранения от должности значительно меньше получаемого им по должности денежного содержания, которое складывается из должностного оклада, доплат за специальное звание, выслугу лет. *Примите обоснованное решение по жалобе.*

## **Раздел 5. Ходатайства и жалобы. Процессуальные сроки и издержки. Реабилитация в уголовном процессе**

**Задача 1.** Потерпевший по делу о разбойном нападении Х. обратился к следователю с устной просьбой о возмещении ему имущественного вреда, причиненного преступлением, и затрат, понесенных в связи с лечением. Следователь сообщил потерпевшему, что данную просьбу следует заявить в письменной форме и только после установления и привлечения к ответственности лиц, совершивших преступление. В данный момент лица, подлежащие привлечению к ответственности, не установлены, и такая просьба не может быть удовлетворена. *Оцените действия следователя. Каков порядок и сроки предъявления гражданского иска в уголовном деле? Как надлежит поступить потерпевшему в сложившейся ситуации?*

**Задача 2.** В органы внутренних дел обратились родители 12-летнего Н. с заявлением о похищении у их ребенка дорогостоящего велосипеда и мобильного телефона. По данному факту было возбуждено 57 уголовное дело, к уголовной ответственности привлечены двое подростков — 15-летний школьник и 17-летний студент института. Родители потерпевшего Н. совместно с 12-летним ребенком предъявили гражданский иск с требованием о возмещении причиненного преступлением имущественного вреда. Стоимость похищенного имущества была установлена на основании показаний родителей ребенка, сообщивших о стоимости купленных ими велосипеда и мобильного телефона. *Кто имеет право обратиться с гражданским иском в уголовном деле? Кого следует признавать гражданским истцом в данном деле? Кто будет нести имущественную ответственность за вред, причиненный данным преступлением? На кого и в каком размере суду следует возложить имущественную ответственность при вынесении приговора? Достаточно ли показаний родителей ребенка для определения размера имущественного вреда, причиненного преступлением?*

**Задача 3.** По факту столкновения двух автомобилей и причинения тяжкого вреда здоровью одного из водителей было возбуждено уголовное дело по признакам состава преступления, предусмотренного ч. 1 ст. 264 УК РФ. Признанный потерпевшим по уголовному делу А., управлявший в момент ДТП личным автомобилем, потребовал от обвиняемого Б. возмещения стоимости ремонта автомобиля, которому были причинены существенные повреждения, не покрываемые страховым возмещением. Кроме того, А. потребовал возмещения затрат, понесенных в связи с лечением: стоимости пребывания в палате повышенной комфортности в медицинском стационаре на протяжении пяти месяцев; приобретенных по назначению лечащего врача медикаментов; санаторно-курортного лечения, назначенного в процессе реабилитации; а также компенсации неполученного заработка в период лечения и реабилитации и расходов по оплате услуг адвоката — представителя потерпевшего. Обвиняемый Б. отказался возмещать причиненный ущерб. В ходе предварительного расследования потерпевший А. предъявил гражданский иск. Опасаясь сокрытия имущества обвиняемым, А. заявил следователю ходатайство о наложении ареста на имущество Б. Какое решение следователь должен принять по заявленному ходатайству? Каков порядок принятия

следователем мер по возмещению причиненного имущественного вреда? Кто и в каком порядке должен возместить потерпевшему А. причиненный ущерб? Изменится ли ответ на данный вопрос, если известно, что Б. в момент ДТП управлял служебным автомобилем, принадлежащим организации, в которой он работает. *Какие имущественные требования потерпевшего не подлежат возмещению в рамках уголовного судопроизводства? Почему?*

**Задача 4.** В ходе расследования уголовного дела по факту совершения преступления, предусмотренного ч. 4 ст. 159 УК РФ, были установлены Ш. и Ю., подлежащие привлечению к уголовной ответственности. Ш. было предъявлено обвинение, а Ю. скрылся и объявлен в розыск. Потерпевшим был предъявлен гражданский иск о возмещении имущественного вреда, причиненного преступлением. Уголовное дело по обвинению Ш. было направлено в суд, а в отношении Ю. выделено в отдельное производство в связи розыском обвиняемого. *Каковы правила распределения имущественной ответственности по делам о преступлениях, совершенных в соучастии? Как суду следует поступить с заявленными исковыми требованиями потерпевшего?*

**Задача 5.** Приговором суда С. был оправдан по предъявленному обвинению и освобожден из-под стражи. Уголовное дело по обвинению С. в совершении преступления на протяжении всего времени производства широко освещалось в местных печатных и электронных СМИ. Однако о вынесении оправдательного приговора репортажей не было. *Что такое реабилитация? Кто имеет право на реабилитацию? В каком порядке С. может реализовать свое право на реабилитацию? Каковы особенности размещения в СМИ сообщений о реабилитации?*

**Задача 6.** Военнослужащий К. был задержан по подозрению в совершении преступления, предусмотренного ч. 1 ст. 105 УК РФ. Впоследствии в отношении К. была избрана мера пресечения в виде заключения под стражу, срок содержания под стражей неоднократно продлевался. По истечении 9 месяцев уголовное преследование в отношении К. прекращено на основании п. 1 ч. 1 ст. 27 УПК РФ ввиду его непричастности к совершению преступления. К. был освобожден из-под стражи, с него были сняты все правоограничения. В общей сложности К. провел в заключении 8 месяцев и 28 дней. За это время он был уволен со службы, не имея заработка, оказался не в состоянии погашать ипотечный кредит, потерял квартиру, находившуюся в залоге у банка. Жена К. брала кредит в банке для оплаты услуг защитника. *Имеет ли К. право на реабилитацию? Вправе ли К. потребовать возмещения имущественного вреда? Если да, то в каком объеме и с кого? Подлежат ли возмещению средства, взятые супругой К. в кредит для оплаты услуг защитника? Если да, то в каком размере (полная стоимость кредита с выплаченными процентами или лишь средства, непосредственно переданные защитнику)? Вправе ли К. потребовать восстановления по службе в ранее занимаемой должности? Вправе ли К. потребовать восстановления в жилищных правах и возврата квартиры? Каков порядок предъявления требования о возмещении имущественного вреда и восстановления в иных правах?*

**Задача 7.** Д. обвинялся в совершении преступлений, предусмотренных ч. 4 ст. 111, п. «з» ч. 2 ст. 126, п. «б» ч. 3 ст. 163, ч. 1 ст. 222 УК РФ. Впоследствии уголовное дело по ч. 4 ст. 111 УК РФ в отношении Д. было прекращено следователем на основании п. 2 ч. 1 ст. 24 УПК РФ ввиду отсутствия в его действиях состава преступления. В ходе судебного разбирательства было удовлетворено ходатайство стороны защиты и уголовное дело по ч. 1 ст. 222 УК РФ прекращено на основании п. 3 ч. 1 ст. 24 УПК РФ ввиду истечения сроков давности уголовного преследования. По остальным эпизодам предъявленного обвинения Д. признан виновным и осужден к лишению свободы на длительный срок. Через четыре года после вступления



обвинительного приговора в законную силу Д. обратился с заявлением о реабилитации и возмещении имущественного вреда, а также компенсации морального вреда, причиненного необоснованным привлечением к уголовной ответственности по обвинению в совершении преступлений, предусмотренных ч. 4 ст. 111 и ч. 1 ст. 222 УК РФ. *В течение какого времени лицо имеет право обратиться с заявлением о реабилитации? В каком порядке и в какой суд подается заявление о возмещении имущественного вреда в порядке реабилитации? Каковы особенности компенсации морального вреда в порядке реабилитации? Каков порядок рассмотрения судом заявлений о возмещении имущественного вреда? Обязательно ли участие заявителя в судебном заседании? Какое решение должен принять суд по заявлению Д.?*

## **Раздел 6. Досудебное производство**

**Задача 1.** В ходе плановой выездной налоговой проверки сотрудник Инспекции Федеральной налоговой службы России по городу Н. Васильев выявил в ООО «Роща» признаки уклонения от уплаты налогов и сборов с организации в особо крупном размере. О случившемся он немедленно сообщил по телефону в отдел борьбы с экономическими преступлениями полиции. Прибывшие по вызову сотрудники полиции провели проверку оснований к возбуждению уголовного дела, установили наличие в действиях директора ООО «Роща» признаков состава преступления, предусмотренного ч. 2 ст. 199 УК РФ, составили рапорт об обнаружении признаков преступления и вынесли постановление о возбуждении уголовного дела. *Как должно быть оформлено заявление о совершении преступления, полученное по телефону или посредством сети «Интернет»? Что в данном случае является поводом к возбуждению уголовного дела? Оцените правомерность действий сотрудников полиции при проведении проверки. Законно ли решение о возбуждении уголовного дела?*

**Задача 2.** Опрашивая гражданина Ненашева в ходе проверки оснований к возбуждению уголовного дела о разбойном нападении по заявлению Гимаевой, следователь Громов заявил, что ему известно о виновности Ненашева в совершении преступления, которая подтверждается рядом собранных материалов, и разъяснил последнему, что согласно п. 1 ч. 1 ст. 61 УК РФ явка с повинной является смягчающим вину обстоятельством. Узнав об этом, Ненашев письменно обратился в полицию с заявлением о явке с повинной, в котором изложил обстоятельства совершенного им преступления. Данное заявление было приобщено к материалам проверки, однако в признании его явкой с повинной следователь отказал, указывая, что на момент ее составления виновность Ненашева уже была установлена, о чем последнему было известно. В постановлении о возбуждении уголовного дела Громов указал в качестве повода заявление Гимаевой. *Что такое явка с повинной? Чем явка с повинной отличается от признания своей вины? Имела ли место в данном случае явка с повинной?*

**Задача 3.** В ходе проверки оснований возбуждения уголовного дела в отношении Тамарова по признакам совершения им кражи дознаватель отдела полиции № 2 города Н. Семенов произвел опрос ранее неоднократно судимого гражданина Максимова, который являлся очевидцем преступления. В ходе опроса Максимов заявил, что не желает сообщать дознавателю каких-либо сведений, так как испытывает неприязнь к сотрудникам правоохранительных органов. Семенов разъяснил ему, что так как Максимов не является родственником Тамарова, на него не распространяются положения ст. 51 Конституции РФ о праве не давать показания против себя самого и своих близких родственников. Поэтому дача объяснений для Максимова обязательна. *Правомерны ли действия Семенова? В чем отличия опроса при возбуждении уголовного дела и допроса по возбужденному уголовному делу? Какое решение был обязан принять Семенов в связи с отказом Максимова от дачи объяснений?*

**Задача 4.** Выехав на место совершения преступления по сообщению об ограблении магазина, дежурный следователь со слов очевидцев установил, что похищенное имущество было вывезено в частный дом по адресу ул. Тупиковая, дом 2. Так как в случае промедления похищенное могло быть перепрятано, следователь решил немедленно провести обыск этого дома и, руководствуясь ч. 1 ст. 144 УПК РФ, изъять предметы, относящиеся к ограблению магазина. Несмотря на возражения собственников дома 2 по ул. Тупиковой, которые требовали представить санкцию суда на обыск принадлежащего им жилого помещения, следователь провел обыск и изъяс похищенное имущество, а также орудия совершения преступления. После этого было возбуждено уголовное дело. *Правомерны ли действия следователя? Возможно ли проведение обыска в стадии возбуждения уголовного дела? Как надо было поступить следователю?*

**Задача 5.** В районной газете «Заря» была опубликована статья, содержащая результаты журналистского расследования о злоупотреблениях 76 должностными полномочиями руководством районной администрации. Журналисту стало известно о них из полученных газетой документов и сообщений «лиц, близких к главе администрации». Усматривая из опубликованных сведений, что в действиях должностных лиц могут содержаться признаки преступления, предусмотренного ст. 285 УК РФ, следователь Мересьев начал проверку оснований к возбуждению уголовного дела. В рамках этой проверки из редакции газеты «Заря» были истребованы документы, касающиеся злоупотреблений, а также сведения о лицах, от которых стало о них известно. Редакция в предоставлении Мересьеву документов и сведений о лицах, от которых стало известно о злоупотреблениях, отказала. При этом редакция ссылаясь на положения ст. 41 Закона РФ «О средствах массовой информации», согласно которой эти сведения могут быть предоставлены только по запросу суда. *Вправе ли был Мересьев самостоятельно принять решение о проверке оснований к возбуждению уголовного дела? Правомерны ли действия редакции? Какая норма права в данном случае подлежит применению? Как следует поступить Мересьеву в этой ситуации?*

**Задача 6.** 1 мая 2014 г. в органы дознания отдела полиции поступило заявление директора ООО «Зима» Чугунова о присвоении продавцом его магазина Филимоновой денежных средств в размере 2000 руб. Учитывая, что в действиях Филимоновой могут иметься признаки преступления, предусмотренного ч. 1 ст. 160 УК РФ, дознаватель Малинина начала проверку оснований к возбуждению уголовного дела. Проведя опросы сотрудников ООО «Зима», изъяс финансово-хозяйственные документы предприятия, 2 мая 2014 г. Малинина назначила ревизию и обратилась к прокурору с просьбой продлить срок проверки до 30 суток. В связи с необходимостью производства ревизии прокурор продлил срок проверки до 31 мая 2014 г. 30 мая 2014 г. Малинина получила акт ревизии, из которого следовало, что сумма недостачи у продавца Филимоновой составляет 253 000 руб. Так как в действиях Филимоновой имелись признаки совершения преступления, предусмотренного ч. 3 ст. 160 УК РФ, Малинина 31 мая 2014 г. согласно п. 3 ч. 1 ст. 145 УПК РФ передала сообщение по подследственности в орган предварительного следствия. Получив 10 июня 2014 г. заявление директора ООО «Зима» Чугунова с материалами проверки, следователь полиции Макаров повторно 77 опросил Филимонову и сотрудников ООО «Зима», после чего 13 июня 2014 г. возбудил уголовное дело по ч. 3 ст. 160 УК РФ. *С какого момента исчисляются сроки проверки оснований к возбуждению уголовного дела? Включается ли в срок проверки время передачи сообщения по подследственности от одного органа расследования другому? Предусмотрено ли при этом приостановление сроков проверки? Имелось ли в данном случае нарушение сроков проверки оснований к возбуждению уголовного дела?*

**Задача 7.** 15 августа 2014 г. неизвестный преступник на улице НовоСадовой г. Самары под угрозой пистолета отобрал у водителя такси денежные средства, автомагнитола на общую сумму 17 тысяч 200 рублей и скрылся в неизвестном направлении. *В какой форме должно вестись предварительное расследование по данному факту совершения преступления? Возможно ли проведение дознания в данном случае в сокращенной форме?*

**Задача 8.** 16 июля 2014 г. из больницы им. Пирогова в г. Самаре поступило сообщение в дежурную часть Ленинского районного отдела полиции о том, что бригадой скорой помощи в больницу доставлен гр. Сидоров с диагнозом «Слепое огнестрельное ранение грудной клетки». В результате предварительной проверки установлено, что Сидоров был доставлен в больницу с набережной реки Самары, права на хранение, ношение огнестрельного оружия (в том числе и охотничьего) не имеет. По свидетельствам очевидцев, в Сидорова выстрелил неизвестный, с которым у Сидорова в кафе произошла ссора. Дознаватель Петров с согласия начальника отдела полиции возбудил уголовное дело по ст. 30, ч. 2 ст. 105 УК РФ, о чем вынес соответствующее постановление. После возбуждения уголовного дела в результате оперативно-розыскных действий и следственных действий (допросы, опознание, обыск) установить лицо, совершившее преступление, не удалось, и дознаватель Петров 29 июня 2014 г. передал материалы дела следователю СО СУ СК по Самарской области Олегову. В результате оперативно-розыскных мероприятий 3 августа удалось установить местонахождение Соколова, который выстрелил в потерпевшего Сидорова. В этот же день дознаватель Петров с участием сотрудников уголовного розыска задержал Соколова и произвел обыск в квартире, где он находился, с целью обнаружения огнестрельного оружия. *Были ли допущены процессуальные нарушения в описанной ситуации и какие именно?*

**Задача 9.** В 0 часов 35 минут в дежурную часть Волжского отделения полиции Самарской области позвонил участковый инспектор Косыгин и сообщил, что в пос. Рощинский в своем доме обнаружен труп гражданина Румянцева с признаками насильственной смерти. Однако сотрудники дежурной части Волжского отделения полиции сообщили Косыгину, что дежурный следователь уже находится на выезде в связи с совершением другого правонарушения и в ближайшее время не сможет прибыть в пос. Рощинский. В этой ситуации Косыгин самостоятельно возбудил уголовное дело, произвел осмотр места происшествия, допросил свидетелей Некрасова и Архипова, назначил судебно-медицинскую экспертизу на предмет установления причин смерти Румянцева, а кроме того, задержал подозреваемого Вавилова в порядке ст. 91 УПК РФ. *Законны ли действия инспектора Косыгина? Каков дальнейший порядок производства по данному делу?*

**Задача 10.** К начальнику районного отделения полиции поступило заявление граждан П. и Д. о совершении в отношении них преступных 81 действий со стороны Борисова, в результате чего потерпевшим П. и Д. был причинен средней тяжести вред здоровью. Проверив заявление, начальник отделения полиции пришел к выводу, что в действиях Борисова помимо умышленного причинения средней тяжести вреда здоровью усматриваются признаки преступления, предусмотренного ч. 2 ст. 213 УК РФ (хулиганство). *Кто и в какой срок должен расследовать это дело?*

**Задача 11.** Рядовой З. совершил хищение огнестрельного оружия в расположении воинской части, в которой нес службу, после чего в период увольнения тайно пронес оружие через контрольно-пропускной пункт и за пределами части продал оружие одному из жителей города.

К моменту обнаружения преступления рядовой З. был уволен в запас и находился в другом городе, по месту призыва. *Кому подследственно уголовное дело в отношении З.?*

Варианты:

1) следователю территориального следственного комитета:

а) в городе, где проходил службу З.?

б) городе, откуда был призван на службу З.?

2) следователю отделения полиции:

а) в городе, где проходил службу З.?

б) городе, откуда был призван на службу З.?

3) следователю военного следственного комитета:

а) военного гарнизона по месту службы?

б) военного гарнизона по месту жительства?

4) следователю федеральной службы безопасности:

а) в области, где проходил службу З.?

б) области по месту жительства З.?

5) свой вариант ответа.

**Задача 12.** Оперуполномоченный Кировского отделения полиции Артемов в ходе распития в свободное от работы время спиртных напитков поссорился на почве личных неприязненных отношений со своим коллегой по работе Лыковым и причинил ему в ходе драки тяжкий вред здоровью. В отношении Артемова было возбуждено уголовное дело по признакам преступления, предусмотренного ч. 1 ст. 111 УК РФ. *Определите подследственность данного дела.*

**Задача 13.** 7 августа 2014 г. в связи с заявлением группы фермеров, проживающих на территории Республики Татарстан, заместитель руководителя следственного комитета республики Татарстан возбудил уголовное дело о превышении власти и служебных полномочий и получении 82 взятки гражданином Г. — одним из должностных лиц республиканских органов государственной власти. В тот же день уголовное дело было направлено для расследования начальнику следственного управления. Последний, получив дело, 11 августа 2014 г. вынес постановление о создании следственной бригады в составе старшего следователя следственного комитета республики и следователя полиции района, на территории которого находится данный колхоз. 13 августа 2014 г. старший следователь следственного комитета принял уголовное дело к своему производству и выехал в командировку. 15 августа 2014 г. он ознакомил следователя отдела полиции с постановлением о создании бригады и в тот же день приступил к расследованию. *Оцените решение о создании бригады из следователей различных ведомств. Есть ли основания для создания следственной группы? Нарушен ли процесс производства?*

**Задача 14.** В подвале одного из домов по ул. Владимирской г. Самары был обнаружен труп неизвестного мужчины с выраженными гнилостными изменениями. Для участия в осмотре места происшествия следователь СО СУ СК по Самарской области пригласил эксперта бюро судебно-медицинской экспертизы г. Самары Власова. *Каков процессуальный статус Власова в данном случае? Может ли Власов в дальнейшем участвовать в проведении судебно-медицинской экспертизы о причинах смерти неизвестного?*

**Задача 15.** 27 сентября 2014 г. в отношении Леонидова было возбуждено уголовное дело по обвинению в совершении преступления, предусмотренного ч. 1 ст. 107 УК РФ. Будучи вызван

на допрос в качестве подозреваемого, Леонидов дал показания об обстоятельствах совершения преступления. 26 ноября 2014 г. следователь Кондаков предъявил Леонидову обвинение по ч. 1 ст. 107 УК РФ. Леонидов попросил дать ему возможность собственноручно изложить свои объяснения по существу обвинения. Следователь Кондаков отказал Леонидову в его просьбе, сославшись на то, что подробная запись объяснений уже производилась в ходе его допроса в качестве подозреваемого. Получив отказ, обвиняемый отказался от дачи показаний и подписания протокола допроса в качестве обвиняемого. *Соблюдены ли права обвиняемого? Чем обеспечено соблюдение прав обвиняемого в стадии предварительного расследования?*

**Задача 16.** В производстве следователя Посконного находилось уголовное дело по обвинению Сидоренко в совершении грабежа. В ходе допроса обвиняемый Сидоренко заявил ходатайство о вызове в качестве свидетеля Смирнова П.П., который может подтвердить алиби Сидоренко. Однако следователь Посконный закончил предварительное следствие по делу, не допросив свидетеля Смирнова П.П. *Какие процессуальные нарушения допущены следователем? В чем конкретно они выразились? Вправе ли следователь отказать в заявленном ходатайстве и если вправе, то в какой процессуальной форме? Каким образом можно устранить допущенные нарушения?*

**Задача 17.** 30 сентября 2014 г. гражданину Чолкову было предъявлено обвинение по ч. 2 ст. 264 УК РФ и в отношении него избрана мера пресечения — подписка о невыезде. Гражданин Чолков, будучи не согласен с избранием в отношении него меры пресечения, подал жалобу в суд на неправомерность действий следователя полиции Сахарова. *Имел ли Чолков право обжаловать действия следователя Сахарова? Предусмотрено ли действующим уголовно-процессуальным законом право обжаловать в суд меру пресечения?*

**Задача 18.** Старший следователь отдела полиции 23 июля 2014 г. возбудил уголовное дело по ч. 3 ст. 160 УК РФ о хищении чужого имущества П. — начальником отдела снабжения автобусного завода г. Самары. В ходе расследования выяснилось, что в производстве следователя СО СУ СК по Тимирязевскому району г. Москвы находится возбужденное 14 июня 2014 г. уголовное дело о покушении П. на дачу взятки одному из ответственных работников аппарата правительства в г. Москве. *Решите вопрос о соединении уголовных дел и определите порядок соединения. Установите срок расследования по объединенному делу и место его дальнейшего расследования.*

**Задача 19.** 18 сентября 2014 г. следователь Петров, рассмотрев материалы дела, составил постановление о привлечении в качестве обвиняемых Титова и Морковина по ч. 2 ст. 158 УК РФ. В описательной части постановления указывалось, что они по договоренности между собой, взломав замок, проникли в комнату Енина, откуда совершили кражу пальто стоимостью 12 250 рублей, платья стоимостью 4200 рублей и других носильных вещей стоимостью 3980 рублей. Затем следователь вызвал всех обвиняемых, зачитал им это постановление и предложил расписаться в том, что оно им объявлено. *Оцените действия следователя Петрова.*

**Задача 20.** На первом допросе в качестве обвиняемого Кульков отказался давать показания. Спустя несколько дней следователь вновь вызвал Кулькова на допрос по тому же обвинению, разъяснил Кулькову права обвиняемого, предоставил адвоката. Кульков дал показания, изобличающие как его, так и других участников совершения преступления. *Могут ли показания Кулькова быть использованы в качестве доказательств?*

**Задача 21.** 23 сентября 2014 г. следователь Ситников после предъявления Иванову обвинения в совершении кражи из квартиры по улице Каширского спросил, признает ли он себя виновным в предъявленном обвинении. Записав ответ Иванова, он предложил ему собственноручно написать показания по существу обвинения. После написания Ивановым собственноручных показаний следователь Ситников задал обвиняемому Иванову следующий вопрос: «Следствие располагает данными, что вы совместно с вашим братом Андреем неоднократно сбывали подросткам наркотические вещества. Что можете сообщить по этому поводу?» Обвиняемый Иванов отвечать на этот вопрос отказался. *Допущены ли нарушения процессуального порядка допроса обвиняемого? Обязан ли Иванов отвечать на поставленный вопрос?*

**Задача 22.** В производстве следователя Смыслова находилось дело по обвинению Бураковой в совершении вымогательства по отношению к потерпевшей Кужиловой. Потерпевшая на допросе сообщила, что от имени Бураковой к ней приезжал некий молодой человек и требовал уплатить 25 000 долл. США, которые Кужилова якобы брала в долг у Бураковой. Потерпевшая также сообщила, что сможет опознать этого молодого человека. В ходе расследования выяснилось, что от имени Бураковой к Кужиловой приезжал бывший работник полиции Фролов. Представитель потерпевшей Кужиловой адвокат Салмина заявила ходатайство о проведении опознания Фролова. Однако следователь в удовлетворении данного ходатайства отказал, ссылаясь на то, что Фролов участвует в производстве по делу в качестве свидетеля, а проведение опознания возможно только в отношении обвиняемого. *Обоснована ли позиция следователя?*

**Задача 23.** 15 августа 2014 г. в одной из комнат общежития СамГУ была совершена кража вещей на сумму 23 200 руб. Подозрение пало на слесаря-водопроводчика Лолкова, у которого при обыске на квартире было изъято четыре ключа от врезных замков. Внешние признаки свидетельствовали, что ключи сравнительно недавно подгонялись к замкам. Лолков на допросе показал, что эти ключи от дверей двух комнат и от котельной. Была выдвинута версия, что одним из ключей открывался замок комнаты общежития, откуда произошла кража. Оперативные сотрудники произвели следственный эксперимент, в результате которого органы расследования установили, что ни один из четырех ключей не подходит ни к дверям комнат Лолкова, ни к дверям котельной. Вместе с тем в процессе эксперимента было установлено, что один ключ подходит к врезному замку двери комнаты, откуда произошла кража. В связи с этим в протоколе следственного эксперимента, в частности, было записано: «Есть основания полагать, что при совершении кражи врезной замок был открыт с помощью вышеуказанного ключа, обнаруженного у Лолкова». *Отвечает ли требованиям закона данный следственный эксперимент? Имелись ли основания к его производству? К какому виду относится данный следственный эксперимент? Правильно ли сделана запись в протоколе?*

**Задача 24.** В дежурную часть отделения полиции поступило сообщение о том, что за городом мотоциклист сбил подростка, скончавшегося в больнице, куда он был доставлен. На место происшествия выехала оперативная группа, возглавляемая дежурным следователем. С опергруппой находился и мотоциклист С., совершивший наезд. В поле, где произошел наезд, никаких видимых следов и предметов, относящихся к происшествию, обнаружить не удалось. Само место было указано С. По распоряжению следователя на этом месте была частично реконструирована обстановка происшествия: С. доставил туда мотоцикл; расположил его в определенном положении; указал направление движения и место, где находился потерпевший в момент наезда; объяснил другие обстоятельства. Точки, указанные С. на поле, были отмечены деревянными планками и сфотографированы, а все действия подробно описаны в

протоколе осмотра. *Какое следственное действие было произведено в данном случае? Определите доказательственное значение его результатов.*

**Задача 25.** Л. был заподозрен в краже денег. В том месте, откуда была совершена кража, находился также и краситель. Ни для предъявления обвинения, ни для привлечения в качестве подозреваемого достаточных доказательств в отношении Л. добыто не было, и оперуполномоченный вызвал его в качестве свидетеля. При беседе оперуполномоченный обратил внимание на то, что у Л. забинтована правая рука. Предполагая, что под повязкой у него следы красителя, которым он мог испачкаться при краже, оперуполномоченный немедленно вынес постановление об освидетельствовании и объявил его Л. Последний подвергнуться освидетельствованию и снять повязку категорически отказался, ссылаясь на то, что перебинтована свежая рана, полученная им при ремонте комбайна, а необоснованное подозрение оскорбляет его. Законно ли решение оперуполномоченного об освидетельствовании свидетеля Л. вопреки его воле? Как следует поступать оперуполномоченному в создавшейся ситуации?

**Задача 26.** 15 сентября 2014 г. рабочий склада ООО «Радуга» Моисеев и шофер того же предприятия Полковин привлечены к уголовной ответственности. Они похитили со склада ООО «Радуга» три ящика детских игрушек на сумму 70 тыс. руб. На допросе Моисеев и Полковин показали, что похищенные игрушки они спрятали у своей знакомой Лолиной. Составив постановление о выемке указанных игрушек, следователь полиции Щербаков явился к Лолиной и потребовал их выдать. Однако Лолина заявила, что у нее никаких игрушек нет. *Как должен поступить следователь?*

**Задача 27.** Обвиняемый в хищении денежных средств Ш., в отношении которого была избрана мера пресечения — подписка о невыезде, был найден мертвым в своей квартире. На теле Ш. обнаружено повреждение, характерное для огнестрельного ранения, причиненного выстрелом с близкого расстояния. При осмотре трупа следователь на пиджаке Ш. заметил черное пятно, происхождение которого осталось невыясненным. Для установления причин смерти обвиняемого следователь назначил по делу комплексную судебно-медицинскую и судебно-баллистическую экспертизу, перед которой поставил следующие вопросы:

- когда наступила смерть Ш.;
- какова причина смерти Ш.;
- не имело ли в данном случае место самоубийство;
- какова дистанция выстрела;
- каков химический состав пятна, обнаруженного на пиджаке Ш.?

Были отпечатаны через копировальную бумагу три экземпляра постановления о назначении комплексной экспертизы, первый из которых приобщен к уголовному делу, второй направлен по почте в бюро судебно-медицинских экспертиз Нижегородского департамента здравоохранения, третий — в экспертно-криминалистический отдел ГУВД Нижегородской области. *Верно ли следователь определил виды экспертиз для установления интересующих его фактов? В чем различие между комплексной и комиссионной экспертизами? Какие ошибки допущены при постановке и формулировке вопросов?*

**Задача 28.** Жена обвиняемого, получив повестку о явке мужа к следователю в назначенный день, предоставила документ о том, что тот в настоящее время находится на санаторно-курортном лечении и будет отсутствовать еще 14 дней. Следователь, приобщив эту справку к делу, вынес постановление о приостановлении предварительного следствия на основании п. 3

ч. 1 ст. 208 УПК РФ. *Имелись ли основания для приостановления расследования в данном случае? Если да, то как его возобновить производством.*

**Задача 29.** В связи с наличием сомнений в психической полноценности обвиняемого по ч. 2 ст. 160 УК РФ Курова 26 апреля следователь вынес постановления о назначении стационарной судебно-психиатрической экспертизы и о приостановлении предварительного следствия, мотивировав свое решение тем, что «из-за странностей в поведении Курова проведение очных ставок и других следственных действий, требующих участия обвиняемого, невозможно». Куров, у которого была взята подписка о невыезде, 10 мая был помещен для стационарного обследования в судебное отделение психиатрической клиники, где находился до 11 июня. Он был признан вменяемым. Некоторые отклонения в поведении Курова, заставившие следователя усомниться в психической полноценности обвиняемого, оценены как не выходящие за пределы нормы. Следователь, получив 18 июня соответствующее заключение экспертизы, в тот же день вынес постановление о возобновлении предварительного следствия и, закончив расследование, направил его прокурору с обвинительным заключением в порядке ст. 221 УПК. Изучив материалы дела, прокурор направил требование об устранении нарушений закона на имя руководителя следственного органа «в связи с необоснованным приостановлением предварительного следствия по делу Курова». Следователь, обосновывая правомерность своих действий, отметил в объяснении, что расследование по делу, несмотря на перерыв в следствии, он закончил в течение двух месяцев. *Вправе ли следователь приостановить расследование в указанной ситуации? Можно ли поставить ему в вину перерыв в расследовании, не повлекший нарушения установленного срока следствия?*

**Задача 30.** 15 сентября 2014 г. гражданину Голикову было предъявлено обвинение по ч. 1 ст. 160 УК РФ, и в тот же день он был заключен под стражу в связи с избранной в отношении него мерой пресечения. Впоследствии было доказано его алиби, и дело в отношении него постановлением следователя полиции Ситникова от 20 сентября 2014 г. прекращено за отсутствием состава преступления. 21 сентября 2014 г. Голиков из-под стражи освобожден. *Какие обязанности лежат на следователе Ситникове в связи с прекращением им уголовного дела в отношении гражданина Голикова?*

**Задача 31.** 21 сентября 2014 г. по делу о разбое с целью завладения имуществом ООО — предприятия «Магазин № 4» привлечены в качестве обвиняемых Фолков и несовершеннолетний Петров. Директором ООО — «Магазин № 4» Прохоровым был предъявлен гражданский иск к Фолкову и отчиму Петрова гражданину Петрову. Сторож предприятия «Магазин № 4» Иванов признан потерпевшим. Фолков находится под стражей. В деле участвует его адвокат Шахов. Расследовавший дело следователь полиции Пухов пришел к выводу, что предварительное следствие можно заканчивать, так как собранных доказательств достаточно для составления обвинительного заключения. *Изложите порядок дальнейших действий следователя Пухова до составления обвинительного заключения.*

**Задача 32.** Приняв решение об окончании предварительного следствия, следователь Русских предъявил материалы дела для ознакомления обвиняемому Яшину и его защитнику Царевой. Изучив материалы дела, защитник Царева указала следователю на отсутствие в деле данных о личности обвиняемого и в целях устранения данного пробела заявила ходатайство о направлении запроса администрации колонии-поселения, где Яшин ранее отбывал наказание, с целью получения характеристики на Яшина. Следователь отказал в удовлетворении ходатайства, ссылаясь на то, что срок предварительного следствия уже истек, а наличие в деле



данных о личности обвиняемого необязательно. *Правомерен ли отказ в ходатайстве? Как следует поступить защитнику Царевой?*

**Задача 33.** 20 сентября 2014 г. после подписания обвинительного заключения следователь полиции Прыгунов направил дело прокурору Прохорову. Изучив материалы уголовного дела, прокурор Прохоров установил, что доводы, приводимые обвиняемым Солкиным в свою защиту при его допросах, не нашли отражения в обвинительном заключении. Из материалов дела следовало, что следователь Прыгунов в процессе расследования эти доводы проверял, и они не нашли подтверждения. Прокурор Прохоров, признав, что основания для направления дела в суд имеются, утвердил своей резолюцией обвинительное заключение и направил дело в суд. *Оцените правомерность действий следователя и прокурора.*

**Задача 34.** При ознакомлении с материалами дела, поступившего от следователя с обвинительным заключением, прокурор пришел к выводу, что действия обвиняемого следует квалифицировать не по ч. 1 ст. 105 УК РФ, а по ч. 1 ст. 108 УК РФ, а также о том, что отпали основания для содержания обвиняемого под стражей. *Какое решение может принять прокурор в данной ситуации? Как должно быть оформлено принятое решение? Вправе ли следователь не согласиться с принятым прокурором решением?*

## **Раздел 7. Судебное производство**

**Задача 1.** Артемов А. осужден за совершение преступления, предусмотренного ч. 1 ст. 158 УК РФ, — тайного хищения чужого имущества (кражи). Дело рассмотрено мировым судьей судебного участка № 35 Самарской области в особом порядке судебного разбирательства при согласии обвиняемого с предъявленным обвинением (глава 40 УПК РФ) 110 по ходатайству Артемова А., заявленному в подготовительной части судебного заседания. *Какие требования УПК РФ были нарушены мировым судьей в данном случае? В какой момент лицом может быть заявлено ходатайство о рассмотрении дела в особом порядке судебного разбирательства при согласии обвиняемого с предъявленным обвинением?*

**Задача 2.** Приговором Советского районного суда г. Самары Валуев Ж. осужден по ч. 3 ст. 30, п. «б» ч. 2 ст. 228.1 УК РФ. Уголовное дело в отношении него рассмотрено судом в особом порядке судебного разбирательства при согласии с предъявленным обвинением (глава 40 УПК РФ). *Могло ли уголовное дело о таком преступлении быть рассмотрено в порядке, предусмотренном ст. 316 УПК РФ? Ответ мотивируйте со ссылкой на соответствующие положения УК РФ и УПК РФ.*

**Задача 3.** Приговором мирового судьи Чалышев Ч. осужден по ст. 159 ч. 1 УК РФ. Он признан виновным в получении кредитных денежных средств без намерения возратить их путем предоставления банку заведомо ложных и недостоверных сведений при заключении кредитного договора. Дело рассмотрено в особом порядке судебного разбирательства при согласии обвиняемого с предъявленным обвинением (глава 40 УПК РФ). Как видно из материалов дела, в ходе дознания Чалышев Ч. отказался от участия защитника, в том числе при ознакомлении с материалами уголовного дела при окончании расследования, когда дал согласие на применение особого порядка судебного разбирательства. Ордер адвоката в деле отсутствует, как отсутствуют и какие-либо данные об участии его в деле. В судебном заседании Чалышев Ч. пояснил, что ходатайство было им заявлено без участия защитника. Мировой судья лишь выяснил у подсудимого, было ли ходатайство им заявлено добровольно. *Какие права должен разъяснить дознаватель обвиняемому после ознакомления с материалами дела?*

*Допустил ли дознаватель в данном случае какие-либо нарушения при разьяснении обвиняемому прав, предусмотренных ч. 5 ст. 217 УПК РФ? Какие нарушения были допущены мировым судьей при назначении судебного заседания в особом порядке судебного разбирательства?*

**Задача 4.** Судья федерального Промышленного районного суда г. Самары, разрешая в судебном заседании ходатайство подсудимого Корсунова К. о рассмотрении дела в особом порядке судебного разбирательства- 111 ства при согласии с предъявленным обвинением (глава 40 УПК РФ), установил, что в материалах дела имеется ходатайство потерпевшего о рассмотрении дела в его отсутствие, а также убедился в наличии условий для рассмотрения уголовного дела в таком порядке. Ходатайство Корсунова К. было удовлетворено, приговор по делу вынесен в особом порядке. *Наличие каких условий требуется для постановления приговора в особом порядке судебного разбирательства при согласии обвиняемого с предъявленным обвинением? Все ли условия постановления приговора в особом порядке были соблюдены в данном случае? Какое решение по ходатайству обвиняемого должен был принять судья?*

**Задача 5.** Приговором Автозаводского районного суда г. Тольятти Тимофеев Т. осужден по ч. 1 ст. 158 УК РФ и ч. 1 ст. 325 УК РФ. Приговором суда Тимофеев Т. признан виновным в совершении хищения чужого имущества и хищения документов. Приговор постановлен без судебного разбирательства при согласии обвиняемого с предъявленным обвинением в порядке ст. 316 УПК РФ. Из материалов дела видно, что Тимофеев Т. похитил кошелек с деньгами в сумме 2000 рублей, принадлежащий потерпевшей. В кошельке, кроме денег и ключей, находились два документа: страховой медицинский полис обязательного страхования и страховое свидетельство обязательного пенсионного страхования на имя Бариновой. Похищая кошелек и намереваясь завладеть деньгами, Тимофеев Т. не имел умысла на хищение документов, о чем свидетельствует то обстоятельство, что он не заглядывал в кошелек и не видел находившихся в нем документов, а также и тот факт, что через три дня после разбойного нападения Бариновой Ю. вернули похищенные документы. Ввиду указанных обстоятельств государственный обвинитель, участвовавший в судебном заседании, изменил обвинение в сторону смягчения. Его действия квалифицированы по ст. 158 ч. 1 УК РФ. *Вправе ли суд продолжить рассмотрение дела в особом порядке, если обвинение, с которым согласился подсудимый, изменилось? Какое решение должен принять суд? Какие вообще решения суд может принять по результатам рассмотрения уголовного дела в особом порядке судебного разбирательства? Если бы государственный обвинитель не отказался от предъявленного обвинения, вправе ли был суд прекратить уголовное дело по ст. 325 ч. 1 УК РФ в особом порядке судебного разбирательства?*

**Задача 6.** Чигирин П. признан виновным приговором мирового судьи судебного участка № 53 Самарской области в совершении преступле- 112 ния, предусмотренного ст. 158 ч. 1 УК РФ, — тайного хищения чужого имущества. Из материалов дела следует, что подсудимый Чигирин П. в судебное заседание не явился, заявил ходатайство о рассмотрении уголовного дела в свое отсутствие, вину в предъявленном обвинении признал и заявил ходатайство о постановлении приговора без проведения судебного разбирательства. Данное ходатайство судом было удовлетворено и уголовное дело было рассмотрено в особом порядке без участия подсудимого. Защитник подсудимого Чигирина П. в судебное заседание явился, ходатайство подсудимого о рассмотрении дела в особом порядке судебного разбирательства не поддержал. *Какие нарушения были допущены мировым судьей при принятии решения о постановлении приговора без проведения судебного заседания в общем порядке? Требуется ли согласие защитника на рассмотрение уголовного дела в особом порядке судебного разбирательства при согласии*

*обвиняемого с предъявленным обвинением? Какое решение должен принять суд апелляционной инстанции по жалобе осужденного на приговор мирового судьи в виду того, что уголовное дело было рассмотрено в его отсутствие?*

**Задача 7.** Суров С. осужден приговором Железнодорожного районного суда г. Самары за совершение преступления, предусмотренного ст. 222 ч. 1 УК РФ, — незаконное приобретение, хранение и перевозка боеприпасов. Приговор постановлен в особом порядке судебного разбирательства. Из материалов уголовного дела следует, что Суров С., находясь в местах лишения свободы, написал явку с повинной о том, что он хранит патроны под трубой теплотрассы, расположенной вдоль улицы Тухачевского в г. Самаре, и нарисовал схему их нахождения. Сотрудниками полиции эти боеприпасы были изъяты, что, согласно примечаниям к ст. 222 УК РФ, освобождает осужденного от уголовной ответственности. В то же время из протокола допроса в качестве подозреваемого Сурова С. видно, что сначала он рассказал о тайнике с патронами своему сокамернику П., а уже затем эта информация стала известна сотрудникам полиции, которыми боеприпасы были изъяты, после чего осужденный явился с повинной. *При соблюдении какого требования судья вправе постановить обвинительный приговор в особом порядке судебного разбирательства при согласии обвиняемого с предъявленным обвинением (глава 40 УПК РФ). Было ли это требование УПК РФ соблюдено судьей в данном случае? Какое решение должен был принять судья, установив изложенные в задаче обстоятельства? 113*

**Задача 8.** Приговором Чапаевского городского суда Петров И. осужден по ст. 30 ч. 1 ст. 161 ч. 1 УК РФ к 1 году 6 месяцам лишения свободы. Дело рассматривалось в особом порядке судебного разбирательства при согласии обвиняемого с предъявленным обвинением (глава 40 УПК РФ). *Оцените законность приговора, постановленного судьей.*

**Задача 9.** Игнатьев Р. осужден приговором Промышленного районного суда г. Самары по ч. 3 ст. 30, п. «в», «г» ч. 2 ст. 158 УК РФ. Приговор в отношении него постановлен в особом порядке судебного разбирательства при согласии обвиняемого с предъявленным обвинением (глава 40 УПК РФ), поскольку Игнатьев в судебном заседании поддержал ходатайство о рассмотрении дела в особом порядке, с обвинением согласился, вину в совершении преступления признал. Осужденный Игнатьев Р. обратился с апелляционной жалобой на приговор Промышленного районного суда г. Самары в Судебную коллегия по уголовным делам Самарского областного суда. В жалобе Игнатьев Р. просил приговор изменить, поскольку он не согласен с квалификацией его действий. *Что следует понимать под согласием с предъявленным обвинением, которое требуется для рассмотрения дела в особом порядке, предусмотренном главой 40 УПК РФ? Какое ограничение на обжалование приговора в особом порядке судебного разбирательства устанавливает УПК РФ? Какое решение должна принять по апелляционной жалобе Игнатьева Р.?*

**Задача 10.** Петрухин Н. осужден Ленинским районным судом г. Самары за совершение преступления, предусмотренного ч. 2 ст. 159 УК РФ, — хищение чужого имущества путем обмана с причинением значительного ущерба — к 2 годам 7 месяцам лишения свободы. Приговор судом постановлен в особом порядке судебного разбирательства при согласии обвиняемого с предъявленным обвинением (глава 40 УПК РФ), поскольку Петрухин в судебном заседании поддержал ходатайство о рассмотрении дела в особом порядке. Как следует из протокола судебного заседания, судья задал подсудимому один вопрос: «Осознаете ли вы характер и последствия заявленного вами ходатайства?» Подсудимый ответил: «Осознаю». Впоследствии Петрухин Н. обратился в Судебную коллегия по уголовным делам

Самарского областного суда с апелляционной жалобой, в которой указал, что согласился на особый порядок судебного разбирательства, поскольку ему защитник сказал, что лучше заявить ходатайство об этом, тогда суд назначит ему условное наказание. *Оцените поведение защитника. Какова его роль в особом порядке судебного разбирательства? Какие положения ст. 314 и 316 УПК РФ нарушил суд? Какое решение должна вынести Судебная коллегия по уголовным делам Самарского областного суда.*

**Задача 11.** В отношении Дорогиной И. мировым судьей судебного участка № 23 Самарской области постановлен обвинительный приговор по ст. 30 ч. 3 ст. 158 ч. 1 УК РФ. Как следует из материалов дела мировым судьей было вынесено в стадии подготовки уголовного дела к судебному заседанию постановление о назначении судебного заседания без проведения предварительного слушания, из которого следовало, что уголовное дело в отношении Дорогиной И. было назначено мировым судьей к рассмотрению в общем порядке. Согласно протоколу судебного заседания, в ходе судебного следствия исследовались доказательства по делу, допрашивался свидетель Дорогин А. При этом приговор мировым судьей постановлен в особом порядке с изъятиями, предусмотренными ст. 226.9 УПК РФ, без исследования доказательств в полном объеме. В приговоре отсутствуют анализ и оценка доказательств, исследованных в судебном заседании. *Оцените законность действий мирового судьи. Какие условия необходимо установить для постановления приговора в особом порядке, предусмотренном ст. 226.9 УПК РФ? Какие особенности имеет судебное заседание, которое проводится по правилам ст. 226.9 УПК РФ? Какое решение должен принять суд апелляционной инстанции по такому приговору (приведите соответствующие нормы УПК РФ)?*

**Задача 12.** Судебное заседание по уголовному делу в отношении Чапаева С., обвиняемого в совершении преступления, предусмотренного ч. 1 ст. 160 УК РФ, — растрата чужого имущества, вверенного виновному, проводилось в особом порядке, предусмотренном ст. 226.9 УПК РФ. В судебном заседании подсудимый Чапаев С. и его защитник заявили ходатайство о прекращении уголовного дела в связи с деятельным раскаянием, так как подсудимый совершил впервые преступление небольшой тяжести, явился с повинной, в содеянном раскаялся, дал признательные показания, вред, причиненный преступлением организации, возместил. *Какое решение должен принять суд в связи с поступившим от подсудимого и его защитника ходатайством? Вправе ли суд продолжить рассмотрение дела в особом порядке? В каких случаях суд обязан прекратить рассмотрение дела в особом порядке, предусмотренном ст. 226.9 УПК РФ, и вернуть уголовное дело прокурору для передачи его по подследственности и производства дознания в общем порядке?*

**Задача 13.** В Самарский областной суд поступило уголовное дело в отношении П. и Б. по обвинению их в совершении преступления, предусмотренного п. «д», «ж» ч. 2 ст. 105 УК РФ, с которыми было заключено досудебное соглашение о сотрудничестве. В стадии подготовки уголовного дела к судебному заседанию при решении вопроса о назначении судебного заседания в особом порядке судебного разбирательства, предусмотренного ст. 317.7 УПК, установлено, что в материалах дела отсутствует представление прокурора об особом порядке проведения судебного заседания. *Какое решение в данном случае должен принять суд? Наличие каких документов судья должен проверить при решении вопроса о назначении судебного заседания по делу в особом порядке судебного разбирательства при заключении досудебного соглашения о сотрудничестве (глава 40.1 УПК РФ).*

**Задача 14.** В Промышленный районный суд г. Самары поступило уголовное дело в отношении Б. и С., обвиняемых в совершении преступления, предусмотренного п. «а» ч. 3 ст. 111 УК РФ. Как следует из материалов дела, на следствии с обвиняемым Б. было заключено досудебное соглашение о сотрудничестве, которое он выполнил в полном объеме. Данный факт подтвердил прокурор Промышленного района г. Самары в представлении об особом порядке принятия судебного решения, принятом в соответствии со ст. 317.5 УПК РФ. Однако дело в отношении обоих обвиняемых расследовано в одном производстве. *Какие требования УПК РФ нарушил следователь? Какое решение должен принять суд по вопросу о форме судебного разбирательства в стадии подготовки уголовного дела к судебному заседанию?*

**Задача 15.** Подозреваемый Иванов И. в совершении преступления, предусмотренного п. «а», «г» ч. 4 ст. 228.1 УК РФ, — сбыт наркотических средств организованной группой в крупном размере — заявил на следствии ходатайство о заключении досудебного соглашения о сотрудничестве, в котором выразил намерение содействовать расследованию и раскрытию преступления. Следователь в удовлетворении ходатайства отказал, о чем вынес постановление. *Правомерны ли в данном случае действия следователя? Какой порядок заявления ходатайства о заключении досудебного соглашения о сотрудничестве предусматривает УПК РФ и какие требования закон предъявляется к ходатайству подозреваемого (обвиняемого)? В какой момент может быть подозреваемым (обвиняемым) заявлено такое ходатайство?*

**Задача 16.** Приговором Самарского областного суда Сипатров В. осужден за совершение совокупности преступлений, включающей два преступления, предусмотренных ч. 4 ст. 159 УК РФ, — мошенничество, совершенное организованной группой в особо крупном размере. С Сипатровым В. на следствии было заключено досудебное соглашение о сотрудничестве, которое он выполнил в полном объеме, что подтверждено представлением прокурора Самарской области. Дело в отношении Сипатрова В. рассмотрено судом в особом порядке судебного разбирательства, предусмотренном ст. 317.7 УПК РФ. За каждое из преступлений ему назначено наказание 5 лет 3 месяца лишения свободы. *Были ли в данном случае судом соблюдены нормы ст. 62 УК РФ, ст. 317.7 УПК РФ? Оцените приговор с точки зрения его законности.*

**Задача 17.** Прокурор Самарской области, рассмотрев ходатайство Елистратова Е., обвиняемого в совершении преступления, предусмотренного ч. 3 ст. 30, п. «д», «ж», «з» ч. 2 ст. 105 УК РФ, — покушение на убийство, совершенное группой лиц по предварительному сговору, с особой жестокостью, из корыстных побуждений, о заключении досудебного соглашения о сотрудничестве удовлетворил и составил досудебное соглашение о сотрудничестве, копию которого направил следователю, обвиняемому и его защитнику. Потерпевший С. обратился в суд с заявлением о нарушении его права принять участие в заключении досудебного соглашения о сотрудничестве. *Оцените действия прокурора с точки зрения соблюдения установленного УПК РФ порядка заключения досудебного соглашения о сотрудничестве. Должен ли был прокурор обеспечить участие потерпевшего при заключении досудебного соглашения о сотрудничестве? Является ли согласие потерпевшего условием рассмотрения дела в особом порядке судебного разбирательства при заключении досудебного соглашения о сотрудничестве? При ответе проанализируйте Определение Конституционного Суда РФ от 02.11.2011 № 1481-О-О «По жалобе граждан Ковальчука Владимира Степановича и Ковальчук Тamarы Николаевны на нарушение их конституционных прав частью второй статьи 317.6 Уголовно-процессуального кодекса Российской Федерации».*

**Задача 18.** Уголовное дело в отношении Петрунина П., обвиняемого в совершении преступления, предусмотренного ч. 5 ст. 33 и п. «г» ч. 4 ст. 290 УК РФ, — пособничество в получении взятки, с представлением прокурора об особом порядке проведения судебного заседания и вынесения судебного решения по уголовному делу в отношении обвиняемого, с которым заключено досудебное соглашение о сотрудничестве, направлено в суд. 117 Проверяя соблюдение условий для рассмотрения дела в особом порядке, судья установил, что в представлении прокурора указано, что Петрунин П. явился с повинной, дал признательные показания. *Достаточно ли этого для принятия судьей решения о рассмотрении дела в особом порядке судебного разбирательства? Какие еще условия необходимы для рассмотрения дела в порядке, предусмотренном ст. 317.7 УПК РФ? Может ли судья, установив, что, кроме согласия с предъявленным обвинением, иных условий для рассмотрения дела в особом порядке судебного разбирательства, предусмотренном ст. 317.7 УПК РФ, не имеется, принять решение о рассмотрении дела в особом порядке судебного разбирательства, предусмотренном главой 40 УПК РФ?*

**Задача 19.** П., А., А.А. и Д. обвинялись органами предварительного следствия и были признаны судом виновными в том, что, являясь сотрудниками ГИБДД УВД Самарской области, они в составе организованной преступной группы получали лично взятки в виде денег от водителей автотранспортных средств, проезжавших через стационарные посты ДПС в г. Самара, за бездействие в пользу взяткодателей. В данную преступную группу, как следует из обвинительного заключения и описательно-мотивировочной части приговора, также входил С., с которым было заключено досудебное соглашение о сотрудничестве, в связи с чем уголовное дело в отношении него было выделено в отдельное производство и с обвинительным заключением направлено в суд для рассмотрения в порядке главы 40.1 УПК РФ. По результатам судебного заседания, проведенного в отношении С. судьей Астраханского областного суда Ч. в особом порядке 14 октября 2010 г., он был признан виновным в получении взятки, совершенном организованной группой. В приговоре в отношении С. судья прямо указал, что обвинение, с которым согласился подсудимый, подтверждается доказательствами, содержащимися в материалах уголовного дела, организованная группа, в составе которой действовал С., характеризовалась устойчивостью, высокой степенью организованности, распределением ролей, а в результате сотрудничества с С. «выявлены все участники организованной преступной группы и роль каждого из них в совершенных преступлениях». Впоследствии под председательством того же судьи Ч. было рассмотрено и уголовное дело о преступлениях остальных привлеченных к уголовной ответственности участников организованной преступной группы, наличие которой им было признано еще в обвинительном приговоре в отношении С. По приговору Самарского областного суда П., А., А.А. и Д. осуждены по п. «а» ч. 4 ст. 290 УК РФ. *Какие нарушения были допущены судьей при рассмотрении уголовного дела в отношении С.? Вправе ли судья, принимавший участие в рассмотрении уголовного дела в отношении лица, с которым заключено досудебное соглашение о сотрудничестве, участвовать в рассмотрении уголовного дела в отношении соучастников преступления, в совершении которого обвинялось такое лицо? При ответе проанализируйте Постановление Пленума Верховного Суда РФ от 28.06.2012 № 16 «О практике применения судами особого порядка судебного разбирательства уголовных дел при заключении досудебного соглашения о сотрудничестве». По какому из предусмотренных законом апелляционных оснований отмены или изменения приговора должен быть отменен приговор, постановленный судьей Ч. в отношении соучастников?*

**Задача 20.** По уголовному делу в отношении П., Г., А., Р., М. и В., обвиняемых в многочисленных угонах автотранспорта в составе организованной преступной группой, с обвиняемым Г. было заключено досудебное соглашение о сотрудничестве. В соответствии с обязательствами, указанными в досудебном соглашении о сотрудничестве, Г. дал показания против всех соучастников преступлений, многие из которых были ранее судимыми. Однако последние не признавали своей вины и настаивали на проведении очных ставок с Г., изобличающим их в преступной деятельности. Следователь, опасаясь возможных угроз со стороны соучастников преступлений, отказал им в удовлетворении заявленных ходатайств по поводу проведения очных ставок с обвиняемым Г. *Правильно ли поступил следователь? Какие гарантии охраны обвиняемых, заключивших досудебное соглашение о сотрудничестве, устанавливает УПК РФ? Проанализируйте соответствующие нормы УПК РФ. Какие еще, помимо предусмотренных УПК РФ, меры безопасности могут быть приняты в отношении обвиняемого, сотрудничающего со следствием? Каким нормативным актом они предусмотрены?*

**Задача 21.** Прокурор Промышленного района г. Самары по уголовному делу в отношении Сидоренко В., обвиняемого в совершении преступления, предусмотренного п. «а», «г» ч. 4 ст. 228.1 УК РФ, вынес представление об особом порядке проведения судебного заседания и вынесения судебного решения по уголовному делу в отношении обвиняемого, с которым заключено досудебное соглашение о сотрудничестве. В этом представлении прокурор удостоверил полноту и правдивость сведений, сообщенных обвиняемым Сидоренко В. при выполнении им обязательств, предусмотренных заключенным с ним досудебным соглашением о сотрудничестве. Однако в судебном заседании в результате исследования характера, значения и пределов сотрудничества обвиняемого со следствием было установлено, что подсудимым Сидоренко В. были представлены ложные сведения, состоящие в оговоре им соучастников. *Какие действия в этом случае должен предпринять суд? Будет ли нести в этом случае ответственность прокурор, удостоверивший полноту и правдивость сведений, сообщенных обвиняемым, в представлении? Какие последствия могут наступить, если указанные обстоятельства будут обнаружены после вступления приговора суда в законную силу?*

**Задача 22.** Приговором Самарского районного суда г. Самары Пугачев П. осужден по п. «в» ч. 2 ст. 158 УК РФ к трем годам лишения свободы без ограничения свободы, с отбыванием наказания в исправительной колонии строгого режима. Отбывая наказание, осужденный Пугачев обратился в суд по месту отбывания наказания с ходатайством о пересмотре данного приговора в силу ст. 10 УК РФ, применении положений Федерального закона № 23-ФЗ от 4 марта 2013 г. *Какое решение по ходатайству Пугачева П. должен принять суд? Проанализируйте положения Постановления Конституционного Суда Российской Федерации от 20 апреля 2006 г. № 4-П*

**Задача 23.** Гражданин Петюков обратился в органы внутренних дел с заявлением, в котором указал на то, что 15.12.2014 в ходе бытовой ссоры его сосед по лестничной клетке Сорокин нанес Петюкову побои. *Как и в каком порядке должно быть возбуждено данное уголовное дело? Куда и в каком порядке должно быть направлено данное заявление?*

**Задача 24.** Мировому судье из органов дознания поступило уголовное дело по обвинению Ишканова в совершении преступления, предусмотренного ч. 1 ст. 115 УК РФ. Из обвинительного акта следует, что Ишканов нанес своей матери Ишкановой 1920 г. рождения множественные удары, повлекшие за собой причинение легкого вреда здоровью. *В каком*

*порядке мировому судье надлежит рассматривать данное уголовное дело? Будет ли Каримова являться частным обвинителем? Будет ли прокурор принимать участие в рассмотрении данного уголовного дела?*

**Задача 25.** Уголовное дело по обвинению Степанова по ч. 2 ст. 108 УПК РФ было расследовано дознавателем. По окончании расследования дознаватель пояснил обвиняемому, что далее дело будет передано мировому судье. Однако обвиняемый Степанов заявил ходатайство о передаче дела на рассмотрение в районный суд, мотивировав его тем, что не доверяет мировым судьям и считает их недостаточно квалифицированными. *Подлежит ли ходатайство удовлетворению?*

**Задача 26.** Лютиков приговором мирового судьи признан виновным в совершении преступления, предусмотренного ст. 116 УК РФ (побои). Не согласившись с приговором, Лютиков подал апелляционную жалобу, в которой указал, что дела частного обвинения, к которым относится и преступление, предусмотренное ст. 116 УК РФ, возбуждаются лишь по жалобе потерпевшего. Между тем в деле отсутствует заявление потерпевшей Рычковой в адрес суда с просьбой о принятии ее жалобы 122 к производству, а имеющееся в деле заявление Рычковой о привлечении его к уголовной ответственности адресовано не суду, а начальнику районного отдела внутренних дел. *Имеют ли значение для решения вопроса о законности постановленного мировым судьей приговора доводы, изложенные в жалобе? Какое решение должно быть принято апелляционной инстанцией? Ответ мотивируйте ссылками на нормы уголовно-процессуального закона.*

**Задача 27.** Шайхутдинов обвинялся в умышленном причинении побоев Ерину. Защитник Шайхутдинова обратился с ходатайством о прекращении уголовного дела в связи с отсутствием заявления потерпевшего и незаконным возбуждением уголовного дела дознавателем с согласия прокурора, указав в его обоснование, что в связи со смертью Ерина права потерпевшего должны были перейти его ближайшей родственнице — дочери. И хотя дочь отказалась от своих прав потерпевшей в данном уголовном деле, однако по закону она таковой является, в беспомощном состоянии не находится, нет и других причин, по которым она не могла бы защищать свои права и интересы. При таких обстоятельствах дознаватель, по мнению защитника, не имел права возбуждать дело частного обвинения. Суд оставил данное ходатайство без удовлетворения. По мнению суда, поскольку дочь отказалась от своих прав как потерпевшей, а также от защиты интересов умершего отца в рамках уголовного судопроизводства, дознаватель обоснованно возбудил уголовное дело, поскольку сам Ерин не мог защитить свои права и законные интересы ввиду смерти. *Соответствует ли данное решение суда уголовно-процессуальному законодательству?*

**Задача 28.** Определением Пестравского районного суда Самарской области отменено постановление мирового судьи о назначении судебного заседания по делу по обвинению Федорова в совершении преступлений, предусмотренных ст. 116 и 130 УК РФ (побои и оскорбление), с указанием на то, что в материалах дела в отношении Федорова отсутствует постановление о возбуждении уголовного дела. *Соответствует ли принятое районным судом определение уголовнопроцессуальному закону? Если нет, то в чем выразились нарушения закона? Укажите особенности возбуждения дел частного обвинения. Какие процессуальные акты могут приниматься мировым судьей в ходе процедуры возбуждения уголовного дела частного обвинения?*



**Задача 29.** В ходе разбирательства дела частного обвинения у мирового судьи частный обвинитель и подсудимая заявили ходатайства о примирении, при этом подсудимая Попова имеет непогашенную судимость. *Подлежит ли ходатайство удовлетворению?*

**Задача 30.** Мировой судья принял к производству заявление Арчибасовой по обвинению Слепцова в клевете по ч. 1 ст. 128.1 УК РФ. В ходе судебного заседания из показаний частного обвинителя стало очевидно, что клевета была совершена с использованием веб-сайта, относящегося к средствам массовой информации. *Как надлежит поступить мировому судье?*

**Задача 31.** Мировому судье поступило уголовное дело по обвинению Каримова в совершении преступления, предусмотренного ч. 1 ст. 115 УК РФ. В ходе изучения материалов уголовного дела мировым судьей было установлено, что оно было возбуждено дознавателем по заявлению Каримовой со ссылкой на ч. 4 ст. 20 УПК РФ по причине неизвестности лица, совершившего преступление. Однако уже из заявления потерпевшей Каримовой, приобщенного к материалам дела, следует, что преступление совершил ее сын Каримов. *Законно ли возбуждено уголовное дело дознавателем? Какие действия следует предпринять (какое решение следует принять) мировому судье в данном случае?*

**Задача 32.** При формировании коллегии присяжных заседателей для рассмотрения уголовного дела по обвинению Пескарева в совершении преступлений, предусмотренных ч. 2 ст. 105 и ч. 3 ст. 162 УК РФ, председательствующий судья разъяснил кандидатам в присяжные их права и обязанности, сообщил, что будет задавать вопросы, на которые они должны отвечать правдиво, а также представлять информацию о себе. Тем не менее при отборе для участия в рассмотрении дела кандидат в присяжные заседатели Куницын (избранный потом старшиной) утаил, что он работал в органах внутренних дел, а в течение шести месяцев был дознавателем. Имеет ли указанное обстоятельство существенное значение для формирования коллегии присяжных заседателей? Раскройте предоставленные законом возможности, позволяющие сторонам добиться оптимального, с их точки зрения, состава жюри присяжных. *Какими процессуальными правами могли воспользоваться стороны, если бы сокрытая кандидатом в присяжные заседатели информация была доведена до их сведения в процессе формирования коллегии присяжных? Как должен поступить суд, если данная информация станет известной уже после формирования скамьи присяжных в ходе судебного разбирательства? Должен ли быть отменен апелляционной инстанцией приговор суда, если данные о сокрытии кандидатом в присяжные заседатели информации о себе станут известны уже после провозглашения вердикта и постановления на его основе приговора?*

**Задача 33.** В рассмотрении уголовного дела в отношении Л., осужденного 23 марта 2013 г. Самарским областным судом с участием присяжных заседателей по ч. 1 ст. 209 УК РФ, участвовал присяжный заседатель Д. Как следует из текста апелляционной жалобы, адвокаты осужденного просили отменить приговор и направить уголовное дело на новое судебное разбирательство, ссылаясь, в частности, на то, что присяжный заседатель Д., избранный к тому же старшиной присяжных заседателей, не включен в общий список кандидатов в присяжные заседатели Самарской области на 2013–2017 гг. *Есть ли основания для отмены приговора суда присяжных? Как производится отбор кандидатов в присяжные заседатели?*

**Задача 34.** В Судебную коллегию по уголовным делам Московского областного суда поступила апелляционная жалоба от потерпевшей Зинуровой, в которой указывалось, что коллегия присяжных заседателей по делу, в котором она участвовала в качестве потерпевшей, сформирована в ее отсутствие. Какие-либо данные о надлежащем извещении потерпевшей о

дате, времени и месте слушания дела в материалах дела отсутствовали. Причины неявки потерпевшей судом не выяснились. В ходе судебного заседания при допросе потерпевшей Зинуровой состав коллегии присяжных заседателей ей не объявлялся и мнение о возможности рассмотрения дела сформированной в ее отсутствие коллегией присяжных заседателей у нее не выяснялось. *Имелись ли в деле нарушения? Каков порядок формирования коллегии присяжных заседателей?*

**Задача 35.** По приговору Ростовского областного суда с участием присяжных заседателей от 5 июня 2013 г. Ц. осужден по предъявленным ему обвинениям. Защитник подал апелляционное представление, в котором указал, что в ходе судебного следствия семь присяжных заседателей, которые в дальнейшем участвовали в вынесении вердикта, заявили об оказываемом на них психологическом воздействии со стороны посторонних лиц. Однако, проверив данные заявления в судебном заседании, председательствующий не принял решение об отводе присяжных заседателей, а также отказал в ходатайстве стороны защиты о поручении проверки этих фактов соответствующим органам. При ознакомлении с материалами дела стороне защиты стало известно, что 6 марта 2013 г. в период судебного следствия председательствующий по своей инициативе, не информируя стороны, вне рамок судебного разбирательства направил в адрес руководителя Следственного управления Следственного комитета РФ по Ростовской области письмо с просьбой о проведении проверки по фактам оказания на присяжных заседателей воздействия со стороны неустановленных лиц. Выполняя поручение судьи, руководитель первого отдела Следственного управления Следственного комитета РФ по Ростовской области опросил всех присяжных заседателей об обстоятельствах, связанных с рассмотрением уголовного дела. *Какие гарантии предоставляются присяжным на время исполнения ими обязанностей по отправлению правосудия? Нарушены ли в данном уголовном деле интересы стороны защиты?*

**Задача 36.** В Ростовском областном суде рассматривалось дело в отношении Якимчука, Кирова и Рыбина по обвинению в участии в преступном сообществе, созданном с целью совершения особо тяжких преступлений, связанных с торговлей людьми и использованием рабского труда. Коллегия присяжных заседателей вынесла обвинительный вердикт. Затем были исследованы обстоятельства, связанные с квалификацией содеянного подсудимыми, назначением им наказания, разрешением гражданского иска. По окончании исследования указанных обстоятельств председательствующий судья предоставил возможность выступить в прениях сторон государственному обвинителю и защитникам. Окончив прения сторон, председательствующий судья предложил подсудимым выступить с последним словом. *Допущены ли председательствующим нарушения норм уголовнопроцессуального закона? Могут ли подсудимые обжаловать приговор? Если приговор будет отменен, с какого момента будет производиться новое рассмотрение?*

**Задача 37.** В судебном заседании с участием присяжных заседателей представителем потерпевшей Ренатовой было заявлено ходатайство о допросе в присутствии присяжных заседателей свидетеля Гуровой, которая могла сообщить присяжным заседателям известные ей сведения о причастности Юрина к приготовлению к убийству. Председательствующий принял решение предварительно допросить Гурову в присутствии сторон, но без участия присяжных, чтобы выяснить, насколько ее показания относятся к данному делу. После допроса Гуровой судья, выслушав мнение сторон, в удовлетворении ходатайства представителя потерпевшей о допросе Гуровой в присутствии присяжных заседателей отказал, мотивировав свое решение тем, что сведения, которыми располагает данный свидетель, не относятся к фактическим обстоятельствам дела, которые подлежат установлению присяжными

заседателями. *Какова компетенция председательствующего и присяжных заседателей? Могли так поступить судья?*

**Задача 38.** В судебном разбирательстве с участием присяжных заседателей адвокат Мурзин во вступительном слове сообщил присяжным заседателям, что все потерпевшие являются получившими срок наркodelьцами, которые теперь сводят счеты с подсудимыми. Подсудимые Г. и Б. неоднократно в присутствии присяжных заседателей заявляли, что уголовное дело органами предварительного следствия против них сфабриковано, порочили заключение дактилоскопической экспертизы и другие доказательства. Подсудимый Л. сообщил, что сотрудники ФСБ России оказывали на него незаконное воздействие. Подсудимый Ю. заявил о фальсификации его показаний. *Какие меры должен принять председательствующий? Каковы особенности судебного следствия с участием присяжных заседателей?*

**Задача 39.** Коллегия присяжных заседателей, рассмотрев уголовное дело по обвинению Мусатова по п. «з» ч. 2 ст. 105 (убийство по найму) УК РФ и выслушав напутственное слово председательствующего, удалилась в совещательную комнату для вынесения вердикта. В совещательной комнате присяжные находились менее трех часов и не пришли к единодушному решению. В связи с этим председательствующий судья принял решение о возвращении коллегии присяжных в совещательную комнату. По окончании обсуждения присяжные постановили обвинительный вердикт. Защитник подсудимого Мусатова подал апелляционную жалобу, в которой указал, что вердикт постановлен с нарушением уголовно-процессуального закона, поскольку председательствующий не обратился к присяжным с напутственным словом перед возвращением их в совещательную комнату. *Обоснована ли позиция защитника подсудимого Мусатова? В каких случаях председательствующий судья обязан повторно обратиться к присяжным с напутственным словом?*

**Задача 40.** При рассмотрении уголовного дела в отношении Буденко председательствующий судья, найдя вердикт присяжных заседателей противоречивым, предложил им возвратиться в совещательную комнату для внесения в вердикт уточнений. После устранения противоречий в вердикте из совещательной комнаты вышел один старшина присяжных и передал председательствующему вердикт. Тут же последовало ходатайство государственного обвинителя о роспуске коллегии присяжных заседателей в связи с допущенным, по его мнению, нарушением тайны совещательной комнаты. Председательствующий удовлетворил это ходатайство, хотя к этому времени вердикт уже был подписан. После роспуска коллегии присяжных заседателей председательствующий снова провел отбор присяжных и рассмотрел дело в новом составе присяжных заседателей. *Соответствовало ли закону решение председательствующего судьи о роспуске коллегии присяжных заседателей? Назовите предусмотренные законом основания для роспуска коллегии присяжных заседателей. Какое решение должна принять суд апелляционной инстанции при рассмотрении апелляционной жалобы стороны защиты на приговор суда, вынесенный с новым составом присяжных заседателей, если первая коллегия была распущена без законных на то оснований?*

**Задача 41.** Судом присяжных Миронов оправдан в совершении преступления, предусмотренного ч. 2 ст. 105 УК РФ. В своем апелляционном представлении прокурор поставил вопрос об отмене приговора ввиду существенного нарушения уголовно-процессуального закона, а именно порядка вынесения вердикта. Как утверждалось в апелляционном представлении, присяжные заседатели до истечения трех часов с момента удаления в совещательную комнату дали отрицательный ответ на первый вопрос вопросного листа о доказанности события преступления, при этом они не достигли единодушного мнения.

Как было установлено апелляционной инстанцией, председательствующий судья, установив, что присяжные заседатели приняли решение до истечения трех часов, предложил им вернуться в совещательную комнату. По истечении трех часов, в которые включалось и время первоначального совещания, присяжные заседатели вышли из совещательной комнаты для оглашения своего вердикта. По мнению же автора апелляционного представления, после того как председательствующий вернул присяжных в совещательную комнату, они должны были оставаться в ней полных три часа без учета времени их первоначального совещания. *Оцените с точки зрения соответствия уголовно-процессуальному закону доводы апелляционного представления. Были ли допущены в данном случае нарушения требований закона о порядке вынесения вердикта? Изменится ли ответ на поставленный выше вопрос, если после удаления присяжных в совещательную комнату судебное следствие было возобновлено по просьбе старшины присяжных заседателей, а по его окончании присяжные совещались только 50 минут, поскольку 2 часа 10 минут они уже совещались до возобновления судебного следствия?*

**Задача 42.** Гражданин Зинин был осужден приговором Н-ского районного суда к лишению свободы сроком пять лет за совершение преступления, предусмотренного ч. 2 ст. 161 УК РФ. Приговор был обжалован потерпевшим, который в своей жалобе ссылаясь как на несправедливость приговора, который в связи с излишней мягкостью не соответствовал личности осужденного и тяжести его деяния, так и на несоответствие выводов суда фактическим обстоятельствам дела, вследствие чего суд необоснованно изменил квалификацию деяния Зинина с ч. 3 ст. 161 УК РФ на ч. 2 ст. 161 УК РФ. При апелляционном рассмотрении дела суд установил, что суд первой инстанции неправильно установил ряд обстоятельств дела, устранил эти ошибки и согласно п. 3 ч. 1 ст. 389.20 УПК РФ отменил обвинительный приговор суда первой инстанции с вынесением нового обвинительного приговора, которым Зинин был осужден на шесть лет лишения свободы за совершение преступления, предусмотренного ч. 3 ст. 161 УК РФ. Обжалуя апелляционный приговор суда в кассационном порядке, Зинин ссылаясь на то, что вынесение нового обвинительного приговора судом апелляционной инстанции нарушает положения ч. 1 ст. 50 Конституции РФ, устанавливающей недопустимость повторного осуждения за одно и то же преступление. *Правильны ли доводы кассационной жалобы Зинина? Какие задачи стоят перед судами при проверке приговоров и иных судебных актов?*

**Задача 43.** Граждане Тимофеев и Рыльский были осуждены приговором районного суда за совершение кражи группой лиц по предварительному сговору (ч. 2 ст. 158 УК РФ). Приговор был обжалован Рыльским в связи с несоответствием выводов суда фактическим обстоятельствам дела; в жалобе содержалась просьба возратить дело на новое рассмотрение в нижестоящий суд. Тимофеев с апелляционной жалобой не обращался, против отмены приговора в его отношении и возвращении дела на новое рассмотрение возражал. При рассмотрении дела в апелляционном порядке суд согласился с доводами жалобы и принял решение о возвращении уголовного дела в отношении Тимофеева и Рыльского на новое рассмотрение в суд первой инстанции. *Вправе ли был суд апелляционной инстанции рассматривать законность и обоснованность приговора в отношении Тимофеева при отсутствии его жалобы? Каковы пределы рассмотрения уголовных дел судом апелляционной инстанций?*

**Задача 44.** Приговором Благовещенского городского суда Бородин был осужден по ч. 1 ст. 105 УК РФ к 10 годам лишения свободы в исправительной колонии особого режима. Как установлено приговором, 5 января 2015 г. в вечернее время, находясь у входа в ресторан «Амур», он умышленно, на почве возникшей личной неприязни, с целью причинения смерти

нанес Черкасову не менее двух ударов ножом в область груди, причинив колото-резаное ранение грудной клетки, повлекшее смерть. В апелляционной жалобе осужденный просил приговор суда отменить как незаконный и необоснованный, дело направить на новое рассмотрение в суд первой инстанции. В обоснование своих доводов указал, что приговор был вынесен незаконным составом суда, 202 Раздел XX так как судья Бояркина подлежала отводу, поскольку еще в ходе предварительного следствия принимала участие в деле – выносила решение о продлении ему меры пресечения в виде заключения под стражу. Также осужденный утверждал, что приговор был основан на недопустимых доказательствах. Так, свидетели Костюченко и Ванин являются родственниками погибшего, а Зорин – его друг, в связи с чем указанные лица заинтересованы в исходе дела и их показания не могут быть положены в основу приговора; понятые, привлеченные для осмотра места происшествия, являлись родственниками друг другу; заключение судебно-медицинской экспертизы было получено с нарушением уголовно-процессуального законодательства – составлено в выходной день; в ходе предварительного следствия свидетели Ссорина и Шикова были допрошены в присутствии друг друга, в судебное заседание не вызывались, а их показания были оглашены в порядке ч. 1 ст. 281 УПК РФ. Кроме того, при оглашении приговора отсутствовал секретарь судебного заседания. На жалобу Бородина поступили возражения государственного обвинителя и потерпевшего, которые находят приговор законным и обоснованным.

*Оцените ситуацию. Примите решение.*

**Задача 45.** Осужденный Почивалов принес апелляционную жалобу на приговор судьи от 5 сентября 2015 г., в которой просил о смягчении наказания. Суд апелляционной инстанции удовлетворил апелляционную жалобу и смягчил Почивалову меру наказания. Вместе с тем суд также установил следующее.

1. По данному уголовному делу, согласно п. 2 ч. 2 ст. 151 УПК РФ, проведено предварительное следствие следователем органов внутренних дел. В материалах уголовного дела имеется постановление о привлечении Почивалова в качестве обвиняемого, но нет данных о предъявлении ему обвинения.

2. В судебном заседании были оглашены показания свидетеля Антонова, допрошенного на предварительном следствии с разъяснением ему ч. 1 ст. 51 Конституции РФ. Подсудимый Почивалов и его защитник возражали против оглашения показаний Антонова, избличавшего Почивалова в совершении преступления, указав, что Антонов – сводный брат Почивалова. 203 Производство в суде апелляционной инстанции

3. В основу обвинительного приговора были положены в совокупности с другими доказательствами показания свидетеля Фечтарева, который на предварительном следствии не допрашивался, а в судебном разбирательстве был вызван и допрошен по инициативе суда. Суд установил также, что приговором суда виновным признан как Почивалов, так и действовавший с ним совместно при совершении преступления несовершеннолетний Артюхов. Артюхов и его защитник апелляционную жалобу не принесли. Нет в отношении Артюхова и апелляционного представления государственного обвинителя.

*Оцените ситуацию. Примите решение.*

**Задача 46.** Приговором районного суда подсудимые Плетнев и Жарков признаны виновными в совершении преступления, предусмотренного п. «в» ч. 3 ст. 163 УК РФ. Мерой наказания суд определил: Плетневу – 9 лет лишения свободы, Жаркову – 12 лет лишения свободы. Приговор был постановлен 8 июня 2015 г. 13 июня Плетнев и его защитник принесли апелляционные жалобы, в которых они, не оспаривая квалификацию содеянного и доказанность вины осужденного, просили о смягчении Плетневу назначенного наказания. Апелляционные жалобы (представления) от иных субъектов апелляционного обжалования не поступили. 19

июня 2015 г. уголовное дело вместе с поступившими апелляционными жалобами было направлено в суд апелляционной инстанции, который 20 июля 2015 г. рассмотрел жалобы и снизил Плетневу меру наказания, определив ее в семь лет лишения свободы. Приговор вступил в законную силу. 22 июля 2015 г. в суд апелляционной инстанции поступила жалоба потерпевшей Рагозиной, к которой было приложено постановление суда от 19 июля 2015 г. о восстановлении потерпевшей Рагозиной срока апелляционного обжалования, поскольку с 10 июня по 16 июля 2015 г. она находилась в больнице. Суд апелляционной инстанции принял к своему рассмотрению апелляционную жалобу потерпевшей, которая приводила доводы против снижения осужденному Плетневу меры наказания. Рассмотрев апелляционную жалобу потерпевшей, суд своим определением от 10 августа 2015 г. оставил без изменения апелляционное определение от 20 июля 2015 г., а жалобу потерпевшей – без удовлетворения. *Оцените ситуацию. Примите решение.*

**Задача 47.** Ж., осужденный за совершение преступления, предусмотренного ч. 1 ст. 158 УК РФ, к 1 году 3 месяцам лишения свободы, после фактического отбытия 5 месяцев и 3 дней лишения свободы обратился в суд с ходатайством об условно-досрочном освобождении. В обоснование ходатайства Ж. указал, что за период отбытия наказания взысканий не имеет, возместить причиненный преступлением ущерб не имеет возможности, так как не трудоустроен в местах лишения свободы и не имеет иных источников дохода. *Какое решение должен принять суд? Какой суд будет рассматривать данное ходатайство? Каков порядок обращения с ходатайством об условно-досрочном освобождении?*

**Задача 48.** Осужденный К., отбывающий наказание в исправительной колонии строгого режима, обратился в суд с ходатайством об освобождении 141 дений его от дальнейшего отбывания наказания в связи с болезнью. В подтверждение этого он указал, что страдает такими заболеваниями, как туберкулез, гепатит, гипертоническая болезнь. *Какое решение должен принять суд? Каков порядок рассмотрения подобных ходатайств судом? Какие материалы должны быть представлены наряду с ходатайством?*

**Задача 49.** Х. признан виновным в совершении преступления, предусмотренного ч. 1 ст. 109 УК РФ, ему назначено наказание в виде 1 года 6 месяцев лишения свободы. После вступления приговора в законную силу Х. и его защитник обратились в суд с ходатайством об отсрочке исполнения приговора, поскольку Х. единолично воспитывает двух малолетних детей трех и шести лет, до достижения младшим ребенком 14-летнего возраста. *Какое решение должен принять суд? В течение какого срока возможно заявление ходатайств об отсрочке исполнения приговора? Какой суд и в каком порядке должен рассматривать такие ходатайства?*

**Задача 50.** В отношении О. вынесен обвинительный приговор и постановлено взыскать в пользу потерпевшего Р. 1 млн 245 тыс. руб. О. получает пенсию по инвалидности, из которой частично возмещает причиненный преступлением имущественный ущерб. Через 2 года 6 месяцев после вынесения приговора потерпевший Р. обратился в суд с заявлением об индексации присужденной к взысканию суммы с учетом уровня инфляции. Осужденный О. возражал против индексации. *Какое решение должен принять суд, рассматривающий данное заявление в порядке ст. 399 УПК РФ? Какой суд и в каком порядке должен рассматривать заявления об индексации денежных сумм, присужденных приговором суда?*

**Задача 51.** Осужденный А. обратился в суд с заявлением о смягчении наказания и приведении приговора в соответствие с новым законом, улучшающим положение осужденного и

позволяющим снизить размер наказания, назначенного судом. Суд отказал в удовлетворении просьбы осужденного А., указав, что судом, вынесшим приговор, наказание было назначено с учетом положений ст. 64 УК РФ, т.е. ниже низшего предела, и фактически назначенное наказание не превышает допустимых пределов санкции статьи даже с учетом смягчения уголовного закона. *Дайте оценку решению суда.*

**Задача 52.** Суд отказал в удовлетворении ходатайства осужденного об условно-досрочном освобождении. Данный вопрос рассматривался в судебном заседании без участия сторон. Осужденный обжаловал данное решение, так как о времени и месте заседания он не извещался, в заседании не участвовал и не имел возможности довести свою позицию до сведения суда. *Какое решение должен принять суд апелляционной инстанции? Изменится ли данное решение, если будет установлено, что осужденный был надлежаще извещен, но потерпевший не извещался?*

**Задача 53.** Ж., осужденный за совершение преступления, предусмотренного ч. 1 ст. 158 УК РФ, к 1 году 3 месяцам лишения свободы, после фактического отбытия 5 месяцев и 3 дней лишения свободы обратился в суд с ходатайством об условно-досрочном освобождении. В обоснование ходатайства Ж. указал, что за период отбытия наказания взысканий не имеет, возместить причиненный преступлением ущерб не имеет возможности, так как не трудоустроен в местах лишения свободы и не имеет иных источников дохода. *Какое решение должен принять суд? Какой суд будет рассматривать данное ходатайство? Каков порядок обращения с ходатайством об условно-досрочном освобождении?*

**Задача 54.** Осужденный К., отбывающий наказание в исправительной колонии строгого режима, обратился в суд с ходатайством об освобождении его от дальнейшего отбывания наказания в связи с болезнью. В подтверждение этого он указал, что страдает такими заболеваниями, как туберкулез, гепатит, гипертоническая болезнь. *Какое решение должен принять суд? Каков порядок рассмотрения подобных ходатайств судом? Какие материалы должны быть представлены наряду с ходатайством?*

**Задача 55.** Х. признан виновным в совершении преступления, предусмотренного ч. 1 ст. 109 УК РФ, ему назначено наказание в виде 1 года 6 месяцев лишения свободы. После вступления приговора в законную силу Х. и его защитник обратились в суд с ходатайством об отсрочке исполнения приговора, поскольку Х. единолично воспитывает двух малолетних детей трех и шести лет, до достижения младшим ребенком 14-летнего возраста. *Какое решение должен принять суд? В течение какого срока возможно заявление ходатайств об отсрочке исполнения приговора? Какой суд и в каком порядке должен рассматривать такие ходатайства?*

**Задача 56.** В отношении О. вынесен обвинительный приговор и постановлено взыскать в пользу потерпевшего Р. 1 млн 245 тыс. руб. О. получает пенсию по инвалидности, из которой частично возмещает причиненный преступлением имущественный ущерб. Через 2 года 6 месяцев после вынесения приговора потерпевший Р. обратился в суд с заявлением об индексации присужденной к взысканию суммы с учетом уровня инфляции. Осужденный О. возражал против индексации. *Какое решение должен принять суд, рассматривающий данное заявление в порядке ст. 399 УПК РФ? Какой суд и в каком порядке должен рассматривать заявления об индексации денежных сумм, присужденных приговором суда?*

**Задача 57.** Осужденный А. обратился в суд с заявлением о смягчении наказания и приведении приговора в соответствие с новым законом, улучшающим положение осужденного и позволяющим снизить размер наказания, назначенного судом. Суд отказал в удовлетворении просьбы осужденного А., указав, что судом, вынесшим приговор, наказание было назначено с учетом положений ст. 64 УК РФ, т.е. ниже низшего предела, и фактически назначенное наказание не превышает допустимых пределов санкции статьи даже с учетом смягчения уголовного закона. *Дайте оценку решению суда.*

**Задача 58.** Суд отказал в удовлетворении ходатайства осужденного об условно-досрочном освобождении. Данный вопрос рассматривался в судебном заседании без участия сторон. Осужденный обжаловал данное решение, так как о времени и месте заседания он не извещался, в заседании не участвовал и не имел возможности довести свою позицию до сведения суда. *Какое решение должен принять суд апелляционной инстанции? Изменится ли данное решение, если будет установлено, что осужденный был надлежаще извещен, но потерпевший не извещался?*

**Задача 59.** В суд кассационной инстанции с жалобой обратился осужденный Емелин, который указал на ряд нарушений уголовно-процессуального закона в области доказывания, которые не позволили органам предварительного расследования и суду правильно установить фактические обстоятельства дела. *Подлежит ли кассационная жалоба Емелина передаче на рассмотрение суда кассационной инстанции? Вправе ли суд кассационной инстанции проверять правильность установления фактических обстоятельств дела судами первой и апелляционной инстанций? В каких случаях нарушение уголовно-процессуального закона является основанием для отмены приговора в кассационном порядке?*

**Задача 60.** Осужденный Иванников в кассационном порядке обжаловал вступивший в законную силу приговор в президиум Н-ского областного суда. В передаче кассационной жалобы на рассмотрение в судебное заседание суда кассационной инстанции Иванникову было отказано в связи с отсутствием оснований для пересмотра приговора в кассационном порядке. Не согласившись с этим, Иванников обратился к Председателю Н-ского областного суда с просьбой отменить постановление об отказе в передаче кассационной жалобы на рассмотрение в судебное заседание. *Вправе ли Председатель Н-ского областного суда отменить постановление об отказе в передаче кассационной жалобы на рассмотрение в судебное заседание? Вправе ли Иванников после отказа в рассмотрении его дела президиумом Н-ского областного суда обращаться с кассационной жалобой в судебную коллегия по уголовным делам Верховного суда РФ? Вправе ли Председатель Верховного суда РФ отменить постановление судьи Верховного суда РФ об отказе в передаче кассационной жалобы на рассмотрение в судебное заседание?*

**Задача 61.** Выступая в заседании суда кассационной инстанции, представитель осужденного Сиводедова заявил ходатайство о приобщении к делу дополнительных материалов, из которых следовало, что суды первой и апелляционной инстанций неправильно квалифицировали деяние Сиводедова как хищение в особо крупном размере по ч. 4 ст. 158 УК РФ, и просил на их основании изменить приговор, квалифицировав действия осужденного по ч. 3 ст. 158 УК РФ как хищение в крупном размере. *Вправе ли суд кассационной инстанции приобщать к уголовному делу дополнительные материалы, представленные сторонами? Вправе ли суд кассационной инстанции на основании представленных сторонами дополнительных материалов изменять приговор? Вправе ли суд кассационной инстанции непосредственно*



*исследовать доказательства? Какое решение должен был принять суд кассационной инстанции?*

**Задача 62.** В суд кассационной инстанции обратился с жалобой потерпевший Панюхин, который указывал, что приговором суда первой инстанции неправильно квалифицированы действия подсудимого Иванькина, и просил переквалифицировать его действия на более тяжёлую норму УК РФ. Исследовав материалы уголовного дела, суд согласился с доводами Панюхина; так как деяние Иванькина подлежало квалификации по более тяжкой статье УК РФ, чем содержалось в обвинительном заключении, приговор был отменен, а дело возвращено прокурору. *Правильное ли решение принял суд кассационной инстанции? При каких условиях суд кассационной инстанции вправе вернуть уголовное дело прокурору? Какие процессуальные действия вправе произвести прокурор по уголовному делу, возвращенному ему судом?*

**Задача 63.** В суд кассационной инстанции поступила жалоба осужденного Васильева. Изучив ее доводы, судья Н-ского областного суда Петров принял решение о передаче кассационной жалобы с уголовным делом на рассмотрение в судебном заседании суда кассационной инстанции. При рассмотрении дела судья Петров докладывал обстоятельства дела, принимая участие в рассмотрении дела. *Правомерны ли действия Петрова?*

**Задача 64.** 1 июля 2014 г. вступил в законную силу приговор Н-ского областного суда в отношении осужденного Гриднева. 1 июня 2015 г. приговор суда был обжалован Гридневым в кассационном порядке; 1 июля 2015 г. его жалоба была оставлена без удовлетворения. Получив решение суда кассационной инстанции, Гриднев 2 июля 2015 г. обжаловал его в надзорном порядке. *Будет ли рассмотрена надзорная жалоба Гриднева? Какие сроки подачи надзорной жалобы установлены законом? Опишите порядок восстановления пропущенного срока на надзорное обжалование.*

**Задача 65.** 15 августа 2014 г. прокурор Н-ской области обратился в Президиум Верховного Суда РФ с представлением на вступивший в законную силу приговор мирового судьи участка № 21 Н-ской области и апелляционное решение Ленинского районного суда по данному делу; в кассационном порядке дело не рассматривалось. *Подлежит ли представление прокурора Н-ской области рассмотрению в порядке надзора? Укажите субъекты надзорного обжалования. Какие судебные решения подлежат проверке судом надзорной инстанции?*

**Задача 66.** В Верховный Суд РФ поступила надзорная жалоба осужденного Пенькова, в которой он просил отменить приговор в связи с допущенными судом первой инстанции существенными нарушениями уголовно-процессуального закона. Изучив доводы жалобы без истребования уголовного дела, судья Верховного Суда РФ отказал в передаче надзорной жалобы для рассмотрения в судебном заседании Президиума Верховного Суда РФ в связи с отсутствием оснований для пересмотра приговора. Получив постановление об отказе в передаче надзорной жалобы для рассмотрения в судебном заседании, Пеньков обратился с жалобой на него к Председателю Верховного Суда РФ, указывая, что без изучения материалов уголовного дела установить основания для передачи надзорной жалобы для рассмотрения судом невозможно, и просил Председателя ВС РФ истребовать уголовное дело. *Вправе ли Председатель Верховного Суда РФ истребовать уголовное дело? Какие решения вправе принять Председатель Верховного Суда РФ по жалобе осужденного Пенькова?*

**Задача 68.** 17 июля 2014 г. в Верховный Суд РФ поступила надзорная жалоба осужденного Тараканова, в которой он просил отменить приговор и другие судебные акты в связи с неправильным применением уголовного закона. По итогам рассмотрения уголовного дела 21 сентября 2014 г. Президиум Верховного Суда РФ оставил жалобу Тараканова без удовлетворения. 30 сентября 2014 г. приговор в отношении Тараканова был обжалован в надзорном порядке потерпевшим Синькиным в связи с нарушением уголовно-процессуального закона, так как был обоснован доказательством, ранее признанным следователем недопустимым. *Подлежит ли рассмотрению судом надзорной инстанции жалоба Синькина? Может ли быть проверено в надзорном порядке решение Президиума Верховного Суда РФ?*

**Задача 69.** Рассмотрев надзорную жалобу осужденного Васечкина, Президиум Верховного Суда РФ отменил приговор в его отношении и направил уголовное дело на новое рассмотрение в Н-ский областной суд. При этом в постановлении Президиума Верховного Суда РФ было указано, что при новом рассмотрении дела суду необходимо исходить из доказанности ряда обстоятельств, которые были отвергнуты судом при первоначальном рассмотрении дела. *Правомерны ли указания Президиума Верховного Суда РФ? Укажите, каких вопросов не вправе касаться Президиум Верховного Суда РФ в случае отмены судебного решения.*

## **Раздел 8. Особый порядок уголовного судопроизводства**

**Задача 1.** Н-ским районным судом был вынесен обвинительный приговор в отношении Сенина; приговор вступил в законную силу. Спустя шесть месяцев стало известно, что свидетель Поташов, на показаниях которого был основан приговор, дал заведомо ложные показания. По признакам совершения им преступления, предусмотренного ч. 1 ст. 307 УК РФ, была проведена проверка оснований к возбуждению уголовного дела. В возбуждении уголовного дела было отказано в связи со смертью Поташова. *Возникают ли в данном случае основания для возобновления дела по вновь открывшимся обстоятельствам? Какими процессуальными актами могут быть установлены вновь открывшиеся обстоятельства?*

**Задача 2.** Гражданин Петров был осужден приговором суда за совершение им преступления небольшой тяжести. Спустя семь лет после этого за фальсификацию доказательств при расследовании уголовного 152 дела Петрова был осужден дознаватель Викулов. Узнав об этом, Петров обратился к прокурору с просьбой возбудить производство ввиду новых и вновь открывшихся обстоятельств. В возбуждении производства ввиду новых и вновь открывшихся обстоятельств было отказано из-за истечения сроков давности привлечения к уголовной ответственности по делу Петрова. *Правомерно ли решение прокурора? Какие сроки возобновления производства установлены законом?*

**Задача 3.** Прокурором Ленинского района Н-ской области по сообщению осужденного гражданина Удалого было возбуждено производство ввиду новых и вновь открывшихся обстоятельств. Проведя проверку, прокурор получил приговор в отношении эксперта, давшего по делу Удалого заведомо ложное заключение, истребовал ряд документов. По окончании проверки к прокурору обратился гражданин Удалой с просьбой ознакомить его с материалами, полученными в ходе проверки. В этом осужденному было отказано в связи с тем, что уголовнопроцессуальное законодательство не предусматривает права на ознакомление с материалами проверки, проводившейся по новым и вновь открывшимся обстоятельствам. *Правомерны ли доводы прокурора? Имеет ли Удалой право на ознакомление с материалами проверки, проводившейся по новым и вновь открывшимся обстоятельствам?*

**Задача 4.** Граждане Пичугин и Сенькин обвинялись в совершении кражи группой лиц по предварительному сговору. Так как Пичугин от суда скрылся, его уголовное дело было выделено в отдельное производство; в отношении Сенькина вынесен обвинительный приговор. Спустя три месяца после вступления в силу приговора Сенькина Пичугин был задержан и также осужден приговором суда. После вступления приговора в законную силу Сенькин обратился в Конституционный Суд РФ с жалобой на несоответствие закона, примененного по его делу, Конституции РФ. Конституционный Суд РФ с доводами Сенькина согласился и вынес постановление о признании примененного по делу Сенькина закона несоответствующим Конституции РФ. В связи с этим приговор по делу Сенькина был отменен и производство по делу возобновлено ввиду новых обстоятельств. Пичугин в Конституционный Суд РФ не обращался, но, узнав о его решении по делу Сенькина, обратился к Председателю Верховного Суда РФ с просьбой внести представление в Президиум Верховного 153 Суда РФ для пересмотра его приговора ввиду новых обстоятельств. При этом Пичугин указывал, что при рассмотрении его дела также применялся закон, признанный несоответствующим Конституции РФ Постановлением КС РФ по жалобе Сенькина. *Имеются ли основания для пересмотра приговора Пичугина ввиду новых обстоятельств?*

**Задача 5.** Гражданин Сидаренко был осужден приговором суда за убийство Левченко. Из приговора было видно, что после совершения преступления Сидаренко избавился от трупа, скинув его с моста в реку; в дальнейшем труп обнаружен не был. В ходе расследования и рассмотрения дела судом Сидаренко свою вину категорически отрицал. Спустя десять лет Сидаренко, отбыв назначенное ему наказание, вернулся домой и встретил на улице Левченко, оказавшегося живым. Сотрудникам полиции Левченко пояснил, что инсценировал свое убийство гражданином Сидаренко, испытывая к последнему сильную неприязнь, а на время расследования и рассмотрения дела судом уехал из города. *Имеется ли в данном случае основание для пересмотра приговора Сидаренко ввиду новых и вновь открывшихся обстоятельств?*

**Задача 6.** Директор сельскохозяйственного предприятия СПК имени Пушкина И. обратился с заявлением в полицию следующего содержания: «Несовершеннолетний П. работал пастухом в СПК имени Пушкина. 30.07.2014 П. увидел подкрадывающегося к курам хорька. Чтобы не допустить убытков, П. кинул кирпич в хищника, но сделал это так неудачно, что хорек благополучно скрылся, а четыре курицы стоимостью 4000 руб. погибли. Прошу привлечь несовершеннолетнего П. к уголовной ответственности, так как из-за его преступной халатности предприятию, которое я возглавляю, причинен ущерб». *Оцените доводы, изложенные в заявлении о совершении преступления, поданном И. Какое решение должно принять должностное лицо органов расследования по результатам его рассмотрения?*

**Задача 7.** 30 сентября 2014 г. П. исполнилось 18 лет, и он отмечал свой день рождения вместе со своими друзьями в ночном клубе «Метелица». 30 сентября в 22.00, находясь в состоянии алкогольного опьянения, П. учинил драку с охранником ночного клуба по малозначительному поводу, причинив ему своими действиями вред здоровью средней тяжести. *П. совершил преступление в совершеннолетнем или несовершеннолетнем возрасте? Будут ли к П. применяться правила о назначении наказания несовершеннолетним, предусмотренные УК РФ?*

**Задача 8.** По факту бунта в Жигулевской воспитательной колонии для несовершеннолетних преступников (г. Жигулевск) было возбуждено уголовное дело. Беспорядки начались 4 ноября

2014 г. около 20.00, когда около 100 осужденных подожгли несколько зданий в колонии. Для того чтобы допросить более 100 несовершеннолетних подозреваемых — участников бунта, были привлечены несколько составов адвокатов по назначению, а также законных представителей. В качестве законных представителей несовершеннолетних следователем были привлечены несколько специалистов управления по вопросам семьи, материнства и детства администрации г. Сызрани, а также управления профилактики социального сиротства и защиты прав несовершеннолетних департамента по вопросам семьи и демографического развития мэрии г. Тольятти. *Оцените решение следователя. Законно ли привлечение в данном случае в качестве законных представителей несовершеннолетних осужденных специалистов администрации г. Сызрани и мэрии г. Тольятти?*

**Задача 9.** При производстве по уголовному делу по обвинению Ж. в совершении преступления, предусмотренного ч. 1 ст. 158 УК РФ, установлено, что документы, подтверждающие его возраст, отсутствуют. Дознаватель допросил в качестве свидетеля мать Ж., которая показала, что ее сыну 15 лет, а свидетельство о рождении потеряно год назад при переезде на новую квартиру. Дознаватель прекратил уголовное дело по основанию, предусмотренному п. 2 ч. 1 ст. 24 УПК РФ. *Оцените решение дознавателя. Какие меры должен был предпринять дознаватель?*

**Задача 10.** 03.05.2014 примерно в 19.35 неустановленный преступник, находясь в помещении супермаркета «Ананас», расположенного по адресу: г. Самара ул. Мичурина, д. 15, путем взлома запирающих устройств платежного терминала тайно похитил денежные средства в сумме 8390 руб., принадлежащие ООО «Ипокрена». В 3 ч утра по подозрению в совершении преступления был задержан несовершеннолетний Б., находившийся в состоянии алкогольного опьянения. В 4 ч. утра несовершеннолетний был допрошен без участия законного представителя и защитника. В качестве меры пресечения несовершеннолетнему была избрана подписка о невыезде. 11.05.2014 на допрос к следователю несовершеннолетний Б. явился с К., которого просил признать его законным представителем. К. пояснил, что несовершеннолетний Б. проживает с отцом, его мать давно умерла, отец по профессии рулевой-моторист на судне, весь летний и осенний период не сможет участвовать в следственных действиях из-за характера работы. В свою очередь К., как дядя несовершеннолетнего, уже на пенсии, знает Б. с детства и сможет принимать участие в следственных действиях и представлять его интересы. Следователем было вынесено постановление о привлечении К. в качестве законного представителя несовершеннолетнего Б. *Оцените процессуальные решения следователя. Может ли К. в соответствии с положениями УПК РФ быть привлечен в качестве законного представителя? Кого в такой ситуации должен привлечь следователь в качестве законного представителя?*

**Задача 11.** Гражданин Ю. совершил убийство в корыстных целях и был задержан. По заключению экспертов-психиатров, гражданин Ю. психически болен, невменяем, нуждается в направлении на принудительное лечение в психиатрический стационар. *Есть ли основания для применения принудительных мер медицинского характера? Кто вправе решать вопрос о применении таких мер?*

**Задача 12.** Гражданин Г. совершил разбойное нападение и был помещен под стражу. Находясь в местах предварительного заключения, он заболел душевной болезнью временного характера, лишаящей его возможности отдавать отчет в своих действиях и руководить ими. *Какое решение может быть принято в отношении Г.? Какое должностное лицо (орган) должен принять это решение?*

**Задача 13.** Гражданин Д. в супермаркете взял с полки электронную книгу, попытался вынести ее из магазина и был задержан. В ходе предварительного расследования возникли сомнения по поводу его психической полноценности, в связи с чем была назначена и проведена судебно-психиатрическая экспертиза, которая дала заключение о том, что гр. Д. болен шизофренией и в момент совершения указанных действий, являющихся общественно опасными, не отдавал себе отчета и не мог руководить ими. *Может ли быть применено к гр. Д. принудительное лечение в психиатрическом стационаре? Если да, то в стационаре какого типа? Может ли быть прекращено применение принудительного лечения? Если да, то в каких случаях?*

**Задача 14.** Выходя из подъезда, гражданин Сенькин столкнулся с проживающим там мировым судьей участка № 7 Ленинского района города Н-ска Суровцевым. В результате столкновения он упал и получил ссадину, которая, по заключению судебно-медицинского специалиста, не причинила вреда здоровью Сенькина. Считая, что телесные повреждения были причинены ему в результате умышленных действий Суровцева, Сенькин обратился в мировой суд участка № 7 Ленинского района города Н-ска с заявлением о возбуждении уголовного дела в отношении Суровцева по признакам совершения им преступления, предусмотренного ч. 1 ст. 116 УК РФ. *Какое решение по заявлению Сенькина должен принять суд? В каком порядке возбуждаются уголовные дела в отношении судей? Распространяются ли особенности возбуждения уголовных дел в отношении судей на уголовные дела частного обвинения?*

**Задача 15.** Судья Прибрежного районного суда Н-ской области Коростелев 1 июня 2013 г. вынес обвинительный приговор в отношении гражданина Невзорова. Приговор в апелляционном порядке не обжаловался и вступил в законную силу. Спустя два года в Следственный комитет РФ обратился Невзоров, который сообщил, что Коростелев, исходя из личной неприязни к нему, вынес заведомо неправосудный приговор, изъяв для этого из материалов дела ряд доказательств. В подтверждение своих слов Невзоров представил ксерокопии материалов дела, в которых содержались утраченные доказательства и аудиозапись с угрозами Коростелева убрать их из дела и незаконно осудить его. Проверка оснований к возбуждению уголовного дела выявила в действиях Коростелева признаки преступления, предусмотренного ст. 305 УК РФ. *Подлежит ли возбуждению уголовное дело в отношении Коростелева по признакам преступления, предусмотренного ст. 305 УК РФ? Что является условием возбуждения уголовного дела в отношении судьи по признакам преступления, предусмотренного ст. 305 УК РФ? Может ли быть отменен приговор в отношении гражданина Невзорова? В каком порядке?*

**Задача 16.** При расследовании уголовного дела в отношении Черкизова следователь Петров принял решение о производстве обыска в жилище подозреваемого. Получив санкцию суда, Петров с понятыми и специалистами прибыл в квартиру Черкизова. Однако находившийся там отец подозреваемого Черкизов возражал против обыска, представил Петрову удостоверение депутата Государственной Думы Российской Федерации и паспорт с регистрацией по данному адресу. Петров продолжил обыск, пояснив депутату Черкизову, что это следственное действие проводится в отношении его сына по решению суда, а сам депутат участником уголовного дела не является. *Правомерна ли позиция Петрова? В каком порядке проводятся следственные действия в отношении лиц, указанных в ст. 447 УПК РФ, если в их отношении не было возбуждено уголовное дело или они не были привлечены в качестве обвиняемых? Была ли необходимость получения согласия суда на обыск в квартире депутата Государственной Думы Российской Федерации?*

**Задача 17.** В ходе бытового конфликта между гражданами Семеновым и Дубовым произошла драка, в ходе которой Дубов выстрелил из имевшегося у него травматического пистолета в голову Семенова, который от полученного ранения скончался. Прибывшие по вызову сотрудники полиции задержали Дубова в порядке ст. 91 УПК РФ и приняли решение провести его личный обыск для изъятия травматического оружия. Однако Дубов представил удостоверение депутата Государственной Думы Российской Федерации и потребовал немедленно освободить его. Против личного обыска Дубов возражал, указывая на отсутствие у сотрудников полиции права на его производство в отношении депутата без согласия Государственной Думы. *Правомерно ли требование Дубова о немедленном освобождении после установления его личности? Возможно ли производство личного обыска депутата Государственной Думы Российской Федерации при его задержании на месте преступления?*

**2. Инструкция и/или методические рекомендации по выполнению.** Изучение курса уголовного процесса предполагает не только усвоение принципов, общих положений и отдельных норм уголовно-процессуального закона, но и выработку у обучающихся умений использовать эти нормы при оценке деяний конкретных лиц.

Формирование практических умений невозможно без освоения обучающимися методики анализа общественно опасных поступков отдельных лиц, их оценки. Наиболее эффективно такое освоение осуществляется в процессе решения задач. Для этого обучающиеся наряду с прослушиванием лекций, изучением учебной литературы и нормативного материала при подготовке к практическим занятиям должны решить вынесенные на занятия задачи. Более того, по темам, по которым предусмотрена контролируемая самостоятельная работа, письменное решение задач является одной из основных отчетных форм. Решения должны быть выполнены лично обучающимся.

В решениях должны быть даны четкие ответы на поставленные вопросы. Ответы необходимо излагать развернуто, подкрепляя анализом фактических обстоятельств дела, приведенных в условиях задач, ссылками на конкретные статьи УПК РФ и другие нормативные акты, положения теории уголовного процесса.

Приступая к решению задач, прежде всего, необходимо ознакомиться с содержанием задачи и поставленными вопросами. Затем изучить рекомендуемую учебную литературу, статьи уголовно-процессуального закона и другие нормативные правовые акты и лишь потом переходить к решению задачи. При изложении решения по задаче необходимо ответить на поставленные вопросы, а затем привести аргументацию предложенных ответов. Для этого следует ссылаться на конкретные положения закона, судебной практики и теории уголовного процесса. Указанные положения не должны излагаться абстрактно, без связи с рассматриваемой задачей. Их необходимо увязать с условиями задачи, подкрепляя ими предложенные ответы на поставленные в задании вопросы.

### **3. Критерии оценки.**

1. Соответствие решения сформулированным в кейсе вопросам (адекватность проблеме) - 1 балл
2. Оригинальность подхода (новаторство, креативность) – 1 балл
3. Применимость решения на практике – 1 балл
4. Глубина проработки проблемы (обоснованность решения, наличие альтернативных вариантов, прогнозирование возможных проблем, комплексность решения) – 1 балл
5. Возможность долгосрочного применения – 1 балл

## 4.4 Дискуссия, диспут, дебаты

### 1. Описание.

**Дискуссия** – обсуждение спорного вопроса, при котором каждая сторона отстаивает определенную позицию, оппонирует мнение другой стороны и претендует на признание своей позиции. Использование дискуссий в учебном процессе нацелено не столько на разрешение конкретной проблемы, сколько на ее всестороннее рассмотрение, творческое осмысление, повышение интенсивности обучения.

Учебная дискуссия диалогична - и как форма организации обучения, и как способ работы с содержанием учебного материала.

Дискуссия является одной из важнейших форм образовательной деятельности, стимулирующих инициативность обучающихся, развитие рефлексивного мышления.

Применение дискуссии рекомендуется в том случае, когда обучающиеся обладают значительной степенью зрелости и самостоятельности в приобретении знаний и формулировании проблем, в подборе и четком представлении собственных аргументов, в предметной подготовке к теме дискуссии.

Взаимодействие в учебной дискуссии строится не просто на поочередных высказываниях, вопросах и ответах, но на содержательно направленной самоорганизации участников – т.е. обращении их друг к другу для углубленного и разностороннего обсуждения идей, точек зрения, проблемы.

Сущностной чертой учебной дискуссии является диалогическая позиция педагога, которая реализуется в предпринимаемых им специальных организационных усилиях, задает тон обсуждению, соблюдению его правил всеми участниками.

На первых порах использования учебной дискуссии усилия педагога сосредоточены на формировании дискуссионных процедур (выявление различных точек зрения, способов аргументации, их соотнесение, составление многопланового видения явления).

В дальнейшем педагог выходит за пределы непосредственно данной ситуации.

Формы дискуссий: круглый стол, заседание экспертной группы, форум, симпозиум, дебаты и т.п.

**Круглый стол** – модель обсуждения некоторого вопроса, с целью обобщения идей и мнений участников обсуждения. Для круглого стола характерно: отсутствие четко определенных позиций; наличие лишь участников обсуждения; равенство позиций всех участников.

**Дебаты** – прения, обсуждение вопроса, сходно с обсуждением вопроса в парламенте в соответствии с определенным регламентом. Явно формализованное обсуждение на основе заранее фиксированных выступлений участников-представителей двух противостоящих, соперничающих команд, сопровождающееся опровержением противоположной позиции.

Регламент проведения дебат: сообщение эксперта - 7 мин.; выступление – до 3 мин.; вопрос - 1 мин.

### 2. Перечень тем для круглого стола (дискуссии, полемики, диспута, дебатов):

1. Уголовный процесс и производство по делам об административных правонарушениях
2. Задачи и назначение уголовного процесса
3. Значение решений Конституционного Суда РФ для регламентации уголовного судопроизводства
4. Нормы международного права и их роль в регулировании уголовного процесса
5. Принцип публичности уголовного процесса
6. Разумный срок уголовного судопроизводства
7. Прокурор как участник уголовного процесса

8. Процессуальное значение данных, полученных оперативно-розыскным путем
9. Права задержанного
10. Возбуждение уголовного дела: вопрос о сохранении этой стадии в уголовном судопроизводстве
11. Особенности дознания в сокращенной форме
12. Прекращение уголовного дела и прекращение уголовного преследования: соотношение понятий
13. Институт возвращения уголовного дела на дополнительное расследование и его критика. Позиции Конституционного Суда РФ
14. Пересмотр приговоров, не вступивших в законную силу, и пересмотр приговоров, вступивших в законную силу
15. Развитие способов пересмотра приговоров в российском уголовном процессе
16. Основания к возобновлению производства по делу ввиду новых и вновь открывшихся обстоятельств
17. Нужен ли России суд присяжных?

**3. Методические рекомендации по подготовке и проведению.** При организации дискуссии в учебном процессе обычно ставятся сразу несколько учебных целей, как чисто познавательных, так и коммуникативных. При этом цели дискуссии, конечно, тесно связаны с ее темой. Если тема обширна, содержит большой объем информации, в результате дискуссии могут быть достигнуты только такие цели, как сбор и упорядочение информации, поиск альтернатив, их теоретическая интерпретация и методологическое обоснование. Если тема дискуссии узкая, то дискуссия может закончиться принятием решения.

Во время дискуссии студенты могут либо дополнять друг друга, либо противостоять один другому. В первом случае проявляются черты диалога, а во втором дискуссия приобретает характер спора. Как правило, в дискуссии присутствуют оба эти элемента, поэтому неправильно сводить понятие дискуссии только к спору. И взаимоисключающий спор, и взаимодополняющий, взаиморазвивающий диалог играют большую роль, так как первостепенное значение имеет факт сопоставления различных мнений по одному вопросу. Эффективность проведения дискуссии зависит от таких факторов, как:

- подготовка (информированность и компетентность) студентов по предложенной проблеме;
- семантическое однообразие (все термины, дефиниции, понятия и т.д. должны быть одинаково поняты всеми студентами);
- корректность поведения участников;
- умение преподавателя проводить дискуссию.

Правильно организованная дискуссия проходит три стадии развития: ориентация, оценка и консолидация.

На первой стадии вырабатывается определенная установка на решение поставленной проблемы. При этом перед преподавателем (организатором дискуссии) ставятся следующие задачи:

1. Сформулировать проблему и цели дискуссии. Для этого надо объяснить, что обсуждается, что должно дать обсуждение.
2. Создать необходимую мотивацию, т.е. изложить проблему, показать ее значимость, выявить в ней нерешенные и противоречивые вопросы, определить ожидаемый результат (решение).
3. Установить регламент дискуссии, а точнее, регламент выступлений, так как общий регламент определяется продолжительностью практического занятия.



4. Сформулировать правила ведения дискуссии, основное из которых — выступить должен каждый. Кроме того, необходимо: внимательно выслушивать выступающего, не перебивать, аргументированно подтверждать свою позицию, не повторяться, не допускать личной конфронтации, сохранять беспристрастность, не оценивать выступающих, не выслушав до конца и не поняв позицию.

5. Создать доброжелательную атмосферу, а также положительный эмоциональный фон. Добиться однозначного семантического понимания терминов, понятий и т. п. Для этого с помощью вопросов и ответов следует уточнить понятийный аппарат, рабочие определения изучаемой темы. Систематическое уточнение понятийного аппарата сформирует у студентов установку, привычку оперировать только хорошо понятными терминами, не употреблять малопонятные слова, систематически пользоваться справочной литературой.

Вторая стадия — стадия оценки — обычно предполагает ситуацию сопоставления, конфронтации и даже конфликта идей, который в случае неумелого руководства дискуссией может перерасти в конфликт личностей. На этой стадии перед преподавателем ставятся следующие задачи:

1. Начать обмен мнениями, что предполагает предоставление слова конкретным участникам.

2. Собрать максимум мнений, идей, предложений. Для этого необходимо активизировать каждого студента. Выступая со своим мнением, студент может сразу внести свои предложения, а может сначала просто выступить, а позже сформулировать свои предложения.

3. Не уходить от темы, что требует некоторой твердости организатора, а иногда даже авторитарности. Следует тактично останавливать отклоняющихся, направляя их в заданное «русло».

4. Поддерживать высокий уровень активности всех участников. Не допускать чрезмерной активности одних за счет других, соблюдать регламент, останавливать затянувшиеся монологи, подключать к разговору всех присутствующих студентов.

5. Оперативно проводить анализ высказанных идей, мнений, позиций, предложений перед тем, как переходить к следующему витку дискуссии. Такой анализ, предварительные выводы или резюме целесообразно делать через определенные интервалы (каждые 10—15 минут), подводя при этом промежуточные итоги. Подведение промежуточных итогов очень полезно поручать студентам, предлагая им временную роль ведущего.

6. В конце дискуссии предоставить право студентам самим оценить свою работу (рефлексия).

Третья стадия — стадия консолидации — предполагает выработку определенных единых или компромиссных мнений, позиций, решений. На этом этапе осуществляется контролирующая функция. Задачи, которые должен решить преподаватель, можно сформулировать следующим образом:

1. Проанализировать и оценить проведенную дискуссию, подвести итоги, результаты. Для этого надо сопоставить сформулированную в начале дискуссии цель с полученными результатами, сделать выводы, вынести решения, оценить результаты, выявить их положительные и отрицательные стороны.

2. Помочь участникам дискуссии прийти к согласованному мнению, чего можно достичь путем внимательного выслушивания различных толкований, поиска общих тенденций для принятия решений.

3. Принять групповое решение совместно с участниками. При этом следует подчеркнуть важность разнообразных позиций и подходов.

4. В заключительном слове подвести группу к конструктивным выводам, имеющим познавательное и практическое значение.

5. Добиться чувства удовлетворения у большинства участников, т.е. поблагодарить всех студентов за активную работу, выделить тех, кто помог в решении проблемы.

Составной частью любой дискуссии является процедура вопросов и ответов. Умело поставленный вопрос (каков вопрос, таков и ответ) позволяет получить дополнительную информацию, уточнить позиции выступающего и тем самым определить дальнейшую тактику проведения дискуссии.

С функциональной точки зрения, все вопросы можно разделить на две группы:

- Уточняющие (закрытые) вопросы, направленные на выяснение истинности или ложности высказываний, грамматическим признаком которых обычно служит наличие в предложении частицы «ли», например: «Верно ли что?», «Правильно ли я понял, что?». Ответить на такой вопрос можно только «да» или «нет».

- Восполняющие (открытые) вопросы, направленные на выяснение новых свойств или качеств интересующих нас явлений, объектов. Их грамматический признак — наличие вопросительных слов: что, где, когда, как, почему и т.д.

С грамматической точки зрения, вопросы бывают простые и сложные, т.е. состоящие из нескольких простых. Простой вопрос содержит в себе упоминание только об одном объекте, предмете или явлении.

Если на вопросы смотреть с позиции правил проведения дискуссии, то среди них можно выделить корректные и некорректные как с содержательной точки зрения (некорректное использование информации), так и с коммуникативной точки зрения (например, вопросы, направленные на личность, а не на суть проблемы). Особое место занимают так называемые, провокационные или улавливающие вопросы. Такие вопросы задаются для того, чтобы сбить с толку оппонента, посеять недоверие к его высказываниям, переключить внимание на себя или нанести критический удар.

С педагогической точки зрения, вопросы могут быть контролирующими, активизирующими внимание, активизирующими память, развивающими мышление.

В дискуссии предпочтительнее использовать простые вопросы, так как они не несут в себе двусмысленности, на них легко дать ясный и точный ответ. Если студент задает сложные вопросы, целесообразно попросить его разделить свой вопрос на несколько простых. Ответы на вопросы могут быть: точными и неточными, верными и ошибочными, позитивными (желание или попытка ответить) и негативными (прямой или косвенный уход от ответа), прямыми и косвенными, односложными и многосложными, краткими и развернутыми, определенными (не допускающими различного толкования) и неопределенными (допускающими различное толкование).

Для того чтобы организовать дискуссию и обмен информацией в полном смысле этого слова, занятие необходимо тщательно подготовить. Для этого учитель преподаватель должен:

- заранее подготовить вопросы, которые можно было бы ставить на обсуждение по выводу дискуссии, чтобы не дать ей погаснуть;

- не допускать ухода за рамки обсуждаемой проблемы;

- не допускать превращения дискуссии в диалог двух наиболее активных учеников или преподавателя со студентом;

- обеспечить широкое вовлечение в разговор как можно большего количества студентов, а лучше — всех;

- не оставлять без внимания ни одного неверного суждения, но не давать сразу же правильный ответ; к этому следует подключать студентов, своевременно организуя их критическую оценку;

- не торопиться самому отвечать на вопросы, касающиеся материала дискуссии: такие вопросы следует переадресовывать аудитории;

- следить за тем, чтобы объектом критики являлось мнение, а не человек, выразивший его;
- сравнивать разные точки зрения, вовлекая студентов в коллективный анализ и обсуждение, помнить слова К.Д. Ушинского о том, что в основе познания всегда лежит сравнение.

#### **4. Критерии оценки.**

Оценка «отлично» выставляется студенту, если детерминирующая идея отражает глубокое понимание, содержание ответов, рассуждений соответствует теме; речь грамотна, используется профессиональная лексика; ответы на дополнительные вопросы позволяют судить о наличии уверенных знаний по теме.

Оценка «хорошо» выставляется студенту, если основная идея содержательна, речь грамотна, используется преимущественно профессиональная лексика; ответы на дополнительные вопросы позволяют судить о наличии знаний по теме.

Оценка «удовлетворительно» выставляется студенту, если идея ясна, но тема не раскрыта; профессиональная лексика используется эпизодически; ответы на дополнительные вопросы позволяют судить о поверхностных знаниях по теме.

Оценка «неудовлетворительно» выставляется студенту, если основная идея поверхностна или отсутствует; профессиональная лексика не используется; ответы на дополнительные вопросы не даны.

### **4.5 Разноуровневые задачи (задания)**

**1. Описание:** решение задач

#### **2. Задачи репродуктивного уровня**

1. Перечислить источники уголовно-процессуального права в зависимости от их юридической силы.
2. Определить значения решений Конституционного Суда РФ, Верховного Суда РФ для уголовно-процессуальной деятельности.
3. Определить отличие уголовного процесса от гражданского.
4. Назвать основные черты современного российского уголовного процесса.
5. Оценить возможность использования в доказывании результатов оперативно-розыскной деятельности.
6. Определить отличие гражданского иска в уголовном процессе и гражданском процессе.
7. Выделить сходства и различия стадий возбуждения уголовного дела и предварительного расследования.
8. Раскройте соотношении общих условий предварительного расследования с принципами уголовного процесса.
9. Какие следственные действия относятся к неотложным?
10. Сравнить предметную подсудность мировых и районных судов.

#### **3. Задачи реконструктивного уровня**

1. Составить и заполнить сравнительную таблицу исторических типов (форм) уголовного процесса:

Тип (форма) процесса/признак	Обвинительный процесс	Состязательный процесс	Инквизиционный процесс	Смешанный процесс
Роль суда				
...				

2. Составить и заполнить таблицу стадий уголовного судопроизводства:

Стадии уголовного судопроизводства	Досудебное производство
	1.
	2.
	Судебное производство
	1.
	...

3. Составить и заполнить сравнительную таблицу стадий уголовного судопроизводства:

Стадия	Срок	Цель	...	
ВУД				
...				

4. Составить классификацию источников уголовно-процессуального права по различным основаниям.

5. Составить классификацию принципов источников уголовного процесса по различным основаниям.

6. Составить классификацию полномочий суда.

7. Составить и заполнить сравнительную таблицу полномочий прокурора по УПК РФ в редакции 2007г. и УПК РФ в редакции 2019г.:

Сравнительный признак	УПК РФ (2007г.)	УПК РФ (2019г.)

8. Составить и заполнить сравнительную таблицу прав подозреваемого и обвиняемого:

<b>Сравнительный признак</b>	<b>Подозреваемый</b>	<b>Обвиняемый</b>

9. Составить и заполнить сравнительную таблицу прав и обязанностей потерпевшего, частного обвинителя и защитника:

<b>Сравнительный признак (права)</b>	<b>Потерпевший</b>	<b>Частный истец</b>	<b>Защитник</b>
<b>Сравнительный признак (обязанности)</b>	<b>Потерпевший</b>	<b>Частный истец</b>	<b>Защитник</b>

10. Составить классификацию субъектов доказывания по различным основаниям.

11. Составить классификацию мер процессуального принуждения по различным основаниям.

12. Составить жалобу на действия Жеглова Г.Е. (к/ф «Место встречи изменить нельзя»), подбросившего кошелек вору-карманнику Кирпичу.

13. Заполнить сравнительную таблицу форм предварительного расследования:

<b>№ п/п</b>	<b>Сравнительный характеристики</b>	<b>Форма предварительного расследования</b>		
		<b>Дознание</b>		
		<b>Предварительное следствие</b>	<b>Общая форма</b>	<b>Сокращенная форма</b>

1	Органы, осуществляющие			
2	Срок			
3	Категории дел			
...				

14. Составить классификацию общих условий предварительного расследования по различным основаниям.

15. Заполнить сравнительную таблицу актов окончания предварительного расследования с направлением дела в суд:

Сравнительный признак	Обвинительное заключение	Обвинительный акт	Обвинительное постановление

16. Составить классификацию общих условий судебного разбирательства.

17. Заполнить таблицу «Отличительные признаки особо порядка судебного разбирательства»:

№ п/п	Признаки	Проявление признака
1	Категория дел	
2	Обязательные участники	
...		

18. Заполнить таблицу «Особенности производства у мирового судьи»:

№ п/п	Признаки	Проявление признака
1	Категория дел	
2	Обязательные участники	
...		

19. Заполнить таблицу «Особенности производства в суде присяжных»:

№ п/п	Признаки	Проявление признака
1	Категория дел	
2	Обязательные участники	
...		

20. Составить и заполнить сравнительную таблицу форм пересмотра судебных решений:

№ п/п	Сравнительный признак	Апелляционное производство	Кассационное производство	Производство в порядке судебного надзора
1	Предмет обжалования			
2	Субъект обжалования			
3	Срок обжалования			
4				
...				

21. Составить и заполнить сравнительную таблицу признаков, характеризующих производство по уголовным делам в отношении отдельных категорий лиц:

№ п/п	Отличительный признак	Характеристика
1	В отношении кого применяется	
2	Субъект ВУД	
...		

22. Составьте схему-алгоритм, иллюстрирующую обращение приговора к исполнению.

23. Классифицируйте формы международного сотрудничества по различным основаниям.

#### 4. Задачи творческого уровня:

**Задание 1.** *Какие принципы уголовного процесса затронуты в следующих высказываниях? Раскройте нравственное содержание этих принципов:*

- а) Обычно подсудимый считается виновным до тех пор, пока не докажет свою виновность (Лоренс Питер);
- б) Кто принимает решение, не выслушав другую сторону, поступает несправедливо, хотя бы решение и было справедливо (Сенека);
- в) Перед судом все равны: все без откупа виноваты (русская пословица);
- г) Что ворам с рук сходит, за то воришек бьют (русская пословица);
- д) Идея судебного процесса заключается в том, что если двух лжецов заставить разоблачать друг друга, то правда всплывет наружу (Джорж Бернард Шоу);
- е) Не пойман — не вор (русская пословица);
- ж) Закон — что дышло, куда поворотил — туда и вышло (русская пословица).

**Задание 2.** *Справедливы ли, с вашей точки зрения, следующие характеристики суда присяжных:*

- а) «Суд присяжных состоит из 12 человек, которые должны решить, чей адвокат лучше» (Роберт Фрост);
- б) «Суд присяжных состоит из 12 человек, обладающих средней необразованностью» (Герберт Спенсер);
- в) «Приговор — предвзятое, ни на чем не основанное мнение присяжного заседателя, который курит отвратительные сигары» (Г. Менкен).

*В чем нравственный смысл рассмотрения уголовных дел судом присяжных? Прав ли был А.Ф. Кони, говоря: «Есть другой, высший суд — суд общественной совести. Это — ваш суд, господа присяжные». Как вы считаете, перевешивает ли данное значение суда присяжных все имеющиеся у него недостатки?*

**Задание 3.** *Проанализируйте приведенные вопросы. Какие из них являются наводящими?*

- Какого цвета были перчатки у Иванова?
- Не видели ли вы Сидорова на месте происшествия?
- Какого цвета волосы были у человека, которого вы видели на месте преступления?
- С какой скоростью мчалась машина?
- Свидетель К. утверждает, что видел Васильева на месте происшествия. А вы его видели?
- Не было ли у подозреваемого в руках портфеля черного цвета?
- Когда вы возвращались домой, было уже поздно?

*Дайте понятие наводящего вопроса. В чем нравственный смысл запрета постановки наводящих вопросов? Действует ли данный запрет на стадии судебного разбирательства?*

**Задание 4.** *Составьте постановление о возбуждении уголовного дела (отказе в возбуждении уголовного дела) по вымышленному делу.*

**Задание 5.** *Составьте и изобразите схематично алгоритм действий следователя:*

- а) при привлечении лица в качестве обвиняемого;
- б) при назначении судебной экспертизы;
- в) при приостановлении производства по уголовному делу;
- г) при окончании предварительного следствия направлением уголовного дела в суд с обвинительным заключением.



**Задание 6.** В ходе подготовки уголовного дела к судебному заседанию судья изменил квалификацию действия обвиняемого с п. «д» ч. 2 ст. 111 УК РФ на ч. 1 ст. 111 УК РФ и назначил заседание.

*Оцените решение судьи. Каковы пределы полномочий судьи при назначении уголовного дела к слушанию?*

**Задание 7.** Составьте и изобразите схематично алгоритм действий судьи при реализации института отвода на подготовительном этапе судебного разбирательства.

**Задание 8.** При рассмотрении дела по обвинению Жиковой в совершении преступления, предусмотренного ч. 2 ст. 115 УК РФ (умышленное причинение легкого вреда здоровью, совершенное из хулиганских побуждений), защиту подсудимой осуществлял адвокат Трошин. В своей защитительной речи адвокат выразил уверенность, что суд постановит по делу законный и обоснованный приговор, а закончил свою речь словами: «Используя предоставленное частью 7 статьи 292 УПК РФ право, прошу суд назначить подсудимой наказание в виде минимального срока лишения свободы, предусмотренного санкцией части 2 статьи 115 УК РФ. Такое наказание поможет ей избавиться от соблазна употреблять спиртные напитки и будет гарантией того, что она никогда впредь не совершит действий, подобных тем, за которые ее сегодня судят».

*Раскройте назначение и содержание судебных прений. Соответствует ли содержание защитительной речи адвоката Трошина требованиям ст. 49 и 53 УПК РФ, а также положениям Кодекса профессиональной этики адвоката? Соответствует ли предложенная защитником формулировка судебного решения требованиям уголовно-процессуального закона? По каким вопросам и в какой форме участники судебного разбирательства могут представить суду свои предложения по рассматриваемому делу?*

**Задание 9.** Приговором Советского районного суда г. Самары Валуев Ж. осужден по ч. 3 ст. 30, п. «б» ч. 2 ст. 228.1 УК РФ. Уголовное дело в отношении него рассмотрено судом в особом порядке судебного разбирательства при согласии с предъявленным обвинением (глава 40 УПК РФ).

*Могло ли уголовное дело о таком преступлении быть рассмотрено в порядке, предусмотренном ст. 316 УПК РФ? Ответ мотивируйте со ссылкой на соответствующие положения УК РФ и УПК РФ.*

**Задание 10.** При формировании коллегии присяжных заседателей для рассмотрения уголовного дела по обвинению Пескарева в совершении преступлений, предусмотренных ч. 2 ст. 105 и ч. 3 ст. 162 УК РФ, председательствующий судья разъяснил кандидатам в присяжные их права и обязанности, сообщил, что будет задавать вопросы, на которые они должны отвечать правдиво, а также представлять информацию о себе. Тем не менее при отборе для участия в рассмотрении дела кандидат в присяжные заседатели Куницын (избранный потом старшиной) утаил, 126 что он работал в органах внутренних дел, а в течение шести месяцев был дознавателем.

*Имеет ли указанное обстоятельство существенное значение для формирования коллегии присяжных заседателей? Раскройте предоставленные законом возможности, позволяющие сторонам добиться оптимального, с их точки зрения, состава жюри присяжных. Какими процессуальными правами могли воспользоваться стороны, если бы сокрытая кандидатом в присяжные заседатели информация была доведена до их сведения в процессе формирования коллегии присяжных? Как должен поступить суд, если данная информация станет известной уже после формирования скамьи присяжных в ходе судебного разбирательства? Должен ли*

*быть отменен апелляционной инстанцией приговор суда, если данные о сокрытии кандидатом в присяжные заседатели информации о себе станут известны уже после провозглашения вердикта и постановления на его основе приговора?*

### **5. Критерии оценки.**

Оценка **«отлично»** - ответ на задачу логичен, студент проявляет глубокое знание профессиональных терминов, понятий, категорий, концепций и теорий. Развернуто аргументирует выдвигаемые выводы и решения, приводит убедительные аргументы, опираясь на уголовный закон. Делает содержательные выводы. Демонстрирует уверенные знания нормативных правовых актов и специальной литературы. Речь грамотна, используется профессиональная лексика.

Оценка **«хорошо»** - обоснование решения задачи предоставлено недостаточно полно. Выводы правильны. Выдвигаемые положения аргументированы, однако имеется непоследовательность анализа. Демонстрирует знание нормативных правовых актов и специальной литературы. Речь грамотна, используется преимущественно профессиональная лексика.

Оценка **«удовлетворительно»** - ответ недостаточно логически выстроен. Студент обнаруживает слабость в развернутом раскрытии профессиональных понятий. Выдвигаемые положения декларируются, но не аргументируются. Ответ носит преимущественно теоретический характер, непрямительно к конкретному делу. Знания специальной литературы не проявлены. Профессиональная лексика используется эпизодически.

Оценка **«неудовлетворительно»** - в ответе недостаточно раскрыты профессиональные понятия, категории. Студент проявляет стремление подменить научное обоснование раскрываемого вопроса рассуждениями обыденно-повседневного бытового характера. Ответ содержит ряд серьезных неточностей. Выводы поверхностны. Знания нормативных правовых актов не проявлены. Профессиональная лексика не используется.

## 5. Оценочные средства для промежуточной аттестации

### 5.1. Экзамен

1. **Описание:** экзамен состоит из 3-х заданий (1-е и 2-е задание - вопросы теоретического характера (первый вопрос – по Общей части уголовного процесса, второй вопрос – по Особенной части уголовного процесса, 3-е задание – решение юридического «казуса» (ситуационной задачи). Форма проведения – устно. На подготовку теоретических вопросов отводится 20 минут; на решение задачи – 10 минут. При решении задачи обучающийся может воспользоваться нормативно-правовыми актами (Уголовно-процессуальным кодексом РФ).

#### 2. Перечень теоретических вопросов:

а) вопросы по Общей части уголовного процесса:

1. Понятие, сущность и назначение уголовного судопроизводства
2. Стадии уголовного судопроизводства: понятие, виды, основные признаки
3. Источники уголовно – процессуального права
4. Действие уголовно-процессуального закона во времени, пространстве и по кругу лиц
5. Принципы уголовного судопроизводства: понятие, система и общая характеристика
6. Принцип состязательности и равноправия сторон как основа уголовного судопроизводства.
7. Презумпция невиновности: понятие, содержание и назначение.
8. Принципы уважения чести и достоинства личности, охраны прав и свобод человека и гражданина в уголовном судопроизводстве.
9. Язык уголовного судопроизводства. Переводчик, его процессуальное положение
10. Понятие участников уголовного судопроизводства, их классификация
11. Уголовное преследование: понятие, виды и порядок реализации
12. Суд-орган правосудия по уголовным делам, его полномочия. Состав суда
13. Прокурор в уголовном судопроизводстве: процессуальное положение в различных стадиях
14. Органы предварительного следствия. Следователь, его процессуальное положение. Полномочия руководителя следственного органа и следственной группы
15. Органы дознания. Процессуальный статус начальника органа дознания, начальника подразделения дознания, дознавателя
16. Процессуальное положение подозреваемого и обвиняемого
17. Правовой статус потерпевшего, частного обвинителя
18. Представительство в уголовном процессе
19. Процессуальный статус защитника. Соотношение понятий «защитник» и «адвокат». Категории дел, по которым участие защитника обязательно
20. Предмет и пределы доказывания по уголовному делу
21. Понятие доказательства, его свойства. Классификация и виды доказательств
22. Требования, предъявляемые к доказательствам
23. Доказывание в уголовном процессе: понятие, содержание, значение и цель. Использование в доказывании результатов оперативно – розыскной деятельности
24. Характеристика отдельных видов доказательств
25. Показания свидетеля и потерпевшего, их предмет и оценка. Свидетельский иммунитет.

26. Понятие и система мер процессуального принуждения
27. Задержание подозреваемого: сущность, основания, мотивы, процессуальный порядок и сроки задержания.
28. Понятие и виды мер пресечения. Основания и условия их избрания
29. Меры пресечения, избираемые судом
30. Система и характеристика иных мер процессуального принуждения
31. Ходатайства и обжалование процессуальных решений
32. Реабилитация в уголовном процессе: понятие и значение

б) вопросы по Особенной части уголовного процесса

1. Понятие, задачи и значение стадии возбуждения уголовного дела. Поводы и основание для возбуждения уголовного дела. Средства проверки сообщений о преступлениях. Процессуальный порядок возбуждения уголовного дела. Основание и порядок отказа в возбуждении уголовного дела
2. Сущность и значение предварительного расследования. Формы предварительного расследования
3. Производство предварительного следствия. Приостановление и возобновление предварительного следствия. Окончание предварительного следствия. Обвинительное заключение
4. Порядок привлечения лица в качестве обвиняемого
5. Понятие и система следственных действий. Общие правила производства следственных действий
6. Допрос и очная ставка: понятие, цели и правила проведения
7. Обыск и выемка: сходство и различие в основаниях и порядке производства
8. Освидетельствование: правовая регламентация процессуальной сущности, понятие, задачи, этические и психологические аспекты
9. Осмотр: понятие, его виды, процессуальные правила производства
10. Следственный эксперимент
11. Контроль и запись переговоров получение информации о соединениях между абонентами и (или) абонентскими устройствами: уголовно-процессуальная характеристика этих следственных действий.
12. Производство судебной экспертизы: сущность, классификация, основания, порядок и обязательное назначение
13. Дознание как форма предварительного расследования. Особенности производства дознания в сокращенной форме. Обвинительный акт и обвинительное постановление
14. Назначение и подготовка судебного заседания. Предварительное слушание
15. Понятие и структура судебного разбирательства. Общие условия судебного разбирательства
16. Подготовительная часть судебного разбирательства
17. Судебное следствие и его значение
18. Прения сторон и последнее слово подсудимого
19. Процессуальный порядок и условия постановления приговора
20. Понятие и значение приговора. Виды приговоров
21. Стадия исполнения приговора
22. Особый порядок принятия судебного решения при согласии обвиняемого с предъявленным ему обвинением.
23. Особый порядок принятия судебного решения при заключении досудебного соглашения о сотрудничестве.

24. Производство по уголовным делам, подсудным мировому судье
25. Особенности производства в суде с участием присяжных заседателей. Вердикт присяжных заседателей. Вынесение и провозглашение вердикта.
26. Производство в суде апелляционной инстанции
27. Производство в суде кассационной инстанции
28. Производство в суде надзорной инстанции
29. Возобновление производства по уголовному делу ввиду новых или вновь открывшихся доказательств
30. Особенности производства по уголовным делам в отношении несовершеннолетних
31. Особенности производства по уголовным делам в отношении лиц, обладающих неприкосновенностью и особым процессуальным статусом
32. Международное сотрудничество РФ в сфере уголовного судопроизводства. Функции Интерпола

### **3. Перечень юридических «казусов» (ситуационных задач):**

**Задача 1.** 19 августа 2014 г. к председателю правления садового некоммерческого товарищества «Горизонт» М-ову обратился оперуполномоченный одного из отделов МВД РФ по республике Татарстан Ф-ин, действовавший в рамках оперативно-розыскного мероприятия «оперативный эксперимент», с просьбой выдать ему за деньги справку, содержащую недостоверные сведения о том, что получатель справки выращивает на участке товарищества «Горизонт» сельскохозяйственную продукцию, что дает основания для предоставления торгового места на рынке. М-ов отказал просителю в выдаче справки. Однако оперативно-розыскные мероприятия были продолжены, и в их ходе 21 сентября 2014 г. к М-ву обратилась с аналогичной просьбой С-ва, также действовавшая в рамках оперативного эксперимента. М-ов выдал ей справку за 25 000 рублей.

На основании показаний свидетелей Ф-ина и С-вой, а также вещественных доказательств – пяти купюр номиналом 5 000 рублей, М-ов был осужден приговором Советского районного суда г. Казани от 1 февраля 2015 г. по ч. 3 ст. 204 УК РФ. Судебная коллегия по уголовным делам Верховного суда Республики Татарстан и Президиум Верховного суда Республики Татарстан, рассмотревшие дело в апелляционном и кассационном порядке, приговор в отношении М-ва оставили без изменений.

Судебная коллегия по уголовным делам Верховного суда РФ все предыдущие решения в отношении М-ва отменила и прекратила уголовное дело по п. 2 ч. 1 ст. 24 УПК РФ, признав за М-вым право на реабилитацию.

*Оцените принятые процессуальные решения.*

**Задача 2.** В ходе судебного разбирательства уголовного дела по обвинению С. в совершении преступления, предусмотренного ч. 4 ст. 291.1 УК РФ, в суд был вызван Н. Б. Ермаков, который дал следующие показания:

«Я получил постановление следователя о назначении психофизиологической экспертизы в отношении М. П. Потапова. Экспертиза была проведена 27 января 2015 г. в г. Твери с 14 часов до 16 часов 20 минут в помещении Следственного комитета по адресу..., в кабинете № 3, который соответствовал требованиям проведения данной экспертизы. Проведение экспертизы было зафиксировано с помощью видеосъемки. В ходе предварительного тестирования (4 теста) был сделан вывод о возможности проведения экспертизы. Была подготовлена программа тестирования с указанием контрольных вопросов, которые вызывают реакцию. В ходе исследования не выявлены реакции, которые были не согласованы с информацией, данной Потаповым. Реакции о том, что человек лжет, обнаружено не было.

Например, при проведении теста № 1 на вопрос "Ваши показания были ложными?" Потапов ответил отрицательно, и я не получил его реакцию, то есть он говорил правду. Также на вопрос о том, предлагал ли Вам С. передать деньги в сумме... рублей, мною также не было получено реакции, что человек врет. Соответственно, Потапов говорил правду в своих показаниях».

В апелляционной жалобе на обвинительный приговор суда защитник указал на то, что приговор основан на недопустимых доказательствах, в частности результатах использования детектора лжи (полиграфа).

*Оцените принятые процессуальные решения. Какое решение должен принять суд апелляционной инстанции?*

**Задача 3.** В ходе предварительного слушания судья Таганрогского городского суда Ростовской области по ходатайству защиты принял решение о признании недопустимым и исключении из числа доказательств по делу протокола обыска жилого помещения, поскольку при его производстве были допущены многочисленные нарушения уголовно-процессуального закона. Однако, он отказал в содержащихся в том же ходатайстве требованиях признать недопустимыми и исключить из числа доказательств: а) вещество из свертка из фрагмента полимерного материала белого цвета, изъятое в ходе производства обыска в жилище и приобщенное к уголовному делу в качестве вещественного доказательства; б) заключение эксперта, в соответствии с которым в указанном свертке находится вещество с остаточной массой 2,51 г, и оно содержит в своем составе наркотические средства: героин (диацетилморфин), 6-моноацетилморфин и ацетилкодеин; в) показания свидетеля Дунаева, участвовавшего в производстве обыска жилого помещения в качестве понятого.

Во время судебного разбирательства защитник заявил повторное ходатайство об исключении указанных доказательств, поскольку «все они получены на основании обыска, который произведен с нарушениями уголовно-процессуального закона и результаты которого признаны недопустимыми». Государственный обвинитель возразил против ходатайства защитника. По его мнению, в соответствии с ч. 1 ст. 88 УПК РФ каждое доказательство подлежит автономной оценке на предмет допустимости и вне связи с другими доказательствами. Все процессуальные действия, кроме обыска, произведены в полном соответствии с законом. Ни одного нарушения, допущенного при приобщении вещественного доказательства, производстве экспертизы и допросе свидетеля, защита указать не может.

Кроме того, государственный обвинитель заявил ходатайство о вызове в суд и допросе в качестве свидетеля следователя Евсеенко, производившего обыск в квартире обвиняемого и изымавшего сверток, в котором находилось вещество, впоследствии направленное на экспертизу.

*Какое решение должен принять суд?*

**Задача 4.** Гришин был осужден Измайловским районным судом г. Москвы за совершение преступления, предусмотренного ч. 3 ст. 30 и п. б) ч. 3 ст. 228.1 УК РФ. В приговоре суд, в частности, указал:

«Также вина подсудимого подтверждается материалами дела:

- постановлением о проведении оперативно-розыскного мероприятия «проверочная закупка», согласно которому у сотрудников полиции имелась оперативная информация о том, что по адресу... мужчина по фамилии Гришин занимается сбытом наркотического вещества «героин»;

- рапортом сотрудника полиции Самойлова П. Н. о задержании Гришина Евгения Константиновича по адресу... в ходе проведения оперативно-розыскного мероприятия «проверочная закупка»;

- заявлением Спирина Виктора Сергеевича о том, что он (Спирин) добровольно желает оказать помощь сотрудникам полиции в изобличении мужчины по фамилии Гришин и имени Евгений, который по адресу... занимается незаконным сбытом наркотического средства;

- протоколом личного досмотра Гришина Евгения Константиновича, в ходе которого у последнего в присутствии двух понятых были обнаружены и изъяты денежные средства в сумме... рублей. В момент изъятия Гришин Е. К. не отрицал, что деньги в сумме... рублей, он получил от мужчины по имени Виктор за продажу свертка с наркотическим веществом «героин»;

- протоколом добровольной выдачи наркотического средства Спириным В. С., который пояснил, что в свертке, выданном им сотрудникам полиции, находится наркотическое вещество «героин», приобретенное им у Гришина Евгения за... рублей по адресу...;

- протоколом осмотра предметов, в ходе которого были осмотрены конверт с наркотическим средством и денежные средства в размере... рублей».

Как отмечено далее в приговоре, «вышеприведенные доказательства по делу суд признает допустимыми, поскольку существенных нарушений действующего законодательства при их получении судом не установлено. Все доказательства собраны надлежащим должностным лицом и в рамках его полномочий. Суд считает все вышеприведенные доказательства относимыми и достоверными, поскольку они находятся в логической связи между собой и подтверждают фактические обстоятельства, установленные судом. Совокупность вышеприведенных доказательств суд считает достаточной для разрешения дела по существу и признания вины подсудимого в инкриминируемом ему деянии».

*Оцените действия суда и принятые решения.*

**Задача 5.** Абрамовская Я.А. была осуждена Белорецким городским судом республики Башкортостан по ч. 3 ст. 30, п. «б» ч. 2 ст. 228.1 УК РФ за совершение 9, 12 и 19 октября 2013 г. трех покушений на сбыт героина.

Осужденная обжаловала приговор, указав, что в его основу положены результаты трех осуществленных в отношении нее оперативно-розыскных мероприятий «проверочная закупка». При этом полиция привлекла к этим мероприятиям ранее судимых, наркозависимых лиц – фигурантов других уголовных дел, которые и выступили в роли покупателей наркотических средств.

В суде апелляционной инстанции защитник Абрамовской дополнительно отмечал, что по эпизодам 12 и 19 октября со стороны сотрудников правоохранительных органов имела место провокация, поскольку они уже выявили факт покушения Абрамовской на сбыт героина 9 октября, однако вопреки задачам оперативно-розыскной деятельности не пресекли ее действия, а продолжили проводить однотипные ОРМ.

Прокурор настаивал на законности приговора, указывая, что порядок проведения ОРМ «проверочная закупка» полностью соответствовал закону, основания, условия и порядок его проведения соблюдены, постановления об осуществлении всех трех закупок надлежащим образом утверждены руководителем соответствующего органа. Кроме того, он отметил, что Абрамовская уже давно была известна правоохранительным органам как наркозависимое лицо, и умысел на незаконный сбыт наркотических средств сформировался у нее по всем трем эпизодам независимо от действий сотрудников правоохранительных органов.

Верховный суд Республики Башкортостан отменил приговор в части осуждения Абрамовской по эпизодам 12 и 19 октября, соответствующим образом сократив окончательный срок лишения свободы. В остальной части приговор был оставлен без изменения.

*Оцените действия суда.*

**Задача 6.** Рыбаков проходил военную службу по призыву с мая 2014 года и неоднократно нарушал уставные правила взаимоотношений между военнослужащими. Он регулярно издевался над сослуживцами, унижал их, применял к ним насилие, желая тем самым продемонстрировать свое превосходство.

На основании поступивших от проходивших совместно с Рыбаковым военную службу Зырянова и Головина по данным фактам было возбуждено уголовное дело, Зырянов и Головин признаны потерпевшими. В ходе расследования, в частности, было установлено, что 16 августа 2014 года Рыбаков в казарме на территории воинской части потребовал от потерпевших заправить его кровать, а затем присесть. Недовольный их приседаниями, он нанес Зырянову удар кулаком по голове, отчего тот упал и стукнулся об угол тумбочки, а Головину нанес несколько ударов кулаком в грудь.

Эти обстоятельства были установлены, среди прочего:

- показаниями потерпевших,
- показаниями свидетеля Липанова, также присутствовавшего 16 августа в казарме,
- протоколом следственного эксперимента, проведенного с участием потерпевших и свидетеля.

В ходе рассмотрения дела в суде защитник Рыбакова настаивал на исключении протокола следственного эксперимента из числа доказательств как недопустимого. Он полагал, что по делу имела место одновременная проверка показаний на месте нескольких лиц, что не соответствует требованиям закона.

*Какое решение примет суд?*

**Задача 7.** В рамках расследования уголовного дела по факту безвестного исчезновения Котова следователю поступила оперативная информация о том, что незадолго до исчезновения Котов беседовал с Даниловым по телефону, и они договаривались встретиться.

На основании данной информации следователь вынес постановление о получении информации о соединениях между абонентскими устройствами – сим-картами Котова и Данилова. Предоставленная оператором мобильной связи информация подтвердила факт соединений.

С тем, чтобы установить местонахождение Данилова в момент совершения предполагаемого преступления, следователь вынес постановление о выемке его мобильного телефона. При предъявлении постановления Данилов отказался выдать телефон, пояснив, что в памяти телефона находятся сведения, составляющие его личную тайну, а также сведения о счетах в банках, принадлежащих ему и возглавляемому им ООО «Артекс». Тогда следователь произвел выемку телефона принудительно.

*Оцените действия сотрудников правоохранительных органов и принятые процессуальные решения.*

**Задача 8.** Следователь, расследовавший уголовное дело по обвинению Ж. и Б. по п. «а» ч. 3 ст. 228.1 УК РФ, дал органу дознания письменное поручение о проведении оперативно-розыскного мероприятия – прослушивании телефонных разговоров граждан Ж. и Б. Эти оперативно-розыскные мероприятия были поручены органу дознания следователем как не терпящие отлагательства при наличии информации о совершении особо тяжкого преступления. При этом областной суд был уведомлен о начале оперативно-розыскных мероприятий.

Дознаватель провел указанные оперативно-розыскные мероприятия – прослушивание телефонных переговоров Ж. и Б., состоявшихся в вечернее время 20 марта и в утреннее время 21 марта 2014 года.



Рапорт, оформляющий передачу результатов ОРД, дознаватель передал руководителю начальника ОВД, который своим постановлением передал результаты оперативно-розыскной деятельности следователю.

Следователь, осуществив проверку предоставленных оперативно-розыскных материалов, счел их недопустимыми и приобщать к делу в качестве доказательств не стал.

*Оцените действия сотрудников правоохранительных органов и принятые процессуальные решения.*

**Задача 9.** К прокурору Ясногорского района Тульской области от директора МУП «Ясногорское управление ЖКХ» поступил материал о предполагаемом хищении экспедитором Курочкиным со склада предприятия 95 электросчетчиков общей стоимостью 255 000 рублей. Прокурор района поручил дознавателю Отдела МВД России по Ясногорскому району возбудить уголовное дело и произвести расследование.

В целях проверки наличия оснований для возбуждения уголовного дела дознаватель произвел осмотр склада МУП, откуда было произведено хищение (следов взлома не установлено); истребовал и получил документы о приобретении предприятием электросчетчиков (факт приобретения электросчетчиков подтвердился); допросил заведующего складом (он подтвердил факт хищения, но точную дату указать не смог); допросил одного из четырех вахтеров (о хищении на предприятии вахтер узнал от директора склада, ничего подозрительного в период дежурства не заметил), произвел обыск в квартире Курочкина. В ходе обыска было обнаружено 33 электросчетчика. Посчитав данное обстоятельство достаточным для возбуждения уголовного дела, дознаватель задержал Курочкина на основании п. 3 ч. 1 ст. 91 УПК РФ и назначил задержанному адвоката в качестве защитника. После явки адвоката, незамедлительно допросив Курочкина в качестве подозреваемого, дознаватель возбудил в его отношении уголовное дело по признакам преступления, предусмотренного ч. 2 ст. 201 УК РФ.

*Оцените действия сотрудников правоохранительных органов и принятые процессуальные решения.*

**Задача 10.** В Отдел МВД России по району Дорогомилово г. Москвы обратилась гражданка Украины О. В. Стешенко, которая устно сообщила, что обнаружила при прохождении через турникеты на станции метро Киевская г. Москвы пропажу своей сумочки. В сумочке находились деньги в размере 580 гривен и 350 долларов США, а также паспорт. Иных документов, удостоверяющих личность, у нее не имеется. Оперативный дежурный выслушал заявительницу, но предложил обратиться в УВД на Московском метрополитене, так как обеспечение правопорядка по месту обнаружения признаков преступления осуществляется именно этим органом внутренних дел. Также оперативный дежурный пояснил О. В. Стешенко, что ее заявление вряд ли будет принято, так как удостоверяющих личность документов у нее не имеется, а соответствующими инструкциями прием таких заявлений сотрудникам полиции запрещен.

*Оцените действия сотрудников правоохранительных органов и принятые процессуальные решения.*

**Задача 11.** В прокуратуру района поступило сообщение директора ГСКОУ «Специальная коррекционная школа-интернат» о фактах совершения сексуальных насильственных действий в отношении малолетней З. Информация незамедлительно была направлена в следственный орган. Следователем после формально проведенной доследственной проверки и без учета полученных данных, в частности, акта судебно-медицинского обследования и данных в присутствии социального педагога подробных объяснений потерпевшей о совершении в ее

отношении отчимом насильственных действий, было вынесено постановление об отказе в возбуждении уголовного дела. После отмены 17 декабря 2010 г. заместителем руководителя следственного отдела данного постановления в результате дополнительной проверки, подтвердившей необходимость возбуждения уголовного дела, вновь последовал отказ следователя в возбуждении уголовного дела за отсутствием события преступления. Проверка, предпринятая прокуратурой, подтвердила незаконность вынесения следователем «отказного» постановления. Заместителем прокурора района постановление следователя 24 января 2011 г. было отменено, 28 января 2011 г. прокурор района направил мотивированное постановление руководителю следственного органа для решения вопроса о возбуждении уголовного дела.

*Оцените действия сотрудников правоохранительных органов и принятые процессуальные решения.*

**Задача 12.** 6 октября 2014 г. участковый уполномоченный полиции ОП по оперативному обслуживанию Междугорского муниципального района МО МВД России «Чистопольский» Антипин принял от гражданки М. устное заявление об изнасиловании ее гражданами Н. и К. Пренебрегая обязанностью, установленной Федеральным законом «О полиции» (статья 12), из личных корыстных побуждений не поставил в известность о данном заявлении оперативного дежурного, умышленно воспрепятствовал регистрации сообщения о тяжком преступлении, проигнорировал необходимость его проверки и закрепления следов преступления.

Не доверяя участковому уполномоченному гр-ка М. самостоятельно явилась в отдел полиции и передала лично оперативному дежурному заявление о совершенном в отношении нее преступлении, о котором ранее устно заявила названному сотруднику полиции. Чтобы скрыть свое преступное поведение участковый уполномоченный Антипин уговорил потерпевшую М. подписать чистый бланк объяснения, в который в дальнейшем внес от ее имени заведомо ложные сведения о якобы имевших место побоях, а не изнасиловании.

14 октября 2014 г. предпринятой прокуратурой района проверкой исполнения законодательства об учетно-регистрационной дисциплине факт сокрытия Антипиным от регистрации заявления М. был вскрыт. О результатах проверки в установленном уголовно-процессуальным законом порядке прокурором района было сообщено руководителю Следственного отдела СК России по Междугорскому району.

*Оцените действия сотрудников правоохранительных органов и принятые процессуальные решения. Решите вопрос об ответственности участкового.*

**Задача 13.** В Министерство внутренних дел по Кабардино-Балкарской Республике на телефон доверия «Горячей линии МВД» поступило устное сообщение от мужчины, который представился Отаром Габришвили, гражданином Грузии. Мужчина сообщил, что недавно был необоснованно задержан сотрудниками полиции как лицо, нарушившее миграционное законодательство. После задержания сотрудник одного из районных отделов внутренних дел Руслан Дадоев потребовал взятку, угрожая в случае отказа в передаче денежных средств «крупными неприятностями». Такие требования Дадоев предъявлял ко всем задержанным, заявляя, что «должен потом поделиться наверху». Для связи с ним Габришвили попросил использовать электронную почту, которую продиктовал. О своем месте жительства не сообщил, так как боится мести со стороны сотрудников полиции за обращение на горячую линию МВД.

Оперативный дежурный, принявший информацию, кратко ее записал в рабочий журнал дежурного по МВД и доложил содержание начальнику штаба. Начальник штаба, заслушав доклад, уточнил, точно ли записано сообщение. Получив подтверждение начальник штаба приказал оперативному дежурному передать эту информацию в форме рапорта для использования в оперативных целях в службу собственной безопасности МВД как анонимное

сообщение, но не указывать фамилию Дадоева, так как тот является представителем уважаемого в республике рода. В дальнейшем он посоветовал дежурному не тратить рабочее время на фиксацию обращений по горячей линии, так как большинство из таких сообщений носит неконкретный клеветнический характер, позорящий сотрудников полиции. Если же преступление действительно совершено, то заявитель должен обратиться в орган внутренних дел лично, как и предусмотрено законом.

*Оцените действия сотрудников правоохранительных органов.*

**Задача 14.** В ходе допроса следователем следственного отдела ОМВД России по Энскому муниципальному району в качестве свидетеля преступления, предусмотренного ч. 1 ст. 161 УК РФ, Д. В. Попович сделал сообщение о вымогательстве у него взятки одним из заместителей главы района. Следователь пояснил, что Д. В. Попович вызван для дачи показаний по обстоятельствам насильственного преступления. Вымогательство взятки не имеет к данному преступлению никакого отношения и в этой части показания Д. В. Поповича следователь заносить в протокол не будет. Если же Д. В. Попович хочет «вывести на чистую воду» руководителей района, то ему следует обращаться с заявлением в Следственный отдел СУ СК России по Энской области, к подследственности которого и относится расследование таких преступлений.

Так как следователь отказался заносить не относящиеся к делу показания Д. В. Поповича в протокол, свидетель отразил заявление о вымогательстве взятки в замечаниях к протоколу. По окончании следственного действия следователь отобрал у Д. В. Поповича подпись об уголовной ответственности за заведомо ложный донос по ст. 307 УК РФ, сделал ксерокопию протокола допроса свидетеля, заверил копию протокола своей подписью, подписью руководителя и гербовой печатью следственного органа. На следующие сутки, а фактически через 38 часов после составления протокола, следователь сдал копию протокола в дежурную часть органа внутренних дел для регистрации как сообщения о преступлении.

*Оцените действия сотрудников правоохранительных органов и принятые процессуальные решения.*

**Задача 15.** Следователем Н-кого следственного отдела Следственного управления СК России по Энской области К. Р. Петропавловским проводилась проверка по факту обнаружения 27 февраля 2015 года в городском парке скелетированного трупа неустановленного мужчины. Постановлением прокурора области от 1 марта 2015 года материал проверки был передан следователю по расследованию особо важных дел Следственного управления СК России по Энской области Р. К. Владимирскому. В качестве основания такой передачи прокурором в постановлении указана грубая волокита при проведении проверочных действий, непринятие процессуального решения при наличии признаков преступления.

Следователь Следственного управления Р. К. Владимирский составил рапорт на имя руководителя управления о продлении сроков проверки до 10 суток, т.е. до 7 марта 2016 года, который был удовлетворен. Во исполнение указаний прокурора следователь также назначил судебную медицинскую экспертизу для установления причин смерти неизвестного мужчины. В связи с непоступлением в Следственное управление заключения эксперта, 9 марта 2016 года (первый рабочий день после нерабочего дня) следователь вынес постановление об отказе в возбуждении уголовного дела в связи с отсутствием события преступления.

*Оцените действия сотрудников правоохранительных органов и принятые процессуальные решения.*

**Задача 16.** В ходе плановой проверки исполнения трудового законодательства в АО «Станкомашхимпром» старшим помощником прокурора района выявлены нарушения при

ведении учета рабочего времени водителей, оформлении путевых листов, установлен факт ведения «двойной отчетности» при списании горюче-смазочных материалов (ГСМ), что указывает на возможное хищение бензина и других ГСМ. По результатам проверки старшим помощником прокурора с согласия прокурора района вынесено постановление о направлении материалов для проведения проверки в следственный отдел органа внутренних дел для решения вопроса об уголовном преследовании.

Следователь, которому прокурором было поручено проведение проверки, опросил генерального директора акционерного общества, его заместителей, начальника транспортного цеха, водителей, произвел выемку финансовой и иной документации, назначил проведение ревизии и получил ее заключение, назначил и получил заключение финансово-бухгалтерской экспертизы. В связи с большим объемом проверочных действий срок проверки продлевался следователем с согласия прокурора района до 10 суток, а затем до 1 месяца. Факты нарушений при списании ГСМ подтвердились, однако следователь не усмотрел оснований для возбуждения уголовного дела.

В постановлении об отказе в возбуждении уголовного дела следователь указал, что максимальный установленный законом срок проведения проверки истек, все возможные следственные и иные проверочные мероприятия выполнены, однако установить вину конкретных работников акционерного общества и механизм хищения ГСМ, а также точный объем и стоимость похищенного, не представляется возможным. Кроме того, вред причинен только коммерческой организации, в уставном капитале которой нет участия государства, а с соответствующим заявлением генеральный директор АО «Станкохиммашпром» не обращался.

*Оцените действия сотрудников правоохранительных органов и принятые процессуальные решения.*

**Задача 17.** В опорный пункт полиции в станице Курская Ставропольского края к участковому уполномоченному полиции обратился житель станицы Королев, который сообщил, что несколько часов назад переходил через Малый левобережный канал по мосту, который находится примерно в километре от станицы. На мосту он столкнулся с ранее незнакомым нетрезвым высоким парнем, который потребовал от Королева «кошелек или жизнь». Королев хотел пройти мимо, приняв эти слова за шутку, но парень схватил его левой рукой за рубашку, а правой рукой достал из кармана куртки какой-то металлический предмет и потребовал вытащить все ценное из карманов. Королев испугался и хотел убежать, оттолкнул парня, который оступился и упал в канал. Вероятно парень ударился головой о старую притопленную сваю моста и потерял сознание, потому что сразу же скрылся под водой. Королев сожалеет о случившемся и полагает, что напавший на него парень погиб и его тело унесло течением в Курское водохранилище.

Участковый уполномоченный попросил Королева никуда не уезжать из станицы несколько дней, сообщил о случившемся в дежурную часть Отдела МВД России по Курскому району и вызвал водолазов МЧС для проверки канала и водохранилища на предмет нахождения трупа. После этого участковый осмотрел мост через канал и прилегающую территорию, но ничего относящегося к описанным Королевым событиям не обнаружил. Тела в воде в районе моста также не было видно, что участковый отразил в протоколе осмотра места происшествия.

*Оцените действия сотрудников правоохранительных органов и принятые процессуальные решения.*

**Задача 18.** Дознаватель полиции 19 июля 2014 года возбудил уголовное дело в отношении Турина, а 4 августа по результатам проведенного дознания составил обвинительный акт, в котором указывалось следующее. Турин и Максимов пришли к Гаврилову с целью "достать"

спиртное. Поскольку хозяин отсутствовал, Турин через окно проник в дом и похитил бутылку водки. Заметив пришедшего Гаврилова, Турин выбежал с похищенным, но по дороге выбросил бутылку. Деяние Турина дознаватель квалифицировал по ч. 1 ст. 161 УК РФ как открытое (перед Максимовым) хищение чужого имущества стоимостью 285 рублей.

Прокурор вернул дело для производства предварительного следствия, указав следующее. Турин похитил имущество путем незаконного проникновения в жилище. Причем Максимов фактически не понимал характера совершаемых Туриним действий. При таких обстоятельствах нельзя считать, что последним было совершено открытое хищение имущества. Таким образом, действия Турина, по мнению прокурора, должны быть квалифицированы по ч. 2 ст. 158 УК РФ. Следователь органа внутренних дел, получив из прокуратуры дело, вынес постановление о принятии его к своему производству и через несколько дней прекратил его, передав материалы для возбуждения производства об административном правонарушении.

*Оцените действия сотрудников правоохранительных органов и принятые процессуальные решения.*

**Задача 19.** Между Гаджиевым и Редковым произошла драка, в ходе которой Гаджиев несколько раз ударил Редкова головой о металлическую ручку на воротах гаража, проломив ему наружную пластину лобной кости. По окончании драки Гаджиев и присутствовавший при избиении Равиков ушли, а Редков остался лежать на земле. Спустя некоторое время Гаджиев вернулся на место происшествия, ударил Редкова ногой в лицо, а затем, взяв под руки, оттащил к железнодорожному пути и, дождавшись медленно проходящего товарного поезда, забросил его на сцепку вагонов. Упавшее под колеса поезда тело Редкова обнаружили на утро на стрелке железнодорожных путей в другом районе в тринадцати километрах от места драки. После возбуждения уголовного дела дознаватель РОВД того района, где было обнаружено тело Редкова, провел неотложные следственные действия – установил личность погибшего, установил первоначальное место происшествия и, проведя его осмотр, передал дело знакомому следователю РОВД того района, где состоялась драка. Следователь РОВД вынес постановление о принятии дела к производству, о чем уведомил начальника своего РОВД.

*Оцените действия сотрудников правоохранительных органов и принятые процессуальные решения.*

**Задача 20.** Белявская была задержана судебным приставом в зале суда за оскорбление судьи. После возбуждения уголовного дела по признакам преступления, предусмотренного ч. 2 ст. 297 УК РФ за неуважение к суду, Белявская заявила следователю следственного комитета, возбудившему данное дело и принявшему его к своему производству, ходатайство о принятии мер попечения о ее детях, которые остались без присмотра, поскольку ни в протоколе ее задержания, ни в постановлении о возбуждении уголовного дела не было определено место нахождения ее двоих несовершеннолетних детей. Следователь отказал в удовлетворении этого ходатайства, сославшись на то, что, во-первых, ее дети не являются малолетними, а, во-вторых, судья вряд ли даст согласие на заключение ее под стражу, и она в течение двух суток вернется домой.

В тот же день оскорбленный судья опубликовал на своей странице в социальных сетях текст, в котором имела следующая фраза: «Преступление, совершенное Белявской в присутствии большого количества народа, дискредитирует судебную власть. Но я уверен, что Белявская довольно скоро понесет заслуженное наказание, ведь уже сейчас, в момент написания этих строк, следователь проводит допросы свидетелей Муромова, Пахомова и Трубецкой».

*Оцените действия судьи.*

**Задача 21.** В Никулинский районный суд г. Москвы обратился адвокат О. П. Чубак с жалобой в порядке ст. 125 УПК РФ, в которой указал, что 25 марта 2014 года между ним и гражданином Аленкиным заключено соглашение на осуществление защиты и представление интересов по уголовному делу. 23 апреля 2015 года с него, как с защитника, следователем была отобрана подписка о неразглашении тайны предварительного следствия, и он был предупрежден об уголовной ответственности, предусмотренной ст. 310 УПК РФ. Ходатайство защитника о разрешении использования информации из материалов уголовного дела с целью оказания надлежащей юридической помощи Алёнкину старший следователь Гитаровым оставил без удовлетворения. Защитник заявил, что данные действия следователя ограничивают его как адвоката в собирании и использовании доказательств и фактов по уголовному делу. По мнению защитника О. П. Чубака, он и другие защитники Алёнкина тем самым лишены возможности согласовывать позицию защиты по уголовному делу, что приводит к нарушению права обвиняемого на защиту.

*Оцените ситуацию. Какое процессуальное решение должно быть принято?*

**Задача 22.** Епифанову было предъявлено обвинение в совершении преступления, предусмотренного ч. 1 ст. 161 УК РФ. 25 июля 2014 года постановлением Воршинского межрайонного прокурора уголовное дело в отношении Епифанова было изъято у органа дознания и передано для производства предварительного следствия в СО ГУ "Межмуниципальный отдел МВД России "Воршинский" с указанием мотивов принятого решения: большой объем и сложность предстоящей работы по уголовному делу; длительные сроки предстоящего расследования (необходимо назначение и проведение по уголовному делу судебно-психиатрической экспертизы), а также исходя из того, что следователь является более квалифицированным субъектом расследования, нежели дознаватель. Помимо того, прокурор указал, что в случае производства дознания не удастся соблюсти разумные сроки уголовного судопроизводства. В представленных материалах дела имеется постановление следователя о принятии данного уголовного дела к производству.

*Оцените действия сотрудников правоохранительных органов и принятые процессуальные решения.*

**Задача 23.** Следователем СЧ СУ ОМВД России по району «Сокол» велось предварительное следствие по факту совершения Д. разбойного нападения. При этом в рамках расследования установлены признаки причинения неустановленными лицами Д. телесных повреждений, не связанных с расследуемым деянием. В связи с этим следователем принято решение о выделении материалов в отдельное производство и проведении доследственной проверки в соответствии с положениями ст.ст.144-145 УПК РФ.

По результатам проведенной проверки ОМВД России по району «Сокол» принято решение об отказе в возбуждении уголовного дела в связи с отсутствием признаков состава преступлений, предусмотренных ст.ст.112, 114 УК РФ.

Кроме того, в ходе производства предварительного расследования следователем было установлено, что одновременно в ОМВД России по Левобережному району находится уголовное дело по обвинению Д. в совершении преступления, предусмотренного ч.1 ст.162 УК РФ.

Прокурор Головинской межрайонной прокуратуры, отменяя постановление об отказе в возбуждении уголовного дела по факту причинения Д. телесных повреждений неустановленными лицами, как несоответствующее требованиям ч.1 ст.148 УПК РФ, одновременно дал письменное указание руководителю следственного органа о необходимости рассмотрения вопроса о соединении в одном производстве вышеуказанных уголовных дел,

определив местом производства предварительного следствия Следственное управление Отдела МВД России по району «Сокол».

*Оцените действия сотрудников правоохранительных органов и принятые процессуальные решения.*

**Задача 24.** Руководителем следственного органа принято решение о соединении уголовных дел, расследуемых по фактам совершения кражи с отягчающими обстоятельствами и разбойного нападения в Краснопресненском районе г. Москвы, в одно производство в связи с тем, что по каждому из уголовных дел обвиняемым значится Петров.

Адвокат Петрова, не согласившись с вышеуказанным процессуальным решением руководителя следственного органа, обратился в районный суд по месту производства предварительного расследования с жалобой, в которой просит признать постановление руководителя следственного органа незаконным, необоснованным и немотивированным.

Постановлением районного суда адвокату Петрова отказано в рассмотрении жалобы по существу в связи с отсутствием в ней сведений, подлежащих судебной проверке, а также предмета обжалования, определенного статьей 125 УПК РФ.

*Оцените действия суда.*

**Задача 25.** Никулинским районным судом г. Москвы Михайлов был признан виновным в незаконном сбыте наркотических средств в существенном размере, а также в незаконном приобретении и хранении наркотических средств в существенном размере без цели сбыта.

В рамках предварительного расследования и впоследствии судом установлено, что «25 декабря 2014 года в 23 час. 15 мин. около торгового павильона по адресу «...» Михайловым были приобретены наркотические средства у Иванова и Сидорова...».

В ходе расследования уголовное дело в отношении Иванова и Сидорова выделено в отдельное производство на основании п.2 ч.1 ст.154 УПК РФ в связи с тем, что на момент совершения преступления данные лица являлись несовершеннолетними.

В апелляционной жалобе защитник Михайлова просит признать приговор суда незаконным ввиду существенного нарушения уголовно-процессуального закона и неправильного применения уголовного закона, руководствуясь тем, что на момент вынесения приговора суда виновность Иванова и Сидорова, в отношении которых уголовное дело выделено в отдельное производство, не установлена.

*Дайте ответ на апелляционную жалобу.*

**Задача 26.** Викторov, угрожая Данилову ножом, потребовал у него мобильный телефон. После отказа Данилова отдать телефон Викторov ударил его ножом в плечо, отобрал телефон и скрылся. Уже через несколько минут Данилов смог сообщить о случившемся проезжавшим по улице сотрудникам полиции, благодаря чему при обследовании полицейскими близлежащих жилых кварталов Викторov был обнаружен и задержан. При задержании и в ходе доставления в Отдел МВД России по району «Замоскворечье» города Н-ска Викторov неоднократно высказывал угрозы убийством в адрес Данилова – обещал, что если не он, Викторov, то его друзья расправятся с Даниловым за то, что он сообщил о преступлении в полицию.

Указанные угрозы были приведены в протоколе задержания Викторова, а также в объяснениях полицейских, осуществивших задержание, и Данилова на имя следователя. На этом основании следователь вынес постановление о сохранении в тайне данных о личности Данилова и предоставлении ему псевдонима. Данное постановление вместе с объяснением Данилова следователь поместил в конверт и опечатал его. Впоследствии в постановлении о возбуждении уголовного дела в отношении Викторова, а также в постановлениях о признании Данилова потерпевшим и о назначении судебно-медицинской экспертизы для определения

характера и степени причиненного потерпевшему физического вреда, вместо подлинных сведений о нем следователь использовал псевдоним.

Ознакомившись с постановлением о назначении экспертизы, Викторов заявил ходатайство о ее производстве в его присутствии. Следователь отказал в удовлетворении ходатайства, обосновав отказ возможностью угроз подозреваемого потерпевшему при производстве экспертизы.

*Оцените действия сотрудников правоохранительных органов и принятые процессуальные решения.*

**Задача 27.** В производстве следователя Следственного отдела по Михайловскому району Следственного управления СК России по Н-скому краю находится уголовное дело по обвинению Винокурова в участии в преступном сообществе и совершении ряда иных тяжких и особо тяжких преступлений, в том числе убийства Евстратова. Очевидец убийства Жуков, будучи допрошенным в качестве свидетеля, показал, что сможет опознать убийцу Евстратова, однако боится оказаться с ним лицом к лицу, помня, с какой жестокостью было совершено преступление. Заявив, что испытывает страх перед обвиняемым, в то же время Жуков пояснил, что каких-либо угроз в его адрес ни от обвиняемого, ни от других лиц не получал. Будучи уведомленным о праве ходатайствовать о применении мер безопасности, предусмотренных УПК РФ, Жуков заявил ходатайство о проведении опознания в условиях, исключающих его визуальное наблюдение обвиняемым.

Следователь вынес постановление об удовлетворении ходатайства, обосновав необходимость опознания в указанных условиях тем, что Винокуров обвиняется в совершении ряда тяжких и особо тяжких преступлений, в том числе в участии в преступном сообществе, что, по мнению следователя, обуславливает возможность угроз обвиняемого свидетелю при производстве опознания в обычных условиях.

Перед предъявлением для опознания защитник Винокурова заявил ходатайство о том, чтобы ему позволили находиться в помещении не с его подзащитным, а в смежном помещении, в котором будут находиться опознающий, понятые и следователь.

*Оцените действия сотрудников правоохранительных органов и принятые процессуальные решения.*

**Задача 28.** В производстве следователя Следственного отдела по Талицкому району Следственного управления СК России по Н-ской области находится уголовное дело по обвинению Авилова в убийстве Власова. По заключению судебно-медицинского эксперта, помимо проникающего ранения сердца, явившегося причиной смерти Власова, на голове и туловище трупа имеются 8 подкожных гематом и 5 ссадин кожных покровов, которые могли быть причинены ударами, нанесенными кулаками.

В постановлении о привлечении в качестве обвиняемого, в частности, указано, что Авилов в ходе ссоры с Власовым нанес последнему множественные удары кулаками в различные части тела, а затем удар ножом в грудь, от которого последний скончался на месте. 1 марта 2016 г. руководитель следственного отдела, изучив уголовное дело, дал указание следователю об окончании следственных действий и составлении обвинительного заключения для направления дела в суд. 2 марта 2015 г. следователь обжаловал это указание руководителю Следственного управления СК России по Н-ской области.

В жалобе следователь указал, что, по его мнению, обстоятельства, подлежащие доказыванию, еще не установлены, т.к. в показаниях обвиняемого и двух очевидцев убийства имеются противоречия: обвиняемый, признав себя виновным в убийстве Власова, в то же время показал, что кулаками нанес ему около 10 ударов, по показаниям же свидетелей-очевидцев таких ударов было не менее 15-20. На очных ставках обвиняемый и свидетели



подтвердили ранее данные ими показания. В этой связи, по мнению следователя, необходимо провести дополнительные следственные действия для установления точного количества ударов, нанесенных Власову кулаками, и указания этих ударов в новом постановлении о привлечении Авилова в качестве обвиняемого.

8 марта 2015 г. руководитель Следственного управления СК России по Н-ской области вынес постановление об отказе в удовлетворении жалобы следователя.

*Оцените действия сотрудников правоохранительных органов и принятые процессуальные решения.*

**Задача 29.** Постановлением следователя Следственного Департамента Министерства внутренних дел Российской Федерации от 21 сентября 2014 года в отношении Дмитриева Н. П. было возбуждено уголовное дело по признакам преступления, предусмотренного ч. 5 ст. 264 УК РФ.

Как было установлено следствием, 20 сентября 2015 г. около 01 часа 30 минут, Дмитриев Н.П. в нарушение пункта 2.7 Правил дорожного движения РФ, запрещающего управление транспортным средством в состоянии опьянения (алкогольного, наркотического или иного), управлял в состоянии алкогольного опьянения технически исправным принадлежавшим ему автомобилем /марка 1/, государственный регистрационный знак \*\*. На 10 километре автодороги \*\*\* Дмитриев Н.П. не учел скоростной режим, а также состояние дорожного покрытия и погодных условий, не справился с управлением, что привело к заносу автомобиля, выезду на встречную полосу, и допустил столкновение с автомобилем /марка 2/ государственный регистрационный знак \*\* под управлением М., \*\* г.р., который двигался во встречном направлении. В результате происшедшего дорожно-транспортного происшествия водителю автомобиля /марка 2/ М. были причинены телесные повреждения, от которых он скончался на месте происшествия. Сам Дмитриев Н.П. в связи с полученными тяжелыми повреждениями был доставлен в больницу.

Впоследствии, 7 октября 2015 года, от полученных повреждений Н. П. Дмитриев скончался. В этой связи на основании п. 4 ч. 1 ст. 24 УПК Российской Федерации уголовное дело в отношении Дмитриева Н.П. было прекращено.

Отец Н. П. Дмитриева, П. К. Дмитриев, обжаловал постановление следователя о прекращении уголовного дела в \*\*\* районный суд города Москвы.

*Оцените действия сотрудников правоохранительных органов и принятые процессуальные решения.*

**Задача 30.** В производстве следователя находилось уголовное дело, возбужденное по заявлению Мишиной, по обвинению Тимонина по ч. 1 ст. 137 УК РФ. Следователем были собраны доказательства, достаточные для обвинения Тимонина в том, что он 11 марта 2014 года, находясь по адресу: г. Москва, \*\*\*, из личной заинтересованности, с целью негласного контроля за действиями знакомой ему Мишиной, воспользовавшись наличием беспрепятственного доступа к ее мобильному телефону, осуществил загрузку с неустановленных информационных ресурсов и установку электронных систем контроля «SPY» и «BlackSpy», использование которых на территории Российской Федерации запрещено и которые являются компьютерными программами, предназначенными для удаленного контроля с помощью СМС-команд портативных компьютерных устройств и мобильных телефонов сотовой связи путем осуществления негласных записей разговоров пользователя устройства и звуков окружения наблюдаемого устройства, негласного просмотра истории вызовов и управления списком контактов, негласного просмотра истории СМС, чтения и удаления СМС пользователя, получения текущих координат навигационной системы GPS и т. д.

Впоследствии, в период времени с 11 марта 2014 года по 30 октября 2014 года Тимонин систематически осуществлял использование ранее установленных на мобильный телефон Мишиной вредоносных программ с целью получения вышеуказанных сведений без согласия потерпевшей и вопреки ее волеизъявлению путем направления на ее мобильный телефон СМС-команд.

Свои действия Тимонин объяснил тем, что они с Мишиной длительное время состояли в романтических отношениях, однако в последние несколько месяцев их общения Тимонин начал подозревать ее в неверности. Поэтому он хотел проследить за ее телефонными звонками и СМС-сообщениями, чтобы удостовериться в правильности своих предположений.

После привлечения Тимонина в качестве обвиняемого, следователю поступило заявление потерпевшей Мишиной, в которой та сообщала, что «не держит зла» на Тимонина, планирует выйти за него замуж и просит не передавать дело в суд.

*Какое решение должен принять следователь?*

**Задача 31.** Приговором Благовещенского городского суда Бородин А.И. был осужден по ч. 1 ст. 105 УК РФ к 10 годам лишения свободы в исправительной колонии особого режима. Как установлено приговором, 5 января 2015 г. в вечернее время находясь у входа в ресторан «Амур» умышленно, на почве возникшей личной неприязни, с целью причинения смерти нанес Черкасову П. А. не менее двух ударов ножом в область груди, причинив колото-резаное ранение грудной клетки, повлекшее смерть.

В апелляционной жалобе осужденный просил приговор суда отменить как незаконный и необоснованный, дело направить на новое рассмотрение в суд первой инстанции. В обоснование своих доводов указал, что приговор был вынесен незаконным составом суда, т. к. судья Бояркина подлежала отводу, поскольку еще в ходе предварительного следствия принимала участие в деле – выносила решение о продлении ему меры пресечения в виде заключения под стражу.

Также осужденный утверждал, что приговор был основан на недопустимых доказательствах, полученных с нарушением закона. Так, свидетели Костюченко и Ванин являются родственниками погибшему, а Зорин его друг, в связи с чем указанные лица заинтересованы в исходе дела и их показания не могут быть положены в основу приговора; понятые, привлеченные для осмотра места происшествия являлись родственниками друг другу; заключение судебно-медицинской экспертизы было получено с нарушением уголовно-процессуального законодательства – составлено в выходной день; в ходе предварительного следствия свидетели Ссорина и Шикова были допрошены в присутствии друг друга, в судебное заседание не вызывались, а их показания были оглашены в порядке ч. 1 ст. 281 УПК РФ. Кроме того, при оглашении приговора отсутствовал секретарь судебного заседания.

На жалобу Бородина А.И. поступили возражения государственного обвинителя и потерпевшего, которые находят приговор законным и обоснованным.

*Какое решение должен принять суд по апелляционной жалобе?*

**Задача 32.** Законный представитель несовершеннолетнего обвиняемого Пахомова 17 июня 2015 года направил жалобу прокурору, в которой указал, что следователь не ознакомил его с материалами уголовного дела, чем существенно нарушил его права.

Защитник обвиняемого также обратился в суд с жалобой о проверке законности и обоснованности продления срока содержания под стражей Пахомова. В жалобе им были изложены следующие доводы. Продление срока содержания под стражей свыше шести месяцев допускается только в отношении лиц, обвиняемых в совершении тяжкого или особо тяжкого преступления. Пахомову предъявлено обвинение в совершении преступления, предусмотренного ч. 1 ст. 161 УК РФ, т.е. преступления средней тяжести. Срок содержания

под стражей истек 15 июня 2015 г. Материалы уголовного дела в установленный срок для ознакомления представлены не были.

*Оцените действия сотрудников правоохранительных органов и принятые процессуальные решения.*

#### **4. Перечень экзаменационных билетов.**

#### **5. Критерии оценки.**

**Оценка «отлично»** ставится студенту, ответ которого содержит:

Глубокое знание программного материала, а также основного содержания и новаций лекционного курса;

Знание концептуально-понятийного аппарата всего курса;

Знание монографической литературы по курсу, а также свидетельствует о способности:

- самостоятельно критически оценивать основные положения курса;

- увязывать теорию с практикой.

**Оценка «отлично» не ставится** в случаях систематических пропусков студентом семинарских и лекционных занятий по неуважительным причинам, отсутствия активного участия на семинарских занятиях, а также неправильных ответов на дополнительные вопросы преподавателя.

**Оценка «хорошо»** ставится студенту, ответ которого свидетельствует:

О полном знании материала по программе;

О знании рекомендованной литературы,

Правильное, но не всегда точное и аргументированное изложение материала.

**Оценка «хорошо» не ставится** в случаях пропусков студентом семинарских и лекционных занятий по неуважительным причинам.

**Оценка «удовлетворительно»** ставится студенту, ответ которого содержит:

Поверхностные знания важнейших разделов программы и содержания лекционного курса;

Затруднения с использованием научно-понятийного аппарата и терминологии курса;

Стремление логически четко построить ответ, а также свидетельствует о возможности последующего обучения.

**Оценка «неудовлетворительно»** ставится студенту, имеющему существенные пробелы в знании основного материала по программе, а также допустившему принципиальные ошибки при изложении материала.

**Оценка за решение «казуса»** включает в себя:

1. Соответствие решения сформулированным в кейсе вопросам (адекватность проблеме) - 1 балл

2. Оригинальность подхода (новаторство, креативность) – 1 балл

3. Применимость решения на практике – 1 балл

4. Глубина проработки проблемы (обоснованность решения, наличие альтернативных вариантов, прогнозирование возможных проблем, комплексность решения) – 1 балл

5. Возможность долгосрочного применения – 1 балл

**40.02.02 Правоохранительная деятельность**

(код и наименование специальности)

**ОП.08. Уголовный процесс**

(код и наименование дисциплины)

**ЭКЗАМЕНАЦИОННЫЙ БИЛЕТ № 1**

**Инструкция для обучающегося**

Место выполнения:

Максимальное время выполнения задания: 30 мин.

При работе вы можете воспользоваться: нормативно-правовыми актами (УПК РФ) (при решении задачи)

**Теоретические вопросы:**

1. Понятие, сущность и назначение уголовного судопроизводства
2. Понятие, задачи и значение стадии возбуждения уголовного дела. Поводы и основание для возбуждения уголовного дела. Средства проверки сообщений о преступлениях.

**Задание:**

19 августа 2014 г. к председателю правления садового некоммерческого товарищества «Горизонт» М-ову обратился оперуполномоченный одного из отделов МВД РФ по республике Татарстан Ф-ин, действовавший в рамках оперативно-розыскного мероприятия «оперативный эксперимент», с просьбой выдать ему за деньги справку, содержащую недостоверные сведения о том, что получатель справки выращивает на участке товарищества «Горизонт» сельскохозяйственную продукцию, что дает основания для предоставления торгового места на рынке. М-ов отказал просителю в выдаче справки. Однако оперативно-розыскные мероприятия были продолжены, и в их ходе 21 сентября 2014 г. к М-ву обратилась с аналогичной просьбой С-ва, также действовавшая в рамках оперативного эксперимента. М-ов выдал ей справку за 25 000 рублей.

На основании показаний свидетелей Ф-ина и С-вой, а также вещественных доказательств – пяти купюр номиналом 5 000 рублей, М-ов был осужден приговором Советского районного суда г. Казани от 1 февраля 2015 г. по ч. 3 ст. 204 УК РФ. Судебная коллегия по уголовным делам Верховного суда Республики Татарстан и Президиум Верховного суда Республики Татарстан, рассмотревшие дело в апелляционном и кассационном порядке, приговор в отношении М-ва оставили без изменений.

Судебная коллегия по уголовным делам Верховного суда РФ все предыдущие решения в отношении М-ва отменила и прекратила уголовное дело по п. 2 ч. 1 ст. 24 УПК РФ, признав за М-вым право на реабилитацию.

*Оцените принятые процессуальные решения.*

## 40.02.02 Правоохранительная деятельность

(код и наименование специальности)

### ОП.08. Уголовный процесс

(код и наименование дисциплины)

#### ЭКЗАМЕНАЦИОННЫЙ БИЛЕТ № 2

#### **Инструкция для обучающегося**

Место выполнения:

Максимальное время выполнения задания: 30 мин.

При работе вы можете воспользоваться: нормативно-правовыми актами (УПК РФ) (при решении задачи)

#### **Теоретические вопросы:**

1. Стадии уголовного судопроизводства: понятие, виды, основные признаки
2. Процессуальный порядок возбуждения уголовного дела. Основание и порядок отказа в возбуждении уголовного дела

#### **Задание:**

В ходе судебного разбирательства уголовного дела по обвинению С. в совершении преступления, предусмотренного ч. 4 ст. 291.1 УК РФ, в суд был вызван Н. Б. Ермаков, который дал следующие показания:

«Я получил постановление следователя о назначении психофизиологической экспертизы в отношении М. П. Потапова. Экспертиза была проведена 27 января 2015 г. в г. Твери с 14 часов до 16 часов 20 минут в помещении Следственного комитета по адресу..., в кабинете № 3, который соответствовал требованиям проведения данной экспертизы. Проведение экспертизы было зафиксировано с помощью видеосъемки. В ходе предварительного тестирования (4 теста) был сделан вывод о возможности проведения экспертизы. Была подготовлена программа тестирования с указанием контрольных вопросов, которые вызывают реакцию. В ходе исследования не выявлены реакции, которые были не согласованы с информацией, данной Потаповым. Реакции о том, что человек лжет, обнаружено не было. Например, при проведении теста № 1 на вопрос "Ваши показания были ложными?" Потапов ответил отрицательно, и я не получил его реакцию, то есть он говорил правду. Также на вопрос о том, предлагал ли Вам С. передать деньги в сумме... рублей, мною также не было получено реакции, что человек врет. Соответственно, Потапов говорил правду в своих показаниях».

В апелляционной жалобе на обвинительный приговор суда защитник указал на то, что приговор основан на недопустимых доказательствах, в частности результатах использования детектора лжи (полиграфа).

*Оцените принятые процессуальные решения. Какое решение должен принять суд апелляционной инстанции?*

## 40.02.02 Правоохранительная деятельность

(код и наименование специальности)

### ОП.08. Уголовный процесс

(код и наименование дисциплины)

#### ЭКЗАМЕНАЦИОННЫЙ БИЛЕТ № 3

#### **Инструкция для обучающегося**

Место выполнения:

Максимальное время выполнения задания: 30 мин.

При работе вы можете воспользоваться: нормативно-правовыми актами (УПК РФ) (при решении задачи)

#### **Теоретические вопросы:**

1. Источники уголовно – процессуального права

2. Сущность и значение предварительного расследования. Формы предварительного расследования

#### **Задание:**

В ходе предварительного слушания судья Таганрогского городского суда Ростовской области по ходатайству защиты принял решение о признании недопустимым и исключении из числа доказательств по делу протокола обыска жилого помещения, поскольку при его производстве были допущены многочисленные нарушения уголовно-процессуального закона. Однако, он отказал в содержащихся в том же ходатайстве требованиях признать недопустимыми и исключить из числа доказательств: а) вещество из свертка из фрагмента полимерного материала белого цвета, изъятое в ходе производства обыска в жилище и приобщенное к уголовному делу в качестве вещественного доказательства; б) заключение эксперта, в соответствии с которым в указанном свертке находится вещество с остаточной массой 2,51 г, и оно содержит в своем составе наркотические средства: героин (диацетилморфин), 6-моноацетилморфин и ацетилкодеин; в) показания свидетеля Дунаева, участвовавшего в производстве обыска жилого помещения в качестве понятого.

Во время судебного разбирательства защитник заявил повторное ходатайство об исключении указанных доказательств, поскольку «все они получены на основании обыска, который произведен с нарушениями уголовно-процессуального закона и результаты которого признаны недопустимыми». Государственный обвинитель возразил против ходатайства защитника. По его мнению, в соответствии с ч. 1 ст. 88 УПК РФ каждое доказательство подлежит автономной оценке на предмет допустимости и вне связи с другими доказательствами. Все процессуальные действия, кроме обыска, произведены в полном соответствии с законом. Ни одного нарушения, допущенного при приобщении вещественного доказательства, производстве экспертизы и допросе свидетеля, защита указать не может.

Кроме того, государственный обвинитель заявил ходатайство о вызове в суд и допросе в качестве свидетеля следователя Евсеенко, производившего обыск в квартире обвиняемого и изымавшего сверток, в котором находилось вещество, впоследствии направленное на экспертизу.

*Какое решение должен принять суд?*

## 40.02.02 Правоохранительная деятельность

(код и наименование специальности)

### ОП.08. Уголовный процесс

(код и наименование дисциплины)

#### ЭКЗАМЕНАЦИОННЫЙ БИЛЕТ № 4

#### Инструкция для обучающегося

Место выполнения:

Максимальное время выполнения задания: 30 мин.

При работе вы можете воспользоваться: нормативно-правовыми актами (УПК РФ) (при решении задачи)

#### Теоретические вопросы:

1. Действие уголовно-процессуального закона во времени, пространстве и по кругу лиц
2. Производство предварительного следствия. Приостановление и возобновление предварительного следствия. Окончание предварительного следствия. Обвинительное заключение

#### Задание:

Гришин был осужден Измайловским районным судом г. Москвы за совершение преступления, предусмотренного ч. 3 ст. 30 и п. б) ч. 3 ст. 228.1 УК РФ. В приговоре суд, в частности, указал:

«Также вина подсудимого подтверждается материалами дела:

- постановлением о проведении оперативно-розыскного мероприятия «проверочная закупка», согласно которому у сотрудников полиции имелась оперативная информация о том, что по адресу... мужчина по фамилии Гришин занимается сбытом наркотического вещества «героин»;

- рапортом сотрудника полиции Самойлова П. Н. о задержании Гришина Евгения Константиновича по адресу... в ходе проведения оперативно-розыскного мероприятия «проверочная закупка»;

- заявлением Спирина Виктора Сергеевича о том, что он (Спирин) добровольно желает оказать помощь сотрудникам полиции в изобличении мужчины по фамилии Гришин и имени Евгений, который по адресу... занимается незаконным сбытом наркотического средства;

- протоколом личного досмотра Гришина Евгения Константиновича, в ходе которого у последнего в присутствии двух понятых были обнаружены и изъяты денежные средства в сумме... рублей. В момент изъятия Гришин Е. К. не отрицал, что деньги в сумме... рублей, он получил от мужчины по имени Виктор за продажу свертка с наркотическим веществом «героин»;

- протоколом добровольной выдачи наркотического средства Спириным В. С., который пояснил, что в свертке, выданном им сотрудникам полиции, находится наркотическое вещество «героин», приобретенное им у Гришина Евгения за... рублей по адресу...;

- протоколом осмотра предметов, в ходе которого были осмотрены конверт с наркотическим средством и денежные средства в размере... рублей».

Как отмечено далее в приговоре, «вышеприведенные доказательства по делу суд признает допустимыми, поскольку существенных нарушений действующего законодательства при их получении судом не установлено. Все доказательства собраны надлежащим должностным лицом и в рамках его полномочий. Суд считает все вышеприведенные доказательства относимыми и достоверными, поскольку они находятся в логической связи между собой и подтверждают фактические обстоятельства, установленные судом. Совокупность вышеприведенных доказательств суд считает достаточной для разрешения дела по существу и признания вины подсудимого в инкриминируемом ему деянии».

*Оцените действия суда и принятые решения.*

## 40.02.02 Правоохранительная деятельность

(код и наименование специальности)

### ОП.08. Уголовный процесс

(код и наименование дисциплины)

#### ЭКЗАМЕНАЦИОННЫЙ БИЛЕТ № 5

#### Инструкция для обучающегося

Место выполнения:

Максимальное время выполнения задания: 30 мин.

При работе вы можете воспользоваться: нормативно-правовыми актами (УПК РФ) (при решении задачи)

#### Теоретические вопросы:

1. Принципы уголовного судопроизводства: понятие, система и общая характеристика
2. Порядок привлечения лица в качестве обвиняемого

#### Задание:

Абрамовская Я.А. была осуждена Белорецким городским судом республики Башкортостан по ч. 3 ст. 30, п. «б» ч. 2 ст. 228.1 УК РФ за совершение 9, 12 и 19 октября 2013 г. трех покушений на сбыт героина.

Осужденная обжаловала приговор, указав, что в его основу положены результаты трех осуществленных в отношении нее оперативно-розыскных мероприятий «проверочная закупка». При этом полиция привлекла к этим мероприятиям ранее судимых, наркозависимых лиц – фигурантов других уголовных дел, которые и выступили в роли покупателей наркотических средств.

В суде апелляционной инстанции защитник Абрамовской дополнительно отмечал, что по эпизодам 12 и 19 октября со стороны сотрудников правоохранительных органов имела место провокация, поскольку они уже выявили факт покушения Абрамовской на сбыт героина 9 октября, однако вопреки задачам оперативно-розыскной деятельности не пресекли ее действия, а продолжили проводить однотипные ОРМ.

Прокурор настаивал на законности приговора, указывая, что порядок проведения ОРМ «проверочная закупка» полностью соответствовал закону, основания, условия и порядок его проведения соблюдены, постановления об осуществлении всех трех закупок надлежащим образом утверждены руководителем соответствующего органа. Кроме того, он отметил, что Абрамовская уже давно была известна правоохранительным органам как наркозависимое лицо, и умысел на незаконный сбыт наркотических средств сформировался у нее по всем трем эпизодам независимо от действий сотрудников правоохранительных органов.

Верховный суд Республики Башкортостан отменил приговор в части осуждения Абрамовской по эпизодам 12 и 19 октября, соответствующим образом сократив окончательный срок лишения свободы. В остальной части приговор был оставлен без изменения.

*Оцените действия суда.*



**40.02.02 Правоохранительная деятельность**

(код и наименование специальности)

**ОП.08. Уголовный процесс**

(код и наименование дисциплины)

**ЭКЗАМЕНАЦИОННЫЙ БИЛЕТ № 6**

**Инструкция для обучающегося**

Место выполнения:

Максимальное время выполнения задания: 30 мин.

При работе вы можете воспользоваться: нормативно-правовыми актами (УПК РФ) (при решении задачи)

**Теоретические вопросы:**

1. Принцип состязательности и равноправия сторон как основа уголовного судопроизводства
2. Понятие и система следственных действий. Общие правила производства следственных действий

**Задание:**

Рыбаков проходил военную службу по призыву с мая 2014 года и неоднократно нарушал уставные правила взаимоотношений между военнослужащими. Он регулярно издевался над сослуживцами, унижал их, применял к ним насилие, желая тем самым продемонстрировать свое превосходство.

На основании поступивших от проходивших совместно с Рыбаковым военную службу Зырянова и Головина по данным фактам было возбуждено уголовное дело, Зырянов и Головин признаны потерпевшими. В ходе расследования, в частности, было установлено, что 16 августа 2014 года Рыбаков в казарме на территории воинской части потребовал от потерпевших заправить его кровать, а затем присесть. Недовольный их приседаниями, он нанес Зырянову удар кулаком по голове, отчего тот упал и стукнулся об угол тумбочки, а Головину нанес несколько ударов кулаком в грудь.

Эти обстоятельства были установлены, среди прочего:

- показаниями потерпевших,
- показаниями свидетеля Липанова, также присутствовавшего 16 августа в казарме,
- протоколом следственного эксперимента, проведенного с участием потерпевших и свидетеля.

В ходе рассмотрения дела в суде защитник Рыбакова настаивал на исключении протокола следственного эксперимента из числа доказательств как недопустимого. Он полагал, что по делу имела место одновременная проверка показаний на месте нескольких лиц, что не соответствует требованиям закона.

*Какое решение примет суд?*

**40.02.02 Правоохранительная деятельность**

(код и наименование специальности)

**ОП.08. Уголовный процесс**

(код и наименование дисциплины)

**ЭКЗАМЕНАЦИОННЫЙ БИЛЕТ № 7**

**Инструкция для обучающегося**

Место выполнения:

Максимальное время выполнения задания: 30 мин.

При работе вы можете воспользоваться: нормативно-правовыми актами (УПК РФ) (при решении задачи)

**Теоретические вопросы:**

1. Презумпция невиновности: понятие, содержание и назначение.
2. Допрос и очная ставка: понятие, цели и правила проведения

**Задание:**

В рамках расследования уголовного дела по факту безвестного исчезновения Котова следователю поступила оперативная информация о том, что незадолго до исчезновения Котов беседовал с Даниловым по телефону, и они договаривались встретиться.

На основании данной информации следователь вынес постановление о получении информации о соединениях между абонентскими устройствами – сим-картами Котова и Данилова. Предоставленная оператором мобильной связи информация подтвердила факт соединений.

С тем, чтобы установить местонахождение Данилова в момент совершения предполагаемого преступления, следователь вынес постановление о выемке его мобильного телефона. При предъявлении постановления Данилов отказался выдать телефон, пояснив, что в памяти телефона находятся сведения, составляющие его личную тайну, а также сведения о счетах в банках, принадлежащих ему и возглавляемому им ООО «Артекс». Тогда следователь произвел выемку телефона принудительно.

*Оцените действия сотрудников правоохранительных органов и принятые процессуальные решения.*

**40.02.02 Правоохранительная деятельность**

(код и наименование специальности)

**ОП.08. Уголовный процесс**

(код и наименование дисциплины)

**ЭКЗАМЕНАЦИОННЫЙ БИЛЕТ № 8**

**Инструкция для обучающегося**

Место выполнения:

Максимальное время выполнения задания: 30 мин.

При работе вы можете воспользоваться: нормативно-правовыми актами (УПК РФ) (при решении задачи)

**Теоретические вопросы:**

1. Принципы уважения чести и достоинства личности, охраны прав и свобод человека и гражданина в уголовном судопроизводстве
2. Обыск и выемка: сходство и различие в основаниях и порядке производства

**Задание:**

Следователь, расследовавший уголовное дело по обвинению Ж. и Б. по п. «а» ч. 3 ст. 228.1 УК РФ, дал органу дознания письменное поручение о проведении оперативно-розыскного мероприятия – прослушивании телефонных разговоров граждан Ж. и Б. Эти оперативно-розыскные мероприятия были поручены органу дознания следователем как не терпящие отлагательства при наличии информации о совершении особо тяжкого преступления. При этом областной суд был уведомлен о начале оперативно-розыскных мероприятий.

Дознаватель провел указанные оперативно-розыскные мероприятия – прослушивание телефонных переговоров Ж. и Б., состоявшихся в вечернее время 20 марта и в утреннее время 21 марта 2014 года.

Рапорт, оформляющий передачу результатов ОРД, дознаватель передал руководителю начальника ОВД, который своим постановлением передал результаты оперативно-розыскной деятельности следователю.

Следователь, осуществив проверку предоставленных оперативно-розыскных материалов, счел их недопустимыми и приобщать к делу в качестве доказательств не стал.

*Оцените действия сотрудников правоохранительных органов и принятые процессуальные решения.*

## 40.02.02 Правоохранительная деятельность

(код и наименование специальности)

### ОП.08. Уголовный процесс

(код и наименование дисциплины)

#### ЭКЗАМЕНАЦИОННЫЙ БИЛЕТ № 9

#### **Инструкция для обучающегося**

Место выполнения:

Максимальное время выполнения задания: 30 мин.

При работе вы можете воспользоваться: нормативно-правовыми актами (УПК РФ) (при решении задачи)

#### **Теоретические вопросы:**

1. Язык уголовного судопроизводства. Переводчик, его процессуальное положение
2. Освидетельствование: правовая регламентация процессуальной сущности, понятие, задачи, этические и психологические аспекты

#### **Задание:**

К прокурору Ясногорского района Тульской области от директора МУП «Ясногорское управление ЖКХ» поступил материал о предполагаемом хищении экспедитором Курочкиным со склада предприятия 95 электросчетчиков общей стоимостью 255 000 рублей. Прокурор района поручил дознавателю Отдела МВД России по Ясногорскому району возбудить уголовное дело и произвести расследование.

В целях проверки наличия оснований для возбуждения уголовного дела дознаватель произвел осмотр склада МУП, откуда было произведено хищение (следов взлома не установлено); истребовал и получил документы о приобретении предприятием электросчетчиков (факт приобретения электросчетчиков подтвердился); допросил заведующего складом (он подтвердил факт хищения, но точную дату указать не смог); допросил одного из четырех вахтеров (о хищении на предприятии вахтер узнал от директора склада, ничего подозрительного в период дежурства не заметил), произвел обыск в квартире Курочкина. В ходе обыска было обнаружено 33 электросчетчика. Посчитав данное обстоятельство достаточным для возбуждения уголовного дела, дознаватель задержал Курочкина на основании п. 3 ч. 1 ст. 91 УПК РФ и назначил задержанному адвоката в качестве защитника. После явки адвоката, незамедлительно допросив Курочкина в качестве подозреваемого, дознаватель возбудил в его отношении уголовное дело по признакам преступления, предусмотренного ч. 2 ст. 201 УК РФ.

*Оцените действия сотрудников правоохранительных органов и принятые процессуальные решения.*

**40.02.02 Правоохранительная деятельность**

(код и наименование специальности)

**ОП.08. Уголовный процесс**

(код и наименование дисциплины)

**ЭКЗАМЕНАЦИОННЫЙ БИЛЕТ № 10**

**Инструкция для обучающегося**

Место выполнения:

Максимальное время выполнения задания: 30 мин.

При работе вы можете воспользоваться: нормативно-правовыми актами (УПК РФ) (при решении задачи)

**Теоретические вопросы:**

1. Понятие участников уголовного судопроизводства, их классификация
2. Осмотр: понятие, его виды, процессуальные правила производства

**Задание:**

В Отдел МВД России по району Дорогомилово г. Москвы обратилась гражданка Украины О. В. Стешенко, которая устно сообщила, что обнаружила при прохождении через турникеты на станции метро Киевская г. Москвы пропажу своей сумочки. В сумочке находились деньги в размере 580 гривен и 350 долларов США, а также паспорт. Иных документов, удостоверяющих личность, у нее не имеется. Оперативный дежурный выслушал заявительницу, но предложил обратиться в УВД на Московском метрополитене, так как обеспечение правопорядка по месту обнаружения признаков преступления осуществляется именно этим органом внутренних дел. Также оперативный дежурный пояснил О. В. Стешенко, что ее заявление вряд ли будет принято, так как удостоверяющих личность документов у нее не имеется, а соответствующими инструкциями прием таких заявлений сотрудникам полиции запрещен.

*Оцените действия сотрудников правоохранительных органов и принятые процессуальные решения.*

**40.02.02 Правоохранительная деятельность**

(код и наименование специальности)

**ОП.08. Уголовный процесс**

(код и наименование дисциплины)

**ЭКЗАМЕНАЦИОННЫЙ БИЛЕТ № 11**

**Инструкция для обучающегося**

Место выполнения:

Максимальное время выполнения задания: 30 мин.

При работе вы можете воспользоваться: нормативно-правовыми актами (УПК РФ) (при решении задачи)

**Теоретические вопросы:**

1. Уголовное преследование: понятие, виды и порядок реализации
2. Следственный эксперимент

**Задание:**

В прокуратуру района поступило сообщение директора ГСК ОУ «Специальная коррекционная школа-интернат» о фактах совершения сексуальных насильственных действий в отношении малолетней З. Информация незамедлительно была направлена в следственный орган. Следователем после формально проведенной доследственной проверки и без учета полученных данных, в частности, акта судебно-медицинского обследования и данных в присутствии социального педагога подробных объяснений потерпевшей о совершении в ее отношении отчимом насильственных действий, было вынесено постановление об отказе в возбуждении уголовного дела. После отмены 17 декабря 2010 г. заместителем руководителя следственного отдела данного постановления в результате дополнительной проверки, подтвердившей необходимость возбуждения уголовного дела, вновь последовал отказ следователя в возбуждении уголовного дела за отсутствием события преступления. Проверка, предпринятая прокуратурой, подтвердила незаконность вынесения следователем «отказного» постановления. Заместителем прокурора района постановление следователя 24 января 2011 г. было отменено, 28 января 2011 г. прокурор района направил мотивированное постановление руководителю следственного органа для решения вопроса о возбуждении уголовного дела.

*Оцените действия сотрудников правоохранительных органов и принятые процессуальные решения.*

## 40.02.02 Правоохранительная деятельность

(код и наименование специальности)

### ОП.08. Уголовный процесс

(код и наименование дисциплины)

#### ЭКЗАМЕНАЦИОННЫЙ БИЛЕТ № 12

#### **Инструкция для обучающегося**

Место выполнения:

Максимальное время выполнения задания: 30 мин.

При работе вы можете воспользоваться: нормативно-правовыми актами (УПК РФ) (при решении задачи)

#### **Теоретические вопросы:**

1. Суд-орган правосудия по уголовным делам, его полномочия. Состав суда
2. Контроль и запись переговоров получение информации о соединениях между абонентами и (или) абонентскими устройствами: уголовно-процессуальная характеристика этих следственных действий.

#### **Задание:**

6 октября 2014 г. участковый уполномоченный полиции ОП по оперативному обслуживанию Междугорского муниципального района МО МВД России «Чистопольский» Антипин принял от гражданки М. устное заявление об изнасиловании ее гражданами Н. и К. Пренебрегая обязанностью, установленной Федеральным законом «О полиции» (статья 12), из личных корыстных побуждений не поставил в известность о данном заявлении оперативного дежурного, умышленно воспрепятствовал регистрации сообщения о тяжком преступлении, проигнорировал необходимость его проверки и закрепления следов преступления.

Не доверяя участковому уполномоченному гр-ка М. самостоятельно явилась в отдел полиции и передала лично оперативному дежурному заявление о совершенном в отношении нее преступлении, о котором ранее устно заявила названному сотруднику полиции. Чтобы скрыть свое преступное поведение участковый уполномоченный Антипин уговорил потерпевшую М. подписать чистый бланк объяснения, в который в дальнейшем внес от ее имени заведомо ложные сведения о якобы имевших место побоях, а не изнасиловании.

14 октября 2014 г. предпринятой прокуратурой района проверкой исполнения законодательства об учетно-регистрационной дисциплине факт сокрытия Антипиным от регистрации заявления М. был вскрыт. О результатах проверки в установленном уголовно-процессуальным законом порядке прокурором района было сообщено руководителю Следственного отдела СК России по Междугорскому району.

*Оцените действия сотрудников правоохранительных органов и принятые процессуальные решения. Решите вопрос об ответственности участкового.*

## 40.02.02 Правоохранительная деятельность

(код и наименование специальности)

### ОП.08. Уголовный процесс

(код и наименование дисциплины)

#### ЭКЗАМЕНАЦИОННЫЙ БИЛЕТ № 13

#### **Инструкция для обучающегося**

Место выполнения:

Максимальное время выполнения задания: 30 мин.

При работе вы можете воспользоваться: нормативно-правовыми актами (УПК РФ) (при решении задачи)

#### **Теоретические вопросы:**

1. Прокурор в уголовном судопроизводстве: процессуальное положение в различных стадиях
2. Производство судебной экспертизы: сущность, классификация, основания, порядок и обязательное назначение

#### **Задание:**

В Министерство внутренних дел по Кабардино-Балкарской Республике на телефон доверия «Горячей линии МВД» поступило устное сообщение от мужчины, который представился Отаром Габаришвили, гражданином Грузии. Мужчина сообщил, что недавно был необоснованно задержан сотрудниками полиции как лицо, нарушившее миграционное законодательство. После задержания сотрудник одного из районных отделов внутренних дел Руслан Дадоев потребовал взятку, угрожая в случае отказа в передаче денежных средств «крупными неприятностями». Такие требования Дадоев предъявлял ко всем задержанным, заявляя, что «должен потом поделиться наверху». Для связи с ним Габаришвили попросил использовать электронную почту, которую продиктовал. О своем месте жительства не сообщил, так как боится мести со стороны сотрудников полиции за обращение на горячую линию МВД.

Оперативный дежурный, принявший информацию, кратко ее записал в рабочий журнал дежурного по МВД и доложил содержание начальнику штаба. Начальник штаба, заслушав доклад, уточнил, точно ли записано сообщение. Получив подтверждение начальник штаба приказал оперативному дежурному передать эту информацию в форме рапорта для использования в оперативных целях в службу собственной безопасности МВД как анонимное сообщение, но не указывать фамилию Дадоева, так как тот является представителем уважаемого в республике рода. В дальнейшем он посоветовал дежурному не тратить рабочее время на фиксацию обращений по горячей линии, так как большинство из таких сообщений носит неконкретный клеветнический характер, позорящий сотрудников полиции. Если же преступление действительно совершено, то заявитель должен обратиться в орган внутренних дел лично, как и предусмотрено законом.

*Оцените действия сотрудников правоохранительных органов.*



## 40.02.02 Правоохранительная деятельность

(код и наименование специальности)

### ОП.08. Уголовный процесс

(код и наименование дисциплины)

#### ЭКЗАМЕНАЦИОННЫЙ БИЛЕТ № 14

#### **Инструкция для обучающегося**

Место выполнения:

Максимальное время выполнения задания: 30 мин.

При работе вы можете воспользоваться: нормативно-правовыми актами (УПК РФ) (при решении задачи)

#### **Теоретические вопросы:**

1. Органы предварительного следствия. Следователь, его процессуальное положение. Полномочия руководителя следственного органа и следственной группы
2. Дознание как форма предварительного расследования. Особенности производства дознания в сокращенной форме. Обвинительный акт и обвинительное постановление

#### **Задание:**

В ходе допроса следователем следственного отдела ОМВД России по Энскому муниципальному району в качестве свидетеля преступления, предусмотренного ч. 1 ст. 161 УК РФ, Д. В. Попович сделал сообщение о вымогательстве у него взятки одним из заместителей главы района. Следователь пояснил, что Д. В. Попович вызван для дачи показаний по обстоятельствам насильственного преступления. Вымогательство взятки не имеет к данному преступлению никакого отношения и в этой части показания Д. В. Поповича следователь заносить в протокол не будет. Если же Д. В. Попович хочет «вывести на чистую воду» руководителей района, то ему следует обращаться с заявлением в Следственный отдел СУ СК России по Энской области, к подследственности которого и относится расследование таких преступлений.

Так как следователь отказался заносить не относящиеся к делу показания Д. В. Поповича в протокол, свидетель отразил заявление о вымогательстве взятки в замечаниях к протоколу. По окончании следственного действия следователь отобрал у Д. В. Поповича подписку об уголовной ответственности за заведомо ложный донос по ст. 307 УК РФ, сделал ксерокопию протокола допроса свидетеля, заверил копию протокола своей подписью, подписью руководителя и гербовой печатью следственного органа. На следующие сутки, а фактически через 38 часов после составления протокола, следователь сдал копию протокола в дежурную часть органа внутренних дел для регистрации как сообщения о преступлении.

*Оцените действия сотрудников правоохранительных органов и принятые процессуальные решения.*

**40.02.02 Правоохранительная деятельность**

(код и наименование специальности)

**ОП.08. Уголовный процесс**

(код и наименование дисциплины)

**ЭКЗАМЕНАЦИОННЫЙ БИЛЕТ № 15**

**Инструкция для обучающегося**

Место выполнения:

Максимальное время выполнения задания: 30 мин.

При работе вы можете воспользоваться: нормативно-правовыми актами (УПК РФ) (при решении задачи)

**Теоретические вопросы:**

1. Органы дознания. Процессуальный статус начальника органа дознания, начальника подразделения дознания, дознавателя

2. Назначение и подготовка судебного заседания. Предварительное слушание

**Задание:**

Следователем Н-кого следственного отдела Следственного управления СК России по Энской области К. Р. Петропавловским проводилась проверка по факту обнаружения 27 февраля 2015 года в городском парке скелетированного трупа неустановленного мужчины. Постановлением прокурора области от 1 марта 2015 года материал проверки был передан следователю по расследованию особо важных дел Следственного управления СК России по Энской области Р. К. Владимирскому. В качестве основания такой передачи прокурором в постановлении указана грубая волокита при проведении проверочных действий, непринятие процессуального решения при наличии признаков преступления.

Следователь Следственного управления Р. К. Владимирский составил рапорт на имя руководителя управления о продлении сроков проверки до 10 суток, т.е. до 7 марта 2016 года, который был удовлетворен. Во исполнение указаний прокурора следователь также назначил судебную медицинскую экспертизу для установления причин смерти неизвестного мужчины. В связи с непоступлением в Следственное управление заключения эксперта, 9 марта 2016 года (первый рабочий день после нерабочего дня) следователь вынес постановление об отказе в возбуждении уголовного дела в связи с отсутствием события преступления.

*Оцените действия сотрудников правоохранительных органов и принятые процессуальные решения.*

## 40.02.02 Правоохранительная деятельность

(код и наименование специальности)

### ОП.08. Уголовный процесс

(код и наименование дисциплины)

#### ЭКЗАМЕНАЦИОННЫЙ БИЛЕТ № 16

#### **Инструкция для обучающегося**

Место выполнения:

Максимальное время выполнения задания: 30 мин.

При работе вы можете воспользоваться: нормативно-правовыми актами (УПК РФ) (при решении задачи)

#### **Теоретические вопросы:**

1. Процессуальное положение подозреваемого и обвиняемого

2. Понятие и структура судебного разбирательства. Общие условия судебного разбирательства

#### **Задание:**

В ходе плановой проверки исполнения трудового законодательства в АО «Станкомашхимпром» старшим помощником прокурора района выявлены нарушения при ведении учета рабочего времени водителей, оформлении путевых листов, установлен факт ведения «двойной отчетности» при списании горюче-смазочных материалов (ГСМ), что указывает на возможное хищение бензина и других ГСМ. По результатам проверки старшим помощником прокурора с согласия прокурора района вынесено постановление о направлении материалов для проведения проверки в следственный отдел органа внутренних дел для решения вопроса об уголовном преследовании.

Следователь, которому прокурором было поручено проведение проверки, опросил генерального директора акционерного общества, его заместителей, начальника транспортного цеха, водителей, произвел выемку финансовой и иной документации, назначил проведение ревизии и получил ее заключение, назначил и получил заключение финансово-бухгалтерской экспертизы. В связи с большим объемом проверочных действий срок проверки продлевался следователем с согласия прокурора района до 10 суток, а затем до 1 месяца. Факты нарушений при списании ГСМ подтвердились, однако следователь не усмотрел оснований для возбуждения уголовного дела.

В постановлении об отказе в возбуждении уголовного дела следователь указал, что максимальный установленный законом срок проведения проверки истек, все возможные следственные и иные проверочные мероприятия выполнены, однако установить вину конкретных работников акционерного общества и механизм хищения ГСМ, а также точный объем и стоимость похищенного, не представляется возможным. Кроме того, вред причинен только коммерческой организации, в уставном капитале которой нет участия государства, а с соответствующим заявлением генеральный директор АО «Станкохиммашпром» не обращался.

*Оцените действия сотрудников правоохранительных органов и принятые процессуальные решения.*

## 40.02.02 Правоохранительная деятельность

(код и наименование специальности)

### ОП.08. Уголовный процесс

(код и наименование дисциплины)

#### ЭКЗАМЕНАЦИОННЫЙ БИЛЕТ № 17

#### **Инструкция для обучающегося**

Место выполнения:

Максимальное время выполнения задания: 30 мин.

При работе вы можете воспользоваться: нормативно-правовыми актами (УПК РФ) (при решении задачи)

#### **Теоретические вопросы:**

1. Правовой статус потерпевшего, частного обвинителя
2. Подготовительная часть судебного разбирательства

#### **Задание:**

В опорный пункт полиции в станице Курская Ставропольского края к участковому уполномоченному полиции обратился житель станицы Королев, который сообщил, что несколько часов назад переходил через Малый левобережный канал по мосту, который находится примерно в километре от станицы. На мосту он столкнулся с ранее незнакомым нетрезвым высоким парнем, который потребовал от Королева «кошелек или жизнь». Королев хотел пройти мимо, приняв эти слова за шутку, но парень схватил его левой рукой за рубашку, а правой рукой достал из кармана куртки какой-то металлический предмет и потребовал вытащить все ценное из карманов. Королев испугался и хотел убежать, оттолкнул парня, который оступился и упал в канал. Вероятно парень ударился головой о старую притопленную сваю моста и потерял сознание, потому что сразу же скрылся под водой. Королев сожалеет о случившемся и полагает, что напавший на него парень погиб и его тело унесло течением в Курское водохранилище.

Участковый уполномоченный попросил Королева никуда не уезжать из станицы несколько дней, сообщил о случившемся в дежурную часть Отдела МВД России по Курскому району и вызвал водолазов МЧС для проверки канала и водохранилища на предмет нахождения трупа. После этого участковый осмотрел мост через канал и прилегающую территорию, но ничего относящегося к описанным Королевым событиям не обнаружил. Тела в воде в районе моста также не было видно, что участковый отразил в протоколе осмотра места происшествия.

*Оцените действия сотрудников правоохранительных органов и принятые процессуальные решения.*

**40.02.02 Правоохранительная деятельность**

(код и наименование специальности)

**ОП.08. Уголовный процесс**

(код и наименование дисциплины)

**ЭКЗАМЕНАЦИОННЫЙ БИЛЕТ № 18**

**Инструкция для обучающегося**

Место выполнения:

Максимальное время выполнения задания: 30 мин.

При работе вы можете воспользоваться: нормативно-правовыми актами (УПК РФ) (при решении задачи)

**Теоретические вопросы:**

1. Представительство в уголовном процессе
2. Судебное следствие и его значение

**Задание:**

Дознаватель полиции 19 июля 2014 года возбудил уголовное дело в отношении Турина, а 4 августа по результатам проведенного дознания составил обвинительный акт, в котором указывалось следующее. Турин и Максимов пришли к Гаврилову с целью "достать" спиртное. Поскольку хозяин отсутствовал, Турин через окно проник в дом и похитил бутылку водки. Заметив пришедшего Гаврилова, Турин выбежал с похищенным, но по дороге выбросил бутылку. Деяние Турина дознаватель квалифицировал по ч. 1 ст. 161 УК РФ как открытое (перед Максимовым) хищение чужого имущества стоимостью 285 рублей.

Прокурор вернул дело для производства предварительного следствия, указав следующее. Турин похитил имущество путем незаконного проникновения в жилище. Причем Максимов фактически не понимал характера совершаемых Туриним действий. При таких обстоятельствах нельзя считать, что последним было совершено открытое хищение имущества. Таким образом, действия Турина, по мнению прокурора, должны быть квалифицированы по ч. 2 ст. 158 УК РФ. Следователь органа внутренних дел, получив из прокуратуры дело, вынес постановление о принятии его к своему производству и через несколько дней прекратил его, передав материалы для возбуждения производства об административном правонарушении.

*Оцените действия сотрудников правоохранительных органов и принятые процессуальные решения.*

**40.02.02 Правоохранительная деятельность**

(код и наименование специальности)

**ОП.08. Уголовный процесс**

(код и наименование дисциплины)

**ЭКЗАМЕНАЦИОННЫЙ БИЛЕТ № 19**

**Инструкция для обучающегося**

Место выполнения:

Максимальное время выполнения задания: 30 мин.

При работе вы можете воспользоваться: нормативно-правовыми актами (УПК РФ) (при решении задачи)

**Теоретические вопросы:**

1.Процессуальный статус защитника. Соотношение понятий «защитник» и «адвокат».

Категории дел, по которым участие защитника обязательно

2.Прения сторон и последнее слово подсудимого

**Задание:**

Между Гаджиевым и Редковым произошла драка, в ходе которой Гаджиев несколько раз ударил Редкова головой о металлическую ручку на воротах гаража, проломив ему наружную пластину лобной кости. По окончании драки Гаджиев и присутствовавший при избиении Равиков ушли, а Редков остался лежать на земле. Спустя некоторое время Гаджиев вернулся на место происшествия, ударил Редкова ногой в лицо, а затем, взяв под руки, оттащил к железнодорожному пути и, дождавшись медленно проходящего товарного поезда, забросил его на сцепку вагонов. Упавшее под колеса поезда тело Редкова обнаружили на утро на стрелке железнодорожных путей в другом районе в тринадцати километрах от места драки. После возбуждения уголовного дела дознаватель РОВД того района, где было обнаружено тело Редкова, провел неотложные следственные действия – установил личность погибшего, установил первоначальное место происшествия и, проведя его осмотр, передал дело знакомому следователю РОВД того района, где состоялась драка. Следователь РОВД вынес постановление о принятии дела к производству, о чем уведомил начальника своего РОВД.

*Оцените действия сотрудников правоохранительных органов и принятые процессуальные решения.*

**40.02.02 Правоохранительная деятельность**

(код и наименование специальности)

**ОП.08. Уголовный процесс**

(код и наименование дисциплины)

**ЭКЗАМЕНАЦИОННЫЙ БИЛЕТ № 20**

**Инструкция для обучающегося**

Место выполнения:

Максимальное время выполнения задания: 30 мин.

При работе вы можете воспользоваться: нормативно-правовыми актами (УПК РФ) (при решении задачи)

**Теоретические вопросы:**

1. Предмет и пределы доказывания по уголовному делу
2. Процессуальный порядок и условия постановления приговора

**Задание:**

Белявская была задержана судебным приставом в зале суда за оскорбление судьи. После возбуждения уголовного дела по признакам преступления, предусмотренного ч. 2 ст. 297 УК РФ за неуважение к суду, Белявская заявила следователю следственного комитета, возбудившему данное дело и принявшему его к своему производству, ходатайство о принятии мер попечения о ее детях, которые остались без присмотра, поскольку ни в протоколе ее задержания, ни в постановлении о возбуждении уголовного дела не было определено место нахождения ее двоих несовершеннолетних детей. Следователь отказал в удовлетворении этого ходатайства, сославшись на то, что, во-первых, ее дети не являются малолетними, а, во-вторых, судья вряд ли даст согласие на заключение ее под стражу, и она в течение двух суток вернется домой.

В тот же день оскорбленный судья опубликовал на своей странице в социальных сетях текст, в котором имела следующая фраза: «Преступление, совершенное Белявской в присутствии большого количества народа, дискредитирует судебную власть. Но я уверен, что Белявская довольно скоро понесет заслуженное наказание, ведь уже сейчас, в момент написания этих строк, следователь проводит допросы свидетелей Муромова, Пахомова и Трубецкой».

*Оцените действия судьи.*

**40.02.02 Правоохранительная деятельность**

(код и наименование специальности)

**ОП.08. Уголовный процесс**

(код и наименование дисциплины)

**ЭКЗАМЕНАЦИОННЫЙ БИЛЕТ № 21**

**Инструкция для обучающегося**

Место выполнения:

Максимальное время выполнения задания: 30 мин.

При работе вы можете воспользоваться: нормативно-правовыми актами (УПК РФ) (при решении задачи)

**Теоретические вопросы:**

1. Понятие доказательства, его свойства. Классификация и виды доказательств
2. Понятие и значение приговора. Виды приговоров

**Задание:**

В Никулинский районный суд г. Москвы обратился адвокат О. П. Чубак с жалобой в порядке ст. 125 УПК РФ, в которой указал, что 25 марта 2014 года между ним и гражданином Алёнкиным заключено соглашение на осуществление защиты и представление интересов по уголовному делу. 23 апреля 2015 года с него, как с защитника, следователем была отобрана подписка о неразглашении тайны предварительного следствия, и он был предупрежден об уголовной ответственности, предусмотренной ст. 310 УПК РФ. Ходатайство защитника о разрешении использования информации из материалов уголовного дела с целью оказания надлежащей юридической помощи Алёнкину старший следователь Гитаровым оставил без удовлетворения. Защитник заявил, что данные действия следователя ограничивают его как адвоката в собирании и использовании доказательств и фактов по уголовному делу. По мнению защитника О. П. Чубака, он и другие защитники Алёнкина тем самым лишены возможности согласовывать позицию защиты по уголовному делу, что приводит к нарушению права обвиняемого на защиту.

*Оцените ситуацию. Какое процессуальное решение должно быть принято?*



## 40.02.02 Правоохранительная деятельность

(код и наименование специальности)

### ОП.08. Уголовный процесс

(код и наименование дисциплины)

#### ЭКЗАМЕНАЦИОННЫЙ БИЛЕТ № 22

#### **Инструкция для обучающегося**

Место выполнения:

Максимальное время выполнения задания: 30 мин.

При работе вы можете воспользоваться: нормативно-правовыми актами (УПК РФ) (при решении задачи)

#### **Теоретические вопросы:**

1. Требования, предъявляемые к доказательствам
2. Стадия исполнения приговора

#### **Задание:**

Епифанову было предъявлено обвинение в совершении преступления, предусмотренного ч. 1 ст. 161 УК РФ. 25 июля 2014 года постановлением Воршинского межрайонного прокурора уголовное дело в отношении Епифанова было изъято у органа дознания и передано для производства предварительного следствия в СО ГУ "Межмуниципальный отдел МВД России "Воршинский" с указанием мотивов принятого решения: большой объем и сложность предстоящей работы по уголовному делу; длительные сроки предстоящего расследования (необходимо назначение и проведение по уголовному делу судебно-психиатрической экспертизы), а также исходя из того, что следователь является более квалифицированным субъектом расследования, нежели дознаватель. Помимо того, прокурор указал, что в случае производства дознания не удастся соблюсти разумные сроки уголовного судопроизводства. В представленных материалах дела имеется постановление следователя о принятии данного уголовного дела к производству.

*Оцените действия сотрудников правоохранительных органов и принятые процессуальные решения.*

## 40.02.02 Правоохранительная деятельность

(код и наименование специальности)

### ОП.08. Уголовный процесс

(код и наименование дисциплины)

#### ЭКЗАМЕНАЦИОННЫЙ БИЛЕТ № 23

#### **Инструкция для обучающегося**

Место выполнения:

Максимальное время выполнения задания: 30 мин.

При работе вы можете воспользоваться: нормативно-правовыми актами (УПК РФ) (при решении задачи)

#### **Теоретические вопросы:**

1. Доказывание в уголовном процессе: понятие, содержание, значение и цель. Использование в доказывании результатов оперативно – розыскной деятельности
2. Особый порядок принятия судебного решения при согласии обвиняемого с предъявленным ему обвинением.

#### **Задание:**

Следователем СЧ СУ ОМВД России по району «Сокол» велось предварительное следствие по факту совершения Д. разбойного нападения. При этом в рамках расследования установлены признаки причинения неустановленными лицами Д. телесных повреждений, не связанных с расследуемым деянием. В связи с этим следователем принято решение о выделении материалов в отдельное производство и проведении доследственной проверки в соответствии с положениями ст.ст.144-145 УПК РФ.

По результатам проведенной проверки ОМВД России по району «Сокол» принято решение об отказе в возбуждении уголовного дела в связи с отсутствием признаков состава преступлений, предусмотренных ст.ст.112, 114 УК РФ.

Кроме того, в ходе производства предварительного расследования следователем было установлено, что одновременно в ОМВД России по Левобережному району находится уголовное дело по обвинению Д. в совершении преступления, предусмотренного ч.1 ст.162 УК РФ.

Прокурор Головинской межрайонной прокуратуры, отменяя постановление об отказе в возбуждении уголовного дела по факту причинения Д. телесных повреждений неустановленными лицами, как несоответствующее требованиям ч.1 ст.148 УПК РФ, одновременно дал письменное указание руководителю следственного органа о необходимости рассмотрения вопроса о соединении в одном производстве вышеуказанных уголовных дел, определив местом производства предварительного следствия Следственное управление Отдела МВД России по району «Сокол».

*Оцените действия сотрудников правоохранительных органов и принятые процессуальные решения.*

**40.02.02 Правоохранительная деятельность**

(код и наименование специальности)

**ОП.08. Уголовный процесс**

(код и наименование дисциплины)

**ЭКЗАМЕНАЦИОННЫЙ БИЛЕТ № 24**

**Инструкция для обучающегося**

Место выполнения:

Максимальное время выполнения задания: 30 мин.

При работе вы можете воспользоваться: нормативно-правовыми актами (УПК РФ) (при решении задачи)

**Теоретические вопросы:**

1. Характеристика отдельных видов доказательств
2. Особый порядок принятия судебного решения при заключении досудебного соглашения о сотрудничестве.

**Задание:**

Руководителем следственного органа принято решение о соединении уголовных дел, расследуемых по фактам совершения кражи с отягчающими обстоятельствами и разбойного нападения в Краснопресненском районе г. Москвы, в одно производство в связи с тем, что по каждому из уголовных дел обвиняемым значится Петров.

Адвокат Петрова, не согласившись с вышеуказанным процессуальным решением руководителя следственного органа, обратился в районный суд по месту производства предварительного расследования с жалобой, в которой просит признать постановление руководителя следственного органа незаконным, необоснованным и немотивированным.

Постановлением районного суда адвокату Петрова отказано в рассмотрении жалобы по существу в связи с отсутствием в ней сведений, подлежащих судебной проверке, а также предмета обжалования, определенного статьей 125 УПК РФ.

*Оцените действия суда.*

**40.02.02 Правоохранительная деятельность**

(код и наименование специальности)

**ОП.08. Уголовный процесс**

(код и наименование дисциплины)

**ЭКЗАМЕНАЦИОННЫЙ БИЛЕТ № 25**

**Инструкция для обучающегося**

Место выполнения:

Максимальное время выполнения задания: 30 мин.

При работе вы можете воспользоваться: нормативно-правовыми актами (УПК РФ) (при решении задачи)

**Теоретические вопросы:**

1. Показания свидетеля и потерпевшего, их предмет и оценка. Свидетельский иммунитет
2. Производство по уголовным делам, подсудным мировому судье

**Задание:**

Никулинским районным судом г. Москвы Михайлов был признан виновным в незаконном сбыте наркотических средств в существенном размере, а также в незаконном приобретении и хранении наркотических средств в существенном размере без цели сбыта.

В рамках предварительного расследования и впоследствии судом установлено, что «25 декабря 2014 года в 23 час. 15 мин. около торгового павильона по адресу «...» Михайловым были приобретены наркотические средства у Иванова и Сидорова...».

В ходе расследования уголовное дело в отношении Иванова и Сидорова выделено в отдельное производство на основании п.2 ч.1 ст.154 УПК РФ в связи с тем, что на момент совершения преступления данные лица являлись несовершеннолетними.

В апелляционной жалобе защитник Михайлова просит признать приговор суда незаконным ввиду существенного нарушения уголовно-процессуального закона и неправильного применения уголовного закона, руководствуясь тем, что на момент вынесения приговора суда виновность Иванова и Сидорова, в отношении которых уголовное дело выделено в отдельное производство, не установлена.

*Дайте ответ на апелляционную жалобу.*

## 40.02.02 Правоохранительная деятельность

(код и наименование специальности)

### ОП.08. Уголовный процесс

(код и наименование дисциплины)

#### ЭКЗАМЕНАЦИОННЫЙ БИЛЕТ № 26

#### **Инструкция для обучающегося**

Место выполнения:

Максимальное время выполнения задания: 30 мин.

При работе вы можете воспользоваться: нормативно-правовыми актами (УПК РФ) (при решении задачи)

#### **Теоретические вопросы:**

1. Понятие и система мер процессуального принуждения
2. Особенности производства в суде с участием присяжных заседателей. Вердикт присяжных заседателей. Вынесение и провозглашение вердикта.

#### **Задание:**

Викторов, угрожая Данилову ножом, потребовал у него мобильный телефон. После отказа Данилова отдать телефон Викторов ударил его ножом в плечо, отобрал телефон и скрылся. Уже через несколько минут Данилов смог сообщить о случившемся проезжавшим по улице сотрудникам полиции, благодаря чему при обследовании полицейскими близлежащих жилых кварталов Викторов был обнаружен и задержан. При задержании и в ходе доставления в Отдел МВД России по району «Замоскворечье» города Н-ска Викторов неоднократно высказывал угрозы убийством в адрес Данилова – обещал, что если не он, Викторов, то его друзья расправятся с Даниловым за то, что он сообщил о преступлении в полицию.

Указанные угрозы были приведены в протоколе задержания Викторов, а также в объяснениях полицейских, осуществивших задержание, и Данилова на имя следователя. На этом основании следователь вынес постановление о сохранении в тайне данных о личности Данилова и предоставлении ему псевдонима. Данное постановление вместе с объяснением Данилова следователь поместил в конверт и опечатал его. Впоследствии в постановлении о возбуждении уголовного дела в отношении Викторов, а также в постановлениях о признании Данилова потерпевшим и о назначении судебно-медицинской экспертизы для определения характера и степени причиненного потерпевшему физического вреда, вместо подлинных сведений о нем следователь использовал псевдоним.

Ознакомившись с постановлением о назначении экспертизы, Викторов заявил ходатайство о ее производстве в его присутствии. Следователь отказал в удовлетворении ходатайства, обосновав отказ возможностью угроз подозреваемого потерпевшему при производстве экспертизы.

*Оцените действия сотрудников правоохранительных органов и принятые процессуальные решения.*

## 40.02.02 Правоохранительная деятельность

(код и наименование специальности)

### ОП.08. Уголовный процесс

(код и наименование дисциплины)

#### ЭКЗАМЕНАЦИОННЫЙ БИЛЕТ № 27

#### **Инструкция для обучающегося**

Место выполнения:

Максимальное время выполнения задания: 30 мин.

При работе вы можете воспользоваться: нормативно-правовыми актами (УПК РФ) (при решении задачи)

#### **Теоретические вопросы:**

1. Задержание подозреваемого: сущность, основания, мотивы, процессуальный порядок и сроки задержания
2. Производство в суде апелляционной инстанции

#### **Задание:**

В производстве следователя Следственного отдела по Михайловскому району Следственного управления СК России по Н-скому краю находится уголовное дело по обвинению Винокурова в участии в преступном сообществе и совершении ряда иных тяжких и особо тяжких преступлений, в том числе убийства Евстратова. Очевидец убийства Жуков, будучи допрошенным в качестве свидетеля, показал, что сможет опознать убийцу Евстратова, однако боится оказаться с ним лицом к лицу, помня, с какой жестокостью было совершено преступление. Заявив, что испытывает страх перед обвиняемым, в то же время Жуков пояснил, что каких-либо угроз в его адрес ни от обвиняемого, ни от других лиц не получал. Будучи уведомленным о праве ходатайствовать о применении мер безопасности, предусмотренных УПК РФ, Жуков заявил ходатайство о проведении опознания в условиях, исключающих его визуальное наблюдение обвиняемым.

Следователь вынес постановление об удовлетворении ходатайства, обосновав необходимость опознания в указанных условиях тем, что Винокуров обвиняется в совершении ряда тяжких и особо тяжких преступлений, в том числе в участии в преступном сообществе, что, по мнению следователя, обуславливает возможность угроз обвиняемого свидетелю при производстве опознания в обычных условиях.

Перед предъявлением для опознания защитник Винокурова заявил ходатайство о том, чтобы ему позволили находиться в помещении не с его подзащитным, а в смежном помещении, в котором будут находиться опознающий, понятые и следователь.

*Оцените действия сотрудников правоохранительных органов и принятые процессуальные решения.*

## 40.02.02 Правоохранительная деятельность

(код и наименование специальности)

### ОП.08. Уголовный процесс

(код и наименование дисциплины)

#### ЭКЗАМЕНАЦИОННЫЙ БИЛЕТ № 28

#### **Инструкция для обучающегося**

Место выполнения:

Максимальное время выполнения задания: 30 мин.

При работе вы можете воспользоваться: нормативно-правовыми актами (УПК РФ) (при решении задачи)

#### **Теоретические вопросы:**

1. Понятие и виды мер пресечения. Основания и условия их избрания
2. Производство в суде кассационной инстанции

#### **Задание:**

В производстве следователя Следственного отдела по Талицкому району Следственного управления СК России по Н-ской области находится уголовное дело по обвинению Авилова в убийстве Власова. По заключению судебно-медицинского эксперта, помимо проникающего ранения сердца, явившегося причиной смерти Власова, на голове и туловище трупа имеются 8 подкожных гематом и 5 ссадин кожных покровов, которые могли быть причинены ударами, нанесенными кулаками.

В постановлении о привлечении в качестве обвиняемого, в частности, указано, что Авилов в ходе ссоры с Власовым нанес последнему множественные удары кулаками в различные части тела, а затем удар ножом в грудь, от которого последний скончался на месте. 1 марта 2016 г. руководитель следственного отдела, изучив уголовное дело, дал указание следователю об окончании следственных действий и составлении обвинительного заключения для направления дела в суд. 2 марта 2015 г. следователь обжаловал это указание руководителю Следственного управления СК России по Н-ской области.

В жалобе следователь указал, что, по его мнению, обстоятельства, подлежащие доказыванию, еще не установлены, т.к. в показаниях обвиняемого и двух очевидцев убийства имеются противоречия: обвиняемый, признав себя виновным в убийстве Власова, в то же время показал, что кулаками нанес ему около 10 ударов, по показаниям же свидетелей-очевидцев таких ударов было не менее 15-20. На очных ставках обвиняемый и свидетели подтвердили ранее данные ими показания. В этой связи, по мнению следователя, необходимо провести дополнительные следственные действия для установления точного количества ударов, нанесенных Власову кулаками, и указания этих ударов в новом постановлении о привлечении Авилова в качестве обвиняемого.

8 марта 2015 г. руководитель Следственного управления СК России по Н-ской области вынес постановление об отказе в удовлетворении жалобы следователя.

*Оцените действия сотрудников правоохранительных органов и принятые процессуальные решения.*

## 40.02.02 Правоохранительная деятельность

(код и наименование специальности)

### ОП.08. Уголовный процесс

(код и наименование дисциплины)

#### ЭКЗАМЕНАЦИОННЫЙ БИЛЕТ № 29

#### **Инструкция для обучающегося**

Место выполнения:

Максимальное время выполнения задания: 30 мин.

При работе вы можете воспользоваться: нормативно-правовыми актами (УПК РФ) (при решении задачи)

#### **Теоретические вопросы:**

1. Меры пресечения, избираемые судом
2. Производство в суде надзорной инстанции

#### **Задание:**

Постановлением следователя Следственного Департамента Министерства внутренних дел Российской Федерации от 21 сентября 2014 года в отношении Дмитриева Н. П. было возбуждено уголовное дело по признакам преступления, предусмотренного ч. 5 ст. 264 УК РФ.

Как было установлено следствием, 20 сентября 2015 г. около 01 часа 30 минут, Дмитриев Н.П. в нарушение пункта 2.7 Правил дорожного движения РФ, запрещающего управление транспортным средством в состоянии опьянения (алкогольного, наркотического или иного), управлял в состоянии алкогольного опьянения технически исправным принадлежавшим ему автомобилем /марка 1/, государственный регистрационный знак \*\*. На 10 километре автодороги \*\*\* Дмитриев Н.П. не учел скоростной режим, а также состояние дорожного покрытия и погодных условий, не справился с управлением, что привело к заносу автомобиля, выезду на встречную полосу, и допустил столкновение с автомобилем /марка 2/ государственного регистрационного знака \*\* под управлением М., \*\* г.р., который двигался во встречном направлении. В результате происшедшего дорожно-транспортного происшествия водителю автомобиля /марка 2/ М. были причинены телесные повреждения, от которых он скончался на месте происшествия. Сам Дмитриев Н.П. в связи с полученными тяжелыми повреждениями был доставлен в больницу.

Впоследствии, 7 октября 2015 года, от полученных повреждений Н. П. Дмитриев скончался. В этой связи на основании п. 4 ч. 1 ст. 24 УПК Российской Федерации уголовное дело в отношении Дмитриева Н.П. было прекращено.

Отец Н. П. Дмитриева, П. К. Дмитриев, обжаловал постановление следователя о прекращении уголовного дела в \*\*\* районный суд города Москвы.

*Оцените действия сотрудников правоохранительных органов и принятые процессуальные решения.*



## 40.02.02 Правоохранительная деятельность

(код и наименование специальности)

### ОП.08. Уголовный процесс

(код и наименование дисциплины)

#### ЭКЗАМЕНАЦИОННЫЙ БИЛЕТ № 30

#### Инструкция для обучающегося

Место выполнения:

Максимальное время выполнения задания: 30 мин.

При работе вы можете воспользоваться: нормативно-правовыми актами (УПК РФ) (при решении задачи)

#### Теоретические вопросы:

1. Система и характеристика иных мер процессуального принуждения
2. Возобновление производства по уголовному делу ввиду новых или вновь открывшихся доказательств

#### Задание:

В производстве следователя находилось уголовное дело, возбужденное по заявлению Мишиной, по обвинению Тимонина по ч. 1 ст. 137 УК РФ. Следователем были собраны доказательства, достаточные для обвинения Тимонина в том, что он 11 марта 2014 года, находясь по адресу: г. Москва, \*\*\*, из личной заинтересованности, с целью негласного контроля за действиями знакомой ему Мишиной, воспользовавшись наличием беспрепятственного доступа к ее мобильному телефону, осуществил загрузку с неустановленных информационных ресурсов и установку электронных систем контроля «SPY» и «BlackSpy», использование которых на территории Российской Федерации запрещено и которые являются компьютерными программами, предназначенными для удаленного контроля с помощью СМС-команд портативных компьютерных устройств и мобильных телефонов сотовой связи путем осуществления негласных записей разговоров пользователя устройства и звуков окружения наблюдаемого устройства, негласного просмотра истории вызовов и управления списком контактов, негласного просмотра истории СМС, чтения и удаления СМС пользователя, получения текущих координат навигационной системы GPS и т. д.

Впоследствии, в период времени с 11 марта 2014 года по 30 октября 2014 года Тимонин систематически осуществлял использование ранее установленных на мобильный телефон Мишиной вредоносных программ с целью получения вышеуказанных сведений без согласия потерпевшей и вопреки ее волеизъявлению путем направления на ее мобильный телефон СМС-команд.

Свои действия Тимонин объяснил тем, что они с Мишиной длительное время состояли в романтических отношениях, однако в последние несколько месяцев их общения Тимонин начал подозревать ее в неверности. Поэтому он хотел проследить за ее телефонными звонками и СМС-сообщениями, чтобы удостовериться в правильности своих предположений.

После привлечения Тимонина в качестве обвиняемого, следователю поступило заявление потерпевшей Мишиной, в которой та сообщала, что «не держит зла» на Тимонина, планирует выйти за него замуж и просит не передавать дело в суд.

*Какое решение должен принять следователь?*

## 40.02.02 Правоохранительная деятельность

(код и наименование специальности)

### ОП.08. Уголовный процесс

(код и наименование дисциплины)

#### ЭКЗАМЕНАЦИОННЫЙ БИЛЕТ № 31

#### **Инструкция для обучающегося**

Место выполнения:

Максимальное время выполнения задания: 30 мин.

При работе вы можете воспользоваться: нормативно-правовыми актами (УПК РФ) (при решении задачи)

#### **Теоретические вопросы:**

1. Ходатайства и обжалование процессуальных решений
2. Особенности производства по уголовным делам в отношении несовершеннолетних

#### **Задание:**

Приговором Благовещенского городского суда Бородин А.И. был осужден по ч. 1 ст. 105 УК РФ к 10 годам лишения свободы в исправительной колонии особого режима. Как установлено приговором, 5 января 2015 г. в вечернее время находясь у входа в ресторан «Амур» умышленно, на почве возникшей личной неприязни, с целью причинения смерти нанес Черкасову П. А. не менее двух ударов ножом в область груди, причинив колото-резаное ранение грудной клетки, повлекшее смерть.

В апелляционной жалобе осужденный просил приговор суда отменить как незаконный и необоснованный, дело направить на новое рассмотрение в суд первой инстанции. В обоснование своих доводов указал, что приговор был вынесен незаконным составом суда, т. к. судья Бояркина подлежала отводу, поскольку еще в ходе предварительного следствия принимала участие в деле – выносила решение о продлении ему меры пресечения в виде заключения под стражу.

Также осужденный утверждал, что приговор был основан на недопустимых доказательствах, полученных с нарушением закона. Так, свидетели Костюченко и Ванин являются родственниками погибшему, а Зорин его друг, в связи с чем указанные лица заинтересованы в исходе дела и их показания не могут быть положены в основу приговора; понятые, привлеченные для осмотра места происшествия являлись родственниками друг другу; заключение судебно-медицинской экспертизы было получено с нарушением уголовно-процессуального законодательства – составлено в выходной день; в ходе предварительного следствия свидетели Ссорица и Шикова были допрошены в присутствии друг друга, в судебное заседание не вызывались, а их показания были оглашены в порядке ч. 1 ст. 281 УПК РФ. Кроме того, при оглашении приговора отсутствовал секретарь судебного заседания.

На жалобу Бородина А.И. поступили возражения государственного обвинителя и потерпевшего, которые находят приговор законным и обоснованным.

*Какое решение должен принять суд по апелляционной жалобе?*

**40.02.02 Правоохранительная деятельность**

(код и наименование специальности)

**ОП.08. Уголовный процесс**

(код и наименование дисциплины)

**ЭКЗАМЕНАЦИОННЫЙ БИЛЕТ № 32**

**Инструкция для обучающегося**

Место выполнения:

Максимальное время выполнения задания: 30 мин.

При работе вы можете воспользоваться: нормативно-правовыми актами (УПК РФ) (при решении задачи)

**Теоретические вопросы:**

1. Реабилитация в уголовном процессе: понятие и значение

2. Особенности производства по уголовным делам в отношении лиц, обладающих неприкосновенностью и особым процессуальным статусом

**Задание:**

Законный представитель несовершеннолетнего обвиняемого Пахомова 17 июня 2015 года направил жалобу прокурору, в которой указал, что следователь не ознакомил его с материалами уголовного дела, чем существенно нарушил его права.

Защитник обвиняемого также обратился в суд с жалобой о проверке законности и обоснованности продления срока содержания под стражей Пахомова. В жалобе им были изложены следующие доводы. Продление срока содержания под стражей свыше шести месяцев допускается только в отношении лиц, обвиняемых в совершении тяжкого или особо тяжкого преступления. Пахомову предъявлено обвинение в совершении преступления, предусмотренного ч. 1 ст. 161 УК РФ, т.е. преступления средней тяжести. Срок содержания под стражей истек 15 июня 2015 г. Материалы уголовного дела в установленный срок для ознакомления представлены не были.

*Оцените действия сотрудников правоохранительных органов и принятые процессуальные решения.*



АККРЕДИТОВАННОЕ ОБРАЗОВАТЕЛЬНОЕ ЧАСТНОЕ УЧРЕЖДЕНИЕ  
ВЫСШЕГО ОБРАЗОВАНИЯ  
«МОСКОВСКИЙ ФИНАНСОВО-ЮРИДИЧЕСКИЙ УНИВЕРСИТЕТ  
МФЮА»

СОГЛАСОВАНО  
Протокол согласования с  
Отделом МВД России  
по району Внуково г. Москвы  
от 12 марта 2024 г.

УТВЕРЖДЕНО  
приказом Ректора МФЮА  
от 25 апреля 2024 г.

**ФОНД  
ОЦЕНОЧНЫХ СРЕДСТВ**

П  
О

**ОП.09. Криминалистика**

У

Ч  
для специальности

**40.02.02 Правоохранительная деятельность**

базовой подготовки

Н  
О  
Й

Д

И

С

Ц

И

П

Л

И

Н

2024

Фонд оценочных средств рассмотрен на заседании кафедры уголовно-правовых дисциплин

Протокол № 5 от 12 марта 2024 г.

Заведующий кафедрой: к.ю.н., доцент Дубовиченко С.В.

Фонд оценочных средств разработан на основе Федерального государственного образовательного стандарта среднего профессионального образования (далее – ФГОС СПО) по специальности 40.02.02 Правоохранительная деятельность, утвержденного Приказом Минобрнауки России от 12.05.2014 № 509 (зарегистрирован Министерством юстиции Российской Федерации 21.08.2014, регистрационный № 33737)

Разработчик: к.ю.н., доцент Чубаров С.А.

Эксперты:

Внутренняя экспертиза: к.ю.н., доцент С.В. Дубовиченко

Внешняя экспертиза: Горбулинская Ирина Николаевна, к.ю.н, доцент, доцент кафедры технико-криминалистического обеспечения экспертных исследований Московского университета МВД России имени В.Я. Кикотя

## 1. Перечень компетенций

Код компетенции	Формулировка компетенции
1	2
<b>ОК</b>	<b>Общие компетенции</b>
ОК 10.	Адаптироваться к меняющимся условиям профессиональной деятельности.
ОК 11.	Самостоятельно определять задачи профессионального и личностного развития, заниматься самообразованием, осознанно планировать повышение квалификации.
ОК 12.	Выполнять профессиональные задачи в соответствии с нормами морали, профессиональной этики и служебного этикета.
ОК 13.	Проявлять нетерпимость к коррупционному поведению, уважительно относиться к праву и закону.
<b>ПК</b>	<b>Профессиональные компетенции</b>
ПК.1.1.	Юридически квалифицировать факты, события и обстоятельства. Принимать решения и совершать юридические действия в точном
ПК.1.2.	Обеспечивать соблюдение законодательства субъектами права.
ПК.1.3.	Осуществлять реализацию норм материального и процессуального права.
ПК.1.4.	Обеспечивать законность и правопорядок, безопасность личности, общества и государства, охранять общественный порядок.
ПК.1.5.	Осуществлять оперативно-служебные мероприятия в соответствии с профилем подготовки
ПК.1.7.	Обеспечивать выявление, раскрытие и расследование преступлений и иных правонарушений в соответствии с профилем подготовки.
ПК.1.8.	Осуществлять технико-криминалистическое и специальное техническое обеспечение оперативно-служебной деятельности

## 2. Планируемые результаты обучения

В результате освоения дисциплины обучающиеся должны:

**уметь:**

- применять технико-криминалистические средства и методы;
- проводить осмотр места происшествия;
- использовать оперативно-справочные, розыскные, криминалистические и иные формы учетов;
- использовать тактические приемы при производстве следственных действий;
- использовать формы организации и методику расследования отдельных видов и групп преступлений;

**знать:**

- общие положения криминалистической техники;
- основные положения тактики проведения отдельных следственных действий;
- формы и методы организации раскрытия и расследования преступлений;
- основы методики раскрытия и расследования отдельных видов и групп преступлений.

### 3. ПАСПОРТ ФОНДА ОЦЕНОЧНЫХ СРЕДСТВ

Результаты обучения (освоенные умения, усвоенные знания)	ПК, ОК	Наименование темы	Уровень освоения темы	Наименование оценочного средства	
				Текущий контроль (поурочный)	Промежуточная аттестация (в конце семестра по учебному плану)
1	2	3	4	5	6
<p><b>Умения:</b></p> <ul style="list-style-type: none"> <li>- применять технико-криминалистические средства и методы;</li> <li>- проводить осмотр места происшествия;</li> <li>- использовать оперативно-справочные, розыскные, криминалистические и иные формы учетов;</li> <li>- использовать тактические приемы при производстве следственных действий;</li> <li>- использовать формы организации и методику расследования отдельных видов и групп преступлений;</li> </ul> <p><b>Знания:</b></p> <ul style="list-style-type: none"> <li>- общих положений криминалистической техники;</li> <li>- основных положений тактики проведения отдельных следственных действий;</li> <li>- форм и методов организации раскрытия и расследования преступлений;</li> <li>- основ методики раскрытия и расследования отдельных видов и групп преступлений</li> </ul>	<p>ОК 10 – ОК 13, ПК 1.1. – ПК 1.5., ПК.1.7., ПК.1.8.</p>	<p><b>Раздел 1. Теоретические основы криминалистики</b></p>	<p>1, 2, 3</p>	<ul style="list-style-type: none"> <li>- устный опрос</li> <li>- тест</li> <li>- решение разноуровневых задач (заданий)</li> <li>- решение кейс-задач (юридических «казусов»)</li> <li>- дискуссия</li> </ul>	
<p><b>Умения:</b></p> <ul style="list-style-type: none"> <li>- применять технико-криминалистические средства и методы;</li> <li>- проводить осмотр места происшествия;</li> <li>- использовать оперативно-справочные, розыскные, криминалистические и иные формы учетов;</li> </ul> <p><b>Знания:</b></p> <ul style="list-style-type: none"> <li>- общих положений криминалистической</li> </ul>	<p>ОК 10 – ОК 13, ПК 1.1. – ПК 1.5., ПК.1.7., ПК.1.8.</p>	<p><b>Раздел 2. Криминалистическая техника</b></p>	<p>1, 2, 3</p>	<ul style="list-style-type: none"> <li>- устный опрос</li> <li>- тест</li> <li>- решение разноуровневых задач (заданий)</li> <li>- решение кейс-задач (юридических «казусов»)</li> <li>- дискуссия</li> </ul>	

техники;					
<b>Умения:</b> - проводить осмотр места происшествия; - использовать оперативно-справочные, розыскные, криминалистические и иные формы учетов; - использовать тактические приемы при производстве следственных действий; <b>Знания:</b> - основных положений тактики проведения отдельных следственных действий; - форм и методов организации раскрытия и расследования преступлений;	ОК 10 – ОК 13, ПК 1.1. – ПК 1.5., ПК.1.7., ПК.1.8.	<b>Раздел 3.</b> <b>Криминалистическая тактика</b>	1, 2, 3	- устный опрос - тест - решение разноуровневых задач (заданий) - решение кейс-задач (юридических «казусов») - дискуссия	
<b>Умения:</b> - применять технико-криминалистические средства и методы; - проводить осмотр места происшествия; - использовать оперативно-справочные, розыскные, криминалистические и иные формы учетов; - использовать тактические приемы при производстве следственных действий; - использовать формы организации и методику расследования отдельных видов и групп преступлений; <b>Знания:</b> - форм и методов организации раскрытия и расследования преступлений; - основ методики раскрытия и расследования отдельных видов и групп преступлений	ОК 10 – ОК 13, ПК 1.1. – ПК 1.5., ПК.1.7., ПК.1.8.	<b>Раздел 4.</b> <b>Криминалистическая методика</b>	1, 2, 3	- устный опрос - тест - решение разноуровневых задач (заданий) - решение кейс-задач (юридических «казусов») - дискуссия	
<b>Промежуточная аттестация</b>					<b>экзамен</b>



# 1. Оценочные средства для текущего контроля

## 4.1. Тесты письменные

**1. Инструкция по выполнению:** Тест включает 20 вопросов, для каждого из которых представлено несколько вариантов ответов. Вам необходимо внимательно прочитать вопрос, выбрать правильный с Вашей точки зрения ответ, в тестовой форме указать номер правильного ответа напротив номера соответствующего вопроса.

Время выполнения – 40 минут.

### 2. Банк тестов

#### Вариант 1

**1. Первые упоминания о криминалистике как о науке встречаются:**

- а) во второй половине XIX века
- б) в начале XX века;
- в) в конце XVIII века;
- г) середине XX века

**2. Кто из ученых на стадии формирования криминалистики как науки выделил ее в самостоятельную область, предложил название и считается основоположником криминалистики:**

- а) В. Гершель
- б) А Бертильон
- в) Г. Гросс
- г) Ф. Гальтон

**3. Какому учреждению принадлежит историческое первенство в области проведения судебной экспертизы в России:**

- а) судебно-фотографическая лаборатория Е.Ф. Буринского
- б) Петербургский кабинет научно-судебной экспертизы
- в) научно-технический отдел Управления уголовного розыска Российской республики
- г) Центральная криминалистическая лаборатория Министерства юстиции СССР

**4. К специальным задачам криминалистики относятся:**

- а) изучение информационно-познавательных закономерностей, входящих в предмет криминалистики
- б) совершенствование понятийного аппарата криминалистики
- в) систематизация криминалистических знаний
- г) ведение криминалистических учетов лиц и объектов

**5. Назовите специальные методы, разработанные криминалистикой:**

- а) химико-физические методы
- б) антропологические методы
- в) методы выявления невидимых следов рук
- г) индукции и дедукции

**6. Наиболее древним и первым способом регистрации преступников, известным в мировой практике является:**

- а) клеймение
- б) проведение «идентификационных парадов»
- в) калеченье
- г) дактилоскопия

**7. Какое название имеет криминалистическое учение о личности потерпевшего:**

- а) криминалистическая габитология
- б) криминалистическая гомеоскопия
- в) криминалистическая механоскопия
- г) криминалистическая виктимология

**8. Отметьте, на стыке каких наук происходило формирование криминалистики как науки:**

- а) медицина и химия;
- б) биология и психология;
- в) юридических и естественных наук;
- г) фотография и психология;

**9. Первым этапом в развитии криминалистики принято считать:**

- а) накопление эмпирического материала и формирование основных научных отраслей;
- б) развитие прикладных функций и методологических аспектов;
- в) становление криминалистики как самостоятельной юридической науки;
- г) возникновение криминалистики как прикладной технической дисциплины;

**10. Первые упоминания о криминалистике как о науке встречаются:**

- а) во второй половине XIX века;
- б) в начале XX века;
- в) в конце XVIII века;
- г) в первой половине XIX века;

**11. Система криминалистической (уголовной) регистрации преступников, заключающаяся в измерении определенных частей тела – это:**

- а) антропометрия;
- б) антропология;
- в) габитоскопия;
- г) дактилоскопия.

**12. Что составляет теоретическую основу криминалистического учения о механизме преступления:**

- а) общие положения теории криминалистической идентификации;
- б) закономерности отражения преступления в окружающей среде;
- в) учение о криминалистической характеристике отдельных видов преступлений;
- г) психофизиологическая теория академика И.П. Павлова об условных рефлексах человека;

**13. Способ совершения преступления - это:**

- а) действия по его подготовке;
- б) действия по непосредственному совершению преступления;

- в) действия по сокрытию преступления;
- г) все ответы правильные.

**14. Какие свойства личности человека в учении о механизме преступления относятся к числу биохимических:**

- а) особенности походки человека;
- б) состав запаха организма человека;
- в) особенности строения зубного аппарата;
- г) все ответы правильные.

**15. К непроцессуальной сфере применения криминалистической идентификации относится:**

- а) проверка лиц по криминалистическим и оперативным учетам;
- б) производство обыска и выемки;
- в) производство предъявления для опознания;
- г) все ответы правильные.

**16. Идентификация объектов по мысленному образу осуществляется в форме:**

- а) экспертизы;
- б) наблюдения;
- в) опознания;
- г) сравнения;

**17. Суть криминалистической диагностики заключается в следующем:**

- а) установление конкретного объекта по его отображениям;
- б) моделирование обстановки места происшествия;
- в) распознавание свойств и состояний материальных объектов, процессов и явлений, связанных с преступлением;
- г) программирование действий по расследованию и раскрытию преступлений;

**18. Свойство объекта, которое необходимо распознать, называется:**

- а) диагностирующим;
- б) диагностируемым;
- в) причинно-следственным;
- г) пространственно-временным;

**. Законность применения разрабатываемых криминалистических средств обеспечивает:**

- а) уголовный процесс
- б) уголовное право
- в) криминология
- г) административное право

**. Криминалистическая техника это:**

- а) совокупность приемов, с помощью которых вырабатывается текст правовых актов
- б) криминалистическое исследование материальной структуры преступления
- в) метод изучения правовых систем различных государств путем сопоставления одноименных государственных и правовых институтов
- г) система специальных приемов и научно-технических средств, обнаружения, изъятия,

## **Вариант 2**

**Какое из перечисленных учений (теорий) относится к отрасли криминалистической техники:**

- а) диагностика
- б) трасология
- в) идентификация
- г) моделирование

**. К какому виду фиксации относится составление протокола:**

- а) графическому
- б) вербальному
- в) предметному
- г) фотографическому

**. Общие правила сигналетической фотосъемки разработал и рекомендовал к использованию:**

- а) Е.Ф. Буринский
- б) А Бертильон
- в) Г. Гросс
- г) Ч. Ломброзо

**. Методы и средства криминалистической техники классифицируются по:**

- а) целевому назначению
- б) физическим свойствам
- в) способу отражения
- г) способу применения

**. Может ли следователь при проведении следственных действий использовать компьютерные технологии в своей работе:**

- а) только с письменного согласия прокурора
- б) нет
- в) только по указанию вышестоящего руководства
- г) да

**. Способом фиксации объектов криминалистической регистрации является:**

- а) составление графиков
- б) кодировка
- в) фотографирование
- г) проставление клейма

**7. Традиционной отраслью криминалистической техники является:**

- а) исследование генома человека;
- б) спектрографические исследования материалов и веществ;
- в) баллистика;
- г) все ответы правильные.

**8. К отрасли, позволяющей получать информацию о лицах, связанных с преступлением, относится:**

- а) почерковедение;
- б) баллистика;
- в) материаловедение;
- г) все ответы правильные.

**9. К отрасли, позволяющей получать информацию об орудиях и средствах преступления, относится:**

- а) механоскопия;
- б) автороведение;
- в) гомеоскопия;
- г) габитология.

**10. К критериям допустимости применения криминалистических методов и средств относится:**

- а) научность;
- б) безопасность применения;
- в) эффективность использования;
- г) все ответы правильные.

**11. Субъектами применения криминалистической техники являются:**

- а) специалисты;
- б) следователи;
- в) оперативные сотрудники;
- г) все ответы правильные.

**12. К технико-криминалистическим средствам, специально разработанным для целей раскрытия и расследования преступлений, относятся:**

- а) фотоаппараты;
- б) металлоискатели;
- в) дактилоскопические порошки;
- г) измерительные лупы;

**13. К криминалистическим методам и средствам предупреждения и пресечения преступлений относятся:**

- а) химические ловушки;
- б) микроскопы оптические и электронные;
- в) методы исследовательской фотографии;
- г) комплекты для выявления и фиксации следов рук;

**14. Комплекты, предназначенные для выполнения широкого круга действий по обнаружению, фиксации и изъятию различных вещественных доказательств независимо от вида конкретного преступления, называются:**

- а) универсальные комплекты;
- б) специализированные комплекты;
- в) комплекты поисковой техники;
- г) аппаратно-программные комплекты;

**15. В универсальные комплекты технических средств, входят:**

- а) инструменты и средства освещения;

- б) средства обнаружения и фиксации следов;
- в) материалы и приспособления для изъятия и упаковки объектов;
- г) все ответы правильные.

**16. При расследовании преступлений определенного вида либо при работе со следами ограниченного круга применяются:**

- а) универсальные комплекты;
- б) специализированные комплекты;
- в) следственные чемоданы и чемоданы для оперативных работников;
- г) все ответы правильные.

**17. При сопоставлении следов на исследуемых и экспериментальных пулях и гильзах применяется:**

- а) люминесцентный микроскоп;
- б) биологический микроскоп;
- в) сравнительный микроскоп;
- г) все ответы правильные.

**18. Процессуальная форма применения криминалистической техники при уголовно-процессуальном расследовании отражается в:**

- а) научно-технических обзорах специалиста-криминалиста;
- б) делах оперативного учета;
- в) протоколе следственного действия;
- г) все ответы правильные.

**19. Для того, чтобы по фотоснимкам можно было вычислить размеры объектов и расстояния между ними, производится:**

- а) узловая фотосъемка;
- б) измерительная фотосъемка;
- в) стереоскопическая фотосъемка;
- г) все ответы правильные.

**20. При детальной фотосъемке рядом с изображаемым объектом обязательно помещается:**

- а) вешка с номером;
- б) лист белой бумаги;
- в) масштабная линейка;
- г) стереопланка;

### **Вариант 3**

**1. Крупномасштабная фотосъемка используется при фотографировании:**

- а) плоских объектов;
- б) крупных предметов;
- в) мелких объектов и следов;
- г) все ответы правильные.

**2. При фотографировании живых лиц и трупов в целях их регистрации, опознания и экспертного отождествления используется:**

- а) измерительная фотосъемка;
- б) опознавательная фотосъемка;
- в) репродукционная фотосъемка;
- г) панорамная фотосъемка;

**3. Общие правила сигналетической (опознавательной) фотосъемки были предложены:**

- а) Е.Ф. Буринским;
- б) А. Бертильоном;
- в) Ж. Вучетичем;
- г) все ответы правильные.

**4. При фиксации доказательств в предметной форме применяются приемы:**

- а) изъятие предмета в натуре;
- б) копирование;
- в) получение слепков и оттисков;
- г) все ответы правильные.

**5. Фотоснимки помещают в фототаблицу в последовательности, чтобы они несли информацию:**

- а) от общего к частному;
- б) от частного к общему;
- в) от более значимой к менее значимой;
- г) от менее значимой к более значимой;

**6. Отличие криминалистической видеозаписи от фотосъемки в том, что она позволяет фиксировать объекты и явления:**

- а) в динамике;
- б) в объеме;
- в) в масштабе;
- г) все ответы правильные.

**7. К объективным материальным отображениям внешнего облика человека относятся:**

- а) рисованные портреты
- б) композиционно-рисованные портреты
- в) фотокомпозиционные портреты
- г) фотоснимки, видеокадры

**8. К идеальным отображениям внешнего облика человека относятся:**

- а) фотоснимки, видеокадры;
- б) пластические реконструкции
- в) мысленные образы
- г) рисованные портреты

**9. К сопутствующим элементам и признакам внешности относятся:**

- а) пол, возраст, антропологический тип
- б) признаки одежды и носимых вещей
- в) походка, мимика, осанка
- г) рост, вес, телосложение

**10. К функциональным относятся признаки, характеризующие:**

- а) строение нужных покровов тела человека
- б) наблюдаемые проявления деятельности человека
- в) внешность человека в целом
- г) отдельные детали внешности человека

**11. К анатомическим элементам и признакам внешности относятся:**

- а) рост, телосложение, особенности фигуры
- б) осанка, походка, мимика Жестикуляция
- в) размер, густота волос, вид и состояние кожи
- г) особые приметы

**12. Особой приметой является)**

- а) родинка на определённой части лица
- б) косовнутреннее расположение глаз
- в) раздвоенность кончика носа
- г) сутулая осанка

**13. Относительная устойчивость признаков внешности - это их устойчивость в течение:**

- а) всей жизни
- б) периода, начинающегося после окончания роста организма
- в) промежутка времени, равного одному году
- г) первые 45 лет жизни

**14. Субъективный портрет составляется на основе:**

- а) мысленного образа очевидца
- б) фото, видео- и киноизображений
- в) мысленного образа очевидца и фото-, видео- и киноизображений
- г) мысленного образа очевидца и фотоизображений

**15. Система словесного портрета предполагает:**

- а) описание от частных признаков к общим признакам
- б) описание от общих признаков к частным признакам
- в) описание только общих признаков
- г) описание только частных признаков

**16. При составлении словесного портрета допускается использование:**

- а) стандартной терминологии
- б) жаргонизмов
- в) бытовых терминов
- г) всех терминов

**17. Описание признаков внешности начинается с:**

- а) головы человека
- б) любой части его тела
- г) ног
- г) одежды

**18. Словесный портрет в оперативно-розыскной деятельности применяется для розыска:**



- а) различных категорий граждан
- б) только скрывшихся преступников
- в) только ранее судимых
- г) только без вести пропавших

**19. Для отождествления человека по признакам внешности начинается:**

- а) судебно-биологическая экспертиза
- б) судебная портретная экспертиза
- в) судебная фоноскопическая экспертиза
- г) судебная фототехническая экспертиза

**. В криминалистике следы, имеющие все три измерения: длину, ширину, глубину (высоту), называются:**

- а) динамическими
- б) объемными
- в) поверхностными
- г) видимыми

#### **Вариант 4**

**. В криминалистической дактилоскопии дерма - это:**

- а) слой кожи, расположенный под эпидермисом
- б) нижний слой кожи
- в) ногтевая фаланга
- в) верхний слой кожи

**. По следу босой ноги можно определить:**

- а) национальность
- б) место жительства человека
- в) место работы подозреваемого
- г) половую принадлежность

**. В дактилоскопической экспертизе для обозначения частного признака папиллярного узора используется термин:**

- а) номограмма
- б) крючок
- в) обводка
- г) оклейка

**. В дактилоскопии свойствами папиллярного узора являются:**

- а) регенерация, индивидуальность
- б) индивидуальность, устойчивость
- в) индивидуальность, устойчивость, восстанавливаемость
- г) индивидуальность, регенерация, устойчивость

**. Частными признаками обуви, отобразившейся в следе, являются:**

- а) признаки изношенности обуви
- б) длина следа
- в) ширина подметки и каблука

г) форма переднего среза каблука

**. Какие из перечисленных признаков зубов относятся к частным:**

- а) количество зубов
- б) размеры зубов и их форма
- в) форма и размеры зубных дуг
- г) структура микрорельефа коронки

**7. След пальца руки человека на стеклянной поверхности - это след:**

- а) объемный
- б) периферический
- в) поверхностный, наложение
- г) поверхностный, отслоение

**8. Для фиксации следов рук, обнаруженных на месте происшествия не используется:**

- а) описание в протоколе к осмотру места происшествия
- б) фотографирование
- в) непосредственное закрепление на следовоспринимающей поверхности
- г) окрашивание типографской краской черного цвета

**9. Для визуализации потожировых следов на месте происшествия применяется:**

- а). сравнительный микроскоп
- б) широкоугольный объектив
- в) дактилоскопическая пленка
- г) йод кристаллический

**10. Что не является свойством папиллярных линий (узоров) рук человека, используемым в дактилоскопии:**

- а) индивидуальность
- б) относительная неизменяемость
- в) шероховатость
- г) восстанавливаемость

**11. Наличием в следе пальца руки двух дельт свидетельствуют о том, что данный папиллярный узор относится к виду:**

- а) дуговой шатровый
- б) петля-улитка
- в) петлевой ульнарный
- г) петля-ракетка

**12. К числу общих признаков папиллярных узоров рук человека не относится:**

- а) тип и вид папиллярного узора.
- б) направление потоков папиллярных линий
- в) количество папиллярных линий между центром и дельтой папиллярного узора.
- г) наличие шрамов

**13. Линии, образующиеся от складок кожи в местах сгиба фаланг пальцев и ладони, называются:**

- а) белыми линиями

- б) папиллярными линиями
- в) флексорными линиями
- г) шрамами

**14. В дактилоскопии к частным признакам папиллярного узора не относится:**

- а) глазок
- б) островок
- в) крючок
- г) завиток

**15. Какой способ не используется для обнаружения (выявления) следов рук человека:**

- а) визуальный (оптический)
- б) биологический
- в) физический
- г) химический

**16. Существует три типа папиллярных узоров на ногтевых фалангах пальцев рук:**

- а) дугообразные, петельные, круговые
- б) спиральные, дуговые, петлеобразные,
- в) дуговые, петлевые, эллипсоидные
- г) дуговые, петлевые, завитковые

**17. Для нанесения дактилоскопического порошка на обрабатываемую поверхность не рекомендуется использовать:**

- а) волосяную кисть-флейц
- б) ватный тампон
- в) воздушный распылитель
- г) магнитную кисть

**18. Какие вопросы не решаются традиционной дактилоскопической экспертизой:**

- а) пригодны ли следы рук для идентификации личности
- б) не оставлены ли данные следы конкретным лицом
- в) каким пальцем, какой руки оставлены данные следы
- г) какова национальная (расовая) принадлежность человека, оставившего следы рук

**19. Материальные следы могут рассматриваться в узком смысле как:**

- а) следы-вещества;
- б) следы-отображения;
- в) любое материальное изменение обстановки;
- г) все ответы правильные.

**20. Криминалистическая гомеоскопия (антропоскопия) изучает:**

- а) следы человека;
- б) следы орудий и инструментов;
- в) следы транспортных средств;
- г) все ответы правильные.

**Вариант 5**

**1. Идеальный след в криминалистике – это:**

- а) мысленный образ;
- б) хорошо отобразившийся на поверхности материальный след;
- в) видимый невооруженным глазом след;
- г) объемный след;

**2. Объект, оставляющий след, называется:**

- а) следовоспринимающим;
- б) поверхностным;
- в) объемным;
- г) следообразующим;

**3. По механизму образования следы классифицируют на:**

- а) статические и динамические;
- б) объемные и поверхностные;
- в) отслоения и наслоения;
- г) локальные и периферические

**4. Следы, возникающие при движении следообразующего объекта по следовоспринимающему, называются:**

- а) статическими;
- б) поверхностными;
- в) динамическими;
- г) локальными

**5. Следы, имеющие все три измерения: длину, ширину, глубину (высоту), называются:**

- а) динамическими;
- б) объемными;
- в) поверхностными;
- г) видимыми

**6. Какие следы возникают за счет наложения частиц, отделившихся от следообразующего объекта:**

- а) следы отслоения;
- б) периферические следы;
- в) следы наслоения;
- г) следы деформации

**7. Следы, в зависимости от месторасположения изменений, вызвавших их образование, делятся на:**

- а) объемные и поверхностные;
- б) видимые и невидимые;
- в) локальные и периферические;
- г) наслоения и отслоения;

**8. След пальца руки человека на стеклянной поверхности классифицируется как:**

- а) след периферический;
- б) след поверхностный, наслоение;
- в) след поверхностный, отслоение;

г) след динамический;

**9.Криминалистическая дактилоскопия изучает:**

- а) следы ног;
- б) следы зубов;
- в) следы губ, кожного покрова головы и других частей тела человека;
- г) следы рук;

**10.Линии, образующиеся в отпечатках от крупных складок кожи в местах сгиба фаланг пальцев и ладони, называются:**

- а) белыми линиями;
- б) папиллярными линиями;
- в) флексорными линиями;
- г) шрамами и рубцами;

**11.К основным свойствам папиллярных узоров относится:**

- а) индивидуальность;
- б) относительная устойчивость;
- в) восстанавливаемость;
- г) все ответы правильные.

**12.Укажите правильную классификацию типов папиллярных узоров:**

- а) дуговые, пирамидальные, завитковые;
- б) сферические, петлеобразные, спиралевидные;
- в) сферические, петлевые, овальные;
- г) дуговые, петлевые, завитковые;

**13.Какое из перечисленных названий является названием папиллярных узоров:**

- а) дельтовый;
- б) узловой;
- в) дуговой;
- г) круговой.

**14. Какова частота встречаемости дуговых папиллярных узоров:**

- а) 65 %
- б) 15 %
- в) 30 %
- г) 5 %

**15. Какова частота встречаемости петлевых папиллярных узоров:**

- а) 40 %
- б) 30 %
- в) 5 %
- г) 65 %

**16. Какова частота встречаемости завитковых папиллярных узоров:**

- а) 65 %
- б) 5 %
- в) 30 %

г) 10 %

**17. Укажите правильное толкование понятия «дельта» в дактилоскопии:**

- а) место расхождения потоков папиллярных линий;
- б) пирамидальный дуговой узор;
- в) центральная деталь завиткового узора;
- г) слияние папиллярных линий.

**18. Какое количество дельт имеется у дуговых папиллярных узоров:**

- а) ни одной;
- б) одна;
- в) две;
- г) три;

**19. Сколько дельт имеется у петлевого папиллярного узора:**

- а) ни одной;
- б) две;
- в) одна;
- г) две и более;

**20. Какое количество дельт имеется у завиткового папиллярного узора:**

- а) ни одной;
- б) три и более;
- в) одну;
- г) две и более;

## **Вариант 6**

**1. К числу общих признаков папиллярных узоров рук человека относятся:**

- а) начало и окончание линий;
- б) тип и вид папиллярного узора;
- в) слияние и расхождение линий;
- г) перерывы линий;

**2. К частным признакам папиллярного узора относится:**

- а) глазок;
- б) островок;
- в) крючок;
- г) все ответы правильные.

**3. Частным признаком папиллярного узора является:**

- а) вид папиллярного узора;
- б) направление потоков папиллярных линий;
- в) наличие шрама;
- г) крутизна потоков папиллярных линий;

**4. К какой группе методов выявления пальцевых отпечатков относится обработка следов дактилоскопическими порошками:**

- а) визуальным методам;

- б) физическим методам;
- в) химическим методам;
- г) окрашивающим методам.

**5. Для визуализации потожировых следов рук человека используется:**

- а) сравнительный микроскоп;
- б) дактилоскопическая пленка;
- в) силиконовая паста;
- г) йод кристаллический

**6. Для нанесения дактилоскопического порошка на обрабатываемую поверхность используют:**

- а) волосяную кисть-флейц;
- б) перекатывание порошка по поверхности;
- в) магнитную кисть;
- г) все ответы правильные.

**7. Выявленные при помощи порошков следы копируются на:**

- а) фотобумагу;
- б) листовую резину;
- в) дактилоскопическую пленку;
- г) дактилоскопическую ленту;

**8. Основным средством фиксации следов рук является:**

- а) описание в протоколе;
- б) копирование на дактилоскопическую пленку;
- в) фотографирование;
- г) все ответы правильные.

**9. Какова природа науки криминалистики**

- а) юридическая
- б) техническая
- в) двойственная (юридическая и техническая)
- г) интегративная

**Законность применения разрабатываемых криминалистических средств обеспечивает:**

- а) уголовный процесс
- б) уголовное право
- в) криминология
- г) административное право

**. В каком министерстве (ведомстве) России имеются криминалистические учреждения**

- а) Верховный суд РФ
- б) Министерство финансов РФ
- в) МВД РФ
- г) министерство сельского хозяйства РФ

**.Какие криминалистически значимые свойства составляют структуру личности преступника:**

- а) социально-демографические (пол, возраст, национальность, образование, профессия)
- б) психофизиологические (навыки устной и письменной речи, почерковедческие, двигательные)
- в) морфологические (особенности внешности, строения кожных узоров рук)
- г) все ответы правильные

**13. К информационно-познавательным закономерностям, исследуемым криминалистикой, относятся:**

- а) закономерности механизма преступления;
- б) закономерности процесса отражения в окружающей среде объектов и фактов, связанных с преступлением и приводящих к возникновению оперативной, розыскной или юридически значимой (доказательственной) информации о событии и причастных к нему лицах;
- в) закономерности познания (раскрытия) преступления как процесса собирания, исследования и использования названной информации для обнаружения, раскрытия и предупреждения преступлений;
- г) все ответы правильные.

**14. Объектом изучения криминалистики являются:**

- а) законченные производством уголовные дела и дела оперативного учета
- б) заключения экспертов-криминалистов по результатам исследования вещественных доказательств
- в) преступная деятельность и деятельность правоохранительных органов по выявлению и изобличению преступника
- г) обнаружение, выявление, фиксация, изъятие вещественных доказательств

**. В каком веке писал свои труды французский криминалист Альфонс Бертильон**

- а) в 17 веке
- б) в 18 веке
- в) в 19 веке
- г) в 20 веке

**16. Кто из отечественных ученых-криминалистов предложил термин «методика расследования преступлений»**

- а) Н.П. Макаренко;
- б) Б.И. Шевченко;
- в) В.И. Громов;
- г) Н.П. Яблоков.

**. Криминалистическая идентификация – это**

- а) сравнительное исследование идентификационных признаков;
- б) распознавание типологических характеристик лиц и материальных объектов;
- в) процесс установления единичного объекта в заданной совокупности однородных объектов по его отображениям;
- г) классификация объектов по группам, видам, родам;

**18. Научные основы криминалистической идентификации составляют:**

- а) индивидуальность объектов материального мира;
- б) относительная устойчивость свойств объектов материального мира;
- в) отображаемость вовне (на других объектах) свойств объектов материального мира;



г) все ответы правильные.

**19. Целью криминалистической идентификации является:**

- а) установление принадлежности объекта к определенному виду;
- б) определение сущности и назначения предмета;
- в) установление тождества конкретного объекта;
- г) определение природы неизвестного вещества;

**20. Идентифицировать человека возможно по:**

- а) костным останкам;
- б) фотоизображениям;
- в) биологическим выделениям;
- г) все ответы правильные.

**Вариант 7**

**1. Объекты, в отношении которых решается задача идентификации (которые требуется установить), называются:**

- а) идентифицируемые;
- б) свободные образцы;
- в) идентифицирующие;
- г) экспериментальные образцы;

**2. Объекты, отображающие свойства идентифицируемых объектов, называются:**

- а) искомые;
- б) идентифицируемые;
- в) проверяемые;
- г) идентифицирующие;

**3. Установленный в процессе поиска единичный материальный объект, предполагаемый искомым, называется:**

- а) искомым;
- б) свободным образцом;
- в) экспериментальным образцом;
- г) проверяемым;

**4. Идентифицирующие объекты, не связанные с расследуемым событием, называются:**

- а) образцы;
- б) искомые;
- в) проверяемые;
- г) идентифицируемые;

**5. Видами образцов для сравнительного исследования являются ...**

- а) экспериментальные;
- б) условные;
- в) экспертные;
- г) судебные;

**6. Каким требованиям должен отвечать идентификационный признак:**

- а) относительная устойчивость;
- б) выделительная способность;
- в) взаимонезависимость;
- г) все ответы правильные.

**7. Время, в течение которого объект остается относительно неизменяемым, что позволяет его идентифицировать, называется:**

- а) идентификационное поле;
- б) идентификационный период;
- в) период идентификации;
- г) время возможной идентификации.

**8. К видам криминалистической идентификации относится:**

- а) установление индивидуально-конкретного тождества;
- б) установление общей групповой принадлежности;
- в) установление целого по его частям;
- г) все ответы правильные.

**9. К какому виду идентификации относится установление взаимопринадлежности определенных частей единому разделенному целому:**

- а) установление общей групповой принадлежности;
- б) установление целого по его частям;
- в) установление источника происхождения;
- г) установление индивидуально-конкретного тождества;

**10. К какому виду идентификации относится установление тождества конкретного индивидуально-определенного объекта:**

- а) установление общей групповой принадлежности;
- б) установление целого по его частям;
- в) установление источника происхождения;
- г) установление индивидуально-конкретного тождества;

**11. Криминалистическая идентификация осуществляется:**

- а) следователем;
- б) следователем, дознавателем и экспертом;
- в) субъектами процессуальной, оперативно-розыскной и административной деятельности;
- г) только в процессе судебного следствия;

**12. К числу вопросов, решаемых диагностическим исследованием, относится:**

- а) определение причин возникновения изменений в объекте;
- б) распознавание типологических характеристик личности;
- в) определение времени (давности) образования следа;
- г) все ответы правильные.

**13. Экспертными диагностическими задачами являются ...**

- а) определение свойств и состояния объекта;
- б) установление автомобиля по следам ходовой части;
- в) установление лица по следам пальцев рук;
- г) все ответы правильные.

**14. В диагностике ценным будет считаться признак:**

- а) часто встречающийся в объектах определенного класса, рода, вида, группы;
- б) редко встречающийся в объектах определенного класса, рода, вида, группы;
- в) количественный;
- г) вариационный;

**15. Назовите правовые формы фиксации:**

- а) гражданско-процессуальная;
- б) уголовно-правовая, административно-розыскная;
- в) оперативная, процессуальная;
- г) уголовно-процессуальная, оперативно-розыскная, административно-правовая.

**16. К какому виду фиксации относится составление протокола:**

- а) графическому;
- б) вербальному;
- в) предметному;
- г) фотографическому;

**17. Обязательным способом фиксации доказательственной информации является:**

- а) звукозапись;
- б) предметное моделирование, получение слепков и оттисков;
- в) описание объектов и явлений в протоколе;
- г) изъятие предметов в натуре;

**18. В протоколе обязательно должны быть отражены:**

- а) место обнаружения объектов;
- б) отличительные, индивидуальные признаки объектов;
- в) порядок и последовательность проведенных действий;
- г) все ответы правильные.

**19. К дополнительным видам фиксации относится:**

- а) графический;
- б) видео-звукозапись;
- в) предметный;
- г) все ответы правильные.

**20. Назовите основное отличие планов от схем:**

- а) все расстояния должны быть указаны в одних и тех же единицах;
- б) зарисовка обстановки в масштабе;
- в) должны быть сориентированы по частям света;
- г) все элементы обстановки нумеруются и приводятся их обозначения;

**Вариант 8**

**1. Какие виды планов (схем) дают представление о взаимном расположении объектов на месте происшествия:**

- а) узловые;
- б) обзорные;
- в) ориентирующие;
- г) детальные и масштабные;

**2. Видом запечатлевающей фотосъемки является:**

- а) панорамная фотосъемка;
- б) репродукционная фотосъемка;
- в) ориентирующая фотосъемка;
- г) масштабная фотосъемка;

**3. Для запечатления отдельных следов осуществляется:**

- а) обзорная и узловая фотосъемка;
- б) детальная фотосъемка;
- в) опознавательная фотосъемка;
- г) стереофотосъемка;

**4. Какой элемент внешности наиболее информативен при идентификации человека:**

- а) подбородок или контур губ;
- б) ушная раковина;
- в) мочка уха;
- г) кончик носа;

**5. Словесный портрет в оперативно-розыскной деятельности применяется для розыска:**

- а) лиц, скрывающихся от следствия и суда;
- б) неизвестных преступников, скрывшихся с места преступления;
- в) без вести пропавших лиц;
- г) все ответы правильные.

**6. Для отождествления человека по признакам внешности назначается:**

- а) судебно-биологическая экспертиза;
- б) судебная портретная экспертиза;
- в) судебная фоноскопическая экспертиза;
- г) судебная фототехническая экспертиза;

**7. Субъективный портрет составляется на основе:**

- а) мысленного образа очевидца;
- б) фото, видеоизображений;
- в) документов уголовной регистрации;
- г) медицинских документов;

**8. К идеальным отображениям внешнего облика человека относятся:**

- а) фотоснимки, видеок cadры;
- б) пластические реконструкции;
- в) мысленные образы;
- г) рисованные портреты с натуры;

**9. Назовите виды субъективных портретов:**

- а) нарисованные с натуры;

- б) фотографические;
- в) описательные;
- г) рисованные, рисованно-композиционные, фотокомпозиционные;

**10. К объективным факторам, влияющим на восприятие внешнего облика человека, относятся:**

- а) пол запоминающего;
- б) профессия запоминающего;
- в) характер и степень освещенности объекта;
- г) образование запоминающего;

**11. Индивидуальность почерка — это:**

- а) использование при письме одних и тех же приемов письма;
- б) неповторимость комплекса признаков почерка по сравнению с почерками других лиц;
- в) выполнение рукописи в привычных условиях;
- г) использование при письме одних и тех же материалов письма;

**12. Что относится к общим признакам почерка:**

- а) форма букв, соотношение начала и окончания штрихов в буквах;
- б) размер букв, форма букв;
- в) выработанность, разгон, наклон, связность;
- г) количество элементов в буквах;

**13. Выработанность почерка — это:**

- а) аккуратность при выполнении письменных знаков;
- б) способность пишущего связно исполнять пять и более букв;
- в) приспособленность к быстрому и беглому письму;
- г) соблюдение определенного размера почерка;

**. В судебной баллистике обрез относится к классу:**

- а) переделанного оружия
- б) атипичного оружия
- в) кустарно изготовленного оружия
- г) самодельного оружия

**. К основным следам выстрела относятся:**

- а) поясок обтирания
- б) штанцмарка
- в) следы рикошета
- г) отложение несгоревших порошинок

**. В судебной баллистике штанцмарка – это:**

- а) отпечаток дульного среза оружия
- б) отсутствие (дефект) небольшого участка поверхности
- в) воронкообразное отверстие
- г) изгиб краев в направлении полета пули

**. О выстреле с близкого расстояния свидетельствует наличие на преграде:**

- а) пояска обтирания

- б) сквозного повреждения
- в) отложения копоти
- г) большой диаметр повреждения на преграде

**. Огнестрельное оружие заводского изготовления, подлежащее криминалистической регистрации, должно обязательно иметь:**

- а) фирменное клеймо
- б) индивидуальный номер
- в) год выпуска
- г) номер партии

**19. К какой группе взрывчатых веществ (ВВ) относятся дымные и бездымные пороха**

- а) инициирующие ВВ;
- б) бризантные (или дробящие) ВВ;
- в) метательные ВВ;
- г) пиротехнические составы.

**20. В каких единицах измеряется воздействие взрыва на окружающую среду исходя из его мощности**

- а) в мегатоннах;
- б) в килограммах на квадратный метр;
- в) в тротиловом эквиваленте;
- г) в децибелах.

## **Вариант 9**

**1. Какое из перечисленных взрывчатых веществ является инициирующим**

- а) нитроглицерин;
- б) гексоген;
- в) черный порох;
- г) гремучая ртуть.

**2. Осмотр обезвреженных взрывных устройств производится с участием:**

- а) специалиста в области инженерно-технической экспертизы;
- б) специалиста по поиску тайников;
- в) специалиста-взрывотехника;
- г) врача или судебного медицинского эксперта.

**3. Какие из перечисленных предметов и документов являются объектами криминалистической регистрации и учета:**

- а) огнестрельное нарезное оружие;
- б) похищенные, не разысканные, изъятые у лиц вещи;
- в) поддельные документы;
- г) все ответы правильные.

**4. К числу лиц, подлежащих регистрации и учету относятся:**

- а) подозреваемые в совершении преступления;
- б) скрывающиеся от следствия или суда и объявленные в федеральный розыск;
- в) бежавшие из мест содержания под стражей;

г) все ответы правильные.

**5. К фактам, подлежащим криминалистической регистрации относятся:**

- а) факты рождения и смерти;
- б) обнаружение признаков преступления;
- в) сообщение о совершенном либо готовящемся преступлении;
- г) нераскрытые преступления по способу совершения преступления;

**6. Огнестрельное оружие заводского изготовления, подлежащее криминалистической регистрации, должно обязательно иметь:**

- а) фирменное клеймо;
- б) индивидуальный номер;
- в) год выпуска;
- г) номер партии;

**7. Способом фиксации объектов криминалистической регистрации является:**

- а) составление графиков и схем;
- б) кодировка следов;
- в) фотографирование;
- г) проставление клейма;

**8. К криминалистическим учетам относится:**

- а) пулегильзотека;
- б) каталоги криминалистических средств;
- в) атласы спектров, хроматограмм, рентгенограмм;
- г) коллекции веществ и материалов;

**9. Объектами криминалистической регистрации являются:**

- а) коллекции холодного оружия;
- б) неопознанные трупы;
- в) архивные уголовные дела;
- г) латентные преступления;

**10. Какие обнаруженные запаховые следы в криминалистической одорологии принято называть «холодными»?**

- а) период от одного до трех часов;
- б) после трех часов;
- в) после пяти часов;
- г) после десяти часов

**11. Что является анализатором пахучих веществ в кинологической одорологии:**

- а) набор химических сенсоров;
- б) хроматограф;
- в) полупроводниковый детектор;
- г) орган обоняния собаки.

**12. Одорологическая выборка – это:**

- а) выделение запаха человека из спектра пахучих веществ;
- б) отбор проб запаха у подозреваемых лиц;
- в) розыскное действие, проводимое с использованием служебной собаки;

г) все ответы правильные

**13. Ольфактроника – это:**

- а) инструментальная одорология;
- б) исследующий запахи взрывчатых и наркотических веществ;
- в) исследование запаха человека;
- г) использование меточных средств;

**14. В непроветриваемых, закрытых помещениях запаховые следы сохраняются на следоносителях:**

- а) до двух часов;
- б) до двух дней;
- в) до двух месяцев;
- г) до двух лет.

**. Криминалистическая тактика это:**

- а) система научных положений и основанных на них рекомендаций по организации и планированию предварительного судебного следствия, определению поведения лиц, осуществляющих судебное исследование, приемов поведения процессуальных действий
- б) отрасль, исследующая структуру личности преступника
- в) совокупность социальных и социально значимых свойств, черт, качеств, связей и отношений, характеризующих лиц, совершающих преступления
- г) учение о психологических принципах предупреждения преступлений

**.Судебная версия выдвигается:**

- а) обвинением
- б) защитником
- в) судьей
- г) присяжными заседателями

**. В начале расследования при недостаточности информации о сущности и характере преступления следователем выдвигается:**

- а) судебные версии
- б) типичные версии
- в) гипотетические версии
- г) оправдательные версии

**. Могут ли быть положены в основание версии данные, полученные не процессуальным путем:**

- а) нет
- б) да, если не возражает прокурор
- в) да
- г) да, если по предмету доказывания она оправдательная

**. Допустимо ли построение версии на основании интуиции следователя:**

- а) нет
- б) да
- в) да, если интуиция никогда не подводила следователя
- г) да, если не возражает прокурор



**. Оперативно-розыскная версия — это:**

- а) предположение следователя о тех или иных обстоятельствах преступления
- б) предположение о месте нахождения разыскиваемых лиц
- в) предположение оперативных работников о различных обстоятельствах совершенного преступления
- г) предположения экспертов о тех или иных обстоятельствах преступления

### **Вариант 10**

**. Если версия не подтверждается другими материалами дела, она должна быть:**

- а) проверена до конца
- б) отброшена
- в) стать основой обвинения
- г) стать основой оправдания

**. Должен ли следователь проверять версии, выдвинутые защитой:**

- а) нет
- б) да, если защита на этом настаивает
- в) да
- г) только с согласия руководителя следственного подразделения

**. Предположение о месте нахождения разыскиваемых лиц называют:**

- а) оперативно-розыскной версией
- б) следственной версией
- в) судебной версией
- г) розыскной версией

**. Проверке должны подвергаться только:**

- а) обвинительные версии
- б) оправдательные версии
- в) версии, выдвинутые следователем
- г) все выдвинутые версии

**При расследовании дела выдвигаются:**

- а) одна версия
- б) четыре версии
- в) двадцать версий
- г) все возможные версии

**. Цель планирования расследования:**

- а) завершение расследования до начала летнего периода
- б) освобождение времени для личных нужд следователя
- в) создание необходимых условий успешной работы лиц, осуществляющих расследование преступления
- г) это требование руководителя следственного подразделения

**. Каким принципом должен руководствоваться следователь при планировании расследования:**

- а) индивидуальности расследования
- б) соблюдения субординации
- в) уважения к суду
- г) сопереживания потерпевшему

**. Принцип реальности планирования расследования подразумевает:**

- а) обоснованность выдвигаемых версий и практическую возможность их проверки определенным путем в намеченные сроки
- б) изменение плана расследования в связи с установлением новых обязательств
- в) четкую постановку задач, выясняемых вопросов, намеченных мероприятий Ии условий их проведения
- г) непрерывность планирования

**. Сколько версий может выдвинуть следователь, планируя расследование:**

- а) одну, но реальную версию
- б) от одной до трех
- в) не более десяти версий
- г) число версий не ограничено

**. Тактика предъявления доказательств в ходе допроса зависит от:**

- а) способа фиксации следственных действий
- б) желания следователя поделиться полученной информацией о допрашиваемом
- в) содержания информации, которой располагает следствие
- г) от желания защитника

**. Кто является инициатором использования тех или иных тактических приемов в ходе проведения следственного действия:**

- а) допрашиваемый
- б) защитник
- в) следователь
- г) прокурор

**. Критерий допустимости технического приема:**

- а) научная обоснованность
- б) возможность применения
- в) только с согласием всех участников следственного действия
- г) решения следователя

**Может ли следователь вносить коррективы в план расследования:**

- а) нет, поскольку это запрещается уголовно-процессуальным законодательством
- б) да, но только с разрешения своего непосредственного начальника
- в) а
- г) да, если не возражают остальные участники следственно-оперативной группы

**. План расследования должен быть составлен:**

- а) только в виде таблицы
- б) любой форме, удобной для следователя
- в) только в виде перечня вопросов

г) только в виде перечня отдельных следственных действий и оперативно-розыскных мероприятий

**. На каком этапе следственного действия следователь определяет роль каждого из участников данного действия:**

- а) в ходе проведения следственного действия
- б) при планировании следственного действия
- в) по окончании следственного действия
- г) после соответствующего указания руководителя следственного подразделения

**. Письменный план расследования составляется в форме:**

- а) приказа руководителя следственного отдела
- б) произвольной
- в) согласно рекомендациям психологов
- г) процессуального документа

**. Может ли следователь при проведении следственных действий использовать компьютерные технологии в своей работе:**

- а) только с письменного согласия прокурора
- б) нет
- в) только по указанию вышестоящего руководства
- г) да

**. Можно ли использовать диктофон при проведении следственных действий**

- а) да
- б) нет,
- б) это запрещено законодательством
- в) да, если он относится к классу специальной аппаратуры
- г) только с письменного разрешения вышестоящего руководства

**. В чем заключается сущность судебной экспертизы?**

- а) достижении истины по уголовному делу
- б) экспертном осмотре следов, изъятых на месте происшествия
- в) исследовании специалистами различных объектов для разрешения вопросов, требующих специальных знаний
- г) привлечении специалистов-криминалистов для участия при производстве следственных действий

**. К методам судебной экспертизы относится:**

- а) анализ.
- б) способ.
- в) технология.
- г) доминанта.

**Вариант 11**

**. Экспертиза, проводимая несколькими экспертами различных специальностей, называется:**

- а) комплексная.
- б) разноплановая.
- в) комиссионная.
- г) дополнительная.

**. Если результаты первоначальной экспертизы противоречат другим доказательствам, имеющимся в уголовном деле, следует назначить:**

- а) повторную экспертизу.
- б) дополнительную экспертизу.
- в) комплексную экспертизу.
- г) комиссионную экспертизу.

**. Может ли эксперт в своем заключении отвечать на вопросы, выходящие за пределы его компетенции:**

- а) нет, не может
- б) эксперт обязан самостоятельно переформулировать такие вопросы
- в) может, но только с письменного разрешения лица, назначившего экспертизу
- г) может, но ответы не будут иметь доказательственного значения

**. Какую ответственность несут лица, оказывающие воздействие на эксперта:**

- а) дисциплинарную
- б) административную
- в) уголовную
- г) законом ответственность не предусмотрена

**. Назначенный эксперт может быть отстранен от производства экспертиз**

- а) при неспособности эксперта дать квалифицированное заключение
- б) если эксперт не согласен с действиями следователя по назначению судебной экспертизы
- в) если эксперту предложено ответить на дополнительные вопросы
- г) если эксперт был вызван следователем на допрос

**. Как называются образцы для исследования, существующие независимо от производства по делу, нередко еще до его начала:**

- а) принудительные
- б) свободные
- в) экспериментальные
- г) естественные

**7. Изменения в тактике осмотра места происшествия по различным составам преступления обуславливаются:**

- а) различными целями и задачами, реализуемыми при проведении данного следственного действия
- б) наличием или отсутствием потерпевших
- в) наличием или отсутствием свидетелей
- г) наличие или отсутствие законных представителей потерпевших

**8. Какие этапы выделяют в осмотрах мест происшествий? (укажите в логической последовательности):**

- а) системный, начальный, основной
- б) начальный, исследовательский, заключительный
- в) подготовительный, заключительный, рабочий
- г) подготовительный, рабочий, заключительный

**9. При осмотре оружия в протоколе фиксируют:**

- а) его местонахождение
- б) модель, калибр, номер
- в) наличие патронов
- г) все ответы правильные

**10. Сущность следственного осмотра заключается:**

- а) в непосредственном восприятии и изучении объекта осмотра
- б) в изъятии доказательств
- в) в установлении личности преступника
- г) в установлении личности потерпевшего

**11. Основные участники осмотра места происшествия - это:**

- а) следователь и потерпевшие
- б) следователь и специалист
- в) следователь и понятые
- г) следователь и очевидцы

**12. Основной способ фиксации хода и результатов осмотра места происшествия - это:**

- а) фотографирование
- б) протоколирование
- в) изготовление копий и слепков следов
- г) изготовление планов и схем

**13. Освидетельствование проводит:**

- а) следователь
- б) прокурор
- в) судья
- г) адвокат

**14. Освидетельствование проводят с целью:**

- а) установления на теле следов преступления
- б) установления на теле особых примет
- в) установления тяжести телесных повреждений
- д) все ответы правильные

**15. Следы, обнаруженные на теле, освидетельствуемого необходимо:**

- а) описать
- б) измерить
- в) сфотографировать
- г) все ответы правильные

**16. Общим тактическим требованием, предъявляемым к проведению осмотра, является:**

- а) единое руководство осмотром
- б) целеустремлённость, планомерность осмотра
- в) соблюдение криминалистических правил обращения со следами
- г) все ответы правильные

**17. Заключительная стадия осмотра места происшествия не включает:**

- а) оформление начисто протокола и приложений (планов, схем, копий)
- б) упаковку предметов со следами
- в) контрольный обход места происшествия
- г) осмотр и фиксацию обнаруженных следов и предметов

**18. Детальный осмотр не включает:**

- а) определение границ места происшествия
- б) осмотр и фиксацию обнаруженных следов и предметов
- в) широкое применение технико-криминалистических средств
- г) изъятие проб и образцов для сравнительного исследования

**19. Целью обыска является:**

- а) обнаружение предметов, имеющих доказательственное значение
- б) обнаружение имущества, обеспечивающего возмещение ущерба и возможную конфискацию
- в) принудительное обследование лица, помещений и иных лиц
- г) все ответы правильные

**20. При подготовке к обыску необходимо провести:**

- а) сбор ориентирующих сведений
- б) определение времени обыска
- в) подбор участников обыска
- г) все ответы правильные

## **Вариант 11**

**1. При подготовке к обыску по месту жительства обыскиваемого необходимо получить:**

- а) данные о лицах, проживающих в квартире совместно с обыскиваемым лицом
- б) данные о преступных связях подозреваемого и характере жилого помещения
- в) данные о взаимоотношениях обыскиваемого лица с соседями по коммунальной квартире
- г) все ответы правильные

**2. Результаты обыска фиксируют:**

- а) в протоколе
- б) в справке, прилагаемой к протоколу
- в) в оперативно-служебном акте
- г) в выписке из заключения специалиста

**3. Протокол обыска состоит:**

- а) из трех частей
- б) из двух частей
- в) из четырех частей
- г) из пяти частей

**4. К негативному обстоятельству при обыске следует отнести:**

- а) отсутствие подозреваемого на месте производства обыска
- б) конфликтный характер производства обыска
- в) свежая подкраска, новые гвозди по сравнению с остальными, новые обои, двойные стенки мебели
- г) отсутствие результатов обыска

**5. К тактическим приёмам обыска относится:**

- а) не позволять обыскиваемому самому открывать запертые хранилища
- б) оказывать на обыскиваемое лицо правомерное психологическое воздействие
- в) вести постоянное наблюдение за поведением обыскиваемого, членами его семьи
- г) не проявлять чрезмерной радости при обнаружении искомого

**6. Приёмы зашифровки оперативных данных:**

- а) не начинать с тех мест и объектов, которые известны
- б) создавать видимость обнаружения искомого с помощью технических средств
- в) не прекращать поиск и не снижать его интенсивность после обнаружения искомого
- г) все ответы правильные

**7. Не относится к методам поиска:**

- а) последовательный и выборочный
- б) сплошное обследование или частичное
- в) параллельное и встречное обследование
- г) одиночный и групповой

**8. К организационным аспектам обыска не относится:**

- а) определение точного времени обыска и места поиска
- б) выбор способа проникновения в помещение
- в) комплектование оперативного наряда - следователи, оперативные работники, специалисты
- д) получение сведений о лице, у которого предстоит обыск

**С тактической точки зрения выемка отличается от обыска**

- а) отсутствием поисковых действий
- б) принудительным характером изъятия объектов
- в) наличием информации о том, что нужно изъять
- г) наличием информации о том, у кого нужно изъять

**. Тактическим приёмом допроса является:**

- а) запись показаний на диктофон
- б) участие третьих лиц при допросе
- в) правильно выбранное время и место допроса
- г) детализация и конкретизация показаний

**. Возможно ли использование в целях получения нужных показаний религиозные убеждения допрашиваемого:**

- а) нет
- б) да
- в) да, если нет иного выхода

г) да, но только с разрешения руководителя следственного отдела

**. Во время допроса недопустимо задавать такие вопросы**

- а) контрольные
- б) изобличающие
- в) наводящие
- г) напоминающие

**. Производство очной ставки начинается с выяснения**

- а) знают ли его участники друг друга и в каких отношениях находятся
- б) кто из них первым будет отвечать на вопросы
- в) персональных данных всех участников очной ставки
- г) желают ли они участвовать в данном следственном действии

**14. Методика расследования преступлений в криминалистике является ее:**

- а) заключительным разделом
- б) основным разделом
- в) водным разделом
- г) дополнительным разделом

**15. Частные криминалистические методики – это:**

- а) устойчивые и повторяющиеся действия
- б) теоретические основы, включающие исследование предмета, системы и задач
- в) конечный продукт всей криминалистической науки
- г) результаты научно обобщенного преступного и следственного опыт

**16. Типичные методики – это:**

- а) методики, построенные по видам преступления, установленные уголовным законодательством
- б) частные методики, построенные по основаниям, не относящимся к видам преступления
- в) методики, направленные на использование технических средств фиксации доказательств
- г) методики, применимые к расследованию любых преступлений

**17. Методика расследования преступлений изучает:**

- а) закономерности организации и осуществления раскрытия, расследования и предотвращения преступлений
- б) положения общей научной методологии, методологии многих гуманитарных и естественных наук
- в) закономерности возникновения преступного поведения
- г) применение научно-технических средств для собирания, фиксации и исследования доказательств

**18. Криминалистическая характеристика преступлений для следователя – это:**

- а) характеристика уголовного дела
- б) источник отправных сведений для организации работы
- в) источник данных о личности преступника
- г) методическая рекомендация для организации расследования

**19. Эмпирической базой криминалистических характеристик служат:**



- а) разработки криминалистических учений
- б) сведения о преступной деятельности и практике предотвращения, раскрытия и расследования преступлений
- в) разработки гуманитарных и естественных наук
- г) разработки иных отраслей знания

**20. В структуре преступлений, совершаемых несовершеннолетними, преобладают:**

- а) экономические преступления
- б) групповые преступления
- в) неосторожные преступления
- г) мошенничества

**3. Критерии оценки:**

$K = (\text{количество верных ответов}) / (\text{общее количество ответов}) * 100$

Коэффициент	Количество верных ответов	Оценка
1-0,9	20 - 18	5 (отлично)
0,71-0,89	17 - 16	4 (хорошо)
0,6-0,7	11- 15	3 (удовлетворительно)
0-0,69	0 - 10	2 (неудовлетворительно)

## 4.2 Вопросы для опроса (устного)

**1. Описание:** на устный опрос отводится 15 – 20 минут. При опросе обучающийся может воспользоваться самостоятельно подготовленным конспектом по соответствующей теме (если подготовка конспекта входила в самостоятельную работу)

**2. Вопросы для устного опроса:**

**Тема 1.1 Предмет, задачи и система науки криминалистики**

1. Предмет, задачи и система науки и учебного курса криминалистики.
2. Общая характеристика трех групп закономерностей, изучаемых криминалистикой.
3. Теоретические и практические задачи науки криминалистики.
- Разработка и систематизация криминалистических теорий и понятийного аппарата.
4. Методы криминалистики, тактических рекомендаций производства следственных действий, частных методик расследования преступлений.
5. Прикладные задачи, связанные с обеспечением борьбы с преступной деятельностью, использование методов и средств криминалистики в выявлении, раскрытии и предупреждении преступлений.

**Тема 1.2 История развития криминалистики в России**

1. Возникновение криминалистики как прикладной отрасли знаний.
2. Первые научные методы регистрации и идентификации преступников, роль дореволюционных ученых-криминалистов в формировании судебной фотографии, криминалистического исследования документов и других отраслей криминалистической техники.

3. Основные этапы развития криминалистики и криминалистических учреждений в России.

### **Тема 1.3 Экспертные учреждения России**

1. Экспертные учреждения России и их значение в раскрытии преступлений.

### **Тема 1.4 Криминалистические подразделения правоохранительных органов**

1. Криминалистические подразделения правоохранительных органов России, основные направления их деятельности

### **Тема 1.5 Основы теорий криминалистической идентификации и диагностики**

1. Сущность криминалистической идентификации, определения общей групповой (родовой) принадлежности и криминалистической диагностики.

2. Философские и естественно-научные предпосылки криминалистической идентификации и диагностики.

3. Объекты и задачи криминалистической идентификации и диагностики

4. Формы и субъекты криминалистической идентификации и диагностики.

### **Тема 1.6 Уровни и стадии криминалистической идентификации**

1. Уровни криминалистической идентификации: технико-криминалистическое исследование, опознание и идентификационная операция.

2. Стадии идентификации.

### **Тема 1.7 Идентификационные и диагностические признаки**

1. Понятие идентификационных и диагностических признаков.

2. Возможности применения математических методов и автоматизированных систем для выделения, сравнения и оценки признаков.

### **Тема 1.8 Значение криминалистической идентификации и криминалистической диагностики**

1. Методологическое значение теорий криминалистической идентификации и диагностики для разработки теоретических и прикладных проблем криминалистики.

### **Тема 2.1 Общие теоретические положения криминалистической техники**

1. Понятие криминалистической техники как раздела науки.

2. Система частных теорий криминалистической техники и раздела курса.

3. Понятие технико-криминалистических методов, средств, приемов и методик.

4. Место технико-криминалистических средств в системе специальной техники.

5. Правовые формы и основания применения криминалистической техники в оперативно-розыскной и следственной деятельности правоохранительных органов.

6. Классификация технико-криминалистических методов и средств.

7. Задачи, решаемые оперативными подразделениями с использованием криминалистической техники и возможностей криминалистических подразделений в процессе оперативно-розыскной деятельности, раскрытия и предупреждения преступлений.

8. Техничко-криминалистические методы и средства собирания и исследования вещественных носителей информации о преступлении.

9. Общие криминалистические правила применения технико-криминалистических средств при работе с вещественными носителями информации.

10.Использование технико-криминалистических средств в работе с личностными носителями информации (полиграф).

### **Тема 2.2 Техничко-криминалистические способы и средства фиксации**

- 1.Вербальный способ фиксации материальных объектов-носителей информации о преступлении.
- 2.Графические способы фиксации: схематические и масштабные планы.
- 3.Планы местности и помещений.
- 4.Простые и развернутые планы помещений.
- 5.Планы вертикальной и горизонтальной проекции.
- 6.Предметные способы фиксации следов и других вещественных носителей информации (моделирование).
- 7.Техничко-криминалистические способы изъятия и изготовления копий следов и других вещественных носителей информации о преступлении.

### **Тема 2.3 Криминалистическая фотография**

- 1.Фотографические средства и способы фиксации (запечатлевающая фотосъемка).
- 2.Фотосъемка следов, макро- и микрообъектов и при осмотре мест происшествий (ориентирующая, обзорная, узловая и детальная фотосъемка).
- 3.Панорамная, крупномасштабная, измерительная, цветоделительная, опознавательная (сигналетическая) фотосъемка и съемка в невидимых лучах спектра.
- 4.Видео- и звукозаписывающие средства и способы фиксации криминалистической информации.

### **Тема 2.4 Криминалистическая видеозапись**

- 1.Видео- и звукозаписывающие средства и способы фиксации криминалистической информации.

### **Тема 2.5 Учение о признаках внешности человека (криминалистическая габитология)**

- 1.Научные предпосылки отождествления человека по признакам внешности.
- 2.Основные направления использования криминалистической габитологии в практической деятельности. Криминалистическая классификация признаков внешности человека.
- 3.Источники получения информации о признаках внешности разыскиваемого лица.

### **Тема 2.6 Методики фиксации и воспроизведения признаков внешности человека**

- 1.Методики фиксации и воспроизведения признаков внешности человека по полученной информации: методика составления словесного портрета, методика и технические средства составления композиционного портрета.

### **Тема 2.7 Использование фотопортретов в уголовном судопроизводстве**

- 1.Использование фотопортретов, словесных и композиционных портретов в розыске и на предварительном следствии.

### **Тема 2.8 Подготовка материалов для портретных исследований**

- 1.Подготовка материалов для проведения специалистами портретных исследований: вопросы, решаемые исследованиями.

### **Тема 2.9 Криминалистическая трасология**

1. Понятие следа в криминалистике, классификация объектов и следов в трасологии.
2. Следы ног и обуви. Виды следов ног и обуви и их связь с функционированием опорно-двигательного аппарата человека, механизм следообразования. Элементы «дорожки следов» и единичного следа.

#### **Тема 2.10 Криминалистическая дактилоскопия**

1. Криминалистическая дактилоскопия. Научные предпосылки отождествления человека по следам рук. Классификация папиллярных узоров. Виды следов рук и механизм следообразования. Способы и технические средства выявления, фиксации и изъятия следов рук.
2. Следы рук как источники информации о личности человека и механизме события. Ситуационный анализ по следам рук с целью определения обстоятельств расследуемого события.

#### **Тема 2.11 Методы обнаружения, фиксации и изъятия следов ног и обуви**

1. Криминалистические методы обнаружения, фиксации и изъятия объемных и поверхностных следов ног и обуви. Следы ног и обуви как носитель информации о личности и механизме события.

#### **Тема 2.12 Сравнительные образцы следов обуви**

1. Ситуационный анализ произошедшего события по следам ног и обуви. Способы получения сравнительных образцов следов обуви у проверяемых лиц.

#### **Тема 2.13 Иные следы человека**

1. Иные следы человека. Следы зубов, губ, ногтей и другие следы человека и их использование для получения доказательственной информации.

#### **Тема 2.14 Понятие и научные основы криминалистической механоскопии**

1. Понятие и научные основы криминалистической механоскопии.
2. Подготовка материалов для механоскопического исследования; вопросы, решаемые экспертизой.

#### **Тема 2.15 Следы транспортных средств**

1. Следы транспортных средств как носители розыскной и доказательственной информации. Виды следов, приемы их обнаружения, фиксации и изъятия. Ситуационный анализ, проводимый по следам транспортных средств. Подготовка материалов для проведения криминалистического исследования; вопросы, решаемые экспертизой.

#### **Тема 2.16 Следы орудий, инструментов и механизмов**

1. Следы орудий, инструментов и механизмов. Виды следов. Признаки, отображаемые в следах. Обнаружение, фиксация и изъятие следов.
2. Возможности криминалистической диагностики и идентификации орудий, инструментов и механизмов при расследовании преступлений.

#### **Тема 2.17 Следы запаха человека (криминалистическая одорология)**

1. Понятие и научные основы криминалистической одорологии.
2. Основные направления использования криминалистической одорологии и исследования выделений продуктов жизнедеятельности организма человека.
3. Обнаружение (получение), фиксация, изъятие и консервация запаха, других продуктов

жизнедеятельности организма человека и их объектов-носителей. Способы получения образцов, их документальное оформление.

4. Подготовка материалов и использование результатов одорологической выборки.

6. Подготовка и назначение одорологической экспертизы.

### **Тема 2.18 Криминалистическое исследование письма (документоведение)**

1. Понятие документа (общее, юридическое, криминалистическое), криминалистическая классификация документов, виды исследования документов, интеллектуальный и материальный подлог. Документ как носитель информации о его авторе, исполнителе, средствах изготовления и источнике происхождения. Общие криминалистические правила обращения с документами.

### **Тема 2.19 Криминалистическое автороведение**

1. Криминалистическое автороведение. Понятие и научные основы криминалистического исследования письма. Структура письменной речи. 2. Идентификационные и диагностические признаки письменной речи.

### **Тема 2.20 Криминалистическое почерковедение**

1. Криминалистическое почерковедение. Понятие и научные основы почерковедческих исследований. Классификация признаков почерка.

2. Топографические признаки письма и их криминалистическое значение. Виды и признаки маскировки почерка и способы их распознавания. 3. Составление розыскной таблицы по признакам письменной речи и почерка; ее использование в оперативно-розыскной работе.

### **Тема 2.21 Техничко-криминалистическое исследование документов**

1. Исследование материалов документов. Исследование печатных текстов; выделение диагностических и идентификационных признаков печатно-множительных средств, отражающихся в текстах. Получение информации об изготовителе документов.

2. Составление розыскной таблицы по признакам печатно-множительных средств.

3. Исследование документов, удостоверяющих личность; понятие полной и частичной подделки документов; виды и способы защиты документов от подделок; признаки частичной подделки. 4. Криминалистические способы восстановления содержания и целостности поврежденных документов: прочтение слабовидимых, вдавленных, залитых, зачеркнутых текстов, разорванных и обгоревших документов.

5. Криминалистические правила обращения с такими документами.

### **Тема 2.22 Криминалистическая фонография**

1. Понятие криминалистического исследования устной речи и голоса человека. Естественнонаучные предпосылки идентификации и диагностики человека по признакам устной речи и голоса.

2. Звукозаписи устной речи и голоса как носители информации о личности. Ситуационный анализ по имеющимся шумам в звукозаписи устной речи.

3. Подготовка материалов для проведения исследований звукозаписей устной речи.

### **Тема 2.23 Криминалистическая баллистика**

1. Понятие криминалистического оружейведения как отрасли криминалистической техники.

2. Понятие криминалистической баллистики.

3. Научные основы криминалистической баллистики, ее значение в раскрытии преступлений. Классификация и криминалистическая характеристика ручного огнестрельного оружия и боеприпасов к нему. Механизм образования следов оружия на стреляных гильзах и

выстрелянных пулях, а также на преградах.

- 4.Криминалистическое значение этих следов. Дистанция выстрела; основные и дополнительные следы выстрела. Правила осмотра и фиксации огнестрельного оружия: обнаружение, фиксация и изъятие выстрелянных пуль, гильз и следов выстрела.
- 5.Определение дистанции выстрела и места нахождения стрелявшего. Подготовка объектов для баллистических исследований.

### **Тема 2.24 Криминалистическая взрывотехника**

- 1.Классификация взрывчатых веществ, взрывных устройств, следов взрыва. Научно-технические средства и методы криминалистической взрывотехники, правила их применения.
- 2.Поиск и обследование предметов, подозрительных на наличие взрывоопасных вложений. Специальное взрыв техническое обследование, обезвреживание и уничтожение ВУ.
- 3.Осмотр, фиксация и изъятие обезвреженного ВУ.
- 4.Осмотр, фиксация и изъятие следов взрыва.
- 5.Меры безопасности при работе со взрывоопасными объектами и материалами.

### **Тема 2.25 Криминалистический учет и регистрация**

- 1.Понятие криминалистического учета.
- 2.Объекты криминалистического учета и регистрации лиц, привлеченных к уголовной ответственности; правовые основания и криминалистические способы регистрации.
- 3.Научные основы и методы криминалистического учета.
- 4.Возможности разработки и использования автоматизированных информационно-справочных систем. Система криминалистических учетов органов МВД.
- 5.Автоматизированные информационно-поисковые системы учета криминалистических объектов.

### **Тема 2.26 Информационно-поисковые системы учета**

- 1.Автоматизированные информационно-поисковые системы учета криминалистических объектов.

### **Тема 3.1 Общие положения криминалистической тактики**

- 1.Понятие и сущность криминалистической тактики как раздела науки криминалистики.
- 2.Объект и предмет криминалистической тактики. Система криминалистической тактики как раздела науки.
- 3.Место криминалистической тактики в системе науки криминалистики. Криминалистическая тактика и смежные отрасли знаний.
- 4.Основные понятия криминалистической тактики.  
Тактический прием и тактическое правило: их сущность, условия допустимости, соотношение с уголовно-процессуальными правилами.
- 5.Тактическая комбинация и тактическая операция, их сущность и значение в раскрытии преступлений.

### **Тема 3.2 Криминалистические версии**

- 1.Криминалистическая версия как логический метод познания при раскрытии преступлений. Понятие и классификация версий. Этапы построения версий.
- 2.Получение исходной информации. Логическая обработка полученных данных. Формулирование версий. Требования, предъявляемые к версиям.

### **Тема 3.3 Криминалистическое планирование**

1. Планирование расследования преступлений. Сущность и элементы планирования. Определение задач расследования.
2. Особенности планирования расследования в условиях общих типичных следственных ситуаций.

### **Тема 3.4 Использование специальных познаний**

в раскрытии преступлений

1. Понятие специальных познаний, используемых при раскрытии преступлений. Процессуальная и не процессуальная формы использования специальных познаний в деятельности органов следствия и дознания.
2. Экспертиза как способ получения доказательств при расследовании преступлений. Классификация экспертиз.
3. Подготовка экспертизы: подготовка объектов для экспертного исследования; формулирование вопросов, выносимых на разрешение эксперта; выбор экспертного учреждения или подбор эксперта.

### **Тема 3.5 Тактика следственного осмотра**

1. Следственный осмотр, его сущность и виды. Задачи, решаемые в процессе проведения следственного осмотра. Обнаружение и изъятие предметов и следов, имеющих отношение к делу. Установление источника получения других доказательств.
2. Общие положения тактики следственного осмотра: своевременность и тщательность осмотра, планомерность осмотра, единое руководство осмотром, использование научно-технических средств и помощи специалистов.
3. Осмотр места происшествия. Подготовительный этап осмотра. Действия следователя до выезда и по прибытии на место происшествия.
4. Рабочий этап осмотра места происшествия. Общий обзор. Детальный осмотр. Заключительный этап осмотра места происшествия. Фиксация хода и результатов осмотра. Протокол осмотра. Дополнительные средства фиксации.
5. Особенности производства отдельных видов следственного осмотра: Осмотр трупа. Осмотр участков местности и помещений. Осмотр предметов и документов. Осмотр транспортных средств.

### **Тема 3.6 Тактика освидетельствование**

1. Освидетельствование и его сущность. Задачи, решаемые в процессе проведения освидетельствования

### **Тема 3.7 Тактика обыска и выемки**

1. Сущность и виды обыска. Задачи, решаемые в процессе его проведения.
2. Подготовка к обыску. Собираение информации о месте производства обыска и обыскиваемом лице.
3. Подбор участников следственного действия. Подготовка технических средств.
4. Рабочий этап обыска. Стадии рабочего этапа обыска: предварительная стадия, обзорная и детальная стадии.
5. Общие тактические правила обыска. Тактические приемы, используемые при обследовании объекта обыска.
6. Особенности производства отдельных видов обыска. Обыск в помещениях. Обыск участков местности. Личный обыск. Фиксация результатов обыска.
7. Понятие выемки. Процессуальные особенности выемки. Отличие выемки от обыска.

### **Тема 3.8 Тактика допроса и очной ставки**

1. Сущность допроса и задачи, решаемые в процессе его проведения. Допрос, как основной способ получения информации из личностных источников. Виды допроса.
2. Общие положения тактики допроса Подготовка к допросу. Общие тактические приемы допроса. Фиксация результатов допроса.
3. Тактика допроса добросовестно заблуждающихся лиц.
4. Тактика допроса лиц, дающих заведомо ложные показания. Факторы, побуждающие допрашиваемых уклоняться от дачи правдивых показаний.
5. Методы психического воздействия и возможности их применения на допросе.
6. Сущность, задачи и тактические приемы очной ставки.

### **Тема 3.9 Тактика предъявления для опознания**

1. Сущность предъявления для опознания и задачи, решаемые в процессе его проведения. Общие положения тактики предъявления для опознания.
2. Подготовка к предъявлению для опознания. Определение места и времени предъявления для опознания. Создание обстановки и обеспечение условий для проведения следственного действия.
3. Подбор объектов для опознания. Подготовка технических средств.
4. Тактика предъявления для опознания живых лиц, трупов, предметов.
5. Опознание объектов по их вещественно фиксированным отображениям.
6. Особенности предъявления для опознания в условиях, исключающих непосредственное восприятие опознаваемым опознающего.
7. Фиксация хода и результатов предъявления для опознания.

### **Тема 4.1 Общие положения криминалистической методики**

1. Формирование криминалистической методики как раздела науки криминалистики. Основные задачи, решаемые в рамках данного раздела науки.
2. Объект изучения криминалистической методики, ее предмет и система. Связь криминалистической методики с другими разделами науки, а также со смежными отраслями знаний – уголовным правом и уголовным процессом.
3. Основные понятия, используемые криминалистической методикой.
4. Криминалистическая характеристика преступлений, ее понятие, содержание и значение при формировании частных методик.

### **Тема 4.2 Следственные ситуации**

1. Следственная ситуация, ее понятие и содержание.
2. Типичные следственные ситуации, их сущность и значение в криминалистической методике.

### **Тема 4.3 Методика расследования убийств**

1. Криминалистическая характеристика убийств. Типичные свойства личности преступников, их цели и мотивы. Способы совершения и маскировки преступления. Следы и другие материальные последствия убийства.
2. Организация расследования. Типичные следственные ситуации начального этапа расследования. Типичные следственные версии. Планирование расследования. Взаимодействие следователей с оперативными сотрудниками и экспертно-криминалистическими подразделениями.



3.Тактика следственных действий. Задержание подозреваемых. Обыск. Следственный осмотр. Допрос подозреваемых (обвиняемых). Допрос свидетелей. Экспертизы по делам об убийствах.

#### **Тема 4.4 Методика расследования грабежей и разбоев**

1.Криминалистическая характеристика грабежей и разбоев. Типичные свойства личности преступников, их цели и мотивы. Виды и способы совершения и маскировки преступления. Следы и другие материальные последствия грабежей и разбоев.

2.Первоначальные и последующие следственные действия. Алгоритм действий следователя при расследовании грабежей и разбоев. Типичные следственные ситуации начального этапа расследования. Типичные следственные версии. Планирование расследования.

3.Тактика следственных действий. Задержание подозреваемых  
Обыск. Особенности осмотра места происшествия. Задержание подозреваемых. Допрос свидетелей. Назначение криминалистических экспертиз.

#### **Тема 4.5 Методика расследования краж и угонов транспортных средств**

1.Криминалистическая характеристика краж и угонов транспортных средств. Типичные свойства личности преступников, их цели и мотивы. Виды и способы совершения и маскировки преступления. Следы и другие материальные последствия краж и угонов транспортных средств.

2.Первоначальные и последующие следственные действия. Алгоритм действий следователя при расследовании краж и угонов транспортных средств. Типичные следственные ситуации начального этапа расследования. Типичные следственные версии. Планирование расследования.

3.Тактика следственных действий. Задержание подозреваемых  
Обыск. Особенности осмотра места происшествия. Задержание подозреваемых. Допрос свидетелей. Назначение криминалистических экспертиз.

### **3. Критерии оценки:**

Оценка **«отлично»**: - глубокое и прочное усвоение материала темы или раздела;

- полные, последовательные, грамотные, логически излагаемые аргументированные ответы;
- демонстрация обучающимся знаний в объеме пройденной программы и дополнительно рекомендованной литературы;
- воспроизведение учебного материала с требуемой степенью точности.

Оценка **«хорошо»**: - наличие несущественных ошибок, не достаточно аргументированные ответы на вопросы;

- демонстрация обучающимся знаний в объеме пройденной программы;
- четкое изложение учебного материала.

Оценка **«удовлетворительно»**: - наличие несущественных ошибок в ответе, отсутствие аргументации, но достаточно грамотное и логичное изложение;

- демонстрация обучающимся недостаточно полных знаний по пройденной программе, отсутствие аргументации;
- не структурированное, не грамотное и не логичное изложение учебного материала при ответе.

Оценка **«неудовлетворительно»**: - незнание материала темы или раздела;

- серьезные ошибки при ответе.

## 4.3 Кейс-задача (ситуационные задачи, юридические «казусы»)

### 1. Описание задач:

**Задача 1.** В Следственное Управление г. Одинцово поступили сведения о том, что на реке Москва замечены обширные пятна нефтепродуктов. Начальник Управления, рассмотрев полученную информацию, направил на место происшествия следователя для ее проверки и принятия необходимого решения. В результате проверки установлено, что в черте города значительный участок реки действительно подвергся загрязнению. По количеству пятен можно было предположить, что одно или несколько предприятий сбрасывают в реку большое количество нефтепродуктов.

В связи с тем, что поступление нефтепродуктов в реку продолжалось, создавалась реальная опасность для здоровья людей и угроза уничтожения рыбных запасов. Поэтому следователь принял решение о возбуждении уголовного дела, после чего связался с городской санитарно-эпидемиологической станцией, сообщил о происшествии и предложил ее работникам провести свою проверку, а результаты ее представить в прокуратуру.

В результате исследования воды установлено, что загрязняющим веществом явился мазут, попадающий в реку из одного из питающих реку родников. При проверке и осмотре территории близлежащих промышленных предприятий на ремонтном заводе был выявлен источник возможного загрязнения реки. В частности, на территории завода обнаружена яма, в которую из котельной сливался мазут того же состава, что и загрязнявший реку. Была выдвинута версия, что именно отсюда мазут переносится грунтовыми водами в воду.

Для проверки этого был проведен следующий следственный эксперимент. С помощью специалистов подготовили 12 тонн водного раствора безвредного метиленового красителя, имеющего специфический ярко-синий цвет. Яму очистили от мазута, а затем залили в нее раствор. В течение последующих трех суток специалисты изымали у места выброса нефтепродукта пробы воды. Однако ее анализ не подтвердил наличие в нем метиленового красителя. Из этого был сделан вывод, что источник загрязнения реки находится в другом месте.

Сформулируйте следственные версии по результатам оценки указанных обстоятельств. Определите вопросы, требующие первоначального выяснения и специальных знаний. Определите следственные и иные действия, необходимые для проверки выдвинутых версий.

**Задача 2.** Утром 18 декабря следователь следственного отдела ОВД Нефедов был вызван на место происшествия в связи с взломом двери продуктового магазина на ул. Московской, дом 6 в г. Наро-Фоминск. К этому времени там уже находились оперуполномоченный отдела уголовного розыска Лукьянов, участковый инспектор полиции Разоренов Ю.М., эксперт-криминалист Ванин, заведующая магазином Вольная и понятые Иванов и Васюков.

Оперуполномоченный Лукьянов на основании собранных им к этому моменту данных сообщил следователю Нефедову, что взлом входной двери обнаружила в 7.30 Вольная, которая и сообщила о случившемся в полицию. Следователь обязал участкового инспектора Разоренова обеспечить охрану места происшествия, а остальным предложил принять участие в осмотре.

При осмотре взломанной входной двери на правом косяке, на 6 см выше петли, вмонтированной для накладки, обнаружена свежая вмятина 2,5 x 1 см, которая могла быть образована в результате воздействия на деревянный косяк каким-то рычагом, например ломом, использованным для срывания навесного замка.

Для идентификации орудия взлома часть доски с вдавленным следом была вырезана и приобщена к протоколу осмотра. Перед входом в торговый зал в магазине имеется небольшой

тамбур с дверью, запертой на внутренний замок, в которой обнаружено отверстие размером 30 х 20 см. Волокон одежды на краях отверстия замечено не было. Размер отверстия позволял сделать вывод, что в него мог проникнуть только ребенок или подросток. Но взлом замка наружной двери мог совершить только достаточно сильный человек. Это означало, что преступников было как минимум двое. Однако другой (или другие) злоумышленник тоже должен был проникнуть в торговый зал, чтобы совершить хищение, не полагаясь на несовершеннолетнего. Предстояло выяснить, как он это сделал.

Заведующая Вольная пояснила, что в магазине имеется люк для приема хлеба, запираемый изнутри. Через него в магазин легко может проникнуть любой человек, так как люк имеет большие размеры. Следов преступления, пригодных для идентификации, в тамбуре обнаружить не удалось. В торговом зале было выявлено, что ящики прилавка открыты путем отжима ригеля внутренних замков. Вольная заявила, что из среднего ящика исчезла выручка в сумме около 200 тыс. руб. Заведующая отметила также, что похищен шоколад в плитках и конфеты. Назвать общее количество похищенного товара она не смогла. Следов преступления, пригодных для идентификации, в торговом зале также обнаружить не удалось.

Затем следователь и другие участники осмотра перешли в складское помещение, где осмотрели люк для приема хлеба. В результате осмотра было установлено, что люк размером 37 х 85 см. находится на высоте 72 см. от пола и имеет внутреннюю и внешнюю (на улицу) дверцы. Внешняя дверца изнутри запирается на крючок, который на момент осмотра оказался отложен. Внутренняя дверца запирается поперечной накладкой, которая также была отложена. Заведующая Вольная заявила, что накануне обе дверцы запирались и, таким образом, открыть люк с улицы было невозможно.

На батарее парового отопления, расположенной около люка, обнаружена ношенная шерстяная рукавица черного цвета на правую руку. Заведующая заявила, что похожие рукавицы она видела у грузчика магазина Хамлина. Следователь решил изъять обнаруженную вещь, чтобы проверить, кому она принадлежит: рабочему магазина, который оставил ее здесь накануне случайно, или преступнику. После осмотра складского помещения все участники осмотра вновь перешли в торговый зал, где имеется дверь в подсобное помещение, запертая на маленькую задвижку. В подсобном помещении хранится использованная тара.

Следователь Лукьянов отметил, что воры могли и не ломать замок входной двери. Достаточно было во время работы магазина незаметно пройти в подсобное помещение и спрятаться там, а после закрытия магазина выйти в зал, так как от толчка в дверь ригель задвижки вылетает из паза. Тем не менее, следов, указывающих на присутствие преступников, в подсобном помещении обнаружено не было. В процессе осмотра была обследована также территория, прилегающая к зданию магазина со стороны люка для приема хлеба. Следов преступления обнаружено не было.

Определите круг участников осмотра места происшествия. Составьте письменный план подготовки и проведения этого следственного действия. Назовите этапы осмотра места происшествия.

**Задача 3.** Во дворе дома № 15 по ул. Минской в г. Балашиха 01 сентября был обнаружен труп женщины. В процессе осмотра места происшествия 55 было установлено: двор дома № 15 по ул. Минской - проходной, с выходом на ул. Смирнова. В центре двора проходит дорожка, на расстоянии 12 - 15 м. от которой находятся гаражи. Между гаражами обнаружен труп молодой женщины в возрасте 20 лет. Состояние одежды на убитой - порванное нижнее белье, поднятая юбка, разорванная в нескольких местах кофта.

По предварительному выводу судебно-медицинского эксперта, участвовавшего в осмотре, смерть наступила за 7-8 часов до начала осмотра. Причиной ее явились три ранения различных частей тела, нанесенные колюще-режущим предметом, предположительно, ножом

с заостренным концом и односторонним лезвием. Кровь под трупом и возле него доказывает, что убийство совершено именно на этом месте. В трех метрах, справа от места происшествия были обнаружены пятна бурого цвета, похожие на кровь. Для определения вида этих пятен произведено их изъятие. Следов преступника обнаружить не удалось.

Назовите состав следственно-оперативной группы, участвующей при осмотре трупа. Укажите на особенности тактики наружного осмотра трупа. Составьте план проведения данного осмотра места происшествия.

**Задача 4.** 22 октября в 23.00 в дежурную часть Щучинского РОВД поступило сообщение, что неизвестные лица выносят из магазина и загружают в легковой автомобиль какие-то ящики. На место происшествия выехал наряд полиции. Осмотр магазина показал, что двери, окна и стены здания повреждений не имеют. Двери заперты на замки и опечатаны.

В десяти метрах от магазина, в кустах, обнаружен мужчина в бессознательном состоянии с кровоточащей ссадиной на голове. У него в кармане найдено водительское удостоверение на имя Шмелева. В результате проведенного осмотра установлено наличие у 56 него в правой передней части теменной области головы ушибленной раны с мелкими осколками стекла. Волосы и одежда потерпевшего залиты бесцветной жидкостью с запахом спирта.

Прибывшая на место происшествия скорая медицинская помощь привела потерпевшего в чувство.

Назовите вид следственного осмотра, которое необходимо провести в данной ситуации и сформулируйте его определение. Назовите цели и процессуальные требования проведения данного следственного действия. Перечислите тактические приемы проведения данного следственного действия.

**Задача 5.** Утром 18 декабря следователь Балашихинского ОВД Нефедов был вызван па место происшествия в связи с взломом двери продуктового магазина на ул. Московской, 1 в г. Наро-Фоминск. При осмотре взломанной входной двери па правом косяке, на 6 см выше петли, вмонтированной для накладки, обнаружена свежая вмятина 2,5 x 1 см, которая могла быть образована в результате воздействия на деревянный косяк каким-то рычагом, например ломом, использованным для срывания навесного замка.

Перед входом в торговый зал в магазине имеется небольшой тамбур с дверью, запертой на внутренний замок, в которой обнаружено отверстие размером 30 x 20 см. Волокон одежды на краях отверстия замечено не было. Размер отверстия позволял сделать вывод, что в него мог проникнуть только ребенок или подросток. Но взлом замка наружной двери мог совершить только достаточно сильный человек. Это означало, что преступников было как минимум двое. Однако другой (или другие) злоумышленник тоже должен был проникнуть в торговый зал, чтобы совершить хищение, не полагаясь на несовершеннолетнего. Затем следователь осмотрел люк для приема хлеба.

В результате осмотра было установлено, что люк размером 37 x 85 см. находится на высоте 72 см. от пола и имеет внутреннюю и внешнюю (на улице) дверцы. Внешняя дверца изнутри запирается на крючок, который на момент осмотра оказался отложен. Внутренняя дверца запирается поперечной накладкой, которая также была отложена. В последующем было установлено, что кражу совершили братья Сигизмундовы Илья и Иван, при этом Ивану, на момент совершения преступления исполнилось 15 лет, а Илья, которому было 20 лет, обладал большой силой.

Допрошенный в качестве подозреваемого Сигизмундов Иван сознался в совершении преступления и пояснил, что для проникновения в магазин его брат Илья при помощи большого молотка проломил во второй входной двери отверстие, в которое он проник, а затем открыл люк для приемки хлеба, через который в магазин пробрался Илья. С целью проверки

показаний несовершеннолетнего следователь Нефедов решил провести следственный эксперимент.

Назовите вид следственного эксперимента, который нужно провести в данной ситуации и определите его цели. Определите тактику производства следственного эксперимента.

**Задача 6.** 22 сентября в Октябрьский ОВД г. Тверь обратился гражданин Петрович с заявлением о том, что со двора дома № 44 по ул. Пролетарская пропала его личная автомашина «Опель Омега», которую он оставил там накануне вечером. На место происшествия выехала следственно-оперативная группа.

При осмотре места происшествия установлено, что двор дома № 44 по ул. Пролетарская имеет асфальтовое покрытие, залитое слоем грязи. Напротив подъезда № 3 видны четкие следы стоявшей там ранее автомашины, ведущие со двора на ул. Казинца.

Участковый инспектор Новиков, производивший поквартирный обход дома, сообщил, что гражданка Свиридова, проживающая в квартире № 6, примерно в 2 часа ночи из своего окна видела двух парней, которые садились в автомашину ее соседа Петровича. В одном из них она узнала бывшего соседа Герасимова, который был задержан и доставлен в Октябрьский ОВД. На допросе в качестве подозреваемого он заявил, что не причастен к данному преступлению, а со Свиридовой у него давно сложились неприязненные отношения.

Следователь, занимавшийся расследованием данного преступления, усомнился в показаниях свидетеля Свиридовой и решил проверить ее показания путем проведения следственного эксперимента.

Определите, правильно ли поступил следователь в данной следственной ситуации. Назовите основания и цели производства следственного эксперимента. Составьте план подготовки и производства данного следственного действия.

**Задача 7.** В 23.00 в дежурную часть Раменского ОВД поступило сообщение, что неизвестные лица выносят из магазина и загружают в легковой автомобиль какие-то ящики. При осмотре места происшествия с участием заведующей магазином Петровой, было установлено, что в ее кабинете на столе находятся две бутылки из-под водки «Генерал», три стакана, консервы, а также тарелка с нарезанными кусками колбасы и хлеба.

На цементном полу у входной двери в складское помещение обнаружена бесцветная жидкость с запахом спирта. Здесь же найдены осколки бутылки, на одном из которых имеется стандартная этикетка с надписью «Водка Генерал 0,5 л.», из складского помещения исчезли три ящика водки «Генерал» и несколько палок сыровяленой колбасы.

Через несколько дней по подозрению в совершении преступления был задержан гражданин Кульба. В ходе обыска в доме Кульбы были обнаружены три ящика водки «Генерал», несколько палок сыровяленой колбасы.

Определите участников данного обыска. Составьте план подготовки к производству этого следственного действия, с указанием поводов и оснований. Определите порядок производства обыска в доме Кульбы.

**Задача 8.** Василевский и Чухрай, допрошенные в качестве подозреваемых пояснили, что проживают в комнате № 33. В этот день они вернулись с занятий около 14 часов и застали в своей комнате ранее им уже знакомого Светлова, который рылся в вещах Чухрая, последний возмутился таким поведением. В ответ Светлов ударил Чухрая кулаком в лицо и попытался выбежать из комнаты. В этот момент на помощь пришел Василевский, и они стали драться со Светловым.

В свою очередь Светлов на допросе выдвинул свою версию случившегося и пояснил, что проживает в этом же общежитии. У него уже давно с Василевским и Чухраем сложились

неприятные отношения. 1 апреля они встретили его в общежитии, насильно затащили в свою комнату и стали беспричинно избивать.

Определите понятие очной ставки и назовите ее задачи. Назовите порядок подготовки к проведению очной ставки в данной следственной ситуации. Определите тактику проведения очной ставки в данном случае. Назовите порядок фиксации хода очной ставки и ее результатов.

**Задача 9.** 15 августа в лесном массиве в 5 км от железнодорожной станции Зеленое Ступинского района, были обнаружены трупы двух молодых людей с признаками насильственной смерти. Следственно-оперативная группа, прибывшая на место происшествия, установила, что трупы лежат на поляне около кострища в 10 м от лесной дороги, которая проходит мимо дачного поселка. На теле убитых имеются колото-резанные раны и следы крови. Бурые пятна вещества, похожего на кровь, обнаружены также на одежде трупов и на траве около них.

У одного из убитых, в кармане найден студенческий билет на имя Рыжанкова, у другого – студенческий билет на имя Медведева. С целью установления личности погибших следователь решил провести опознание трупов, для чего в морг вызвал родственников погибших.

Определите понятие и раскройте содержание предъявления трупов для опознания. Определите порядок подготовки предъявления для опознания трупов. Расскажите о порядке предъявления трупов для опознания в данной следственной ситуации.

**Задача 10.** 13 марта в Измайловского ОВД обратился гражданин Свистунов и заявил, что на него в 14.00. в районе ул. Парковой напал неизвестный и под угрозой ножа забрал деньги, золотые часы и золотой перстень. По данному факту было возбуждено уголовное дело.

С целью установления личности преступника следователь решил предъявить для опознания потерпевшему альбом фотоснимков лиц, склонных к совершению насильственных преступлений и проживающих на территории Измайловского района.

Каково содержание предъявления для опознания живых лиц по фотоснимкам, назовите требования, предъявляемые к фотоснимкам, применяемым при опознании. Назовите характерные особенности тактики предъявления для опознания людей по их фотоснимкам. Назовите особенности оценки и использования в расследовании результатов предъявления для опознания по фотоснимкам.

**Задача 11.** 12 августа в лесном массиве в 3 км от железнодорожной станции Пригородное были обнаружены трупы двух молодых людей с признаками насильственной смерти. Следственно-оперативная группа, прибывшая на место происшествия, установила, что трупы лежат на поляне около кострища в 10 м от лесной дороги. На теле убитых имеются колото-резанные раны, а также следы крови. Бурые пятна вещества, похожего на кровь, обнаружены также на одежде трупов и на траве около них. В правой руке последнего зажаты волосы в количестве 12 штук.

В кострище лежат две банки нераскрытых консервов, а также пустые бутылки: одна емкостью 0,75 л с запахом бензина, а другая - емкостью 0,5 л с этикеткой «Водка старорусская». На последней бутылке обнаружены отпечатки пальцев.

Определите виды судебных экспертиз, которые необходимо назначить в данной следственной ситуации. Назовите подготовительные действия, которые необходимо произвести в данном случае при назначении этих экспертиз.

**Задача 12.** В ходе допроса родственников Петрова и Харламова было установлено, что 14 августа они поехали за грибами, предполагая провести ночь в лесу, и домой не вернулись. В убитых были опознаны Петров и Харламов.

Проведенной дактилоскопической экспертизой установлено, что часть отпечатков пальцев рук на бутылках оставлена Петровым и Харламовым, а часть - неизвестным лицом. В результате проведения оперативно-розыскных мероприятий работниками милиции 15 августа в лесу был задержан в нетрезвом виде Хлышенко, 1988 года рождения, направлявшийся к железнодорожной станции Зеленое. Хлышенко при задержании пояснил, что вечером 14 августа со своим братом Петром, 1990 года рождения, проживающим в г. Вологде, приехал на электричке за грибами. С собой имел бутылку (емкостью 0,5 л) водки «Генерал».

В лесу промокли, разожгли костер, выпили водку и уснули. Утром Хлышенко ушел. Никакого шума в лесу не слышал и трупов не видел. При проверке ближайших медицинских учреждений старшая медсестра больницы в пос. Ждановичи Егорова показала, что во время ее дежурства 15 августа в 8.15 за медицинской помощью обратился молодой человек, одетый в черный спортивный костюм. В руках у него был мокрый коричневый плащ. Человек попросил перевязать ему руку, 83 порезанную, как он объяснил, при открывании консервов. На вид ему 22-24 года, рост выше среднего, лицо продолговатое, нос прямой, волосы светло-русые. На сгибе среднего пальца левой руки пострадавшего была рана с ровными краями.

По просьбе медсестры человек назвал свои паспортные данные (Паршин, 1984 года рождения, проживает в г. Москва по ул. Щорса, д. 8, кв. 3) и место работы (слесарь завода «Калибр»).

Проанализируйте представленную информацию и оцените собранные доказательства. Сформулируйте общие и частные версии.

**Задача 13.** При повторном допросе Горшков признался в совершении убийства Петрова и Харламова. 15 августа он встретил их в электричке и присоединился к компании. В лесу они разожгли костер, и выпили привезенную водку.

После этого Харламов вспомнил имевший место три года назад факт драки с Горшковым и стал его избивать. Что дальше было, Горшков не помнит. Пришел в себя только в пос. Ждановичи, где обнаружил, что у него порезан палец, в связи с чем обратился в больницу, назвавшись Паршиным. Фотоаппарат он выбросил в канализационный люк, а топор спрятал во дворе своего дома в контейнере для мусора.

Проанализируйте результаты работы по данному уголовному делу. Оцените следственную ситуацию и примите необходимое в данной ситуации тактическое решение.

**Задача 14.** В в дежурную часть Московского РУВД от неизвестного гражданина поступило сообщение о том, что в квартире № 31 дома № 5 по ул. Садовой выбита дверь, а в прихожей лежит на полу человек. В момент прибытия оперативной группы на место происшествия потерпевший, назвавшийся Дмитриевым, пришел в сознание и пояснил, что около 22.30 в его квартиру позвонили.

На вопрос, кто пришел, он услышал угрозы. После этого дверь была выбита, в квартиру ворвались двое парней и стали его избивать. Дмитриев потерял сознание.

Проанализируйте данную информацию и укажите на процессуальное решение, которое необходимо принять следователю в данной ситуации. Назовите судебные экспертизы, которые должны быть назначены по данному уголовному делу. Составьте постановление о назначении судебной экспертизы в данной ситуации.

**Задача 15.** В результате освидетельствования Морозова установлено наличие у него в правой передней части теменной области головы ушибленной раны с мелкими осколками стекла. Волосы и одежда потерпевшего залиты бесцветной жидкостью с запахом спирта.

Со слов Морозова выяснено, что накануне в 22.00 он делал обход территории, прилегающей к магазину, и заметил двоих незнакомых ему мужчин, которые выносили из складского помещения ящики с водкой. На вопрос сторожа, что они делают, один из мужчин достал из ящика бутылку и ударил Морозова по голове, после чего последний потерял сознание.

Потерпевший также заявил, что у него пропали наручные часы «Луч» и кошелек с деньгами в сумме 30000 руб.

Составьте перечень первоначальных следственных действий и иных мероприятий по уголовному делу. Определите направления взаимодействия с органом дознания.

**Задача 16.** В ходе допроса Опанасенко показала, что накануне вместе с Хрустовым и Цедиком отмечала в магазине свой день рождения. Около 23.00 она предложила продолжить праздник у нее дома. Там все немного выпили, после чего Опанасенко уснула. Утром она обнаружила исчезновение шкатулки с деньгами и ювелирными изделиями из золота и серебра.

На допросе Цедик показал, что Опанасенко пригласила его и Хрустова отпраздновать в магазине ее день рождения. Когда закончилось спиртное, заведующая попросила принести со склада еще. Там Хрустов предложил Цедик похитить несколько ящиков водки. Они вынесли три ящика и начали грузить их в машину последнего.

В это время к ним подошел мужчина и спросил, что происходит. Вместо ответа Хрустов достал из ящика бутылку и ударил ею мужчину по голове, от чего тот упал. Хрустов вынул из кармана пиджака мужчины кошелек и снял с его руки часы. После этого они вдвоем оттащили мужчину в кусты. Опанасенко о происшедшем они ничего не рассказали и по ее предложению поехали к ней домой. Там они еще выпили. После этого Опанасенко уснула, а они ушли. Из квартиры Опанасенко ничего не брали.

Составьте планы допросов Цедика и Хрустова. Дополнить план расследования уголовного дела.

**Задача 17.** В ходе оперативно-следственных мероприятия установлено, что ООО «Спектр» занимается продажей компьютерной техники. Учредителями ООО являются Гринев и Птицин. По найму там работают бухгалтер Сафонова, инженеры Уткин и Лебедев, заведующий складом Медведев и водитель Лисьев.

В январе Птицын из числа учредителей общества выбыл. Соответствующие расчеты с ним были произведены. 14 мая Гринев дал показания по поводу случившегося. Так, он пояснил, что 11 мая около 19 часов к нему в кабинет зашли трое парней на вид 24-28 лет, один из них кавказской национальности. Двое других высокие светловолосые, с короткими стрижками, одеты в куртки и джинсы. Особых примет не заметил. К этому времени сотрудники ООО разошлись, и он был один.

Один из пришедших спросил, когда Гринев собирается рассчитываться. О каких расчетах идет речь, потерпевший не понимал, парней не знал и сказал им об этом. Тогда кавказец ударил Гринева чем-то по голове, и он потерял сознание. Происшедшее потерпевший связывает с телефонными звонками к нему домой и на работу, которые начались с апреля.

Звонивший требовал у Гринева деньги, угрожая в противном случае расправой. Голос был незнакомым. В совершении преступления потерпевший никого не подозревает. По поводу ухода Птицына Гринев пояснил, что тот решил открыть собственное дело. Уставный фонд и прибыль были при этом разделены, что подтверждается документами.



Проанализируйте собранные по делу доказательства и определите, как может складываться следственная ситуация на данном этапе расследования уголовного дела. Сформулируйте следственные версии в отношении лиц, которые могли совершить преступление.

**Задача 18.** Гудиашвили на допросе показал, что его попросил взять деньги у Медведева его знакомый Отуджиев, занимающийся торговлей на рынке. Отуджиев был задержан. Гринев и Медведев опознали в нем лицо, избивавшее директора ООО и требовавшее деньги на складе. Отуджиев признался в избиении Гринева и вымогательстве денег у Медведева.

Также он пояснил, что сделал это по просьбе некоего Смирнова, с которым недавно познакомился. Последний попросил помочь вернуть долг, сказав, что его друга, ранее работавшего в одном из ООО, обманули и не заплатили за работу. 11 мая Отуджиев, Смирнов и еще один неизвестный парень, зашли в кабинет к Гриневу и стали требовать деньги. Тот им отказал. Тогда Отуджиев ударил его, а Смирнов разбил телефон и поджег бумаги.

Через несколько дней Отуджиев приехал с таким же требованием к Медведеву на склад. В этот же день Смирнов был задержан у себя в квартире. Гринев опознал и его. Смирнов признался в совершении преступления и показал, что сделал это по просьбе Птицына. Последний, со слов допрашиваемого, сказал, что Гринев должен ему много денег. За услугу Птицын пообещал Петрову половину долга.

Проанализируйте имеющую информацию, составьте план допроса Птицына. Оцените собранные по делу доказательства и примите тактическое решение. Составьте план окончания расследования уголовного дела.

**Задача 19.** Допрошенная в ходе расследования Антонова пояснила, что является начальником ремонтно-строительного участка Борисовского РСУ-2 и в ее подчинении находятся прораб Шлык и три бригады рабочих. В связи с большой денежной задолженностью похищала строительные материалы, продавала их, а вырученные деньги отдавала в счет погашения долга.

С целью сокрытия противоправных деяний Антонова составляла фиктивные наряды и акты приемки выполненных работ и списывала по этим документам строительные материалы. Наряды оформлялись на имя Шлык.

В ходе расследования, Шлык заявил, что деньги получал только за выполненную работу, а о составлении фиктивных нарядов ничего не знал.

Составьте планы допросов Антоновой, определив, какие вещественные доказательства необходимо использовать при этом. Составьте планы допросов Шлык, указав тактические приемы, которые необходимо использовать при этом.

**Задача 20.** Допрошенные на предварительном следствии рабочие строительных бригад Хорунжик, Мамонова, Дудко, Павленко заявили, что никогда не видели, чтобы Шлык выполнял какие-либо строительные работы. Проведенными по делу почерковедческими экспертизами установлено, что наряды на выполнение строительных работ составлены Антоновой, на этих документах имеются подписи ее и Шлыка.

Кроме того, выяснено, что последним выписан один наряд на выполнение строительных работ.

Составьте план допроса свидетелей. Назовите материалы, которые необходимо представить экспертам для производства почерковедческой экспертизы. Определите экспертизы, которые еще необходимо назначить по данному уголовному делу.

**Задача 21.** После проведения очных ставок с Антоновой, Ярошевичем, Федоровичем, Савчуком и ознакомления с заключением экспертов Шлык полностью признал себя виновным в совершении совместно с Антоновой хищения строительных материалов и присвоении денег.

Допрошенная в качестве обвиняемой Антонова полностью признала себя виновной в совершении совместно со Шлык хищения имущества и присвоении денежных средств.

Составьте план допроса Антоновой и Шлык, указав особенности их проведения. Назовите доказательства, уличающие обвиняемых в совершении преступления.

**Задача 22.** 1 апреля в дежурную часть Советского РОВД поступило сообщение о драке в общежитии № 2 Белорусского колледжа связи. На место происшествия была направлена патрульная группа. Прибыв в общежитие, сотрудники милиции прекратили драку и установили, что ее учинили 17-летние студенты первого курса Куравлев и Чудов.

Они избili своего знакомого 16-летнего Григорьева, который в тяжелом состоянии был доставлен в больницу. На место происшествия была вызвана следственно-оперативная группа.

Назовите элементы криминалистической структуры преступлений, совершенных несовершеннолетними. Определите состав следственно-оперативной группы. Определите тактику осмотра места происшествия в данной ситуации. Назовите обстоятельства, подлежащие выяснению и доказыванию по преступлениям данной категории.

**Задача 23.** В процессе производства обыска по месту жительства Кондратовича были обнаружены и изъяты: шприцы с остатками вещества; штамп и гербовая печать поликлиники № 4 г. Москвы.

На очной ставке с Груздевым Кондратович подтвердил свои показания и сообщил, что к Груздеву неоднократно приезжал с Украины парень по имени Григорий. На запястье левой руки у него имеется татуировка, на которой изображены шприц, колода карт и бутылка с надписью: «Это нас погубит». После приезда Григория Груздев всегда в течение месяца продавал наркотики.

Проанализируйте собранные по делу доказательства и оцените сложившуюся следственную ситуацию. Составьте план дальнейшего расследования уголовного дела.

## **2. Инструкция и/или методические рекомендации по выполнению.**

В решениях должны быть даны четкие ответы на поставленные вопросы. Ответы необходимо излагать развернуто, подкрепляя анализом фактических обстоятельств дела, приведенных в условиях задач.

Приступая к решению задач, прежде всего, необходимо ознакомиться с содержанием задачи и поставленными вопросами. Затем изучить рекомендуемую учебную литературу, нормативные правовые акты и лишь потом переходить к решению задачи. При изложении решения по задаче необходимо ответить на поставленные вопросы, а затем привести аргументацию предложенных ответов. Для этого следует ссылаться на конкретные положения закона, судебной практики. Указанные положения не должны излагаться абстрактно, без связи с рассматриваемой задачей. Их необходимо увязать с условиями задачи, подкрепляя ими предложенные ответы на поставленные в задании вопросы.

## **3. Критерии оценки.**

1. Соответствие решения сформулированным в кейсе вопросам (адекватность проблеме) - 1 балл
2. Оригинальность подхода (новаторство, креативность) – 1 балл
3. Применимость решения на практике – 1 балл

4. Глубина проработки проблемы (обоснованность решения, наличие альтернативных вариантов, прогнозирование возможных проблем, комплексность решения) – 1 балл
5. Возможность долгосрочного применения – 1 балл

#### 4.4 Дискуссия, диспут, дебаты

##### 1. Описание.

**Дискуссия** – обсуждение спорного вопроса, при котором каждая сторона отстаивает определенную позицию, оппонирует мнение другой стороны и претендует на признание своей позиции. Использование дискуссий в учебном процессе нацелено не столько на разрешение конкретной проблемы, сколько на ее всестороннее рассмотрение, творческое осмысление, повышение интенсивности обучения.

Учебная дискуссия диалогична - и как форма организации обучения, и как способ работы с содержанием учебного материала.

Дискуссия является одной из важнейших форм образовательной деятельности, стимулирующих инициативность обучающихся, развитие рефлексивного мышления.

Применение дискуссии рекомендуется в том случае, когда обучающиеся обладают значительной степенью зрелости и самостоятельности в приобретении знаний и формулировании проблем, в подборе и четком представлении собственных аргументов, в предметной подготовке к теме дискуссии.

Взаимодействие в учебной дискуссии строится не просто на поочередных высказываниях, вопросах и ответах, но на содержательно направленной самоорганизации участников – т.е. обращении их друг к другу для углубленного и разностороннего обсуждения идей, точек зрения, проблемы.

Сущностной чертой учебной дискуссии является диалогическая позиция педагога, которая реализуется в предпринимаемых им специальных организационных усилиях, задает тон обсуждению, соблюдению его правил всеми участниками.

На первых порах использования учебной дискуссии усилия педагога сосредоточены на формировании дискуссионных процедур (выявление различных точек зрения, способов аргументации, их соотнесение, составление многопланового видения явления).

В дальнейшем педагог выходит за пределы непосредственно данной ситуации.

Формы дискуссий: круглый стол, заседание экспертной группы, форум, симпозиум, дебаты и т.п.

**Круглый стол** – модель обсуждения некоторого вопроса, с целью обобщения идей и мнений участников обсуждения. Для круглого стола характерно: отсутствие четко определенных позиций; наличие лишь участников обсуждения; равенство позиций всех участников.

**Дебаты** – прения, обсуждение вопроса, сходно с обсуждением вопроса в парламенте в соответствии с определенным регламентом. Явно формализованное обсуждение на основе заранее фиксированных выступлений участников-представителей двух противостоящих, соперничающих команд, сопровождающееся опровержением противоположной позиции.

Регламент проведения дебат: сообщение эксперта - 7 мин.; выступление – до 3 мин.; вопрос - 1 мин.

##### 2. Перечень тем для круглого стола (дискуссии, полемики, диспута, дебатов):

1. Основные направления применения криминалистической техники сотрудниками правоохранительных органов  
Источники получения информации о признаках внешности разыскиваемого лица

3. Использование методов дактилоскопической диагностики с целью ситуационного анализа по следам рук обстоятельств расследуемого события
4. Криминалистическая одорология: российский и зарубежный опыт
5. Федеральный закон «Об оружии»: основания применения сотрудниками органов внутренних дел огнестрельного оружия
6. Использование дактилоскопическая система «Папилон» при расследовании преступлений.
7. Документ как носитель информации о его авторе, исполнителе, средствах изготовления и источнике происхождения.
8. Виды и способы защиты документов от подделок
9. Меры безопасности при работе со взрывоопасными объектами и материалами.
10. Автоматизированные информационно-поисковые системы учета криминалистических объектов.
11. Процессуальная и непроцессуальная формы использования специальных познаний в деятельности органов следствия и дознания.
12. Тактика допроса лиц, дающих заведомо ложные показания.
13. Поисковая техника в деятельности экспертов-криминалистов.
14. Использование результатов контроля телефонных переговоров в процессе расследования преступлений.
15. Криминалистические средства поиска наркотических и психотропных веществ.
16. Обеспечение взаимодействия между следователями, экспертно-криминалистическими и оперативными подразделениями органов внутренних дел.

**3. Методические рекомендации по подготовке и проведению.** При организации дискуссии в учебном процессе обычно ставятся сразу несколько учебных целей, как чисто познавательных, так и коммуникативных. При этом цели дискуссии, конечно, тесно связаны с ее темой. Если тема обширна, содержит большой объем информации, в результате дискуссии могут быть достигнуты только такие цели, как сбор и упорядочение информации, поиск альтернатив, их теоретическая интерпретация и методологическое обоснование. Если тема дискуссии узкая, то дискуссия может закончиться принятием решения.

Во время дискуссии студенты могут либо дополнять друг друга, либо противостоять один другому. В первом случае проявляются черты диалога, а во втором дискуссия приобретает характер спора. Как правило, в дискуссии присутствуют оба эти элемента, поэтому неправильно сводить понятие дискуссии только к спору. И взаимоисключающий спор, и взаимодополняющий, взаиморазвивающий диалог играют большую роль, так как первостепенное значение имеет факт сопоставления различных мнений по одному вопросу. Эффективность проведения дискуссии зависит от таких факторов, как:

- подготовка (информированность и компетентность) студентов по предложенной проблеме;
- семантическое однообразие (все термины, дефиниции, понятия и т.д. должны быть одинаково поняты всеми студентами);
- корректность поведения участников;
- умение преподавателя проводить дискуссию.

Правильно организованная дискуссия проходит три стадии развития: ориентация, оценка и консолидация.

На первой стадии вырабатывается определенная установка на решение поставленной проблемы. При этом перед преподавателем (организатором дискуссии) ставятся следующие задачи:

1. Сформулировать проблему и цели дискуссии. Для этого надо объяснить, что обсуждается, что должно дать обсуждение.

2. Создать необходимую мотивацию, т.е. изложить проблему, показать ее значимость, выявить в ней нерешенные и противоречивые вопросы, определить ожидаемый результат (решение).

3. Установить регламент дискуссии, а точнее, регламент выступлений, так как общий регламент определяется продолжительностью практического занятия.

4. Сформулировать правила ведения дискуссии, основное из которых — выступить должен каждый. Кроме того, необходимо: внимательно выслушивать выступающего, не перебивать, аргументированно подтверждать свою позицию, не повторяться, не допускать личной конфронтации, сохранять беспристрастность, не оценивать выступающих, не выслушав до конца и не поняв позицию.

5. Создать доброжелательную атмосферу, а также положительный эмоциональный фон. Добиться однозначного семантического понимания терминов, понятий и т.п. Для этого с помощью вопросов и ответов следует уточнить понятийный аппарат, рабочие определения изучаемой темы. Систематическое уточнение понятийного аппарата сформирует у студентов установку, привычку оперировать только хорошо понятными терминами, не употреблять малопонятные слова, систематически пользоваться справочной литературой.

Вторая стадия — стадия оценки — обычно предполагает ситуацию сопоставления, конфронтации и даже конфликта идей, который в случае неумелого руководства дискуссией может перерасти в конфликт личностей. На этой стадии перед преподавателем ставятся следующие задачи:

1. Начать обмен мнениями, что предполагает предоставление слова конкретным участникам.

2. Собрать максимум мнений, идей, предложений. Для этого необходимо активизировать каждого студента. Выступая со своим мнением, студент может сразу внести свои предложения, а может сначала просто выступить, а позже сформулировать свои предложения.

3. Не уходить от темы, что требует некоторой твердости организатора, а иногда даже авторитарности. Следует тактично останавливать отклоняющихся, направляя их в заданное «русло».

4. Поддерживать высокий уровень активности всех участников. Не допускать чрезмерной активности одних за счет других, соблюдать регламент, останавливать затянувшиеся монологи, подключать к разговору всех присутствующих студентов.

5. Оперативно проводить анализ высказанных идей, мнений, позиций, предложений перед тем, как переходить к следующему витку дискуссии. Такой анализ, предварительные выводы или резюме целесообразно делать через определенные интервалы (каждые 10—15 минут), подводя при этом промежуточные итоги. Подведение промежуточных итогов очень полезно поручать студентам, предлагая им временную роль ведущего.

6. В конце дискуссии предоставить право студентам самим оценить свою работу (рефлексия).

Третья стадия — стадия консолидации — предполагает выработку определенных единых или компромиссных мнений, позиций, решений. На этом этапе осуществляется контролирующая функция. Задачи, которые должен решить преподаватель, можно сформулировать следующим образом:

1. Проанализировать и оценить проведенную дискуссию, подвести итоги, результаты. Для этого надо сопоставить сформулированную в начале дискуссии цель с полученными результатами, сделать выводы, вынести решения, оценить результаты, выявить их положительные и отрицательные стороны.

2. Помочь участникам дискуссии прийти к согласованному мнению, чего можно достичь путем внимательного выслушивания различных толкований, поиска общих тенденций для принятия решений.

3. Принять групповое решение совместно с участниками. При этом следует подчеркнуть важность разнообразных позиций и подходов.

4. В заключительном слове подвести группу к конструктивным выводам, имеющим познавательное и практическое значение.

5. Добиться чувства удовлетворения у большинства участников, т.е. поблагодарить всех студентов за активную работу, выделить тех, кто помог в решении проблемы.

Составной частью любой дискуссии является процедура вопросов и ответов. Умело поставленный вопрос (каков вопрос, таков и ответ) позволяет получить дополнительную информацию, уточнить позиции выступающего и тем самым определить дальнейшую тактику проведения дискуссии.

С функциональной точки зрения, все вопросы можно разделить на две группы:

- Уточняющие (закрытые) вопросы, направленные на выяснение истинности или ложности высказываний, грамматическим признаком которых обычно служит наличие в предложении частицы «ли», например: «Верно ли что?», «Правильно ли я понял, что?». Ответить на такой вопрос можно только «да» или «нет».

- Восполняющие (открытые) вопросы, направленные на выяснение новых свойств или качеств интересующих нас явлений, объектов. Их грамматический признак — наличие вопросительных слов: что, где, когда, как, почему и т.д.

С грамматической точки зрения, вопросы бывают простые и сложные, т.е. состоящие из нескольких простых. Простой вопрос содержит в себе упоминание только об одном объекте, предмете или явлении.

Если на вопросы смотреть с позиции правил проведения дискуссии, то среди них можно выделить корректные и некорректные как с содержательной точки зрения (некорректное использование информации), так и с коммуникативной точки зрения (например, вопросы, направленные на личность, а не на суть проблемы). Особое место занимают так называемые, провокационные или улавливающие вопросы. Такие вопросы задаются для того, чтобы сбить с толку оппонента, посеять недоверие к его высказываниям, переключить внимание на себя или нанести критический удар.

С педагогической точки зрения, вопросы могут быть контролирующими, активизирующими внимание, активизирующими память, развивающими мышление.

В дискуссии предпочтительнее использовать простые вопросы, так как они не несут в себе двусмысленности, на них легко дать ясный и точный ответ. Если студент задает сложные вопросы, целесообразно попросить его разделить свой вопрос на несколько простых. Ответы на вопросы могут быть: точными и неточными, верными и ошибочными, позитивными (желание или попытка ответить) и негативными (прямой или косвенный уход от ответа), прямыми и косвенными, односложными и многосложными, краткими и развернутыми, определенными (не допускающими различного толкования) и неопределенными (допускающими различное толкование).

Для того чтобы организовать дискуссию и обмен информацией в полном смысле этого слова, занятие необходимо тщательно подготовить. Для этого учитель преподаватель должен:

- заранее подготовить вопросы, которые можно было бы ставить на обсуждение по выводу дискуссии, чтобы не дать ей погаснуть;

- не допускать ухода за рамки обсуждаемой проблемы;

- не допускать превращения дискуссии в диалог двух наиболее активных учеников или преподавателя со студентом;

- обеспечить широкое вовлечение в разговор как можно большего количества студентов, а лучше — всех;
- не оставлять без внимания ни одного неверного суждения, но не давать сразу же правильный ответ; к этому следует подключать студентов, своевременно организуя их критическую оценку;
- не торопиться самому отвечать на вопросы, касающиеся материала дискуссии: такие вопросы следует переадресовывать аудитории;
- следить за тем, чтобы объектом критики являлось мнение, а не человек, выразивший его;
- сравнивать разные точки зрения, вовлекая студентов в коллективный анализ и обсуждение, помнить слова К.Д. Ушинского о том, что в основе познания всегда лежит сравнение.

#### **4. Критерии оценки.**

Оценка **«отлично»** выставляется студенту, если детерминирующая идея отражает глубокое понимание, содержание ответов, рассуждений соответствует теме; речь грамотна, используется профессиональная лексика; ответы на дополнительные вопросы позволяют судить о наличии уверенных знаний по теме.

Оценка **«хорошо»** выставляется студенту, если основная идея содержательна, речь грамотна, используется преимущественно профессиональная лексика; ответы на дополнительные вопросы позволяют судить о наличии знаний по теме.

Оценка **«удовлетворительно»** выставляется студенту, если идея ясна, но тема не раскрыта; профессиональная лексика используется эпизодически; ответы на дополнительные вопросы позволяют судить о поверхностных знаниях по теме.

Оценка **«неудовлетворительно»** выставляется студенту, если основная идея поверхностна или отсутствует; профессиональная лексика не используется; ответы на дополнительные вопросы не даны.

### **4.5 Разноуровневые задачи (задания)**

**1. Описание:** решение задач

#### **2. Задачи репродуктивного уровня**

1. Перечислить источники уголовно-процессуального права в зависимости от их юридической силы.
2. Определить значения решений Конституционного Суда РФ, Верховного Суда РФ для уголовно-процессуальной деятельности.
3. Определить отличие уголовного процесса от гражданского.
4. Назвать основные черты современного российского уголовного процесса
5. Оценить возможность использования в доказывании результатов оперативно-розыскной деятельности.
6. Определить отличие гражданского иска в уголовном процессе и гражданском процессе.
7. Выделить сходства и различия стадий возбуждения уголовного дела и предварительного расследования.

8. Раскройте соотношении общих условий предварительного расследования с принципами уголовного процесса
9. Какие следственные действия относятся к неотложным?
10. Сравнить предметную подсудность мировых и районных судов.
11. Перечислить основные технические средства фиксации и возможности их применение в процессуальной и непроцессуальной формах.
12. Определить значимость для расследования методов обнаружения, фиксации и предварительного исследования следов преступления.
13. Назвать основные элементы дактилоскопической информационной системы «Папиллон».
14. Сравнить возможности использования композиционных портретов и экспертизы внешности человека по фотоснимкам и видеоизображениям.
15. Назвать основные черты криминалистического учение о следственных ситуациях.
16. Оценить значения для раскрытия преступлений криминалистического учения о принятии тактического решения.
17. Тактика осмотра места происшествия, где применяется огнестрельное оружие.
18. Определить отличие тактика допроса от очной ставки в зависимости от процессуального положения, следственной ситуации, тактических задач, видов преступлений.
19. Какие приемы психологического воздействия допустимы применять при допросе обвиняемого.
20. Перечислить элементы криминалистической характеристики преступлений.
21. Определить значения программирования при разработке методик расследования отдельных видов преступлений.
22. Выделить характерные особенности расследования убийств, совершенных в условиях неочевидности.

### **3. Задачи реконструктивного уровня**

Начертите развёрнутый масштабный план помещения (комнаты) и схему прилегающей к данному помещению участка местности. Оформите составленный масштабный план и схему в виде приложения к протоколу осмотра места происшествия.

Масштаб плана следует выбирается из условий: наглядности и информативности. Используются условные обозначения предметов, находящихся в описываемом помещении. Каждому предмету, обнаруженному и зафиксированному в ходе осмотра места происшествия, присваивается порядковый номер, а в описательной части дается его расшифровка. При составлении схемы не выдерживается масштаб, а соблюдаются только общие пропорции объектов и расстояний между ними. Не указывается масштаб и не изображается масштабная линейка. Часть территории, не имеющая отношение к осмотру, отсекается волнистой линией от остальной территории.

Сфотографируйте имитированное место происшествия по правилам ориентирующей, обзорной, узловой и детальной фотосъёмки. Результаты оформите в виде приложения к протоколу осмотра места происшествия.

Фотоснимки таблицы, под которыми наносятся надписи, должны иметь пояснение, что именно изображено на снимке, а сами фотографии по углам опечатываются оттисками печати органа следствия. В нижней части фототаблицы должны содержаться указания на должностное лицо, составившее фототаблицу и его подпись, фамилии, инициалы и подписи понятых. Если



при осмотре места происшествия использовалась цифровая фотоаппаратура, то можно распечатать фотоизображения непосредственно на листе фототаблицы (вместо наклеивания).

Угол каждой вклеенной фотографии должен быть опечатан оттиском печати. При составлении учебной фототаблицы печать следует имитировать изображением окружности диаметром 1 см. В случае если фотография впечатана в лист приложения протокола, то дополнительная фиксация печатями не требуется, а достаточно только подписи следователя и понятых.

Сфотографируйте человека по правилам сигналетической фотосъемки. Опишите внешность человека, изображённого на фотоснимке, по методу словесного портрета.

Условия задачи: фотографирование внешности человека производят по правилам приметозапечатлевающей съемки, т.е. погрудные портреты в фас и правый профиль с использованием режима zoom на цифровом фотоаппарате. При съемке не следует стоять близко к фону, чтобы избежать резких задних теней.

Лицо снимаемого должно быть освещено равномерно с двух сторон и без резких теней. Именно поэтому при такой фотосъемке не рекомендуется использовать фотовспышку.

Описание элементов внешности необходимо выполнить в соответствии с выработанной в криминалистике системой. Следует помнить классификацию признаков внешности, которая делится на четыре основные группы: общефизические признаки; морфологические (анатомические) признаки; функциональные признаки; дополнительные признаки.

Кроме того, следует знать, что является особыми приметами и броскими признаками и правила их описания.

**4.** Осмотрите учебное место происшествия с целью обнаружения фиксации и изъятия следов рук человека. Составьте фрагмент протокола осмотра места происшествия с приложением фотоснимков. Выполните исследовательскую часть работы - сделайте разметку частных признаков единичного следа пальца руки, обнаруженного в ходе осмотра места происшествия.

Выявление следов проводится при помощи дактопорошков и дактокисти. После чего фиксирует расположение следов (количество отпечатков, их месторасположение, степень видимости, форма, размер)

Осмотрите учебное место происшествия со следами ног предполагаемого преступника. Зафиксируйте дорожку его следов обуви, а также единичный след обуви. Составьте протокол осмотра с приложениями в виде фототаблиц и плана (схемы) места происшествия. Составьте по имеющимся следам облик предполагаемого преступника, получите информацию о его действиях.

При анализе дорожки следов ног (обуви) произведите замеры общей длины дорожки следов и отдельных ее элементов, а именно: линии направления движения; длины шага левой ноги; длины шага правой ноги; ширины шага; угла постановки левой стопы; угла постановки правой стопы. Кроме того, отмечается линия ходьбы.

В единичном следе обуви фиксируется общая длина следа, длина подметочной части, длина промежуточной части и длина каблука. Затем измеряются: ширина подметочной части в наиболее широком месте, ширина промежуточной части в наиболее узком ее месте и ширина каблука в наиболее широком месте.

**6.** Осмотрите и опишите рукописный документа в виде фрагмента протокола. Отметьте топографические признаки письма, общие и частные признаков почерка исполнителя документа.

Описание учебного рукописного документа начинается с указания свойств листа бумаги, на котором исполнен текст (габаритные размеры, цвет, поверхность бумаги, плотность бумаги, наличие сгибов и повреждений, характер краев листа, наличие загрязнений). Далее опишите сам текст, способ его изготовления, расположение на листе, общее количество строк, количество строк основного текста, наличие обращения, заголовок, подписи, количество абзацев (способ их выделения), расположение строк относительно горизонтальных линий, межстрочный интервал, характер краев текста, наличие рисунков или иных графических изображений. Указывается условия, в которых проводился осмотр и измерительные приборы (цена их деления).

Составьте розыскную таблицу частных признаков почерка по предложенной схеме.

Схема признака	Отличительный признак	Частота встречаемости
Б	Правоокружный завиток в надстрочной части	0,038
Г	Раздельное написание овала в подстрочной части	0,098
...		

**7.** Изучите документ, удостоверяющий личность с использованием приборов увеличения и освещения, ультрафиолетового прибора.

Печать документа характеризуется определенной совокупностью общих и частных признаков, которые позволяют определить вид печати и в ряде случаев идентифицировать конкретное печатно-множительное средство. Следует уяснить эти признаки и научиться определять виды печати и печатно-множительные средства, использованные для изготовления или размножения документа.

**8.** Осмотреть имитированное место происшествия со следами выстрела. Составить протокол осмотра огнестрельного оружия, выстрелянной пули, стреляной гильзы, а также огнестрельной пробоины со следами выстрела.

В описании огнестрельного оружия обязательно необходимо отобразить: его систему (пистолета, револьвер), модель, калибр, номер, на какой стороне лежит, цвет, наличие магазина, материал и характер накладок на рукоятке пистолета, взаимное расположение деталей ударно-спускового механизма и различных надписей, направление ствола пистолета по компасу, по циферблату часов, относительно неподвижной обстановки помещения или (и) трупа.

Затем пистолет фиксируется в пространстве графическим и фотографическим способами. После фиксации оружие изымается и осматривается на специально подготовленном рабочем месте. В ходе детального осмотра пистолета в протоколе должно быть описано: кроме уже названного, наличие патрона в патроннике, наличие и количество патронов в магазине, наличие смазки на пистолете и канале ствола, количество нарезов в канале ствола и их направление, наличие или отсутствие запаха пороха из канала ствола и из патронника, калибр пистолета, а также способы вышеуказанной информации. После этого описывается выбранный способ упаковки пистолета, магазина и патронов.

**9.** Установить дистанцию выстрела и места нахождения, стрелявшего графическим способом путём составления масштабных планов горизонтальной и вертикальной проекций помещения. Оформить полученные результаты в виде приложения к протоколу осмотра

При выстреле в упор и самых близких расстояний (1-5 см) прежде всего на преграду действует столб сжатого воздуха, давление которого при выстреле из пистолета ТТ достигает 350 атмосфер, и при стрельбе из карабинов и автоматов – 600 атм.

Если преграда недостаточно прочная, то столб воздуха разрушает ее и образует разрывы различной величины. Снаряд пролетает в образовавшееся отверстие, не оставляя никаких следов на ткани объекта, а пороховые газы, следующие за пулей проникают внутрь раневого канала.

В случаи выстрела в упор в многослойную преграду пороховые газы расслаивают ее и прижимают к дульному срезу в результате на материале образуется его отпечаток или так называемая «штанцмарка». При выстреле в упор в обнаженное тело жертвы на коже возникает ссадина.

**10.** Проведите дактилоскопирование задержанного с использованием черной краски и валика. После получения карты выведите основную и дополнительную дактилоскопическую формулы.

Основная формула имеет вид простой дроби. Ее числитель представляет собой сумму условных цифровых обозначений только завитковых узоров четных пальцев рук с добавлением единицы, а знаменатель - сумма обозначений завитковых узоров нечетных пальцев с добавлением единицы. Четные и нечетные пальцы определяют, переходя от большого пальца к мизинцу с начало правой руки, а затем левой (прибавление единицы связано с тем, что в дроби по законам математики не может быть значения «ноль»).

Для цифровых обозначений все пальцы делятся на пары. Соответствующим парам присваиваются следующие цифровые обозначения: большой и указательный правой руки – 16; средний и безымянный правой – 8; мизинец правой и большой левой – 4; указательный и средний левой – 2; безымянный и мизинец левой – 1. Эти цифры действуют только тогда, в соответствующем папиллярном узоре пальца имеется завитковый узор. Во всех других случаях проставляется цифра «0».

#### **4. Задачи творческого уровня:**

**1.** Какие задачи решают субъекты расследования преступлений при использовании метода криминалистической идентификации? Раскройте содержание этих задач:

а) Установление субъектов криминалистической идентификации и разграничение их компетенции в процессе доказывания тождества.

б) Определение искомого и проверяемого, идентифицируемого и идентифицирующего объектов.

в) Методическое значение при разграничение общих, частных, родовых, групповых и индивидуальных признаков?

г) Установление связей и различий понятий и процессов: а) идентификация и дифференциация, б) классификация и определение родовой (видовой) и групповой принадлежности.

д) Определение исходной совокупности проверяемых объектов, как и для чего она устанавливается?

е) Описание общей структуру алгоритма установления искомого объекта.

ж) Общая характеристика стадий, уровней и циклов криминалистической идентификации.

з) Оценка предположительное заключение эксперта об индивидуальном, родовом и групповом тождестве?

и) Каковы условия и методы суммирования идентификационной информации, полученной из автономных источников,

**2.** Проанализируйте генезис (изменение) определения науки криминалистики, которые давали отечественные ученые-криминалисты в разные годы:

а) криминалистика - специальная юридическая дисциплина, является наукой о технических средствах, тактических приемах и методах, применяемых для выполнения предусмотренных уголовно-процессуальным законом действий судебных и следственных органов по обнаружению и собиранию, фиксации и исследованию доказательств в целях расследования преступлений, направленных против Советского государства и установленного им правопорядка» (С.П. Митричев, 1952 год).

б) криминалистика — это наука о закономерностях механизма преступления, возникновения информации о преступлении и его участниках, собирания, исследования, оценки и использования доказательств и основанных на познании этих закономерностей специальных средств и методах судебного исследования и предотвращения преступлений» (Р.С. Белкин, 1970 год);

в) криминалистика - это наука интегративного типа, изучающая поведение преступника, процесс и результаты отражения расследуемых событий в окружающей среде, познавательную деятельность сотрудников правоохранительных органов и разрабатывающая с учетом установленных закономерностей методологические теории, научно-технические средства, приемы и методы в целях оптимизации взаимосвязанных процессов использования собранной информации в доказательствах по уголовному делу, обнаружения, раскрытия и предупреждения преступления".(А.А. Эйсман, 1977 год);

г) криминалистика – наука, исследующая закономерности преступных деяний, механизм их отражении в источниках информации, особенности деятельности по раскрытию, расследованию и предупреждению всех видов преступлений и разрабатывающая на этой основе и использовании данных юридических и других наук средства и методы указанной деятельности с целью обеспечения надлежащего применения процессуально-материальных правовых норм (Н.П.Яблоков, 2001 год).

Как изменялось содержание науки криминалистики и ее система по мере развития научных взглядов на сущность и природу данной науки? Как формулировались задачи криминалистики по мере изменения ее предназначения? Проследите изменение науковедческих, теоретических и методологических основ криминалистики.

**3.** Проанализируйте приведенные вопросы. Какие из них являются наводящими?

- Какого цвета был плащ у Скворцова?
- Не видели ли вы Иванова на месте происшествия?
- Какой рост был у человека, которого вы встретили у подъезда дома?
- С какой скоростью проехала электричка мимо железнодорожного переезда?
- Свидетель Домнин утверждает, что видел обвиняемого на месте происшествия. А вы его видели?
- Не было ли у подозреваемого в руках зонта черного цвета?
- Когда вы возвращались домой, было уже поздно?

Дайте понятие наводящего вопроса.

В чем нравственный смысл запрета постановки наводящих вопросов?

Действует ли данный запрет на стадии судебного разбирательства?

Дайте понятие наводящего вопроса. В чем нравственный смысл запрета постановки наводящих вопросов? Действует ли данный запрет на стадии предварительного расследования?

4. Составьте протокол допроса обвиняемого, уклоняющегося от дачи правдивых показаний (по вымышленному уголовному делу).

5. Составьте и изобразите схематично алгоритм действий следователя при обнаружении на месте происшествия объектов криминалистической баллистики:

- а) при осмотре, фиксации и изъятии огнестрельного оружия;
- б) при обнаружении, фиксации и изъятии стреляной гильзы;
- в) при обнаружении, фиксации и изъятии выстрелянной пули;
- г) при осмотре, фиксации и исследовании огнестрельного повреждения на различных преградах (металл, дерево, стекло).

6. Гражданин Веревкин, напав на милицейский патруль, похитил у них два пистолета ПМ и на следующий день продал их на рынке ранее неизвестному гражданину. Проведенным расследованием Веревкин был изобличен в совершенном преступлении, полностью признал себя виновным и чистосердечно раскаялся в содеянном.

На допросе он подробно описал внешность покупателя оружия и обстоятельства своей встречи с ним. Эта информация позволила оперативным работникам уголовного розыска установить и задержать гражданина Сычева, который признался в приобретении двух пистолетов ПМ и выдал их следствию. Сычев также подробно описал внешность продавца оружия и заявил, что может опознать его.

У следователя появилась возможность предъявить для опознания как Сычева Веревкину, так и Веревкина Сычеву.

Как наиболее целесообразно должен поступить следователь в данной ситуации? Каким образом провести опознание в условиях, не исключающих наблюдение опознающего опознаваемым? Каким образом должны быть соблюдены процессуальные требования при проведении данного следственного действия?

7. В каком порядке могут быть получены образцы для сравнительного исследования? Составьте постановление следователя о получении дактилоскопических образцов подозреваемого лица для дальнейшего экспертного исследования.

8. 23 октября в прокуратуру Юго-западного административного округа г. Москвы обратился рабочий СП «Оптика» Иванов, который заявил, что он имеет право на получение социального бесплатного жилья.

В октябре он должен был получить документы на квартиру. Однако работник жилищного управления Герасимов заявил, что по решению Мосгорисполкома лица, стоящие на очереди с 2011 г., не могут в этом году получить такое жилье, в том числе и Иванов.

В то же время Герасимов за 2000 долларов США пообещал данную проблему решить.

Назовите элементы криминалистической структуры взяточничества. Укажите обстоятельства, подлежащие выяснению и доказыванию по данной категории уголовных дел. Примите тактическое решение.

9. Главный инженер автопредприятия города Туманов пояснил, что ООО «Вега» арендовало у них автомобиль для перевозки груза в г. Вильнюс. Арендная плата внесена полностью, что подтверждается документами. Руководитель организации, выдавшей

лицензию на перемещение груза, Петров пояснил, что, согласно учету, обществу «Вега» лицензия на вывоз нефтепродуктов в Литву никогда не выдавалась. Более того, подобная деятельность вообще запрещена на территории республики.

Петров также усомнился в подлинности подписей должностных лиц, выдавших лицензию. В ходе проверки нефтебазы в пос. Завидово Тверской области установлено, что ООО «Вега» 20 августа действительно по накладной были отпущены нефтепродукты для собственного потребления, что подтверждается платежными и иными документами.

Назовите обстоятельства, подлежащие выяснению и доказыванию по данной категории уголовных дел. Сформулируйте общие и частные версии по данному уголовному делу. Составьте план дальнейших проверочных действий или первоначальных следственных действий, в зависимости от принятого решения.

**10.** В ходе оперативно-розыскных мероприятий в одном из гаражных кооперативов обнаружена автомашина Хэнде Грета, принадлежащая гражданину Брилеву. При осмотре автомашины установлено, что она в результате ДТП ударила передней частью бампера в осветительную мачту. В итоге бампер оказался вогнутым по форме «овала» мачты.

В машине отсутствует передняя решетка радиатора, на капоте имеется вмятина размером 10,4х16,8 см. На рулевой колонке и зеркале заднего вида обнаружены отпечатки пальцев рук. По заявлению владельца автомашины Брилева, машину у него угнали, кто это сделал, он не знает.

На основе имеющейся информации, установите владельца угнанной автомашины, указав, какие криминалистические учеты необходимо при этом использовать. Определите необходимость изучения личности потерпевшего в данной ситуации, и если да, то какие источники необходимо использовать. Подготовьте постановления о назначении необходимых в ситуации экспертиз.

## **5. Критерии оценки.**

Оценка **«отлично»** - ответ на задачу логичен, студент проявляет глубокое знание профессиональных терминов, понятий, категорий, концепций и теорий. Развернуто аргументирует выдвигаемые выводы и решения, приводит убедительные аргументы, опираясь на уголовный закон. Делает содержательные выводы. Демонстрирует уверенные знания нормативных правовых актов и специальной литературы. Речь грамотна, используется профессиональная лексика.

Оценка **«хорошо»** - обоснование решения задачи предоставлено недостаточно полно. Выводы правильны. Выдвигаемые положения аргументированы, однако имеется непоследовательность анализа. Демонстрирует знание нормативных правовых актов и специальной литературы. Речь грамотна, используется преимущественно профессиональная лексика.

Оценка **«удовлетворительно»** - ответ недостаточно логически выстроен. Студент обнаруживает слабость в развернутом раскрытии профессиональных понятий. Выдвигаемые положения декларируются, но не аргументируются. Ответ носит преимущественно теоретический характер, непременно к конкретному делу. Знания специальной литературы не проявлены. Профессиональная лексика используется эпизодически.

Оценка **«неудовлетворительно»** - в ответе недостаточно раскрыты профессиональные понятия, категории. Студент проявляет стремление подменить научное обоснование раскрываемого вопроса рассуждениями обыденно-повседневного бытового характера. Ответ содержит ряд серьезных неточностей. Выводы поверхностны. Знания нормативных правовых актов не проявлены. Профессиональная лексика не используется.

## 5. Оценочные средства для промежуточной аттестации

### 5.1. Экзамен

**1. Описание:** экзамен состоит из 3-х заданий (1-е и 2-е задание - вопросы теоретического характера (первый вопрос – по Общей части уголовного процесса, второй вопрос – по Особенной части уголовного процесса, 3-е задание – решение юридического «казуса» (ситуационной задачи). Форма проведения – устно. На подготовку теоретических вопросов отводится 20 минут; на решение задачи – 10 минут. При решении задачи обучающийся может воспользоваться нормативно-правовыми актами (Уголовно-процессуальным кодексом РФ).

#### 2. Перечень теоретических вопросов:

1. Понятие, предмет и задачи науки криминалистики
2. Система криминалистики и учебного курса криминалистики
3. Методы криминалистики и их значение для раскрытия и расследования преступлений
4. Основные этапы развития криминалистики в России
5. Понятие криминалистической идентификации, ее задачи и значение
6. Понятие криминалистической диагностики, ее задачи и значение
7. Объекты криминалистической идентификации и диагностики. Понятие и требования, предъявляемые к идентификационным и диагностическим признакам
8. Понятие криминалистической техники как раздела науки криминалистики. Теории и учения криминалистической техники
9. Понятие, классификация и назначение технико-криминалистических средств
10. Криминалистические способы и средства фиксации криминалистической информации
11. Виды и способы запечатлевающей фотосъемки
12. Понятие криминалистической габитологии и задачи, решаемые при криминалистическом исследовании признаков внешности человека
13. Методика и технические средства составления композиционных портретов внешности человека
14. Понятие криминалистической одорологии и возможности исследования проб запаха и продуктов жизнедеятельности организма человека
15. Понятие и классификация следов в криминалистике. Общие правила обращения с объектами - следоносителями
16. Криминалистическая дактилоскопия и её научные предпосылки. Классификация папиллярных узоров и частные признаки, используемые при идентификационных исследованиях
17. Техничко-криминалистические методы, средства и приемы, применяемые для обнаружения, осмотра, фиксации и изъятия следов рук
18. Дорожка следов обуви и ее элементы. Способы фиксации дорожки следов. Ситуационный анализ происшедшего события по следам обуви
19. Единичные следы ног, обуви и их криминалистическое значение. Получение копий следов ног и обуви.
20. Криминалистическая механоскопия. Следы орудий, инструментов и механизмов
21. Понятие криминалистической фоноскопии и возможности исследования устной речи и голоса человека
22. Понятие и классификация документов в криминалистике, виды их исследования
23. Криминалистическое автороведение. Признаки письменной речи

24. Понятие и виды технико-криминалистического исследования документов. Техничко-криминалистические средства, используемые при исследовании документов
25. Частичная подделка документов, ее виды и способы обнаружения.
26. Понятие и вопросы, решаемые криминалистической баллистикой
27. Следы от огнестрельного оружия на стреляных гильзах и выстрелянных пулях и их значение для раскрытия и предупреждения преступлений
28. Следы выстрела на преградах. Признаки, позволяющие устанавливать дистанцию выстрела Способы определения местонахождения стрелявшего
29. Понятие криминалистической взрывотехники, классификация её объектов. Вопросы, решаемые взрывотехнической экспертизой
30. Понятие криминалистического учета и регистрации. Объекты криминалистического учета
31. Понятие и предмет криминалистической тактики
32. Структура и содержание раздела «Криминалистическая тактика»
33. Тактические приемы и требования, предъявляемые к ним
34. Понятие, виды, формы и принципы взаимодействия оперативных и следственных подразделений
35. Понятие и классификация следственных ситуаций
36. Понятие и классификация следственных версий
37. Понятие, виды и принципы планирования расследования преступлений
38. Понятие специальных познаний в криминалистике, цели и формы их использования в раскрытии и расследовании преступлений
39. Классификация судебных экспертиз
40. Система государственных судебно-экспертных учреждений России
41. Понятие, виды и общие правила следственного осмотра Подготовка к осмотру места происшествия
42. Этапы и стадии осмотра места происшествия. Тактика осмотра места происшествия
43. Понятие, цели и виды обыска
44. Тактика производства обыска и фиксация ее результатов
45. Сущность и задачи выемки. Тактика ее производства и фиксация результатов
46. Сущность и задачи допроса Общие тактические правила допроса Подготовка к допросу
47. Тактические приемы допроса в конфликтной ситуации. Фиксация ее результатов
48. Тактика очной ставки
49. Сущность и задачи предъявления для опознания. Подготовка к предъявлению для опознания.
50. Тактика предъявления для опознания живых лиц, трупов, предметов и документов
51. Сущность и задачи следственного эксперимента Виды следственного эксперимента
52. Подготовка к следственному эксперименту. Тактические приемы проведения следственного эксперимента
53. Сущность и задачи проверки показаний на месте
54. Подготовка к проверке показаний на месте. Тактические приемы проверки показаний на месте
55. Понятие, предмет и задачи криминалистической методики
56. Криминалистическая характеристика преступлений и ее элементы
57. Криминалистическая характеристика убийств
58. Типичные ситуации и программа действий следователя на первоначальном этапе расследования убийств. Экспертизы по делам об убийствах
59. Криминалистическая характеристика грабежей и разбоев
60. Типичные ситуации и программа действий следователя на первоначальном этапе расследования грабежей и разбойных нападений



### 3. Перечень практических заданий:

1. В Следственное Управление г. Одинцово поступили сведения о том, что на реке Москва замечены обширные пятна нефтепродуктов. Начальник Управления, рассмотрев полученную информацию, направил на место происшествия следователя для ее проверки и принятия необходимого решения. В результате проверки установлено, что в черте города значительный участок реки действительно подвергся загрязнению. По количеству пятен можно было предположить, что одно или несколько предприятий сбрасывают в реку большое количество нефтепродуктов.

В связи с тем, что поступление нефтепродуктов в реку продолжалось, создалась реальная опасность для здоровья людей и угроза уничтожения рыбных запасов. Поэтому следователь принял решение о возбуждении уголовного дела, после чего связался с городской санитарно-эпидемиологической станцией, сообщил о происшествии и предложил ее работникам провести свою проверку, а результаты ее представить в прокуратуру.

В результате исследования воды установлено, что загрязняющим веществом явился мазут, попадающий в реку из одного из питающих реку родников. При проверке и осмотре территории близлежащих промышленных предприятий на ремонтном заводе был выявлен источник возможного загрязнения реки. В частности, на территории завода обнаружена яма, в которую из котельной сливался мазут того же состава, что и загрязнявший реку. Была выдвинута версия, что именно отсюда мазут переносится грунтовыми водами в воду.

Для проверки этого был проведен следующий следственный эксперимент. С помощью специалистов подготовили 12 тонн водного раствора безвредного метиленового красителя, имеющего специфический ярко-синий цвет. Яму очистили от мазута, а затем залили в нее раствор. В течение последующих трех суток специалисты изымали у места выброса нефтепродукта пробы воды. Однако ее анализ не подтвердил наличие в нем метиленового красителя. Из этого был сделан вывод, что источник загрязнения реки находится в другом месте.

*Сформулируйте следственные версии по результатам оценки указанных обстоятельств. Определите вопросы, требующие первоначального выяснения и специальных знаний. Определите следственные и иные действия, необходимые для проверки выдвинутых версий.*

2. Утром 18 декабря следователь следственного отдела ОВД Нефедов был вызван на место происшествия в связи с взломом двери продуктового магазина на ул. Московской, дом 6 в г. Наро-Фоминск. К этому времени там уже находились оперуполномоченный отдела уголовного розыска Лукьянов, участковый инспектор полиции Разоренов Ю.М., эксперт-криминалист Ванин, заведующая магазином Вольная и понятые Иванов и Васюков. Оперуполномоченный Лукьянов на основании собранных им к этому моменту данных сообщил следователю Нефедову, что взлом входной двери обнаружила в 7.30 Вольная, которая и сообщила о случившемся в полицию. Следователь обязал участкового инспектора Разоренова обеспечить охрану места происшествия, а остальным предложил принять участие в осмотре. При осмотре взломанной входной двери на правом косяке, на 6 см выше петли, вмонтированной для накладки, обнаружена свежая вмятина 2,5 x 1 см, которая могла быть образована в результате воздействия на деревянный косяк каким-то рычагом, например, ломом, использованным для срывания навесного замка. Для идентификации орудия взлома часть доски с вдавленным следом была вырезана и приобщена к протоколу осмотра. Перед входом в торговый зал в магазине имеется небольшой тамбур с дверью, запертой на внутренний замок, в которой обнаружено отверстие размером 30 x 20 см. Волокон одежды на краях отверстия замечено не было. Размер отверстия позволял сделать вывод, что в него мог

проникнуть только ребенок или подросток. Но взлом замка наружной двери мог совершить только достаточно сильный человек. Это означало, что преступников было как минимум двое. Однако другой (или другие) злоумышленник тоже должен был проникнуть в торговый зал, чтобы совершить хищение, не полагаясь на несовершеннолетнего. Предстояло выяснить, как он это сделал. Заведующая Вольная пояснила, что в магазине имеется люк для приема хлеба, запираемый изнутри. Через него в магазин легко может проникнуть любой человек, так как люк имеет большие размеры. Следов преступления, пригодных для идентификации, в тамбуре обнаружить не удалось. В торговом зале было выявлено, что ящики прилавка открыты путем отжима ригеля внутренних замков. Вольная заявила, что из среднего ящика исчезла выручка в сумме около 200 тыс. руб. Заведующая отметила также, что похищен шоколад в плитках и конфеты. Назвать общее количество похищенного товара она не смогла. Следов преступления, пригодных для идентификации, в торговом зале также обнаружить не удалось. Затем следователь и другие участники осмотра перешли в складское помещение, где осмотрели люк для приема хлеба. В результате осмотра было установлено, что люк размером 37 x 85 см. находится на высоте 72 см. от пола и имеет внутреннюю и внешнюю (на улицу) дверцы. Внешняя дверца изнутри запирается на крючок, который на момент осмотра оказался отложен. Внутренняя дверца запирается поперечной накладкой, которая также была отложена. Заведующая Вольная заявила, что накануне обе дверцы запирались и, таким образом, открыть люк с улицы было невозможно. На батарее парового отопления, расположенной около люка, обнаружена ношенная шерстяная рукавица черного цвета на правую руку. Заведующая заявила, что похожие рукавицы она видела у грузчика магазина Хамлина. Следователь решил изъять обнаруженную вещь, чтобы проверить, кому она принадлежит: рабочему магазина, который оставил ее здесь накануне случайно, или преступнику. После осмотра складского помещения все участники осмотра вновь перешли в торговый зал, где имеется дверь в подсобное помещение, запертая на маленькую задвижку. В подсобном помещении хранится использованная тара. Следователь Лукьянов отметил, что воры могли и не ломать замок входной двери. Достаточно было во время работы магазина незаметно пройти в подсобное помещение и спрятаться там, а после закрытия магазина выйти в зал, так как от толчка в дверь ригель задвижки вылетает из паза. Тем не менее, следов, указывающих на присутствие преступников, в подсобном помещении обнаружено не было. В процессе осмотра была обследована также территория, прилегающая к зданию магазина со стороны люка для приема хлеба. Следов преступления обнаружено не было.

*Определите круг участников осмотра места происшествия. Составьте письменный план подготовки и проведения этого следственного действия. Назовите этапы осмотра места происшествия.*

3. Во дворе дома № 15 по ул. Минской в г. Балашиха 01 сентября был обнаружен труп женщины. В процессе осмотра места происшествия 55 было установлено: двор дома № 15 по ул. Минской - проходной, с выходом на ул. Смирнова. В центре двора проходит дорожка, на расстоянии 12 - 15 м. от которой находятся гаражи. Между гаражами обнаружен труп молодой женщины в возрасте 20 лет. Состояние одежды на убитой - порванное нижнее белье, поднятая юбка, разорванная в нескольких местах кофта.

По предварительному выводу судебно-медицинского эксперта, участвовавшего в осмотре, смерть наступила за 7-8 часов до начала осмотра. Причиной ее явились три ранения различных частей тела, нанесенные колюще-режущим предметом, предположительно, ножом с заостренным концом и односторонним лезвием. Кровь под трупом и возле него доказывает, что убийство совершено именно на этом месте. В трех метрах, справа от места происшествия были обнаружены пятна бурого цвета, похожие на кровь. Для определения вида этих пятен произведено их изъятие. Следов преступника обнаружить не удалось.

*Назовите состав следственно-оперативной группы, участвующей при осмотре трупа. Укажите на особенности тактики наружного осмотра трупа. Составьте план проведения данного осмотра места происшествия.*

4. 22 октября в 23.00 в дежурную часть Щучинского РОВД поступило сообщение, что неизвестные лица выносят из магазина и загружают в легковой автомобиль какие-то ящики. На место происшествия выехал наряд полиции. Осмотр магазина показал, что двери, окна и стены здания повреждений не имеют. Двери заперты на замки и опечатаны.

В десяти метрах от магазина, в кустах, обнаружен мужчина в бессознательном состоянии с кровоточащей ссадиной на голове. У него в кармане найдено водительское удостоверение на имя Шмелева. В результате проведенного осмотра установлено наличие у 56 него в правой передней части теменной области головы ушибленной раны с мелкими осколками стекла. Волосы и одежда потерпевшего залиты бесцветной жидкостью с запахом спирта.

Прибывшая на место происшествия скорая медицинская помощь привела потерпевшего в чувство.

*Назовите вид следственного осмотра, которое необходимо провести в данной ситуации и сформулируйте его определение. Назовите цели и процессуальные требования проведения данного следственного действия. Перечислите тактические приемы проведения данного следственного действия.*

5. Утром 18 декабря следователь Балашихинского ОВД Нефедов был вызван на место происшествия в связи с взломом двери продуктового магазина на ул. Московской, 1 в г. Наро-Фоминск. При осмотре взломанной входной двери на правом косяке, на 6 см выше петли, вмонтированной для накладки, обнаружена свежая вмятина 2,5 x 1 см, которая могла быть образована в результате воздействия на деревянный косяк каким-то рычагом, например ломом, использованным для срывания навесного замка.

Перед входом в торговый зал в магазине имеется небольшой тамбур с дверью, запертой на внутренний замок, в которой обнаружено отверстие размером 30 x 20 см. Волокон одежды на краях отверстия замечено не было. Размер отверстия позволял сделать вывод, что в него мог проникнуть только ребенок или подросток. Но взлом замка наружной двери мог совершить только достаточно сильный человек. Это означало, что преступников было как минимум двое. Однако другой (или другие) злоумышленник тоже должен был проникнуть в торговый зал, чтобы совершить хищение, не полагаясь на несовершеннолетнего. Затем следователь осмотрел люк для приема хлеба.

В результате осмотра было установлено, что люк размером 37 x 85 см. находится на высоте 72 см. от пола и имеет внутреннюю и внешнюю (на улицу) дверцы. Внешняя дверца изнутри запирается на крючок, который на момент осмотра оказался отложен. Внутренняя дверца запирается поперечной накладкой, которая также была отложена. В последующем было установлено, что кражу совершили братья Сигизмундовы Илья и Иван, при этом Ивану, на момент совершения преступления исполнилось 15 лет, а Илья, которому было 20 лет, обладал большой силой.

Допрошенный в качестве подозреваемого Сигизмундов Иван сознался в совершении преступления и пояснил, что для проникновения в магазин его брат Илья при помощи большого молотка проломил во второй входной двери отверстие, в которое он проник, а затем открыл люк для приемки хлеба, через который в магазин пробрался Илья. С целью проверки показаний несовершеннолетнего следователь Нефедов решил провести следственный эксперимент.

*Назовите вид следственного эксперимента, который нужно провести в данной ситуации и определите его цели. Определите тактику производства следственного эксперимента.*

6. 22 сентября в Октябрьский ОВД г. Тверь обратился гражданин Петрович с заявлением о том, что со двора дома № 44 по ул. Пролетарская пропала его личная автомашина «Опель Омега», которую он оставил там накануне вечером. На место происшествия выехала следственно-оперативная группа.

При осмотре места происшествия установлено, что двор дома № 44 по ул. Пролетарская имеет асфальтовое покрытие, залитое слоем грязи. Напротив подъезда № 3 видны четкие следы стоявшей там ранее автомашины, ведущие со двора на ул. Казинца.

Участковый инспектор Новиков, производивший поквартирный обход дома, сообщил, что гражданка Свиридова, проживающая в квартире № 6, примерно в 2 часа ночи из своего окна видела двух парней, которые садились в автомашину ее соседа Петровича. В одном из них она узнала бывшего соседа Герасимова, который был задержан и доставлен в Октябрьский ОВД. На допросе в качестве подозреваемого он заявил, что не причастен к данному преступлению, а со Свиридовой у него давно сложились неприязненные отношения.

Следователь, занимавшийся расследованием данного преступления, усомнился в показаниях свидетеля Свиридовой и решил проверить ее показания путем проведения следственного эксперимента.

*Определите, правильно ли поступил следователь в данной следственной ситуации. Назовите основания и цели производства следственного эксперимента. Составьте план подготовки и производства данного следственного действия.*

7. В 23.00 в дежурную часть Раменского ОВД поступило сообщение, что неизвестные лица выносят из магазина и загружают в легковой автомобиль какие-то ящики. При осмотре места происшествия с участием заведующей магазином Петровой, было установлено, что в ее кабинете на столе находятся две бутылки из-под водки «Генерал», три стакана, консервы, а также тарелка с нарезанными кусками колбасы и хлеба.

На цементном полу у входной двери в складское помещение обнаружена бесцветная жидкость с запахом спирта. Здесь же найдены осколки бутылки, на одном из которых имеется стандартная этикетка с надписью «Водка Генерал 0,5 л.», из складского помещения исчезли три ящика водки «Генерал» и несколько палок сыровяленой колбасы.

Через несколько дней по подозрению в совершении преступления был задержан гражданин Кульба. В ходе обыска в доме Кульбы были обнаружены три ящика водки «Генерал», несколько палок сыровяленой колбасы.

*Определите участников данного обыска. Составьте план подготовки к производству этого следственного действия, с указанием поводов и оснований. Определите порядок производства обыска в доме Кульбы.*

8. Василевский и Чухрай, допрошенные в качестве подозреваемых пояснили, что проживают в комнате № 33. В этот день они вернулись с занятий около 14 часов и застали в своей комнате ранее им уже знакомого Светлова, который рылся в вещах Чухрая, последний возмущился таким поведением. В ответ Светлов ударил Чухрая кулаком в лицо и попытался выбежать из комнаты. В этот момент на помощь пришел Василевский, и они стали драться со Светловым.

В свою очередь Светлов на допросе выдвинул свою версию случившегося и пояснил, что проживает в этом же общежитии. У него уже давно с Василевским и Чухраем сложились

неприятные отношения. 1 апреля они встретили его в общежитии, насильно затащили в свою комнату и стали беспричинно избивать.

*Определите понятие очной ставки и назовите ее задачи. Назовите порядок подготовки к проведению очной ставки в данной следственной ситуации. Определите тактику проведения очной ставки в данном случае. Назовите порядок фиксации хода очной ставки и ее результатов.*

9. 15 августа в лесном массиве в 5 км от железнодорожной станции Зеленое Ступинского района, были обнаружены трупы двух молодых людей с признаками насильственной смерти. Следственно-оперативная группа, прибывшая на место происшествия, установила, что трупы лежат на поляне около кострища в 10 м от лесной дороги, которая проходит мимо дачного поселка. На теле убитых имеются колото-резанные раны и следы крови. Бурые пятна вещества, похожего на кровь, обнаружены также на одежде трупов и на траве около них.

У одного из убитых, в кармане найден студенческий билет на имя Рыжанкова, у другого – студенческий билет на имя Медведева. С целью установления личности погибших следователь решил провести опознание трупов, для чего в морг вызвал родственников погибших.

*Определите понятие и раскройте содержание предъявления трупов для опознания. Определите порядок подготовки предъявления для опознания трупов. Расскажите о порядке предъявления трупов для опознания в данной следственной ситуации.*

10. 13 марта в Измайловского ОВД обратился гражданин Свистунов и заявил, что на него в 14.00. в районе ул. Парковой напал неизвестный и под угрозой ножа забрал деньги, золотые часы и золотой перстень. По данному факту было возбуждено уголовное дело.

С целью установления личности преступника следователь решил предъявить для опознания потерпевшему альбом фотоснимков лиц, склонных к совершению насильственных преступлений и проживающих на территории Измайловского района.

*Каково содержание предъявления для опознания живых лиц по фотоснимкам, назовите требования, предъявляемые к фотоснимкам, применяемым при опознании. Назовите характерные особенности тактики предъявления для опознания людей по их фотоснимкам. Назовите особенности оценки и использования в расследовании результатов предъявления для опознания по фотоснимкам.*

11. 12 августа в лесном массиве в 3 км от железнодорожной станции Пригородное были обнаружены трупы двух молодых людей с признаками насильственной смерти. Следственно-оперативная группа, прибывшая на место происшествия, установила, что трупы лежат на поляне около кострища в 10 м от лесной дороги. На теле убитых имеются колото-резанные раны, а также следы крови. Бурые пятна вещества, похожего на кровь, обнаружены также на одежде трупов и на траве около них. В правой руке последнего зажаты волосы в количестве 12 штук.

В кострище лежат две банки нераскрытых консервов, а также пустые бутылки: одна емкостью 0,75 л с запахом бензина, а другая - емкостью 0,5 л с этикеткой «Водка старорусская». На последней бутылке обнаружены отпечатки пальцев.

*Определите виды судебных экспертиз, которые необходимо назначить в данной следственной ситуации. Назовите подготовительные действия, которые необходимо произвести в данном случае при назначении этих экспертиз.*

12. В ходе допроса родственников Петрова и Харламова было установлено, что 14 августа они поехали за грибами, предполагая провести ночь в лесу, и домой не вернулись. В убитых были опознаны Петров и Харламов.

Проведенной дактилоскопической экспертизой установлено, что часть отпечатков пальцев рук на бутылках оставлена Петровым и Харламовым, а часть - неизвестным лицом. В результате проведения оперативно-розыскных мероприятий работниками милиции 15 августа в лесу был задержан в нетрезвом виде Хлышенко, 1988 года рождения, направлявшийся к железнодорожной станции Зеленое. Хлышенко при задержании пояснил, что вечером 14 августа со своим братом Петром, 1990 года рождения, проживающим в г. Вологде, приехал на электричке за грибами. С собой имел бутылку (емкостью 0,5 л) водки «Генерал».

В лесу промокли, разожгли костер, выпили водку и уснули. Утром Хлышенко ушел. Никакого шума в лесу не слышал и трупов не видел. При проверке ближайших медицинских учреждений старшая медсестра больницы в пос. Ждановичи Егорова показала, что во время ее дежурства 15 августа в 8.15 за медицинской помощью обратился молодой человек, одетый в черный спортивный костюм. В руках у него был мокрый коричневый плащ. Человек попросил перевязать ему руку, 83 порезанную, как он объяснил, при открывании консервов. На вид ему 22-24 года, рост выше среднего, лицо продолговатое, нос прямой, волосы светло-русые. На сгибе среднего пальца левой руки пострадавшего была рана с ровными краями.

По просьбе медсестры человек назвал свои паспортные данные (Паршин, 1984 года рождения, проживает в г. Москва по ул. Щорса, д. 8, кв. 3) и место работы (слесарь завода «Калибр»).

*Проанализируйте представленную информацию и оцените собранные доказательства. Сформулируйте общие и частные версии.*

13. При повторном допросе Горшков признался в совершении убийства Петрова и Харламова. 15 августа он встретил их в электричке и присоединился к компании. В лесу они разожгли костер, и выпили привезенную водку.

После этого Харламов вспомнил имевший место три года назад факт драки с Горшковым и стал его избивать. Что дальше было, Горшков не помнит. Пришел в себя только в пос. Ждановичи, где обнаружил, что у него порезан палец, в связи, с чем обратился в больницу, назвавшись Паршиным. Фотоаппарат он выбросил в канализационный люк, а топор спрятал во дворе своего дома в контейнере для мусора.

*Проанализируйте результаты работы по данному уголовному делу. Оцените следственную ситуацию и примите необходимое в данной ситуации тактическое решение.*

14. В дежурную часть Московского РУВД от неизвестного гражданина поступило сообщение о том, что в квартире № 31 дома № 5 по ул. Садовой выбита дверь, а в прихожей лежит на полу человек. В момент прибытия оперативной группы на место происшествия потерпевший, назвавшийся Дмитриевым, пришел в сознание и пояснил, что около 22.30 в его квартиру позвонили.

На вопрос, кто пришел, он услышал угрозы. После этого дверь была выбита, в квартиру ворвались двое парней и стали его избивать. Дмитриев потерял сознание.

*Проанализируйте данную информацию и укажите на процессуальное решение, которое необходимо принять следователю в данной ситуации. Назовите судебные экспертизы, которые должны быть назначены по данному уголовному делу. Составьте постановление о назначении судебной экспертизы в данной ситуации.*

15. В результате освидетельствования Морозова установлено наличие у него в правой передней части теменной области головы ушибленной раны с мелкими осколками стекла. Волосы и одежда потерпевшего залиты бесцветной жидкостью с запахом спирта.

Со слов Морозова выяснено, что накануне в 22.00 он делал обход территории, прилегающей к магазину, и заметил двоих незнакомых ему мужчин, которые выносили из складского помещения ящики с водкой. На вопрос сторожа, что они делают, один из мужчин достал из ящика бутылку и ударил Морозова по голове, после чего последний потерял сознание.

Потерпевший также заявил, что у него пропали наручные часы «Луч» и кошелек с деньгами в сумме 30000 руб.

*Составьте перечень первоначальных следственных действий и иных мероприятий по уголовному делу. Определите направления взаимодействия с органом дознания.*

16. В ходе допроса Опанасенко показала, что накануне вместе с Хрустовым и Цедиком отмечала в магазине свой день рождения. Около 23.00 она предложила продолжить праздник у нее дома. Там все немного выпили, после чего Опанасенко уснула. Утром она обнаружила исчезновение шкатулки с деньгами и ювелирными изделиями из золота и серебра.

На допросе Цедик показал, что Опанасенко пригласила его и Хрустова отпраздновать в магазине ее день рождения. Когда закончилось спиртное, заведующая попросила принести со склада еще. Там Хрустов предложил Цедик похитить несколько ящиков водки. Они вынесли три ящика и начали грузить их в машину последнего.

В это время к ним подошел мужчина и спросил, что происходит. Вместо ответа Хрустов достал из ящика бутылку и ударил ею мужчину по голове, от чего тот упал. Хрустов вынул из кармана пиджака мужчины кошелек и снял с его руки часы. После этого они вдвоем оттащили мужчину в кусты. Опанасенко о происшедшем они ничего не рассказали и по ее предложению поехали к ней домой. Там они еще выпили. После этого Опанасенко уснула, а они ушли. Из квартиры Опанасенко ничего не брали.

*Составьте планы допросов Цедика и Хрустова. Дополнить план расследования уголовного дела.*

17. В ходе оперативно-следственных мероприятия установлено, что ООО «Спектр» занимается продажей компьютерной техники. Учредителями ООО являются Гринев и Птицин. По найму там работают бухгалтер Сазонова, инженеры Уткин и Лебедев, заведующий складом Медведев и водитель Лисьев.

В январе Птицын из числа учредителей общества выбыл. Соответствующие расчеты с ним были произведены. 14 мая Гринев дал показания по поводу случившегося. Так, он пояснил, что 11 мая около 19 часов к нему в кабинет зашли трое парней на вид 24-28 лет, один из них кавказской национальности. Двое других высокие светловолосые, с короткими стрижками, одеты в куртки и джинсы. Особых примет не заметил. К этому времени сотрудники ООО разошлись, и он был один.

Один из пришедших спросил, когда Гринев собирается рассчитываться. О каких расчетах идет речь, потерпевший не понимал, парней не знал и сказал им об этом. Тогда кавказец ударил Гринева чем-то по голове, и он потерял сознание. Происшедшее потерпевший связывает с телефонными звонками к нему домой и на работу, которые начались с апреля.

Звонивший требовал у Гринева деньги, угрожая в противном случае расправой. Голос был незнакомым. В совершении преступления потерпевший никого не подозревает. По поводу ухода Птицына Гринев пояснил, что тот решил открыть собственное дело. Уставный фонд и прибыль были при этом разделены, что подтверждается документами.

*Проанализируйте собранные по делу доказательства и определите, как может складываться следственная ситуация на данном этапе расследования уголовного дела. Сформулируйте следственные версии в отношении лиц, которые могли совершить преступление.*

18. Гудиашвили на допросе показал, что его попросил взять деньги у Медведева его знакомый Отуджиев, занимающийся торговлей на рынке. Отуджиев был задержан. Гринев и Медведев опознали в нем лицо, избивавшее директора ООО и требовавшее деньги на складе. Отуджиев признался в избииении Гринева и вымогательстве денег у Медведева.

Также он пояснил, что сделал это по просьбе некоего Смирнова, с которым недавно познакомился. Последний попросил помочь вернуть долг, сказав, что его друга, ранее работавшего в одном из ООО, обманули и не заплатили за работу. 11 мая Отуджиев, Смирнов и еще один неизвестный парень, зашли в кабинет к Гриневу и стали требовать деньги. Тот им отказал. Тогда Отуджиев ударил его, а Смирнов разбил телефон и поджег бумаги.

Через несколько дней Отуджиев приехал с таким же требованием к Медведеву на склад. В этот же день Смирнов был задержан у себя в квартире. Гринев опознал и его. Смирнов признался в совершении преступления и показал, что сделал это по просьбе Птицына. Последний, со слов допрашиваемого, сказал, что Гринев должен ему много денег. За услугу Птицын пообещал Петрову половину долга.

*Проанализируйте имеющую информацию, составьте план допроса Птицына. Оцените собранные по делу доказательства и примите тактическое решение. Составьте план окончания расследования уголовного дела.*

19. Допрошенная в ходе расследования Антонова пояснила, что является начальником ремонтно-строительного участка Борисовского РСУ-2 и в ее подчинении находятся прораб Шлык и три бригады рабочих. В связи с большой денежной задолженностью похищала строительные материалы, продавала их, а вырученные деньги отдавала в счет погашения долга.

С целью сокрытия противоправных деяний Антонова составляла фиктивные наряды и акты приемки выполненных работ и списывала по этим документам строительные материалы. Наряды оформлялись на имя Шлык.

В ходе расследования, Шлык заявил, что деньги получал только за выполненную работу, а о составлении фиктивных нарядов ничего не знал.

*Составьте планы допросов Антоновой, определив, какие вещественные доказательства необходимо использовать при этом. Составьте планы допросов Шлык, указав тактические приемы, которые необходимо использовать при этом.*

20. Допрошенные на предварительном следствии рабочие строительных бригад Хорунжик, Мамонова, Дудко, Павленко заявили, что никогда не видели, чтобы Шлык выполнял какие-либо строительные работы. Проведенными по делу почерковедческими экспертизами установлено, что наряды на выполнение строительных работ составлены Антоновой, на этих документах имеются подписи ее и Шлыка.

Кроме того, выяснено, что последним выписан один наряд на выполнение строительных работ.

*Составьте план допроса свидетелей. Назовите материалы, которые необходимо представить экспертам для производства почерковедческой экспертизы. Определите экспертизы, которые еще необходимо назначить по данному уголовному делу.*



21. После проведения очных ставок с Антоновой, Ярошевичем, Федоровичем, Савчуком и ознакомления с заключением экспертов Шлык полностью признал себя виновным в совершении совместно с Антоновой хищения строительных материалов и присвоении денег.

Допрошенная в качестве обвиняемой Антонова полностью признала себя виновной в совершении совместно со Шлык хищения имущества и присвоении денежных средств.

*Составьте план допроса Антоновой и Шлык, указав особенности их проведения. Назовите доказательства, уличающие обвиняемых в совершении преступления.*

22. 1 апреля в дежурную часть Советского РОВД поступило сообщение о драке в общежитии № 2 Белорусского колледжа связи. На место происшествия была направлена патрульная группа. Прибыв в общежитие, сотрудники милиции прекратили драку и установили, что ее учинили 17-летние студенты первого курса Куравлев и Чудов.

Они избili своего знакомого 16-летнего Григорьева, который в тяжелом состоянии был доставлен в больницу. На место происшествия была вызвана следственно-оперативная группа.

*Назовите элементы криминалистической структуры преступлений, совершенных несовершеннолетними. Определите состав следственно-оперативной группы. Определите тактику осмотра места происшествия в данной ситуации. Назовите обстоятельства, подлежащие выяснению и доказыванию по преступлениям данной категории.*

23. В процессе производства обыска по месту жительства Кондратовича были обнаружены и изъяты: шприцы с остатками вещества; штамп и гербовая печать поликлиники № 4 г. Москвы.

На очной ставке с Груздевым Кондратович подтвердил свои показания и сообщил, что к Груздеву неоднократно приезжал с Украины парень по имени Григорий. На запястье левой руки у него имеется татуировка, на которой изображены шприц, колода карт и бутылка с надписью: «Это нас погубит». После приезда Григория Груздев всегда в течение месяца продавал наркотики.

*Проанализируйте собранные по делу доказательства и оцените сложившуюся следственную ситуацию. Составьте план дальнейшего расследования уголовного дела.*

24. В ходе оперативно-розыскных мероприятий в одном из гаражных кооперативов обнаружена автомашина Хэнде Грета, принадлежащая гражданину Брилеву. При осмотре автомашины установлено, что она в результате ДТП ударила передней частью бампера в осветительную мачту. В итоге бампер оказался вогнутым по форме «овала» мачты.

В машине отсутствует передняя решетка радиатора, на капоте имеется вмятина размером 10,4х16,8 см. На рулевой колонке и зеркале заднего вида обнаружены отпечатки пальцев рук. По заявлению владельца автомашины Брилева, машину у него угнали, кто это сделал, он не знает.

*На основе имеющейся информации, установите владельца угнанной автомашины, указав, какие криминалистические учеты необходимо при этом использовать. Определите необходимость изучения личности потерпевшего в данной ситуации, и если да, то какие источники необходимо использовать. Подготовьте постановления о назначении необходимых в ситуации экспертиз.*

25. Главный инженер автопредприятия города Туманов пояснил, что ООО «Вега» арендовало у них автомобиль для перевозки груза в г. Вильнюс. Арендная плата внесена полностью, что подтверждается документами. Руководитель организации, выдавшей лицензию на перемещение груза, Петров пояснил, что, согласно учету, обществу «Вега»

лицензия на вывоз нефтепродуктов в Литву никогда не выдавалась. Более того, подобная деятельность вообще запрещена на территории республики.

Петров также усомнился в подлинности подписей должностных лиц, выдавших лицензию. В ходе проверки нефтебазы в пос. Завидово Тверской области установлено, что ООО «Вега» 20 августа действительно по накладной были отпущены нефтепродукты для собственного потребления, что подтверждается платежными и иными документами.

*Назовите обстоятельства, подлежащие выяснению и доказыванию по данной категории уголовных дел. Сформулируйте общие и частные версии по данному уголовному делу. Составьте план дальнейших проверочных действий или первоначальных следственных действий, в зависимости от принятого решения.*

26. 23 октября в прокуратуру Юго-западного административного округа г. Москвы обратился рабочий СП «Оптика» Иванов, который заявил, что он имеет право на получение социального бесплатного жилья.

В октябре он должен был получить документы на квартиру. Однако работник жилищного управления Герасимов заявил, что по решению Мосгорисполкома лица, стоящие на очереди с 2011 г., не могут в этом году получить такое жилье, в том числе и Иванов.

В то же время Герасимов за 2000 долларов США пообещал данную проблему решить.

*Назовите элементы криминалистической структуры взяточничества. Укажите обстоятельства, подлежащие выяснению и доказыванию по данной категории уголовных дел. Примите тактическое решение.*

27. Гражданин Веревкин, напав на полицейский патруль, похитил у них два пистолета ПМ и на следующий день продал их на рынке ранее неизвестному гражданину. Проведенным расследованием Веревкин был изобличен в совершенном преступлении, полностью признал себя виновным и чистосердечно раскаялся в содеянном.

На допросе он подробно описал внешность покупателя оружия и обстоятельства своей встречи с ним. Эта информация позволила оперативным работникам уголовного розыска установить и задержать гражданина Сычева, который признался в приобретении двух пистолетов ПМ и выдал их следствию. Сычев также подробно описал внешность продавца оружия и заявил, что может опознать его.

У следователя появилась возможность предъявить для опознания как Сычева Веревкину, так и Веревкина Сычеву.

*Как наиболее целесообразно должен поступить следователь в данной ситуации? Каким образом провести опознание в условиях, не исключающих наблюдение опознающего опознаваемым? Каким образом должны быть соблюдены процессуальные требования при проведении данного следственного действия?*

28. *В каком порядке могут быть получены образцы для сравнительного исследования? Составьте постановление следователя о получении дактилоскопических образцов подозреваемого лица для дальнейшего экспертного исследования.*

29. *Составьте и изобразите схематично алгоритм действий следователя при обнаружении на месте происшествия объектов криминалистической баллистики:*

- а) при осмотре, фиксации и изъятии огнестрельного оружия;
- б) при обнаружении, фиксации и изъятии стреляной гильзы;
- в) при обнаружении, фиксации и изъятии выстрелянной пули;
- г) при осмотре, фиксации и исследовании огнестрельного повреждения на различных преградах (металл, дерево, стекло).

30. Проанализируйте приведенные вопросы. Какие из них являются наводящими?

- Какого цвета был плащ у Скворцова?

- Не видели ли вы Иванова на месте происшествия?

- Какой рост был у человека, которого вы встретили у подъезда дома?

- С какой скоростью проехала электричка мимо железнодорожного переезда?

- Свидетель Домнин утверждает, что видел обвиняемого на месте происшествия. А вы его видели?

- Не было ли у подозреваемого в руках зонта черного цвета?

- Когда вы возвращались домой, было уже поздно?

Дайте понятие наводящего вопроса.

В чем нравственный смысл запрета постановки наводящих вопросов?

Действует ли данный запрет на стадии судебного разбирательства?

Дайте понятие наводящего вопроса. В чем нравственный смысл запрета постановки наводящих вопросов? Действует ли данный запрет на стадии предварительного расследования?

#### 4. Перечень экзаменационных билетов.

#### 5. Критерии оценки.

**Оценка «отлично»** ставится студенту, ответ которого содержит:

Глубокое знание программного материала, а также основного содержания и новаций лекционного курса;

Знание концептуально-понятийного аппарата всего курса;

Знание монографической литературы по курсу, а также свидетельствует о способности:

- самостоятельно критически оценивать основные положения курса;

- увязывать теорию с практикой.

**Оценка «отлично» не ставится** в случаях систематических пропусков студентом семинарских и лекционных занятий по неуважительным причинам, отсутствия активного участия на семинарских занятиях, а также неправильных ответов на дополнительные вопросы преподавателя.

**Оценка «хорошо»** ставится студенту, ответ которого свидетельствует:

О полном знании материала по программе;

О знании рекомендованной литературы,

Правильное, но не всегда точное и аргументированное изложение материала.

**Оценка «хорошо» не ставится** в случаях пропусков студентом семинарских и лекционных занятий по неуважительным причинам.

**Оценка «удовлетворительно»** ставится студенту, ответ которого содержит:

Поверхностные знания важнейших разделов программы и содержания лекционного курса;

Затруднения с использованием научно-понятийного аппарата и терминологии курса;

Стремление логически четко построить ответ, а также свидетельствует о возможности последующего обучения.

**Оценка «неудовлетворительно»** ставится студенту, имеющему существенные пробелы в знании основного материала по программе, а также допустившему принципиальные ошибки при изложении материала.

**Оценка за решение «казуса»** включает в себя:

1. Соответствие решения сформулированным в кейсе вопросам (адекватность проблеме) - 1 балл

2. Оригинальность подхода (новаторство, креативность) – 1 балл

3. Применимость решения на практике – 1 балл
4. Глубина проработки проблемы (обоснованность решения, наличие альтернативных вариантов, прогнозирование возможных проблем, комплексность решения) – 1 балл
5. Возможность долгосрочного применения – 1 балл

## 40.02.02 Правоохранительная деятельность

(код и наименование специальности)

### ОП.09. Криминалистика

(код и наименование дисциплины)

#### ЭКЗАМЕНАЦИОННЫЙ БИЛЕТ № 1

#### **Инструкция для обучающегося**

Место выполнения:

Максимальное время выполнения задания: 20 мин. на подготовку теоретических вопросов + 10 мин. на выполнение практического задания

При работе вы можете воспользоваться: при выполнении практического задания конспектом лекций, научной литературой по дисциплине, нормативно-правовыми актами

#### **Теоретические вопросы:**

1. Понятие, предмет и задачи науки криминалистики
2. Понятие и предмет криминалистической тактики

#### **Практическое задание**

В Следственное Управление г. Одинцово поступили сведения о том, что на реке Москва замечены обширные пятна нефтепродуктов. Начальник Управления, рассмотрев полученную информацию, направил на место происшествия следователя для ее проверки и принятия необходимого решения. В результате проверки установлено, что в черте города значительный участок реки действительно подвергся загрязнению. По количеству пятен можно было предположить, что одно или несколько предприятий сбрасывают в реку большое количество нефтепродуктов.

В связи с тем, что поступление нефтепродуктов в реку продолжалось, создалась реальная опасность для здоровья людей и угроза уничтожения рыбных запасов. Поэтому следователь принял решение о возбуждении уголовного дела, после чего связался с городской санитарно-эпидемиологической станцией, сообщил о происшествии и предложил ее работникам провести свою проверку, а результаты ее представить в прокуратуру.

В результате исследования воды установлено, что загрязняющим веществом явился мазут, попадающий в реку из одного из питающих реку родников. При проверке и осмотре территории близлежащих промышленных предприятий на ремонтном заводе был выявлен источник возможного загрязнения реки. В частности, на территории завода обнаружена яма, в которую из котельной сливался мазут того же состава, что и загрязнявший реку. Была выдвинута версия, что именно отсюда мазут переносится грунтовыми водами в воду.

Для проверки этого был проведен следующий следственный эксперимент. С помощью специалистов подготовили 12 тонн водного раствора безвредного метиленового красителя, имеющего специфический ярко-синий цвет. Яму очистили от мазута, а затем залили в нее раствор. В течение последующих трех суток специалисты изымали у места выброса нефтепродукта пробы воды. Однако ее анализ не подтвердил наличие в нем метиленового красителя. Из этого был сделан вывод, что источник загрязнения реки находится в другом месте.

*Сформулируйте следственные версии по результатам оценки указанных обстоятельств. Определите вопросы, требующие первоначального выяснения и специальных знаний. Определите следственные и иные действия, необходимые для проверки выдвинутых версий.*

## 40.02.02 Правоохранительная деятельность

(код и наименование специальности)

### ОП.09. Криминалистика

(код и наименование дисциплины)

#### ЭКЗАМЕНАЦИОННЫЙ БИЛЕТ № 2

#### **Инструкция для обучающегося**

Место выполнения:

Максимальное время выполнения задания: 20 мин. на подготовку теоретических вопросов + 10 мин. на выполнение практического задания

При работе вы можете воспользоваться: при выполнении практического задания конспектом лекций, научной литературой по дисциплине, нормативно-правовыми актами

#### **Теоретические вопросы:**

1. Система криминалистики и учебного курса криминалистики
2. Структура и содержание раздела «Криминалистическая тактика»

#### **Практическое задание**

Утром 18 декабря следователь следственного отдела ОВД Нефедов был вызван на место происшествия в связи с взломом двери продуктового магазина на ул. Московской, дом 6 в г. Наро-Фоминск. К этому времени там уже находились оперуполномоченный отдела уголовного розыска Лукьянов, участковый инспектор полиции Разоренов Ю.М., эксперт-криминалист Ванин, заведующая магазином Вольная и понятые Иванов и Васюков. Оперуполномоченный Лукьянов на основании собранных им к этому моменту данных сообщил следователю Нефедову, что взлом входной двери обнаружила в 7.30 Вольная, которая и сообщила о случившемся в полицию. Следователь обязал участкового инспектора Разоренова обеспечить охрану места происшествия, а остальным предложил принять участие в осмотре. При осмотре взломанной входной двери на правом косяке, на 6 см выше петли, вмонтированной для накладки, обнаружена свежая вмятина 2,5 x 1 см, которая могла быть образована в результате воздействия на деревянный косяк каким-то рычагом, например, ломом, использованным для срывания навесного замка. Для идентификации орудия взлома часть доски с вдавленным следом была вырезана и приобщена к протоколу осмотра. Перед входом в торговый зал в магазине имеется небольшой тамбур с дверью, запертой на внутренний замок, в которой обнаружено отверстие размером 30 x 20 см. Волокон одежды на краях отверстия замечено не было. Размер отверстия позволял сделать вывод, что в него мог проникнуть только ребенок или подросток. Но взлом замка наружной двери мог совершить только достаточно сильный человек. Это означало, что преступников было как минимум двое. Однако другой (или другие) злоумышленник тоже должен был проникнуть в торговый зал, чтобы совершить хищение, не полагаясь на несовершеннолетнего. Предстояло выяснить, как он это сделал. Заведующая Вольная пояснила, что в магазине имеется люк для приема хлеба, запираемый изнутри. Через него в магазин легко может проникнуть любой человек, так как люк имеет большие размеры. Следов преступления, пригодных для идентификации, в тамбуре обнаружить не удалось. В торговом зале было выявлено, что ящики прилавка открыты путем отжима ригеля внутренних замков. Вольная заявила, что из среднего ящика исчезла выручка в сумме около 200 тыс. руб. Заведующая отметила также, что похищен шоколад в плитках и конфеты. Назвать общее количество похищенного товара она не смогла. Следов преступления, пригодных для идентификации, в торговом зале также обнаружить не удалось. Затем следователь и другие участники осмотра перешли в складское помещение, где осмотрели люк для приема хлеба. В результате осмотра было установлено, что люк размером 37 x 85 см. находится на высоте 72 см. от пола и имеет внутреннюю и внешнюю (на улицу) дверцы. Внешняя дверца изнутри запирается на крючок, который на момент осмотра оказался отложен. Внутренняя дверца

запирается поперечной накладкой, которая также была отложена. Заведующая Вольная заявила, что накануне обе дверцы запирались и, таким образом, открыть люк с улицы было невозможно. На батарее парового отопления, расположенной около люка, обнаружена ношенная шерстяная рукавица черного цвета на правую руку. Заведующая заявила, что похожие рукавицы она видела у грузчика магазина Хамлина. Следователь решил изъять обнаруженную вещь, чтобы проверить, кому она принадлежит: рабочему магазина, который оставил ее здесь накануне случайно, или преступнику. После осмотра складского помещения все участники осмотра вновь перешли в торговый зал, где имеется дверь в подсобное помещение, запертая на маленькую задвижку. В подсобном помещении хранится использованная тара. Следователь Лукьянов отметил, что воры могли и не ломать замок входной двери. Достаточно было во время работы магазина незаметно пройти в подсобное помещение и спрятаться там, а после закрытия магазина выйти в зал, так как от толчка в дверь ригель задвижки вылетает из паза. Тем не менее, следов, указывающих на присутствие преступников, в подсобном помещении обнаружено не было. В процессе осмотра была обследована также территория, прилегающая к зданию магазина со стороны люка для приема хлеба. Следов преступления обнаружено не было.

*Определите круг участников осмотра места происшествия. Составьте письменный план подготовки и проведения этого следственного действия. Назовите этапы осмотра места происшествия.*

## 40.02.02 Правоохранительная деятельность

(код и наименование специальности)

### ОП.09. Криминалистика

(код и наименование дисциплины)

#### ЭКЗАМЕНАЦИОННЫЙ БИЛЕТ № 3

#### **Инструкция для обучающегося**

Место выполнения:

Максимальное время выполнения задания: 20 мин. на подготовку теоретических вопросов + 10 мин. на выполнение практического задания

При работе вы можете воспользоваться: при выполнении практического задания конспектом лекций, научной литературой по дисциплине, нормативно-правовыми актами

#### **Теоретические вопросы:**

1. Методы криминалистики и их значение для раскрытия и расследования преступлений
2. Тактические приемы и требования, предъявляемые к ним

#### **Практическое задание**

Во дворе дома № 15 по ул. Минской в г. Балашиха 01 сентября был обнаружен труп женщины. В процессе осмотра места происшествия 55 было установлено: двор дома № 15 по ул. Минской - проходной, с выходом на ул. Смирнова. В центре двора проходит дорожка, на расстоянии 12 - 15 м. от которой находятся гаражи. Между гаражами обнаружен труп молодой женщины в возрасте 20 лет. Состояние одежды на убитой - порванное нижнее белье, поднятая юбка, разорванная в нескольких местах кофта.

По предварительному выводу судебно-медицинского эксперта, участвовавшего в осмотре, смерть наступила за 7-8 часов до начала осмотра. Причиной ее явились три ранения различных частей тела, нанесенные колюще-режущим предметом, предположительно, ножом с заостренным концом и односторонним лезвием. Кровь под трупом и возле него доказывает, что убийство совершено именно на этом месте. В трех метрах, справа от места происшествия были обнаружены пятна бурого цвета, похожие на кровь. Для определения вида этих пятен произведено их изъятие. Следов преступника обнаружить не удалось.

*Назовите состав следственно-оперативной группы, участвующей при осмотре трупа. Укажите на особенности тактики наружного осмотра трупа. Составьте план проведения данного осмотра места происшествия.*



## 40.02.02 Правоохранительная деятельность

(код и наименование специальности)

### ОП.09. Криминалистика

(код и наименование дисциплины)

#### ЭКЗАМЕНАЦИОННЫЙ БИЛЕТ № 4

#### Инструкция для обучающегося

Место выполнения:

Максимальное время выполнения задания: 20 мин. на подготовку теоретических вопросов + 10 мин. на выполнение практического задания

При работе вы можете воспользоваться: при выполнении практического задания конспектом лекций, научной литературой по дисциплине, нормативно-правовыми актами

#### Теоретические вопросы:

1. Основные этапы развития криминалистики в России

2. Понятие, виды, формы и принципы взаимодействия оперативных и следственных подразделений

#### Практическое задание

*Проанализируйте приведенные вопросы. Какие из них являются наводящими?*

- Какого цвета был плащ у Скворцова?

- Не видели ли вы Иванова на месте происшествия?

- Какой рост был у человека, которого вы встретили у подъезда дома?

- С какой скоростью проехала электричка мимо железнодорожного переезда?

- Свидетель Домнин утверждает, что видел обвиняемого на месте происшествия. А вы его видели?

- Не было ли у подозреваемого в руках зонта черного цвета?

- Когда вы возвращались домой, было уже поздно?

Дайте понятие наводящего вопроса.

В чем нравственный смысл запрета постановки наводящих вопросов?

Действует ли данный запрет на стадии судебного разбирательства?

*Дайте понятие наводящего вопроса. В чем нравственный смысл запрета постановки наводящих вопросов? Действует ли данный запрет на стадии предварительного расследования?*

**40.02.02 Правоохранительная деятельность**

(код и наименование специальности)

**ОП.09. Криминалистика**

(код и наименование дисциплины)

**ЭКЗАМЕНАЦИОННЫЙ БИЛЕТ № 5**

**Инструкция для обучающегося**

Место выполнения:

Максимальное время выполнения задания: 20 мин. на подготовку теоретических вопросов + 10 мин. на выполнение практического задания

При работе вы можете воспользоваться: при выполнении практического задания конспектом лекций, научной литературой по дисциплине, нормативно-правовыми актами

**Теоретические вопросы:**

1. Понятие криминалистической идентификации, ее задачи и значение
2. Понятие и классификация следственных ситуаций

**Практическое задание**

*Составьте и изобразите схематично алгоритм действий следователя при обнаружении на месте происшествия объектов криминалистической баллистики:*

- а) при осмотре, фиксации и изъятии огнестрельного оружия;
- б) при обнаружении, фиксации и изъятии стреляной гильзы;
- в) при обнаружении, фиксации и изъятии выстрелянной пули;
- г) при осмотре, фиксации и исследовании огнестрельного повреждения на различных преградах (металл, дерево, стекло).

**40.02.02 Правоохранительная деятельность**

(код и наименование специальности)

**ОП.09. Криминалистика**

(код и наименование дисциплины)

**ЭКЗАМЕНАЦИОННЫЙ БИЛЕТ № 6**

**Инструкция для обучающегося**

Место выполнения:

Максимальное время выполнения задания: 20 мин. на подготовку теоретических вопросов + 10 мин. на выполнение практического задания

При работе вы можете воспользоваться: при выполнении практического задания конспектом лекций, научной литературой по дисциплине, нормативно-правовыми актами

**Теоретические вопросы:**

1. Понятие криминалистической диагностики, ее задачи и значение
2. Понятие и классификация следственных версий

**Практическое задание**

*В каком порядке могут быть получены образцы для сравнительного исследования? Составьте постановление следователя о получении дактилоскопических образцов подозреваемого лица для дальнейшего экспертного исследования.*

## 40.02.02 Правоохранительная деятельность

(код и наименование специальности)

### ОП.09. Криминалистика

(код и наименование дисциплины)

#### ЭКЗАМЕНАЦИОННЫЙ БИЛЕТ № 7

#### **Инструкция для обучающегося**

Место выполнения:

Максимальное время выполнения задания: 20 мин. на подготовку теоретических вопросов + 10 мин. на выполнение практического задания

При работе вы можете воспользоваться: при выполнении практического задания конспектом лекций, научной литературой по дисциплине, нормативно-правовыми актами

#### **Теоретические вопросы:**

1. Объекты криминалистической идентификации и диагностики. Понятие и требования, предъявляемые к идентификационным и диагностическим признакам
2. Понятие, виды и принципы планирования расследования преступлений

#### **Практическое задание**

Гражданин Веревкин, напав на полицейский патруль, похитил у них два пистолета ПМ и на следующий день продал их на рынке ранее неизвестному гражданину. Проведенным расследованием Веревкин был изобличен в совершенном преступлении, полностью признал себя виновным и чистосердечно раскаялся в содеянном.

На допросе он подробно описал внешность покупателя оружия и обстоятельства своей встречи с ним. Эта информация позволила оперативным работникам уголовного розыска установить и задержать гражданина Сычева, который признался в приобретении двух пистолетов ПМ и выдал их следствию. Сычев также подробно описал внешность продавца оружия и заявил, что может опознать его.

У следователя появилась возможность предъявить для опознания как Сычева Веревкину, так и Веревкина Сычеву.

*Как наиболее целесообразно должен поступить следователь в данной ситуации? Каким образом провести опознание в условиях, не исключающих наблюдение опознающего опознаваемым? Каким образом должны быть соблюдены процессуальные требования при проведении данного следственного действия?*

**40.02.02 Правоохранительная деятельность**

(код и наименование специальности)

**ОП.09. Криминалистика**

(код и наименование дисциплины)

**ЭКЗАМЕНАЦИОННЫЙ БИЛЕТ № 8**

**Инструкция для обучающегося**

Место выполнения:

Максимальное время выполнения задания: 20 мин. на подготовку теоретических вопросов + 10 мин. на выполнение практического задания

При работе вы можете воспользоваться: при выполнении практического задания конспектом лекций, научной литературой по дисциплине, нормативно-правовыми актами

**Теоретические вопросы:**

1. Понятие криминалистической техники как раздела науки криминалистики. Теории и учения криминалистической техники
2. Понятие специальных познаний в криминалистике, цели и формы их использования в раскрытии и расследовании преступлений

**Практическое задание**

23 октября в прокуратуру Юго-западного административного округа г. Москвы обратился рабочий СП «Оптика» Иванов, который заявил, что он имеет право на получение социального бесплатного жилья.

В октябре он должен был получить документы на квартиру. Однако работник жилищного управления Герасимов заявил, что по решению Мосгорисполкома лица, стоящие на очереди с 2011 г., не могут в этом году получить такое жилье, в том числе и Иванов.

В то же время Герасимов за 2000 долларов США пообещал данную проблему решить.

*Назовите элементы криминалистической структуры взяточничества. Укажите обстоятельства, подлежащие выяснению и доказыванию по данной категории уголовных дел. Примите тактическое решение.*

## 40.02.02 Правоохранительная деятельность

(код и наименование специальности)

### ОП.09. Криминалистика

(код и наименование дисциплины)

#### ЭКЗАМЕНАЦИОННЫЙ БИЛЕТ № 9

#### **Инструкция для обучающегося**

Место выполнения:

Максимальное время выполнения задания: 20 мин. на подготовку теоретических вопросов + 10 мин. на выполнение практического задания

При работе вы можете воспользоваться: при выполнении практического задания конспектом лекций, научной литературой по дисциплине, нормативно-правовыми актами

#### **Теоретические вопросы:**

1. Понятие, классификация и назначение технико-криминалистических средств
2. Классификация судебных экспертиз

#### **Практическое задание**

Главный инженер автопредприятия города Туманов пояснил, что ООО «Вега» арендовало у них автомобиль для перевозки груза в г. Вильнюс. Арендная плата внесена полностью, что подтверждается документами. Руководитель организации, выдавшей лицензию на перемещение груза, Петров пояснил, что, согласно учету, обществу «Вега» лицензия на вывоз нефтепродуктов в Литву никогда не выдавалась. Более того, подобная деятельность вообще запрещена на территории республики.

Петров также усомнился в подлинности подписей должностных лиц, выдавших лицензию. В ходе проверки нефтебазы в пос. Завидово Тверской области установлено, что ООО «Вега» 20 августа действительно по накладной были отпущены нефтепродукты для собственного потребления, что подтверждается платежными и иными документами.

*Назовите обстоятельства, подлежащие выяснению и доказыванию по данной категории уголовных дел. Сформулируйте общие и частные версии по данному уголовному делу. Составьте план дальнейших проверочных действий или первоначальных следственных действий, в зависимости от принятого решения.*

**40.02.02 Правоохранительная деятельность**

(код и наименование специальности)

**ОП.09. Криминалистика**

(код и наименование дисциплины)

**ЭКЗАМЕНАЦИОННЫЙ БИЛЕТ № 10**

**Инструкция для обучающегося**

Место выполнения:

Максимальное время выполнения задания: 20 мин. на подготовку теоретических вопросов + 10 мин. на выполнение практического задания

При работе вы можете воспользоваться: при выполнении практического задания конспектом лекций, научной литературой по дисциплине, нормативно-правовыми актами

**Теоретические вопросы:**

1. Криминалистические способы и средства фиксации криминалистической информации
2. Система государственных судебно-экспертных учреждений России

**Практическое задание**

В ходе оперативно-розыскных мероприятий в одном из гаражных кооперативов обнаружена автомашина Хэнде Грета, принадлежащая гражданину Брилеву. При осмотре автомашины установлено, что она в результате ДТП ударила передней частью бампера в осветительную мачту. В итоге бампер оказался вогнутым по форме «овала» мачты.

В машине отсутствует передняя решетка радиатора, на капоте имеется вмятина размером 10,4х16,8 см. На рулевой колонке и зеркале заднего вида обнаружены отпечатки пальцев рук. По заявлению владельца автомашины Брилева, машину у него угнали, кто это сделал, он не знает.

*На основе имеющейся информации, установите владельца угнанной автомашины, указав, какие криминалистические учеты необходимо при этом использовать. Определите необходимость изучения личности потерпевшего в данной ситуации, и если да, то какие источники необходимо использовать. Подготовьте постановления о назначении необходимых в ситуации экспертиз.*

**40.02.02 Правоохранительная деятельность**

(код и наименование специальности)

**ОП.09. Криминалистика**

(код и наименование дисциплины)

**ЭКЗАМЕНАЦИОННЫЙ БИЛЕТ № 11**

**Инструкция для обучающегося**

Место выполнения:

Максимальное время выполнения задания: 20 мин. на подготовку теоретических вопросов + 10 мин. на выполнение практического задания

При работе вы можете воспользоваться: при выполнении практического задания конспектом лекций, научной литературой по дисциплине, нормативно-правовыми актами

**Теоретические вопросы:**

1. Виды и способы запечатлевающей фотосъемки
2. Понятие, виды и общие правила следственного осмотра Подготовка к осмотру места происшествия

**Практическое задание**

В процессе производства обыска по месту жительства Кондратовича были обнаружены и изъяты: шприцы с остатками вещества; штамп и гербовая печать поликлиники № 4 г. Москвы.

На очной ставке с Груздевым Кондратович подтвердил свои показания и сообщил, что к Груздеву неоднократно приезжал с Украины парень по имени Григорий. На запястье левой руки у него имеется татуировка, на которой изображены шприц, колода карт и бутылка с надписью: «Это нас погубит». После приезда Григория Груздев всегда в течение месяца продавал наркотики.

*Проанализируйте собранные по делу доказательства и оцените сложившуюся следственную ситуацию. Составьте план дальнейшего расследования уголовного дела.*

## 40.02.02 Правоохранительная деятельность

(код и наименование специальности)

### ОП.09. Криминалистика

(код и наименование дисциплины)

#### ЭКЗАМЕНАЦИОННЫЙ БИЛЕТ № 12

#### **Инструкция для обучающегося**

Место выполнения:

Максимальное время выполнения задания: 20 мин. на подготовку теоретических вопросов + 10 мин. на выполнение практического задания

При работе вы можете воспользоваться: при выполнении практического задания конспектом лекций, научной литературой по дисциплине, нормативно-правовыми актами

#### **Теоретические вопросы:**

1. Понятие криминалистической габитологии и задачи, решаемые при криминалистическом исследовании признаков внешности человека
2. Этапы и стадии осмотра места происшествия. Тактика осмотра места происшествия

#### **Практическое задание**

После проведения очных ставок с Антоновой, Ярошевичем, Федоровичем, Савчуком и ознакомления с заключением экспертов Шлык полностью признал себя виновным в совершении совместно с Антоновой хищения строительных материалов и присвоении денег.

Допрошенная в качестве обвиняемой Антонова полностью признала себя виновной в совершении совместно со Шлык хищения имущества и присвоении денежных средств.

*Составьте план допроса Антоновой и Шлык, указав особенности их проведения. Назовите доказательства, уличающие обвиняемых в совершении преступления.*



**40.02.02 Правоохранительная деятельность**

(код и наименование специальности)

**ОП.09. Криминалистика**

(код и наименование дисциплины)

**ЭКЗАМЕНАЦИОННЫЙ БИЛЕТ № 13**

**Инструкция для обучающегося**

Место выполнения:

Максимальное время выполнения задания: 20 мин. на подготовку теоретических вопросов + 10 мин. на выполнение практического задания

При работе вы можете воспользоваться: при выполнении практического задания конспектом лекций, научной литературой по дисциплине, нормативно-правовыми актами

**Теоретические вопросы:**

1. Методика и технические средства составления композиционных портретов внешности человека
2. Понятие, цели и виды обыска

**Практическое задание**

1 апреля в дежурную часть Советского РОВД поступило сообщение о драке в общежитии № 2 Белорусского колледжа связи. На место происшествия была направлена патрульная группа. Прибыв в общежитие, сотрудники милиции прекратили драку и установили, что ее учинили 17-летние студенты первого курса Куравлев и Чудов.

Они избili своего знакомого 16-летнего Григорьева, который в тяжелом состоянии был доставлен в больницу. На место происшествия была вызвана следственно-оперативная группа.

*Назовите элементы криминалистической структуры преступлений, совершенных несовершеннолетними. Определите состав следственно-оперативной группы. Определите тактику осмотра места происшествия в данной ситуации. Назовите обстоятельства, подлежащие выяснению и доказыванию по преступлениям данной категории.*

## 40.02.02 Правоохранительная деятельность

(код и наименование специальности)

### ОП.09. Криминалистика

(код и наименование дисциплины)

#### ЭКЗАМЕНАЦИОННЫЙ БИЛЕТ № 14

#### **Инструкция для обучающегося**

Место выполнения:

Максимальное время выполнения задания: 20 мин. на подготовку теоретических вопросов + 10 мин. на выполнение практического задания

При работе вы можете воспользоваться: при выполнении практического задания конспектом лекций, научной литературой по дисциплине, нормативно-правовыми актами

#### **Теоретические вопросы:**

1. Понятие криминалистической одорологии и возможности исследования проб запаха и продуктов жизнедеятельности организма человека
2. Тактика производства обыска и фиксация ее результатов

#### **Практическое задание**

22 октября в 23.00 в дежурную часть Щучинского РОВД поступило сообщение, что неизвестные лица выносят из магазина и загружают в легковой автомобиль какие-то ящики. На место происшествия выехал наряд полиции. Осмотр магазина показал, что двери, окна и стены здания повреждений не имеют. Двери заперты на замки и опечатаны.

В десяти метрах от магазина, в кустах, обнаружен мужчина в бессознательном состоянии с кровоточащей ссадиной на голове. У него в кармане найдено водительское удостоверение на имя Шмелева. В результате проведенного осмотра установлено наличие у 56 него в правой передней части теменной области головы ушибленной раны с мелкими осколками стекла. Волосы и одежда потерпевшего залиты бесцветной жидкостью с запахом спирта.

Прибывшая на место происшествия скорая медицинская помощь привела потерпевшего в чувство.

*Назовите вид следственного осмотра, которое необходимо провести в данной ситуации и сформулируйте его определение. Назовите цели и процессуальные требования проведения данного следственного действия. Перечислите тактические приемы проведения данного следственного действия.*

**40.02.02 Правоохранительная деятельность**

(код и наименование специальности)

**ОП.09. Криминалистика**

(код и наименование дисциплины)

**ЭКЗАМЕНАЦИОННЫЙ БИЛЕТ № 15**

**Инструкция для обучающегося**

Место выполнения:

Максимальное время выполнения задания: 20 мин. на подготовку теоретических вопросов + 10 мин. на выполнение практического задания

При работе вы можете воспользоваться: при выполнении практического задания конспектом лекций, научной литературой по дисциплине, нормативно-правовыми актами

**Теоретические вопросы:**

1. Понятие и классификация следов в криминалистике. Общие правила обращения с объектами – следоносителями
2. Сущность и задачи выемки. Тактика ее производства и фиксация результатов

**Практическое задание**

Допрошенные на предварительном следствии рабочие строительных бригад Хорунжик, Мамонова, Дудко, Павленко заявили, что никогда не видели, чтобы Шлык выполнял какие-либо строительные работы. Проведенными по делу почерковедческими экспертизами установлено, что наряды на выполнение строительных работ составлены Антоновой, на этих документах имеются подписи ее и Шлыка.

Кроме того, выяснено, что последним выписан один наряд на выполнение строительных работ.

*Составьте план допроса свидетелей. Назовите материалы, которые необходимо представить экспертам для производства почерковедческой экспертизы. Определите экспертизы, которые еще необходимо назначить по данному уголовному делу.*

**40.02.02 Правоохранительная деятельность**

(код и наименование специальности)

**ОП.09. Криминалистика**

(код и наименование дисциплины)

**ЭКЗАМЕНАЦИОННЫЙ БИЛЕТ № 16**

**Инструкция для обучающегося**

Место выполнения:

Максимальное время выполнения задания: 20 мин. на подготовку теоретических вопросов + 10 мин. на выполнение практического задания

При работе вы можете воспользоваться: при выполнении практического задания конспектом лекций, научной литературой по дисциплине, нормативно-правовыми актами

**Теоретические вопросы:**

1. Криминалистическая дактилоскопия и её научные предпосылки. Классификация папиллярных узоров и частные признаки, используемые при идентификационных исследованиях
2. Сущность и задачи допроса Общие тактические правила допроса Подготовка к допросу

**Практическое задание**

Допрошенная в ходе расследования Антонова пояснила, что является начальником ремонтно-строительного участка Борисовского РСУ-2 и в ее подчинении находятся прораб Шлык и три бригады рабочих. В связи с большой денежной задолженностью похищала строительные материалы, продавала их, а вырученные деньги отдавала в счет погашения долга.

С целью сокрытия противоправных деяний Антонова составляла фиктивные наряды и акты приемки выполненных работ и списывала по этим документам строительные материалы. Наряды оформлялись на имя Шлык.

В ходе расследования, Шлык заявил, что деньги получал только за выполненную работу, а о составлении фиктивных нарядов ничего не знал.

*Составьте планы допросов Антоновой, определив, какие вещественные доказательства необходимо использовать при этом. Составьте планы допросов Шлык, указав тактические приемы, которые необходимо использовать при этом.*

## 40.02.02 Правоохранительная деятельность

(код и наименование специальности)

### ОП.09. Криминалистика

(код и наименование дисциплины)

#### ЭКЗАМЕНАЦИОННЫЙ БИЛЕТ № 17

#### **Инструкция для обучающегося**

Место выполнения:

Максимальное время выполнения задания: 20 мин. на подготовку теоретических вопросов + 10 мин. на выполнение практического задания

При работе вы можете воспользоваться: при выполнении практического задания конспектом лекций, научной литературой по дисциплине, нормативно-правовыми актами

#### **Теоретические вопросы:**

1. Техничко-криминалистические методы, средства и приемы, применяемые для обнаружения, осмотра, фиксации и изъятия следов рук
2. Тактические приемы допроса в конфликтной ситуации. Фиксация ее результатов

#### **Практическое задание**

Гудиашвили на допросе показал, что его попросил взять деньги у Медведева его знакомый Отуджиев, занимающийся торговлей на рынке. Отуджиев был задержан. Гринев и Медведев опознали в нем лицо, избивавшее директора ООО и требовавшее деньги на складе. Отуджиев признался в избиении Гринева и вымогательстве денег у Медведева.

Также он пояснил, что сделал это по просьбе некоего Смирнова, с которым недавно познакомился. Последний попросил помочь вернуть долг, сказав, что его друга, ранее работавшего в одном из ООО, обманули и не заплатили за работу. 11 мая Отуджиев, Смирнов и еще один неизвестный парень, зашли в кабинет к Гриневу и стали требовать деньги. Тот им отказал. Тогда Отуджиев ударил его, а Смирнов разбил телефон и поджег бумаги.

Через несколько дней Отуджиев приехал с таким же требованием к Медведеву на склад. В этот же день Смирнов был задержан у себя в квартире. Гринев опознал и его. Смирнов признался в совершении преступления и показал, что сделал это по просьбе Птицына. Последний, со слов допрашиваемого, сказал, что Гринев должен ему много денег. За услугу Птицын пообещал Петрову половину долга.

*Проанализируйте имеющую информацию, составьте план допроса Птицына. Оцените собранные по делу доказательства и примите тактическое решение. Составьте план окончания расследования уголовного дела.*

## 40.02.02 Правоохранительная деятельность

(код и наименование специальности)

### ОП.09. Криминалистика

(код и наименование дисциплины)

#### ЭКЗАМЕНАЦИОННЫЙ БИЛЕТ № 18

#### **Инструкция для обучающегося**

Место выполнения:

Максимальное время выполнения задания: 20 мин. на подготовку теоретических вопросов + 10 мин. на выполнение практического задания

При работе вы можете воспользоваться: при выполнении практического задания конспектом лекций, научной литературой по дисциплине, нормативно-правовыми актами

#### **Теоретические вопросы:**

1. Дорожка следов обуви и ее элементы. Способы фиксации дорожки следов. Ситуационный анализ происшедшего события по следам обуви
2. Тактика очной ставки

#### **Практическое задание**

В ходе оперативно-следственных мероприятия установлено, что ООО «Спектр» занимается продажей компьютерной техники. Учредителями ООО являются Гринев и Птицин. По найму там работают бухгалтер Сазонова, инженеры Уткин и Лебедев, заведующий складом Медведев и водитель Лисьев.

В январе Птицын из числа учредителей общества выбыл. Соответствующие расчеты с ним были произведены. 14 мая Гринев дал показания по поводу случившегося. Так, он пояснил, что 11 мая около 19 часов к нему в кабинет зашли трое парней на вид 24-28 лет, один из них кавказской национальности. Двое других высокие светловолосые, с короткими стрижками, одеты в куртки и джинсы. Особых примет не заметил. К этому времени сотрудники ООО разошлись, и он был один.

Один из пришедших спросил, когда Гринев собирается рассчитываться. О каких расчетах идет речь, потерпевший не понимал, парней не знал и сказал им об этом. Тогда кавказец ударил Гринева чем-то по голове, и он потерял сознание. Происшедшее потерпевший связывает с телефонными звонками к нему домой и на работу, которые начались с апреля.

Звонивший требовал у Гринева деньги, угрожая в противном случае расправой. Голос был незнакомым. В совершении преступления потерпевший никого не подозревает. По поводу ухода Птицына Гринев пояснил, что тот решил открыть собственное дело. Уставный фонд и прибыль были при этом разделены, что подтверждается документами.

*Проанализируйте собранные по делу доказательства и определите, как может складываться следственная ситуация на данном этапе расследования уголовного дела. Сформулируйте следственные версии в отношении лиц, которые могли совершить преступление.*

## 40.02.02 Правоохранительная деятельность

(код и наименование специальности)

### ОП.09. Криминалистика

(код и наименование дисциплины)

#### ЭКЗАМЕНАЦИОННЫЙ БИЛЕТ № 19

#### **Инструкция для обучающегося**

Место выполнения:

Максимальное время выполнения задания: 20 мин. на подготовку теоретических вопросов + 10 мин. на выполнение практического задания

При работе вы можете воспользоваться: при выполнении практического задания конспектом лекций, научной литературой по дисциплине, нормативно-правовыми актами

#### **Теоретические вопросы:**

1. Единичные следы ног, обуви и их криминалистическое значение. Получение копий следов ног и обуви
2. Сущность и задачи предъявления для опознания. Подготовка к предъявлению для опознания.

#### **Практическое задание**

В результате освидетельствования Морозова установлено наличие у него в правой передней части теменной области головы ушибленной раны с мелкими осколками стекла. Волосы и одежда потерпевшего залиты бесцветной жидкостью с запахом спирта.

Со слов Морозова выяснено, что накануне в 22.00 он делал обход территории, прилегающей к магазину, и заметил двоих незнакомых ему мужчин, которые выносили из складского помещения ящики с водкой. На вопрос сторожа, что они делают, один из мужчин достал из ящика бутылку и ударил Морозова по голове, после чего последний потерял сознание.

Потерпевший также заявил, что у него пропали наручные часы «Луч» и кошелек с деньгами в сумме 30000 руб.

*Составьте перечень первоначальных следственных действий и иных мероприятий по уголовному делу. Определите направления взаимодействия с органом дознания.*

**40.02.02 Правоохранительная деятельность**

(код и наименование специальности)

**ОП.09. Криминалистика**

(код и наименование дисциплины)

**ЭКЗАМЕНАЦИОННЫЙ БИЛЕТ № 20**

**Инструкция для обучающегося**

Место выполнения:

Максимальное время выполнения задания: 20 мин. на подготовку теоретических вопросов + 10 мин. на выполнение практического задания

При работе вы можете воспользоваться: при выполнении практического задания конспектом лекций, научной литературой по дисциплине, нормативно-правовыми актами

**Теоретические вопросы:**

1. Криминалистическая механоскопия. Следы орудий, инструментов и механизмов
2. Тактика предъявления для опознания живых лиц, трупов, предметов и документов

**Практическое задание**

В ходе допроса Опанасенко показала, что накануне вместе с Хрустовым и Цедиком отмечала в магазине свой день рождения. Около 23.00 она предложила продолжить праздник у нее дома. Там все немного выпили, после чего Опанасенко уснула. Утром она обнаружила исчезновение шкатулки с деньгами и ювелирными изделиями из золота и серебра.

На допросе Цедик показал, что Опанасенко пригласила его и Хрустова отпраздновать в магазине ее день рождения. Когда закончилось спиртное, заведующая попросила принести со склада еще. Там Хрустов предложил Цедиду похитить несколько ящичков водки. Они вынесли три ящичка и начали грузить их в машину последнего.

В это время к ним подошел мужчина и спросил, что происходит. Вместо ответа Хрустов достал из ящичка бутылку и ударил ею мужчину по голове, от чего тот упал. Хрустов вынул из кармана пиджака мужчины кошелек и снял с его руки часы. После этого они вдвоем оттащили мужчину в кусты. Опанасенко о происшедшем они ничего не рассказали и по ее предложению поехали к ней домой. Там они еще выпили. После этого Опанасенко уснула, а они ушли. Из квартиры Опанасенко ничего не брали.

*Составьте планы допросов Цедика и Хрустова. Дополнить план расследования уголовного дела.*



## 40.02.02 Правоохранительная деятельность

(код и наименование специальности)

### ОП.09. Криминалистика

(код и наименование дисциплины)

#### ЭКЗАМЕНАЦИОННЫЙ БИЛЕТ № 21

#### **Инструкция для обучающегося**

Место выполнения:

Максимальное время выполнения задания: 20 мин. на подготовку теоретических вопросов + 10 мин. на выполнение практического задания

При работе вы можете воспользоваться: при выполнении практического задания конспектом лекций, научной литературой по дисциплине, нормативно-правовыми актами

#### **Теоретические вопросы:**

1. Понятие криминалистической фоноскопии и возможности исследования устной речи и голоса человека
2. Сущность и задачи следственного эксперимента Виды следственного эксперимента

#### **Практическое задание**

15 августа в лесном массиве в 5 км от железнодорожной станции Зеленое Ступинского района, были обнаружены трупы двух молодых людей с признаками насильственной смерти. Следственно-оперативная группа, прибывшая на место происшествия, установила, что трупы лежат на поляне около кострища в 10 м от лесной дороги, которая проходит мимо дачного поселка. На теле убитых имеются колото-резанные раны и следы крови. Бурые пятна вещества, похожего на кровь, обнаружены также на одежде трупов и на траве около них.

У одного из убитых, в кармане найден студенческий билет на имя Рыжанкова, у другого – студенческий билет на имя Медведева. С целью установления личности погибших следователь решил провести опознание трупов, для чего в морг вызвал родственников погибших.

*Определите понятие и раскройте содержание предъявления трупов для опознания. Определите порядок подготовки предъявления для опознания трупов. Расскажите о порядке предъявления трупов для опознания в данной следственной ситуации.*

## 40.02.02 Правоохранительная деятельность

(код и наименование специальности)

### ОП.09. Криминалистика

(код и наименование дисциплины)

#### ЭКЗАМЕНАЦИОННЫЙ БИЛЕТ № 22

#### **Инструкция для обучающегося**

Место выполнения:

Максимальное время выполнения задания: 20 мин. на подготовку теоретических вопросов + 10 мин. на выполнение практического задания

При работе вы можете воспользоваться: при выполнении практического задания конспектом лекций, научной литературой по дисциплине, нормативно-правовыми актами

#### **Теоретические вопросы:**

1. Понятие и классификация документов в криминалистике, виды их исследования
2. Подготовка к следственному эксперименту. Тактические приемы проведения следственного эксперимента

#### **Практическое задание**

12 августа в лесном массиве в 3 км от железнодорожной станции Пригородное были обнаружены трупы двух молодых людей с признаками насильственной смерти. Следственно-оперативная группа, прибывшая на место происшествия, установила, что трупы лежат на поляне около кострища в 10 м от лесной дороги. На теле убитых имеются колото-резанные раны, а также следы крови. Бурые пятна вещества, похожего на кровь, обнаружены также на одежде трупов и на траве около них. В правой руке последнего зажаты волосы в количестве 12 штук.

В кострище лежат две банки нераскрытых консервов, а также пустые бутылки: одна емкостью 0,75 л с запахом бензина, а другая - емкостью 0,5 л с этикеткой «Водка старорусская». На последней бутылке обнаружены отпечатки пальцев.

*Определите виды судебных экспертиз, которые необходимо назначить в данной следственной ситуации. Назовите подготовительные действия, которые необходимо произвести в данном случае при назначении этих экспертиз.*

## 40.02.02 Правоохранительная деятельность

(код и наименование специальности)

### ОП.09. Криминалистика

(код и наименование дисциплины)

#### ЭКЗАМЕНАЦИОННЫЙ БИЛЕТ № 23

#### **Инструкция для обучающегося**

Место выполнения:

Максимальное время выполнения задания: 20 мин. на подготовку теоретических вопросов + 10 мин. на выполнение практического задания

При работе вы можете воспользоваться: при выполнении практического задания конспектом лекций, научной литературой по дисциплине, нормативно-правовыми актами

#### **Теоретические вопросы:**

1. Криминалистическое автороведение. Признаки письменной речи
2. Сущность и задачи проверки показаний на месте

#### **Практическое задание**

Василевский и Чухрай, допрошенные в качестве подозреваемых пояснили, что проживают в комнате № 33. В этот день они вернулись с занятий около 14 часов и застали в своей комнате ранее им уже знакомого Светлова, который рылся в вещах Чухрая, последний возмутился таким поведением. В ответ Светлов ударил Чухрая кулаком в лицо и попытался выбежать из комнаты. В этот момент на помощь пришел Василевский, и они стали драться со Светловым.

В свою очередь Светлов на допросе выдвинул свою версию случившегося и пояснил, что проживает в этом же общежитии. У него уже давно с Василевским и Чухраем сложились неприязненные отношения. 1 апреля они встретили его в общежитии, насильно затащили в свою комнату и стали беспричинно избивать.

*Определите понятие очной ставки и назовите ее задачи. Назовите порядок подготовки к проведению очной ставки в данной следственной ситуации. Определите тактику проведения очной ставки в данном случае. Назовите порядок фиксации хода очной ставки и ее результатов.*

## 40.02.02 Правоохранительная деятельность

(код и наименование специальности)

### ОП.09. Криминалистика

(код и наименование дисциплины)

#### ЭКЗАМЕНАЦИОННЫЙ БИЛЕТ № 24

#### **Инструкция для обучающегося**

Место выполнения:

Максимальное время выполнения задания: 20 мин. на подготовку теоретических вопросов + 10 мин. на выполнение практического задания

При работе вы можете воспользоваться: при выполнении практического задания конспектом лекций, научной литературой по дисциплине, нормативно-правовыми актами

#### **Теоретические вопросы:**

1. Понятие и виды технико-криминалистического исследования документов. Техничко-криминалистические средства, используемые при исследовании документов
2. Подготовка к проверке показаний на месте. Тактические приемы проверки показаний на месте

#### **Практическое задание**

Утром 18 декабря следователь Балашихинского ОВД Нефедов был вызван па место происшествия в связи с взломом двери продуктового магазина на ул. Московской, 1 в г. Наро-Фоминск. При осмотре взломанной входной двери па правом косяке, на 6 см выше петли, вмонтированной для накладки, обнаружена свежая вмятина 2,5 x 1 см, которая могла быть образована в результате воздействия на деревянный косяк каким-то рычагом, например ломом, использованным для срывания навесного замка.

Перед входом в торговый зал в магазине имеется небольшой тамбур с дверью, запертой на внутренний замок, в которой обнаружено отверстие размером 30 x 20 см. Волокон одежды на краях отверстия замечено не было. Размер отверстия позволял сделать вывод, что в него мог проникнуть только ребенок или подросток. Но взлом замка наружной двери мог совершить только достаточно сильный человек. Это означало, что преступников было как минимум двое. Однако другой (или другие) злоумышленник тоже должен был проникнуть в торговый зал, чтобы совершить хищение, не полагаясь на несовершеннолетнего. Затем следователь осмотрел люк для приема хлеба.

В результате осмотра было установлено, что люк размером 37 x 85 см. находится на высоте 72 см. от пола и имеет внутреннюю и внешнюю (на улицу) дверцы. Внешняя дверца изнутри запирается на крючок, который на момент осмотра оказался отложен. Внутренняя дверца запирается поперечной накладкой, которая также была отложена. В последующем было установлено, что кражу совершили братья Сигизмундовы Илья и Иван, при этом Ивану, на момент совершения преступления исполнилось 15 лет, а Илья, которому было 20 лет, обладал большой силой.

Допрошенный в качестве подозреваемого Сигизмундов Иван сознался в совершении преступления и пояснил, что для проникновения в магазин его брат Илья при помощи большого молотка проломил во второй входной двери отверстие, в которое он проник, а затем открыл люк для приемки хлеба, через который в магазин пробрался Илья. С целью проверки показаний несовершеннолетнего следователь Нефедов решил провести следственный эксперимент.

*Назовите вид следственного эксперимента, который нужно провести в данной ситуации и определите его цели. Определите тактику производства следственного эксперимента.*

## **40.02.02 Правоохранительная деятельность**

(код и наименование специальности)

### **ОП.09. Криминалистика**

(код и наименование дисциплины)

#### **ЭКЗАМЕНАЦИОННЫЙ БИЛЕТ № 25**

#### **Инструкция для обучающегося**

Место выполнения:

Максимальное время выполнения задания: 20 мин. на подготовку теоретических вопросов + 10 мин. на выполнение практического задания

При работе вы можете воспользоваться: при выполнении практического задания конспектом лекций, научной литературой по дисциплине, нормативно-правовыми актами

#### **Теоретические вопросы:**

1. Частичная подделка документов, ее виды и способы обнаружения
2. Понятие, предмет и задачи криминалистической методики

#### **Практическое задание**

В 23.00 в дежурную часть Раменского ОВД поступило сообщение, что неизвестные лица выносят из магазина и загружают в легковой автомобиль какие-то ящики. При осмотре места происшествия с участием заведующей магазином Петровой, было установлено, что в ее кабинете на столе находятся две бутылки из-под водки «Генерал», три стакана, консервы, а также тарелка с нарезанными кусками колбасы и хлеба.

На цементном полу у входной двери в складское помещение обнаружена бесцветная жидкость с запахом спирта. Здесь же найдены осколки бутылки, на одном из которых имеется стандартная этикетка с надписью «Водка Генерал 0,5 л.», из складского помещения исчезли три ящика водки «Генерал» и несколько палок сыровяленой колбасы.

Через несколько дней по подозрению в совершении преступления был задержан гражданин Кульба. В ходе обыска в доме Кульбы были обнаружены три ящика водки «Генерал», несколько палок сыровяленой колбасы.

*Определите участников данного обыска. Составьте план подготовки к производству этого следственного действия, с указанием поводов и оснований. Определите порядок производства обыска в доме Кульбы*

**40.02.02 Правоохранительная деятельность**

(код и наименование специальности)

**ОП.09. Криминалистика**

(код и наименование дисциплины)

**ЭКЗАМЕНАЦИОННЫЙ БИЛЕТ № 26**

**Инструкция для обучающегося**

Место выполнения:

Максимальное время выполнения задания: 20 мин. на подготовку теоретических вопросов + 10 мин. на выполнение практического задания

При работе вы можете воспользоваться: при выполнении практического задания конспектом лекций, научной литературой по дисциплине, нормативно-правовыми актами

**Теоретические вопросы:**

1. Понятие и вопросы, решаемые криминалистической баллистикой
2. Криминалистическая характеристика преступлений и ее элементы

**Практическое задание**

13 марта в Измайловского ОВД обратился гражданин Свистунов и заявил, что на него в 14.00. в районе ул. Парковой напал неизвестный и под угрозой ножа забрал деньги, золотые часы и золотой перстень. По данному факту было возбуждено уголовное дело.

С целью установления личности преступника следователь решил предъявить для опознания потерпевшему альбом фотоснимков лиц, склонных к совершению насильственных преступлений и проживающих на территории Измайловского района.

*Каково содержание предъявления для опознания живых лиц по фотоснимкам, назовите требования, предъявляемые к фотоснимкам, применяемым при опознании. Назовите характерные особенности тактики предъявления для опознания людей по их фотоснимкам. Назовите особенности оценки и использования в расследовании результатов предъявления для опознания по фотоснимкам*

## 40.02.02 Правоохранительная деятельность

(код и наименование специальности)

### ОП.09. Криминалистика

(код и наименование дисциплины)

#### ЭКЗАМЕНАЦИОННЫЙ БИЛЕТ № 27

#### **Инструкция для обучающегося**

Место выполнения:

Максимальное время выполнения задания: 20 мин. на подготовку теоретических вопросов + 10 мин. на выполнение практического задания

При работе вы можете воспользоваться: при выполнении практического задания конспектом лекций, научной литературой по дисциплине, нормативно-правовыми актами

#### **Теоретические вопросы:**

1. Следы от огнестрельного оружия на стреляных гильзах и выстрелянных пулях и их значение для раскрытия и предупреждения преступлений
2. Криминалистическая характеристика убийств

#### **Практическое задание**

22 сентября в Октябрьский ОВД г. Тверь обратился гражданин Петрович с заявлением о том, что со двора дома № 44 по ул. Пролетарская пропала его личная автомашина «Опель Омега», которую он оставил там накануне вечером. На место происшествия выехала следственно-оперативная группа.

При осмотре места происшествия установлено, что двор дома № 44 по ул. Пролетарская имеет асфальтовое покрытие, залитое слоем грязи. Напротив подъезда № 3 видны четкие следы стоявшей там ранее автомашины, ведущие со двора на ул. Казинца.

Участковый инспектор Новиков, производивший поквартирный обход дома, сообщил, что гражданка Свиридова, проживающая в квартире № 6, примерно в 2 часа ночи из своего окна видела двух парней, которые садились в автомашину ее соседа Петровича. В одном из них она узнала бывшего соседа Герасимова, который был задержан и доставлен в Октябрьский ОВД. На допросе в качестве подозреваемого он заявил, что не причастен к данному преступлению, а со Свиридовой у него давно сложились неприязненные отношения.

Следователь, занимавшийся расследованием данного преступления, усомнился в показаниях свидетеля Свиридовой и решил проверить ее показания путем проведения следственного эксперимента.

*Определите, правильно ли поступил следователь в данной следственной ситуации. Назовите основания и цели производства следственного эксперимента. Составьте план подготовки и производства данного следственного действия.*

## 40.02.02 Правоохранительная деятельность

(код и наименование специальности)

### ОП.09. Криминалистика

(код и наименование дисциплины)

#### ЭКЗАМЕНАЦИОННЫЙ БИЛЕТ № 28

#### **Инструкция для обучающегося**

Место выполнения:

Максимальное время выполнения задания: 20 мин. на подготовку теоретических вопросов + 10 мин. на выполнение практического задания

При работе вы можете воспользоваться: при выполнении практического задания конспектом лекций, научной литературой по дисциплине, нормативно-правовыми актами

#### **Теоретические вопросы:**

1. Следы выстрела на преградах. Признаки, позволяющие устанавливать дистанцию выстрела  
Способы определения местонахождения стрелявшего
2. Типичные ситуации и программа действий следователя на первоначальном этапе расследования убийств. Экспертизы по делам об убийствах

#### **Практическое задание**

В дежурную часть Московского РУВД от неизвестного гражданина поступило сообщение о том, что в квартире № 31 дома № 5 по ул. Садовой выбита дверь, а в прихожей лежит на полу человек. В момент прибытия оперативной группы на место происшествия потерпевший, назвавшийся Дмитриевым, пришел в сознание и пояснил, что около 22.30 в его квартиру позвонили.

На вопрос, кто пришел, он услышал угрозы. После этого дверь была выбита, в квартиру ворвались двое парней и стали его избивать. Дмитриев потерял сознание.

*Проанализируйте данную информацию и укажите на процессуальное решение, которое необходимо принять следователю в данной ситуации. Назовите судебные экспертизы, которые должны быть назначены по данному уголовному делу. Составьте постановление о назначении судебной экспертизы в данной ситуации.*



**40.02.02 Правоохранительная деятельность**

(код и наименование специальности)

**ОП.09. Криминалистика**

(код и наименование дисциплины)

**ЭКЗАМЕНАЦИОННЫЙ БИЛЕТ № 29**

**Инструкция для обучающегося**

Место выполнения:

Максимальное время выполнения задания: 20 мин. на подготовку теоретических вопросов + 10 мин. на выполнение практического задания

При работе вы можете воспользоваться: при выполнении практического задания конспектом лекций, научной литературой по дисциплине, нормативно-правовыми актами

**Теоретические вопросы:**

1. Понятие криминалистической взрывотехники, классификация её объектов. Вопросы, решаемые взрывотехнической экспертизой
2. Криминалистическая характеристика грабежей и разбоев

**Практическое задание**

При повторном допросе Горшков признался в совершении убийства Петрова и Харламова. 15 августа он встретил их в электричке и присоединился к компании. В лесу они разожгли костер, и выпили привезенную водку.

После этого Харламов вспомнил имевший место три года назад факт драки с Горшковым и стал его избивать. Что дальше было, Горшков не помнит. Пришел в себя только в пос. Ждановичи, где обнаружил, что у него порезан палец, в связи, с чем обратился в больницу, назвавшись Паршиным. Фотоаппарат он выбросил в канализационный люк, а топор спрятал во дворе своего дома в контейнере для мусора.

*Проанализируйте результаты работы по данному уголовному делу. Оцените следственную ситуацию и примите необходимое в данной ситуации тактическое решение.*

## 40.02.02 Правоохранительная деятельность

(код и наименование специальности)

### ОП.09. Криминалистика

(код и наименование дисциплины)

#### ЭКЗАМЕНАЦИОННЫЙ БИЛЕТ № 30

#### **Инструкция для обучающегося**

Место выполнения:

Максимальное время выполнения задания: 20 мин. на подготовку теоретических вопросов + 10 мин. на выполнение практического задания

При работе вы можете воспользоваться: при выполнении практического задания конспектом лекций, научной литературой по дисциплине, нормативно-правовыми актами

#### **Теоретические вопросы:**

1. Понятие криминалистического учета и регистрации. Объекты криминалистического учета
2. Типичные ситуации и программа действий следователя на первоначальном этапе расследования грабежей и разбойных нападений

#### **Практическое задание**

В ходе допроса родственников Петрова и Харламова было установлено, что 14 августа они поехали за грибами, предполагая провести ночь в лесу, и домой не вернулись. В убитых были опознаны Петров и Харламов.

Проведенной дактилоскопической экспертизой установлено, что часть отпечатков пальцев рук на бутылках оставлена Петровым и Харламовым, а часть - неизвестным лицом. В результате проведения оперативно-розыскных мероприятий работниками милиции 15 августа в лесу был задержан в нетрезвом виде Хлышенко, 1988 года рождения, направлявшийся к железнодорожной станции Зеленое. Хлышенко при задержании пояснил, что вечером 14 августа со своим братом Петром, 1990 года рождения, проживающим в г. Вологде, приехал на электричке за грибами. С собой имел бутылку (емкостью 0,5 л) водки «Генерал».

В лесу промокли, разожгли костер, выпили водку и уснули. Утром Хлышенко ушел. Никакого шума в лесу не слышал и трупов не видел. При проверке ближайших медицинских учреждений старшая медсестра больницы в пос. Ждановичи Егорова показала, что во время ее дежурства 15 августа в 8.15 за медицинской помощью обратился молодой человек, одетый в черный спортивный костюм. В руках у него был мокрый коричневый плащ. Человек попросил перевязать ему руку, 83 порезанную, как он объяснил, при открывании консервов. На вид ему 22-24 года, рост выше среднего, лицо продолговатое, нос прямой, волосы светло-русые. На сгибе среднего пальца левой руки пострадавшего была рана с ровными краями.

По просьбе медсестры человек назвал свои паспортные данные (Паршин, 1984 года рождения, проживает в г. Москва по ул. Щорса, д. 8, кв. 3) и место работы (слесарь завода «Калибр»).

*Проанализируйте представленную информацию и оцените собранные доказательства. Сформулируйте общие и частные версии.*



**АККРЕДИТОВАННОЕ ОБРАЗОВАТЕЛЬНОЕ ЧАСТНОЕ УЧРЕЖДЕНИЕ  
ВЫСШЕГО ОБРАЗОВАНИЯ  
«МОСКОВСКИЙ ФИНАНСОВО-ЮРИДИЧЕСКИЙ УНИВЕРСИТЕТ  
МФЮА»**

**СОГЛАСОВАНО**  
Протокол согласования с  
Отделом МВД России  
по району Внуково г. Москвы  
от 12 марта 2024 г.

**УТВЕРЖДЕНО**  
приказом Ректора МФЮА  
от 25 апреля 2024 г.

**ФОНД  
ОЦЕНОЧНЫХ СРЕДСТВ**

по учебной дисциплине

**ОП.10. Безопасность жизнедеятельности**

для специальности  
**40.02.02 Правоохранительная деятельность**  
базовой подготовки

Фонд оценочных средств рассмотрен на заседании кафедры общих математических и естественнонаучных дисциплин

Протокол № 5 от 12 марта 2024 г.

Заведующий кафедрой: к.п.н., доцент Архипова Е.М.

Фонд оценочных средств разработан на основе Федерального государственного образовательного стандарта среднего профессионального образования (далее – ФГОС СПО) по специальности 40.02.02 Правоохранительная деятельность, утвержденного Приказом Минобрнауки России от 12.05.2014 № 509 (зарегистрирован Министерством юстиции Российской Федерации 21.08.2014, регистрационный № 33737)

Разработчик: Бадаев Р.Ф, преподаватель

Эксперты:

Внутренняя экспертиза: Е.М. Архипова преподаватель

Внешняя экспертиза: Горбулинская Ирина Николаевна, к.ю.н, доцент, доцент кафедры технико-криминалистического обеспечения экспертных исследований Московского университета МВД России имени В.Я. Кикотя

## 1. Перечень компетенций

Код	Наименование результата обучения
ПК.1.1.	Юридически квалифицировать факты, события и обстоятельства. Принимать решения и совершать юридические действия в точном соответствии с законом.
ПК.1.2.	Обеспечивать соблюдение законодательства субъектами права.
ПК.1.3.	Осуществлять реализацию норм материального и процессуального права.
ПК.1.4.	Обеспечивать законность и правопорядок, безопасность личности, общества и государства, охранять общественный порядок.
ПК.1.5.	Осуществлять оперативно-служебные мероприятия в соответствии с профилем подготовки.
ПК.1.6.	Применять меры административного пресечения правонарушений, включая применение физической силы и специальных средств.
ПК.1.7.	Обеспечивать выявление, раскрытие и расследование преступлений и иных правонарушений в соответствии с профилем подготовки.
ПК.1.8.	Осуществлять технико-криминалистическое и специальное техническое обеспечение оперативно-служебной деятельности.
ПК.1.9.	Оказывать первую (доврачебную) медицинскую помощь.
ПК.1.10.	Использовать в профессиональной деятельности нормативные правовые акты и документы по обеспечению режима секретности в Российской Федерации.
ПК.1.11.	Обеспечивать защиту сведений, составляющих государственную тайну, сведений конфиденциального характера и иных охраняемых законом тайн.
ПК.1.12.	Осуществлять предупреждение преступлений и иных правонарушений на основе использования знаний о закономерностях преступности, преступного поведения и методов их предупреждения, выявлять и устранять причины и условия, способствующие совершению правонарушений.
ПК.1.13.	Осуществлять свою профессиональную деятельность во взаимодействии с сотрудниками правоохранительных органов, органов местного самоуправления, с представителями общественных объединений, с муниципальными органами охраны общественного порядка, трудовыми коллективами, гражданами.
ПК 2.1.	Осуществлять организационно-управленческие функции в рамках малых групп, как в условиях повседневной служебной деятельности, так и в нестандартных условиях, экстремальных ситуациях.
ПК 2.2.	Осуществлять документационное обеспечение управленческой деятельности.
ОК 1.	Понимать сущность и социальную значимость своей будущей профессии, проявлять к ней устойчивый интерес.
ОК 2.	Понимать и анализировать вопросы ценностно-мотивационной сферы.
ОК 3.	Организовывать собственную деятельность, выбирать типовые методы и способы выполнения профессиональных задач, оценивать их эффективность и качество.
ОК 4.	Принимать решения в стандартных и нестандартных ситуациях, в том числе ситуациях риска, и нести за них ответственность.

ОК 5.	Проявлять психологическую устойчивость в сложных и экстремальных ситуациях, предупреждать и разрешать конфликты в процессе профессиональной деятельности.
ОК 6.	Осуществлять поиск и использование информации, необходимой для эффективного выполнения профессиональных задач, профессионального и личностного развития.
ОК 7.	Использовать информационно-коммуникационные технологии в профессиональной деятельности.
ОК 8.	Правильно строить отношения с коллегами, с различными категориями граждан, в том числе с представителями различных национальностей и конфессий.
ОК 9.	Устанавливать психологический контакт с окружающими.
ОК 10.	Адаптироваться к меняющимся условиям профессиональной деятельности.
ОК 11.	Самостоятельно определять задачи профессионального и личностного развития, заниматься самообразованием, осознанно планировать повышение квалификации.
ОК 12.	Выполнять профессиональные задачи в соответствии с нормами морали, профессиональной этики и служебного этикета.
ОК 13.	Проявлять нетерпимость к коррупционному поведению, уважительно относиться к праву и закону.
ОК 14.	Организовывать свою жизнь в соответствии с социально значимыми представлениями о здоровом образе жизни, поддерживать должный уровень физической подготовленности, необходимый для социальной и профессиональной деятельности.

## 2. Планируемые результаты обучения

В результате освоения дисциплины обучающийся должен: **уметь:**

- организовывать и проводить мероприятия по защите работающих и населения от негативных воздействий чрезвычайных ситуаций;
- предпринимать профилактические меры для снижения уровня опасностей различного вида и их последствий в профессиональной деятельности и быту;
- использовать средства индивидуальной и коллективной защиты от оружия массового поражения;
- применять первичные средства пожаротушения;
- ориентироваться в перечне военно-учетных специальностей и самостоятельно определять среди них родственные полученной специальности;
- применять профессиональные знания в ходе исполнения обязанностей военной службы на воинских должностях в соответствии с полученной специальностью;
- владеть способами бесконфликтного общения и саморегуляции в повседневной деятельности и экстремальных условиях военной службы;
- оказывать первую помощь пострадавшим;

**знать:**

- принципы обеспечения устойчивости объектов экономики, прогнозирования развития событий и оценки последствий при техногенных чрезвычайных ситуациях и стихийных явлениях, в том числе в условиях противодействия терроризму как серьезной угрозе национальной безопасности России;

- основные виды потенциальных опасностей и их последствия в профессиональной деятельности и быту, принципы снижения вероятности их реализации;
- основы военной службы и обороны государства;
- задачи и основные мероприятия гражданской обороны; способы защиты населения от оружия массового поражения;
- меры пожарной безопасности и правила безопасного поведения при пожарах;
- организацию и порядок призыва граждан на военную службу и поступления на нее в добровольном порядке;
- основные виды вооружения, военной техники и специального снаряжения, состоящих на вооружении (оснащении) воинских подразделений, в которых имеются военно-учетные специальности, родственные специальностям СПО;
- область применения получаемых профессиональных знаний при исполнении обязанностей военной службы;
- порядок и правила оказания первой помощи пострадавшим.

### 3. ПАСПОРТ ФОНДА ОЦЕНОЧНЫХ СРЕДСТВ

Результаты обучения (освоенные умения, усвоенные знания)	ПК, ОК	Наименование темы	Уровень освоения темы	Наименование оценочного средства	
				Текущий контроль (поурочный)	Промежуточная аттестация (в конце семестра по учебному плану)
1	2	3	4	5	6
<p><b>умения:</b></p> <ul style="list-style-type: none"> <li>- организовывать и проводить мероприятия по защите работающих и населения от негативных воздействий чрезвычайных ситуаций;</li> <li>- предпринимать профилактические меры для снижения уровня опасностей различного вида и их последствий в профессиональной деятельности и быту;</li> <li>- использовать средства индивидуальной и коллективной защиты от оружия массового поражения;</li> <li>- применять первичные средства пожаротушения;</li> <li>- ориентироваться в перечне военно-учетных специальностей и самостоятельно определять среди них родственные полученной специальности;</li> <li>- применять профессиональные знания в ходе исполнения обязанностей военной службы на воинских должностях в соответствии с полученной специальностью;</li> <li>- владеть способами бесконфликтного общения и саморегуляции в повседневной деятельности и экстремальных условиях военной службы;</li> <li>- оказывать первую помощь пострадавшим;</li> </ul> <p><b>знания:</b></p> <ul style="list-style-type: none"> <li>- принципы обеспечения устойчивости объектов экономики, прогнозирования развития событий и оценки последствий при техногенных чрезвычайных ситуациях и стихийных явлениях, в том числе в условиях</li> </ul>	<p>ОК 1 - 14 ПК 1.1 – 1.13, ПК 2.1 – 2.2</p>	<p>Раздел 1. Чрезвычайные ситуации мирного и военного времени, организация защиты населения.</p>	<p>1, 2, 3</p>	<p>- устный опрос - тест - решение разноуровневых задач (заданий) - решение кейс-задач</p>	
	<p>ОК 1 - 14 ПК 1.1 – 1.13, ПК 2.1 – 2.2</p>	<p>Раздел 2. Основы военной службы</p>	<p>1, 2, 3</p>	<p>- устный опрос - тест - решение разноуровневых задач (заданий) - решение кейс-задач</p>	
	<p>ОК 1 - 14 ПК 1.1 – 1.13, ПК 2.1 – 2.2</p>	<p>Раздел 3. Основы медицинских знаний и оказание первой медицинской помощи</p>	<p>1, 2, 3</p>	<p>- устный опрос - тест - решение разноуровневых задач (заданий) - решение кейс-задач</p>	



<p>противодействия терроризму как серьезной угрозе национальной безопасности России;</p> <ul style="list-style-type: none"> <li>- основные виды потенциальных опасностей и их последствия в профессиональной деятельности и быту, принципы снижения вероятности их реализации;</li> <li>- основы военной службы и обороны государства;</li> <li>- задачи и основные мероприятия гражданской обороны; способы защиты населения от оружия массового поражения;</li> <li>- меры пожарной безопасности и правила безопасного поведения при пожарах;</li> <li>- организацию и порядок призыва граждан на военную службу и поступления на нее в добровольном порядке;</li> <li>- основные виды вооружения, военной техники и специального снаряжения, состоящих на вооружении (оснащении) воинских подразделений, в которых имеются военно-учетные специальности, родственные специальностям СПО;</li> <li>- область применения получаемых профессиональных знаний при исполнении обязанностей военной службы;</li> <li>- порядок и правила оказания первой помощи пострадавшим.</li> </ul>								
<b>Промежуточная аттестация</b>								<b>зачет</b>

# 1. Оценочные средства для текущего контроля

## 4.1. Тесты письменные

**1. Инструкция по выполнению:** Тест включает 15 вопросов, для каждого из которых представлено несколько вариантов ответов. Вам необходимо внимательно прочесть вопрос, выбрать правильный с Вашей точки зрения ответ, в тестовой форме указать номер правильного ответа напротив номера соответствующего вопроса.

Время выполнения – 30 минут.

### 2. Банк тестов

#### Тема 1.3. Основные принципы и нормативная база защиты населения от чрезвычайных ситуаций

**1. Создание в стране условий для предотвращения или максимального снижения потерь и ущерба, сохранение объектов, необходимых для устойчивого функционирования экономики и выживания населения в военное время является ...**

- А) целью государственной политики в области ГО
- Б) функцией министерства по чрезвычайным ситуациям
- В) задачей министерства обороны в военное время

**2. Единая государственная система предупреждения и ликвидации чрезвычайных ситуаций (РСЧС) предназначена:**

- А) для защиты населения и территорий от чрезвычайных ситуаций природного, техногенного и иного характера
- Б) обеспечения в мирное время защиты населения, территорий и окружающей среды, материальных и культурных ценностей государства
- В) для обучения населения мерам защиты от воздействия вредных факторов

**3. Основная цель функционирования РСЧС:**

А) обеспечение гарантированной безопасности и условий нормальной жизнедеятельности человека, общества, государства при любых угрозах и воздействиях техногенного и природного характера

- Б) обеспечить безопасные условия труда
- В) гарантировать безопасность человека на отдыхе

**4. Создание ГО России и ее структурных подразделений:**

- А) 1951 г.
- Б) 1961 г.
- В) 1971 г.

**5. Год формирования Международной организации гражданской обороны-МОГО:**

- А) 1958 г.
- Б) 1971 г.
- В) 1972 г.

**6. Решение о проведении эвакуационных мероприятий в чрезвычайных ситуациях федерального уровня принимают:**

- А) органы государственной власти
- Б) органы местного самоуправления
- В) правительство Российской Федерации

**7. Принятие решения о привлечении вооруженных сил для ликвидации чрезвычайной ситуации принимают:**

- А) Президент России
- Б) министерство по чрезвычайным ситуациям
- В) министерство вооруженных сил

**8. Общественные объединения участвуют при ликвидации чрезвычайной ситуации:**

- А) под руководством службы по чрезвычайным ситуациям
- Б) самостоятельно
- В) под руководством местного самоуправления

**9. Время создания Местной противовоздушной обороны (МПВО) СССР, положивший начало ГО России:**

- А) 24 февраля 1929 г.
- Б) 4 октября 1932 г.
- В) 30 мая 1945 г.

**10. Обучение работников организаций по действию в чрезвычайных ситуациях обязаны проводить:**

- А) органы местного самоуправления
- Б) организации
- В) служба по чрезвычайным ситуациям

#### **Тема 1.4. Обеспечение устойчивости функционирования объектов экономики**

**1. Экономическая безопасность как политико-экономическая категория – это:**

- А) система экономических отношений между хозяйствующими субъектами по поводу производства благ и услуг
- Б) система экономических отношений между хозяйствующими субъектами по поводу реализации и защиты их интересов в условиях неопределенности и рискогенности среды
- В) система экономических отношений между людьми по поводу удовлетворения потребностей
- Г) система экономических отношений по поводу присвоения факторов и результатов производств

**2. Функцией экономической безопасности является:**

- А) административная
- Б) стимулирующая
- В) инновационная
- Г) экономическая

**3. Экономическая безопасность государства это:**

- А) состояние защищенности жизненно важных интересов личности, общества и государства от внутренних и внешних угроз
- Б) теоретические и практические принципы защиты общества от внешних и внутренних угроз

В) обеспечение выполнения функций создания механизмов защиты и управления этими механизмами

Г) системный подход к учету различных угроз и обеспечение безопасности

**4. Уровни безопасности по территориальным масштабам:**

А) международная, национальная и частная

Б) безопасность страны, города, деревни

В) безопасность отдельного хозяйства, производства, дома

Г) лесных насаждений, городских структур

**5. Содержание понятия «Безопасность» в зависимости от сфер общественной жизни:**

А) военная, политическая, научно-техническая, энергетическая безопасность

Б) экологическая, информационная и демографическая безопасность

В) правовая, криминологическая, культурная, интеллектуальная и другие виды безопасности

**6. Угрозы теневой экономики национальной безопасности России:**

А) рост преступности, в том числе организованной и детской, воровства, мошенничества, нелегальное трудоустройство, сращивание государственной бюрократии с теневой экономикой

Б) снижение доходной и контроль над расходной частью бюджета, уклонение от налогов, обход таможенных правил, ухудшение управляемости экономикой

В) снижение уровня и качества жизни, разрушение системы социального обеспечения, формирование агрессивной информационной среды, разрушение правосознания и морали

Г) все вышеперечисленное вместе

**7. Конкуренция:**

А) добросовестная и недобросовестная

Б) законная и незаконная

В) макро и микроэкономическая

Г) значимая и незначительная

**1. В ближайшие годы предполагается снижение влияния такой угрозы экономической безопасности Российской Федерации, как:**

А) нестабильная инвестиционная активность

Б) износ основных фондов и нарастание техногенных катастроф

В) нарастание корпоративного долга

Г) увеличение внутреннего долга из-за выпуска новых видов ГЦБ

**2. Государственная стратегия экономической безопасности Российской Федерации была утверждена Указом Президента РФ в:**

А) 1992 г.

Б) 1996 г.

В) 1997 г.

Г) 2000 г.

**3. К национальным интересам России в сфере экономики относятся:**

- А) повышение благосостояния и качества жизни населения
- Б) устойчивость финансово-банковской системы
- В) потери производственного потенциала
- Г) утечка капитала

**4. Россия занимает ведущее место по следующим индикаторам:**

- А) объемы экспорта топливно-энергетических ресурсов и металлов
- Б) развитый внутренний рынок товаров и услуг
- В) объемы добываемых и запасы полезных ископаемых (газа, нефти)
- Г) размеры территории и численность населения

**5. В состав пороговых значений индикаторов экономической безопасности страны в социальной сфере не входит:**

- А) продолжительность жизни населения
- Б) уровень безработицы по методологии МОТ
- В) доля населения с уровнем доходов ниже прожиточного минимума
- Г) соотношение доходов 10 % наиболее обеспеченного и 10 % наименее обеспеченного населения

**3. Критерии оценки:**

$$K = (\text{количество верных ответов}) / (\text{общее количество ответов}) * 100$$

Коэффициент	Количество верных ответов	Оценка
1-0,9	15 - 14	5 (отлично)
0,71-0,89	11 - 13	4 (хорошо)
0,6-0,7	8 - 10	3 (удовлетворительно)
0-0,69	0 - 7	2 (неудовлетворительно)

## 4.2 Вопросы для опроса (устного)

**1. Описание:** на устный опрос отводится 15 – 20 минут. При опросе обучающийся может воспользоваться самостоятельно подготовленным конспектом по соответствующей теме (если подготовка конспекта входила в самостоятельную работу)

**2. Вопросы для устного опроса:**

**Тема 1.1. Чрезвычайные ситуации природного, техногенного и военного характера**

1. Чрезвычайные ситуации природного и техногенного характера, причины и их возможные последствия.
2. Основные виды потенциальных опасностей и их последствия в профессиональной деятельности и быту.
3. Опасные природные явления.
4. Техногенные опасности и угрозы (радиационно-опасные объекты, химически опасные объекты, пожаро- и взрывоопасные объекты, газо- и нефтепроводы, транспорт, гидротехнические сооружения, объекты коммунального хозяйства).
5. Чрезвычайные ситуации военного характера.
6. Опасности, возникающие при ведении военных действий или вследствие этих действий (прямые, косвенные, связанные с изменением среды обитания людей).

7. Ядерное, химическое, бактериологическое оружие.
8. Обычные средства поражения.
9. Международный и внутригосударственный терроризм.
10. Мероприятия по предупреждению возникновения и развития чрезвычайных ситуаций

### **Тема 1.2. Защита населения от негативных воздействий чрезвычайных ситуаций**

1. МЧС России – федеральный орган управления в области защиты населения и территорий от чрезвычайных ситуаций.
2. Основные задачи МЧС России в области гражданской обороны, защиты населения и территорий от чрезвычайных ситуаций.
3. Единая государственная система предупреждения и ликвидации чрезвычайных ситуаций (РСЧС).
4. Задачи РСЧС, силы и средства.
5. Гражданская оборона, её структура и задачи по защите населения от опасностей, возникающих при ведении военных действий или вследствие этих действий.

### **Тема 1.3. Основные принципы и нормативная база защиты населения от чрезвычайных ситуаций**

1. Законодательные акты и нормативно-техническая документация по действиям в чрезвычайных ситуациях.
2. Основные положения Федеральных Законов «О защите населения и территории от чрезвычайных ситуаций природного и техногенного характера» и «О гражданской обороне».
3. Основные мероприятия, проводимые в Российской Федерации по защите населения от чрезвычайных ситуаций.
4. Инженерная защита населения.
5. Мероприятия медицинской защиты, мероприятия по обеспечению пожарной безопасности.
6. Правила безопасного поведения при пожарах.
6. Комплекс стандартов «БЧС» - «Безопасность в чрезвычайных ситуациях».
7. Задачи и содержание комплекса «БЧС».
8. Организация и выполнение эвакуационных мероприятий.
9. Организация аварийно-спасательных и других неотложных работ в зонах чрезвычайных ситуаций.

### **Тема 1.4. Обеспечение устойчивости функционирования объектов экономики**

1. Понятие об устойчивости объектов экономики в чрезвычайной ситуации.
2. Факторы, определяющие стабильность функционирования технических систем и бытовых объектов.
3. Критерии устойчивости.
4. Принципы обеспечения устойчивости объектов экономики, прогнозирования развития событий и оценки последствий при техногенных чрезвычайных ситуациях и стихийных явлениях, в том числе в условиях противодействия терроризму как серьёзной угрозе национальной безопасности России.
5. Основные мероприятия, обеспечивающие повышение устойчивости объектов экономики.
6. Обеспечение надёжной защиты рабочих и служащих, повышение надёжности инженерно-технического комплекса.
7. Системы непрерывного контроля.
8. Резервирование бытовых и технических объектов.
9. Подготовка объектов к переводу на аварийный режим работы, подготовка к восстановлению нарушенного производства.

## **Тема 2.1. Основы обороны государства**

1. Национальная безопасность и национальные интересы России.
2. Угрозы национальной безопасности России.
3. Обеспечение национальных интересов России.
4. Военная доктрина Российской Федерации.
5. Военная организация Российской Федерации.
6. Вооруженные силы России, их структура и предназначение.
7. Виды и рода войск Вооруженных сил России.
8. Основные виды вооружения, военной техники и специального снаряжения, состоящих на вооружении (оснащении) воинских подразделений, в которых имеются военно-учетные специальности, родственные специальностям СПО.

## **Тема 2.2. Организация воинского учета и военная служба**

1. Воинский учет.
2. Организация медицинского освидетельствования и медицинского обследования граждан при постановке их на воинский учет и при призыве на воинскую службу.
3. Обязательная и добровольная подготовка граждан к военной службе.
4. Прохождение военной службы по призыву и по контракту.
5. Основные виды воинской деятельности.
6. Перечень военно-учетных специальностей.
7. Обеспечение безопасности военной службы.
8. Обязательное государственное страхование жизни и здоровья военнослужащих.
10. Правовые основы военной службы.
11. Воинская обязанность, её основные составляющие.
12. Требования военной деятельности, предъявляемые к физическим, психологическим и профессиональным качествам военнослужащего.
13. Общие должностные и специальные обязанности военнослужащих.
14. Статус военнослужащего.
15. Права и ответственность военнослужащего.
16. Международные правила поведения военнослужащего в бою.

## **Тема 2.3. Военно-патриотическое воспитание молодежи**

1. Боевые традиции Вооруженных сил России.
2. Патриотизм и верность воинскому долгу – основные качества защитника Отечества.
3. Дружба, воинское товарищество – основы боевой готовности частей и подразделений.
4. Воинские символы и ритуалы.

## **Тема 3.1. Первая медицинская помощь при ранениях, несчастных случаях и заболеваниях**

1. Первая медицинская помощь при ранениях, несчастных случаях и заболеваниях.
2. Способы временной остановки кровотечения.
3. Обработка ран.
4. Профилактика шока.
5. Первая медицинская помощь при травмах опорно-двигательного аппарата.
6. Первая медицинская помощь при остановке сердца.
7. Правила проведения базовой сердечно-легочной реанимации.
8. Первая медицинская помощь при массовых поражениях.

9. Характеристика ситуаций, при которых возможно массовое поражение людей.
10. Правила оказания само- и взаимопомощи в различных чрезвычайных ситуациях природного и техногенного характера, в условиях военного времени.

### **3. Критерии оценки:**

- Оценка **«отлично»**: - глубокое и прочное усвоение материала темы или раздела;
- полные, последовательные, грамотные, логически излагаемые аргументированные ответы;
  - демонстрация обучающимся знаний в объеме пройденной программы и дополнительно рекомендованной литературы;
  - воспроизведение учебного материала с требуемой степенью точности.
- Оценка **«хорошо»**: - наличие несущественных ошибок, не достаточно аргументированные ответы на вопросы;
- демонстрация обучающимся знаний в объеме пройденной программы;
  - четкое изложение учебного материала.
- Оценка **«удовлетворительно»**: - наличие несущественных ошибок в ответе, отсутствие аргументации, но достаточно грамотное и логичное изложение;
- демонстрация обучающимся недостаточно полных знаний по пройденной программе, отсутствие аргументации;
  - не структурированное, не грамотное и не логичное изложение учебного материала при ответе.
- Оценка **«неудовлетворительно»**: - незнание материала темы или раздела;
- серьезные ошибки при ответе.

## **4.3 Разноуровневые задачи (задания)**

### **1. Описание:** решение задач

**Задание 1.** Составьте в тетради две таблицы. В первой расположите перечень важнейших компетенций (знаний, умений), которые Вам лично дает изучение курса БЖ. Во второй пере, числите те выгоды, которые дает специалисту освоение этих компетенций по БЖ.

**Задание 2.** Дополните этот перечень, опираясь на свои мысли и мнения товарищей.

**Задание 3.** Проставьте в каждой строке оценку значимости каждого положения лично для Вас и планов Вашей жизни, используя обычную пятибалльную шкалу оценок (чем важнее, тем выше оценка).

**Задание 4.** Обсудите с товарищами, какие пункты по, казались вам самыми полезными. Можно подсчитать сумму баллов всех ответивших по отдельным пунктам, чтобы выявить их важность (рейтинг).

**Задание 5.** Исходя из опыта своей жизни, определите, ка, кие из перечисленных видов безопасности представляют наибольший интерес для Вас и Вы хотели бы изучить меры по их обеспечению. Средства индивидуальной и коллективной безопасности (защиты) — это технические, правовые, организационные, медицинские, подручные и иные средства, используемые для недопущения или уменьшения воздействия на объект опасных факторов. К ним относятся: ограждения, охрана, оружие, сигнализация, правовые запреты, убежища, спецодежда, освещение, фильтры, лекарства и т.д.

**Задание 6.** Приведите примеры из своей жизни, когда Вам приходилось использовать или видеть применение средств безопасности. Обеспечение безопасности — проведение



комплекса организационных, экономических, технических, правовых, охранных, санитарно-гигиенических, эпидемиологических и иных мероприятий, направленных на обеспечение защиты населения, объектов экономики и инфраструктуры, окружающей природной среды от опасных факторов и ситуаций.

**Задание 7.** Приведите примеры перечисленных видов мероприятий по обеспечению безопасности, которые Вам приходится наблюдать в образовательном учреждении, общезитии.

**Задание 8.** Найдите примеры, как небольшие опасные ситуации под воздействием накопления опасных факторов и не, принятия своевременных мер защиты и контроля превратились в ЧС крупного масштаба. Курсивом даны ключевые слова для поиска в Интернете: наводнение в Крымске; убийство десантника в Пугачеве.

**Задание 9.** Расскажите, по каким причинам названные выше (и иные) ОС под воздействием накопления опасных факто, ров и неприятия своевременных мер защиты и контроля превратились в ЧС крупного масштаба.

**Задание 10.** Заполните схему классификации ЧС, приведите примеры.

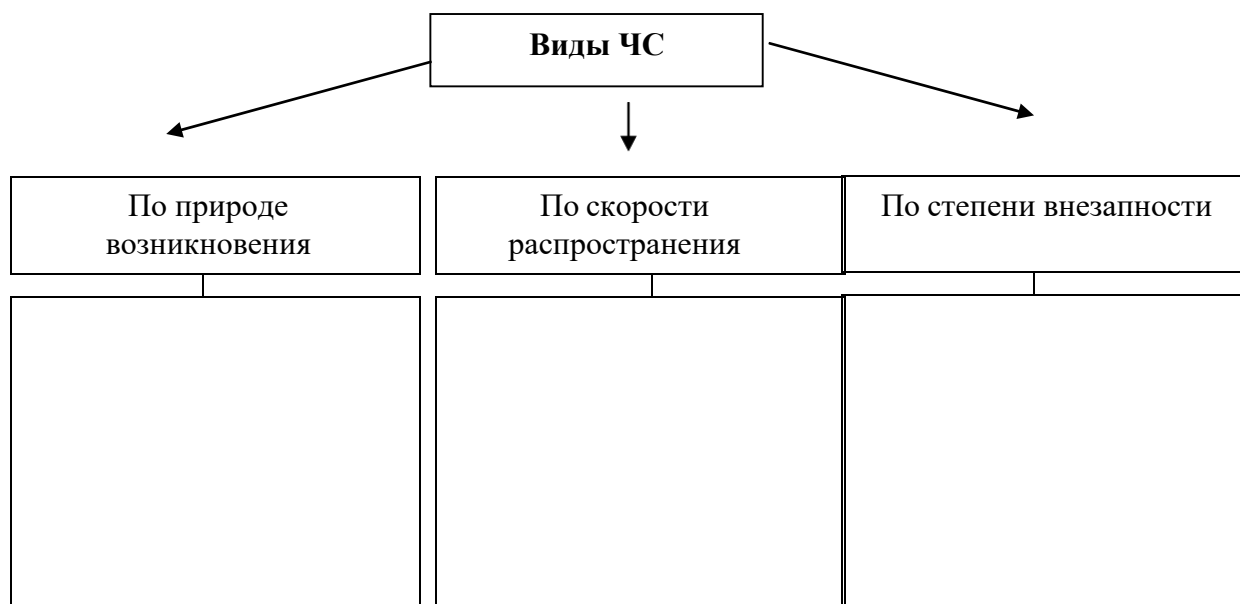

**Задание 11.** Заполните Таблицу «Классификация чрезвычайных ситуаций по масштабу и степени последствий»:

Зона ЧС	Количество пострадавших, чел.	Материальный ущерб, руб.
1.		
2. Межмуниципального характера		5 -500 млн.
3.		
4.		
5. Межрегионального характера		
6.	≥ 500	

**Задание 12.** Изучите, какие опасности характерны для региона проживания (пребывания). Какие из этих опасностей чаще всего приводят к возникновению чрезвычайных ситуаций? Заполните Таблицу.

Виды опасности	Возможные последствия и их описание

**Задание 13.** На рисунке представлена схема соотношения гипоцентра и эпицентра землетрясения, направление распространения сейсмических волн. Укажите, под какими буквами представлены гипоцентр и эпицентр, сейсмические волны.

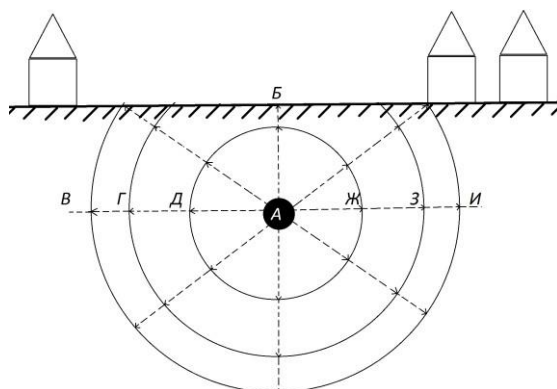

1. Гипоцентр землетрясения \_\_\_\_.
2. Эпицентр землетрясения \_\_\_\_.
3. Сейсмические волны \_\_\_\_\_.

**Задание 14.** Ответьте на поставленные вопросы, впишите в кроссворд правильные слова – определения.

**По горизонтали:**

1. Разрушительное природное и/или природно-антропогенное явление значительного масштаба, в результате которого может возникнуть или возникла угроза жизни и здоровью людей, может произойти разрушение или уничтожение материальных ценностей и компонентов окружающей среды называется стихийным .....
2. Потери (убытки) в производственной и непроизводственной сфере жизнедеятельности человека, вред окружающей природной среде, причиненные в результате аварии, природного стихийного бедствия, чрезвычайной ситуации и исчисляемые в денежном эквиваленте
3. Совокупность всех форм и видов деятельности человека.
4. Явления, процессы, объекты, свойства предметов, способные в определенных условиях причинить ущерб здоровью человека, разрушительно действовать на определенную среду (природную, социальную, производственную и т.д.).
5. Возможность воздействия на человека неблагоприятных или несовместимых с жизнью факторов называется ..... опасностью.
6. .... о потенциальной опасности говорит, что любая деятельность человека потенциально опасна.
7. Отношение тех или иных нежелательных последствий в единицу времени к возможному числу событий.
8. Пространство, в котором создаются опасности

9. Пространство, в котором находится человек.
10. Случившееся поражение людей, непредвиденное событие, неожиданное стечение обстоятельств, повлекшее телесное повреждение или смерть называется несчастным .....
11. Событие (авария, стихийное бедствие и др.) с трагическими последствиями.

**По вертикали:**

1. Опасность, риск которой является приемлемым.

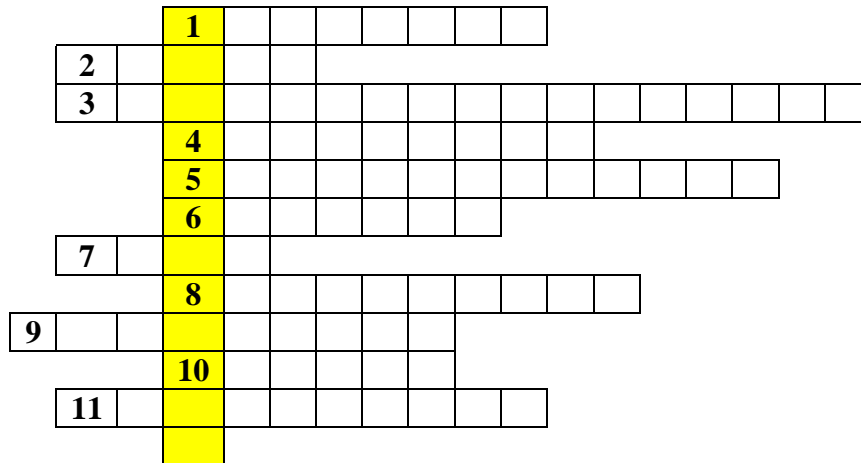

**Задание 15.** Запишите в тетрадь схему классификации природных пожаров.

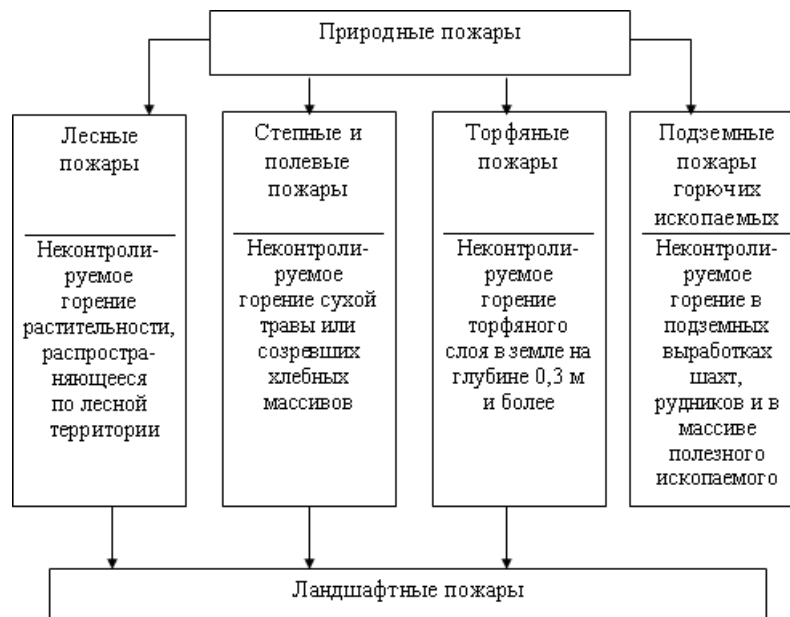

**Задание 16.** Используя учебную литературу, заполните Таблицу и ответьте на вопросы.

Сила и скорость лесных пожаров

Сила низового, верхового пожара		Скорость распространения пламени, м/мин	Высота пламени, м
Сильный	Низовой		
	Верховой		
Средний	Низовой		
	Верховой		
Слабый	Низовой		
	Верховой		

Как вы считаете, что характерно для крупных пожаров? Были ли крупные лесные пожары в Московской области в текущем году? Каковы причины их возникновения?

**Задание 17.** На территории возможного затопления выделяют **зону катастрофического затопления**, то есть часть зоны, в пределах которой распространяется волна прорыва, вызывающая массовую гибель людей, разрушение зданий и сооружений, уничтожение материальных ценностей. Время, в течение которого местность может находиться под водой, колеблется от нескольких часов до нескольких суток.

После прекращения подъёма наступает более или менее длительный **период движения потока**. Он будет тем длительнее, чем больше объём водохранилища (пока оттуда не вытечет вся вода). **Спад уровня воды** – последняя фаза образования зоны затопления.



Рис. Схема распространения волны прорыва

Запишите действия населения до и после возникновения волны прорыва.

**Задание 18.** Назовите антропогенные, техногенные и природные причины возникновения пожаров и взрывов, заполните схему, используя учебную литературу.

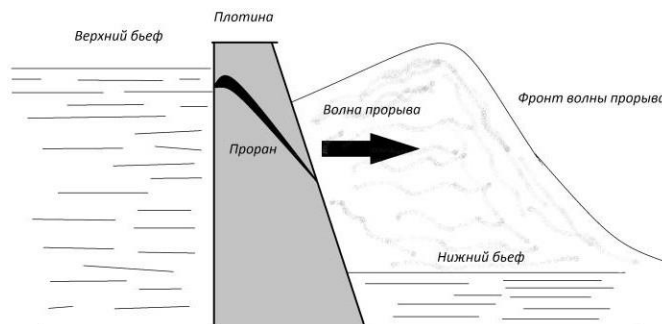

Антропогенные	Техногенные	Природные

**Задание 19.** Заполните Таблицу, используя учебную литературу.

Поведение до, во время и после возникновения пожара, взрыва		
До пожара (профилактика возникновения)	Во время пожара, взрыва	После пожара, взрыва

---



---



---

**Задание 20.** Основные факторы дорожно-транспортной безопасности. Отметьте основные факторы дорожно-транспортной безопасности, используя учебную литературу:

---



---



---

**Задание 21.** Аварии на городском транспорте и автотранспорте и поведение населения при их возникновении.  
 А) Запишите причины возникновения аварий на городском транспорте (автобусе, троллейбусе, трамвае, городском маршрутном такси).

---



---

Б) Используя учебную литературу, запишите в таблицу поведение населения для предотвращения аварий и при аварии на городском транспорте.

Действия населения для предотвращения аварий и в случае возникновения аварии на городском транспорте

Действия для предотвращения аварий на городском транспорте	Действия при аварии

**Задание 22.** Запишите в тетрадь информацию о самообороне в криминальных ситуациях.

Укажите, какие действия рассматриваются как самооборона, а какие нет?

Каждый человек имеет право на сохранение своего достоинства, чести, здоровья, жизни. Гарантированные Конституцией РФ права человека защищает закон. Вопросы самообороны, защита прав личности регламентируются в различных статьях Уголовного кодекса РФ, например в ст. 37, «Необходимая оборона».

Согласно этой статье, **не является преступлением** причинение вреда посягающему лицу в состоянии необходимой обороны, то есть при защите личности и прав обороняющегося или других лиц, охраняемых законом интересов общества или государства от общественно опасного посягательства, если при этом не было допущено превышение пределов необходимой обороны. Право на необходимую оборону имеют в равной мере все лица независимо от их профессиональной или иной специальной подготовки и служебного положения. Это право принадлежит лицу независимо от возможности избежать общественно опасного посягательства или обратиться за помощью к другим лицам или органам власти.

**Превышением пределов необходимой обороны признаются** умышленные действия, явно несоответствующие характеру и степени общественной опасности посягательства.

Используя учебную литературу, запишите основные правила самообороны:

---

---

---

---

---

Современное законодательство дает гражданам России право на использование средств самозащиты от неправомерных посягательств. Следует помнить, что на территории РФ запрещено использовать в качестве оружия для самообороны кистени, кастеты, сурикены, бумеранги и иные специальные предметы ударнодробящего и метательного действия, газовое оружие и баллончики, снаряженные нервно-паралитическими, отравляющими и другими веществами, не разрешенными Министерством здравоохранения РФ, а также газовое оружие, способное причинять вред средней тяжести человеку, находящемуся на расстоянии более 1 м.

Используя дополнительную литературу, заполните схему на рисунке по характеристике средств самозащиты и особенностях их применения.





Рис. Средства самозащиты гражданского населения

## 2. Критерии оценки.

Оценка «**отлично**» - ответ на задачу логичен, студент проявляет глубокое знание профессиональных терминов, понятий, категорий, концепций и теорий. Развернуто аргументирует выдвигаемые выводы и решения, приводит убедительные аргументы, опираясь на уголовный закон. Делает содержательные выводы. Демонстрирует уверенные знания нормативных правовых актов и специальной литературы. Речь грамотна, используется профессиональная лексика.

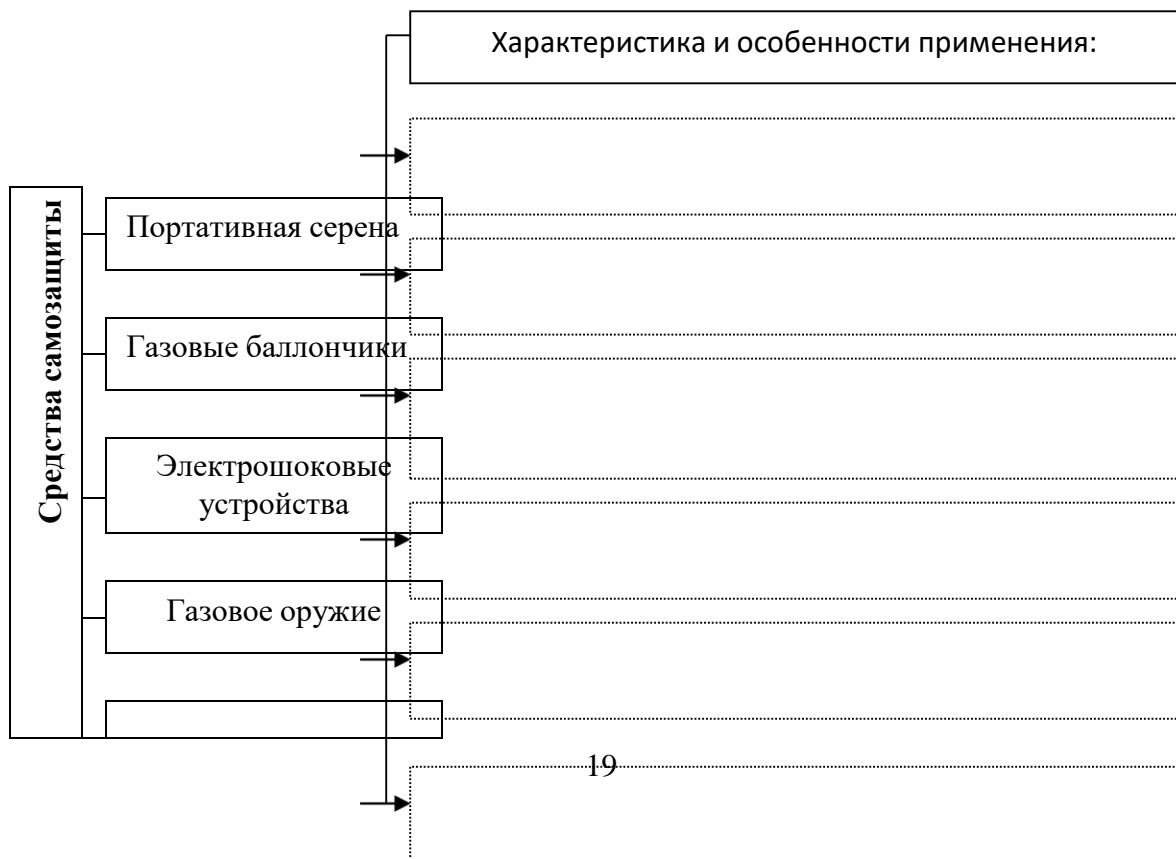
Оценка «**хорошо**» - обоснование решения задачи предоставлено недостаточно полно. Выводы правильны. Выдвигаемые положения аргументированы, однако имеется непоследовательность анализа. Демонстрирует знание нормативных правовых актов и специальной литературы. Речь грамотна, используется преимущественно профессиональная лексика.

Оценка «**удовлетворительно**» - ответ недостаточно логически выстроен. Студент обнаруживает слабость в развернутом раскрытии профессиональных понятий. Выдвигаемые положения декларируются, но не аргументируются. Ответ носит преимущественно теоретический характер, непременно к конкретному делу. Знания специальной литературы не проявлены. Профессиональная лексика используется эпизодически.

Оценка «**неудовлетворительно**» - в ответе недостаточно раскрыты профессиональные понятия, категории. Студент проявляет стремление подменить научное обоснование раскрываемого вопроса рассуждениями обыденно-повседневного бытового характера. Ответ содержит ряд серьезных неточностей. Выводы поверхностны. Знания нормативных правовых актов не проявлены. Профессиональная лексика не используется.

## 4.4 Ситуационные задачи

### 1. Описание: решение задач

#### Задача 1.

*Оцените данную ЧС по трем признакам (классификациям) – причине возникновения, временным характеристикам, масштабам и тяжести.*

В результате наводнения в августе 2016 года в индийском штате Бихар число жертв стихийного бедствия составило 95 человек. Всего от природного бедствия пострадали 3,3 млн. человек в 14 районах штата. Наибольшее количество погибших зарегистрировано в округе Пурния – 28. В результате наводнений были повреждены свыше 16 тыс. домов. Власти организовали 464 лагеря по оказанию помощи пострадавшим. Повреждено 200 тыс. га посевов на полях.

#### Задача 2.

*Оцените данную ЧС по трем признакам (классификациям) – причине возникновения, временным характеристикам, масштабам и тяжести.*

В ноябре 2016 года в Свердловской области из-за аварии на теплосетях города Кушва жители многоквартирного жилого дома и детский сад остались без тепла, в строениях

произошла разморозка внутридомовых теплосетей.

На ликвидацию всех последствий аварий ремонтникам потребовалось более 20 часов. Часть жильцов переселилась к родственникам, часть разместились в здании школы, часть оставалась в своих квартирах. Причинен материальный ущерб имуществу граждан, пострадавших не было.

### **Задача 3.**

Вы направляетесь в университет на автотранспорте. В результате аварии произошло разрушение металлических конструкций автобуса. Вы не пострадали, но пассажир рядом с вами оказался травмирован, кость цела, но на руке кровоточащая рана, ярко-красная кровь (алая) резкими толчками вытекает из предплечья. Каковы Ваши действия при оказании первой помощи?

### **Задача 4.**

Во время строительства на даче ваш друг порезал ногу стеклом. У него течет темно-вишневая кровь равномерной непрерывной струей. У вас с собой большая косынка или кусок ткани. Что вы будете делать?

### **Задача 5.**

В детском летнем лагере во время игры ребенок поранил пальцы. Кровь вытекает медленно, по каплям. Ваши действия?

### **Задача 6.**

Во время игры во дворе ребенок упал с гаражей с высоты более 1,5 м. При осмотре Вы выяснили, что ребенок сознания не теряет, переломов костей и вывихов нет, но ребенок бледен, потеет, у него дыхание частое и поверхностное, пульс частый. Что вы будете делать?

### **Задача 7.**

Во время урока физкультуры ребенок получил поверхностную рану коленей и локтей. Какова первая помощь при таких ранах?

### **Задача 8.**

Автомобиль, на котором вы ехали, попал в ДТП. Рядом сидящий с вами пассажир стукнулся головой о спинку впереди стоящего сидения, он жалуется на головокружение, шум в ушах, головную боль. У него бледное лицо, суженные зрачки, дыхание поверхностное и неглубокое. Что вы будете делать?

### **Задача 9.**

Вы ушибли голень. Что будете делать?

### **Задача 10.**

Вы катались на коньках, после падения на лед почувствовали боль в голеностопном суставе, через пол часа нога в этом месте опухла. Что вы будете делать?

### **Задача 11.**

Вы катались на коньках и упали на руки, сильно ударившись локтем. При этом почувствовали резкую боль не можете двигать руку в суставе, она изменила свою форму. Что Вы будете делать?

### **Задача 12.**

Зимой вы следуете домой. Пешеход впереди вас поскользывается и падает. При обследовании пострадавшего выясняется, что он не может пошевелить рукой, у него



возникает резкая боль, рука деформирована в области предплечья. Ваши действия?

**Задача 13.**

Во время проведения занятия в университете, звучит сигнал ГО – «Внимание все!» – произошла утечка аварийно химически опасных веществ (АХОВ) на заводе «Уралмаш». Ваш сокурсник жалуется на кашель, першение и боль в горле, слезотечение и резь в глазах, боли в груди, головную боль и головокружение. Ваши действия?

**Задача 14.**

На даче вы затопили печь. Внезапно Вы почувствовали головокружение, тошноту, мышечную слабость. Что делать?

**Задача 15.**

Во время аварии на химическом производстве рабочий получил ожог: А) Соляной кислотой.

Б) Фосфором.

В) Едким натрием.

Опишите действия медицинского персонала по оказанию первой помощи пострадавшему.

**Задача 16.**

Во время аварии на Белоярской АЭС произошла утечка радиоактивных веществ. Опишите неотложные действия населения при радиационном поражении и лучевом ожоге.

**Задача 17.**

Вы проходили мимо электрической вышки. Заметили обрыв электросетей и рабочего на земле. Вероятно, во время ремонта на электросетях рабочий получил электротравму. Ваши действия?

**Задача 18.**

Пожилой человек ехавший с вами в трамвае внезапно начинает жаловаться на головокружение и падает на пол. Ваши действия?

**Задача 19.**

При укусе пчелы у ребенка возникла угроза анафилактического шока. Каковы Ваши действия по оказанию первой медицинской помощи?

**Задача 20.**

Во время перемены школьник почувствовал сильную резкую боль в животе, тошноту, рвоту. Опишите действия учителя по оказанию первой помощи.

**Задача 21.**

При сгорании 1 л этилированного бензина в атмосферу выбрасывается 1 г свинца (q). Каков объем воздуха будет загрязнен, если автомобиль проехал 200 км? Расход бензина составляет 0,1 л на 1 км, ПДК свинца – 0,0007 мг/ м<sup>3</sup>.

**Задача 22.**

Водоем, в котором разводили товарную рыбу, был загрязнен сточными водами, содержащими 10 мг фтора (М F). Можно ли употреблять эту рыбу в пищу, если на каждой ступени пищевой цепи происходит накопление токсичных веществ в 10-кратном размере (если принять что рыба питается водорослями)?

Площадь водоема 100 м<sup>2</sup> (S), глубина его 10 м (h), ПДК фтора в рыбе 10 мг/кг, плотность воды 1000 кг/ м<sup>3</sup> (ρ).

**Задача 23.**

В результате аварийного сброса сточных вод, в которых содержалось 60 г сурьмы (M сурьмы), было загрязнено пастбище площадью 1000 м<sup>2</sup> (S), глубина проникновения вод составляет 0,5 м (h). Можно ли пить молоко коров, которые паслись на этом пастбище, если на каждом звене пищевой цепи происходит накопление токсичных веществ в 10-кратном размере (почва – трава – корова)? ПДК сурьмы в молоке 0,05мг/кг.

**Задача 24.**

Во время отдыха на природе вас застала гроза. Ваши действия по сохранению личной безопасности в подобной ситуации?

**Задача 25.**

Вы уезжаете на некоторое время в отпуск. *Перечислите меры уменьшающие риск квартирных краж.*

**Задача 26.** Во время занятий со школьниками поступил телефонный звонок об угрозе террористического акта. Опишите ваши действия по обеспечению безопасности детей и личной безопасности. Задача 2. 26 февраля 2001, Хасавюрт: вооруженный мужчина ворвался в школу и взял в заложники шесть учеников. В результате штурма преступник был схвачен, никто из школьников не пострадал. Опишите действия учителя и детей в данной ситуации по обеспечению безопасности. *Как вы думаете, какие меры необходимо предпринять, чтобы предотвратить подобные ситуации в будущем?*

**Задача 27.** Июнь 2013 г. Тысячи человек принимают участие в антиправительственной акции протеста в Стамбуле. Демонстранты собираются на площади Таксим. Волнения в стране не прекращаются вот уже девятый день подряд. *Опишите Ваши действие по обеспечению личной безопасности, если Вы оказались в толпе вооруженных демонстрантов.*

**Задача 28.** Ребенок катался на горке зимой, придя домой, жалуется на боль в области голени. Выяснилось что он сильно ушиб ногу во время катания. Нога сохранила свою подвижность, но ребенок испытывает боль. *Опишите ваши действия для облегчения симптомов ушиба у ребенка?*

**Задача 29.** Во время дорожно-транспортного происшествия у человека произошел вывих плечевого сустава. Пострадавший испытывает резкую боль, рука в суставе деформирована, возможно повреждены окружающие сустав связки и мышцы. *Опишите ваши действия по первой помощи пострадавшим.*

**Задача 30.** Во время каникул группа подростков играла в недостроенном доме. Один из детей оступился и упал с высоты 2 метров на спину. Дети позвали взрослого и вызвали скорую помощь. Ребенок жалуется на боль в спине, усиливающуюся при движениях корпуса. Возникла угроза компрессионного перелома позвоночника. *Опишите, какие действия нельзя предпринимать в данной ситуации. Как необходимо транспортировать пострадавшего ребенка?*

**Задача 31.** Во время игры на улице ребенок нашел стеклянные пузырьки с неизвестной жидкостью. Часть жидкости попала на руки ребенка, он жалуется на боль, кожа в месте попадания покраснела и немного отекала. Опишите ваши действия по первой помощи пострадавшему ребенку.

**Задача 32.** Во время сдачи экзамена Ваш однокурсник жалуется на тошноту, затуманивание зрения или мелькание «мушек» перед глазами, звон в ушах. Он жалуется на слабость, кожные покровы бледные, пульс слабый. *Опишите ваши действия по первой помощи при обмороке.*

**Задача 33.** *Каковы симптомы «острого живота»? Какие действия по первой помощи необходимо предпринять, а какие категорически противопоказаны?*

**Задача 34.** Вы возвращаетесь домой поздно вечером после занятий в университете. *Опишите ваши действия для обеспечения личной безопасности и снижения риска нападения.*

**Задача 35.** Во время крупного спортивного мероприятия на стадионе «Локомотив» вы оказались в толпе фанатов. *Опишите ваши действия для обеспечения личной безопасности и снижения риска получения травм.*

**Задача 36.** Вы возвращаетесь на общественном транспорте домой в темное время суток, в вагоне не осталось пассажиров. *Опишите ваши действия для обеспечения личной безопасности.*

**Задача 37.** Вас захватили в заложники в здании кинотеатра. Ваши действия по сохранению личной безопасности и безопасности окружающих в подобной ситуации?

**Задача 38.** Вас похитили злоумышленники. *Ваши действия по сохранению личной безопасности и безопасности окружающих в подобной ситуации?*

**Задача 39.** *Назовите виды наказаний, назначаемые несовершеннолетним правонарушителям.*

**Задача 40.** *В каком случае при правонарушении родители ребенка несут административную ответственность?*

**Задача 41.** Вы находитесь в лесу с друзьями. Неожиданно вы видите дым и языки пламени, которые касаются стволов и крон деревьев. Ваши действия по сохранению личной безопасности и безопасности окружающих в подобной ситуации?

**Задача 42.** Отдыхая летом в деревне, вы увидели, что горит хлебное поле. Ваши действия по сохранению личной безопасности и безопасности окружающих в подобной ситуации?

## **2. Критерии оценки.**

Оценка «отлично» - ответ на задачу логичен, студент проявляет глубокое знание профессиональных терминов, понятий, категорий, концепций и теорий. Развернуто аргументирует выдвигаемые выводы и решения, приводит убедительные аргументы, опираясь на уголовный закон. Делает содержательные выводы. Демонстрирует уверенные знания нормативных правовых актов и специальной литературы. Речь грамотна, используется профессиональная лексика.

Оценка «хорошо» - обоснование решения задачи предоставлено недостаточно полно. Выводы правильны. Выдвигаемые положения аргументированы, однако имеется непоследовательность анализа. Демонстрирует знание нормативных правовых актов и специальной литературы. Речь грамотна, используется преимущественно профессиональная лексика.

Оценка **«удовлетворительно»** - ответ недостаточно логически выстроен. Студент обнаруживает слабость в развернутом раскрытии профессиональных понятий. Выдвигаемые положения декларируются, но не аргументируются. Ответ носит преимущественно теоретический характер, неприменимо к конкретному делу. Знания специальной литературы не проявлены. Профессиональная лексика используется эпизодически.

Оценка **«неудовлетворительно»** - в ответе недостаточно раскрыты профессиональные понятия, категории. Студент проявляет стремление подменить научное обоснование раскрываемого вопроса рассуждениями обыденно-повседневного бытового характера. Ответ содержит ряд серьезных неточностей. Выводы поверхностны. Знания нормативных правовых актов не проявлены. Профессиональная лексика не используется.

## 5. Оценочные средства для промежуточной аттестации

### 5.1. Зачет

**1. Описание:** зачет состоит из двух частей:

Первая часть – тестирование (10 вопросов),

Вторая часть – практическое задание. Форма проведения – письменно.

На решение теста отводится 20 минут; на выполнение практического задания – 30 минут.

При выполнении практического задания обучающийся может воспользоваться конспектом лекций, нормативно-правовыми актами, специальной литературой по учебному предмету.

#### 2. Перечень вопросов тестирования:

**1. В БЖД изучаются:**

a. Опасности техногенного, природного, антропогенного и социального характера;

b. Социальные явления

c. Природные явления

d. Среда обитания человека

**2. Безопасность — это состояние человека, при котором:**

a. *С определенной вероятностью исключено проявление опасностей;*

b. Полностью исключено проявление всех опасностей;

c. Полностью исключено проявление отдельных опасностей.

**3. Область существования живого вещества, включающая всю гидросферу, нижнюю часть атмосферы и верхнюю часть литосферы:**

a. Сфера разума

b. Биосфера

c. Ноосфера

d. Астеносфера

**4. Процедура распознавания и количественная оценка негативных воздействий среды обитания:**

a. Идентификация опасностей;

b. Ликвидация опасностей;

c. Защита от опасностей;

d. Определение риска.

**5. Научная дисциплина, изучающая трудовые процессы с целью оптимизации орудий и условий труда, повышения эффективности трудовой деятельности и сохранения здоровья работающих — это:**

a. Физиология труда

b. Токсикология

c. Охрана труда

d. Эргономика

**6. Умственный труд оценивается по показателю**

a. Сложности.

b. Тяжести;

c. *Напряженности;*

d. Динамической нагрузке;

**7. К химическим опасным и вредным факторам относятся:**

a. Вирусы, бактерии;

b. Радиоактивные вещества и ионизирующие излучения;

c. Режущие предметы.

d. Вредные вещества, используемые в технологических процессах;

**8. Шум, вибрация, электромагнитное излучение являются:**

a. Химическими опасными факторами;

b. Психофизиологическими опасными факторами.

c. Физическими опасными факторами;

d. Механическими опасными факторами;

**9. Принципы, направленные на непосредственное предотвращение действия опасностей:**

a. Принципы технические;

b. Принципы ориентирующие;

c. Принципы управленческие.

d. Принципы организационные;

**10. Происшествие в технической системе, сопровождающееся гибелью людей:**

a. Авария

b. Отказ;

c. Катастрофа.

d. Инцидент;

**11. Возникновение в среде новых, чуждых для данной среды физических, химических или биологических компонентов или превышение естественного уровня их концентраций в среде, приводящее к негативным последствиям:**

a. Эрозия

b. Стихийное бедствие

c. Загрязнение

d. Интродукция

**12. Признаки опасности:**

a. Многопричинность

b. Возможность нанесения вреда здоровью;

c. Чувство страха

d. Защитный рефлекс

**13. Негативный фактор, приводящий к травме или гибели:**

a. Критический.

b. Вредный;

c. Опасный;

d. Допустимый;

**14. При выполнении физической работы отравление вредными веществами, находящимися в атмосфере, происходит:**

a. Интенсивность и тяжесть физической работы не влияют на скорость отравления;

b. Быстрее

c. Медленнее

d. Зависит от вида вещества.

**15. Какие принципы обеспечения безопасности относятся к организационным:**

- a. Принцип компенсации.
- b. Изменение технологии;
- c. Принцип защиты расстоянием;
- d. Принцип защиты временем;

**16. Тип комбинированного действия вредных веществ, когда одно вещество усиливает действие другого:**

- a. Антагонизм;
- b. Независимое действие.
- c. Суммация;
- d. Синергизм;

**17. Канцерогенные вещества вызывают:**

- a. Инфекционные заболевания;
- b. Мутации;
- c. Образование злокачественных опухолей;
- d. Аллергические заболевания.

**18. Определите правильную последовательность мероприятий по борьбе с шумом:**

*Выберите один или несколько ответов:*

- a. Создание карты шумового загрязнения; идентификация источников шума; разработка мероприятий по борьбе с шумом.
- b. Оценка уровня шума; разработка мероприятий по борьбе с шумом.
- c. Идентификация источников шума; измерение уровня шума от источника; разработка мероприятий по борьбе с шумом.

**19. К эндемическим заболеваниям относят:**

- a. СПИД;
- b. Сифилис.
- c. Ботулизм;
- d. Клещевой энцефалит;

**20. Максимальная концентрация вещества в воздухе, которая при ежедневном воздействии в течение 8 часов (не более 41 часа в неделю) за весь период деятельности не вызывает заболеваний или отклонений в состоянии здоровья работающего и его потомства, называется:**

- a. ПДК максимальная разовая;
- b. ПДК средняя суточная;
- c. ПДК рабочей зоны;
- d. ПДУ.

**21. Область низкочастотных неслышимых звуковых колебаний с частотой меньше 16 Гц, негативно воздействующих на организм человека — это:**

- a. Ультразвук;
- b. Вибрация;
- c. Шум.
- d. Инфразвук;

**22. К ионизирующим излучениям относят:**

- a. Инфракрасное излучение;
- b. Рентгеновское излучение;
- c. Излучение оптического диапазона;
- d. Гамма-излучение.

**23. При внутреннем облучении наибольшую опасность для человека представляет:**

- a.  $\beta$ -излучение;
- b. Рентгеновское излучение.
- c.  $\alpha$  — излучение;
- d.  $\gamma$ -излучение;

**24. Лучевая болезнь имеет:**

- a. Быстротечный характер с летальным исходом
- b. Всегда затяжной характер;
- c. Бессимптомный характер.
- d. Быстротечный характер с последующим выздоровлением;

**25. Сила тока при постоянном напряжении с увеличением сопротивления:**

- a. Уменьшается, а затем увеличивается
- b. Уменьшается
- c. Остается постоянной
- d. Увеличивается;

**26. Ток величиной в 100 мА считается:**

- a. Неощутимым;
- b. Болезненным.
- c. Смертельным;
- d. Пороговым;

**27. Разряд зрительной работы определяется:**

- a. Временем работы;
- b. Уровнем освещенности рабочего места;
- c. Размером объекта различения;
- d. Напряжением зрительного аппарата.

**28. Условия воздушной среды, которые обуславливают оптимальный обмен веществ в организме человека, и при которых отсутствуют неприятные ощущения и напряженность системы терморегуляции, называют:**

- a. Оптимальные;
- b. Вредные;
- c. Допустимые;
- d. Травмирующие.

**29. Нарушение нормальных условий жизнедеятельности людей на определенной территории, вызванное аварией, катастрофой, стихийным или экологическим бедствием, а также массовыми инфекционными заболеваниями, которые могут привести к людским и материальным потерям — это:**

- a. Несчастный случай;
- b. Аварийная ситуация.
- c. Чрезвычайная ситуация (ЧС);



d. Чрезвычайное происшествие;

**30. Мероприятия по удалению из окружающей среды токсичных веществ — это:**

- a. Дегазация;
- b. Дезактивация;
- c. Дератизация;
- d. Дезинфекция

**31. Мероприятия по уничтожению нежелательных грызунов на определенной территории — это:**

- a. Дезактивация.
- b. Дезинфекция;
- c. Дезинсекция;
- d. Дератизация;

**32. Во время ликвидации последствий ЧС при одновременном загрязнении среды химическими и радиоактивными веществами в первую очередь осуществляется:**

- a. Дератизация.
- b. Дезактивация;
- c. Дегазация;
- d. Дезинфекция;

**33. Внутреннее облучение организма связано:**

*Выберите один или несколько ответов:*

- a. С вдыханием радиоактивных веществ, содержащихся в воздухе;
- b. С проникновением радиоактивных веществ через кожу;
- c. С употреблением зараженных продуктов питания и воды.

**34. К поражающим факторам пожара относятся:**

*Выберите один или несколько ответов:*

- a. Обрушение конструкций;
- b. Высокая температура;

**35. Вода как огнетушащее вещество не используется при тушении:**

**Выберите один ответ:**

- a. Деревянных построек
- b. Нефтепродуктов
- c. Леса

**36. Система анализа и оценки рабочих мест для проведения оздоровительных мероприятий, ознакомления работающих с условиями труда, сертификации производственных объектов, подтверждения или отмены права предоставления компенсаций и льгот работникам, занятым на тяжелых работах и работах с вредными и опасными условиями труда — это:**

- a. Сертификация рабочих мест.
- b. Паспортизация рабочих мест;
- c. Лицензирование рабочих мест;
- d. Аттестация рабочих мест;

**37. Вероятность реализации опасной ситуации — это**

- a. Аварийная ситуация.
- b. Риск;

- c. Отказ;
- d. Идентификация опасности;

**38. Документ, в котором отражены характер и масштабы опасностей на промышленном объекте и мероприятия по обеспечению промышленной безопасности и готовности к действиям в техногенных чрезвычайных ситуациях — это:**

- a. Технический паспорт;
- b. Декларация промышленной безопасности;
- c. Лицензия на деятельность;
- d. Экологический паспорт;

**39. Процедура установления соответствия намечаемой хозяйственной и иной деятельности установленным экологическим требованиям и определение допустимости реализации объекта — это:**

- a. Экологическая экспертиза;
- b. Экологическая паспортизация;
- c. Экологический мониторинг.
- d. Экологическая сертификация;

**40. Определение ЧС и критерии ЧС определены:**

a. ФЗ №68 «О защите населения и территорий от чрезвычайных ситуаций природного и техногенного характера».

- b. Конституцией РФ от 12 декабря 1993 года;
- c. ФЗ №7 «Об охране окружающей среды» от 2002 года.
- d. ФЗ №174 «Об экологической экспертизе» от 1995 года.

**41. Участки биосферы, измененные влиянием технических средств человека:**

- a. Техносфера;
- b. Ноосфера;
- c. Литосфера.
- d. Стратосфера;

**42. Озоновый слой, локализованный в стратосфере, защищает планету:**

- a. От космических тел;
- b. От избыточного количества излучения оптического диапазона;
- c. От космической пыли.
- d. От жесткого ультрафиолетового излучения;

**43. Деятельность МАГАТЭ должна обеспечивать:**

- a. Химическую безопасность на международном уровне;
- b. Охрану труда на всех уровнях.
- c. Биологическую безопасность на национальном уровне;
- d. Радиационную безопасность на международном уровне;

**44. Здоровье это:**

- a. Отсутствие у организма физических недостатков;
- b. Состояние полного физического, духовного и социального благополучия;
- c. Соблюдение правил здорового образа жизни;
- d. Возможность заниматься умственным и физическим трудом.

**45. Здоровье человека зависит:**

**Выберите один или несколько ответов:**

- a. От типа мировоззрения;
- b. От экологических факторов.
- c. От генетической информации, получаемой по наследству;
- d. От образа жизни;

**46. Признаки сотрясения головного мозга:**

- a. Психическое расстройство.
- b. Увеличение лимфатических узлов;
- c. Усиленное потоотделение;
- d. Головная боль и однократная рвота;

**47. При повреждении внутренних органов возникает:**

- a. Капиллярное кровотечение;
- b. Артериальное кровотечение;
- c. Смешанное кровотечение.
- d. Паренхиматозное кровотечение;

**48. Терроризм — это опасное явление:**

- a. Природного характера;
- b. Техногенного характера.
- c. Социального характера;

**49. При попадании на кожу концентрированной кислоты запрещено:**

- a. Вытирать кожу;
- b. Обработать ожог слабым щелочным раствором.
- c. Промывать ожог водой;

**50. Основной причиной увеличения числа суицидов в современном обществе является:**

- a. Пьянство.
- b. Отказ от веры в Бога и основанной на вероисповедании религии.
- c. Курение.
- d. Рост заболеваемости.

**3. Перечень практических заданий:**

**Задача.** На даче вы затопили печь. Внезапно Вы почувствовали головокружение, тошноту, мышечную слабость. *Что делать?*

**Задача.** Вы проходили мимо электрической вышки. Заметили обрыв электросетей и рабочего на земле. Вероятно, во время ремонта на электросетях рабочий получил электротравму. *Ваши действия?*

**Задача.** Пожилой человек ехавший с вами в трамвае внезапно начинает жаловаться на головокружение и падает на пол. *Ваши действия?*

**Задача.** При укусе пчелы у ребенка возникла угроза анафилактического шока. *Каковы Ваши действия по оказанию первой медицинской помощи?*

**Задача.** Во время перемены школьник почувствовал сильную резкую боль в животе, тошноту, рвоту. *Опишите действия учителя по оказанию первой помощи.*

**Задача.** Во время отдыха на природе вас застала гроза. *Ваши действия по сохранению личной безопасности в подобной ситуации?*

**Задача.** Вы уезжаете на некоторое время в отпуск. *Перечислите меры уменьшающие риск квартирных краж.*

**Задача.** Во время занятий со школьниками поступил телефонный звонок об угрозе террористического акта. Опишите ваши действия по обеспечению безопасности детей и личной безопасности. Задача 2. 26 февраля 2001, Хасавюрт: вооруженный мужчина ворвался в школу и взял в заложники шесть учеников. В результате штурма преступник был схвачен, никто из школьников не пострадал. Опишите действия учителя и детей в данной ситуации по обеспечению безопасности. *Как вы думаете, какие меры необходимо предпринять, чтобы предотвратить подобные ситуации в будущем?*

**Задача.** Июнь 2013 г. Тысячи человек принимают участие в антиправительственной акции протеста в Стамбуле. Демонстранты собираются на площади Таксим. Волнения в стране не прекращаются вот уже девятый день подряд. *Опишите Ваше действие по обеспечению личной безопасности, если Вы оказались в толпе вооруженных демонстрантов.*

**Задача.** Ребенок катался на горке зимой, придя домой, жалуется на боль в области голени. Выяснилось что он сильно ушиб ногу во время катания. Нога сохранила свою подвижность, но ребенок испытывает боль. *Опишите ваши действия для облегчения симптомов ушиба у ребенка?*

**Задача.** Во время дорожно-транспортного происшествия у человека произошел вывих плечевого сустава. Пострадавший испытывает резкую боль, рука в суставе деформирована, возможно повреждены окружающие сустав связки и мышцы. *Опишите ваши действия по первой помощи пострадавшим.*

**Задача.** Во время каникул группа подростков играла в недостроенном доме. Один из детей оступился и упал с высоты 2 метров на спину. Дети позвали взрослого и вызвали скорую помощь. Ребенок жалуется на боль в спине, усиливающуюся при движениях корпуса. Возникла угроза компрессионного перелома позвоночника. *Опишите, какие действия нельзя предпринимать в данной ситуации. Как необходимо транспортировать пострадавшего ребенка?*

**Задача.** Во время игры на улице ребенок нашел стеклянные пузырьки с неизвестной жидкостью. Часть жидкости попала на руки ребенка, он жалуется на боль, кожа в месте попадания покраснела и немного отекла. Опишите ваши действия по первой помощи пострадавшему ребенку.

**Задача.** Во время сдачи экзамена Ваш однокурсник жалуется на тошноту, затуманивание зрения или мелькание «мушек» перед глазами, звон в ушах. Он жалуется на слабость, кожные покровы бледные, пульс слабый. *Опишите ваши действия по первой помощи при обмороке.*

**Задача.** *Каковы симптомы «острого живота»? Какие действия по первой помощи необходимо предпринять, а какие категорически противопоказаны?*

**Задача.** Вы возвращаетесь домой поздно вечером после занятий в университете. *Опишите ваши действия для обеспечения личной безопасности и снижения риска нападения.*

**Задача.** Во время крупного спортивного мероприятия на стадионе «Локомотив» вы оказались в толпе фанатов. *Опишите ваши действия для обеспечения личной безопасности и снижения риска получения травм.*

**Задача.** Вы возвращаетесь на общественном транспорте домой в темное время суток, в вагоне не осталось пассажиров. *Опишите ваши действия для обеспечения личной безопасности.*

**Задача.** Вас захватили в заложники в здании кинотеатра. Ваши действия по сохранению личной безопасности и безопасности окружающих в подобной ситуации?

**Задача.** Вас похитили злоумышленники. *Ваши действия по сохранению личной безопасности и безопасности окружающих в подобной ситуации?*

**Оценка за практическое задание включает в себя:**

- ответ на задачу логичен, студент проявляет глубокое знание профессиональных терминов, понятий, категорий, концепций и теорий (1 балл)
- развернуто аргументирует выдвигаемые выводы и решения, приводит убедительные аргументы, опираясь на законодательство (1 балл)
- делает содержательные выводы (1 балл)
- демонстрирует уверенные знания нормативных правовых актов и специальной литературы (1 балл)
- речь грамотна, используется профессиональная лексика (1 балл).

**Общая оценка за зачет:** 50% (тест) + 50% (практическое задание).

## 40.02.02 Правоохранительная деятельность

(код и наименование специальности)

### ОП.10. Безопасность жизнедеятельности

(код и наименование дисциплины)

#### БИЛЕТ №1

##### 1. В БЖД изучаются:

- a. Опасности техногенного, природного, антропогенного и социального характера;
- b. Социальные явления
- c. Природные явления
- d. Среда обитания человека

##### 2. Безопасность — это состояние человека, при котором:

- a. *С определенной вероятностью исключено проявление опасностей;*
- b. Полностью исключено проявление всех опасностей;
- c. Полностью исключено проявление отдельных опасностей.

##### 3. Область существования живого вещества, включающая всю гидросферу, нижнюю часть атмосферы и верхнюю часть литосферы:

- a. Сфера разума
- b. Биосфера
- c. Ноосфера
- d. Астеносфера

##### 4. Процедура распознавания и количественная оценка негативных воздействий среды обитания:

- a. Идентификация опасностей;
- b. Ликвидация опасностей;
- c. Защита от опасностей;
- d. Определение риска.

##### 5. Научная дисциплина, изучающая трудовые процессы с целью оптимизации орудий и условий труда, повышения эффективности трудовой деятельности и сохранения здоровья работающих — это:

- a. Физиология труда
- b. Токсикология
- c. Охрана труда
- d. Эргономика

##### 6. Умственный труд оценивается по показателю

- a. Сложности.
- b. Тяжести;
- c. *Напряженности;*
- d. Динамической нагрузке;

##### 7. К химическим опасным и вредным факторам относятся:

- a. Вирусы, бактерии;
- b. Радиоактивные вещества и ионизирующие излучения;
- c. Режущие предметы.
- d. Вредные вещества, используемые в технологических процессах;

##### 8. Шум, вибрация, электромагнитное излучение являются:

- a. Химическими опасными факторами;
- b. Психофизиологическими опасными факторами.
- c. Физическими опасными факторами;
- d. Механическими опасными факторами;

##### 9. Принципы, направленные на непосредственное предотвращение действия опасностей:

- a. Принципы технические;

- b. Принципы ориентирующие;
- c. Принципы управленческие.
- d. Принципы организационные;

**10. Происшествие в технической системе, сопровождающееся гибелью людей:**

- a. Авария
- b. Отказ;
- c. Катастрофа.
- d. Инцидент;

**Задача.** На даче вы затопили печь. Внезапно Вы почувствовали головокружение, тошноту, мышечную слабость. *Что делать?*

## 40.02.02 Правоохранительная деятельность

(код и наименование специальности)

### ОП.10. Безопасность жизнедеятельности

(код и наименование дисциплины)

#### БИЛЕТ №2

**1. Участки биосферы, измененные влиянием технических средств человека:**

- a. Техносфера;
- b. Ноосфера;
- c. Литосфера.
- d. Стратосфера;

**2. Озоновый слой, локализованный в стратосфере, защищает планету:**

- a. От космических тел;
- b. От избыточного количества излучения оптического диапазона;
- c. От космической пыли.
- d. От жесткого ультрафиолетового излучения;

**3. Деятельность МАГАТЭ должна обеспечивать:**

- a. Химическую безопасность на международном уровне;
- b. Охрану труда на всех уровнях.
- c. Биологическую безопасность на национальном уровне;
- d. Радиационную безопасность на международном уровне;

**4. Здоровье это:**

- a. Отсутствие у организма физических недостатков;
- b. Состояние полного физического, духовного и социального благополучия;
- c. Соблюдение правил здорового образа жизни;
- d. Возможность заниматься умственным и физическим трудом.

**5. Здоровье человека зависит:**

*Выберите один или несколько ответов:*

- a. От типа мировоззрения;
- b. От экологических факторов.
- c. От генетической информации, получаемой по наследству;
- d. От образа жизни;

**6. Признаки сотрясения головного мозга:**

- a. Психическое расстройство.
- b. Увеличение лимфатических узлов;
- c. Усиленное потоотделение;
- d. Головная боль и однократная рвота;

**7. При повреждении внутренних органов возникает:**

- a. Капиллярное кровотечение;
- b. Артериальное кровотечение;
- c. Смешанное кровотечение.
- d. Паренхиматозное кровотечение;

**8. Терроризм — это опасное явление:**

- a. Природного характера;
- b. Техногенного характера.
- c. Социального характера;

**9. При попадании на кожу концентрированной кислоты запрещено:**

- a. Вытирать кожу;
- b. Обработать ожог слабым щелочным раствором.
- c. Промывать ожог водой;



**10. Основной причиной увеличения числа суицидов в современном обществе является:**

- a. Пьянство.
- b. Отказ от веры в Бога и основанной на вероисповедании религии.
- c. Курение.
- d. Рост заболеваемости.

**Задача.** Вы проходили мимо электрической вышки. Заметили обрыв электросетей и рабочего на земле. Вероятно, во время ремонта на электросетях рабочий получил электротравму. *Ваши действия?*

## 40.02.02 Правоохранительная деятельность

(код и наименование специальности)

### ОП.10. Безопасность жизнедеятельности

(код и наименование дисциплины)

#### БИЛЕТ №3

**1. Возникновение в среде новых, чуждых для данной среды физических, химических или биологических компонентов или превышение естественного уровня их концентраций в среде, приводящее к негативным последствиям:**

- a. Эрозия
- b. Стихийное бедствие
- c. Загрязнение
- d. Интродукция

**2. Признаки опасности:**

- a. Многопричинность
- b. Возможность нанесения вреда здоровью;
- c. Чувство страха
- d. Защитный рефлекс

**3. Негативный фактор, приводящий к травме или гибели:**

- a. Критический.
- b. Вредный;
- c. Опасный;
- d. Допустимый;

**4. При выполнении физической работы отравление вредными веществами, находящимися в атмосфере, происходит:**

- a. Интенсивность и тяжесть физической работы не влияют на скорость отравления;
- b. Быстрее
- c. Медленнее
- d. Зависит от вида вещества.

**5. Какие принципы обеспечения безопасности относятся к организационным:**

- a. Принцип компенсации.
- b. Изменение технологии;
- c. Принцип защиты расстоянием;
- d. Принцип защиты временем;

**6. Тип комбинированного действия вредных веществ, когда одно вещество усиливает действие другого:**

- a. Антагонизм;
- b. Независимое действие.
- c. Суммация;
- d. Синергизм;

**7. Канцерогенные вещества вызывают:**

- a. Инфекционные заболевания;
- b. Мутации;
- c. Образование злокачественных опухолей;
- d. Аллергические заболевания.

**8. Определите правильную последовательность мероприятий по борьбе с шумом:**

***Выберите один или несколько ответов:***

a. Создание карты шумового загрязнения; идентификация источников шума; разработка мероприятий по борьбе с шумом.

b. Оценка уровня шума; разработка мероприятий по борьбе с шумом.

c. Идентификация источников шума; измерение уровня шума от источника; разработка мероприятий по борьбе с шумом.

**9. К эндемическим заболеваниям относят:**

- a. СПИД;
- b. Сифилис.
- c. Ботулизм;
- d. Клещевой энцефалит;

**10. Максимальная концентрация вещества в воздухе, которая при ежедневном воздействии в течение 8 часов (не более 41 часа в неделю) за весь период деятельности не вызывает заболеваний или отклонений в состоянии здоровья работающего и его потомства, называется:**

- a. ПДК максимальная разовая;
- b. ПДК средняя суточная;
- c. ПДК рабочей зоны;
- d. ПДУ.

**Задача.** Пожилой человек ехавший с вами в трамвае внезапно начинает жаловаться на головокружение и падает на пол. *Ваши действия?*

## 40.02.02 Правоохранительная деятельность

(код и наименование специальности)

### ОП.10. Безопасность жизнедеятельности

(код и наименование дисциплины)

#### БИЛЕТ №4

**1. Мероприятия по уничтожению нежелательных грызунов на определенной территории — это:**

- a. Дезактивация.
- b. Дезинфекция;
- c. Дезинсекция;
- d. Дератизация;

**2. Во время ликвидации последствий ЧС при одновременном загрязнении среды химическими и радиоактивными веществами в первую очередь осуществляется:**

- a. Дератизация.
- b. Дезактивация;
- c. Дегазация;
- d. Дезинфекция;

**3. Внутреннее облучение организма связано:**

*Выберите один или несколько ответов:*

- a. С вдыханием радиоактивных веществ, содержащихся в воздухе;
- b. С проникновением радиоактивных веществ через кожу;
- c. С употреблением зараженных продуктов питания и воды.

**4. К поражающим факторам пожара относятся:**

*Выберите один или несколько ответов:*

- a. Обрушение конструкций;
- b. Высокая температура;

**5. Вода как огнетушащее вещество не используется при тушении:**

**Выберите один ответ:**

- a. Деревянных построек
- b. Нефтепродуктов
- c. Леса

**6. Система анализа и оценки рабочих мест для проведения оздоровительных мероприятий, ознакомления работающих с условиями труда, сертификации производственных объектов, подтверждения или отмены права предоставления компенсаций и льгот работникам, занятым на тяжелых работах и работах с вредными и опасными условиями труда — это:**

- a. Сертификация рабочих мест.
- b. Паспортизация рабочих мест;
- c. Лицензирование рабочих мест;
- d. Аттестация рабочих мест;

**7. Вероятность реализации опасной ситуации — это**

- a. Аварийная ситуация.
- b. Риск;
- c. Отказ;
- d. Идентификация опасности;

**8. Документ, в котором отражены характер и масштабы опасностей на промышленном объекте и мероприятия по обеспечению промышленной безопасности и готовности к действиям в техногенных чрезвычайных ситуациях — это:**

- a. Технический паспорт;
- b. Декларация промышленной безопасности;
- c. Лицензия на деятельность;

d. Экологический паспорт;

**9. Процедура установления соответствия намечаемой хозяйственной и иной деятельности установленным экологическим требованиям и определение допустимости реализации объекта — это:**

a. Экологическая экспертиза;

b. Экологическая паспортизация;

c. Экологический мониторинг.

d. Экологическая сертификация;

**10. Определение ЧС и критерии ЧС определены:**

a. ФЗ №68 «О защите населения и территорий от чрезвычайных ситуаций природного и техногенного характера».

b. Конституцией РФ от 12 декабря 1993 года;

c. ФЗ №7 «Об охране окружающей среды» от 2002 года.

d. ФЗ №174 «Об экологической экспертизе» от 1995 года.

**Задача.** При укусе пчелы у ребенка возникла угроза анафилактического шока.  
*Каковы Ваши действия по оказанию первой медицинской помощи?*

## 40.02.02 Правоохранительная деятельность

(код и наименование специальности)

### ОП.10. Безопасность жизнедеятельности

(код и наименование дисциплины)

#### БИЛЕТ №5

**1. Мероприятия по уничтожению нежелательных грызунов на определенной территории — это:**

- a. Дезактивация.
- b. Дезинфекция;
- c. Дезинсекция;
- d. Дератизация;

**2. Во время ликвидации последствий ЧС при одновременном загрязнении среды химическими и радиоактивными веществами в первую очередь осуществляется:**

- a. Дератизация.
- b. Дезактивация;
- c. Дегазация;
- d. Дезинфекция;

**3. Внутреннее облучение организма связано:**

*Выберите один или несколько ответов:*

- a. С вдыханием радиоактивных веществ, содержащихся в воздухе;
- b. С проникновением радиоактивных веществ через кожу;
- c. С употреблением зараженных продуктов питания и воды.

**4. К поражающим факторам пожара относятся:**

*Выберите один или несколько ответов:*

- a. Обрушение конструкций;
- b. Высокая температура;

**5. Вода как огнетушащее вещество не используется при тушении:**

**Выберите один ответ:**

- a. Деревянных построек
- b. Нефтепродуктов
- c. Леса

**6. Система анализа и оценки рабочих мест для проведения оздоровительных мероприятий, ознакомления работающих с условиями труда, сертификации производственных объектов, подтверждения или отмены права предоставления компенсаций и льгот работникам, занятым на тяжелых работах и работах с вредными и опасными условиями труда — это:**

- a. Сертификация рабочих мест.
- b. Паспортизация рабочих мест;
- c. Лицензирование рабочих мест;
- d. Аттестация рабочих мест;

**7. Вероятность реализации опасной ситуации — это**

- a. Аварийная ситуация.
- b. Риск;
- c. Отказ;
- d. Идентификация опасности;

**8. Документ, в котором отражены характер и масштабы опасностей на промышленном объекте и мероприятия по обеспечению промышленной безопасности и готовности к действиям в техногенных чрезвычайных ситуациях — это:**

- a. Технический паспорт;
- b. Декларация промышленной безопасности;
- c. Лицензия на деятельность;

d. Экологический паспорт;

**9. Процедура установления соответствия намечаемой хозяйственной и иной деятельности установленным экологическим требованиям и определение допустимости реализации объекта — это:**

a. Экологическая экспертиза;

b. Экологическая паспортизация;

c. Экологический мониторинг.

d. Экологическая сертификация;

**10. Определение ЧС и критерии ЧС определены:**

a. ФЗ №68 «О защите населения и территорий от чрезвычайных ситуаций природного и техногенного характера».

b. Конституцией РФ от 12 декабря 1993 года;

c. ФЗ №7 «Об охране окружающей среды» от 2002 года.

d. ФЗ №174 «Об экологической экспертизе» от 1995 года.

**Задача.** Во время перемены школьник почувствовал сильную резкую боль в животе, тошноту, рвоту. *Опишите действия учителя по оказанию первой помощи.*

## 40.02.02 Правоохранительная деятельность

(код и наименование специальности)

### ОП.10. Безопасность жизнедеятельности

(код и наименование дисциплины)

#### БИЛЕТ №6

##### 1. В БЖД изучаются:

- a. Опасности техногенного, природного, антропогенного и социального характера;
- b. Социальные явления
- c. Природные явления
- d. Среда обитания человека

##### 2. Безопасность — это состояние человека, при котором:

- a. *С определенной вероятностью исключено проявление опасностей;*
- b. Полностью исключено проявление всех опасностей;
- c. Полностью исключено проявление отдельных опасностей.

##### 3. Область существования живого вещества, включающая всю гидросферу, нижнюю часть атмосферы и верхнюю часть литосферы:

- a. Сфера разума
- b. Биосфера
- c. Ноосфера
- d. Астеносфера

##### 4. Процедура распознавания и количественная оценка негативных воздействий среды обитания:

- a. Идентификация опасностей;
- b. Ликвидация опасностей;
- c. Защита от опасностей;
- d. Определение риска.

##### 5. Научная дисциплина, изучающая трудовые процессы с целью оптимизации орудий и условий труда, повышения эффективности трудовой деятельности и сохранения здоровья работающих — это:

- a. Физиология труда
- b. Токсикология
- c. Охрана труда
- d. Эргономика

##### 6. Умственный труд оценивается по показателю

- a. Сложности.
- b. Тяжести;
- c. *Напряженности;*
- d. Динамической нагрузке;

##### 7. К химическим опасным и вредным факторам относятся:

- a. Вирусы, бактерии;
- b. Радиоактивные вещества и ионизирующие излучения;
- c. Режущие предметы.
- d. Вредные вещества, используемые в технологических процессах;

##### 8. Шум, вибрация, электромагнитное излучение являются:

- a. Химическими опасными факторами;
- b. Психофизиологическими опасными факторами.
- c. Физическими опасными факторами;
- d. Механическими опасными факторами;

##### 9. Принципы, направленные на непосредственное предотвращение действия опасностей:

- a. Принципы технические;



- b. Принципы ориентирующие;
- c. Принципы управленческие.
- d. Принципы организационные;

**10. Происшествие в технической системе, сопровождающееся гибелью людей:**

- a. Авария
- b. Отказ;
- c. Катастрофа.
- d. Инцидент;

**Задача.** Во время отдыха на природе вас застала гроза. *Ваши действия по сохранению личной безопасности в подобной ситуации?*

## 40.02.02 Правоохранительная деятельность

(код и наименование специальности)

### ОП.10. Безопасность жизнедеятельности

(код и наименование дисциплины)

#### БИЛЕТ №7

**1. Участки биосферы, измененные влиянием технических средств человека:**

- a. Техносфера;
- b. Ноосфера;
- c. Литосфера.
- d. Стратосфера;

**2. Озоновый слой, локализованный в стратосфере, защищает планету:**

- a. От космических тел;
- b. От избыточного количества излучения оптического диапазона;
- c. От космической пыли.
- d. От жесткого ультрафиолетового излучения;

**3. Деятельность МАГАТЭ должна обеспечивать:**

- a. Химическую безопасность на международном уровне;
- b. Охрану труда на всех уровнях.
- c. Биологическую безопасность на национальном уровне;
- d. Радиационную безопасность на международном уровне;

**4. Здоровье это:**

- a. Отсутствие у организма физических недостатков;
- b. Состояние полного физического, духовного и социального благополучия;
- c. Соблюдение правил здорового образа жизни;
- d. Возможность заниматься умственным и физическим трудом.

**5. Здоровье человека зависит:**

*Выберите один или несколько ответов:*

- a. От типа мировоззрения;
- b. От экологических факторов.
- c. От генетической информации, получаемой по наследству;
- d. От образа жизни;

**6. Признаки сотрясения головного мозга:**

- a. Психическое расстройство.
- b. Увеличение лимфатических узлов;
- c. Усиленное потоотделение;
- d. Головная боль и однократная рвота;

**7. При повреждении внутренних органов возникает:**

- a. Капиллярное кровотечение;
- b. Артериальное кровотечение;
- c. Смешанное кровотечение.
- d. Паренхиматозное кровотечение;

**8. Терроризм — это опасное явление:**

- a. Природного характера;
- b. Техногенного характера.
- c. Социального характера;

**9. При попадании на кожу концентрированной кислоты запрещено:**

- a. Вытирать кожу;
- b. Обработать ожог слабым щелочным раствором.
- c. Промывать ожог водой;

**10. Основной причиной увеличения числа суицидов в современном обществе является:**

- a. Пьянство.
- b. Отказ от веры в Бога и основанной на вероисповедании религии.
- c. Курение.
- d. Рост заболеваемости.

**Задача.** Вы уезжаете на некоторое время в отпуск. *Перечислите меры уменьшающие риск квартирных краж.*

## 40.02.02 Правоохранительная деятельность

(код и наименование специальности)

### ОП.10. Безопасность жизнедеятельности

(код и наименование дисциплины)

#### БИЛЕТ №8

**1. Возникновение в среде новых, чуждых для данной среды физических, химических или биологических компонентов или превышение естественного уровня их концентраций в среде, приводящее к негативным последствиям:**

- a. Эрозия
- b. Стихийное бедствие
- c. Загрязнение
- d. Интродукция

**2. Признаки опасности:**

- a. Многопричинность
- b. Возможность нанесения вреда здоровью;
- c. Чувство страха
- d. Защитный рефлекс

**3. Негативный фактор, приводящий к травме или гибели:**

- a. Критический.
- b. Вредный;
- c. Опасный;
- d. Допустимый;

**4. При выполнении физической работы отравление вредными веществами, находящимися в атмосфере, происходит:**

- a. Интенсивность и тяжесть физической работы не влияют на скорость отравления;
- b. Быстрее
- c. Медленнее
- d. Зависит от вида вещества.

**5. Какие принципы обеспечения безопасности относятся к организационным:**

- a. Принцип компенсации.
- b. Изменение технологии;
- c. Принцип защиты расстоянием;
- d. Принцип защиты временем;

**6. Тип комбинированного действия вредных веществ, когда одно вещество усиливает действие другого:**

- a. Антагонизм;
- b. Независимое действие.
- c. Суммация;
- d. Синергизм;

**7. Канцерогенные вещества вызывают:**

- a. Инфекционные заболевания;
- b. Мутации;
- c. Образование злокачественных опухолей;
- d. Аллергические заболевания.

**8. Определите правильную последовательность мероприятий по борьбе с шумом:**

***Выберите один или несколько ответов:***

a. Создание карты шумового загрязнения; идентификация источников шума; разработка мероприятий по борьбе с шумом.

b. Оценка уровня шума; разработка мероприятий по борьбе с шумом.

c. Идентификация источников шума; измерение уровня шума от источника; разработка мероприятий по борьбе с шумом.

**9. К эндемическим заболеваниям относят:**

- a. СПИД;
- b. Сифилис.
- c. Ботулизм;
- d. Клещевой энцефалит;

**10. Максимальная концентрация вещества в воздухе, которая при ежедневном воздействии в течение 8 часов (не более 41 часа в неделю) за весь период деятельности не вызывает заболеваний или отклонений в состоянии здоровья работающего и его потомства, называется:**

- a. ПДК максимальная разовая;
- b. ПДК средняя суточная;
- c. ПДК рабочей зоны;
- d. ПДУ.

**Задача.** Во время занятий со школьниками поступил телефонный звонок об угрозе террористического акта. Опишите ваши действия по обеспечению безопасности детей и личной безопасности. *Задача 2. 26 февраля 2001, Хасавюрт: вооруженный мужчина ворвался в школу и взял в заложники шесть учеников. В результате штурма преступник был схвачен, никто из школьников не пострадал. Опишите действия учителя и детей в данной ситуации по обеспечению безопасности. Как вы думаете, какие меры необходимо предпринять, чтобы предотвратить подобные ситуации в будущем?*

## 40.02.02 Правоохранительная деятельность

(код и наименование специальности)

### ОП.10. Безопасность жизнедеятельности

(код и наименование дисциплины)

#### БИЛЕТ №9

**1. Возникновение в среде новых, чуждых для данной среды физических, химических или биологических компонентов или превышение естественного уровня их концентраций в среде, приводящее к негативным последствиям:**

- a. Эрозия
- b. Стихийное бедствие
- c. Загрязнение
- d. Интродукция

**2. Признаки опасности:**

- a. Многопричинность
- b. Возможность нанесения вреда здоровью;
- c. Чувство страха
- d. Защитный рефлекс

**3. Негативный фактор, приводящий к травме или гибели:**

- a. Критический.
- b. Вредный;
- c. Опасный;
- d. Допустимый;

**4. При выполнении физической работы отравление вредными веществами, находящимися в атмосфере, происходит:**

- a. Интенсивность и тяжесть физической работы не влияют на скорость отравления;
- b. Быстрее
- c. Медленнее
- d. Зависит от вида вещества.

**5. Какие принципы обеспечения безопасности относятся к организационным:**

- a. Принцип компенсации.
- b. Изменение технологии;
- c. Принцип защиты расстоянием;
- d. Принцип защиты временем;

**6. Тип комбинированного действия вредных веществ, когда одно вещество усиливает действие другого:**

- a. Антагонизм;
- b. Независимое действие.
- c. Суммация;
- d. Синергизм;

**7. Канцерогенные вещества вызывают:**

- a. Инфекционные заболевания;
- b. Мутации;
- c. Образование злокачественных опухолей;
- d. Аллергические заболевания.

**8. Определите правильную последовательность мероприятий по борьбе с шумом:**

***Выберите один или несколько ответов:***

a. Создание карты шумового загрязнения; идентификация источников шума; разработка мероприятий по борьбе с шумом.

b. Оценка уровня шума; разработка мероприятий по борьбе с шумом.

c. Идентификация источников шума; измерение уровня шума от источника; разработка мероприятий по борьбе с шумом.

**9. К эндемическим заболеваниям относят:**

- a. СПИД;
- b. Сифилис.
- c. Ботулизм;
- d. Клещевой энцефалит;

**10. Максимальная концентрация вещества в воздухе, которая при ежедневном воздействии в течение 8 часов (не более 41 часа в неделю) за весь период деятельности не вызывает заболеваний или отклонений в состоянии здоровья работающего и его потомства, называется:**

- a. ПДК максимальная разовая;
- b. ПДК средняя суточная;
- c. ПДК рабочей зоны;
- d. ПДУ.

**Задача.** Июнь 2013 г. Тысячи человек принимают участие в антиправительственной акции протеста в Стамбуле. Демонстранты собираются на площади Таксим. Волнения в стране не прекращаются вот уже девятый день подряд. *Опишите Ваши действие по обеспечению личной безопасности, если Вы оказались в толпе вооруженных демонстрантов.*

## 40.02.02 Правоохранительная деятельность

(код и наименование специальности)

### ОП.10. Безопасность жизнедеятельности

(код и наименование дисциплины)

#### БИЛЕТ №10

**1. Мероприятия по уничтожению нежелательных грызунов на определенной территории — это:**

- a. Дезактивация.
- b. Дезинфекция;
- c. Дезинсекция;
- d. Дератизация;

**2. Во время ликвидации последствий ЧС при одновременном загрязнении среды химическими и радиоактивными веществами в первую очередь осуществляется:**

- a. Дератизация.
- b. Дезактивация;
- c. Дегазация;
- d. Дезинфекция;

**3. Внутреннее облучение организма связано:**

*Выберите один или несколько ответов:*

- a. С вдыханием радиоактивных веществ, содержащихся в воздухе;
- b. С проникновением радиоактивных веществ через кожу;
- c. С употреблением зараженных продуктов питания и воды.

**4. К поражающим факторам пожара относятся:**

*Выберите один или несколько ответов:*

- a. Обрушение конструкций;
- b. Высокая температура;

**5. Вода как огнетушащее вещество не используется при тушении:**

**Выберите один ответ:**

- a. Деревянных построек
- b. Нефтепродуктов
- c. Леса

**6. Система анализа и оценки рабочих мест для проведения оздоровительных мероприятий, ознакомления работающих с условиями труда, сертификации производственных объектов, подтверждения или отмены права предоставления компенсаций и льгот работникам, занятым на тяжелых работах и работах с вредными и опасными условиями труда — это:**

- a. Сертификация рабочих мест.
- b. Паспортизация рабочих мест;
- c. Лицензирование рабочих мест;
- d. Аттестация рабочих мест;

**7. Вероятность реализации опасной ситуации — это**

- a. Аварийная ситуация.
- b. Риск;
- c. Отказ;
- d. Идентификация опасности;

**8. Документ, в котором отражены характер и масштабы опасностей на промышленном объекте и мероприятия по обеспечению промышленной безопасности и готовности к действиям в техногенных чрезвычайных ситуациях — это:**

- a. Технический паспорт;
- b. Декларация промышленной безопасности;
- c. Лицензия на деятельность;



d. Экологический паспорт;

**9. Процедура установления соответствия намечаемой хозяйственной и иной деятельности установленным экологическим требованиям и определение допустимости реализации объекта — это:**

a. Экологическая экспертиза;

b. Экологическая паспортизация;

c. Экологический мониторинг.

d. Экологическая сертификация;

**10. Определение ЧС и критерии ЧС определены:**

a. ФЗ №68 «О защите населения и территорий от чрезвычайных ситуаций природного и техногенного характера».

b. Конституцией РФ от 12 декабря 1993 года;

c. ФЗ №7 «Об охране окружающей среды» от 2002 года.

d. ФЗ №174 «Об экологической экспертизе» от 1995 года.

**Задача.** Ребенок катался на горке зимой, придя домой, жалуется на боль в области голени. Выяснилось что он сильно ушиб ногу во время катания. Нога сохранила свою подвижность, но ребенок испытывает боль. *Опишите ваши действия для облегчения симптомов ушиба у ребенка?*

## 40.02.02 Правоохранительная деятельность

(код и наименование специальности)

### ОП.10. Безопасность жизнедеятельности

(код и наименование дисциплины)

#### БИЛЕТ №11

**1. Участки биосферы, измененные влиянием технических средств человека:**

- a. Техносфера;
- b. Ноосфера;
- c. Литосфера.
- d. Стратосфера;

**2. Озоновый слой, локализованный в стратосфере, защищает планету:**

- a. От космических тел;
- b. От избыточного количества излучения оптического диапазона;
- c. От космической пыли.
- d. От жесткого ультрафиолетового излучения;

**3. Деятельность МАГАТЭ должна обеспечивать:**

- a. Химическую безопасность на международном уровне;
- b. Охрану труда на всех уровнях.
- c. Биологическую безопасность на национальном уровне;
- d. Радиационную безопасность на международном уровне;

**4. Здоровье это:**

- a. Отсутствие у организма физических недостатков;
- b. Состояние полного физического, духовного и социального благополучия;
- c. Соблюдение правил здорового образа жизни;
- d. Возможность заниматься умственным и физическим трудом.

**5. Здоровье человека зависит:**

*Выберите один или несколько ответов:*

- a. От типа мировоззрения;
- b. От экологических факторов.
- c. От генетической информации, получаемой по наследству;
- d. От образа жизни;

**6. Признаки сотрясения головного мозга:**

- a. Психическое расстройство.
- b. Увеличение лимфатических узлов;
- c. Усиленное потоотделение;
- d. Головная боль и однократная рвота;

**7. При повреждении внутренних органов возникает:**

- a. Капиллярное кровотечение;
- b. Артериальное кровотечение;
- c. Смешанное кровотечение.
- d. Паренхиматозное кровотечение;

**8. Терроризм — это опасное явление:**

- a. Природного характера;
- b. Техногенного характера.
- c. Социального характера;

**9. При попадании на кожу концентрированной кислоты запрещено:**

- a. Вытирать кожу;
- b. Обработать ожог слабым щелочным раствором.
- c. Промывать ожог водой;

**10. Основной причиной увеличения числа суицидов в современном обществе является:**

- a. Пьянство.
- b. Отказ от веры в Бога и основанной на вероисповедании религии.
- c. Курение.
- d. Рост заболеваемости.

**Задача.** Во время дорожно-транспортного происшествия у человека произошел вывих плечевого сустава. Пострадавший испытывает резкую боль, рука в суставе деформирована, возможно повреждены окружающие сустав связки и мышцы. *Опишите ваши действия по первой помощи пострадавшим.*

## 40.02.02 Правоохранительная деятельность

(код и наименование специальности)

### ОП.10. Безопасность жизнедеятельности

(код и наименование дисциплины)

#### БИЛЕТ №12

##### 1. В БЖД изучаются:

- a. Опасности техногенного, природного, антропогенного и социального характера;
- b. Социальные явления
- c. Природные явления
- d. Среда обитания человека

##### 2. Безопасность — это состояние человека, при котором:

- a. *С определенной вероятностью исключено проявление опасностей;*
- b. Полностью исключено проявление всех опасностей;
- c. Полностью исключено проявление отдельных опасностей.

##### 3. Область существования живого вещества, включающая всю гидросферу, нижнюю часть атмосферы и верхнюю часть литосферы:

- a. Сфера разума
- b. Биосфера
- c. Ноосфера
- d. Астеносфера

##### 4. Процедура распознавания и количественная оценка негативных воздействий среды обитания:

- a. Идентификация опасностей;
- b. Ликвидация опасностей;
- c. Защита от опасностей;
- d. Определение риска.

##### 5. Научная дисциплина, изучающая трудовые процессы с целью оптимизации орудий и условий труда, повышения эффективности трудовой деятельности и сохранения здоровья работающих — это:

- a. Физиология труда
- b. Токсикология
- c. Охрана труда
- d. Эргономика

##### 6. Умственный труд оценивается по показателю

- a. Сложности.
- b. Тяжести;
- c. *Напряженности;*
- d. Динамической нагрузке;

##### 7. К химическим опасным и вредным факторам относятся:

- a. Вирусы, бактерии;
- b. Радиоактивные вещества и ионизирующие излучения;
- c. Режущие предметы.
- d. Вредные вещества, используемые в технологических процессах;

##### 8. Шум, вибрация, электромагнитное излучение являются:

- a. Химическими опасными факторами;
- b. Психофизиологическими опасными факторами.
- c. Физическими опасными факторами;
- d. Механическими опасными факторами;

##### 9. Принципы, направленные на непосредственное предотвращение действия опасностей:

- a. Принципы технические;

- b. Принципы ориентирующие;
- c. Принципы управленческие.
- d. Принципы организационные;

**10. Происшествие в технической системе, сопровождающееся гибелью людей:**

- a. Авария
- b. Отказ;
- c. Катастрофа.
- d. Инцидент;

**Задача.** Во время каникул группа подростков играла в недостроенном доме. Один из детей оступился и упал с высоты 2 метров на спину. Дети позвали взрослого и вызвали скорую помощь. Ребенок жалуется на боль в спине, усиливающуюся при движениях корпуса. Возникла угроза компрессионного перелома позвоночника. *Опишите, какие действия нельзя предпринимать в данной ситуации. Как необходимо транспортировать пострадавшего ребенка?*

## 40.02.02 Правоохранительная деятельность

(код и наименование специальности)

### ОП.10. Безопасность жизнедеятельности

(код и наименование дисциплины)

#### БИЛЕТ №13

##### 1. В БЖД изучаются:

- a. Опасности техногенного, природного, антропогенного и социального характера;
- b. Социальные явления
- c. Природные явления
- d. Среда обитания человека

##### 2. Безопасность — это состояние человека, при котором:

- a. *С определенной вероятностью исключено проявление опасностей;*
- b. Полностью исключено проявление всех опасностей;
- c. Полностью исключено проявление отдельных опасностей.

##### 3. Область существования живого вещества, включающая всю гидросферу, нижнюю часть атмосферы и верхнюю часть литосферы:

- a. Сфера разума
- b. Биосфера
- c. Ноосфера
- d. Астеносфера

##### 4. Процедура распознавания и количественная оценка негативных воздействий среды обитания:

- a. Идентификация опасностей;
- b. Ликвидация опасностей;
- c. Защита от опасностей;
- d. Определение риска.

##### 5. Научная дисциплина, изучающая трудовые процессы с целью оптимизации орудий и условий труда, повышения эффективности трудовой деятельности и сохранения здоровья работающих — это:

- a. Физиология труда
- b. Токсикология
- c. Охрана труда
- d. Эргономика

##### 6. Умственный труд оценивается по показателю

- a. Сложности.
- b. Тяжести;
- c. *Напряженности;*
- d. Динамической нагрузке;

##### 7. К химическим опасным и вредным факторам относятся:

- a. Вирусы, бактерии;
- b. Радиоактивные вещества и ионизирующие излучения;
- c. Режущие предметы.
- d. Вредные вещества, используемые в технологических процессах;

##### 8. Шум, вибрация, электромагнитное излучение являются:

- a. Химическими опасными факторами;
- b. Психофизиологическими опасными факторами.
- c. Физическими опасными факторами;
- d. Механическими опасными факторами;

##### 9. Принципы, направленные на непосредственное предотвращение действия опасностей:

- a. Принципы технические;

- b. Принципы ориентирующие;
- c. Принципы управленческие.
- d. Принципы организационные;

**10. Происшествие в технической системе, сопровождающееся гибелью людей:**

- a. Авария
- b. Отказ;
- c. Катастрофа.
- d. Инцидент;

**Задача.** Во время игры на улице ребенок нашел стеклянные пузырьки с неизвестной жидкостью. Часть жидкости попала на руки ребенка, он жалуется на боль, кожа в месте попадания покраснела и немного отекла. Опишите ваши действия по первой помощи пострадавшему ребенку.

## 40.02.02 Правоохранительная деятельность

(код и наименование специальности)

### ОП.10. Безопасность жизнедеятельности

(код и наименование дисциплины)

#### БИЛЕТ №14

**1. Участки биосферы, измененные влиянием технических средств человека:**

- a. Техносфера;
- b. Ноосфера;
- c. Литосфера.
- d. Стратосфера;

**2. Озоновый слой, локализованный в стратосфере, защищает планету:**

- a. От космических тел;
- b. От избыточного количества излучения оптического диапазона;
- c. От космической пыли.
- d. От жесткого ультрафиолетового излучения;

**3. Деятельность МАГАТЭ должна обеспечивать:**

- a. Химическую безопасность на международном уровне;
- b. Охрану труда на всех уровнях.
- c. Биологическую безопасность на национальном уровне;
- d. Радиационную безопасность на международном уровне;

**4. Здоровье это:**

- a. Отсутствие у организма физических недостатков;
- b. Состояние полного физического, духовного и социального благополучия;
- c. Соблюдение правил здорового образа жизни;
- d. Возможность заниматься умственным и физическим трудом.

**5. Здоровье человека зависит:**

*Выберите один или несколько ответов:*

- a. От типа мировоззрения;
- b. От экологических факторов.
- c. От генетической информации, получаемой по наследству;
- d. От образа жизни;

**6. Признаки сотрясения головного мозга:**

- a. Психическое расстройство.
- b. Увеличение лимфатических узлов;
- c. Усиленное потоотделение;
- d. Головная боль и однократная рвота;

**7. При повреждении внутренних органов возникает:**

- a. Капиллярное кровотечение;
- b. Артериальное кровотечение;
- c. Смешанное кровотечение.
- d. Паренхиматозное кровотечение;

**8. Терроризм — это опасное явление:**

- a. Природного характера;
- b. Техногенного характера.
- c. Социального характера;

**9. При попадании на кожу концентрированной кислоты запрещено:**

- a. Вытирать кожу;
- b. Обработать ожог слабым щелочным раствором.
- c. Промывать ожог водой;



**10. Основной причиной увеличения числа суицидов в современном обществе является:**

- a. Пьянство.
- b. Отказ от веры в Бога и основанной на вероисповедании религии.
- c. Курение.
- d. Рост заболеваемости.

**Задача.** Во время сдачи экзамена Ваш однокурсник жалуется на тошноту, затуманивание зрения или мелькание «мушек» перед глазами, звон в ушах. Он жалуется на слабость, кожные покровы бледные, пульс слабый. *Опишите ваши действия по первой помощи при обмороке.*

## 40.02.02 Правоохранительная деятельность

(код и наименование специальности)

### ОП.10. Безопасность жизнедеятельности

(код и наименование дисциплины)

#### БИЛЕТ №15

**1. Возникновение в среде новых, чуждых для данной среды физических, химических или биологических компонентов или превышение естественного уровня их концентраций в среде, приводящее к негативным последствиям:**

- a. Эрозия
- b. Стихийное бедствие
- c. Загрязнение
- d. Интродукция

**2. Признаки опасности:**

- a. Многопричинность
- b. Возможность нанесения вреда здоровью;
- c. Чувство страха
- d. Защитный рефлекс

**3. Негативный фактор, приводящий к травме или гибели:**

- a. Критический.
- b. Вредный;
- c. Опасный;
- d. Допустимый;

**4. При выполнении физической работы отравление вредными веществами, находящимися в атмосфере, происходит:**

- a. Интенсивность и тяжесть физической работы не влияют на скорость отравления;
- b. Быстрее
- c. Медленнее
- d. Зависит от вида вещества.

**5. Какие принципы обеспечения безопасности относятся к организационным:**

- a. Принцип компенсации.
- b. Изменение технологии;
- c. Принцип защиты расстоянием;
- d. Принцип защиты временем;

**6. Тип комбинированного действия вредных веществ, когда одно вещество усиливает действие другого:**

- a. Антагонизм;
- b. Независимое действие.
- c. Суммация;
- d. Синергизм;

**7. Канцерогенные вещества вызывают:**

- a. Инфекционные заболевания;
- b. Мутации;
- c. Образование злокачественных опухолей;
- d. Аллергические заболевания.

**8. Определите правильную последовательность мероприятий по борьбе с шумом:**

***Выберите один или несколько ответов:***

a. Создание карты шумового загрязнения; идентификация источников шума; разработка мероприятий по борьбе с шумом.

b. Оценка уровня шума; разработка мероприятий по борьбе с шумом.

c. Идентификация источников шума; измерение уровня шума от источника; разработка мероприятий по борьбе с шумом.

**9. К эндемическим заболеваниям относят:**

- a. СПИД;
- b. Сифилис.
- c. Ботулизм;
- d. Клещевой энцефалит;

**10. Максимальная концентрация вещества в воздухе, которая при ежедневном воздействии в течение 8 часов (не более 41 часа в неделю) за весь период деятельности не вызывает заболеваний или отклонений в состоянии здоровья работающего и его потомства, называется:**

- a. ПДК максимальная разовая;
- b. ПДК средняя суточная;
- c. ПДК рабочей зоны;
- d. ПДУ.

**Задача.** *Каковы симптомы «острого живота»? Какие действия по первой помощи необходимо предпринять, а какие категорически противопоказаны?*

## 40.02.02 Правоохранительная деятельность

(код и наименование специальности)

### ОП.10. Безопасность жизнедеятельности

(код и наименование дисциплины)

#### БИЛЕТ №16

##### 1. В БЖД изучаются:

- a. Опасности техногенного, природного, антропогенного и социального характера;
- b. Социальные явления
- c. Природные явления
- d. Среда обитания человека

##### 2. Безопасность — это состояние человека, при котором:

- a. С определенной вероятностью исключено проявление опасностей;
- b. Полностью исключено проявление всех опасностей;
- c. Полностью исключено проявление отдельных опасностей.

##### 3. Область существования живого вещества, включающая всю гидросферу, нижнюю часть атмосферы и верхнюю часть литосферы:

- a. Сфера разума
- b. Биосфера
- c. Ноосфера
- d. Астеносфера

##### 4. Процедура распознавания и количественная оценка негативных воздействий среды обитания:

- a. Идентификация опасностей;
- b. Ликвидация опасностей;
- c. Защита от опасностей;
- d. Определение риска.

##### 5. Научная дисциплина, изучающая трудовые процессы с целью оптимизации орудий и условий труда, повышения эффективности трудовой деятельности и сохранения здоровья работающих — это:

- a. Физиология труда
- b. Токсикология
- c. Охрана труда
- d. Эргономика

##### 6. Умственный труд оценивается по показателю

- a. Сложности.
- b. Тяжести;
- c. *Напряженности;*
- d. Динамической нагрузке;

##### 7. К химическим опасным и вредным факторам относятся:

- a. Вирусы, бактерии;
- b. Радиоактивные вещества и ионизирующие излучения;
- c. Режущие предметы.
- d. Вредные вещества, используемые в технологических процессах;

##### 8. Шум, вибрация, электромагнитное излучение являются:

- a. Химическими опасными факторами;
- b. Психофизиологическими опасными факторами.
- c. Физическими опасными факторами;
- d. Механическими опасными факторами;

##### 9. Принципы, направленные на непосредственное предотвращение действия опасностей:

- a. Принципы технические;

- b. Принципы ориентирующие;
- c. Принципы управленческие.
- d. Принципы организационные;

**10. Происшествие в технической системе, сопровождающееся гибелью людей:**

- a. Авария
- b. Отказ;
- c. Катастрофа.
- d. Инцидент;

**Задача.** Вы возвращаетесь домой поздно вечером после занятий в университете.  
*Опишите ваши действия для обеспечения личной безопасности и снижения риска нападения.*

## 40.02.02 Правоохранительная деятельность

(код и наименование специальности)

### ОП.10. Безопасность жизнедеятельности

(код и наименование дисциплины)

#### БИЛЕТ №17

**1. Мероприятия по уничтожению нежелательных грызунов на определенной территории — это:**

- a. Дезактивация.
- b. Дезинфекция;
- c. Дезинсекция;
- d. Дератизация;

**2. Во время ликвидации последствий ЧС при одновременном загрязнении среды химическими и радиоактивными веществами в первую очередь осуществляется:**

- a. Дератизация.
- b. Дезактивация;
- c. Дегазация;
- d. Дезинфекция;

**3. Внутреннее облучение организма связано:**

*Выберите один или несколько ответов:*

- a. С вдыханием радиоактивных веществ, содержащихся в воздухе;
- b. С проникновением радиоактивных веществ через кожу;
- c. С употреблением зараженных продуктов питания и воды.

**4. К поражающим факторам пожара относятся:**

*Выберите один или несколько ответов:*

- a. Обрушение конструкций;
- b. Высокая температура;

**5. Вода как огнетушащее вещество не используется при тушении:**

**Выберите один ответ:**

- a. Деревянных построек
- b. Нефтепродуктов
- c. Леса

**6. Система анализа и оценки рабочих мест для проведения оздоровительных мероприятий, ознакомления работающих с условиями труда, сертификации производственных объектов, подтверждения или отмены права предоставления компенсаций и льгот работникам, занятым на тяжелых работах и работах с вредными и опасными условиями труда — это:**

- a. Сертификация рабочих мест.
- b. Паспортизация рабочих мест;
- c. Лицензирование рабочих мест;
- d. Аттестация рабочих мест;

**7. Вероятность реализации опасной ситуации — это**

- a. Аварийная ситуация.
- b. Риск;
- c. Отказ;
- d. Идентификация опасности;

**8. Документ, в котором отражены характер и масштабы опасностей на промышленном объекте и мероприятия по обеспечению промышленной безопасности и готовности к действиям в техногенных чрезвычайных ситуациях — это:**

- a. Технический паспорт;
- b. Декларация промышленной безопасности;
- c. Лицензия на деятельность;

d. Экологический паспорт;

**9. Процедура установления соответствия намечаемой хозяйственной и иной деятельности установленным экологическим требованиям и определение допустимости реализации объекта — это:**

a. Экологическая экспертиза;

b. Экологическая паспортизация;

c. Экологический мониторинг.

d. Экологическая сертификация;

**10. Определение ЧС и критерии ЧС определены:**

a. ФЗ №68 «О защите населения и территорий от чрезвычайных ситуаций природного и техногенного характера».

b. Конституцией РФ от 12 декабря 1993 года;

c. ФЗ №7 «Об охране окружающей среды» от 2002 года.

d. ФЗ №174 «Об экологической экспертизе» от 1995 года.

**Задача.** Во время крупного спортивного мероприятия на стадионе «Локомотив» вы оказались в толпе фанатов. *Опишите ваши действия для обеспечения личной безопасности и снижения риска получения травм.*

## 40.02.02 Правоохранительная деятельность

(код и наименование специальности)

### ОП.10. Безопасность жизнедеятельности

(код и наименование дисциплины)

#### БИЛЕТ №18

**1. Возникновение в среде новых, чуждых для данной среды физических, химических или биологических компонентов или превышение естественного уровня их концентраций в среде, приводящее к негативным последствиям:**

- a. Эрозия
- b. Стихийное бедствие
- c. Загрязнение
- d. Интродукция

**2. Признаки опасности:**

- a. Многопричинность
- b. Возможность нанесения вреда здоровью;
- c. Чувство страха
- d. Защитный рефлекс

**3. Негативный фактор, приводящий к травме или гибели:**

- a. Критический.
- b. Вредный;
- c. Опасный;
- d. Допустимый;

**4. При выполнении физической работы отравление вредными веществами, находящимися в атмосфере, происходит:**

- a. Интенсивность и тяжесть физической работы не влияют на скорость отравления;
- b. Быстрее
- c. Медленнее
- d. Зависит от вида вещества.

**5. Какие принципы обеспечения безопасности относятся к организационным:**

- a. Принцип компенсации.
- b. Изменение технологии;
- c. Принцип защиты расстоянием;
- d. Принцип защиты временем;

**6. Тип комбинированного действия вредных веществ, когда одно вещество усиливает действие другого:**

- a. Антагонизм;
- b. Независимое действие.
- c. Суммация;
- d. Синергизм;

**7. Канцерогенные вещества вызывают:**

- a. Инфекционные заболевания;
- b. Мутации;
- c. Образование злокачественных опухолей;
- d. Аллергические заболевания.

**8. Определите правильную последовательность мероприятий по борьбе с шумом:**

***Выберите один или несколько ответов:***

a. Создание карты шумового загрязнения; идентификация источников шума; разработка мероприятий по борьбе с шумом.

b. Оценка уровня шума; разработка мероприятий по борьбе с шумом.

c. Идентификация источников шума; измерение уровня шума от источника; разработка мероприятий по борьбе с шумом.



**9. К эндемическим заболеваниям относят:**

- a. СПИД;
- b. Сифилис.
- c. Ботулизм;
- d. Клещевой энцефалит;

**10. Максимальная концентрация вещества в воздухе, которая при ежедневном воздействии в течение 8 часов (не более 41 часа в неделю) за весь период деятельности не вызывает заболеваний или отклонений в состоянии здоровья работающего и его потомства, называется:**

- a. ПДК максимальная разовая;
- b. ПДК средняя суточная;
- c. ПДК рабочей зоны;
- d. ПДУ.

**Задача.** Вы возвращаетесь на общественном транспорте домой в темное время суток, в вагоне не осталось пассажиров. *Опишите ваши действия для обеспечения личной безопасности.*

## 40.02.02 Правоохранительная деятельность

(код и наименование специальности)

### ОП.10. Безопасность жизнедеятельности

(код и наименование дисциплины)

#### БИЛЕТ №19

##### 1. В БЖД изучаются:

- a. Опасности техногенного, природного, антропогенного и социального характера;
- b. Социальные явления
- c. Природные явления
- d. Среда обитания человека

##### 2. Безопасность — это состояние человека, при котором:

- a. *С определенной вероятностью исключено проявление опасностей;*
- b. Полностью исключено проявление всех опасностей;
- c. Полностью исключено проявление отдельных опасностей.

##### 3. Область существования живого вещества, включающая всю гидросферу, нижнюю часть атмосферы и верхнюю часть литосферы:

- a. Сфера разума
- b. Биосфера
- c. Ноосфера
- d. Астеносфера

##### 4. Процедура распознавания и количественная оценка негативных воздействий среды обитания:

- a. Идентификация опасностей;
- b. Ликвидация опасностей;
- c. Защита от опасностей;
- d. Определение риска.

##### 5. Научная дисциплина, изучающая трудовые процессы с целью оптимизации орудий и условий труда, повышения эффективности трудовой деятельности и сохранения здоровья работающих — это:

- a. Физиология труда
- b. Токсикология
- c. Охрана труда
- d. Эргономика

##### 6. Умственный труд оценивается по показателю

- a. Сложности.
- b. Тяжести;
- c. *Напряженности;*
- d. Динамической нагрузке;

##### 7. К химическим опасным и вредным факторам относятся:

- a. Вирусы, бактерии;
- b. Радиоактивные вещества и ионизирующие излучения;
- c. Режущие предметы.
- d. Вредные вещества, используемые в технологических процессах;

##### 8. Шум, вибрация, электромагнитное излучение являются:

- a. Химическими опасными факторами;
- b. Психофизиологическими опасными факторами.
- c. Физическими опасными факторами;
- d. Механическими опасными факторами;

##### 9. Принципы, направленные на непосредственное предотвращение действия опасностей:

- a. Принципы технические;

- b. Принципы ориентирующие;
- c. Принципы управленческие.
- d. Принципы организационные;

**10. Происшествие в технической системе, сопровождающееся гибелью людей:**

- a. Авария
- b. Отказ;
- c. Катастрофа.
- d. Инцидент;

**Задача.** Вас захватили в заложники в здании кинотеатра. Ваши действия по сохранению личной безопасности и безопасности окружающих в подобной ситуации?

## 40.02.02 Правоохранительная деятельность

(код и наименование специальности)

### ОП.10. Безопасность жизнедеятельности

(код и наименование дисциплины)

#### БИЛЕТ №20

**1. Участки биосферы, измененные влиянием технических средств человека:**

- a. Техносфера;
- b. Ноосфера;
- c. Литосфера.
- d. Стратосфера;

**2. Озоновый слой, локализованный в стратосфере, защищает планету:**

- a. От космических тел;
- b. От избыточного количества излучения оптического диапазона;
- c. От космической пыли.
- d. От жесткого ультрафиолетового излучения;

**3. Деятельность МАГАТЭ должна обеспечивать:**

- a. Химическую безопасность на международном уровне;
- b. Охрану труда на всех уровнях.
- c. Биологическую безопасность на национальном уровне;
- d. Радиационную безопасность на международном уровне;

**4. Здоровье это:**

- a. Отсутствие у организма физических недостатков;
- b. Состояние полного физического, духовного и социального благополучия;
- c. Соблюдение правил здорового образа жизни;
- d. Возможность заниматься умственным и физическим трудом.

**5. Здоровье человека зависит:**

*Выберите один или несколько ответов:*

- a. От типа мировоззрения;
- b. От экологических факторов.
- c. От генетической информации, получаемой по наследству;
- d. От образа жизни;

**6. Признаки сотрясения головного мозга:**

- a. Психическое расстройство.
- b. Увеличение лимфатических узлов;
- c. Усиленное потоотделение;
- d. Головная боль и однократная рвота;

**7. При повреждении внутренних органов возникает:**

- a. Капиллярное кровотечение;
- b. Артериальное кровотечение;
- c. Смешанное кровотечение.
- d. Паренхиматозное кровотечение;

**8. Терроризм — это опасное явление:**

- a. Природного характера;
- b. Техногенного характера.
- c. Социального характера;

**9. При попадании на кожу концентрированной кислоты запрещено:**

- a. Вытирать кожу;
- b. Обработать ожог слабым щелочным раствором.
- c. Промывать ожог водой;

**10. Основной причиной увеличения числа суицидов в современном обществе является:**

- a. Пьянство.
- b. Отказ от веры в Бога и основанной на вероисповедании религии.
- c. Курение.
- d. Рост заболеваемости.

**Задача.** Вас похитили злоумышленники. *Ваши действия по сохранению личной безопасности и безопасности окружающих в подобной ситуации?*



АККРЕДИТОВАННОЕ ОБРАЗОВАТЕЛЬНОЕ ЧАСТНОЕ УЧРЕЖДЕНИЕ  
ВЫСШЕГО ОБРАЗОВАНИЯ  
«МОСКОВСКИЙ ФИНАНСОВО-ЮРИДИЧЕСКИЙ УНИВЕРСИТЕТ  
МФЮА»

СОГЛАСОВАНО  
Протокол согласования с  
Отделом МВД России  
по району Внуково г. Москвы  
от 12 марта 2024 г.

УТВЕРЖДЕНО  
приказом Ректора МФЮА  
от 25 апреля 2024 г.

**ФОНД  
ОЦЕНОЧНЫХ СРЕДСТВ**

П  
О

**ПМ.01 Оперативно-служебная деятельность**

П

для специальности

**40.02.02 Правоохранительная деятельность**

базовой подготовки

Е

С

С

И

О

Н

А

Л

Ь

Н

О

М

У

**2024**

М

О

Д

У

Л

Фонд оценочных средств рассмотрен на заседании кафедры уголовно-правовых дисциплин

Протокол № 5 от 12 марта 2024 г.

Заведующий кафедрой: к.ю.н., доцент Дубовиченко С.В.

Фонд оценочных средств разработан на основе Федерального государственного образовательного стандарта среднего профессионального образования (далее – ФГОС СПО) по специальности 40.02.02 Правоохранительная деятельность, утвержденного Приказом Минобрнауки России от 12.05.2014 № 509 (зарегистрирован Министерством юстиции Российской Федерации 21.08.2014, регистрационный № 33737)

Разработчик: ст. преподаватель С.Ю. Юшенкова

Эксперты:

Внутренняя экспертиза: к.ю.н., доцент С.В. Дубовиченко

Внешняя экспертиза: Горбулинская Ирина Николаевна, к.ю.н, доцент, доцент кафедры технико-криминалистического обеспечения экспертных исследований Московского университета МВД России имени В.Я. Кикотя

## 1. Перечень компетенций

Код компетенции	Формулировка компетенции
1	2
<b>ОК</b>	<b>Общие компетенции</b>
ОК 1.	Понимать сущность и социальную значимость своей будущей профессии, проявлять к ней устойчивый интерес
ОК 2.	Понимать и анализировать вопросы ценностно-мотивационной сферы
ОК 3.	Организовывать собственную деятельность, выбирать типовые методы и способы выполнения профессиональных задач, оценивать их эффективность и качество
ОК 4.	Принимать решения в стандартных и нестандартных ситуациях, в том числе ситуациях риска, и нести за них ответственность
ОК 5.	Проявлять психологическую устойчивость в сложных и экстремальных ситуациях, предупреждать и разрешать конфликты в процессе профессиональной деятельности
ОК 6.	Осуществлять поиск и использование информации, необходимой для эффективного выполнения профессиональных задач, профессионального и личностного развития
ОК 7.	Использовать информационно-коммуникационные технологии в профессиональной деятельности
ОК 8.	Правильно строить отношения с коллегами, с различными категориями граждан, в том числе с представителями различных национальностей и конфессий
ОК 9.	Устанавливать психологический контакт с окружающими
ОК 10.	Адаптироваться к меняющимся условиям профессиональной деятельности
ОК 11.	Самостоятельно определять задачи профессионального и личностного развития, заниматься самообразованием, осознанно планировать повышение квалификации
ОК 12.	Выполнять профессиональные задачи в соответствии с нормами морали, профессиональной этики и служебного этикета
ОК 13.	Проявлять нетерпимость к коррупционному поведению, уважительно относиться к праву и закону
ОК 14.	Организовывать свою жизнь в соответствии с социально значимыми представлениями о здоровом образе жизни, поддерживать должный уровень физической подготовленности, необходимый для социальной и профессиональной деятельности
<b>ПК</b>	<b>Профессиональные компетенции</b>
ПК.1.1.	Юридически квалифицировать факты, события и обстоятельства. Принимать решения и совершать юридические действия в точном соответствии с законом.
ПК.1.2.	Обеспечивать соблюдение законодательства субъектами права.
ПК.1.3.	Осуществлять реализацию норм материального и процессуального права.



ПК.1.4.	Обеспечивать законность и правопорядок, безопасность личности, общества и государства, охранять общественный порядок.
ПК.1.5.	Осуществлять оперативно-служебные мероприятия в соответствии с профилем подготовки.
ПК.1.6.	Применять меры административного пресечения правонарушений, включая применение физической силы и специальных средств.
ПК.1.7.	Обеспечивать выявление, раскрытие и расследование преступлений и иных правонарушений в соответствии с профилем подготовки.
ПК.1.8.	Осуществлять технико-криминалистическое и специальное техническое обеспечение оперативно-служебной деятельности.
ПК.1.9.	Оказывать первую (доврачебную) медицинскую помощь.
ПК.1.10.	Использовать в профессиональной деятельности нормативные правовые акты и документы по обеспечению режима секретности в Российской Федерации.
ПК.1.11.	Обеспечивать защиту сведений, составляющих государственную тайну, сведений конфиденциального характера и иных охраняемых законом тайн.
ПК.1.12.	Осуществлять предупреждение преступлений и иных правонарушений на основе использования знаний о закономерностях преступности, преступного поведения и методов их предупреждения, выявлять и устранять причины и условия, способствующие совершению правонарушений.
ПК.1.13.	Осуществлять свою профессиональную деятельность во взаимодействии с сотрудниками правоохранительных органов, органов местного самоуправления, с представителями общественных объединений, с муниципальными органами охраны общественного порядка, трудовыми коллективами, гражданами.

## 2. Планируемые результаты обучения

В результате освоения дисциплины обучающиеся должны:

**иметь практический опыт:**

- выполнения оперативно-служебных задач в соответствии с профилем деятельности правоохранительного органа в условиях режима чрезвычайного положения, с использованием специальной техники, вооружения, с соблюдением требований делопроизводства и режима секретности;

**уметь:**

- решать оперативно-служебные задачи в составе нарядов и групп;  
- использовать средства индивидуальной и коллективной защиты;  
- читать топографические карты, проводить измерения и ориентирование по карте и на местности, составлять служебные графические документы;  
- обеспечивать безопасность: личную, подчиненных, граждан;  
- использовать огнестрельное оружие;  
- обеспечивать законность и правопорядок;  
- охранять общественный порядок;  
- выбирать и тактически правильно применять средства специальной техники в различных оперативно-служебных ситуациях и документально оформлять это применение;

- правильно составлять и оформлять служебные документы, в том числе секретные, содержащие сведения ограниченного пользования;
- выполнять служебные обязанности в строгом соответствии с требованиями режима секретности;

**знать:**

- организационно-правовые основы и тактику деятельности сотрудников правоохранительных органов в особых условиях, чрезвычайных обстоятельствах, чрезвычайных ситуациях, в условиях режима чрезвычайного положения и в военное время;
- задачи правоохранительных органов в системе гражданской обороны и в единой государственной системе предупреждения и ликвидации чрезвычайных ситуаций;
- основы инженерной и топографической подготовки правовые основы, условия и пределы применения и использования огнестрельного оружия сотрудниками правоохранительных органов;
- основные виды вооружения, применяемого сотрудниками правоохранительных органов;
- меры безопасности при обращении с огнестрельным оружием;
- назначение, боевые свойства, устройство, правила сбережения табельного оружия, а также правила обращения с ним и ухода;
- тактику индивидуальных и групповых действий в процессе выполнения оперативно-служебных задач с применением и использованием оружия;
- организационно-правовые и тактические основы обеспечения законности и правопорядка, охраны общественного порядка;
- назначение, задачи, технические возможности, организационно-правовые основы и тактические особенности применения различных видов специальной техники и технических средств;
- установленный порядок организации делопроизводства, использования сведений, содержащихся в документах;
- основные правила и порядок подготовки и оформления документов;
- организационно-правовые основы режима секретности в правоохранительных органах, порядок отнесения сведений к государственной тайне, порядок засекречивания и рассекречивания носителей сведений, составляющих государственную тайну, порядок допуска к государственной тайне;
- правила пользования и обращения с секретными документами и изделиями.

## 2. ПАСПОРТ ФОНДА ОЦЕНОЧНЫХ СРЕДСТВ

Результаты обучения (освоенные умения, усвоенные знания)	ПК, ОК	Наименование темы	Уровень освоения темы	Наименование оценочного средства	
				Текущий контроль (поурочный)	Промежуточная аттестация (в конце семестра по учебному плану)
1	2	3	4	5	6
<b>МДК.01.01. Тактико-специальная подготовка</b>					
<p><b>Наличие практического опыта:</b></p> <ul style="list-style-type: none"> <li>- выполнения оперативно-служебных задач в соответствии с профилем деятельности правоохранительного органа в условиях режима чрезвычайного положения, с использованием специальной техники, вооружения, с соблюдением требований делопроизводства и режима секретности;</li> </ul> <p><b>Умения:</b></p> <ul style="list-style-type: none"> <li>- решать оперативно-служебные задачи в составе нарядов и групп;</li> <li>- использовать средства индивидуальной и коллективной защиты;</li> <li>- читать топографические карты, проводить измерения и ориентирование по карте и на местности, составлять служебные графические документы;</li> <li>- обеспечивать безопасность: личную, подчиненных, граждан;</li> <li>- использовать огнестрельное оружие;</li> <li>- обеспечивать законность и правопорядок;</li> <li>- охранять общественный порядок;</li> <li>- выбирать и тактически правильно применять средства специальной техники в различных оперативно-служебных ситуациях и документально</li> </ul>	ОК 1. - ОК 14 ПК 1.1., ПК 1.4. - ПК 1.7., ПК 1.9., ПК 1.12., ПК 1.13.	<b>Раздел 1. Топографическая подготовка сотрудников правоохранительных органов</b>	1, 2, 3	- устный опрос - тест - разноуровневые задачи и задания	
	ОК 1. - ОК 14 ПК 1.1., ПК 1.4. - ПК 1.7., ПК 1.9., ПК 1.12., ПК 1.13.	<b>Раздел 2. Действия сотрудников правоохранительных органов в чрезвычайных ситуациях мирного и военного времени</b>	1, 2, 3	- устный опрос - тест - разноуровневые задачи и задания	
	ОК 1. - ОК 14 ПК 1.1., ПК 1.4. - ПК 1.7., ПК 1.9., ПК 1.12., ПК 1.13.	<b>Раздел 3. Тактическая подготовка сотрудников органов внутренних дел</b>	1, 2, 3	- устный опрос - тест - разноуровневые задачи и задания	
	ОК 1. - ОК 14 ПК 1.1., ПК 1.4. - ПК 1.7., ПК 1.9.,	<b>Раздел 4. Деятельность органов внутренних дел в особых условиях</b>	1, 2, 3	- устный опрос - тест - разноуровневые задачи и задания	

<p>оформлять это применение;</p> <ul style="list-style-type: none"> <li>- правильно составлять и оформлять служебные документы, в том числе секретные, содержащие сведения ограниченного пользования;</li> <li>- выполнять служебные обязанности в строгом соответствии с требованиями режима секретности;</li> </ul> <p><b>Знания:</b></p> <ul style="list-style-type: none"> <li>- организационно-правовых основ и тактики деятельности сотрудников правоохранительных органов в особых условиях, чрезвычайных обстоятельствах, чрезвычайных ситуациях, в условиях режима чрезвычайного положения и в военное время;</li> <li>- задач правоохранительных органов в системе гражданской обороны и в единой государственной системе предупреждения и ликвидации чрезвычайных ситуаций;</li> <li>- основ инженерной и топографической подготовки правовые основы, условия и пределы применения и использования огнестрельного оружия сотрудниками правоохранительных органов;</li> <li>- тактики индивидуальных и групповых действий в процессе выполнения оперативно-служебных задач с применением и использованием оружия;</li> <li>- организационно-правовых и тактических основы обеспечения законности и правопорядка, охраны общественного порядка;</li> <li>- назначения, задач, технических возможностей, организационно-правовые основы и тактические особенности применения различных</li> </ul>	<p>ПК 1.12., ПК 1.13.</p>				
---	-------------------------------	--	--	--	--

<p>видов специальной техники и технических средств;</p> <p>- установленный порядок организации делопроизводства, использования сведений, содержащихся в документах;</p> <p>- основные правила и порядок подготовки и оформления документов</p>					
<b>Промежуточная аттестация</b>					<b>экзамен</b>
<b>МДК.01.02. Огневая подготовка</b>					
<p><b>Наличие практического опыта:</b></p> <p>- выполнения оперативно-служебных задач в соответствии с профилем деятельности правоохранительного органа в условиях режима чрезвычайного положения, с использованием специальной техники, вооружения, с соблюдением требований делопроизводства и режима секретности;</p> <p><b>Умения:</b></p> <p>- решать оперативно-служебные задачи в составе нарядов и групп;</p> <p>- использовать средства индивидуальной и коллективной защиты;</p> <p>- обеспечивать безопасность: личную, подчиненных, граждан;</p> <p>- использовать огнестрельное оружие;</p> <p><b>Знания:</b></p> <p>- основных видов вооружения, применяемого сотрудниками правоохранительных органов;</p> <p>- мер безопасности при обращении с огнестрельным оружием;</p> <p>- назначения, боевых свойств, устройства, правил сбережения табельного оружия, а также правил обращения с ним и ухода;</p>	<p>ОК 1. - ОК 14 ПК 1.4., ПК 1.5., ПК 1.9., ПК 1.12.</p>	<b>Раздел 1. Система огневой подготовки</b>	1, 2, 3	<p>- устный опрос</p> <p>- тест</p> <p>- разноуровневые задачи и задания</p> <p>- контрольная работа</p>	
	<p>ОК 1. - ОК 14 ПК 1.4., ПК 1.5., ПК 1.9., ПК 1.12.</p>	<b>Раздел 2. Баллистика</b>	1, 2, 3	<p>- устный опрос</p> <p>- тест</p> <p>- разноуровневые задачи и задания</p> <p>- контрольная работа</p>	
	<p>ОК 1. - ОК 14 ПК 1.4., ПК 1.5., ПК 1.9., ПК 1.12.</p>	<b>Раздел 3. Основы стрельбы</b>	1, 2, 3	<p>- устный опрос</p> <p>- тест</p> <p>- разноуровневые задачи и задания</p> <p>- контрольная работа</p>	
	<p>ОК 1. - ОК 14 ПК 1.4., ПК 1.5., ПК 1.9., ПК 1.12.</p>	<b>Раздел 4. Огнестрельное стрелковое оружие, боеприпасы и ручные гранаты</b>	1, 2, 3	<p>- устный опрос</p> <p>- тест</p> <p>- разноуровневые задачи и задания</p> <p>- контрольная работа</p>	
	<p>ОК 1. - ОК 14 ПК 1.4., ПК 1.5., ПК 1.9., ПК 1.12.</p>	<b>Раздел 5. Прицелы и приборы наблюдения</b>	1, 2, 3	<p>- устный опрос</p> <p>- тест</p> <p>- разноуровневые задачи и задания</p> <p>- контрольная работа</p>	

- тактики индивидуальных и групповых действий в процессе выполнения оперативно-служебных задач с применением и использованием оружия;	ПК 1.12.				
	ОК 1. - ОК 14 ПК 1.4., ПК 1.5., ПК 1.9., ПК 1.12.	<b>Раздел 6. Правовые основы применения и использования огнестрельного оружия</b>	1, 2, 3	- устный опрос - тест - разноуровневые задачи и задания - контрольная работа	
	ОК 1. - ОК 14 ПК 1.4., ПК 1.5., ПК 1.9., ПК 1.12.	<b>Раздел 7. Учет, хранение и сбережения оружия, боеприпасов</b>	1, 2, 3	- устный опрос - тест - разноуровневые задачи и задания - контрольная работа	
	ОК 1. - ОК 14 ПК 1.4., ПК 1.5., ПК 1.9., ПК 1.12.	<b>Раздел 8. Нормативы по огневой подготовки</b>	1, 2, 3	- устный опрос - тест - разноуровневые задачи и задания - контрольная работа	
	ОК 1. - ОК 14 ПК 1.4., ПК 1.5., ПК 1.9., ПК 1.12.	<b>Раздел 9. Меры безопасности</b>	1, 2, 3	- устный опрос - тест - разноуровневые задачи и задания - контрольная работа	
	ОК 1. - ОК 14 ПК 1.4., ПК 1.5., ПК 1.9., ПК 1.12.	<b>Раздел 10. Основы методики проведения занятий по огневой подготовки</b>	1, 2, 3	- устный опрос - тест - разноуровневые задачи и задания - контрольная работа	
	ОК 1. - ОК 14 ПК 1.4., ПК 1.5., ПК 1.9., ПК 1.12.	<b>Раздел 11. Задержки при стрельбе</b>	1, 2, 3	- устный опрос - тест - разноуровневые задачи и задания - контрольная работа	
	ОК 1. - ОК 14	<b>Раздел 12. Приемы и правила стрельбы. Выполнение</b>	1, 2, 3	- устный опрос - тест	

	ПК 1.4., ПК 1.5., ПК 1.9., ПК 1.12.	<b>упражнения стрельбы из пистолета и автомата</b>		- разноуровневые задачи и задания - контрольная работа	
<b>Промежуточная аттестация</b>					<b>Дифференцированный зачет</b>
<b>МДК.01.03. Начальная профессиональная подготовка и введение в специальность</b>					
<p><b>Наличие практического опыта:</b></p> <ul style="list-style-type: none"> <li>- выполнения оперативно-служебных задач в соответствии с профилем деятельности правоохранительного органа в условиях режима чрезвычайного положения, с использованием специальной техники, вооружения, с соблюдением требований делопроизводства и режима секретности;</li> </ul> <p><b>Умения:</b></p> <ul style="list-style-type: none"> <li>- решать оперативно-служебные задачи в составе нарядов и групп;</li> <li>- использовать средства индивидуальной и коллективной защиты;</li> <li>- читать топографические карты, проводить измерения и ориентирование по карте и на местности, составлять служебные графические документы;</li> <li>- обеспечивать безопасность: личную, подчиненных, граждан;</li> <li>- обеспечивать законность и правопорядок;</li> <li>- охранять общественный порядок;</li> <li>- выбирать и тактически правильно применять средства специальной техники в различных оперативно-служебных ситуациях и документально оформлять это применение;</li> <li>- правильно составлять и оформлять служебные документы, в том числе</li> </ul>	ОК 1. - ОК 14 ПК 1.1. – ПК 1.3., ПК 1.12., ПК 1.13	<b>Раздел 1. Основные правовые понятия</b>	1, 2, 3	- устный опрос - разноуровневые задачи и задания	
	ОК 1. - ОК 14 ПК 1.1. – ПК 1.3., ПК 1.12., ПК 1.13	<b>Раздел 2. Личность юриста</b>	1, 2, 3	- устный опрос - разноуровневые задачи и задания	
	ОК 1. - ОК 14 ПК 1.1. – ПК 1.3., ПК 1.12., ПК 1.13	<b>Раздел 3. Психология профессионального общения</b>	1, 2, 3	- устный опрос - разноуровневые задачи и задания	
	ОК 1. - ОК 14 ПК 1.1. – ПК 1.3., ПК 1.12., ПК 1.13	<b>Раздел 4. Правоохранительные органы Российской Федерации</b>	1, 2, 3	- устный опрос - тест - разноуровневые задачи и задания - решение ситуационных задач (кейсов)	
	ОК 1. - ОК 14 ПК 1.1. – ПК 1.3., ПК 1.12., ПК 1.13	<b>Раздел 5. Основы административного права и административного процесса</b>	1, 2, 3	- устный опрос - разноуровневые задачи и задания - решение ситуационных задач (кейсов)	
ОК 1. - ОК 14	<b>Раздел 6. Основы уголовного права</b>	1, 2, 3	- устный опрос - разноуровневые задачи и		

<p>секретные, содержащие сведения ограниченного пользования;  - выполнять служебные обязанности в строгом соответствии с требованиями режима секретности;  <b>Знания:</b>  - основных видов вооружения, применяемого сотрудниками правоохранительных органов;  - установленного порядка организации делопроизводства, использования сведений, содержащихся в документах;  - основных правил и порядка подготовки и оформления документов</p>	ПК 1.1. – ПК 1.3., ПК 1.12., ПК 1.13			задания - решение ситуационных задач (кейсов)	
	ОК 1. - ОК 14 ПК 1.1. – ПК 1.3., ПК 1.12., ПК 1.13	<b>Раздел 7. Основы уголовного процесса</b>	1, 2, 3	- устный опрос - разноуровневые задачи и задания - решение ситуационных задач (кейсов)	
	ОК 1. - ОК 14 ПК 1.1. – ПК 1.3., ПК 1.12., ПК 1.13	<b>Раздел 8. Основы криминалистики</b>	1, 2, 3	- устный опрос - разноуровневые задачи и задания	
	ОК 1. - ОК 14 ПК 1.1. – ПК 1.3., ПК 1.12., ПК 1.13	<b>Раздел 9. Основы оперативно-розыскной деятельности</b>	1, 2, 3	- устный опрос - разноуровневые задачи и задания - решение ситуационных задач (кейсов)	
	ОК 1. - ОК 14 ПК 1.1. – ПК 1.3., ПК 1.12., ПК 1.13	<b>Раздел 10. Основы специальной техники и тактико-специальной подготовки</b>	1, 2, 3	- устный опрос - разноуровневые задачи и задания	
	ОК 1. - ОК 14 ПК 1.1. – ПК 1.3., ПК 1.12., ПК 1.13	<b>Раздел 11. Основы работы со служебными документами и сведениями ограниченного доступа</b>	1, 2, 3	- устный опрос - разноуровневые задачи и задания	
	ОК 1. - ОК 14 ПК 1.1. – ПК 1.3., ПК 1.12.,	<b>Раздел 12. Основы первой помощи</b>	1, 2, 3	- устный опрос - разноуровневые задачи и задания - решение ситуационных задач (кейсов)	



	ПК 1.13				
<b>Промежуточная аттестация</b>					<b>экзамен</b>
<b>МДК.01.04. Специальная техника</b>					
<p><b>Наличие практического опыта:</b></p> <ul style="list-style-type: none"> <li>- выполнения оперативно-служебных задач в соответствии с профилем деятельности правоохранительного органа в условиях режима чрезвычайного положения, с использованием специальной техники, вооружения, с соблюдением требований делопроизводства и режима секретности;</li> </ul> <p><b>Умения:</b></p> <ul style="list-style-type: none"> <li>- решать оперативно-служебные задачи в составе нарядов и групп;</li> <li>- использовать средства индивидуальной и коллективной защиты;</li> <li>- обеспечивать безопасность: личную, подчиненных, граждан;</li> <li>- использовать огнестрельное оружие;</li> <li>- выбирать и тактически правильно применять средства специальной техники в различных оперативно-служебных ситуациях и документально оформлять это применение;</li> </ul> <p><b>Знания:</b></p> <ul style="list-style-type: none"> <li>- организационно-правовых основ и тактики деятельности сотрудников правоохранительных органов в особых условиях, чрезвычайных обстоятельствах, чрезвычайных ситуациях, в условиях режима чрезвычайного положения и в военное время;</li> <li>- назначения, задач, технических возможностей, организационно-</li> </ul>	ОК 1. - ОК 14 ПК 1.7, ПК 1.8	<b>Раздел 1. Содержание курса «Специальная техника»</b>	1, 2, 3	- устный опрос - разноуровневые задачи и задания	
	ОК 1. - ОК 14 ПК 1.7, ПК 1.8	<b>Раздел 2. Правовые и организационные основы применения специальных технических средств</b>	1, 2, 3	- устный опрос - разноуровневые задачи и задания	
	ОК 1. - ОК 14 ПК 1.7, ПК 1.8	<b>Раздел 3. Применение специальных средств сотрудниками правоохранительных органов</b>	1, 2, 3	- устный опрос - разноуровневые задачи и задания	
	ОК 1. - ОК 14 ПК 1.7, ПК 1.8	<b>Раздел 4. Средства индивидуальной бронезащиты</b>	1, 2, 3	- устный опрос - разноуровневые задачи и задания	
	ОК 1. - ОК 14 ПК 1.7, ПК 1.8	<b>Раздел 5. Специальные средства активной обороны и обеспечения специальных операций</b>	1, 2, 3	- устный опрос - разноуровневые задачи и задания	
	ОК 1. - ОК 14 ПК 1.7, ПК 1.8	<b>Раздел 6. Средства охранно-пожарной сигнализации и мер пожарной безопасности</b>	1, 2, 3	- устный опрос - тест - разноуровневые задачи и задания - контрольная работа	
	ОК 1. - ОК 14 ПК 1.7, ПК 1.8	<b>Раздел 7. Технические средства контроля и управления доступом</b>	1, 2, 3	- устный опрос - тест - разноуровневые задачи и задания - решение ситуационных задач (кейсов) - контрольная работа	
	ОК 1. - ОК 14	<b>Раздел 8. Поисковые защиты информации</b>	1, 2, 3	- устный опрос - разноуровневые задачи и	

правовых основ и тактических особенностей применения различных видов специальной техники и технических средств	ПК 1.7, ПК 1.8			задания -контрольная работа	
	ОК 1. - ОК 14 ПК 1.7, ПК 1.8	<b>Раздел 9. Технические средства контроля и управления доступом</b>	1, 2, 3	- устный опрос - тест - разноуровневые задачи и задания - решение ситуационных задач (кейсов) - контрольная работа	
	ОК 1. - ОК 14 ПК 1.7, ПК 1.8	<b>Раздел 10. Технические средства наблюдения</b>	1, 2, 3	- устный опрос - тест - разноуровневые задачи и задания - решение ситуационных задач (кейсов) - контрольная работа	
	ОК 1. - ОК 14 ПК 1.7, ПК 1.8	<b>Раздел 11. Специальные химические вещества</b>	1, 2, 3	- устный опрос - тест - разноуровневые задачи и задания - решение ситуационных задач (кейсов) - контрольная работа	
	ОК 1. - ОК 14 ПК 1.7, ПК 1.8	<b>Раздел 12. Техническое оснащение оперативно-розыскной деятельности</b>	1, 2, 3	- устный опрос - тест - разноуровневые задачи и задания - контрольная работа	
	ОК 1. - ОК 14 ПК 1.7, ПК 1.8	<b>Раздел 13. Перспективные направления совершенствования специальной техники правоохранительных органов</b>	1, 2, 3	- устный опрос - решение ситуационных задач (кейсов)	
<b>Промежуточная аттестация</b>					<b>экзамен</b>
<b>МДК.01.05. Делопроизводство и режим секретности</b>					
<b>Наличие практического опыта:</b> - выполнения оперативно-служебных задач в соответствии с профилем	ОК 1. - ОК 14 ПК 1.1. -	<b>Раздел 1. Основные положения делопроизводства в органах внутренних дел</b>	1, 2, 3	- устный опрос - разноуровневые задачи и задания	

<p>деятельности правоохранительного органа в условиях режима чрезвычайного положения, с использованием специальной техники, вооружения, с соблюдением требований делопроизводства и режима секретности;</p> <p><b>Умения:</b></p> <ul style="list-style-type: none"> <li>- решать оперативно-служебные задачи в составе нарядов и групп;</li> <li>- правильно составлять и оформлять служебные документы, в том числе секретные, содержащие сведения ограниченного пользования;</li> <li>- выполнять служебные обязанности в строгом соответствии с требованиями режима секретности;</li> </ul> <p><b>Знания:</b></p> <ul style="list-style-type: none"> <li>- установленного порядка организации делопроизводства, использования сведений, содержащихся в документах;</li> <li>- основных правил и порядка подготовки и оформления документов;</li> <li>- организационно-правовых основ режима секретности в правоохранительных органах, порядок отнесения сведений к государственной тайне, порядок засекречивания и рассекречивания носителей сведений, составляющих государственную тайну, порядок допуска к государственной тайне;</li> <li>- правила пользования и обращения с секретными документами и изделиями</li> </ul>	ПК 1.3., ПК 1.13				
	ОК 1. - ОК 14 ПК 1.1. – ПК 1.3., ПК 1.13	<b>Раздел 2. Организационно-распорядительные документы органов внутренних дел</b>	1, 2, 3	- устный опрос - разноуровневые задачи и задания	
	ОК 1. - ОК 14 ПК 1.1. – ПК 1.3., ПК 1.13	<b>Раздел 3. Справочно-информационная документация органов внутренних дел</b>	1, 2, 3	- устный опрос - разноуровневые задачи и задания	
	ОК 1. - ОК 14 ПК 1.1. – ПК 1.3., ПК 1.13	<b>Раздел 4. Организация делопроизводства в органах внутренних дел</b>	1, 2, 3	- устный опрос - тест - разноуровневые задачи и задания - деловая игра	
	ОК 1. - ОК 14 ПК 1.1. – ПК 1.3., ПК 1.13	<b>Раздел 5. Защита государственной тайны и режим секретности</b>	1, 2, 3	- устный опрос - тест - разноуровневые задачи и задания - дискуссия - решение ситуационных задач (кейсов)	
<b>Промежуточная аттестация</b>					<b>экзамен</b>
<b>Промежуточная аттестация</b>					<b>экзамен по модулю</b>

**ФОНД ОЦЕНОЧНЫХ СРЕДСТВ**

**ПО МДК.01.01. ТАКТИКО-СПЕЦИАЛЬНАЯ ПОДГОТОВКА**

# 1. Оценочные средства для текущего контроля

## 4.1. Тесты письменные

**1. Инструкция по выполнению:** Тест включает 30 вопросов, для каждого из которых представлено несколько вариантов ответов. Вам необходимо внимательно прочитать вопрос, выбрать правильный с Вашей точки зрения ответ, в тестовой форме указать номер правильного ответа напротив номера соответствующего вопроса.  
Время выполнения – 60 минут.

### 2. Банк тестов

#### Вариант 1

**1. Определите численность группы эвакуации, привлекаемой к пресечению террористических актов:**

- а) 2 - 5 подгруппы, численность каждой до 10 человек
- б) 1 - 2 подгруппы, численность каждой до 10 человек
- в) 2 - 5 подгруппы, численность каждой до 5 человек

**2. Инженерное обеспечение не включает в себя:**

- а) оборудование пунктов водоснабжения
- б) устройство переходов через препятствия
- в) маскировку подразделений дымами и аэрозолями
- г) обеспечение добычи и очистки воды

**3. Задержание граждан, нарушивших правила комендантского часа, на срок до десяти суток может быть продлено по решению:**

- а) коменданта территории
- б) начальника ОВД
- в) прокурора
- г) суда

**4 Решение на охрану общественного порядка и безопасности оформляется в виде:**

- а) инструкции
- б) распоряжения
- в) приказа

**5. Комплекс мероприятий, направленных на скрытие действительного расположения, состава и деятельности своих подразделений - это:**

- а) охранение
- б) маскировка
- в) засада

**6. Поддержание вооружения и техники в исправном состоянии является целью:**

- а) инженерного обеспечения
- б) боевого обеспечения
- в) технического обеспечения

**7. ЧП на всей территории Российской Федерации вводится:**

- а) решением Государственной Думы РФ

- б) постановлением Совета Федерации РФ
- в) указом Президента РФ

**8. Способом оперативного дежурства охраняются объекты:**

- а) оборудованные полным комплексом ТСО
- б) оборудованные наблюдательными вышками
- в) охраняемые путем патрулирования

**9. Митинг - это:**

- а) публичное выражение группой людей общественно-политических настроений с использованием во время шествия плакатов, транспарантов и иных наглядных средств
- б) наглядная демонстрация группой граждан своих настроений и взглядов без шествий и звукоусиления
- в) массовое собрание граждан для публичного выражения отношения к действиям лиц или организаций, событиям общественно-политической жизни

**10. Для осуществления единого управления силами и средствами, обеспечивающими режим ЧП, назначается:**

- а) представитель Президента РФ на территории ЧП
- б) комендант территории
- в) руководитель оперативного штаба
- г) командующий территорией

**11. К участию в проведении специальной операции по пресечению массовых беспорядков не привлекаются:**

- а) соединения, части и подразделения МО России
- б) специальные подразделения
- в) учебные заведения МВД России

**12. Все порученное часовому для охраны и обороны, а также местность или участок местности, на котором он выполняет свои обязанности, называется:**

- а) постом
- б) участком патрулирования
- в) объектом охраны

**13. Для координации деятельности субъектов, осуществляющих борьбу с терроризмом на федеральном и региональном уровне, могут создаваться антитеррористические:**

- а) штабы
- б) коллегии
- в) комиссии

**14. Подготовка к задержанию вооруженных преступников,двигающихся на автотранспортных средствах, включает в себя: 1) изучение обстановки и предполагаемых мест задержания, 2) разработку плана задержания, 3) определение времени задержания и состава группы, 4) инструктаж оперативной группы, 5) определение технической оснащенности участников операции (указать действия в правильной последовательности):**

- а) 2, 4, 3, 5, 1
- б) 1, 3, 2, 5, 4
- в) 3, 1, 4, 5, 2
- г) 1, 2, 3, 4, 5

**15. К основным служебно-боевым задачам ОВД в условиях военного времени по обеспечению выполнения мероприятий ГО на территории РФ относится:**

- а) охрана и оборона важных стратегических объектов, объектов на коммуникациях и специальных грузов
- б) организация и проведение мероприятий, направленных на поддержание общественного порядка в городах и других населенных пунктах, на маршрутах эвакуации населения, а также обеспечение охраны материальных и культурных ценностей
- в) защита частной, государственной, муниципальной и иных форм собственности

**16. Вооруженное подразделение ОВД, предназначенное для охраны и обороны важных объектов, пресечения их захвата, недопущения посторонних лиц на территорию объекта называется:**

- а) постом охраны
- б) секретом
- в) патрулем
- г) караулом

**17. Борьба с терроризмом в Российской Федерации не основывается на принципе:**

- а) неотвратимости наказания
- б) публичности
- в) законности

**18. Объект, имеющий большое значение для государственного или местного самоуправления, обеспечения жизнедеятельности людей, а также большое экономическое и народно-хозяйственное значение - это:**

- а) объект жизнеобеспечения
- б) государственный объект
- в) важный объект

**19. Состояние ОВД, при котором они выполняют повседневные оперативно-служебные задачи и проводят мероприятия боевой, мобилизационной готовности и ГО, сокращающие время перевода на военное время, является:**

- а) постоянной боеготовностью
- б) полной боеготовностью
- в) повышенной боеготовностью

**20. В случае введения карантина вследствие возникновения угрозы распространения опасных инфекционных заболеваний людей, животных и растений на территории, на которой введено чрезвычайное положение, граждане, подлежащие выдворению за ее пределы в соответствии с ФКЗ:**

- а) немедленно выдворяются с территории, на которой введено чрезвычайное положение
- б) отпускаются по подписке о невыезде
- в) задерживаются на общих основаниях до истечения установленного срока наблюдения за такими гражданами

**21. Определите боевой порядок группы окружения при проведении спец. операции по пресечению деятельности бандформирований:**

- а) в цепь с интервалами между сотрудниками до 10 метров
- б) в цепь с интервалами между сотрудниками до 5 метров
- в) в цепь с интервалами между сотрудниками до 15 метров

**22. С получением приказа (распоряжения) начальник ОВД в первую очередь:**

- а) докладывает об обстановке и принимаемых мерах в МВД России
- б) уясняет полученную задачу
- в) оценивает обстановку в районе действий
- г) отдает распоряжения

**23. Может ли быть продлен срок действия ЧП:**

- а) Да, указом Президента РФ
- б) Да, решением Государственной Думы РФ
- в) Нет

**24. В интересах обороны объектов, имеющих большое значение для государственного или местного самоуправления, обеспечения жизнедеятельности людей, а также большое экономическое и народно-хозяйственное значение:**

- а) осуществляется инженерное оборудование позиций
- б) определяются рубежи обороны
- в) все ответы правильные
- г) производится оборудование объектов ТСО

**25. Образование комендатуры территории, на которой введено ЧП, может приостанавливать деятельность органов государственной власти субъектов РФ и органов местного самоуправления:**

- а) Нет
- б) Не более чем на трое суток
- в) Да

**26. Отвлечение внимания преступников, захвативших воздушное судно, от маневров группы захвата является задачей:**

- а) группы оцепления
- б) группы пожаротушения
- в) группы прикрытия
- г) группы резерва

**27. Переговоры с преступниками, захватившими заложников, проходят ряд этапов. На каком этапе ведётся активный поиск компромиссов в целях решения главного вопроса - сохранения жизни заложников:**

- а) этап выдвижения условий разрешения конфликта и обсуждения путей и способов удовлетворения выдвинутых требований
- б) диагностический (разведывательный) этап
- в) этап "захвата позиций"
- г) этап формулирования окончательной позиции сторон

**28. Состояние ОВД, при котором они готовы немедленно приступить к выполнению возложенных на них задач в условиях военного времени, называется:**

- а) военная опасность
- б) полная боеготовность
- в) повышенная боеготовность

**29. При получении сигнала «Вулкан – 5» личный состав ОВД привлекается:**

- а) к пресечению захвата воздушных судов
- б) к пресечению деятельности бандитских формирований
- в) к розыску и задержанию вооружённых и иных особо опасных преступников
- г) к участию в пресечении террористических актов



**30. Какой из нижеперечисленных нарядов будет сформирован, если возникнет необходимость обеспечения общественного порядка в период движения участников массовых мероприятий в организованной колонне:**

- а) группа сопровождения
- б) группа ограничения движения транспорта
- в) группа патрулирования
- г) группа оцепления

## **Вариант 2**

**1. В каком из перечисленных случаях захвата заложников руководителем ОШ является руководитель территориального органа безопасности:**

- а) в ситуации, когда выдвигаются требования по освобождению осужденных
- б) при дезертирстве из ВС РФ
- в) на объектах воздушного, морского, речного, автомобильного и железнодорожного транспорта
- г) в жилых и производственных помещениях, в общественных местах при выдвижении требований выкупа

**2. Какое из нижеперечисленных мероприятий имеет цель обеспечения внезапности действий штурмовой группы:**

- а) скрытое сближение с объектом, преступниками
- б) специальные (боевые) мероприятия
- в) мероприятие по обеспечению режимных ограничений
- г) производство обыска задержанных, объекта и прилегающей к объекту местности
- д) блокирование места нахождения преступников

**3. В местах, определенных для задержания преступников на автотранспорте, выставляются заслоны. Полный состав заслона имеет группы: 1) группа блокирования, 2) группа остановки транспортных средств, 3) группа захвата, 4) группа преследования, 5) группа организации дорожного движения, 6) группа наблюдения:**

- а) 2, 3, 6
- б) 1, 2, 3, 4
- в) 1, 3, 4, 5
- г) 1, 4, 5, 6

**4. Планирование действий ОВД и ВВ МВД России при ЧО и в военное время является:**

- а) текущим планированием
- б) оперативным планированием
- в) перспективным планированием

**5. Блокирование места нахождения преступников имеет цель:**

- а) перекрытие и изменение маршрута движения транспорта и пешеходов
- б) недопущение прохода (проезда) граждан в район (из района) проведения операции, перекрытие всех возможных направлений прорыва преступников
- в) удаление всех посторонних лиц, транспортных средств из зоны поражения огнём преступников

**6. Какое требование предъявляется к маскировке:**

- а) разнообразие

- б) оперативность
- в) своевременность

**7. Проведение операции по пресечению захвата воздушного судна не предусматривается в случаях:**

- а) преступники проникли в подготовленное к вылету воздушное судно и, применив насильственные действия, потребовали от экипажа доставить их за границу
- б) воздушное судно произвело посадку в связи с угрозой взрыва
- в) воздушное судно произвело посадку либо потерпело аварию на аэродроме вследствие технической неисправности самолета
- г) экипаж произвел посадку воздушного судна на аэродроме России, имитировав посадку в иностранном аэропорту

**8. Граждане, нарушившие правила комендантского часа, задерживаются по решению начальника ОВД не более чем:**

- а) до окончания комендантского часа
- б) на трое суток
- в) на десять суток
- г) на тридцать суток

**9. Каковы должны быть действия сотрудников органов внутренних дел при обнаружении ими неразорвавшихся авиабомб, снарядов, мин, взрывчатых веществ:**

- а) доложить о происшествии дежурному и принять меры к оцеплению опасной зоны, недопущению в нее людей и транспорта, организовать вызов к месту происшествия аварийных или специальных служб, содействовать в эвакуации и спасении людей
- б) доложить о происшествии дежурному и принять меры к эвакуации людей из опасной зоны, вынести (вывезти) взрывное устройство в безопасное место
- в) доложить о происшествии дежурному и принять меры к оцеплению опасной зоны, недопущению в неё людей и транспорта, попытаться на месте обезвредить взрывное устройство

**10. Особые условия - это:**

- а) обстановка, вызывающая состояние эмоционального напряжения (стресса) у человека под воздействием неблагоприятных факторов или при наличии угрозы жизни в быту, на работе или в условиях окружающей природной среды
- б) совокупность факторов, которые вызываются явлениями природного, социального, техногенного и криминального характера, резко нарушают нормальные условия жизни населения, правопорядок, усложняют правоохранительную работу, а также сопровождаются трудно предсказуемыми, тяжкими последствиями природного и социального значения
- в) обстановка на определенной территории, сложившаяся в результате аварии, опасного природного явления, катастрофы, стихийного или иного бедствия, которые могут повлечь или повлекли за собой человеческие жертвы, ущерб здоровью людей или окружающей природной среде, значительные материальные потери и нарушение условий жизнедеятельности людей
- г) состояние, при котором в результате возникновения источника ЧС техногенного характера на объекте, определенной территории или акватории нарушаются нормальные условия жизни и деятельности людей, возникает угроза их жизни или здоровью, наносится ущерб имуществу населения, хозяйству и окружающей природной среде

**11. Террористический акт - это:**

- а) умышленное причинение смерти другому человеку по мотиву национальной, расовой, религиозной ненависти или вражды либо кровной мести
- б) совершение взрыва, поджога или иные действия, создающие опасность гибели людей, причинение значительного имущественного ущерба либо наступление иных общественно опасных последствий, совершённые в целях нарушения общественной безопасности, устрашения населения либо оказания воздействия на принятие решений органами власти, а также угроза совершения указанных действий в тех же целях
- в) совершение взрыва, поджога или иных действий, связанных с устрашением населения и создающих опасность гибели человека, причинения значительного имущественного ущерба либо наступления экологической катастрофы или иных особо тяжких последствий в целях противоправного воздействия на принятие решения органами государственной власти, органами местного самоуправления или международными организациями, а также угроза совершения указанных действий в тех же целях

**12. В какой срок Совет Федерации должен рассмотреть вопрос об утверждении указа о введении ЧП:**

- а) 72 часа
- б) 48 часов
- в) 24 часа

**13. Комплекс тактических и специальных мероприятий, проводимых с целью не допустить или максимально ослабить воздействие поражающих факторов оружия массового поражения и АХОВ на ОВД - это:**

- а) специальная обработка личного состава, вооружения, боевой и специальной техники
- б) специальные медицинские мероприятия
- в) радиационная, химическая и бактериологическая защита

**14. Вне зависимости от вида и особенностей каждая специальная операция имеет следующие этапы:**

- а) заблаговременная организация операции, организация операции, ведение операции, завершение операции
- б) организация операции, ведение операции, завершение операции
- в) заблаговременная подготовка, непосредственная подготовка, ведение операции, завершение операции

**15. Степени БГ: «Повышенная», «Военная опасность» и «Полная» - вводятся:**

- а) постановлением Правительства РФ
- б) решением Совета Федерации с одобрения Президента РФ
- в) решением Президента РФ

**16. Какие мероприятия должны обязательно проводиться перед задержанием вооружённых преступников:**

- а) изучение личности преступников, подлежащих задержанию
- б) разработка плана операции по задержанию преступников
- в) инструктаж участников оперативных групп и вывод их для задержания
- г) все ответы правильные
- д) изучение места задержания преступников

**17. Какова ближайшая задача группы применения спецсредств № 1 при пресечении массовых беспорядков:**

- а) разбор и проделывание проходов в заграждениях (баррикадах, завалах)
- б) обеспечение движения групп блокирования и рассредоточения

- в) обеспечение действий группы оцепления на направлении сосредоточения основных усилий
- г) обеспечение изоляции активных участников массовых беспорядков и рассредоточение толпы

**18. В случае введения ЧП не могут быть предусмотрены следующие меры и временные ограничения:**

- а) мобилизация трудоспособного населения
- б) эвакуация материальных и культурных ценностей в безопасные районы в случае, если существует реальная угроза их уничтожения, похищения или повреждения в связи с чрезвычайными обстоятельствами
- в) проверка документов, удостоверяющих личность граждан, личный досмотр, досмотр их вещей, жилища и транспортных средств
- г) продление срока содержания под стражей лиц, задержанных в соответствии с уголовно-процессуальным законодательством РФ по подозрению в совершении актов терроризма и других особо тяжких преступлений более чем на три месяца

**19. До кого доводится место нахождения пункта управления операцией:**

- а) до всего личного состава, участвующего в операции
- б) до руководителя группы оцепления
- в) до руководителя группы захвата
- г) до руководителя группы прикрытия
- д) до руководителя группы блокирования

**20. Из каких этапов складывается операция по задержанию преступников на объекте 1) скрытое сближение с объектом, преступниками, 2) блокирование места нахождения преступников, 3) специальные (боевые) мероприятия, 4) мероприятие по обеспечению режимных ограничений, 5) производство обыска задержанных, объекта и прилегающей к объекту местности (укажите в правильной последовательности):**

- а) 4, 2, 1, 3, 5
- б) 1, 2, 3, 4, 5
- в) 5, 4, 3, 2, 1
- г) 2, 1, 5, 3, 4

**21. К преступникам, захватывающим заложников по политическим мотивам, относятся:**

- а) вымогатели
- б) террористы
- в) самоубийцы
- г) психически больные

**22. В каких случаях задержание вооружённых преступников производится ночью:**

- а) в случае, когда действия преступников опасны для жизни и здоровья граждан и промедление с принятием мер по задержанию может повлечь тяжёлые и необратимые последствия или даёт преступникам возможность скрыться, уничтожить следы либо вещественные доказательства совершённого преступления
- б) в случае, если в течение светлого времени суток задержать преступников не представляется возможным
- в) в случае, если имеются в наличии средства, позволяющие вести наблюдение в тёмное время суток

**23. Борьба с терроризмом - это:**

- а) выработка основы государственной политики и рекомендаций, направленных на повышение эффективности работы по выявлению и устранению причин и условий, способствующих возникновению терроризма
- б) деятельность по выявлению, предупреждению, пресечению, раскрытию и расследованию террористического акта
- в) специальные мероприятия, направленные на пресечение террористической акции, обеспечение безопасности физических лиц

**24. Тыловое обеспечение не включает в себя:**

- а) медицинское обеспечение
- б) техническое обеспечение
- в) материальное обеспечение

**25. Определите численность группы захвата из расчёта на одного преступника при задержании преступников на улице:**

- а) 3 сотрудника
- б) 5 сотрудников
- в) 2 сотрудника
- г) 1 сотрудник

**26. Специальный план действий ОВД при ЧО и в военное время - это:**

- а) управленческий документ, в котором отражается комплекс мероприятий действий ОВД при ЧО и в военное время, сгруппированных по соответствующим разделам
- б) управленческий документ, в котором отражается комплекс мероприятий по ООП и ООБ
- в) управленческие документы, сгруппированные по соответствующим разделам, обеспечивающие безопасность действий личного состава при ЧО и в военное время

**27. Личный состав групп боевого порядка, нарядов и расчетов при несении службы по ООП обязан:**

- а) корректировать несение службы соседними нарядами
- б) организовать рациональное и тщательное планирование
- в) быть вежливым и культурным, но и в то же время требовательным к гражданам в выполнении ими установленных правил поведения

**28. Источниками возникновения особых условий являются:**

- а) источники природного, техногенного и социального характера
- б) источники природного, техногенного, криминального и социального характера
- в) источники криминального и социального характера
- г) источники природного, техногенного и криминального характера

**29. Определите расчетную численность штурмовой группы при проведении операции по задержанию преступников на объекте:**

- а) не менее 3 сотрудников на 1-го преступника
- б) 3-кратное превосходство предполагаемой или установленной численности преступников на каждом направлении
- в) не менее 3 сотрудников на каждом направлении

**30. Скрытое блокирование района операции с целью исключения побега преступников, воспрепятствование рулению и взлету захваченного воздушного судна, если на это нет разрешения руководителя операции, входят в задачи:**

- а) группы основного блокирования
- б) группы первичного блокирования

в) обеих групп

### **Вариант 3**

**1. Какое условие не входит в число требований, предъявляемых к организации связи при проведении операции по освобождению заложников:**

- а) руководитель группы переговоров должен иметь постоянную возможность слушать ход переговоров
- б) переговорщики должны иметь связь с руководителем группы по отдельной телефонной линии
- в) переговорщик должен слышать, о чём говорят преступники при опущенной трубке
- г) руководитель группы переговорщиков должен слышать, о чём говорят преступники при опущенной трубке
- д) исключение возможности несанкционированного прослушивания переговоров оперативного штаба с чьей бы то ни было стороны

**2. Обстановка на определенной территории, сложившаяся в результате аварии, опасного природного явления, катастрофы, стихийного или иного бедствия, которая может повлечь или повлекла за собой человеческие жертвы, ущерб здоровью людей или окружающей природной среде, значительные материальные потери и нарушение условий жизнедеятельности людей - это:**

- а) чрезвычайная ситуация
- б) чрезвычайные обстоятельства
- в) военное положение
- г) чрезвычайное положение

**3. Срок действия ЧП, вводимого на территории РФ, не может превышать:**

- а) 60 суток
- б) 30 суток
- в) 45 суток

**4. Срок действия ЧП, вводимого в отдельных местностях РФ, не может превышать:**

- а) 60 суток
- б) 45 суток
- в) 30 суток

**5. Схема оповещения личного состава ОВД, расчет имеющихся в распоряжении начальника сил и средств предусмотрены:**

- а) в специальной части специального плана ОВД при ЧО
- б) в общей части специального плана ОВД при ЧО
- в) в приложении специального плана ОВД при ЧО

**6. К основным принципам охраны и обороны объектов, имеющих большое значение для государственного или местного самоуправления, обеспечения жизнедеятельности людей, а также большое экономическое и народно-хозяйственное значение, не относится:**

- а) всестороннее обеспечение несения службы
- б) определение порядка сбора и действий личного состава ОВД по сигналу «Вулкан – 4»
- в) правомерное применение оружия, спецсредств, техники и физической силы
- г) строгое соблюдение законов Российской Федерации и других нормативных актов

**7. Какие из нижеперечисленных специальных мероприятий осуществляют ОВД в условиях ЧС:**

- а) защиту населения, учет потерь, спасение людей и оказание необходимой помощи пострадавшим
- б) охрану собственности, оставшейся без присмотра, восстановление и поддержание установленного общественного порядка и безопасности дорожного движения, предупреждение и своевременное пресечение преступлений и иных противоправных действий
- в) оказание содействия в проведении аварийно-спасательных и восстановительных работ
- г) все ответы правильные
- д) все ответы неправильные

**8. Источником техногенной чрезвычайной ситуации могут быть:**

- а) оползни
- б) объекты промышленности
- в) землетрясения
- г) наводнения

**9. К преступникам, захватывающим заложников по уголовным мотивам, относятся:**

- а) террористы
- б) психически больные
- в) самоубийцы
- г) вымогатели

**10. Тактика действий подразделений органов внутренних дел при проведении массовых мероприятий направлена на достижение:**

- а) подготовки боевой техники, оружия, автотранспорта и снаряжения
- б) беспрепятственного сбора, а по окончании мероприятия - рассредоточения граждан из очага проведения массового мероприятия
- в) обеспечения четкого представления об обстановке

**11. Обстановка на определенной территории или акватории, сложившаяся в результате землетрясения, который может повлечь или повлек за собой человеческие жертвы, ущерб здоровью людей и (или) окружающей природной среде - это:**

- а) авария
- б) ЧС природного характера
- в) ЧС техногенного характера

**12. Какова ближайшая задача группы блокирования при пресечении массовых беспорядков:**

- а) изоляция активных участников массовых беспорядков
- б) отделение активных участников массовых беспорядков от остальной части толпы
- в) разделение толпы на части
- г) рассредоточение толпы по частям

**13. Чрезвычайная ситуация - это:**

- а) совокупность факторов, которые вызываются явлениями природного, социального, техногенного и криминального характера, резко нарушают нормальные условия жизни населения, правопорядок, усложняют правоохранительную работу, а также сопровождаются трудно предсказуемыми, тяжкими последствиями природного и социального значения
- б) состояние, при котором в результате возникновения источника ЧС техногенного характера на объекте, определенной территории или акватории нарушаются нормальные

условия жизни и деятельности людей, возникает угроза их жизни или здоровью, наносится ущерб имуществу населения, хозяйству и окружающей природной среде

в) обстановка на определенной территории, сложившаяся в результате аварии, опасного природного явления, катастрофы, стихийного или иного бедствия, которые могут повлечь или повлекли за собой человеческие жертвы, ущерб здоровью людей или окружающей природной среде, значительные материальные потери и нарушение условий жизнедеятельности людей

г) обстановка, вызывающая состояние эмоционального напряжения (стресса) у человека под воздействием неблагоприятных факторов или при наличии угрозы жизни в быту, на работе или в условиях окружающей природной среды

**14. План действий ОВД при ЧО и в военное время разрабатывает:**

а) руководитель подразделения ОВД

б) группа планирования

в) организационно-аналитическая группа

г) руководитель оперативного штаба

**15. Корректировка планов действий ОВД при ЧО и в военное время не осуществляется:**

а) при изменении мест дислокации

б) при резких изменениях оперативной обстановки

в) при изменении времени года

г) после издания новых нормативно-правовых актов МВД России

**16. Организация и проведение мероприятий, позволяющих исключить внезапность нападения противника, снизить эффективность его ударов - это:**

а) тыловое обеспечение

б) техническое обеспечение

в) охранное обеспечение

г) боевое обеспечение

**17. Специальная операция, проводимая ОВД в особых условиях - это:**

а) комплекс оперативно-розыскных, разведывательных, режимных, предупредительных мероприятий, осуществляемых органами и учреждениями внутренних дел, а при необходимости совместно с частями (подразделениями) ВВ по единому плану и под единым руководством для решения задач при ЧО

б) комплекс оперативно-розыскных, разведывательных, режимных, предупредительных мероприятий, боевых и следственных действий, осуществляемых органами и учреждениями внутренних дел, а при необходимости совместно с частями (подразделениями) ВВ по единому плану и под единым руководством для решения задач при ЧО, ЧС и в военное время

в) комплекс оперативно-розыскных, разведывательных, режимных, предупредительных мероприятий, боевых и следственных действий, осуществляемых органами и учреждениями внутренних дел, а при необходимости совместно с частями (подразделениями) ВВ по единому плану и под единым руководством для решения задач при ЧО

**18. Какое из предложенных правил нельзя использовать в организации переговорного процесса при освобождении заложников:**

а) Не давайте нереальных обещаний

б) Заставляйте преступника непрерывно принимать решения

в) Не реагируйте на оскорбления и другие эмоциональные проявления преступников



- г) Не уклоняйтесь от передачи преступникам оружия, боеприпасов, взрывчатых и отравляющих веществ
- д) Держите данное преступнику слово

**19. К обстоятельствам, которые могут послужить введению ЧП, не относятся:**

- а) подготовка и деятельность незаконных вооруженных формирований, сопровождающиеся насильственными действиями, создающие непосредственную угрозу жизни и безопасности граждан, нормальной деятельности органов государственной власти и органов местного самоуправления
- б) ограничение свободы печати и других СМИ, создающие непосредственную угрозу жизни и безопасности граждан, нормальной деятельности органов государственной власти и органов местного самоуправления
- в) чрезвычайные ситуации природного и техногенного характера, сопровождающиеся насильственными действиями, создающие непосредственную угрозу жизни и безопасности граждан, нормальной деятельности органов государственной власти и органов местного самоуправления
- г) блокирование или захват особо важных объектов, сопровождающиеся насильственными действиями, создающие непосредственную угрозу жизни и безопасности граждан, нормальной деятельности органов государственной власти и органов местного самоуправления

**20. Опасное техногенное происшествие, создающее на объекте, определенной территории или акватории угрозу жизни и здоровью людей и приводящее к разрушению зданий, сооружений и других материальных средств, а также к нанесению ущерба окружающей среде, - это:**

- а) авария
- б) чрезвычайное происшествие
- в) катастрофа

**21. Определите численность группы прикрытия при задержании вооружённых и иных особо опасных преступников:**

- а) 4 - 6 сотрудников
- б) 7 - 10 сотрудников
- в) 1 - 3 сотрудника

**22. Какая из нижеперечисленных групп предназначена для силовых действий:**

- а) группа изъятия
- б) группа оцепления
- в) группа организации дорожного движения
- г) группа патрулирования
- д) все ответы правильные

**23. К международной террористической деятельности не относится террористическая деятельность, осуществляемая:**

- а) в случае, когда и террорист, и жертва терроризма являются гражданами одного и того же государства или разных государств, но преступление совершено за пределами территорий этих государств
- б) террористом или террористической организацией на территории одного государства или наносящая ущерб интересам одного государства
- в) гражданами одного государства в отношении граждан другого государства или на территории другого государства

**24. К мотивационным обстоятельствам захвата заложников относятся:**

- а) захваты заложников преступником при захвате транспортного средства
- б) захваты заложников преступником, застигнутым на месте преступления на местности
- в) захваты заложников преступником при захвате объекта
- г) корыстно-низменные

**25. Какая из нижеперечисленных групп предназначена для обеспечения режимных ограничений:**

- а) маневренная группа
- б) группа блокирования
- в) группа организации дорожного движения
- г) все ответы правильные
- д) группа изъятия

**26. Видом боевого обеспечения в ОВД не является:**

- а) медицинское обеспечение
- б) охранение
- в) маскировка
- г) инженерное обеспечение

**27. Какие средства передаются ОВД для подавления (уничтожения) тяжёлого вооружения незаконных вооружённых формирований:**

- а) штурмовая авиация
- б) вертолётное звено
- в) реактивные системы залпового огня
- г) артиллерийская батарея полного или сокращённого состава (4 - 6 орудий)

**28. Третьим этапом разработки плана действий ОВД и ВВ МВД России при ЧО и в военное время является:**

- а) этап согласования, доработки и утверждения
- б) этап уточнения плана
- в) этап оформления документов
- г) этап доведения плана до подчиненных

**29. С получением сообщения об угрозе захвата воздушного судна оперативный штаб:**

- а) проводит работу по повышению бдительности всего персонала авиапредприятия
- б) выясняет тип воздушного судна, его принадлежность
- в) выясняет предъявляемые преступниками требования

**30. Совокупность согласованных действий ОВД, проводимых совместно с взаимодействующими органами в целях своевременного и полного выполнения возложенных на ОВД задач и обязанностей, - это:**

- а) поддержание ОВД в постоянной боеготовности
- б) единоначалие, централизованное, твердое и непрерывное управление ОВД
- в) оперативно-служебная деятельность ОВД

**3. Критерии оценки:**

$$K = (\text{количество верных ответов}) / (\text{общее количество ответов}) * 100$$

Коэффициент	Количество верных ответов	Оценка
1-0,9	30 - 27	5 (отлично)

0,71-0,89	26 - 22	4 (хорошо)
0,6-0,7	16 - 21	3 (удовлетворительно)
0-0,69	0 - 15	2 (неудовлетворительно)

## 4.2 Вопросы для опроса (устного)

**1. Описание:** на устный опрос по теме отводится 15 – 20 минут. При опросе обучающийся может воспользоваться самостоятельно подготовленным конспектом по соответствующей теме (если подготовка конспекта входила в самостоятельную работу)

### 2. Вопросы для устного опроса:

#### Раздел 1. Топографическая подготовка сотрудников правоохранительных органов

##### Тема 1.1 Местность как объект оперативной обстановки

Место и роль топографии в системе подготовки сотрудников органов внутренних дел. Местность и ее значение в деятельности сотрудников органов внутренних дел. Подразделение местности по условиям проходимости, наблюдения и маскировки, по пересеченности. Топографические элементы местности. Основные разновидности местности и их влияние на выполнение оперативно-служебных задач органами внутренних дел. Сезонные изменения местности. Способы изучения местности при выполнении оперативно-служебных задач.

##### Тема 1.2 Топографические карты и их содержание

###### 1.2.1 Назначение и классификация топографических карт

Предмет топографии, ее место и роль в системе подготовки правоохранительных органов. Понятие топографической карты и плана, масштаб топографических карт. Классификация топографических карт по масштабам и предназначению. Геометрическая сущность картографического изображения.

###### 1.2.2 Разграфка и номенклатура топографических карт

Проекция топографических карт, их разграфка и номенклатура. Сборные таблицы и правила пользования ими. Секретность карт.

##### Тема 1.3 Чтение топографических карт

Топографические (условные) знаки. Виды условные знаков. Порядок отображения основных местных предметов на топографической карте. Общие условия, предъявляемые к чтению топографических карт.

##### Тема 1.4 Измерения по топографической карте

Измерения расстояний по карте. Измерение с помощью численного масштаба. Измерение по линейному масштабу. Точность определения координат по карте. Определение абсолютных высот и взаимного превышения точек на местности. Направление, форма и крутизна скатов, порядок их определения. Определение по карте азимутов и дирекционных углов. Магнитный азимут. Истинный азимут. Магнитное склонение. Переход от дирекционного угла к магнитному азимуту и обратно.

##### Тема 1.5 Ориентирование на местности по карте и без при решении оперативно-служебных задач

### **1.5.1 Ориентирование на местности**

Измерение и ориентирование по карте и на местности при решении оперативно-служебных и служебно-боевых задач.

Сущность и основные способы ориентирования на местности без карты. Выбор и использование ориентиров на местности.

Понятия о небесной сфере. Основные созвездия. Полярная звезда. Определение сторон горизонта по Полярной звезде, часам, по признакам местных предметов.

Компасы и приемы работы с ними. Определение сторон горизонта по компасу. Подготовка по карте данных для движения по азимутам. Оформление данных на топографической карте. Составление схемы (таблицы) движения. Движение по азимуту, обход препятствий. Точность движения по азимутам.

### **1.5.2 Ориентирование по карте**

Ориентирование по топографической карте на месте. Ориентирование карты по компасу, линейным ориентирам, местным предметам и деталям рельефа.

Определение своего местоположения глазомерно и по ближайшим ориентирам, засечками, промером расстояния. Сличение карты с местностью. Особенности ориентирования по карте днем в движении по дорогам и без дорог. Восстановление потерянной ориентировки.

## **Тема 1.6 Системы координат и способы целеуказаний**

Системы координат, применяемые в органах внутренних дел, их сравнительная характеристика.

Географические координаты точек на земной поверхности. Определение географических координат по карте. Нанесение на карту объектов по географическим координатам. Плоские прямоугольные координаты и координатные сетки на картах.

Координатные зоны. Оцифровка сетки. Дополнительная сетка на стыке координатных зон, ее назначение и применение.

Определение плоских прямоугольных координат объектов по карте. Нанесение на карту объектов по плоским прямоугольным координатам.

Способы целеуказания по карте (по квадратам координатной сетки, по плоским прямоугольным координатами, от ориентира, от условной линии).

## **Тема 1.7 Графические служебные документы в деятельности органов внутренних дел**

### **1.7.1 Виды графических документов в деятельности органов внутренних дел**

Понятие служебных документов. Виды, назначение и содержание служебных графических документов, применяемых в ОВД. Понятие о плане, схеме.

### **1.7.2 Правила разработки графических документов**

Правила разработки и оформления оперативно-служебных документов, рабочих карт, планов и схем. Подъем карты. Основные сокращения, применяемые в оперативно-служебных документах ОВД. Условные тактические знаки и основные сокращения, используемые в графических служебных документах.

Составление схем местности по карте. Сущность, подготовка и порядок работы при глазомерной съемке участка местности.

Составление схемы места происшествия (преступления).

Порядок составления схемы (плана) осмотра помещения.

## **Раздел 2. Действия сотрудников органов внутренних дел в чрезвычайных ситуациях мирного и военного времени**

### **Тема 2.1 Чрезвычайные ситуации природного и техногенного характера**

## **Содержание учебного материала**

### **2.1.1 Чрезвычайные ситуации природного характера и их характеристика**

### **2.1.2 Чрезвычайные ситуации техногенного характера и их характеристика**

#### **Тема 2.2. Гражданская оборона и единая государственная система предупреждения и ликвидации чрезвычайных ситуаций**

Роль и место правоохранительных органов в системе гражданской обороны и единой государственной системе предупреждения и ликвидации чрезвычайных ситуаций.

Гражданская оборона (ГО), ее роль и место в государстве. Задачи и структура гражданской обороны. Руководство гражданской обороной. Органы управления гражданской обороной. Единая государственная система предупреждения и ликвидации чрезвычайных ситуаций (РСЧС). Задачи, структура РСЧС. Территориальные подсистемы РСЧС. Функциональные подсистемы РСЧС.

Уровни РСЧС – федеральный, региональный, территориальный, местный, объектовый. Силы и средства РСЧС. Силы и средства наблюдения и контроля. Силы и средства ликвидации чрезвычайных ситуаций.

Режимы функционирования РСЧС. Повседневный режим, режим повышенной готовности, чрезвычайный режим.

#### **Тема 2.3 Задачи органов внутренних дел в системе предупреждения и ликвидации чрезвычайных ситуаций**

Гражданская оборона МВД РФ, структура, задачи.

Роль, место и задачи ОВД МВД России в системах ГО и РСЧС.

#### **Тема 2.4 Оружие массового поражения и его поражающие факторы**

##### **2.4.1 Ядерное оружие**

##### **2.4.2 Химическое оружие**

##### **2.5.3 Бактериологическое оружие**

#### **Тема 2.5 Ведение и организация радиационного и химического наблюдения в органах внутренних дел**

Организация и ведение радиационного и химического наблюдения при чрезвычайных ситуациях природного и техногенного характера и в военное время.

Назначение, общее устройство, принцип действия приборов радиационной, химической разведки и дозиметрического контроля. Подготовка приборов к работе и порядок работы с ними.

Назначение, состав, задачи, оснащённость постов радиационного, химического и биологического наблюдения ОВД. Порядок работы, действие постов при обнаружении заражения. Меры безопасности.

Поражающие факторы оружия массового поражения и сильнодействующих отравляющих веществ, защита личного состава от их воздействия.

#### **Тема 2.6 Методика оценки радиационной и химической обстановки**

Методика оценки обстановки в очагах (зонах) поражения (заражения).

#### **Тема 2.7 Способы и средства защиты от поражающих факторов оружия массового поражения и чрезвычайных ситуаций**

### **2.7.1 Защита населения от поражающих факторов оружия массового поражения и чрезвычайных ситуаций**

Основные способы защиты населения. Рассредоточение и эвакуация. Укрытие населения в защитных сооружениях. Использование индивидуальных средств защиты.

Специальная обработка. Назначение и сущность специальной обработки. Частичная и полная специальная обработка. Дезактивация, дегазация, дезинфекция. Особенности дезактивации и дегазации оружия, специальных средств сотрудников ОВД. Санитарная обработка людей. Меры безопасности.

### **2.7.2 Индивидуальные средства защиты**

Правила и тактика личной безопасности в экстремальных ситуациях (при пожарах, авариях, катастрофах и т.п.).

Назначение, принцип действия, общее устройство, подбор фильтрующего противогаза и общевойскового защитного комплекта (ОЗК). Порядок пользования противогазом и ОЗК.

## **Раздел 3. Тактическая подготовка сотрудников органов внутренних дел**

### **Тема 3.1 Инженерное оборудование местности при выполнении оперативно-служебных задач**

Инженерная подготовка сотрудников правоохранительных органов при действиях в чрезвычайных обстоятельствах. Организация и осуществление инженерного обеспечения действий органов внутренних дел. Задачи инженерного обеспечения. Инженерное оборудование местности.

Понятие и цель маскировки. Маскировка техники. Маскировка личного состава. Особенности маскировки при движении.

Назначение окопов и порядок их оборудования. Приемы выполнения работ при оборудовании окопа для стрельбы лежа и последовательность его развития для стрельбы с колена и стоя. Расположение окопов на местности с учетом ее защитных свойств и удобства ведения огня. Маскировка окопов.

### **Тема 3.2 Взрывчатые вещества, взрывные устройства и средства взрывания, используемые при совершении преступлений**

Понятие о взрывчатых веществах (ВВ) и взрывчатых материалах (ВМ), физическое состояние взрывчатых веществ. Взрывчатое превращение. Способы возбуждения взрыва. Чувствительность ВВ к теплу, удару, трению, факторы, влияющие на чувствительность.

Классификация промышленных ВВ по химическому составу, по характеру действия и условиям применения. Иницирующие, бризантные, метательные ВВ.

Назначение, виды, чувствительность к внешним воздействиям.

Противотанковые, противопехотные мины, гранаты. Назначение, общее устройство, классификация, принцип срабатывания. Использование мин и гранат при совершении террористических актов.

Виды, назначение и классификация самодельных взрывных устройств (СВУ).

Использование взрывных устройств и взрывчатых веществ промышленного и самодельного изготовления в террористической и преступной деятельности.

Общие сведения о способах взрывания.

Огневой, электрический способы взрывания. Меры безопасности.

### **Тема 3.3 Действия сотрудников органов внутренних дел при обнаружении взрывных устройств**

Действия сотрудников правоохранительных органов в чрезвычайных ситуациях (обнаружение взрывоопасных объектов, захват заложников, вооруженное нападение на объекты, массовые беспорядки и т.п.).

Алгоритм поиска взрывных устройств на местности, в помещении, в автомобиле. Средства и способы поиска.

Действия сотрудников ОВД по локализации угрозы взрыва в различных условиях оперативной обстановки. Меры безопасности

### **Тема 3.4 Виды и действия служебных нарядов по охране общественного порядка**

Тактика действий сотрудников правоохранительных органов в составе служебных нарядов и групп при выполнении специальных операций (охрана общественного порядка).

### **Тема 3.5 Виды и действия служебных нарядов по розыску и задержанию вооруженных и особо опасных преступников**

Тактика действий сотрудников правоохранительных органов в составе служебных нарядов и групп при выполнении специальных операций (задержание вооруженных и особо опасных преступников).

Тактико-технические характеристики, нормативно-правовые основы и способы применения специальных средств индивидуальной бронезащиты, активной обороны, обеспечения проведения специальных операций (задержание вооруженных и особо опасных преступников).

Организационно-правовые основы действий органов внутренних дел при розыске и задержании вооруженных и особо опасных преступников.

Основные способы действий по розыску и задержанию вооруженных преступников. Организация и тактика проведения специальной операции.

Группировка сил и средств, порядок расчета элементов группировки. Развертывание сил и средств при проведении операции.

Тактика действий элементов группировки (группа захвата, поиска, прикрытия и применения спецсредств, блокирования и т.д.) обеспечивающих выполнение задачи в различных условиях (населенном пункте, квартире, сельской местности и т.д.).

Управление силами и средствами в ходе специальной операции по розыску и задержанию вооруженных и иных опасных преступников. Зарубежный опыт.

## **Раздел 4. Деятельность органов внутренних дел в особых условиях**

### **Тема 4.1 Основы специальных операций**

#### **4.1.1 Понятие, виды и этапы специальных операций**

Специальная операция, основные понятия, термины и определения.

Виды, этапы, способы проведения специальной операции, их сущность и содержание. Руководство специальной операцией.

Тактика действий сотрудников правоохранительных органов в составе служебных нарядов и групп при выполнении специальных операций.

Слаженность действий и умение правильно уяснения задачи, оценивание оперативной обстановки.

Выработка предложений для принятия решения руководителя операции.

#### **4.1.2 Состав группировки сил и средств специальной операции**

Понятие и виды служебных нарядов органов внутренних дел, их характеристика, структура и назначение.

Общие положения о службе нарядов, их обязанности и права.

Основные способы действий нарядов при выполнении задач в особых условиях.

### **Тема 4.2 Планирование действий органов внутренних дел при чрезвычайных обстоятельствах**

Правовое и организационное регулирование деятельности правоохранительных органов в чрезвычайных обстоятельствах, чрезвычайных ситуациях, при чрезвычайном положении и в военное время.

Понятие, классификация и краткая характеристика особых условий и специальные мероприятия, направленные на предупреждение и ликвидацию их последствий.

Особенности планирования действиями органов внутренних дел в особых условиях.

Подготовка личного состава к действиям в особых условиях.

#### **Тема 4.3 Организация управления и взаимодействия в специальных операциях**

Организация управления и взаимодействия в специальных операциях

#### **Тема 4.4 Обеспечение действий сил и средств органов внутренних дел при чрезвычайных обстоятельствах**

Обеспечение действий сил и средств органов внутренних дел при чрезвычайных обстоятельствах

#### **Тема 4.5 Организация и проведение специальной операции по пресечению массовых беспорядков**

Тактика действий сотрудников правоохранительных органов в составе служебных нарядов и групп при выполнении специальных операций (пресечению массовых беспорядков).

Тактико-технические характеристики, нормативно-правовые основы и способы применения специальных средств индивидуальной бронезащиты, активной обороны, обеспечения проведения специальных операций (пресечению массовых беспорядков).

Понятие массовых беспорядков. Причины возникновения и возможные последствия.

Порядок организации специальной операции по пресечению массовых беспорядков.

Организационно-правовые основы деятельности ОВД по пресечению массовых беспорядков. Группы оперативно-служебного применения, создаваемые для предупреждения и пресечения массовых беспорядков, их назначение, состав и задачи, тактика действий. Зарубежный опыт.

#### **Тема 4.6 Организация и проведение специальной операции по пресечению угона транспортных средств**

Тактика действий сотрудников правоохранительных органов в составе служебных нарядов и групп при выполнении специальных операций (пресечение угона транспортных средств).

Тактико-технические характеристики, нормативно-правовые основы и способы применения специальных средств индивидуальной бронезащиты, активной обороны, обеспечения проведения специальных операций (пресечение угона транспортных средств).

Организационно-правовая основа деятельности ОВД по пресечению угона (захвата) воздушного судна, судна водного транспорта, железнодорожного подвижного состава.

Основные задачи, решаемые ОВД в ходе специальной операции.

Группы оперативно-служебного применения ОВД, их назначение и тактика действий.

Особенности проведения специальной операции. Управление группами оперативно-служебного применения в ходе проведения специальной операции. Зарубежный опыт.

#### **Тема 4.7 Организация и проведение специальной операции по освобождению заложников**

Тактика действий сотрудников правоохранительных органов в составе служебных нарядов и групп при выполнении специальных операций (освобождение заложников).

Тактико-технические характеристики, нормативно-правовые основы и способы применения специальных средств индивидуальной бронезащиты, активной обороны, обеспечения проведения специальных операций (освобождение заложников).



Организационно-правовые основы проведения специальной операции по освобождению заложников. Способы захвата заложников, их характеристика.

#### **Тема 4.8 Особенности специальной операции по пресечению деятельности банд и незаконных вооруженных формирований**

Тактика действий сотрудников правоохранительных органов в составе служебных нарядов и групп при выполнении специальных операций (пресечение деятельности банд, незаконных вооруженных формирований, пресечению (подавлению) вооруженного мятежа).

Тактико-технические характеристики, нормативно-правовые основы и способы применения специальных средств индивидуальной бронезащиты, активной обороны, обеспечения проведения специальных операций (пресечение деятельности банд, незаконных вооруженных формирований, пресечению (подавлению) вооруженного мятежа).

Организация, вооружение, тактика действий банд и незаконных вооруженных формирований.

Силы ОВД, привлекаемые для пресечения деятельности банд и тактика их действий.

Группы оперативно-служебного применения, создаваемые для пресечения деятельности незаконных вооруженных формирований и тактика их действий.

Участие ОВД в пресечении (подавлении) вооруженного мятежа.

#### **Тема 4.9 Особенности действий органов внутренних дел по обеспечению режима чрезвычайного положения**

Понятие, цели, задачи и основные принципы планирования. Исходные данные, необходимые для планирования действий правоохранительных органов в условиях чрезвычайного положения. Этапы планирования.

Особенности разработки планов на военное время. Сущность и основные принципы управления органами внутренних дел.

Цели и задачи управления органами внутренних дел в условиях чрезвычайного положения.

Система управления силами и средствами органов внутренних дел в условиях чрезвычайного положения. Организация взаимодействия сил и средств, участвующих в специальной операции.

Всестороннее обеспечение боевых действий подразделений в условиях чрезвычайного положения. Виды всестороннего обеспечения.

Боевое обеспечение и его виды. Радиоэлектронное обеспечение. Радиоэлектронная защита. Тактическая маскировка. Инженерное обеспечение. Химическое обеспечение.

#### **Тема 4.10 Организация специальной операции в блокированных районах**

Тактика действий сотрудников правоохранительных органов в составе служебных нарядов и групп при выполнении специальных операций (поисковые мероприятия в блокированном районе).

Совершение марша в район блокирования, уточнение задачи на местности, занятие позиций и ведение действий по изоляции указанного района. Выход поисковой группы на исходный рубеж, уточнение задач на проведение поиска.

Тактика действий дозоров, поисковой цепи и резерва при обнаружении, преследовании и задержании вооруженных преступников.

Тактика ведения поиска дозором в лесу, порядок движения поисковой группы по закрытой местности.

Порядок осмотра вероятных мест укрытий преступников (ямы, овраги, густые заросли кустарников) личным составом дозоров, поисковой цепи.

Управление подразделениями, осуществляющими поиск, особенности организации взаимодействия.

#### **Тема 4.11 Организация несения службы на «блок-посту»**

Тактика действий сотрудников правоохранительных органов в составе служебных нарядов и групп при выполнении специальных операций (несения службы на «блок-посту»). Назначение, состав и задачи элементов боевого порядка блок-поста.

Особенности организации несения службы в районе ведения боевых действий. Выработка решения на организацию службы, постановка задачи личному составу наряда.

Тактика действий личного состава блок-поста при организации пропускного режима. Порядок досмотра граждан и транспортных средств, следующих через блок-пост. Отражение нападения на блок-пост. Порядок управления силами и средствами поста в ходе ведения боевых действий.

#### **Тема 4.12 Тактика деятельности органов внутренних дел при пресечении захвата особо важных объектов**

Понятие важных и особо важных объектов, их классификация. Виды и способы охраны и обороны объектов органами внутренних дел. Силы и средства ОВД и Росгвардии по охране и обороне важных объектов. Наряды, используемые для охраны объектов, их состав и тактика действий.

Назначение, состав, задачи и тактика действий групп оперативно-служебного применения, создаваемых для обороны объектов. Способы действий групп отражения нападения, усиления охраны, применения специальных средств, резерва при обороне объекта.

#### **Тема 4.13 Тактика деятельности органов внутренних дел при пресечении захвата собственных объектов**

Особенности организации и ведения мероприятий по охране и обороне объектов подразделениями ОВД. Выработка решения на организацию и проведение специальной операции по сигналу «Крепость».

### **3. Критерии оценки:**

Оценка **«отлично»**: - глубокое и прочное усвоение материала темы или раздела;

- полные, последовательные, грамотные, логически излагаемые аргументированные ответы;
- демонстрация обучающимся знаний в объеме пройденной программы и дополнительно рекомендованной литературы;
- воспроизведение учебного материала с требуемой степенью точности.

Оценка **«хорошо»**: - наличие несущественных ошибок, не достаточно аргументированные ответы на вопросы;

- демонстрация обучающимся знаний в объеме пройденной программы;
- четкое изложение учебного материала.

Оценка **«удовлетворительно»**: - наличие несущественных ошибок в ответе, отсутствие аргументации, но достаточно грамотное и логичное изложение;

- демонстрация обучающимся недостаточно полных знаний по пройденной программе, отсутствие аргументации;
- не структурированное, не грамотное и не логичное изложение учебного материала при ответе.

Оценка **«неудовлетворительно»**: - незнание материала темы или раздела;

- серьезные ошибки при ответе.

## 4.3 Разноуровневые задачи (задания)

### 1. Задачи репродуктивного уровня

1. Составить конспект способов изучения и оценки местности. При выполнении задания необходимо уяснить основные способы изучения местности и как на основе ее изучения и оценки делают выводы для принятия решения по оптимальному использованию благоприятных свойств местности и ограничению ее отрицательного воздействия.

2. Письменно ответить на вопросы:

а) что такое местность, каковы ее топографические элементы, значение местности в деятельности сотрудников ОВД;

б) как подразделяется местность в тактическом отношении: по условиям проходимости, наблюдения и маскировки, по пересеченности;

в) назвать и дать краткую характеристику основным разновидностям местности;

г) чем заключаются сезонные изменения местности?

3. Записать в тетради определение разграфки и номенклатуры, показать из чего слагаются номенклатуры листов карт масштабов 1:1000000; 1:500000; 1:200000; 1:100000; 1:50000; 1:25000.

4. Вычертить в тетради основные условные обозначения, применяемые для нанесения на топографической карте оперативной обстановки.

1. Составить схему структурного построения РСЧС.

6. Составить перечень требований к оборудованию и эксплуатации защитных сооружений.

1. Описать приемы выполнения работы при оборудовании окопа для стрельбы:

- лежа;

- с колена;

- стоя.

7. Описать виды современной военно-инженерной техники, применяемой при инженерном оборудовании местности ОВД.

8. Назвать и описать средства маскировки.

9. Описать основы маскировки при передвижении.

10. Описать виды работ, входящие в инженерное оборудование местности.

11. Составить глоссарий по теме.

12. Составить схему элементов самодельного взрывного устройства.

13. Составить перечень служебных нарядов и групп ОВД по обеспечению общественной безопасности при чрезвычайных обстоятельствах.

14. Составить перечень мероприятий и тактических действий ОВД при предупреждении и пресечении массовых беспорядков.

15. Составить перечень приемов и правил осмотра мест возможного укрытия преступников.

16. Составить перечень характерных приемов действия бандформирований.

17. Составить перечень тактических действий ОВД при проведении специальной операции по пресечению деятельности банд и незаконных вооруженных формирований.

18. Составить глоссарий по теме.

19. Составить краткий конспект по теме «Авиационная безопасность», используя положения международных конвенций.

20. Составить схему «Структура ФКПП».

21. Записать как можно больше синонимов ОРД.

22. Выделить и охарактеризовать признаки ОРД.

23. Составить классификацию НПА, регулирующих ОРД.

24. Назвать нормы Конституции РФ, непосредственно касающиеся ОРД.

25. Дать общую характеристику ФЗ «Об ОРД». Выделить и охарактеризовать его разделы.

26. На основании анализа ФЗ «О государственной тайне» ответить на вопрос: «Какая информация об ОРД составляет государственную тайну?».

27. Назвать международные правовые акты, имеющие отношение в ОРД.
28. Указать какие оперативно-розыскные меры принимаются во исполнение задачи предупреждения преступности.
29. Изложить понятия контролируемой поставки.
30. Изложить понятия оперативного эксперимента.
31. Дать определение понятию «оперативный интерес».
32. Определить основные направления розыскной работы.
33. Выделить этапы розыскной работы.
34. Дать определение профилактики в розыскной работе.
35. Какие меры целесообразно предпринять следователю (дознавателю) в целях предупреждения уклонения обвиняемого (подозреваемого) от следствия и суда.
36. Какое поведение лица может свидетельствовать о его намерении уклониться от следствия и суда?
37. Назовите категории лиц, подлежащих незамедлительному объявлению в федеральный розыск.
38. Определить основания прекращения международного и федерального розыска.
39. Дать определение межгосударственного розыска. Основания его объявления
40. Определить меры ОВД, применяемые по розыску лиц в иностранных государствах.
41. Дать определение терминам:
  - «международные следственные поручения»
  - «пропавший без вести»
42. Назвать основания для объявления международного розыска.
43. Сформулировать определение контроля за ОРД.
44. Сформулировать определение надзора за ОРД.

## 2. Задачи реконструктивного уровня

1. Заполнить таблицу «Графические служебные документы, применяемые в деятельности ОВД»

Вид графического служебного документа	Требования, предъявляемые к оформлению служебных графических документов	Цветовое оформление служебных графических документов	Общие требования разработки служебных графических документов

2. Заполнить таблицу:

Назначение РСЧС	Задачи РСЧС	Принципы деятельности РСЧС	Органы управления РСЧС	Характеристика режима функционирования РСЧС

3. Заполнить таблицу:

Средство массового поражения	Основные характеристики	Поражающее действие	Последствия	Способы защиты

4. Заполнить таблицу:

Вид ядерного взрыва	Характеристика взрыва	Поражающие факторы	Воздействие на человека и окружающую среду

5. Заполнить таблицу:

Вид отравляющего вещества	Воздействие на человека	Способ обнаружения	Способ защиты

6. Заполнить таблицу:

Вид бактериологического (биологического) оружия	Средства защиты	Меры по предупреждению инфекционных заболеваний

7. Заполнить таблицу:

Группа взрывчатого вещества	Характеристика	Виды взрывчатых веществ

8. Заполнить таблицу:

Виды взрывных устройств	Характеристика взрывных устройств

9. Заполнить таблицу «Средства детонирования»:

Вид взрывателя	Принцип действия

10. Заполнить таблицу «Действия служебных нарядов ОВД при чрезвычайных обстоятельствах»

Вид наряда	Состав наряда	Задачи наряда

11. Заполнить схему:

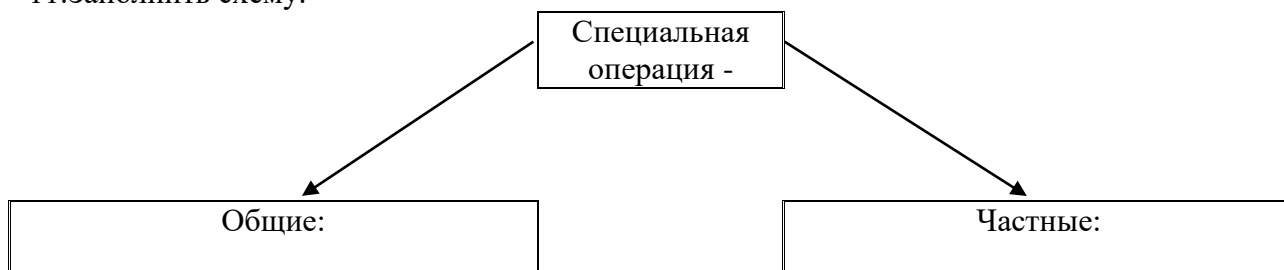

...

...

14. Заполнить таблицу «Состав группировки сил, привлекаемых к проведению специальной операции при чрезвычайном положении»:

Группы управления	Группы обеспечения режимных ограничений	Группы для силовых действий	Группы следственных действия	Группы обеспечения

15. Заполнить таблицу:

Подразделения (органы), принимающие участие в специальной операции по пресечению массовых беспорядков	Задачи подразделений (органов), принимающих участие в специальной операции по пресечению массовых беспорядков

16. Заполнить таблицу «Назначение, состав, задачи нарядов ОВД по розыску и задержанию вооруженных и особо опасных преступников»:

Вид наряда	Назначение	состав	задачи
Заслон			
Засада			
Поисковая группа			
Группа преследования			
Дозор			
Секрет			
Наблюдательный пост			
Розыскной пост			
КПП			

17. Заполнить таблицу «Виды оперативных групп при ведении специальной операции по освобождению заложников»:

Оперативная группа	Назначение	состав

18. Заполнить таблицу «Виды оперативных групп при ведении специальной операции по обезвреживанию (ликвидации) преступников, захвативших воздушное судно»:

Оперативная группа	Назначение	состав

### 3. Задачи творческого уровня

1. Рассмотреть местность как элемент оперативной обстановки, изучить влияние местности на выполнение оперативно-служебных задач ОВД. При рассмотрении материала необходимо изучить топографические элементы местности, ее тактические свойства и

классификацию, а также основные разновидности местности и их влияние на выполнение оперативно-служебных задач ОВД. Вид местности выбирается студентом самостоятельно, например, это может быть район (микрорайон) города или другая административно-территориальная единица.

2. Составить классификацию топографических карт.

3. Оформить рабочую карту руководителя подразделения полиции как служебный документ.

4. Нанести на рабочую карту руководителя условными тактическими знаками созданную преподавателем на день занятия оперативную обстановку.

5. Составить классификацию ЧС по различным основаниям.

6. Составить план организации рассредоточивания и эвакуации населения, включая обязанности и правила поведения в ходе проведения эвакуационных мероприятий.

7. Составить схему элементов самодельного взрывного устройства.

8. Составить классификацию инженерных мин.

9. Составить классификацию противотанковых мин.

10. Составить классификацию противопехотных мин.

11. Составить алгоритм поиска взрывных устройств на местности, в помещении, в автомобиле. Указать действия сотрудников ОВД.

12. Составить алгоритм действий ОВД при:

- обнаружении пожара
- при наводнении (паводке)
- при землетрясении, оползне
- при эпидемиях
- при авариях, крушении, катастрофах.

13. Составить алгоритм проведения специальной операции:

- организация операции:

...

...

...

- ведение операции:

...

...

...

- завершении операции:

...

...

...

14. Составить оперативно-боевой документ при проведении специальной операции:

- план операции;
- боевой приказ;
- план связи.

15. Составить алгоритм проведения специальной операции по пресечению массовых беспорядков.

16. Составить алгоритм действий нарядов ОВД при совершении преступления.

17. Составить алгоритм действий нарядов ОВД при задержании преступления.

18. Составить алгоритм действия правоохранительных органов при проведении специальной операции по пресечению деятельности банд и незаконных вооруженных формирований.

19. Составить алгоритм действий правоохранительных органов при проведении специальной операции по освобождению заложников.

20. Составить алгоритм проведения специальной операции по пресечению угона воздушного судна и обезвреживанию преступников, его захвативших.

### **Критерии оценки.**

Оценка **«отлично»** - ответ на задачу логичен, студент проявляет глубокое знание профессиональных терминов, понятий, категорий, концепций и теорий. Развернуто аргументирует выдвигаемые выводы и решения, приводит убедительные аргументы, опираясь на уголовный закон. Делает содержательные выводы. Демонстрирует уверенные знания нормативных правовых актов и специальной литературы. Речь грамотна, используется профессиональная лексика.

Оценка **«хорошо»** - обоснование решения задачи предоставлено недостаточно полно. Выводы правильны. Выдвигаемые положения аргументированы, однако имеется непоследовательность анализа. Демонстрирует знание нормативных правовых актов и специальной литературы. Речь грамотна, используется преимущественно профессиональная лексика.

Оценка **«удовлетворительно»** - ответ недостаточно логически выстроен. Студент обнаруживает слабость в развернутом раскрытии профессиональных понятий. Выдвигаемые положения декларируются, но не аргументируются. Ответ носит преимущественно теоретический характер, неприменимо к конкретному делу. Знания специальной литературы не проявлены. Профессиональная лексика используется эпизодически.

Оценка **«неудовлетворительно»** - в ответе недостаточно раскрыты профессиональные понятия, категории. Студент проявляет стремление подменить научное обоснование раскрываемого вопроса рассуждениями обыденно-повседневного бытового характера. Ответ содержит ряд серьезных неточностей. Выводы поверхностны. Знания нормативных правовых актов не проявлены. Профессиональная лексика не используется.



## 5. Оценочные средства для промежуточной аттестации

### 5.1. Экзамен

**1. Описание:** экзамен состоит из 3-х заданий (1-е и 2-е задание - вопросы теоретического характера, 3-е задание – выполнение практического задания. Форма проведения – устно. На подготовку теоретических вопросов отводится 20 минут; на выполнение практического задания – 10 минут. При выполнении практического задания обучающийся может воспользоваться конспектом лекций, нормативно-правовыми актами, специальной литературой по учебному предмету.

#### **2. Перечень теоретических вопросов:**

1. Топографическая подготовка сотрудников ОВД, ее место и роль в системе подготовки сотрудников органов внутренних дел
2. Тактические и защитные свойства местности и их влияние на оперативно-служебную деятельность органов внутренних дел
3. Понятие топографических карт. Отличие топографических карт от географических. Масштабы топографических карт. Общие правила чтения топографических карт
4. Ориентирование и движение на местности без карты. Порядок движения по азимутам на открытой и закрытой местности, обход препятствий при движении по азимутам
5. Координаты. Системы координат, используемые в оперативно-служебной деятельности органов внутренних дел
6. Основные группы условных топографических знаков (масштабные, внес масштабные, пояснительные)
7. Значение и функции графических документов (карт, планов, схем) в оперативно-служебной деятельности органов внутренних дел. Содержание служебных графических документов
8. Требования, предъявляемые к графическим документам. Правила ведения служебных графических документов. Порядок нанесения оперативных данных на карту (план, схему)
9. Индивидуальные средства защиты органов дыхания. Назначение, характеристика, порядок применения
10. Индивидуальные средства защиты кожных покровов. Назначение, характеристика, порядок применения
11. Средства коллективной защиты
12. Задачи и организационная структура «Единой государственной системы предупреждения и ликвидации чрезвычайных ситуаций» (РСЧС)
13. Меры защиты и безопасности сотрудников ОВД при действиях в зоне радиоактивного и химического заражения
14. Классификация современных средств поражения. Проникающая радиация и радиоактивное заражение ядерного взрыва (ядерной аварии). Характеристика поражающих факторов
15. Определение чрезвычайных ситуаций. Их классификации
16. Меры защиты и безопасности сотрудников ОВД при действиях в зоне карантина (бактериологического, биологического заражения)
17. Ударная волна ядерного взрыва (взрывчатых веществ). Краткая характеристика зон поражения
18. Организация дозиметрического контроля сотрудников ОВД при несении службы в зоне радиоактивного заражения
19. Световое излучение ядерного взрыва. Радиусы возникновения пожаров. Защита от светового излучения
20. Инженерная подготовка сотрудников правоохранительных органов при действиях в чрезвычайных обстоятельствах

21. Понятие и цель маскировки. Маскировка техники. Маскировка личного состава. Особенности маскировки при движении
22. Назначение окопов и порядок их оборудования. Приемы выполнения работ при оборудовании окопа для стрельбы лежа и последовательность его развития для стрельбы с колена и стоя. Расположение окопов на местности с учетом ее защитных свойств и удобства ведения огня. Маскировка окопов
23. Понятие о взрывчатых веществах, бризантности, фугасности. Понятие взрыва. Классификация взрывчатых веществ. Способы взрывания
24. Классификация мин по тактическому назначению, по способам приведения в действие и срокам действия. Признаки минирования местности, объектов, транспортных средств
25. Виды и назначение самодельных взрывных устройств
26. Назначение и виды ручных гранат
27. Порядок действий сотрудников органов внутренних дел при обнаружении взрывных устройств
28. Виды и назначение нарядов по охране общественного порядка и безопасности. Состав, вооружение, экипировка и тактические способы действий нарядов по охране общественного порядка и безопасности
29. Порядок досмотра транспортных средств и граждан. Меры безопасности
30. Виды и назначение нарядов по розыску и задержанию вооруженных и особо опасных преступников. Состав, вооружение экипировка, тактика действий нарядов по розыску и задержанию вооруженных и особо опасных преступников
31. Правовая основа деятельности органов внутренних дел при выполнении задач в условиях чрезвычайных обстоятельств. Краткое содержание основных нормативно-правовых актов
32. Специальная операция, сущность, цели и задачи. Факторы успеха в операции. Мероприятия, осуществляемые органами внутренних дел в ходе проведения специальной операции и их характеристика
33. Способы действий в специальной операции и их тактические нормативы. Блокирование. Поиск. Оцепление. Эвакуационные мероприятия. Психологическое воздействие на преступников. Его цели и способы проведения. Тактика ведения переговоров
34. Организация деятельности специальных подразделений при чрезвычайных операциях
35. Тактические способы действий органов внутренних дел в специальной операции по розыску и задержанию вооруженных и особо опасных преступников
36. Тактические способы действий органов внутренних дел в специальной операции по пресечению захвата важных объектов
37. Тактика действий подразделений органов внутренних дел по выявлению и предупреждению преступлений террористического характера
38. Тактические способы действий органов внутренних дел в специальной операции по освобождению заложников
39. Тактические способы действий органов внутренних дел в специальной операции по пресечению массовых беспорядков
40. Содержание и характер задач, выполняемых органами внутренних дел при введении чрезвычайного положения. Силы и средства, привлекаемые к их выполнению

### **3. Перечень практических заданий:**

1. Составить план организации рассредоточивания и эвакуации населения, включая обязанности и правила поведения в ходе проведения эвакуационных мероприятий.
2. Составить алгоритм поиска взрывных устройств на местности, в помещении, в автомобиле. Указать действия сотрудников ОВД.
3. Составить алгоритм действий ОВД при:

- обнаружении пожара.
- 4. Составить алгоритм действий ОВД при:
  - при наводнении (паводке).
- 5. Составить алгоритм действий ОВД при:
  - при землетрясении, оползне.
- 6. Составить алгоритм действий ОВД при:
  - при эпидемиях.
- 7. Составить оперативно-боевой документ при проведении специально операции:
  - план операции.
- 8. Составить оперативно-боевой документ при проведении специально операции:
  - боевой приказ.
- 9. Составить оперативно-боевой документ при проведении специально операции:
  - план связи.
- 10. Составить алгоритм проведения специальной операции по пресечению массовых беспорядков.
- 11. Составить алгоритм действий нарядов ОВД при совершении преступления.
- 12. Составить алгоритм действий нарядов ОВД при задержании преступления.
- 13. Составить алгоритм действия правоохранительных органов при проведении специальной операции по пресечению деятельности банд и незаконных вооруженных формирований.
- 14. Составить алгоритм действий правоохранительных органов при проведении специальной операции по освобождению заложников.
- 15. Составить алгоритм проведения специальной операции по пресечению угона воздушного судна и обезвреживанию преступников, его захвативших.
- 16. Заполнить таблицу «Действия служебных нарядов ОВД при чрезвычайных обстоятельствах»

Вид наряда	Состав наряда	Задачи наряда

- 17. Заполнить таблицу «Назначение, состав, задачи нарядов ОВД по розыску и задержанию вооруженных и особо опасных преступников»:

Вид наряда	Назначение	состав	задачи
Заслон			
Засада			
Поисковая группа			
Группа преследования			
Дозор			
Секрет			
Наблюдательный пост			

Розыскной пост			
КПП			

18. Заполнить таблицу «Виды оперативных групп при ведении специальной операции по освобождению заложников»:

Оперативная группа	Назначение	состав

19. Составить алгоритм проведения специальной операции по освобождению заложников.

20. Составить алгоритм проведения специальной операции по пресечению угона воздушного судна и обезвреживанию преступников, его захвативших.

#### 4. Перечень экзаменационных билетов.

#### 5. Критерии оценки.

**Оценка «отлично»** ставится студенту, ответ которого содержит:

Глубокое знание программного материала, а также основного содержания и новаций лекционного курса;

Знание концептуально-понятийного аппарата всего курса;

Знание монографической литературы по курсу, а также свидетельствует о способности:

- самостоятельно критически оценивать основные положения курса;

- увязывать теорию с практикой.

**Оценка «отлично» не ставится** в случаях систематических пропусков студентом семинарских и лекционных занятий по неуважительным причинам, отсутствия активного участия на семинарских занятиях, а также неправильных ответов на дополнительные вопросы преподавателя.

**Оценка «хорошо»** ставится студенту, ответ которого свидетельствует:

О полном знании материала по программе;

О знании рекомендованной литературы,

Правильное, но не всегда точное и аргументированное изложение материала.

**Оценка «хорошо» не ставится** в случаях пропусков студентом семинарских и лекционных занятий по неуважительным причинам.

**Оценка «удовлетворительно»** ставится студенту, ответ которого содержит:

Поверхностные знания важнейших разделов программы и содержания лекционного курса;

Затруднения с использованием научно-понятийного аппарата и терминологии курса;

Стремление логически четко построить ответ, а также свидетельствует о возможности последующего обучения.

**Оценка «неудовлетворительно»** ставится студенту, имеющему существенные пробелы в знании основного материала по программе, а также допустившему принципиальные ошибки при изложении материала.

**Оценка за решение «казуса»** включает в себя:

1. Соответствие решения сформулированным в кейсе вопросам (адекватность проблеме) - 1 балл
2. Оригинальность подхода (новаторство, креативность) – 1 балл
3. Применимость решения на практике – 1 балл
4. Глубина проработки проблемы (обоснованность решения, наличие альтернативных вариантов, прогнозирование возможных проблем, комплексность решения) – 1 балл
5. Возможность долгосрочного применения – 1 балл

**40.02.02 Правоохранительная деятельность**  
(код и наименование специальности)  
**МДК.01.01. Тактико-специальная подготовка**  
(код и наименование дисциплины)

**ЭКЗАМЕНАЦИОННЫЙ БИЛЕТ № 1**

**Инструкция для обучающегося**

Место выполнения:

Максимальное время выполнения задания: 30 мин.

При работе вы можете воспользоваться: нормативно-правовыми актами, конспектами лекций, специальной литературой по учебному предмету

**Теоретические вопросы:**

1. Топографическая подготовка сотрудников ОВД, ее место и роль в системе подготовки сотрудников органов внутренних дел
2. Понятие и цель маскировки. Маскировка техники. Маскировка личного состава. Особенности маскировки при движении

**Практическое задание:**

Составить план организации рассредоточивания и эвакуации населения, включая обязанности и правила поведения в ходе проведения эвакуационных мероприятий.

**40.02.02 Правоохранительная деятельность**  
(код и наименование специальности)  
**МДК.01.01. Тактико-специальная подготовка**  
(код и наименование дисциплины)

**ЭКЗАМЕНАЦИОННЫЙ БИЛЕТ № 2**

**Инструкция для обучающегося**

Место выполнения:

Максимальное время выполнения задания: 30 мин.

При работе вы можете воспользоваться: нормативно-правовыми актами, конспектами лекций, специальной литературой по учебному предмету

**Теоретические вопросы:**

1. Тактические и защитные свойства местности и их влияние на оперативно-служебную деятельность органов внутренних дел
2. Назначение окопов и порядок их оборудования. Приемы выполнения работ при оборудовании окопа для стрельбы лежа и последовательность его развития для стрельбы с колена и стоя. Расположение окопов на местности с учетом ее защитных свойств и удобства ведения огня. Маскировка окопов

**Практическое задание**

Составить алгоритм поиска взрывных устройств на местности, в помещении, в автомобиле. Указать действия сотрудников ОВД.

**40.02.02 Правоохранительная деятельность**  
(код и наименование специальности)  
**МДК.01.01. Тактико-специальная подготовка**  
(код и наименование дисциплины)

**ЭКЗАМЕНАЦИОННЫЙ БИЛЕТ № 3**

**Инструкция для обучающегося**

Место выполнения:

Максимальное время выполнения задания: 30 мин.

При работе вы можете воспользоваться: нормативно-правовыми актами, конспектами лекций, специальной литературой по учебному предмету

**Теоретические вопросы:**

1. Понятие топографических карт. Отличие топографических карт от географических. Масштабы топографических карт. Общие правила чтения топографических карт
2. Понятие о взрывчатых веществах, бризантности, фугасности. Понятие взрыва. Классификация взрывчатых веществ. Способы взрывания

**Практическое задание**

Составить алгоритм действий ОВД при:

- обнаружении пожара.

**40.02.02 Правоохранительная деятельность**  
(код и наименование специальности)  
**МДК.01.01. Тактико-специальная подготовка**  
(код и наименование дисциплины)

**ЭКЗАМЕНАЦИОННЫЙ БИЛЕТ № 4**

**Инструкция для обучающегося**

Место выполнения:

Максимальное время выполнения задания: 30 мин.

При работе вы можете воспользоваться: нормативно-правовыми актами, конспектами лекций, специальной литературой по учебному предмету

**Теоретические вопросы:**

1. Ориентирование и движение на местности без карты. Порядок движения по азимутам на открытой и закрытой местности, обход препятствий при движении по азимутам
2. Классификация мин по тактическому назначению, по способам приведения в действие и срокам действия. Признаки минирования местности, объектов, транспортных средств

**Практическое задание**

Составить алгоритм действий ОВД при:

- при наводнении (паводке).

**40.02.02 Правоохранительная деятельность**  
(код и наименование специальности)  
**МДК.01.01. Тактико-специальная подготовка**  
(код и наименование дисциплины)

**ЭКЗАМЕНАЦИОННЫЙ БИЛЕТ № 5**

**Инструкция для обучающегося**

Место выполнения:

Максимальное время выполнения задания: 30 мин.

При работе вы можете воспользоваться: нормативно-правовыми актами, конспектами лекций, специальной литературой по учебному предмету

**Теоретические вопросы:**

1. Координаты. Системы координат, используемые в оперативно-служебной деятельности органов внутренних дел
2. Виды и назначение самодельных взрывных устройств

**Практическое задание**

Составить алгоритм действий ОВД при:

- при землетрясении, оползне.

**40.02.02 Правоохранительная деятельность**  
(код и наименование специальности)  
**МДК.01.01. Тактико-специальная подготовка**  
(код и наименование дисциплины)

**ЭКЗАМЕНАЦИОННЫЙ БИЛЕТ № 6**

**Инструкция для обучающегося**

Место выполнения:

Максимальное время выполнения задания: 30 мин.

При работе вы можете воспользоваться: нормативно-правовыми актами, конспектами лекций, специальной литературой по учебному предмету

**Теоретические вопросы:**

1. Основные группы условных топографических знаков (масштабные, внемасштабные, пояснительные)
2. Назначение и виды ручных гранат

**Практическое задание**

Составить алгоритм действий ОВД при:

- при эпидемиях.

**40.02.02 Правоохранительная деятельность**  
(код и наименование специальности)  
**МДК.01.01. Тактико-специальная подготовка**  
(код и наименование дисциплины)

**ЭКЗАМЕНАЦИОННЫЙ БИЛЕТ № 7**

**Инструкция для обучающегося**

Место выполнения:

Максимальное время выполнения задания: 30 мин.

При работе вы можете воспользоваться: нормативно-правовыми актами, конспектами лекций, специальной литературой по учебному предмету

**Теоретические вопросы:**

1. Значение и функции графических документов (карт, планов, схем) в оперативно-служебной деятельности органов внутренних дел. Содержание служебных графических документов
2. Порядок действий сотрудников органов внутренних дел при обнаружении взрывных устройств

**Практическое задание**

Составить оперативно-боевой документ при проведении специально операции:  
- план операции.

**40.02.02 Правоохранительная деятельность**  
(код и наименование специальности)  
**МДК.01.01. Тактико-специальная подготовка**  
(код и наименование дисциплины)

**ЭКЗАМЕНАЦИОННЫЙ БИЛЕТ № 8**

**Инструкция для обучающегося**

Место выполнения:

Максимальное время выполнения задания: 30 мин.

При работе вы можете воспользоваться: нормативно-правовыми актами, конспектами лекций, специальной литературой по учебному предмету

**Теоретические вопросы:**

1. Требования, предъявляемые к графическим документам. Правила ведения служебных графических документов. Порядок нанесения оперативных данных на карту (план, схему)
2. Виды и назначение нарядов по охране общественного порядка и безопасности. Состав, вооружение, экипировка и тактические способы действий нарядов по охране общественного порядка и безопасности

**Практическое задание**

Составить оперативно-боевой документ при проведении специально операции:  
- боевой приказ.



**40.02.02 Правоохранительная деятельность**  
(код и наименование специальности)  
**МДК.01.01. Тактико-специальная подготовка**  
(код и наименование дисциплины)

**ЭКЗАМЕНАЦИОННЫЙ БИЛЕТ № 9**

**Инструкция для обучающегося**

Место выполнения:

Максимальное время выполнения задания: 30 мин.

При работе вы можете воспользоваться: нормативно-правовыми актами, конспектами лекций, специальной литературой по учебному предмету

**Теоретические вопросы:**

1. Индивидуальные средства защиты органов дыхания. Назначение, характеристика, порядок применения
2. Порядок досмотра транспортных средств и граждан. Меры безопасности

**Практическое задание**

Составить оперативно-боевой документ при проведении специальной операции:

- план связи.

**40.02.02 Правоохранительная деятельность**  
(код и наименование специальности)  
**МДК.01.01. Тактико-специальная подготовка**  
(код и наименование дисциплины)

**ЭКЗАМЕНАЦИОННЫЙ БИЛЕТ № 10**

**Инструкция для обучающегося**

Место выполнения:

Максимальное время выполнения задания: 30 мин.

При работе вы можете воспользоваться: нормативно-правовыми актами, конспектами лекций, специальной литературой по учебному предмету

**Теоретические вопросы:**

1. Индивидуальные средства защиты кожных покровов. Назначение, характеристика, порядок применения
2. Виды и назначение нарядов по розыску и задержанию вооруженных и особо опасных преступников. Состав, вооружение экипировка, тактика действий нарядов по розыску и задержанию вооруженных и особо опасных преступников

**Практическое задание**

Составить алгоритм проведения специальной операции по пресечению массовых беспорядков.

**40.02.02 Правоохранительная деятельность**  
(код и наименование специальности)  
**МДК.01.01. Тактико-специальная подготовка**  
(код и наименование дисциплины)

**ЭКЗАМЕНАЦИОННЫЙ БИЛЕТ № 11**

**Инструкция для обучающегося**

Место выполнения:

Максимальное время выполнения задания: 30 мин.

При работе вы можете воспользоваться: нормативно-правовыми актами, конспектами лекций, специальной литературой по учебному предмету

**Теоретические вопросы:**

1. Средства коллективной защиты
2. Правовая основа деятельности органов внутренних дел при выполнении задач в условиях чрезвычайных обстоятельств. Краткое содержание основных нормативно-правовых актов

**Практическое задание**

Составить алгоритм действий нарядов ОВД при совершении преступления.

**40.02.02 Правоохранительная деятельность**  
(код и наименование специальности)  
**МДК.01.01. Тактико-специальная подготовка**  
(код и наименование дисциплины)

**ЭКЗАМЕНАЦИОННЫЙ БИЛЕТ № 12**

**Инструкция для обучающегося**

Место выполнения:

Максимальное время выполнения задания: 30 мин.

При работе вы можете воспользоваться: нормативно-правовыми актами, конспектами лекций, специальной литературой по учебному предмету

**Теоретические вопросы:**

1. Задачи и организационная структура «Единой государственной системы предупреждения и ликвидации чрезвычайных ситуаций» (РСЧС)
2. Специальная операция, сущность, цели и задачи. Факторы успеха в операции. Мероприятия, осуществляемые органами внутренних дел в ходе проведения специальной операции и их характеристика

**Практическое задание**

Составить алгоритм действий нарядов ОВД при задержании преступления.

**40.02.02 Правоохранительная деятельность**  
(код и наименование специальности)  
**МДК.01.01. Тактико-специальная подготовка**  
(код и наименование дисциплины)

**ЭКЗАМЕНАЦИОННЫЙ БИЛЕТ № 13**

**Инструкция для обучающегося**

Место выполнения:

Максимальное время выполнения задания: 30 мин.

При работе вы можете воспользоваться: нормативно-правовыми актами, конспектами лекций, специальной литературой по учебному предмету

**Теоретические вопросы:**

1. Меры защиты и безопасности сотрудников ОВД при действиях в зоне радиоактивного и химического заражения
2. Способы действий в специальной операции и их тактические нормативы. Блокирование. Поиск. Оцепление. Эвакуационные мероприятия. Психологическое воздействие на преступников. Его цели и способы проведения. Тактика ведения переговоров

**Практическое задание**

Составить алгоритм действия правоохранительных органов при проведении специальной операции по пресечению деятельности банд и незаконных вооруженных формирований.

**40.02.02 Правоохранительная деятельность**  
(код и наименование специальности)  
**МДК.01.01. Тактико-специальная подготовка**  
(код и наименование дисциплины)

**ЭКЗАМЕНАЦИОННЫЙ БИЛЕТ № 14**

**Инструкция для обучающегося**

Место выполнения:

Максимальное время выполнения задания: 30 мин.

При работе вы можете воспользоваться: нормативно-правовыми актами, конспектами лекций, специальной литературой по учебному предмету

**Теоретические вопросы:**

1. Классификация современных средств поражения. Проникающая радиация и радиоактивное заражение ядерного взрыва (ядерной аварии). Характеристика поражающих факторов
2. Организация деятельности специальных подразделений при чрезвычайных операциях

**Практическое задание**

Составить алгоритм действий правоохранительных органов при проведении специальной операции по освобождению заложников.

**40.02.02 Правоохранительная деятельность**  
(код и наименование специальности)  
**МДК.01.01. Тактико-специальная подготовка**  
(код и наименование дисциплины)

**ЭКЗАМЕНАЦИОННЫЙ БИЛЕТ № 15**

**Инструкция для обучающегося**

Место выполнения:

Максимальное время выполнения задания: 30 мин.

При работе вы можете воспользоваться: нормативно-правовыми актами, конспектами лекций, специальной литературой по учебному предмету

**Теоретические вопросы:**

1. Определение чрезвычайных ситуаций. Их классификации
2. Тактические способы действий органов внутренних дел в специальной операции по розыску и задержанию вооруженных и особо опасных преступников

**Практическое задание**

Составить алгоритм проведения специальной операции по пресечению угона воздушного судна и обезвреживанию преступников, его захвативших.

**40.02.02 Правоохранительная деятельность**  
(код и наименование специальности)  
**МДК.01.01. Тактико-специальная подготовка**  
(код и наименование дисциплины)

**ЭКЗАМЕНАЦИОННЫЙ БИЛЕТ № 16**

**Инструкция для обучающегося**

Место выполнения:

Максимальное время выполнения задания: 30 мин.

При работе вы можете воспользоваться: нормативно-правовыми актами, конспектами лекций, специальной литературой по учебному предмету

**Теоретические вопросы:**

1. Меры защиты и безопасности сотрудников ОВД при действиях в зоне карантина (бактериологического, биологического заражения)
2. Тактические способы действий органов внутренних дел в специальной операции по пресечению захвата важных объектов

**Практическое задание**

Заполнить таблицу «Действия служебных нарядов ОВД при чрезвычайных обстоятельствах»

Вид наряда	Состав наряда	Задачи наряда

**40.02.02 Правоохранительная деятельность**  
(код и наименование специальности)  
**МДК.01.01. Тактико-специальная подготовка**  
(код и наименование дисциплины)

**ЭКЗАМЕНАЦИОННЫЙ БИЛЕТ № 17**

**Инструкция для обучающегося**

Место выполнения:

Максимальное время выполнения задания: 30 мин.

При работе вы можете воспользоваться: нормативно-правовыми актами, конспектами лекций, специальной литературой по учебному предмету

**Теоретические вопросы:**

1. Ударная волна ядерного взрыва (взрывчатых веществ). Краткая характеристика зон поражения
2. Тактика действий подразделений органов внутренних дел по выявлению и предупреждению преступлений террористического характера

**Практическое задание**

Заполнить таблицу «Назначение, состав, задачи нарядов ОВД по розыску и задержанию вооруженных и особо опасных преступников»:

Вид наряда	Назначение	состав	задачи
Заслон			
Засада			
Поисковая группа			
Группа преследования			
Дозор			
Секрет			
Наблюдательный пост			
Розыскной пост			
КПП			

**40.02.02 Правоохранительная деятельность**  
(код и наименование специальности)  
**МДК.01.01. Тактико-специальная подготовка**  
(код и наименование дисциплины)

**ЭКЗАМЕНАЦИОННЫЙ БИЛЕТ № 18**

**Инструкция для обучающегося**

Место выполнения:

Максимальное время выполнения задания: 30 мин.

При работе вы можете воспользоваться: нормативно-правовыми актами, конспектами лекций, специальной литературой по учебному предмету

**Теоретические вопросы:**

1. Организация дозиметрического контроля сотрудников ОВД при несении службы в зоне радиоактивного заражения
2. Тактические способы действий органов внутренних дел в специальной операции по освобождению заложников

**Практическое задание**

Заполнить таблицу «Виды оперативных групп при ведении специальной операции по освобождению заложников»:

Оперативная группа	Назначение	состав

**40.02.02 Правоохранительная деятельность**  
(код и наименование специальности)  
**МДК.01.01. Тактико-специальная подготовка**  
(код и наименование дисциплины)

**ЭКЗАМЕНАЦИОННЫЙ БИЛЕТ № 19**

**Инструкция для обучающегося**

Место выполнения:

Максимальное время выполнения задания: 30 мин.

При работе вы можете воспользоваться: нормативно-правовыми актами, конспектами лекций, специальной литературой по учебному предмету

**Теоретические вопросы:**

1. Световое излучение ядерного взрыва. Радиусы возникновения пожаров. Защита от светового излучения
2. Тактические способы действий органов внутренних дел в специальной операции по пресечению массовых беспорядков

**Практическое задание**

Составить алгоритм проведения специальной операции по освобождению заложников.

**40.02.02 Правоохранительная деятельность**  
(код и наименование специальности)  
**МДК.01.01. Тактико-специальная подготовка**  
(код и наименование дисциплины)

**ЭКЗАМЕНАЦИОННЫЙ БИЛЕТ № 20**

**Инструкция для обучающегося**

Место выполнения:

Максимальное время выполнения задания: 30 мин.

При работе вы можете воспользоваться: нормативно-правовыми актами, конспектами лекций, специальной литературой по учебному предмету

**Теоретические вопросы:**

1. Инженерная подготовка сотрудников правоохранительных органов при действиях в чрезвычайных обстоятельствах
2. Содержание и характер задач, выполняемых органами внутренних дел при введении чрезвычайного положения. Силы и средства, привлекаемые к их выполнению

**Практическое задание**

Составить алгоритм проведения специальной операции по пресечению угона воздушного судна и обезвреживанию преступников, его захвативших.

**ФОНД ОЦЕНОЧНЫХ СРЕДСТВ**  
**ПО МДК.01.02. ОГНЕВАЯ ПОДГОТОВКА**

# 1. Оценочные средства для текущего контроля

## 4.1. Тесты письменные

**1. Инструкция по выполнению:** Тест включает 20 вопросов, для каждого из которых представлено несколько вариантов ответов. Вам необходимо внимательно прочитать вопрос, выбрать правильный с Вашей точки зрения ответ, в тестовой форме указать номер правильного ответа напротив номера соответствующего вопроса.  
Время выполнения – 40 минут.

### 2. Банк тестов

#### Вариант 1

**1. Основными причинами этого неправомерного применения и использования табельного оружия являются:**

- а) несоблюдение требований мер безопасности;
- б) недостаточный уровень знаний материальной части оружия;
- в) пресечения попытки завладения оружием сотрудника;
- г) отсутствие прочных навыков действий с оружием при его разряжении

**2. Внешняя баллистика изучает:**

- а) явления, вызывающие движение пороховых газов;
- б) движение пули после прекращения действия на нее пороховых газов - при вылете пули из канала ствола;
- в) обязанности лиц, руководящих стрельбой и обслуживающих стрельбу;
- г) меры безопасности при обращении с оружием.

**3. Знания по устройству прицелов необходимы для того, чтобы:**

- а) определять порядок создания мишенной обстановки, требования к ней и порядок показа мишеней;
- б) определять порядок, место и время выдачи боеприпасов;
- в) целесообразно и эффективно их использовать применительно к конкретному виду оружия;
- г) самостоятельно приводить оружие к нормальному бою.

**4. Выстрелом называется:**

- а) регулируемый процесс перехода взрывчатого вещества из одного газообразного состояния в другое;
- б) выбрасывание пули (снаряда, мины и т.п.) из канала ствола оружия энергией газов, образующихся при сгорании порохового заряда;
- в) медленный процесс перехода взрывчатого вещества из твердого или жидкого состояния в газообразное;
- г) регулируемый процесс перехода взрывчатого вещества из твердого или жидкого состояния в газообразное.

**5. При стрельбе из автомата АК-74 скорость пули на дальность 400 м составляет:**

- а) 250 м/с
- б) 335 м/с
- в) 543 м/с
- г) 668 м/с



**6. Стрелково-стендовые комплексы для стрельбы из гладкоствольного огнестрельного оружия должны иметь:**

- а) пуленепробиваемые стены и потолок
- б) пуленепробиваемые стены и поперечные перехваты поверху в зоны безопасности с внешним ограждением по периметру, исключающие поражение каких-либо объектов за пределами данной территории
- в) пулеулавливатели для стрельбы из соответствующих типов огнестрельного оружия с нарезным стволом

**7. В конструкции 9-мм пистолет Макарова использована схема:**

- а) гранатомета
- б) немецкого “Вальтера” ПП
- в) снайперской винтовки
- г) автомата Калашникова

**8. 7,62 мм снайперская винтовка Драгунова (СВД) достигает:**

- а) 10 прицельных выстрелов в минуту
- б) 15 прицельных выстрелов в минуту
- в) 20 прицельных выстрелов в минуту
- г) 30 прицельных выстрелов в минуту

**9. В задней части ствола гранатомет РПГ-7 расположено:**

- а) сопло для выброса пороховых газов
- б) рукоятка управления огнем
- в) затвор-кожух
- г) шептало с пружиной

**10. Ударно-спусковой механизм огнестрельного оружия предназначен для:**

- а) для нанесения удара по ударнику
- б) удержания курка на боевом и предохранительном взводе
- в) спуска курка с боевого взвод
- г) производства выстрела и перезаряжания пистолета

**11. Темп стрельбы АК-74, выстрелов в минуту:**

- а) 450
- б) 600
- в) 750
- г) 800

**12. Разборка автомата может быть:**

- а) индивидуальная и коллективная
- б) неполная и полная
- в) частная и общая
- г) нет правильного ответа

**13. Прицельная дальность стрельбы гранатомета РПГ-7**

- а) 200 метров
- б) 300 метров
- в) 400 метров
- г) 500 метров

**14. Граната это боеприпас, предназначенный для:**

- а) поражения живой силы и военной техники противника осколками, ударной волной или кумулятивной струей
- б) борьбы с самоходными артиллерийскими установками и другими бронированными средствами
- в) уничтожения живой силы противника, находящегося в легких укрытиях, а также в сооружениях городского типа
- г) уничтожения дальних и неразличимых целей

**15. Положение мушки в прорези во время удара курка пистолета будет показывать:**

- а) правильно ли выбрана цель
- б) правильно ли произведена установка
- в) правильно ли произведен выстрел
- г) угол наклона туловища при стрельбе

**16. Наклон рукоятки 9-мм пистолет Макарова составляет:**

- а) 95 градусов
- б) 102 градуса
- в) 105 градусов
- г) 112 градусов

**17. Пистолет переносится:**

- а) в специальном контейнере
- б) в кожаной кобуре вместе с запасным магазином и протиркой
- в) в вещевом мешке либо кармане брюк
- г) на поясном ремне

**18. Калибр патронов АК-74 составляет, в миллиметрах:**

- а) 4,95 мм
- б) 5,15 мм
- в) 5,35 мм
- г) 5,45 мм

**19. По кратности применения гранатометы классифицируются:**

- а) одноразового и многократного действия
- б) ручные, винтовочные (ружейные) и станковые
- в) противотанковые и противопехотные
- г) гладкоствольные, нарезные, с разъемными и складывающимися стволами

**20. Затаивание дыхания при скоростной стрельбе из пистолета лучше производить:**

- а) на выдохе
- б) при нажатии на спусковой крючок
- в) при развороте туловища на 45 градусов
- г) на вдохе

**Вариант 2**

**1. Автомат Калашникова является**

- А) оружием взвода;
- Б) оружием стрелкового отделения;
- В) индивидуальным оружием.

**2. Ручной пулемет Калашникова является**

- А) индивидуальным оружием;
- Б) оружием стрелкового отделения;
- В) оружием стрелкового взвода.

**3. Калибр автомата (АК-74) и пулемета (РПК74) Калашникова:**

- А) 5,45 мм;
- Б) 7,62 мм;
- В) 4,5 мм.

**4. Емкость коробчатого магазина АК-74:**

- А) 60 патронов;
- Б) 45 Патронов;
- В) 30 патронов.

**5. Емкость коробчатого магазина РПК-74:**

- А) 60 патронов;
- Б) 45 патронов;
- В) 30 патронов.

**6. Прицельная дальность стрельбы из АК-74:**

- А) 800 м;
- Б) 1000 м;
- В) 1500 м.

**7. Дальность прямого выстрела у автомата (АК-74) по «грудной» («бегущей») фигуре:**

- А) 600 (800) м;
- Б) 500 (750) м;
- В) 440 (625) м.

**8. Боевая скорострельность при стрельбе очередями из автомата (АК-74)**

- А) 200 выстрелов в минуту;
- Б) 150 выстрелов в минуту;
- В) 100 выстрелов в минуту.

**9. Масса штык-ножа с ножнами составляет:**

- А) 460 г;
- Б) 490 г;
- В) 495 г.

**10. Дальность на который сохраняется убойное действие пули (АК-74):**

- А) 1350 м;
- Б) 1500 м;
- В) 1550 м

**11. Начальная скорость полета пули у АК-74:**

- А) 715 м/сек;
- Б) 900м /сек;
- В) 960 м/сек.

**12. Предельная дальность полета пули у АК- 74:**

- А) 3000 м;
- Б) 3150 м;
- В) 3250 м.

**13. Расстояние между двумя противоположными полями (по диаметру) называется:**

- А) Диаметром ствола;
- Б) Калибром канала ствола;
- В) Диаметром казенной частью капала.

**14. Продолжительность одного выстрела (сек):**

- А) 0,002-0,004 сек;
- Б) 0,001-0,06 сек;
- В) 0,0006-0,002 сек.

**15. Начальной скоростью движения пули называется та скорость, с которой пуля покидает:**

- А) Канал ствола;
- Б) Казенную часть ствола;
- В) Отверстия тормоза-компенсатора.

**16. Началом траектории является:**

- А) точка прицеливания;
- Б) точка вылета пули;
- В) точка падения пули

**17. К наступательным ручным гранатам относятся:**

- А) Ф-1, РГО;
- Б) 03М-72, МОН-50;
- В) РГД-5, РГН.

**18. К оборонительным ручным гранатам относятся:**

- А) Ф-1, РГО;
- Б) РГД-5, 03М-72;
- В) МОН-50, РГН.

**19. Радиус разлета убойных осколков гранаты РГД-5:**

- А) 20 м;
- Б) 25 м;
- В) 35 м.

**20. Масса снаряженной гранаты РГД-5:**

- А) 300 г;
- Б) 310 г;
- В) 320 г.

### **Вариант 3**

**1. Автомат Калашникова АКМ предназначен:**

- а. для уничтожения живой силы противника;
- б. для уничтожения живой силы противника, легкой бронированной техники;
- в. для уничтожения живой силы противника, легкой бронированной техники, укреплений противника

**2. Из автомата может вестись огонь:**

- а. одиночный;
- б. автоматический;
- в. а и б.

**3. Подача патронов при стрельбе производится из коробчатого магазина ёмкостью на:**

- а. 30 патронов;
- б. 35 патронов;
- в. 40 патронов.

**4. Прицельная дальность стрельбы:**

- а. 1000 м;
- б. 900 м; в.
- в. 1100 м.

**5. Дальность прямого выстрела по грудной фигуре:**

- а. 440 м;
- б. 380 м;
- в. 300 м.

**6. Дальность прямого выстрела по бегущей фигуре:**

- а. 625 м;
- б. 550 м;
- в. 600 м.

**7. Темп стрельбы из автомата составляет следующее количество выстрелов в минуту:**

- а. 600 выстрелов;
- б. 800 выстрелов;
- в. 900 выстрелов.

**8. Боевая скорострельность при стрельбе очередями:**

- а. 100 выстрелов в минуту;
- б. 75 выстрелов в минуту;
- в. 150 выстрелов в минуту.

**9. Боевая скорострельность при стрельбе одиночными выстрелами:**

- а. 40 выстрелов в минуту;
- б. 50 выстрелов в минуту;
- в. 60 выстрелов в минуту.

**10. Автомат состоит из следующих основных частей и механизмов:**

- а. ствол со ствольной коробкой, с прицельным приспособлением и прикладом, крышки ствольной коробки, затворной рамы с газовым поршнем, затвора, возвратного механизма;
- б. газовой трубки со ствольной накладкой, ударно – спускового механизма, цевья, магазина, штык – ножа;
- в. а и б.

**11. Неправильным соответствием является:**

- а. 5 - газовая трубка со ствольной накладкой;
- б. 3 - крышка ствольной коробки;
- в. 12 - пенал.

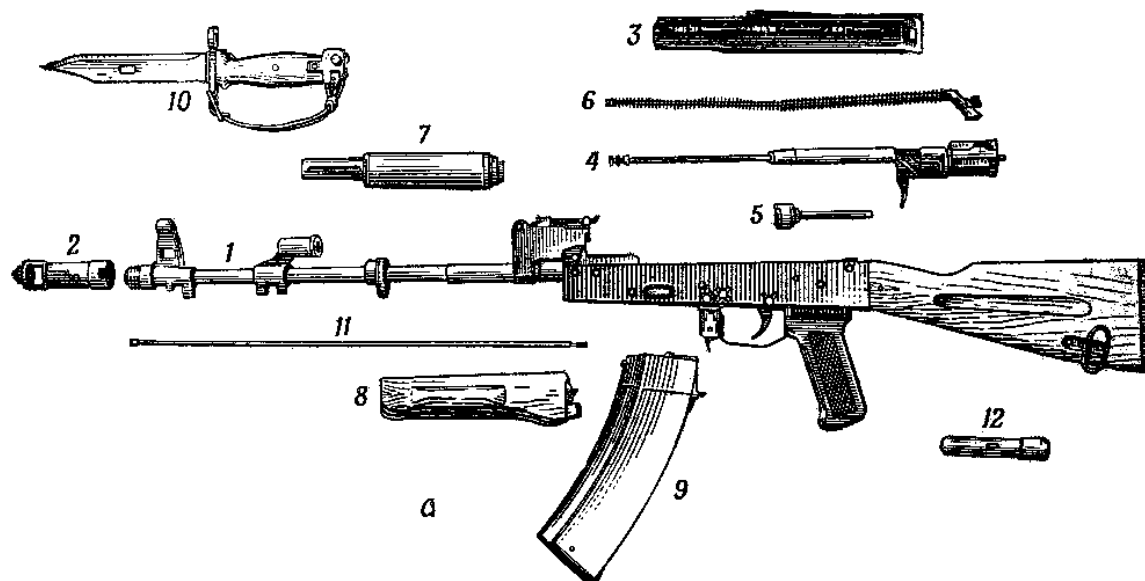

**12. Из предложенных вариантов названий основных частей и механизмов автомата выберите один:**



- А) газовая трубка со ствольной накладкой
- Б) газовая камера
- В) газовая трубка

**13. Из предложенных вариантов названий основных частей и механизмов автомата выберите один:**



- А) рама для запираения канала ствола
- Б) газовый поршень
- В) затворная рама с газовым поршнем

14. Из предложенных вариантов названий основных частей и механизмов автомата



выберите один:

- А) магазин
- Б) рожок
- В) обойма

15. Из предложенных вариантов названий основных частей и механизмов автомата выберите один:



- А) ствол с прицелом и ложем
- Б) ствол с газовой камерой, ствольной коробкой, прицельным приспособлением и прикладом
- В) ствол с газовой камерой, прицельным приспособлением и прикладом

16. Из предложенных вариантов названий основных частей и механизмов автомата выберите один:

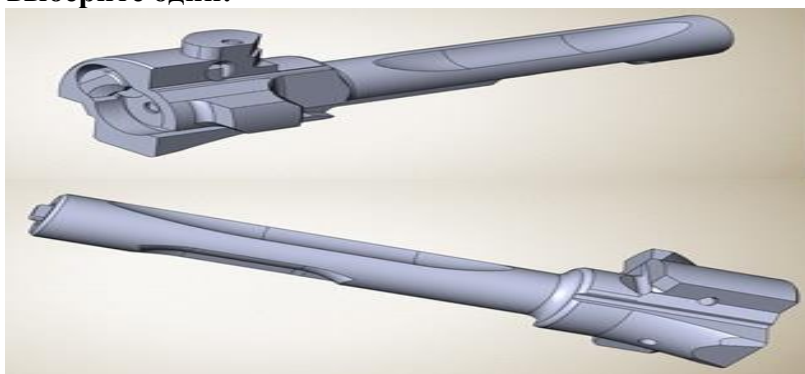

- А) затворное устройство
- Б) боек
- В) затвор

17. Какая из предложенных операций неполной разборки автомата изображена на

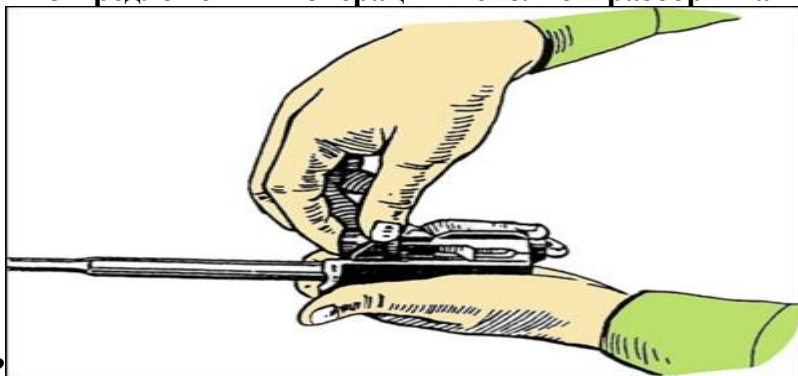

рисунке?

- А) отделение затворной рамы от затвора
- Б) отделение затвора от затворной рамы
- В) установка затворной рамы

18. Какая из предложенных операций неполной разборки автомата изображена на



рисунке?

- А) отделение затвора
- Б) отделение затвора от затворной рамы
- В) отделение затворной рамы с затвором

19. Какая из предложенных операций неполной разборки автомата изображена на рисунке?

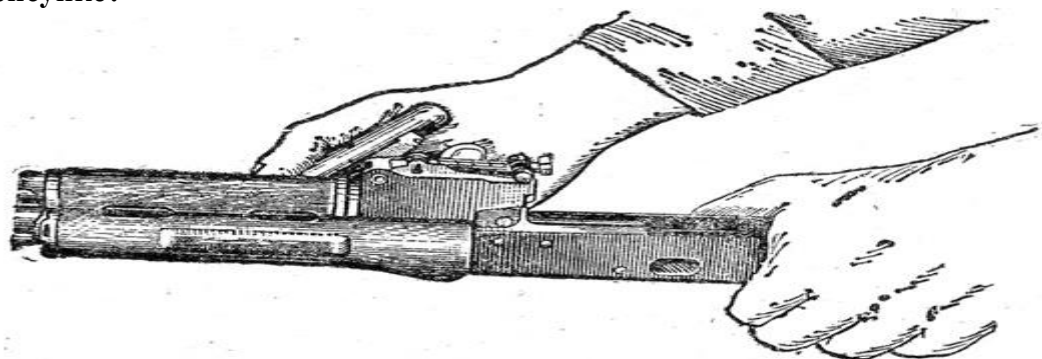

- А) поворот замыкателя газовой трубки с помощью пенала принадлежности
- Б) отделение газовой трубки от ствольной накладки
- В) отделение ствольной накладки от ствола



20. Какую начальную скорость пули (м/сек.) имеет автомат изображенный на рисунке?



- A) 715
- Б) 900
- В) 735

### 3. Критерии оценки:

$K = (\text{количество верных ответов}) / (\text{общее количество ответов}) * 100$

Коэффициент	Количество верных ответов	Оценка
1-0,9	20 - 19	5 (отлично)
0,71-0,89	18 - 16	4 (хорошо)
0,6-0,7	15 - 11	3 (удовлетворительно)
0-0,69	0 - 10	2 (неудовлетворительно)

## 4.2 Вопросы для опроса (устного)

**1. Описание:** на устный опрос по теме отводится 15 – 20 минут. При опросе обучающийся может воспользоваться самостоятельно подготовленным конспектом по соответствующей теме (если подготовка конспекта входила в самостоятельную работу)

### 2. Вопросы для устного опроса:

#### Тема 1.1 Предмет, задачи и организационно-правовые основы огневой подготовки

1. Роль огневой подготовки в деятельности сотрудников правоохранительных органов.
2. Предмет, цели и задачи огневой подготовки.
3. Особенности изучения дисциплины «Огневая подготовка» и компетенции, которыми обязан обладать выпускник МФЮА, усвоивший дисциплину «Огневая подготовка».
4. Нормативная правовая база организации огневой подготовки.

#### Тема 2.1 Баллистика: предмет, структура и задачи, решаемые ей

1. Исторические этапы возникновения и развития баллистики как науки.
2. Предмет внутренней баллистики и ее научные основы.
3. Основные разделы внутренней баллистики и их содержание.
4. Задачи внутренней баллистики в целях рационального использования энергии порохового заряда во время выстрела.
5. Задачи внутренней баллистики для придания оптимальной начальной скорости пули (снаряда).

### **Тема 3.1 Условия стрельбы и их влияние на полет пули (гранаты) снаряда по траектории**

1. Характеристика условий стрельбы и классификация факторов, влияющих на полет пули (гранаты), снаряда в воздухе.
2. Механизм воздействия баллистических факторов на полет пули (гранаты), снаряда.
3. Особенности влияния метеорологических и топографических условий на полет пули (гранаты), снаряда в воздухе.
4. Определение и учет поправок дальности и направления стрельбы при отклонении условий стрельбы от нормальных.

### **Тема 4.1 Огнестрельное стрелковое оружие и его материальная часть**

1. Исторические этапы создания и развития огнестрельного стрелкового оружия.
2. Разновидности огнестрельного стрелкового оружия.
3. Классификация огнестрельного стрелкового оружия по российскому законодательству.

### **Тема 4.2 Ручные гранаты и боеприпасы к стрелковому огнестрельному оружию**

1. Краткая история ручных гранат.
2. Назначение, боевые свойства, устройство ручных гранат, обращение с ними, уход и сбережение.
3. Условия применения, приемы и правила метания ручных гранат.
4. Боеприпасы стрелкового оружия и их классификация.
5. Устройство боеприпасов.
6. Классификация, конструкция, форма и масса пуль.

### **Тема 5.1 Прицелы и прицельные приспособления**

1. Общая классификация прицелов, прицельных приспособлений и их назначение.
2. Механические прицелы, их краткая характеристика и особенности применения.
3. Оптические прицелы, их технические характеристики и особенности применения.
4. Особенности ухода за прицелами и прицельными приспособлениями, их сбережение и хранение.

### **Тема 6.1 Правовые основы применения огнестрельного оружия сотрудниками органов внутренних дел**

1. Правовые основы применения сотрудниками полиции огнестрельного оружия.
2. Суть применения огнестрельного оружия сотрудником полиции и его правовая регламентация.
3. Случаи применения огнестрельного оружия сотрудником полиции в соответствии с требованиями Федерального закона «О полиции» от 07.02.2011 N 3-ФЗ.
4. Расширительные права сотрудника полиции по применению огнестрельного оружия.

### **Тема 7.1 Учёт оружия, боеприпасов, приборов наблюдения и прицелов.**

1. Требования к учету стрелкового оружия, боеприпасов, приборов наблюдения и прицелов.
2. Порядок учета стрелкового оружия.
3. Порядок учета боеприпасов к стрелковому оружию.
4. Порядок учёта приборов наблюдения и прицелов.

### **Тема 8.1 Нормативы по огневой подготовке и порядок их отработки**

1. Назначение нормативов по огневой подготовке.
2. Номенклатура нормативов по огневой подготовке.
3. Индивидуальная оценка за выполнение нормативов и порядок ее учета.
4. Условия и порядок выполнения нормативов.

5. Обстоятельства, при которых в ходе выполнения норматива выставляется оценка «неудовлетворительно».
6. Порядок отсчета и фиксации времени выполнения норматива.

### **Тема 9.1 Меры безопасности при обращении с оружием и боеприпасами**

1. Условия и факторы, обуславливающие безопасное обращение с огнестрельным оружием и боеприпасами.
2. Правила безопасного обращения с огнестрельным оружием и боеприпасами.
3. Запреты при обращении с оружием и боеприпасами.

### **Тема 10.1 Основы организации занятий по огневой подготовке**

1. Принципы обучения огневой подготовки.
2. Формы и методы обучения огневой подготовки.
3. Условия, предшествующие выполнению упражнений стрельб.

### **Тема 10.2 Методика проведения занятий по огневой подготовке**

1. Общие положения о проведения занятий по огневой подготовке:
2. Основные требования к проведению занятий.
3. Применение передовых методик проведения занятий.
4. Методика проведения вводной части занятия.
5. Особенности методики проведения основной части занятия.
6. Заключительная часть занятия.

### **11.1. Задержки при стрельбе, их причины и способы устранения**

1. Задержки при стрельбе и их сущность.
  2. Причины возникновения задержек.
  3. Виды задержек.
  5. Предупреждение задержек при стрельбе.
- Условия обеспечения безотказности работы оружия.
4. Способы устранения задержек.

### **Тема 12.1 Приемы и правила стрельбы из пистолета и автомата**

1. Выбор положения для стрельбы (стоя, с колена, лежа, с руки и с упора или при движении на машине и т. п.).
2. Изготовка к стрельбе.
3. снаряжение магазина патронами.
4. Заряжание, принятие положения для стрельбы.
5. Наблюдение за целью и выбор точки прицеливания.
6. Положение руки и кисти руки. Задержка дыхания на естественном выдохе.
7. Прицеливание, спуск курка, производство выстрела.
8. Прекращения стрельбы (временное и полное) по команде и самостоятельно, включение предохранителя.
9. Перезаряжание. Разряжание.
10. Устранение задержек, возникающих при стрельбе.
11. Команды, подаваемые с учебной целью при стрельбе из.
12. Выполнение команды «Оружие - к осмотру».

### **3. Критерии оценки:**

- Оценка **«отлично»:** - глубокое и прочное усвоение материала темы или раздела;
- полные, последовательные, грамотные, логически излагаемые аргументированные ответы;
  - демонстрация обучающимся знаний в объеме пройденной программы и дополнительно рекомендованной литературы;

- воспроизведение учебного материала с требуемой степенью точности.
- Оценка **«хорошо»**: - наличие несущественных ошибок, не достаточно аргументированные ответы на вопросы;
- демонстрация обучающимся знаний в объеме пройденной программы;
- четкое изложение учебного материала.
- Оценка **«удовлетворительно»**: - наличие несущественных ошибок в ответе, отсутствие аргументации, но достаточно грамотное и логичное изложение;
- демонстрация обучающимся недостаточно полных знаний по пройденной программе, отсутствие аргументации;
- не структурированное, не грамотное и не логичное изложение учебного материала при ответе.
- Оценка **«неудовлетворительно»**: - незнание материала темы или раздела;
- серьезные ошибки при ответе.

### 4.3 Разноуровневые задачи (задания)

#### 1. Задачи реконструктивного уровня

1. Ответы на вопросы по знанию содержания самостоятельно изученного и законспектированного документа:
2. Ответы на вопросы по знанию содержания самостоятельно изученных рекомендованных источников:
  - Задачи внутренней баллистики в целях рационального использования энергии порохового заряда во время выстрела;
  - Задачи внутренней баллистики для придания оптимальной начальной скорости пули (снаряда).
3. Ответы на вопросы по знанию содержания самостоятельно изученного и законспектированного документа:
  - Федеральный закон «Об оружии» от 13.12.1996 N 150-ФЗ (с изменениями на 7 марта 2018 года).
4. Ответы на вопросы по знанию содержания самостоятельно изученного и законспектированного источника:
  - Огневая подготовка: учебник / под общ. ред. В.И. Третьякова; [авт. В.А. Торопов и др.]. – 3-е изд., испр. и доп. – Волгоград: ВА МВД России, 2015., глава пистолеты.
5. Ответы на вопросы по знанию содержания самостоятельно изученного и законспектированного источника:
  - Огневая подготовка: учебник / под общ. ред. В.И. Третьякова; [авт. В.А. Торопов и др.]. – 3-е изд., испр. и доп. – Волгоград: ВА МВД России, 2015., глава револьверы.
6. Ответы на вопросы по знанию содержания самостоятельно изученного и законспектированного источника:
  - Огневая подготовка: учебник / под общ. ред. В.И. Третьякова; [авт. В.А. Торопов и др.]. – 3-е изд., испр. и доп. – Волгоград: ВА МВД России, 2015., глава автоматы.
7. Ответы на вопросы по знанию содержания самостоятельно изученного и законспектированного источника:
  - Огневая подготовка: учебник / под общ. ред. В.И. Третьякова; [авт. В.А. Торопов и др.]. – 3-е изд., испр. и доп. – Волгоград: ВА МВД России, 2015., глава пулеметы.
8. Ответы на вопросы по знанию содержания самостоятельно изученного и законспектированного источника:
  - Огневая подготовка: учебник / под общ. ред. В.И. Третьякова; [авт. В.А. Торопов и др.]. – 3-е изд., испр. и доп. – Волгоград: ВА МВД России, 2015., глава пистолеты-пулеметы.

9. Ответы на вопросы по знанию содержания самостоятельно изученного и законспектированного источника:

- Огневая подготовка: учебник / под общ. ред. В.И. Третьякова; [авт. В.А. Торопов и др.]. – 3-е изд., испр. и доп. – Волгоград: ВА МВД России, 2015., глава снайперские винтовки.

10. Ответы на вопросы по знанию содержания самостоятельно изученного и законспектированного источника:

- Огневая подготовка: учебник / под общ. ред. В.И. Третьякова; [авт. В.А. Торопов и др.]. – 3-е изд., испр. и доп. – Волгоград: ВА МВД России, 2015., глава гранатометы. безопасности при метании ручных гранат и обращения с ними.

11. Ответы на вопросы по знанию содержания самостоятельно изученного и законспектированного источника:

- Огневая подготовка: учебник / под общ. ред. В.И. Третьякова; [авт. В.А. Торопов и др.]. – 3-е изд., испр. и доп. – Волгоград: ВА МВД России, 2015., глава ручные гранаты.

12. Ответы на вопросы по знанию содержания самостоятельно изученного и законспектированного документа:

- глава 5 «Применение физической силы, специальных средств и огнестрельного оружия сотрудниками полиции» Федерального закона «О полиции» от 07.02.2011 N 3-ФЗ.

## 2. Задачи творческого уровня

1. К сержанту полиции Попову, возвращающемуся со службы в отделении полиции в общественном транспорте, обратились контролеры с просьбой помочь им доставить в служебное помещение безбилетного пассажира, который отказывался уплатить штраф. По дороге задержанный стал убежать. Сержант извлек пистолет и произвел выстрел вверх. Убегающий сразу же остановился и согласился уплатить штраф на месте.

*Правомерно ли использовано оружие сержантом Поповым. Если правомерно, то на основании какой статьи и какого закона. Если не правомерно, то почему.*

2. Лейтенант полиции Котов проверял службу патрульных по охране общественного порядка, в темной улице увидел, что неизвестный мужчина взламывает дверь коммерческого ларька. При виде сотрудника полиции нарушитель бросил на землю ломик и стал убежать. Видя что из-за промедления взломщик скроется, лейтенант выстрелил убегавшему в спину и ранил его в плечо.

*Правомерно ли применено оружие лейтенантом полиции Котовым. Если правомерно, то на основании какой статьи и какого закона. Если не правомерно, то почему.*

3. В Дежурную часть РУВД поступила заявка о скандале в зале сбербанка. Неизвестный разбил стекло перегородки гантелей и угрожал работникам сбербанка ножом. К месту происшествия прибыл наряд полиции. Сотрудник полиции, зайдя в помещение, где находился неизвестный, потребовал от него бросить нож и сдаться. Неизвестный не отреагировал на требование. Тогда сотрудник полиции извлек табельный пистолет и выстрелил неизвестному в грудь, ранив его.

*Правомерно ли применено оружие сотрудником полиции. Если правомерно, то на основании какой статьи и какого закона. Если не правомерно, то почему.*

4. При требовании сотрудниками ППС предъявить документы двух неизвестных, последние оказали сопротивление и применили слезоточивый газ, причинив сотрудникам ППС химический ожог глаз. Защищаясь, один из сотрудников произвел выстрел в сторону нападавших. Один из нападавших был убит, второй ранен в плечо.

*Правомерно ли применено оружие сотрудниками ППС. Если правомерно, то на основании какой статьи и какого закона. Если не правомерно, то почему.*

5. Около 2-х часов ночи Прусаков А. (13 лет) и его брат Прусаков В. (18 лет) взломали окно и проникли в склад частного магазина “Дюна”. Увидев прибывший по

сигналу “тревога” наряд полиции, они попытались скрыться. При преследовании убегавших полицейский отдела охраны произвел сначала предупредительный выстрел “в воздух” потребовав остановиться убегавших. Вторым выстрелом был смертельно ранен Прусаков А.. Прусаков В. был ранен в бедро третьим выстрелом.

*Правомерно ли применено оружие сотрудником отдела вневедомственной охраны в отношении Прусакова А. и Прусакова В.. Если правомерно, то на основании какой статьи и какого закона. Если не правомерно, то почему. Объяснить правомерность применения в отношении каждого потерпевшего.*

6. 22 апреля в 4<sup>00</sup> утра гражданин Л. управляя автомобилем ВАЗ-2101, не остановился на требование сотрудников ДПС “остановится”. Сотрудники ДПС использовали табельное оружие – автоматы АКС-74У для остановки автомобиля, смертельно ранив водителя.

*Правомерно ли использовано оружие сотрудником ДПС. Если правомерно, то на основании какой статьи и какого закона. Если не правомерно, то почему.*

7. 23 апреля в 21<sup>30</sup> на посту ДПС сотрудники полиции заметили автомобиль, который, приближаясь к ним, совершал резкие движения из стороны в сторону. Сотрудники полиции предприняли попытку остановить автомобиль, но водитель лежал на руле и на требование “остановиться” не реагировал. Сотрудники полиции использовали оружие для остановки ТС.

*Правомерно ли использовано оружие сотрудником ДПС. Если правомерно, то на основании какой статьи и какого закона. Если не правомерно, то почему.*

8. В городе Р. гражданин Н. совершивший разбойное нападение, скрываясь от преследования, захватил в заложники ученика средней школы М. (15 лет) и, угрожая ему убийством, приставив нож к спине М., потребовал от сотрудников полиции предоставить ему машину и оружие. Пресекая действия Н., сотрудник ППС совершавший преследование, применил оружие и ранил гражданина Н. в бедро.

Вариант 2: и произвел точный выстрел в голову гражданину Н.

*Правомерно ли применено оружие сотрудником ППС. Если правомерно, то на основании какой статьи и какого закона. Если не правомерно, то почему. Объяснить правомерность применения оружия в варианте № 1 и в варианте № 2.*

9. Около 3-х часов ночи, во время проведения ОРМ в лесопарке, наряд полиции заметил мужчину, который, увидев сотрудников полиции, попытался скрыться. При задержании неизвестного полицейский ППС произвел несколько выстрелов в сторону убегавшего, ранив его в спину одним из выстрелов. Убитый оказался психически невменяемый гражданин Лосев, находящийся в розыске за совершение ряда хулиганских действий.

*Правомерно ли применено оружие сотрудником полиции. Если правомерно, то на основании какой статьи и какого закона. Если не правомерно, то почему.*

10. 19 июня в 19<sup>00</sup> неизвестный ворвался в отдел внутренних дел и, угрожая пистолетом, стал требовать освобождения своего знакомого гражданина А., который был задержан по подозрению в совершении ряда преступлений. Дежурный по отделу, делая вид, что хочет выполнить требования неизвестного, быстро извлек свой табельный пистолет из кобуры и произвел выстрел в грудь неизвестного. Неизвестный скончался на месте.

*Правомерно ли применено оружие дежурным по отделу. Если правомерно, то на основании какой статьи и какого закона. Если не правомерно, то почему.*

11. Капитан Иванов на стрельбище получил 6 патронов для выполнения упражнения № 3 из ПМ, при их осмотре он обнаружил:

- 1 патрон – капсюль выступал из дна гильзы;
- 2 патрон – цвет гильзы отличался от остальных;
- 3 патрон – примята гильза;
- 4 патрон – гильза поцарапана;
- 5 патрон – пуля шатается в дульце гильзы;

- 6 патрон – с налетом ржавчины.

*Определите, какие патроны запрещено использовать для стрельбы, и подлежат возврату и замене у раздатчика патронов?*

12. При стрельбе из пистолета Макарова курсант Степанов использовал патроны, один из которых имел утопленную пулю в гильзу. *Определите, нарушил ли курсант Степанов меры безопасности, используя патрон с указанным недостатком, если да, то что может произойти?*

13. Взяв оружие в руки, необходимо:

- а) протереть канал ствола;
- б) сделать неполную разборку;
- в) проверить наличие патрона в патроннике;
- г) снарядить магазин.

14. Заряженное оружие всегда ставить:

- а) на затворную задержку;
- б) на предохранитель;
- в) на защелку магазина;
- г) на боевой взвод.

15. Ведение огня должно немедленно прекращаться всеми стреляющими:

- а) по израсходованию всех патронов;
- б) задержке при стрельбе;
- в) при возникновении пожара на стрельбище, в тире;
- г) при неожиданном отключении света в тире;
- д) при поднятии белого флага на стрельбище.

16. При выполнении специальных упражнений из ПМ, перед совершением кувырка с оружием стреляющий обязан:

- а) убрать оружие в кобуру;
- б) поставить оружие на предохранитель;
- в) дослать патрон в патронник;
- г) отсоединить магазин.

17. При стрельбе из боевого оружия, стреляющий непроизвольно отвел затворную раму в крайнее заднее положение, в результате чего патрон оказался выброшенным из патронника АКМ. Что необходимо в данной ситуации сделать стреляющему согласно мер безопасности КС-2000 г.:

- а) подобрать патрон;
- б) подобрать патрон и продолжить стрельбу;
- в) подобрать патрон и снарядить его в магазин;
- г) продолжить стрельбу до израсходования всех патронов, а затем, подобрав патрон, зарядить оружие и продолжить стрельбу;
- д) продолжить стрельбу до израсходования всех патронов, подобрать патрон и сдать его на пункт боепитания.

18. Что обязан сделать на огневом рубеже очередной стреляющий, услышав команду «Приготовиться в стрельбе»:

- а) присоединить магазин, убрать оружие в кобуру;
- б) присоединить магазин и дослать патрон в патронник;
- в) проверить оружие на наличие патрона в патроннике и произвести несколько выстрелов в холостую по цели;
- г) открыть огонь по цели.

19. По окончании стрельбы из ПМ стреляющий обязан:

- а) снять затвор с затворной задержки, включить предохранитель и убрать оружие в кобуру;
- б) извлечь магазин из рукоятки и представить оружие к осмотру;

в) снять затвор с затворной задержки, отсоединить магазин и убрать оружие в кобуру.

20. При боевом гранатометании одна из РГД-5 не разорвалась, определите, какие действия запрещено производить:

- а) подобрать гранату и сдать ее на пункт боепитания;
- б) подобрать гранату и отремонтировать ее;
- в) извлечь из гранаты запал и поменять его на новый.

21. На практических занятиях по метанию боевых гранат, после вкручивания запала УДЗ и извлечения предохранительной чеки, случайно из рук рядового Новикова выпадает РГН и бьется о дно окопа.

*Сколько времени у рядового Новикова, чтобы покинуть окоп, учитывая, что граната разрывается от удара, но время до касания гранаты земли менее 1 секунды?*

22. Объект, оборону которого держит рядовой Расторгуев, находится у подножия горы; противник, наступая, находится на крутом склоне и имеет на вооружении гранаты РГД-5, Ф-1, РГО, РГН.

*Какие гранаты целесообразно использовать, учитывая, что до противника от 20 до 80 метров и рядовой Расторгуев находится в укрытии.*

23. Граната Ф-1, укомплектованная запалом УЗРГМ, разрывается на осколки через 3,2 – 4,2 сек. После броска.

*Где, и какие изменения в конструкцию гранаты необходимо внести, чтобы граната разорвалась примерно через 10 – 11 сек. После броска?*

24. Рядовой Леонов, нарушив меры безопасности при обращении с ручными осколочными гранатами, носил гранату РГД-5 с вкрученным в нее запалом УЗРГМ и подвешенную за кольцо предохранительной чеки к ремню. Рядовой находился в окопе; зацепившись гранатой за автомат предохранительная чека разогнулась и граната упала на дно окопа. Увидев это, рядовой Леонов выскочил из окопа за 2 сек., находившийся рядом рядовой Ревунов выскочил за 3 сек., рядовой Березовский – за 4 сек., а рядовой Заикин запаниковал и упал на дно окопа ногами к гранате.

*У кого из рядовых меньше вероятности получить ранение?*

25. На полигоне проводились занятия по метанию обучаемым подразделением нескольких боевых гранат Ф-1 из-за укрытия. Рядовой Куртынин метнул первую гранату, после ее разрыва выждал 3 сек. В окопе и метнул вторую, не дождавшись разрыва второй гранаты (из-за задержки) он метнул третью.

*В чем были нарушены меры безопасности при метании нескольких боевых оборонительных гранат рядовым Куртыниным?*

26. Перед боем рядовой Калтушкин получил гранаты: РГД-5, РГО, РГН, Ф-1.

Определите, какие гранаты можно использовать, если при осмотре гранат было обнаружено, что:

- граната РГД-5 имеет на корпусе глубокую вмятину;
- граната РГО имеет на корпусе проржавления;
- граната РГН отличается по цвету корпуса от остальных;
- граната Ф-1 имеет на запале зеленый налет.

27. При броске гранаты РГО из окопа последняя ударилась о цель через 2 сек., взрыв произошел через 4 сек.

*Укажите причины, по которым граната не взорвалась при ударе о преграду?*

28. При метании наступательной гранаты РГД-5 рядовой Голиков случайно попал в крупную ветку дерева, на удалении 15 м от него. Наблюдая, что граната отскочила от ветки в его сторону, рядовой Голиков отпрыгнул и укрылся в воронке от снаряда, рядом стоящий рядовой Смирнов отбежал на 7 метров в сторону и упал на землю, ногами к предполагаемому взрыву.

*Определите, будут ли поражены осколками гранаты рядовые, и через какое время произойдет разрыв гранаты после ее падения.*



29. Цель, высотой 160 см, движется от пулеметчика в сторону укрытия, до которого 700 м.

*На каком расстоянии пулеметчик не сможет поразить бегущую цель до укрытия при установке прицела "5", прицеливаясь в нижний край цели?*

30. На расстоянии примерно 650 метров на пулеметчика движется цель, высота которой 170 см.

*На каком участке движения, без учета погодных условий, при прицеливании по нижнему краю, цель будет поражена в голову пулеметчиком из РПК-74?*

31. Расчет несет боевое дежурство по охране и обороне объекта зимой, днем температура воздуха  $-9^{\circ}\text{C}$ , за ночь температура опустилась до  $-26^{\circ}\text{C}$ . На расстоянии 450 метров пулеметчик видит цель.

*Как меняется точка прицеливания по цели высотой 170 см с изменением температуры от  $-9^{\circ}\text{C}$  до  $-26^{\circ}\text{C}$  при стрельбе из РПК?*

32. Пулеметчик, определив цель, на расстоянии 400 метров открывает огонь на поражение; поднявшийся боковой, умеренный ветер (под углом до  $90^{\circ}$ ) требует учитывать определенные поправки на ветер.

*Какие поправки на боковой ветер учитывает пулеметчик, если ему не позволяет время внести поправки в целик?*

33. Пулеметный расчет выполняет боевую задачу, противник находится на расстоянии 500 метров, затруднение у пулеметчика вызывает меняющийся ветер с умеренного на сильный, дующий под прямым или под острым углом.

*Какие изменения вносит пулеметчик при вводе поправок в зависимости от силы и угла направления ветра?*

34. Бегущая цель – ростовая фигура, расстояние до которой 550 метров, движется по флангу под углом со скоростью 10 км/ч (3 м/с).

Какое упреждение должно быть взято пулеметчиком при стрельбе из РПК если время не позволяет установить целик в соответствующее положение?

35. Цель – поясная фигура, находящаяся на БТР, который движется со скоростью 20 км/ч (6 м/с) под углом  $90^{\circ}$  к плоскости стрельбы на расстоянии 350 метров от пулеметчика.

Какое упреждение должен взять пулеметчик до начала стрельбы с помощью целика, чтобы поразить цель?

36. В горах, высота которых над уровнем моря составляет 2000 метров, пулеметчик ведет огонь по ростовой цели на расстоянии 600 метров.

Какой прицел следует установить пулеметчику при стрельбе из РПК?

37. На местности, высота которой над уровнем моря составляет 1700 метров, пулеметчик должен поразить цель высотой 180 см на расстоянии 700 метров.

Какова точка прицеливания при стрельбе из РПК?

38. При выполнении боевой задачи в горах пулеметчик ведет огонь на расстоянии 700 метров сверху вниз при угле места цели примерно  $40^{\circ}$ .

Как выбирается прицел на РПК в данном случае?

39. При проверке боя РПК было произведено четыре одиночных выстрела, пробойны на мишени выглядели следующим образом:



По скольким пробойнам определяется средняя точка попадания (СТП), если одна из пробойн не вмещается в круг диаметром 15 см?

40. После проверки боя РПК опытным пулеметчиком выявлено, что средняя точка попадания (СТП) отклонилась от контрольной точки (КТ) на 9 см влево.

Какие действия необходимо произвести для приведения РПК к нормальному бою?

41. Проверка боя РПК осуществлялась опытным пулеметчиком одиночными выстрелами, на расстоянии 100 метров на стрельбище в безветренную погоду. На специальной мишени были обнаружены четыре пробоины, расположенные таким образом (см. рис.).

Как определяется средняя точка попадания (СТП) по четырем пробоинам, если все вмещаются в круг диаметром 15 см?

42. Определите количество гранат, необходимое для поражения бронированной цели из гранатомета РПГ-7, если цель противника движется по фронту со скоростью 20 км/ч и расстояние до цели  $\approx 200$  м.

43. Определите дальность до целей указанных в оптическом прицеле РПГ-7В, укажите в каком из случаев (А, В, С) гранатометчик взял поправку на ветер и каково направление и сила ветра.

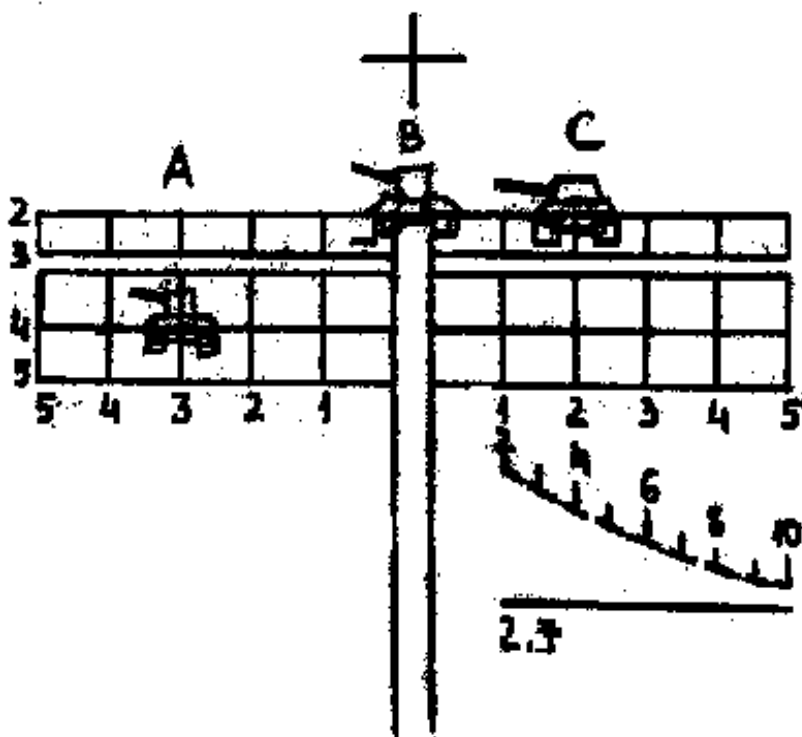

44. При стрельбе из гранатомета по танку противника, гранатометчик наблюдал отклонение гранаты (взрыв) по боковому направлению на один корпус цели вправо. Определите точку прицеливания для второго выстрела и уничтожения танка противника, если первая точка прицеливания находилась на середине цели.

45. Найдите правильный ответ из предложенных вариантов, когда гранатометчик сможет произвести выстрел из гранатомета, не нарушая меры безопасности при стрельбе из РПГ-7В:

- а) При стрельбе из-за укрытия, удерживая гранатомет на высоте 16 см от укрытия.
- б) При стрельбе из-за укрытия, удерживая гранатомет на расстоянии 3 см от боковой стенки.
- в) Из салона автомобиля в окно.
- г) Из помещения, задняя стенка которого находится на расстоянии 5 метров от стреляющего.
- д) Лежа, приподнявшись на локтях, на высоту 22 см от уровня земли и повернув ноги и корпус тела влево.

46. Определите, какой из ниже перечисленных предметов необходим для приведения прицельных приспособлений ручного противотанкового гранатомета (РПГ-7) к нормальному бою, объясните как им пользоваться:

1) Нитки; 2) Иголки; 3) Пуговицы; 4) Патроны; 5) Молоток.

Задача № 6. Определите расстояние до тяжелого танка противника, имеющего высоту 3,2 м, если танк своей верхней частью касается пунктирной линии дальномерной шкалы со штрихом 6.

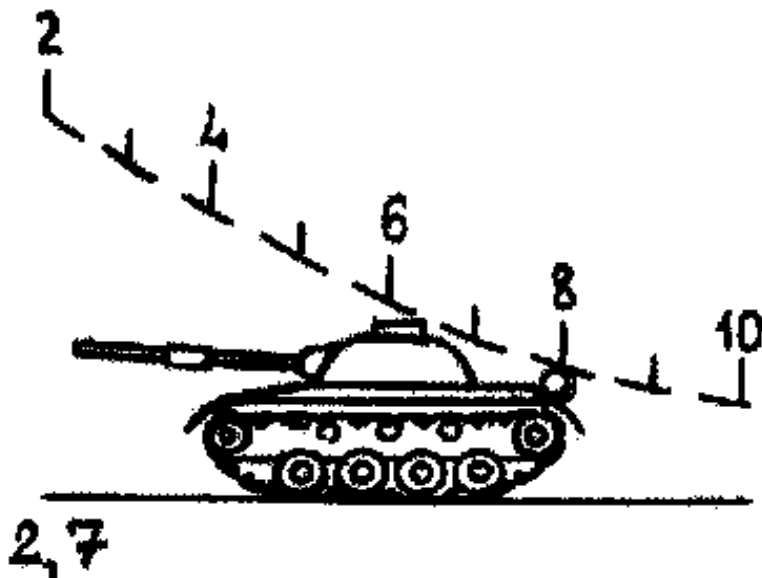

47. В десантную пятиместную лодку, способную переправлять грузы до 500 кг, загрузили 20 противотанковых гранатометов РПГ-7 с оптическими прицелами ПГО-7 и 5 противотанковых гранатометов РПГ-7 без оптических прицелов. Можно ли переправить данный груз на другой берег реки, если известно, что общий вес двух солдат на весла равен 140 кг.

48. При стрельбе из РПГ-7В по БМП противника на расстоянии 300 метров до цели у гранатометчика был поврежден оптический прицел (ПГО-7В), в результате удара осколка снаряда. Поясните, сможет ли гранатометчик без оптического прицела прицельно поразить данную цель, и если да, то каковы его действия.

49. Найдите из предложенных вариантов правильный ответ – сколько взрывателей и какие, находятся в выстреле ПГ-7В к противотанковому гранатомету РПГ-7В:

1. Глубинный, пьезоэлектрический;
2. Донный;
3. Пьезоэлектрический, механический;
4. Химический;
5. Электродетонационный;
6. Огнепроводный, электронный;
7. Пьезоэлектрический.

50. При стрельбе из РПГ-7В у выброшенной из ствола гранаты не сработал реактивный двигатель, в результате граната упала, не долетев до цели. Объясните, при ударе о грунт произойдет ли разрыв гранаты? Если да то почему?

51. Поясните, когда и почему пуля из одного и того же оружия полетит дальше:

1. На равнине или в горах?
2. Летом или зимой?
3. В ясную или дождливую погоду?

52. Определить положение средней точки попадания способом проведения осей рассеивания. Известно, что в мишени 28 пробоев.

53. Определите среднее количество патронов ( $n$ ), необходимое для поражения пулемета противника при стрельбе очередями ( $S$ ) по 3 патрона на расстоянии 400 м, если вероятность поражения цели при одной очереди в 3 выстрела  $P_1 = 0,54$  или 54 %.

54. Определите среднее ожидаемое время ( $T$ ) на выполнение огневой задачи, необходимое для поражения противника при стрельбе короткими очередями ( $S$ ) по 2 патрона из АКМ на расстояние 300 м, если вероятность поражения цели при одной очереди  $P_1 = 0,54$  или 54 %.

55. Определите плотность огня взвода в обороне по рубежу 400 м, если во взводе 15 автоматов, 3 ручных пулемета и 1 снайперская винтовка.

56. По тактическому назначению огонь бывает:

- фронтальный;
- фланговый;
- перекрестный;
- кинжальный;
- сосредоточенный;
- плотный.

Определите правильные ответы и дайте им характеристику.

57. Определите виды огня из стрелкового оружия, изображенные на рисунке, дайте определение.

ИМ

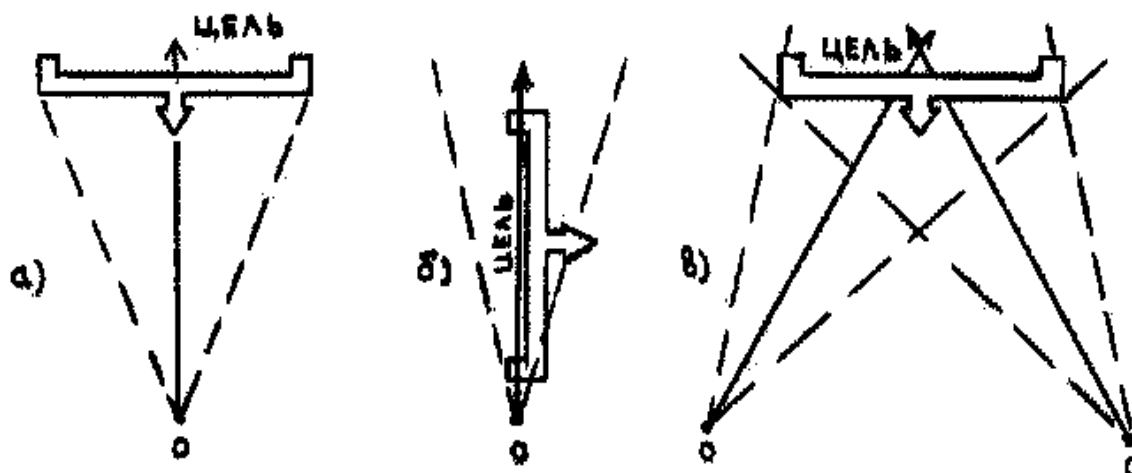

58. Определите дальность до цели в ночное время по вспышке выстрела, если после вспышки звук выстрела был слышен через две секунды.

59. В ночное время наблюдательный пост был обстрелян снайпером противника из СВД. Определите дальность до снайпера, если после вспышки выстрела и свистом пули над головой наблюдателя прошла примерно 1 секунда.

60. Уточните в каждом положении удержания мушки в целике, куда лягут пробоины на цели при стрельбе из АКМ.

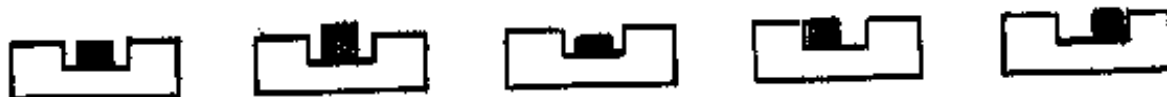

Ровная Крупная Мелкая Придержано Придержано  
мушка мушка мушка влево вправо

61. Высота цели равна 170 см. Дальность прямого выстрела из АКМ по бегущей цели равно 525 метров. При сохранении точки прицеливания на всем протяжении наступления противника найдите точку встречи на расстоянии 263 метра до цели.

62. БРДМ движется со скоростью 20 км/ч на стрелка. Командир виден из люка по пояс, на нем бронежилет. Расстояние до цели 370м. На каком расстоянии стрелок может

поразить цель из АКМ в голову при сохранении точки прицеливания под срез цели на всем протяжении движения машины во время наступления?

63. На расстоянии 450 м от стрелка находится ростовая цель. Дует боковой сильный ветер со скоростью 12 м/с под углом 90° к плоскости стрельбы. Какое необходимо взять упреждение при стрельбе, чтобы поразить цель из АКМ?

64. Солдат на расстоянии в 250 м бежит по флангу со скоростью примерно 3 м/с (10 км/ч). Что необходимо сделать, чтобы поразить цель из АКМ? Боковой ветер отсутствует.

Задача № 5. Цель – солдат противника в полный рост. Перемещается по флангу со скоростью 2 м/с. Расстояние до цели 320 м. Какие необходимо произвести действия, чтобы поразить цель из АКМ?

65. При стрельбе из АКМ одиночными выстрелами, средняя точка попадания на мишени смещена влево на 13 см. Расстояние до цели 100 м. Что необходимо сделать, чтобы привести оружие к нормальному бою?

66. При проверке боя АКМ произвели 4 выстрела, пробоины от которых легли в мишень следующим образом:



вариант 1

вариант 2

Определить среднюю точку попадания (СТП) по данным пробоинам. В каком случае кучность боя АКМ будет признана нормальной?

67. При проверке боя АКМ на расстоянии 100 м из положения лежа было произведено 4 выстрела по грудной фигуре. Одна пуля не попала в мишень. Средняя точка попадания находится ниже контрольной точки на 10 см. Какие действия необходимо произвести для того, чтобы привести оружие к нормальному бою?

68. Во время боя стрелок получил задачу от своего командира уничтожить огнем из АК-74 пулеметный расчет противника. Что необходимо сделать стрелку, чтобы поразить цель, если расстояние до цели 450 метров?

69. При ведении оборонительного боя стрелок, ведя огонь из АКМ по наступающему противнику, установил постоянный прицел. Цель высотой 170 см, а точка прицеливания – под грудь противника. Сможет ли стрелок поразить цель при сохранении точки прицеливания на расстоянии 260-270 м?

70. Стрелок ведет огонь из АКМ по противнику, находящемуся в оконном проеме кирпичного здания на 4-ом этаже. Первая пуля попала в стену под окном, а вторая в каску противника, после чего последний скрылся из вида. Определите, могла ли поразить противника первая пуля, если толщина кирпичной кладки 20 см? Поразила ли противника вторая пуля, если на нем была надета каска (шлем стальной армейский)? Расстояние до цели 100 м. Применяемые патроны имеют пули со стальным сердечником.

71. При проведении практической стрельбы из ПМ, стреляющий получил на пункте боевого питания 3 боевых патрона. При осмотре патронов он обнаружил, что у одного из них капсюль выступает выше поверхности дна гильзы, а у другого пуля имеет глубокую посадку в гильзу.

Можно ли использовать такие боеприпасы для стрельбы? Что может произойти при досылании в патронник патрона, с выступающим выше поверхности дна гильзы капсюлем?

Что изменяется у патрона при глубокой посадке пули в гильзу, и какая характеристика изменяется при этом у пистолета?

72. На склад вооружения было получено 7 ящиков с пистолетными патронами ПМ общим весом 224 кг.

Сколько всего патронов было получено на склад, если сам ящик и упаковка, в которой помещены патроны, весят 6,4 кг?

73. На складе вооружения хранилось 8 ящиков с пистолетами ПМ и принадлежностью к ним общим весом 680 кг. Через некоторое время, на склад было завезено еще несколько ящиков с пистолетами, и общий вес всех ящиков достиг 1190 кг.

Сколько пистолетов ПМ помещается в одном ящике? Сколько пистолетов было завезено на склад и сколько всего пистолетов теперь хранится на складе, если сам деревянный ящик и находящаяся в нем принадлежность весят 48,5 кг?

74. При проверке боя пистолета Макарова произвели 4 выстрела, пробоины от которых легли в мишень следующим образом:

Определить среднюю точку попадания по данным пробоинам.

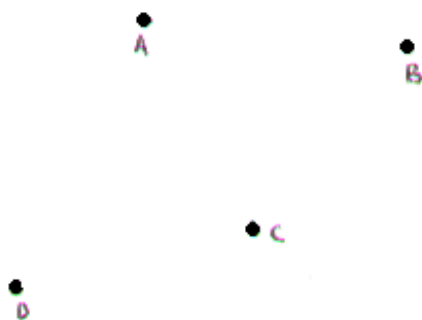

В каком случае кучность боя ПМ признается нормальной?

75. При проверке боя пистолета Макарова, перед стрельбой, на мишени было отмечено положение средней точки попадания (СТП), то есть контрольная точка, которая при стрельбе на 25 м должна быть выше точки прицеливания на 12,5 см. После производства выстрелов была определена средняя точка попадания (СТП), которая отклонилась от контрольной точки влево на 10 см.

Какие действия необходимо произвести с пистолетом для приведения его к нормальному бою?

76. При проверке боя пистолета Макарова, перед стрельбой, на мишени было отмечено положение средней точки попадания (СТП), то есть контрольная точка, которая при стрельбе на 25 м должна быть выше точки прицеливания на 12,5 см. После производства выстрелов была определена средняя точка попадания (СТП), которая оказалась выше контрольной точки на 12 см. При этом, на пистолете был установлен целик № 4, высота которого составляет 6 мм, а разница по высоте между номерами целика составляет 0,25 мм.

Какие действия необходимо произвести с пистолетом для приведения его к нормальному бою?

77. Как известно из внутренней баллистики, скорость отдачи оружия примерно во столько раз меньше начальной скорости пули, во сколько раз пуля легче оружия.

Рассчитать примерную скорость отдачи у пистолета ПМ, зная, что начальная скорость пули ПМ 315 м/с, вес ПМ с неснаряженным магазином 730 гр., а вес пули 6,1 гр.

78. Как известно из внутренней баллистики, при выстреле различают 4 последовательных периода, но также известно, что у короткоствольных образцов стрелкового оружия, в том числе и у ПМ, один период выстрела отсутствует.

Перечислите названия всех периодов выстрела с пояснением моментов начала и конца каждого и укажите, какой период выстрела отсутствует у ПМ и почему?

79. При выполнении практического упражнения из пистолета ПМ в тире, сотрудник произвел из табельного оружия определенное условиями упражнения количество выстрелов.

Какими должны быть действия сотрудника по уходу и сбережению пистолета, и в какой последовательности они должны производиться?

80. Определите СТП (среднюю точку попадания) по четырем симметрично расположенным пробоинам тремя различными вариантами.

•••••

•••

•••••

81. На склад вооружения завезли 27 ящичков патронов, затем информировали, что в ящичке № . . . 100 % бракованных патронов, в ящичке № . . . 50 %. Сколько патронов в партии, пригодных к эксплуатации?

82. Для проведения соревнований по стрельбе со склада вооружения было получено 2 ящичка патронов. В первый день израсходовали 30 пачек и 40 патронов. Сколько осталось патронов на второй день соревнований, если известно, что в 1 ящичке 70 патронов.

83. Для проведения практических стрельб на складе вооружения получили один ящик патронов. По завершению стрельб все патроны израсходовали. Сколько весит ящик с упаковкой без патронов, если один патрон весит  $\approx 10,75$  грамм?

84. Определите вес 7,62 мм пистолета ТТ с магазином, снаряженным 5 патронами?

85. При проведении практической стрельбы из пистолета ТТ, стреляющий получил на пункте боевого питания 3 боевых патрона. При осмотре патронов обнаружил, что у одного из патронов капсюль отсутствует вообще, у другого пуля имеет глубокую посадку в дульце гильзы. Можно ли использовать такие боеприпасы для стрельбы? Что может произойти при использовании данных патронов?

86. Согласно правилам внутренней баллистики, скорость отдачи оружия примерно во столько раз меньше начальной скорости пули, во сколько раз пуля легче оружия. Рассчитайте скорость отдачи пистолета ТТ, зная, что начальная скорость пули ТТ 420 м/с, вес ТТ с неснаряженным магазином 854 гр., а вес пули 5,52 гр.

87. Определите вес 7,62 мм патрона ТТ, если известно, что масса пистолета со снаряженным магазином 940 гр., без патронов 854 гр., емкость магазина 8 патронов.

88. При ведении боя, выбрав ростовую цель, снайпер навел на нее дальномерную шкалу и увидел, что фигура противника помещается между сплошной горизонтальной линией и цифрой «6» на наклонной пунктирной линии дальномерной шкалы.

Каково расстояние до цели, и какую установку оптического прицела необходимо произвести, чтобы успешно поразить данную цель?

89. При ведении боя снайпер получил приказ уничтожить пулеметчика, ведущего огонь из окопа. Так как цель была видна только по груди, соответственно ее высота составляла примерно 0,55 м. При наведении дальномерной шкалы на цель, ее верхняя часть касалась пунктирной линии данной шкалы со штрихом, обозначенным цифрой «10».

Каково будет расстояние до пулеметчика при данных условиях, и с какой установкой оптического прицела необходимо вести стрельбу, чтобы успешно поразить данную цель и выполнить приказ?

90. При стрельбе из снайперской винтовки точкой прицеливания была выбрана середина нижнего края цели. Необходимо выбрать прицел, при стрельбе с которым превышение средней траектории на расстоянии до цели будет равно примерно половине высоты цели, если расстояние до цели 300 м, а высота цели 0,70 м?

91. При ведении огня из снайперской винтовки по живой силе противника, находящейся на расстоянии 600 м, слева под углом 90° дует умеренный (4 м/с) боковой ветер.

Определить поправку на боковой ветер в фигурах человека. Объяснить в какую сторону в данном случае необходимо выносить точку прицеливания, и от какой части цели производится ее вынос?

92. При ведении боя, снайперу была поставлена задача уничтожить противника, передвигающегося по флангу слева направо со скоростью примерно 5 км/ч на расстоянии 600 м.

Определить величину упреждения в фигурах человека при стрельбе по данной цели. В какую сторону необходимо выносить точку прицеливания, и от какой части цели производится ее вынос?

93. При ведении боя, снайпер получил приказ открыть огонь по вертолету противника, движущемуся со скоростью 50 м/с, на расстоянии 500 м.

Определить величину упреждения в корпусах при стрельбе по вертолету сопроводительным способом. С помощью какого прицела, и какой его установкой должен вестись огонь при данных условиях?

94. При проверке боя снайперской винтовки с открытым прицелом, перед стрельбой, на мишени было отмечено положение средней точки попадания, то есть контрольная точка, которая при стрельбе на 100 м с прицелом «3» должна быть выше точки прицеливания на 16 см. После производства выстрелов была определена средняя точка попадания, которая отклонилась от контрольной точки вправо на 11 см.

Какие действия необходимо произвести с винтовкой для приведения ее к нормальному бою?

95. При проверке боя снайперской винтовки с открытым прицелом, перед стрельбой на мишени было отмечено положение средней точки попадания, то есть контрольная точка, которая при стрельбе на 100 м с прицелом «3» должна быть выше точки прицеливания на 16 см. После производства выстрелов была определена средняя точка попадания, которая оказалась выше контрольной точки на 9 см.

Какие действия необходимо произвести с винтовкой, чтобы привести ее к нормальному бою?

96. После приведения винтовки к нормальному бою была произведена выверка оптического прицела, во время которой, при стрельбе на 100 м, с установкой прицела «3», средняя точка попадания отклонилась от контрольной точки вверх на 8 см и вправо на 6 см.

Какие действия необходимо произвести с оптическим прицелом для совмещения средней точки попадания с контрольной точкой при данных условиях?

97. При выполнении упражнения по стрельбе из АКМ, у рядового Петрова произошла задержка при стрельбе, характеризующаяся тем, что затвор находится в переднем положении, патрон в патроннике, курок спущен – выстрела не произошло.

Назовите вид задержки, причины и способы ее устранения.

98. При снаряжении автоматного магазина боевыми патронами, магазин был упущен на бетонный пол, что привело к загибу его боковых стенок.

К чему может привести данный дефект при стрельбе? Охарактеризуйте данный вид задержки?

99. При выполнении упражнения по стрельбе из РПК рядовой Иванов, передвигаясь по пересеченной местности, уронил пулемет в грязь. В дальнейшем при стрельбе из этого пулемета возникла задержка. При тщательном осмотре выяснилось, что произошло загрязнение патронов, а так же патронника.

К какому из видов задержек это привело, дайте ей характеристику? Определите способ устранения данной задержки.

100. При уничтожении группы противника из РПК на пересеченной местности, у рядового Петрова при стрельбе произошла задержка. При неполной разборке РПК обнаружилось, что гильза не выброшена из ствольной коробки, а осталась в ней впереди затвора.

Определите вид задержки, а также причины и способы ее устранения?



101. При выполнении упражнения по стрельбе из СВД произошла задержка, которую при детальном осмотре винтовки рядовой Петров определил как неподачу патрона.

На основании каких причин и характеристик данной задержки он мог сделать данный вывод? Укажите способы устранения данной задержки.

102. лейтенант Иванов, производя полную сборку после неполной разборки ПМ (пистолет первой модификации без задвижки боевой пружины), не полностью ввинтил винт рукоятки, в результате при стрельбе произошла задержка.

Какой из видов задержки произошел, дайте его характеристику, укажите способы устранения данной задержки?

103. При выполнении комплексного упражнения по стрельбе, связанного с передвижением по пересеченной местности у лейтенанта Сидорова выпал из кобуры табельный пистолет Макарова. Подняв пистолет, лейтенант продолжил движение. В дальнейшем при стрельбе из ПМ у него произошла задержка, характеризующаяся тем, что затвор остановился, не дойдя до крайнего переднего положения, спуск курка произвести нельзя.

Определите вид задержки, ее причины и способы устранения.

104. В процессе стрельбы из табельного пистолета Макарова произошла задержка, которую лейтенант Петров при детальном осмотре оружия определил как неподвижение патрона из магазина в патронник.

На основании каких характеристик был сделан вывод? Указать причины и способы устранения данной задержки.

105. При проведении очередной полной разборки ПМ для чистки и смазки лейтенант Малахов обратил внимание, что произошел излом пружины шептала.

Какой из видов задержки при стрельбе мог произойти, а также укажите способы ее устранения?

106. При стрельбе из РПГ-7 произошла задержка. При осмотре гранатомета сержант Цой обратил внимание, что не полностью дослан выстрел в канал ствола гранатомета.

Определите вид задержки и способ ее устранения.

107. При зарядании РПГ-7 выстрелом к нему, рядовой Зубков не смог полностью дослать выстрел в канал ствола.

Укажите причину данной задержки, и способ ее устранения.

108. При стрельбе рядовым Тарановым из РПГ-7 произошла задержка. В ходе осмотра и проверки гранатомета выяснилось, что при попытке выстрелить происходит неэнергичный удар бойка по капсулю-воспламенителю.

Укажите вид задержки, ее причины и способ устранения.

### **Критерии оценки.**

Оценка «**отлично**» - ответ на задачу логичен, студент проявляет глубокое знание профессиональных терминов, понятий, категорий, концепций и теорий. Развернуто аргументирует выдвигаемые выводы и решения, приводит убедительные аргументы, опираясь на уголовный закон. Делает содержательные выводы. Демонстрирует уверенные знания нормативных правовых актов и специальной литературы. Речь грамотна, используется профессиональная лексика.

Оценка «**хорошо**» - обоснование решения задачи предоставлено недостаточно полно. Выводы правильны. Выдвигаемые положения аргументированы, однако имеется непоследовательность анализа. Демонстрирует знание нормативных правовых актов и специальной литературы. Речь грамотна, используется преимущественно профессиональная лексика.

Оценка «**удовлетворительно**» - ответ недостаточно логически выстроен. Студент обнаруживает слабость в развернутом раскрытии профессиональных понятий. Выдвигаемые положения декларируются, но не аргументируются. Ответ носит

преимущественно теоретический характер, непременно к конкретному делу. Знания специальной литературы не проявлены. Профессиональная лексика используется эпизодически.

Оценка «неудовлетворительно» - в ответе недостаточно раскрыты профессиональные понятия, категории. Студент проявляет стремление подменить научное обоснование раскрываемого вопроса рассуждениями обыденно-повседневного бытового характера. Ответ содержит ряд серьезных неточностей. Выводы поверхностны. Знания нормативных правовых актов не проявлены. Профессиональная лексика не используется.

#### 4.4 Контрольная работа

**1. Описание:** Контрольная работа - текущий этап контроля за освоением учебного курса «Огневая подготовка». При выполнении контрольной работы обучающиеся должны продемонстрировать, что они ознакомились с программой курса, ориентируются в комплексе основных вопросов, способны, обратившись к учебной, дополнительной литературе. Ответу на каждый вопрос контрольной работы должно предшествовать содержание вопроса, которое воспроизводится в точном соответствии с заданием для данного варианта.

Оформив титульный лист с указанием номера варианта, следует обозначить номер вопроса, содержание и изложить свой ответ. Контрольную работу не следует по объему уподоблять курсовой: поставленные в ней вопросы вполне конкретны, ответ на каждый из них должен быть дан в объеме, не превышающем 1-2 страницы машинописного текста. В необходимых случаях (при цитировании, приведении статистических данных и т.п.) ответы должны сопровождаться ссылками на источники. Завершать работу должен список использованной литературы.

#### 2. Задание на контрольную работу

##### Вариант №1

**Вопрос 1.** Роль огневой подготовки в деятельности сотрудников правоохранительных органов.

**Вопрос 2.** Организация огневой подготовки в правоохранительных органах (на примере органов внутренних дел).

**Задача.** Для защиты граждан от нападения, опасного для жизни или здоровья, оружие было использовано сотрудниками правоохранительных органов более чем в 5% случаев. Возникает необходимость формирования у сотрудников правоохранительных органов двигательных навыков, направленных на эффективное применение и использование оружия.

**Методические рекомендации.** При освещении первого вопроса необходимо обратить внимание на то, что при увеличении частоты применения правоохранительными органами (полицией) табельного оружия, увеличивается опасность для жизни и здоровья граждан. Основными причинами этого являются: несоблюдение мер безопасности при обращении с оружием; отсутствие знаний о материальной части оружия; отсутствие устойчивых навыков действий с оружием.

В связи с этим возникает задача огневой подготовки сотрудников правоохранительных органов, связанная с формированием прочных знаний о структуре оружия и навыков умелого и безопасного обращения с ним.

Отвечая на второй вопрос, необходимо отметить, что огневая подготовка в правоохранительных подразделениях внутренних органов осуществляется в рамках боевой подготовки солдат и офицеров, с соблюдением условий и требований Приказов конкретных ведомств, включая Министерство внутренних дел России, по организации служебно-

боевого обучения в отделениях полиции, с использованием «Руководства по огневой подготовке (стрельбам)».

## **Вариант №2**

**Вопрос 1.** Внутренняя баллистика. Изучение движения пули в канале ствола оружия под действием пороховых газов. Явления, вызывающие и сопровождающие движение пули. Придание пули наибольшей скорости, не превышая допустимого давления пороховых газов в канале ствола оружия.

**Вопрос 2.** Внешняя баллистика. Исследование движения пули после прекращения действия на нее пороховых газов, при вылете пули из канала ствола.

**Задача.** Для осуществления прицельного выстрела необходимо решение вопроса: под каким углом к горизонту и с какой начальной скоростью нужно направить пулю определенной массы и формы, чтобы она достигла цели

Условия задачи:

1. Умение определять среднюю точку попадания необходимо для того, чтобы самостоятельно приводить оружие к нормальному бою.

2. Знания по устройству прицелов необходимы для того, чтобы целесообразно и эффективно их использовать применительно к конкретному виду оружия.

**Методические рекомендации.** Ответ на первый вопрос целесообразно начать с понятия, что такое выстрел? Им называется выбрасывание пули (снаряда, мины и т.п.) из канала ствола оружия энергией газов, образующихся при сгорании порохового заряда.

Выстрел происходит в очень короткий промежуток времени. При этом образуется большое количество газов и выделяется много тепла. Так, например, пороховой заряд патрона обр. 1943 г. (калибр 7,62мм, АК-47, АКМ) массой 1,6 г сгорает при выстреле за 0,0012 с и образует при взрыве 1,6 л газов, т.е. по объему примерно в 1000 раз больше, чем было взрывчатого вещества до выстрела. Температура пороховых газов достигает 2500-3500° С. бездымными порохами.

Порох заключает в себе огромную энергию. Заряд массой 1,6 г выталкивает из канала ствола автомата пулю массой до 7,9 г со скоростью 715 м/с (2680 км/ч) и бросает ее на дальность до 3 км. Для сообщения пуле такой скорости нужно затратить силу, равную 225 кгс. Если 225 кг с умножить на 2680 км/ч, а затем перевести эту величину в лошадиные силы, то окажется, что мощность выстрела равна 2100 л.с., что соизмеримо с мощностью тепловоза. Однако тепловоз свои 2000 л.с. отдает непрерывно, секунда за секундой, час за часом, а оружие развивает свою мощность за малые доли секунды.

Переходя ко второму вопросу, следует учесть, что выстрел из стрелкового оружия осуществляется так: от удара бойка по капсюлю запертого в патроннике патрона происходит взрыв ударного состава. Пламя от капсюля через затравочные отверстия в дне гильзы проникает к заряду пороха и воспламеняет его зерна. Порох воспламеняется почти мгновенно и превращается в упругие газы, которые, увеличиваясь в объеме, давят во все стороны с одинаковой силой и оказывают давление на пулю.

Для правильного решения задачи студенты должны изучить тему «Внешняя баллистика», обратив серьезное внимание на раздел «Выстрел и его периоды». Ответ необходимо обосновать.

## **Вариант №3**

**Вопрос 1.** Исторические аспекты вооружения армии о сотрудниках правоохранительных структур в Российской Федерации.

**Вопрос 2.** Оружие иностранного производства, состоящее на вооружении правоохранительных органов Российской Федерации.

**Задача.** Выявить исторические причины применения дореволюционной России, а затем и в СССР в правоохранительных органах и Министерства внутренних дел для вооружения своих подразделений армейских образцов оружия.

Условия задачи:

Малая распространенность специального полицейского оружия объясняется рядом причин.

Во-первых, слабо развитое военное производство царской России едва удовлетворяло потребности мирного времени и только на одну треть всех потребностей фронта в период Первой мировой войны.

Во-вторых, во время гражданской, Великой Отечественной войн и в первые послевоенные годы, когда многочисленные бандформирования укрывались в лесных массивах, их уничтожение велось проведением войсковых операций с применением войск ОГПУ, НКВД а в отдельных случаях и армейских подразделений. При осуществлении таких мероприятий использование оружия армейских образцов было наиболее эффективным.

В-третьих, в послевоенный период, при восстановлении разрушенного народного хозяйства при постоянной угрозе новой интервенции в первую очередь решались задачи обеспечения и технического перевооружения вооруженных сил в разрезе общих мероприятий по ликвидации технико-экономической отсталости страны.

И, наконец, период 1950-1980 годов характеризуется значительным снижением преступности связанной с групповым применением оружия, что, в свою очередь, обусловило использование оружия сотрудниками правоохранительных органов и в частности милиции в основном как фактора устрашения, а его характеристики не имели решающего значения.

**Методические рекомендации.** Ответ на первый включает понятие того, что сферой деятельности сотрудников правоохранительных органов часто является городская среда, где стрельба ведется на коротких расстояниях, в ограниченном пространстве. Применение в этих условиях армейских образцов оружия, имеющих высокую начальную скорость пули может привести к печальным последствиям. Так, например при стрельбе из автомата АК-74 скорость пули на дальность 400 м составляет 543 м/с, из автомата АКМ – 391 м/с.

Раскрывая второй вопрос необходимо отметить, что в целях повышения эффективности выполнения подразделениями правоохранительных структур Российской Федерации, и в частности сотрудниками МВД России служебных и служебно-боевых задач в соответствии с распоряжением Правительства Российской Федерации от 14.07.2006 г. № 992-р на вооружении органов внутренних дел Российской Федерации приняты образцы оружия иностранного производства.

В соответствии с данным распоряжением на вооружении правоохранительных органов (органов внутренних дел) приняты следующие образцы:

- 9-мм пистолет-пулемет Heckler&Koch MP-5 и его модификации;
- 9-мм пистолет-пулемет НК MP – SA2 с фиксированным прикладом и цельно - пластиковым модулем УСМ с маркировкой «S-E-F» (безопасно-одиночные очередь).
- 9-мм пистолет-пулемет Heckler&Koch MP-5 SD и его модификации – предназначен для проведения спецопераций на базе MP-5 создан специальный вариант MP-5SD, имеющий несъемный интегрированный глушитель. Этот вариант предусматривает применение стандартных патронов калибра 9 мм со сверхзвуковой пулей, поэтому в стволе выполнено 30 небольших отверстий, через которые часть пороховых газов отводится в заднюю расширительную камеру глушителя.

Отвечая на вопросы задачи, следует внимательно изучить соответствующую нормативно-правовую базу.

#### **Вариант №4**

**Вопрос 1.** Порядок и правила хранения и перевозки оружия. Оборудование мест проведения стрельб из боевого и служебного оружия

**Вопрос 2.** Транспортировка оружия и боеприпасов.

**Задача.** Что должен отражать учет вооружения и боеприпасов и по каким формам учетных документов он осуществляется в соответствии с требованиями приказа МВД России от 12 января 2009 г. № 13?

Необходимо изучить нормативно-правовые акты, регламентирующие порядок закрепления оружия за сотрудником правоохранительных органов (сотрудников полиции), ежедневной выдачи для несения службы, а также о порядке выдачи оружия на постоянное ношение в соответствии с требованиями приказа МВД России от 12 января 2009 г. № 13.

1. Перечислите требования к учетным документам в соответствии с требованиями приказа МВД России от 12 января 2009 г. № 13.

2. Где в помещении подразделения ОВД должна располагаться комната для хранения оружия и патронов?

3. Каковы требования приказов МВД РФ от 12 января 2009 г. № 13 и от 12 апреля 1999 г. № 288 по техническому укреплению комнаты для хранения оружия и патронов?

4. Как оборудуется окно для выдачи и получения оружия и боеприпасов?

**Методические рекомендации.** Ответ на первый вопрос касается службы вооружения, которая является структурным подразделением органа внутренних дел, она организует и осуществляет своевременное и полное обеспечение табельным оружием и боеприпасами, средствами индивидуальной бронезащиты и активной обороны, вооружением химических и инженерных войск, снаряжением к оружию, учебно-стрелковыми приборами, запасными частями, смазочно-обтирочными и ремонтными материалами как в мирное, так и военное время.

Работы по учету, хранению и сбережению вооружения и боеприпасов в подразделениях с численностью личного состава более 50 человек возлагаются на штатного сотрудника, а в подразделениях с численностью личного состава менее 50 человек возлагаются приказом его руководителя на сотрудника из числа старшего или среднего начальствующего состава, способного обеспечить надежную сохранность и учет вооружения и боеприпасов. Штат и структура службы вооружения определяется руководством МВД, ГУ МВД, УМВД, исходя из выполняемых служебно-боевых задач, а также в зависимости от количества мест хранения.

При изложении ответа на второй вопрос следует вначале остановиться на том, что партии огнестрельного оружия (5 и более единиц огнестрельного оружия) и боеприпасов (400 и более единиц) к нему при транспортировке железнодорожным, водным, автомобильным транспортом на протяжении всего пути должны сопровождаться охраной в количестве не менее 2 человек, вооруженных огнестрельным оружием.

Оружие и боеприпасы должны быть упакованы в приспособленную для их перевозки тару, которая опечатывается или опломбируется. Количество перевозимых ручной кладью по железным дорогам и водным путям сообщения боеприпасов, пороха не должно превышать следующего веса: патронов к огнестрельному оружию всех калибров - 10 кг; бездымного пороха и изделий из него - 10 кг; изделий из дымного пороха - 5 кг; дымного пороха - 5 кг.

В разрешении на транспортировку ручной кладью указывается только вес нетто груза (металлические гильзы, ящики и т.п. в вес груза не входят). Транспортировка партий огнестрельного оружия и боеприпасов к нему воздушным транспортом осуществляется по разрешению органов внутренних дел с согласия перевозчика.

Для выполнения задачи требуется изучить нормативно-правовую базу порядка закрепления оружия за сотрудником правоохранительных органов (сотрудников полиции), ежедневной выдачи для несения службы, а также о порядке выдачи оружия на постоянное ношение в соответствии с требованиями приказа МВД России от 12 января 2009 г. № 13.

## Вариант №5

**Вопрос 1.** В чем назначение, боевые свойства, весовые и линейные данные пистолета и патронов к нему?

**Вопрос 2.** Когда используется неполная разборка пистолета Макарова? Когда производится полная разборка пистолета Макарова? Этапы неполная разборка пистолета Макарова.

**Задача.** Произвести неполную разборку пистолета Макарова для его чистки, смазки и осмотра. Произвести полную разборку пистолета Макарова для чистки при сильном загрязнении пистолета, после нахождения его под дождем или в снегу, при переходе на новую смазку, а также при ремонте.

Условия задачи.

При разборке и сборке пистолета необходимо соблюдать следующие правила:

1. Разборку и сборку производить на столе или скамейке, а в поле - на чистой подстилке;
2. Части и механизмы класть в порядке разборки, обращаться с ними осторожно, не допускать излишних усилий и резких ударов;
3. При сборке обращать внимание на нумерацию частей, чтобы не перепутать их с частями других пистолетов.

**Методические рекомендации.** В ответе на первый вопрос дается назначение основных частей и механизмов ПМ.

Рамка со стволом и спусковой скобой: ствол служит для направления полета пули; рамка предназначена для соединения всех частей пистолета, рамка с основанием рукоятки составляет одно целое.

Ударно-спусковой механизм предназначен для производства выстрела и перезарядки пистолета: курок служит для нанесения удара по ударнику; шептало с пружиной служит для удержания курка на боевом и предохранительном взводе; спусковая тяга с рычагом взвода предназначены для спуска курка с боевого взвода и взведения курка при нажатии на хвост спускового крючка; спусковой крючок служит для спуска курка с боевого взвода.

Для решения второго вопроса необходимо произвести неполную разборку пистолета в следующем порядке:

Извлечь магазин из основания рукоятки. Удерживая пистолет за рукоятку правой рукой, большим пальцем левой руки отвести защелку магазина назад до отказа, одновременно оттягивая указательным пальцем левой руки выступающую часть крышки магазина извлечь магазин из основания рукоятки.

Проверить, нет ли патрона в патроннике, для чего выключить предохранитель (опустить флажок вниз), отвести левой рукой затвор в заднее положение, поставить его на затворную задержку и осмотреть патронник. Нажатием большим пальцем правой руки на затворную задержку отпустить затвор.

Отделить затвор от рамки. Взяв пистолет в правую руку за рукоятку, левой рукой оттянуть спусковую скобу вниз и, перекосив ее влево, упереть в рамку так, чтобы она удерживалась в этом положении. При дальнейшей разборке удерживать ее в приданом положении указательным пальцем правой руки. Левой рукой отвести затвор в крайнее заднее положение и, приподняв его задний конец, дать ему возможность продвинуться вперед под действием возвратной пружины. Отделить затвор от рамки и поставить спусковую скобу на свое место.

Снять со ствола возвратную пружину. Удерживая рамку правой рукой за рукоятку и вращая возвратную пружину на себя левой рукой, снять ее со ствола.

Сборку пистолета после неполной разборки производить в обратном порядке.

Надеть на ствол возвратную пружину. Взяв рамку за рукоятку в правую руку, левой рукой надеть возвратную пружину на ствол обязательно тем концом, в котором крайний виток имеет меньший диаметр по сравнению с другими витками.

Присоединить затвор к рамке. Удерживая рамку за рукоятку в правой руке, а затвор в левой, ввести свободный конец возвратной пружины в канал затвора и отвести затвор в крайнее заднее положение так, чтобы дульная часть ствола прошла через канал затвора и выступила наружу.

Опустить задний конец затвора на рамку так, чтобы продольные выступы затвора поместились в пазах рамки, и, прижимая затвор к рамке, отпустить его. Затвор под действием возвратной пружины энергично возвращается в переднее положение. Включить предохранитель (поднять флажок вверх).

Вставить магазин в основание рукоятки. Удерживая пистолет в правой руке, большим и указательным пальцами левой руки вставить магазин в основание рукоятки через нижнее окно основания рукоятки.

Нажать на крышку магазина большим пальцем так, чтобы защелка (нижний конец боевой пружины) заскочила за выступ на стенке магазина; при этом должен произойти щелчок. Удары по магазину ладонью не допускаются. Проверить правильность сборки пистолета после неполной разборки. Выключить предохранитель (опустить флажок вниз). Отвести затвор в заднее положение и отпустить его. Затвор, продвинувшись несколько вперед, становится на затворную задержку и остается в заднем положении. Нажатием большим пальцем правой руки на затворную задержку отпустить затвор. Затвор под действием возвратной пружины должен энергично возвратиться в переднее положение, а курок должен стоять на боевом взводе. Включить предохранитель (поднять флажок вверх). Курок должен сорваться с боевого взвода и заблокироваться.

При решении задачи необходимо учесть, что частая полная разборка пистолета не допускается, так как она ускоряет изнашивание частей и механизмов.

## **Вариант №6**

**Вопрос 1.** Каковы тактико-технические характеристики 7,62-мм АКМ? Из каких основных частей состоит 7,62-мм автомат АКМ? Назначение основных частей автомата. Устройство ударно-спускового механизма автомата. Устройство магазина автомата. Взаимодействие частей и механизмов автомата при выстреле.

**Вопрос 2.** В каком порядке производится неполная разборка автомата?

Задача. Неполная разборка автомата для чистки, смазки и осмотра его деталей и частей.

Условия задачи.

Автомат Калашникова АК-74 является индивидуальным оружием и предназначен для уничтожения живой силы и поражения огневых средств противника. Для поражения противника в рукопашном бою к автомату присоединяется штык-нож, для стрельбы и наблюдения ночью - НСПУ.

Полная разборка для чистки автомата при сильном загрязнении, после того как он находился под дождем.

**Методические указания.** Ответ на первый вопрос включает также и понятие того, что автоматическое действие автомата основано на использовании энергии пороховых газов, отводимых из канала ствола к газовому поршню затворной рамы. При выстреле часть пороховых газов, следующих за пулей, устремляется через отверстие в стенке ствола в газовую камеру, давит на переднюю стенку газового поршня и отбрасывает поршень и затворную раму с затвором в заднее положение.

При отходе назад затвор открывает канал ствола, извлекает из патронника гильзу и выбрасывает ее наружу, а затворная рама сжимает пружину и взводит курок (ставит

его на боевой взвод). Отпирается затвор поворотом его вокруг продольной оси влево, в результате чего боевые выступы затвора выходят из вырезов ствольной коробки.

В переднее положение затворная рама с затвором возвращается под действием возвратного механизма. При этом затвор досылает очередной патрон из магазина в патронник и закрывает канал ствола, а затворная рама выводит выступ (шептало) автоспуска из-под взвода автоспуска курка.

Запирается затвор поворотом его вокруг продольной оси вправо, в результате чего боевые выступы затвора заходят за боевые упоры ствольной коробки. Если переводчик автомата поставлен на автоматический огонь, то стрельба будет продолжаться до тех пор, пока нажат спусковой крючок и в магазине есть патроны.

Если переводчик установлен на одиночный огонь, то при нажатии на спусковой крючок произойдет только один выстрел. Для того чтобы произвести следующий выстрел, необходимо отпустить спусковой крючок и снова нажать на него.

Ответ на второй вопрос предполагает неполную разборку автомата. АКМ необходимо тщательно осмотреть, чтобы убедиться, что он не заряжен. При этом надо посмотреть, нет ли патрона в магазине и в патроннике.

Разборка и сборка автомата производится на столе или чистой подстилке. Части и механизмы при этом нужно укладывать в порядке разборки, обращаться с ними следует осторожно, не класть одну часть на другую и не применять излишних усилий и резких ударов.

Простота устройства автомата обеспечивает высокую надежность и безотказность его работы. Однако в результате загрязнения механизмов, износа частей и небрежного обращения с ними, а также при неисправности патронов могут возникнуть задержки при стрельбе. Всякую задержку необходимо прежде всего попытаться устранить перезаряданием. Для этого надо быстро отвести затворную раму (затвор) за рукоятку назад до отказа, отпустить ее и продолжать стрельбу.

Отвечая на вопросы задачи, следует внимательно изучить соответствующую нормативно-правовую базу.

## **Вариант №7**

**Вопрос 1.** Какие винтовки применялись в качестве снайперского оружия в СССР до 1960 года? Назначение и тактико-технические характеристики снайперской винтовки Драгунова (СВД). Основные части 7,62 мм снайперской винтовки Драгунова (СВД).

**Вопрос 2.** Что входит в комплект 7,62 мм снайперской винтовки Драгунова (СВД)? Назначение затворной рамы и затвора винтовки Драгунов. Прицельные приспособления снайперской винтовки Драгунова (СВД)?

Задача. Разборка винтовки Драгунова, неполная и полная: неполная – для чистки, смазки и осмотра винтовки; полная – для чистки при сильном загрязнении, после нахождения под дождем или в снегу, при переходе на новую смазку и при ремонте.

Условия задачи.

Частая разборка винтовки не допускается, так как ускоряет изнашивание частей и механизмов винтовки.

**Методические рекомендации.** При ответе на первый вопрос необходимо раскрыть основные технические характеристики снайперская винтовка Драгунова. Она является самозарядным оружием. Перезарядание винтовки основано на использовании энергии пороховых газов, отводимых из канала ствола к газовому поршню.

При выстреле часть пороховых газов, следующих за пулей, устремляется через газоотводное отверстие в стенке ствола в газовую камеру, давит на переднюю стенку газового поршня и отбрасывает поршень с толкателем, а вместе с ними и затворную раму в заднее положение. При отходе затворной рамы назад затвор открывает канал ствола,



извлекает из патронника гильзу и выбрасывает ее из ствольной коробки наружу, затворная рама сжимает возвратные пружины и взводит курок (ставит его на взвод автоспуска).

В переднее положение затворная рама с затвором возвращается под действием возвратного механизма, затвор при этом досылает очередной патрон из магазина в патронник и закрывает канал ствола, затворная рама выводит шептало автоспуска из-под взвода автоспуска курка. Курок становится на боевой взвод. Запирание затвора осуществляется его поворотом влево и захождением боевых выступов затвора в вырезы ствольной коробки.

Для производства очередного выстрела необходимо отпустить спусковой крючок и нажать на него снова. После освобождения спускового крючка тяга продвигается вперед и ее зацеп заскакивает за шептало, а при нажатии на спусковой крючок зацеп тяги поворачивает шептало и разъединяет его с боковым взводом курка.

При выстреле последним патроном, когда затвор отойдет назад, подаватель магазина поднимает вверх останок затвора, затвор упирается в него, и затворная рама останавливается в заднем положении. Это является сигналом о том, что надо снова зарядить винтовку.

При ответе на второй вопрос, необходимо рассказать о применении данной специальной техники для нужд ПО, и раскрыть её основные характеристики.

Для решения второго вопроса разборку и сборку винтовки следует производить на столе или чистой подстилке; части и механизмы класть в порядке разборки, обращаться осторожно, не класть одну часть на другую, не применять излишних усилий и резких ударов. При сборке винтовки необходимо сличать номера на ее частях; номеру на ствольной коробке должны соответствовать номера на затворной раме, затворе, ударно-спусковом механизме, крышке ствольной коробки, оптическом прицеле, других частях винтовки.

Порядок неполной разборки

1. Отделить магазин. После этого проверить, нет ли патрона в патроннике.
2. Отделить оптический прицел.
3. Отделить щеку приклада.
4. Отделить крышку ствольной коробки с возвратным механизмом.
5. Отделить затворную раму с затвором.
6. Отделить затвор от затворной рамы.
7. Отделить ударно-спусковой механизм.
8. Отделить ствольные накладки.
9. Отделить газовый поршень и толкатель с пружиной.

Сборка снайперской винтовки после неполной разборки производится в обратном порядке.

## **Вариант №8**

**Вопрос 1.** Классификация гранатометов. Основные принципы устройства и действия реактивных противотанковых гранатометов. В чем особенность оптических прицелов для противотанковых гранатометов?

**Вопрос 2.** Основные части выстрела к РПГ. Дайте характеристику работы реактивной гранаты после вылета из ствола гранатомета. Охарактеризуйте принцип работы пьезоэлектрического взрывателя. Каковы тактико-технические характеристики РПГ-7?

Задача. Назначение, боевые свойства и устройство ручной осколочной гранаты РГ-42.  
Правила метания гранаты

Условия задачи.

Метание гранаты проводится по следующим правилам.

Гранату метания необходимо взять в свои руки, так что палец на курке был прижат к телу гранаты. Не отпуская рычаг, необходимо нажать на крючок и бросить гранату в цель.

После, потянув проверяется положение части предохранителя не меняя положения, ударник находится во взведенном положении проведенного спускового рычага, который выделяется из соединения с механизмом ударного трубки, но нажимается большим пальцем.

В момент броска гранаты спусковой крючок, отделенный от гранаты освобождается ударным воздействием. Барабанчик под влиянием движущей силы удара воспламеняет механизм.

Луч огня от грунтовки зажигает, замедляется (отдаленной части предохранителя) и, после того, как проделана вышеизложенная последовательность действий, передается на капсуль-детонатора. Капсуль-детонатор взрывается и взрывает гранату разрывной частью заряда.

**Методические рекомендации.** При раскрытии первого вопроса необходимо учесть, что граната это боеприпас, предназначенный для поражения живой силы и военной техники противника осколками, ударной волной или кумулятивной струей. Современные ручные гранаты в зависимости от дальности разлета осколков делятся на наступательные и оборонительные, дают разлет осколков до 300 м, сохраняя убойную силу в радиусе 5-200 м, и имеют массу 0,3-0,7 кг.

Ручная осколочная граната РГД-5 - граната дистанционного действия, предназначенная для поражения живой силы противника в наступлении и обороне.

При раскрытии второго вопроса необходимо учесть, что граната РГ-42 состоит из корпуса с трубкой для запала, металлической ленты, разрывного заряда и запала. Корпус гранаты служит для помещения разрывного заряда, металлической ленты, трубки для запала, а также образования осколков при взрыве гранаты. Корпус цилиндрический, имеет дно и крышку. К крышке прикрепляется трубка с фланцем для присоединения запала к гранате и герметизации разрывного заряда в корпусе.

При хранении и переноске гранаты трубка закрывается пластмассовой пробкой или металлическим колпачком.

Запалы всегда находятся в боевом положении. Разбирать запалы и проверять работу ударного механизма категорически запрещается.

## **Вариант №9**

**Вопрос 1.** Из каких положений ведется стрельба из пистолета? Из каких приемов складывается стрельба из пистолета? Охарактеризуйте каждый из этих приемов.

**Вопрос 2.** По чьей команде ведется огонь при проведении учебных стрельб? Что представляет собой подготовка к стрельбе? В чем состоит особенность производства выстрела? Каковы этапы прекращения стрельбы?

Задача. Приемы стрельба из пистолета.

Условия задачи.

Этапы стрельбы из пистолета:

- Изготовка к стрельбе (заряжание пистолета, принятие положения для стрельбы);
- Производство выстрела (прицеливание, спуск курка);
- Прекращения стрельбы (прекращение нажатия на хвост спускового крючка, включение предохранителя, т.е. перевод его в положение «предохранение», разряжение пистолета).

**Методические рекомендации.** При раскрытии первого вопроса учесть, что стрельба из пистолета ведется из положения стоя, с колена, лежа, с руки, с двух рук, с упора, с места или в движении, из-за укрытия или из движущегося автомобиля и т.д. Все приемы стрельбы стреляющий должен выполнять быстро, не прекращая наблюдения за целью.

В бою огонь из пистолета ведется самостоятельно. При проведении учебных стрельб огонь ведется по команде руководителя стрельбы по заданным условиям.

Для выполнения приемов стрельбы, обеспечивающих наибольшую меткость и удобство действий стреляющего, каждый обучаемый должен в зависимости от своих

индивидуальных способностей выработать наиболее выгодное и устойчивое положение для стрельбы, добиваясь при этом однообразного удержания оружия и наиболее удобного положения корпуса, рук, ног.

Второй вопрос. Производство выстрела складывается из прицеливания и спуска курка. Совмещение направления прицельной линии оружия с точкой прицеливания называется прицеливанием. Во время прицеливания стреляющий должен добиваться такого положения, чтобы мушка оружия находилась посередине прорези целика, а ее вершина - на одном уровне с верхними краями целика и совмещена с точкой прицеливания.

Во время прицеливания стрелок стремится совместить целик, мушку и точку прицеливания на мишени при четком их видении. Однако, глаз человека не в состоянии одновременно отчетливо вплоть предметы, находящиеся от него на разном расстоянии, т.е. прицельные приспособления и мишень. Главное в прицеливании - четкость, резкость видения мушки и прорези целика и правильное их расположение. Мишень при этом видна несколько расплывчато. Большое значение в производстве меткого выстрела имеет правильная техника спуска курка.

Для решения задачи необходимо ознакомиться с соответствующими приказами и иными нормативно-правовыми актами, регламентирующими организацию работы по выдаче (приему), перевозке, учету, хранению, уничтожению (утилизации) боевого ручного стрелкового и иного оружия, боеприпасов и патронов к нему, холодного оружия и спецсредств, а также по контрольному отстрелу боевого ручного стрелкового оружия, обеспечив выполнение условий, поставленных в фабуле задачи.

### **Вариант №10**

**Вопрос 1.** Что понимается под скоростной стрельбой? Какие навыки лежат в основе техники скоростной стрельбы из пистолета? Какие особенности имеет спуск курка при скоростной стрельбе?

**Вопрос 2.** На чем сосредотачивается внимание стреляющих при скоростной стрельбе? Какие вы знаете специальные упражнения?

Задача. Обучение стрельбе с места по неподвижным целям с переносом огня по фронту в ограниченное время.

Условия задачи. Основное упражнение.

Цели: грудная фигура, установленная на уровне поверхности земли; поясная фигура, установленная на уровне поверхности земли.

Интервал между мишенями по фронту не менее 10 метров.

1. Расстояние до целей: до грудной фигуры - 50 м (для АКС-74У и 9А-91 - 30 м); до поясной фигуры - 100 м (для АКС-74У и 9А-91 - 50 м)

2. Количество патронов: 6 шт.

3. Время на стрельбу: днем - 30 сек., ночью - 35 сек.

4. Положение для стрельбы: лежа с упора

5. Вид огня: одиночный

Упражнение считается выполненным, если обучаемый произвел шесть выстрелов и не превысил время, отведенное на выполнение упражнения.

**Методические рекомендации.** По первому вопросу обучаемый по команде руководителя стрельб выходит на исходный рубеж (автомат удерживается в положении «На ремень», снаряженный магазин находится в под сумке) и докладывает о готовности к стрельбе.

Проверив готовность обучаемого, руководитель стрельб подает команду «Вперед» (оружие по этой команде берется в руку) и одновременно включает секундомер.

По этой команде обучаемый принимает положение для стрельбы, извлекает магазин из под сумки, присоединяет его к автомату, снимает оружие с предохранителя, досылает патрон в патронник и производит шесть прицельных выстрелов по целям

(последовательность поражения целей определяется руководителем стрельбы).

Ответ на второй вопрос предполагает готовность обучаемого к стрельбе. Она состоит из готовности (доклад «К стрельбе готов») и команды «Огонь», появления мишени.

Изготовка. Существует два вида изготовки – обычная и низкая. Рассмотрим низкую изготовку более удобную для скоростной стрельбы, при которой используется ремень автомата и магазин в виде упора о грунт. Ремень автомата проходит у магазина справа и вокруг левой руки выше локтя, основанием ладони упирается в ствольную коробку укрепления магазина, а пальцами охватывает магазин. Жесткая система между левой рукой и оружием достигается за счет натяжения ремня и упором основанием ладони левой руки в ствольную коробку. После этого стрелок принимает положение лежа, с усилием упирает магазин в грунт, а приклад в правое плечо, плотно прижимается щекой к прикладу, локоть левой руки пускает на землю, кисть правой руки с небольшим усилием охватывает пистолетную рукоятку. При таком положении создается жесткая система. Пользуясь этой изготовкой, можно поражать цель с первой очереди.

Техника скоростной стрельбы из положения с колена. Изготовка для стрельбы с колена заключается в правильном взаимоположении опорных частей тела: стопы левой ноги, колена и ступни правой ноги, а также положения туловища, головы и рук.

Кроме того, устойчивость оружия зависит от натяжения ремня и прикладки оружия к плечу.

Для принятия изготовки необходимо надеть ремень (см. скоростная стрельба лежа) автомата, опуститься на колено правой ноги и сесть на пятку (Дальше также, как и при медленной стрельбе.)

Отвечая на вопросы задачи, следует внимательно изучить соответствующую нормативно-правовую базу.

### **3. Критерии оценки:**

Оценка **«отлично»** - ответ на задачу логичен, студент проявляет глубокое знание профессиональных терминов, понятий, категорий, концепций и теорий. Развернуто аргументирует выдвигаемые выводы и решения, приводит убедительные аргументы, опираясь на уголовный закон. Делает содержательные выводы. Демонстрирует уверенные знания нормативных правовых актов и специальной литературы. Речь грамотна, используется профессиональная лексика.

Оценка **«хорошо»** - обоснование решения задачи предоставлено недостаточно полно. Выводы правильны. Выдвигаемые положения аргументированы, однако имеется непоследовательность анализа. Демонстрирует знание нормативных правовых актов и специальной литературы. Речь грамотна, используется преимущественно профессиональная лексика.

Оценка **«удовлетворительно»** - ответ недостаточно логически выстроен. Студент обнаруживает слабость в развернутом раскрытии профессиональных понятий. Выдвигаемые положения декларируются, но не аргументируются. Ответ носит преимущественно теоретический характер, непременно к конкретному делу. Знания специальной литературы не проявлены. Профессиональная лексика используется эпизодически.

Оценка **«неудовлетворительно»** - в ответе недостаточно раскрыты профессиональные понятия, категории. Студент проявляет стремление подменить научное обоснование раскрываемого вопроса рассуждениями обыденно-повседневного бытового характера. Ответ содержит ряд серьезных неточностей. Выводы поверхностны. Знания нормативных правовых актов не проявлены. Профессиональная лексика не используется.

## 5. Оценочные средства для промежуточной аттестации

### 5.1. Дифференцированный зачет

**1. Описание:** дифференцированный зачет состоит из 2-х блоков (тестирования и выполнения практического задания). Форма проведения – устно. Тестирование включает 10 вопросов. На выполнение тестирования отводится 20; на выполнение практического задания – 30 минут. При выполнении практического задания обучающийся может воспользоваться конспектом лекций, нормативно-правовыми актами, специальной литературой по учебному предмету.

#### 2. Банк тестов:

**1. Основными причинами этого неправомерного применения и использования табельного оружия являются:**

- а) несоблюдение требований мер безопасности;
- б) недостаточный уровень знаний материальной части оружия;
- в) пресечения попытки завладения оружием сотрудника;
- г) отсутствие прочных навыков действий с оружием при его разрядении

**2. Внешняя баллистика изучает:**

- а) явления, вызывающие движение пороховых газов;
- б) движение пули после прекращения действия на нее пороховых газов - при вылете пули из канала ствола;
- в) обязанности лиц, руководящих стрельбой и обслуживающих стрельбу;
- г) меры безопасности при обращении с оружием.

**3. Знания по устройству прицелов необходимы для того, чтобы:**

- а) определять порядок создания мишенной обстановки, требования к ней и порядок показа мишеней;
- б) определять порядок, место и время выдачи боеприпасов;
- в) целесообразно и эффективно их использовать применительно к конкретному виду оружия;
- г) самостоятельно приводить оружие к нормальному бою.

**4. Выстрелом называется:**

- а) регулируемый процесс перехода взрывчатого вещества из одного газообразного состояния в другое;
- б) выбрасывание пули (снаряда, мины и т.п.) из канала ствола оружия энергией газов, образующихся при сгорании порохового заряда;
- в) медленный процесс перехода взрывчатого вещества из твердого или жидкого состояния в газообразное;
- г) регулируемый процесс перехода взрывчатого вещества из твердого или жидкого состояния в газообразное.

**5. При стрельбе из автомата АК-74 скорость пули на дальность 400 м составляет:**

- а) 250 м/с
- б) 335 м/с
- в) 543 м/с
- г) 668 м/с

**6. Стрелково-стендовые комплексы для стрельбы из гладкоствольного огнестрельного оружия должны иметь:**

- а) пуленепробиваемые стены и потолок
- б) пуленепробиваемые стены и поперечные перехваты поверху в зоны безопасности с внешним ограждением по периметру, исключающие поражение каких-либо объектов за пределами данной территории
- г) пулеулавливатели для стрельбы из соответствующих типов огнестрельного оружия с нарезным стволом

**7. В конструкции 9-мм пистолет Макарова использована схема:**

- а) гранатомета
- б) немецкого “Вальтера” ПП
- в) снайперской винтовки
- г) автомата Калашникова

**8. 7,62 мм снайперская винтовка Драгунова (СВД) достигает:**

- а) 10 прицельных выстрелов в минуту
- б) 15 прицельных выстрелов в минуту
- в) 20 прицельных выстрелов в минуту
- г) 30 прицельных выстрелов в минуту

**9. В задней части ствола гранатомет РПГ-7 расположено:**

- а) сопло для выброса пороховых газов
- б) рукоятка управления огнем
- в) затвор-кожух
- г) шептало с пружиной

**10. Ударно-спусковой механизм огнестрельного оружия предназначен для:**

- а) для нанесения удара по ударнику
- б) удержания курка на боевом и предохранительном взводе
- в) спуска курка с боевого взвод
- г) производства выстрела и перезаряжания пистолета

**11. Темп стрельбы АК-74, выстрелов в минуту:**

- а) 450
- б) 600
- в) 750
- г) 800

**12. Разборка автомата может быть:**

- а) индивидуальная и коллективная
- б) неполная и полная
- в) частная и общая
- г) нет правильного ответа

**13. Прицельная дальность стрельбы гранатомета РПГ-7**

- а) 200 метров
- б) 300 метров
- в) 400 метров
- г) 500 метров

**14. Граната это боеприпас, предназначенный для:**

- а) поражения живой силы и военной техники противника осколками, ударной волной или кумулятивной струей
- б) борьбы с самоходными артиллерийскими установками и другими бронированными средствами
- в) уничтожения живой силы противника, находящегося в легких укрытиях, а также в сооружениях городского типа
- г) уничтожения дальних и неразличимых целей

**15. Положение мушки в прорези во время удара курка пистолета будет показывать:**

- а) правильно ли выбрана цель
- б) правильно ли произведена установка
- в) правильно ли произведен выстрел
- г) угол наклона туловища при стрельбе

**16. Наклон рукоятки 9-мм пистолет Макарова составляет:**

- а) 95 градусов
- б) 102 градуса
- в) 105 градусов
- г) 112 градусов

**17. Пистолет переносится:**

- а) в специальном контейнере
- б) в кожаной кобуре вместе с запасным магазином и протиркой
- в) в вещевом мешке либо кармане брюк
- г) на поясном ремне

**18. Калибр патронов АК-74 составляет, в миллиметрах:**

- а) 4,95 мм
- б) 5,15 мм
- в) 5,35 мм
- г) 5,45 мм

**19. По кратности применения гранатометы классифицируются:**

- а) одноразового и многократного действия
- б) ручные, винтовочные (ружейные) и станковые
- в) противотанковые и противопехотные
- г) гладкоствольные, нарезные, с разъемными и складывающимися стволами

**20. Затаивание дыхания при скоростной стрельбе из пистолета лучше производить:**

- а) на выдохе
- б) при нажатии на спусковой крючок
- в) при развороте туловища на 45 градусов
- г) на вдохе

**21. Автомат Калашникова является**

- А) оружием взвода;
- Б) оружием стрелкового отделения;
- В) индивидуальным оружием.

**22. Ручной пулемет Калашникова является**

- А) индивидуальным оружием;

- Б) оружием стрелкового отделения;
- В) оружием стрелкового взвода.

**23. Калибр автомата (АК-74) и пулемета (РПК74) Калашникова:**

- А) 5,45 мм;
- Б) 7,62 мм;
- В) 4,5 мм.

**24. Емкость коробчатого магазина АК-74:**

- А) 60 патронов;
- Б) 45 Патронов;
- В) 30 патронов.

**25. Емкость коробчатого магазина РПК-74:**

- А) 60 патронов;
- Б) 45 патронов;
- В) 30 патронов.

**26. Прицельная дальность стрельбы из АК-74:**

- А) 800 м;
- Б) 1000 м;
- В) 1500 м.

**27. Дальность прямого выстрела у автомата (АК-74) по «грудной» («бегущей») фигуре:**

- А) 600 (800) м;
- Б) 500 (750) м;
- В) 440 (625) м.

**28. Боевая скорострельность при стрельбе очередями из автомата (АК-74)**

- А) 200 выстрелов в минуту;
- Б) 150 выстрелов в минуту;
- В) 100 выстрелов в минуту.

**29. Масса штык-ножа с ножнами составляет:**

- А) 460 г;
- Б) 490 г;
- В) 495 г.

**30. Дальность на который сохраняется убойное действие пули (АК-74):**

- А) 1350 м;
- Б) 1500 м;
- В) 1550 м

**31. Начальная скорость полета пули у АК-74:**

- А) 715 м/сек;
- Б) 900 м /сек;
- В) 960 м/сек.

**32. Предельная дальность полета пули у АК- 74:**

- А) 3000 м;
- Б) 3150 м;



В) 3250 м.

**33. Расстояние между двумя противоположными полями (по диаметру) называется:**

- А) Диаметром ствола;
- Б) Калибром канала ствола;
- В) Диаметром казенной частью капала.

**34. Продолжительность одного выстрела (сек):**

- А) 0,002-0,004 сек;
- Б) 0,001-0,06 сек;
- В) 0,0006-0,002 сек.

**35. Начальной скоростью движения пули называется та скорость, с которой пуля покидает:**

- А) Канал ствола;
- Б) Казенную часть ствола;
- В) Отверстия тормоза-компенсатора.

**36. Началом траектории является:**

- А) точка прицеливания;
- Б) точка вылета пули;
- В) точка падения пули

**37. К наступательным ручным гранатам относятся:**

- А) Ф-1, РГО;
- Б) 03М-72, МОН-50;
- В) РГД-5, РГН.

**38. К оборонительным ручным гранатам относятся:**

- А) Ф-1, РГО;
- Б) РГД-5, 03М-72;
- В) МОН-50, РГН.

**39. Радиус разлета убойных осколков гранаты РГД-5:**

- А) 20 м;
- Б) 25 м;
- В) 35 м.

**40. Масса снаряженной гранаты РГД-5:**

- А) 300 г;
- Б) 310 г;
- В) 320 г.

**41. Автомат Калашникова АКМ предназначен:**

- а. для уничтожения живой силы противника;
- б. для уничтожения живой силы противника, легкой бронированной техники;
- в. для уничтожения живой силы противника, легкой бронированной техники, укреплений противника

**42. Из автомата может вестись огонь:**

- а. одиночный;
- б. автоматический;

в. а и б.

**43. Подача патронов при стрельбе производится из коробчатого магазина ёмкостью на:**

- а. 30 патронов;
- б. 35 патронов;
- в. 40 патронов.

**44. Прицельная дальность стрельбы:**

- а. 1000 м;
- б. 900 м; в.
- в. 1100 м.

**45. Дальность прямого выстрела по грудной фигуре:**

- а. 440 м;
- б. 380 м;
- в. 300 м.

**46. Дальность прямого выстрела по бегущей фигуре:**

- а. 625 м;
- б. 550 м;
- в. 600 м.

**47. Темп стрельбы из автомата составляет следующее количество выстрелов в минуту:**

- а. 600 выстрелов;
- б. 800 выстрелов;
- в. 900 выстрелов.

**48. Боевая скорострельность при стрельбе очередями:**

- а. 100 выстрелов в минуту;
- б. 75 выстрелов в минуту;
- в. 150 выстрелов в минуту.

**49. Боевая скорострельность при стрельбе одиночными выстрелами:**

- а. 40 выстрелов в минуту;
- б. 50 выстрелов в минуту;
- в. 60 выстрелов в минуту.

**50. Автомат состоит из следующих основных частей и механизмов:**

- а. ствол со ствольной коробкой, с прицельным приспособлением и прикладом, крышки ствольной коробки, затворной рамы с газовым поршнем, затвора, возвратного механизма;
- б. газовой трубки со ствольной накладкой, ударно – спускового механизма, цевья, магазина, штык – ножа;
- в. а и б.

**51. Неправильным соответствием является:**

- а. 5 - газовая трубка со ствольной накладкой;
- б. 3 - крышка ствольной коробки;
- в. 12 - пенал.

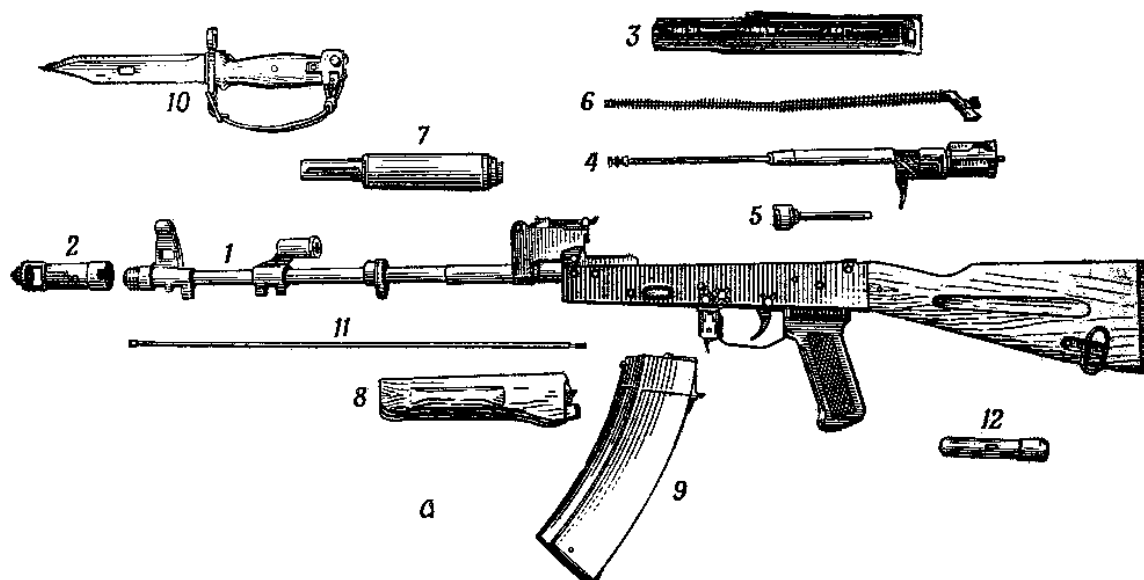

52. Из предложенных вариантов названий основных частей и механизмов автомата выберите один:



- А) газовая трубка со ствольной накладкой
- Б) газовая камера
- В) газовая трубка

53. Из предложенных вариантов названий основных частей и механизмов автомата выберите один:



- А) рама для запирания канала ствола
- Б) газовый поршень
- В) затворная рама с газовым поршнем

54. Из предложенных вариантов названий основных частей и механизмов автомата



выберите один:

- А) магазин
- Б) рожок
- В) обойма

55. Из предложенных вариантов названий основных частей и механизмов автомата выберите один:



- А) ствол с прицелом и ложем
- Б) ствол с газовой камерой, ствольной коробкой, прицельным приспособлением и прикладом
- В) ствол с газовой камерой, прицельным приспособлением и прикладом

56. Из предложенных вариантов названий основных частей и механизмов автомата выберите один:

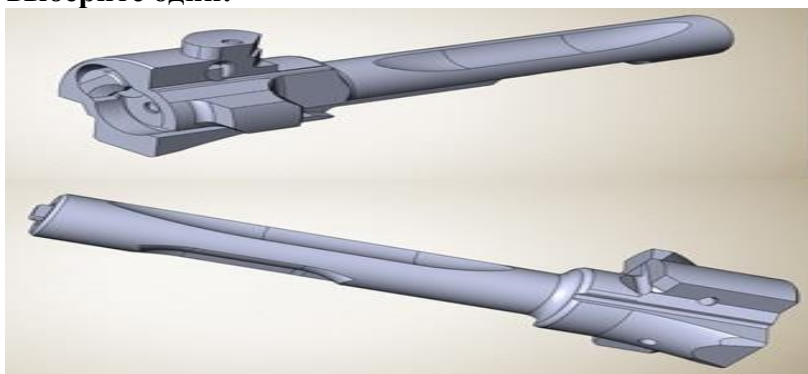

- А) затворное устройство
- Б) боек
- В) затвор

57. Какая из предложенных операций неполной разборки автомата изображена на

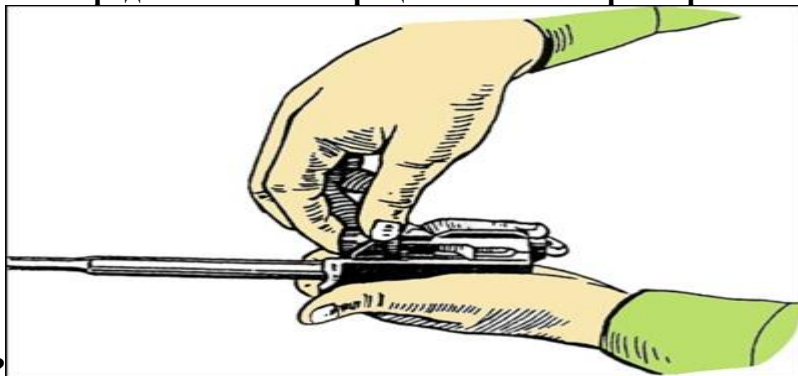

рисунке?

- А) отделение затворной рамы от затвора
- Б) отделение затвора от затворной рамы
- В) установка затворной рамы

58. Какая из предложенных операций неполной разборки автомата изображена на

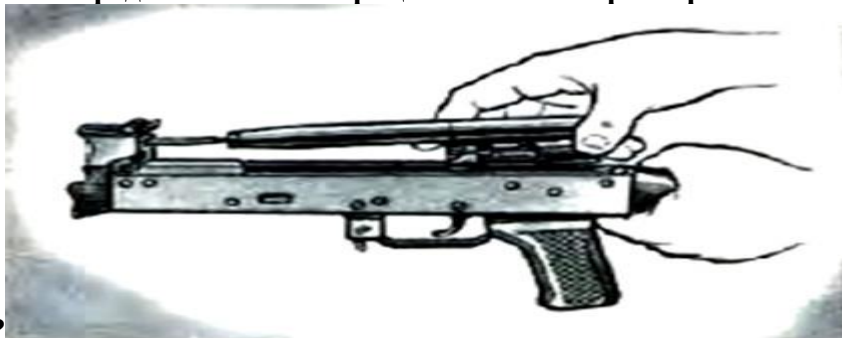

рисунке?

- А) отделение затвора
- Б) отделение затвора от затворной рамы
- В) отделение затворной рамы с затвором

59. Какая из предложенных операций неполной разборки автомата изображена на рисунке?

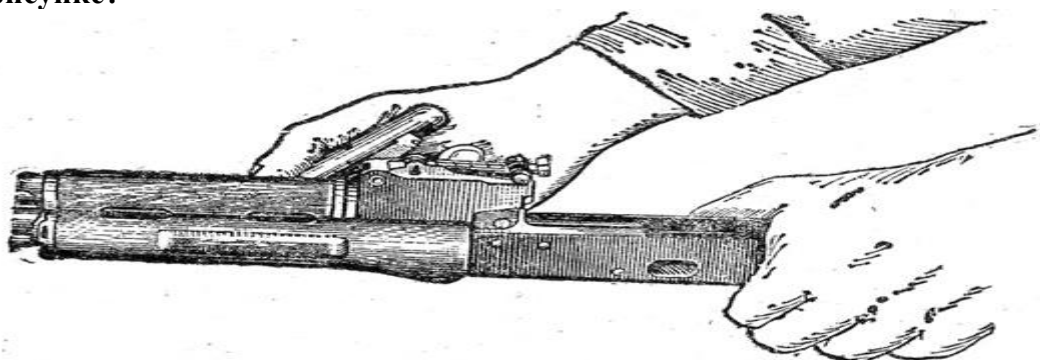

- А) поворот замыкателя газовой трубки с помощью пенала принадлежности
- Б) отделение газовой трубки от ствольной накладки
- В) отделение ствольной накладки от ствола

60. Какую начальную скорость пули (м/сек.) имеет автомат изображенный на рисунке?



- А) 715
- Б) 900
- В) 735

### 3. Перечень практических заданий:

1. К сержанту полиции Попову, возвращающемуся со службы в отделении полиции в общественном транспорте, обратились контролеры с просьбой помочь им доставить в служебное помещение безбилетного пассажира, который отказывался уплатить штраф. По дороге задержанный стал убегать. Сержант извлек пистолет и произвел выстрел вверх. Убегающий сразу же остановился и согласился уплатить штраф на месте.

*Правомерно ли использовано оружие сержантом Поповым. Если правомерно, то на основании какой статьи и какого закона. Если не правомерно, то почему.*

2. Лейтенант полиции Котов проверял службу патрульных по охране общественного порядка, в темной улице увидел, что неизвестный мужчина взламывает дверь коммерческого ларька. При виде сотрудника полиции нарушитель бросил на землю ломик и стал убегать. Видя что из-за промедления взломщик скроется, лейтенант выстрелил убегавшему в спину и ранил его в плечо.

*Правомерно ли применено оружие лейтенантом полиции Котовым. Если правомерно, то на основании какой статьи и какого закона. Если не правомерно, то почему.*

3. В Дежурную часть РУВД поступила заявка о скандале в зале сбербанка. Неизвестный разбил стекло перегородки гантелей и угрожал работникам сбербанка ножом. К месту происшествия прибыл наряд полиции. Сотрудник полиции, зайдя в помещение, где находился неизвестный, потребовал от него бросить нож и сдаться. Неизвестный не отреагировал на требование. Тогда сотрудник полиции извлек табельный пистолет и выстрелил неизвестному в грудь, ранив его.

*Правомерно ли применено оружие сотрудником полиции. Если правомерно, то на основании какой статьи и какого закона. Если не правомерно, то почему.*

4. При требовании сотрудниками ППС предъявить документы двух неизвестных, последние оказали сопротивление и применили слезоточивый газ, причинив сотрудникам ППС химический ожог глаз. Защищаясь, один из сотрудников произвел выстрел в сторону нападавших. Один из нападавших был убит, второй ранен в плечо.

*Правомерно ли применено оружие сотрудниками ППС. Если правомерно, то на основании какой статьи и какого закона. Если не правомерно, то почему.*

5. Около 2-х часов ночи Прусаков А. (13 лет) и его брат Прусаков В. (18 лет) взломали окно и проникли в склад частного магазина “Дюна”. Увидев прибывший по сигналу “тревога” наряд полиции, они попытались скрыться. При преследовании убегавших полицейский отдела охраны произвел сначала предупредительный выстрел “в воздух” потребовав остановиться убегавших. Вторым выстрелом был смертельно ранен Прусаков А.. Прусаков В. был ранен в бедро третьим выстрелом.

*Правомерно ли применено оружие сотрудником отдела вневедомственной охраны в отношении Прусакова А. и Прусакова В.. Если правомерно, то на основании какой статьи и какого закона. Если не правомерно, то почему. Объяснить правомерность применения в отношении каждого потерпевшего.*

6. 22 апреля в 4<sup>00</sup> утра гражданин Л. управляя автомобилем ВА3-2101, не остановился на требование сотрудников ДПС “остановитесь”. Сотрудники ДПС использовали табельное оружие – автоматы АКС-74У для остановки автомобиля, смертельно ранив водителя.

*Правомерно ли использовано оружие сотрудником ДПС. Если правомерно, то на основании какой статьи и какого закона. Если не правомерно, то почему.*

7. 23 апреля в 21<sup>30</sup> на посту ДПС сотрудники полиции заметили автомобиль, который, приближаясь к ним, совершал резкие движения из стороны в сторону. Сотрудники полиции предприняли попытку остановить автомобиль, но водитель лежал на руле и на требование “остановитесь” не реагировал. Сотрудники полиции использовали оружие для остановки ТС.

*Правомерно ли использовано оружие сотрудником ДПС. Если правомерно, то на основании какой статьи и какого закона. Если не правомерно, то почему.*

8. В городе Р. гражданин Н. совершивший разбойное нападение, скрываясь от преследования, захватил в заложники ученика средней школы М. (15 лет) и, угрожая ему убийством, приставив нож к спине М., потребовал от сотрудников полиции предоставить ему машину и оружие. Пресекая действия Н., сотрудник ППС совершавший преследование, применил оружие и ранил гражданина Н. в бедро.

*Вариант 2: и произвел точный выстрел в голову гражданину Н.*

*Правомерно ли применено оружие сотрудником ППС. Если правомерно, то на основании какой статьи и какого закона. Если не правомерно, то почему. Объяснить правомерность применения оружия в варианте № 1 и в варианте № 2.*

9. При проведении практической стрельбы из ПМ, стреляющий получил на пункте боевого питания 3 боевых патрона. При осмотре патронов он обнаружил, что у одного из них капсюль выступает выше поверхности дна гильзы, а у другого пуля имеет глубокую посадку в гильзу.

*Можно ли использовать такие боеприпасы для стрельбы? Что может произойти при досылании в патронник патрона, с выступающим выше поверхности дна гильзы капсюлем? Что изменяется у патрона при глубокой посадке пули в гильзу, и какая характеристика изменяется при этом у пистолета?*

10. Около 3-х часов ночи, во время проведения ОРМ в лесопарке, наряд полиции заметил мужчину, который, увидев сотрудников полиции, попытался скрыться. При задержании неизвестного полицейский ППС произвел несколько выстрелов в сторону убежавшего, ранив его в спину одним из выстрелов. Убитый оказался психически невменяемый гражданин Лосев, находящийся в розыске за совершение ряда хулиганских действий.

*Правомерно ли применено оружие сотрудником полиции. Если правомерно, то на основании какой статьи и какого закона. Если не правомерно, то почему.*

11. 19 июня в 19<sup>00</sup> неизвестный ворвался в отдел внутренних дел и, угрожая пистолетом, стал требовать освобождения своего знакомого гражданина А., который был задержан по подозрению в совершении ряда преступлений. Дежурный по отделу, делая вид, что хочет выполнить требования неизвестного, быстро извлек свой табельный пистолет из кобуры и произвел выстрел в грудь неизвестного. Неизвестный скончался на месте.

12. На практических занятиях по метанию боевых гранат, после вкручивания запала УДЗ и извлечения предохранительной чеки, случайно из рук рядового Новикова выпадает РГН и бьется о дно окопа.

*Сколько времени у рядового Новикова, чтобы покинуть окоп, учитывая, что граната разрывается от удара, но время до касания гранаты земли менее 1 секунды?*

13. Объект, оборону которого держит рядовой Расторгуев, находится у подножия горы; противник, наступая, находится на крутом склоне и имеет на вооружении гранаты РГД-5, ф-1, РГО, РГН.

*Какие гранаты целесообразно использовать, учитывая, что до противника от 20 до 80 метров и рядовой Расторгуев находится в укрытии.*

14. Граната Ф-1, укомплектованная запалом УЗРГМ, разрывается на осколки через 3,2 – 4,2 сек. После броска.

*Где, и какие изменения в конструкцию гранаты необходимо внести, чтобы граната разорвалась примерно через 10 – 11 сек. После броска?*

15. Рядовой Леонов, нарушив меры безопасности при обращении с ручными осколочными гранатами, носил гранату РГД-5 с вкрученным в нее запалом УЗРГМ и подвешенную за кольцо предохранительной чеки к ремню. Рядовой находился в окопе; зацепившись гранатой за автомат предохранительная чека разогнулась и граната упала на дно окопа. Увидев это, рядовой Леонов выскочил из окопа за 2 сек., находившийся рядом рядовой Ревунов выскочил за 3 сек., рядовой Березовский – за 4 сек., а рядовой Заикин запаниковал и упал на дно окопа ногами к гранате.

*У кого из рядовых меньше вероятности получить ранение?*

16. На полигоне проводились занятия по метанию обучаемым подряд нескольких боевых гранат Ф-1 из-за укрытия. Рядовой Куртынин метнул первую гранату, после ее разрыва выждал 3 сек. В окопе и метнул вторую, не дождавшись разрыва второй гранаты (из-за задержки) он метнул третью.

*В чем были нарушены меры безопасности при метании нескольких боевых оборонительных гранат рядовым Куртыниным?*

17. При броске гранаты РГО из окопа последняя ударилась о цель через 2 сек., взрыв произошел через 4 сек.

*Укажите причины, по которым граната не взорвалась при ударе о преграду?*

18. При метании наступательной гранаты РГД-5 рядовой Голиков случайно попал в крупную ветку дерева, на удалении 15 м от него. Наблюдая, что граната отскочила от ветки в его сторону, рядовой Голиков отпрыгнул и укрылся в воронке от снаряда, рядом стоящий рядовой Смирнов отбежал на 7 метров в сторону и упал на землю, ногами к предполагаемому взрыву.

*Определите, будут ли поражены осколками гранаты рядовые, и через какое время произойдет разрыв гранаты после ее падения.*

19. Цель, высотой 160 см, движется от пулеметчика в сторону укрытия, до которого 700м.

*На каком расстоянии пулеметчик не сможет поразить бегущую цель до укрытия при установке прицела “5”, прицеливаясь в нижний край цели?*

20. Пулеметчик, определив цель, на расстоянии 400 метров открывает огонь на поражение; поднявшийся боковой, умеренный ветер (под углом до 90°) требует учитывать определенные поправки на ветер.

*Какие поправки на боковой ветер учитывает пулеметчик, если ему не позволяет время внести поправки в прицел?*

#### **4. Перечень экзаменационных билетов.**

#### **5. Критерии оценки.**

**Оценка «отлично»** ставится студенту, ответ которого содержит:

Глубокое знание программного материала, а также основного содержания и новаций лекционного курса;

Знание концептуально-понятийного аппарата всего курса;

Знание монографической литературы по курсу, а также свидетельствует о способности:

- самостоятельно критически оценивать основные положения курса;

- увязывать теорию с практикой.



**Оценка «отлично» не ставится** в случаях систематических пропусков студентом семинарских и лекционных занятий по неуважительным причинам, отсутствия активного участия на семинарских занятиях, а также неправильных ответов на дополнительные вопросы преподавателя.

**Оценка «хорошо»** ставится студенту, ответ которого свидетельствует:

О полном знании материала по программе;

О знании рекомендованной литературы,

Правильное, но не всегда точное и аргументированное изложение материала.

**Оценка «хорошо» не ставится** в случаях пропусков студентом семинарских и лекционных занятий по неуважительным причинам.

**Оценка «удовлетворительно»** ставится студенту, ответ которого содержит:

Поверхностные знания важнейших разделов программы и содержания лекционного курса;

Затруднения с использованием научно-понятийного аппарата и терминологии курса;

Стремление логически четко построить ответ, а также свидетельствует о возможности последующего обучения.

**Оценка «неудовлетворительно»** ставится студенту, имеющему существенные пробелы в знании основного материала по программе, а также допустившему принципиальные ошибки при изложении материала.

**Оценка за решение «казуса»** включает в себя:

1. Соответствие решения сформулированным в кейсе вопросам (адекватность проблеме) - 1 балл

2. Оригинальность подхода (новаторство, креативность) – 1 балл

3. Применимость решения на практике – 1 балл

4. Глубина проработки проблемы (обоснованность решения, наличие альтернативных вариантов, прогнозирование возможных проблем, комплексность решения) – 1 балл

5. Возможность долгосрочного применения – 1 балл

## 40.02.02 Правоохранительная деятельность

(код и наименование специальности)

### МДК.01.02. Огневая подготовка

(код и наименование дисциплины)

#### БИЛЕТ № 1

#### Инструкция для обучающегося

Место выполнения:

Максимальное время выполнения задания: тестирование - 20 мин. + 30 минут – выполнение практического задания

При работе вы можете воспользоваться: нормативно-правовыми актами, конспектами лекций, специальной литературой по учебному предмету

#### Тестирование:

#### 1. Основными причинами этого неправомерного применения и использования табельного оружия являются:

- а) несоблюдение требований мер безопасности;
- б) недостаточный уровень знаний материальной части оружия;
- в) пресечения попытки завладения оружием сотрудника;
- г) отсутствие прочных навыков действий с оружием при его разрядении

#### 2. Внешняя баллистика изучает:

- а) явления, вызывающие движение пороховых газов;
- б) движение пули после прекращения действия на нее пороховых газов - при вылете пули из канала ствола;
- в) обязанности лиц, руководящих стрельбой и обслуживающих стрельбу;
- г) меры безопасности при обращении с оружием.

#### 3. Знания по устройству прицелов необходимы для того, чтобы:

- а) определять порядок создания мишенной обстановки, требования к ней и порядок показа мишеней;
- б) определять порядок, место и время выдачи боеприпасов;
- в) целесообразно и эффективно их использовать применительно к конкретному виду оружия;
- г) самостоятельно приводить оружие к нормальному бою.

#### 4. Выстрелом называется:

- а) регулируемый процесс перехода взрывчатого вещества из одного газообразного состояния в другое;
- б) выбрасывание пули (снаряда, мины и т.п.) из канала ствола оружия энергией газов, образующихся при сгорании порохового заряда;
- в) медленный процесс перехода взрывчатого вещества из твердого или жидкого состояния в газообразное;
- г) регулируемый процесс перехода взрывчатого вещества из твердого или жидкого состояния в газообразное.

#### 5. При стрельбе из автомата АК-74 скорость пули на дальность 400 м составляет:

- а) 250 м/с
- б) 335 м/с
- в) 543 м/с
- г) 668 м/с

#### 6. Стрелково-стендовые комплексы для стрельбы из гладкоствольного огнестрельного оружия должны иметь:

- а) пуленепробиваемые стены и потолок
  - б) пуленепробиваемые стены и поперечные перехваты поверху
- в зоны безопасности с внешним ограждением по периметру, исключаящие поражение каких-либо объектов за пределами данной территории

г) пулеулавливатели для стрельбы из соответствующих типов огнестрельного оружия с нарезным стволом

**7. В конструкции 9-мм пистолет Макарова использована схема:**

- а) гранатомета
- б) немецкого “Вальтера” ПП
- в) снайперской винтовки
- г) автомата Калашникова

**8. 7,62 мм снайперская винтовка Драгунова (СВД) достигает:**

- а) 10 прицельных выстрелов в минуту
- б) 15 прицельных выстрелов в минуту
- в) 20 прицельных выстрелов в минуту
- г) 30 прицельных выстрелов в минуту

**9. В задней части ствола гранатомет РПГ-7 расположено:**

- а) сопло для выброса пороховых газов
- б) рукоятка управления огнем
- в) затвор-кожух
- г) шептало с пружиной

**10. Ударно-спусковой механизм огнестрельного оружия предназначен для:**

- а) для нанесения удара по ударнику
- б) удержания курка на боевом и предохранительном взводе
- в) спуска курка с боевого взвод
- г) производства выстрела и перезаряжания пистолета

#### **Практическое задание**

К сержанту полиции Попову, возвращающемуся со службы в отделении полиции в общественном транспорте, обратились контролеры с просьбой помочь им доставить в служебное помещение безбилетного пассажира, который отказывался уплатить штраф. По дороге задержанный стал убегать. Сержант извлек пистолет и произвел выстрел вверх. Убегающий сразу же остановился и согласился уплатить штраф на месте.

*Правомерно ли использовано оружие сержантом Поповым. Если правомерно, то на основании какой статьи и какого закона. Если не правомерно, то почему.*

**40.02.02 Правоохранительная деятельность**

(код и наименование специальности)

**МДК.01.02. Огневая подготовка**

(код и наименование дисциплины)

**БИЛЕТ № 2**

**Инструкция для обучающегося**

Место выполнения:

Максимальное время выполнения задания: тестирование - 20 мин. + 30 минут – выполнение практического задания

При работе вы можете воспользоваться: нормативно-правовыми актами, конспектами лекций, специальной литературой по учебному предмету

**Тестирование:**

**1. Темп стрельбы АК-74, выстрелов в минуту:**

- а) 450
- б) 600
- в) 750
- г) 800

**2. Разборка автомата может быть:**

- а) индивидуальная и коллективная
- б) неполная и полная
- в) частная и общая
- г) нет правильного ответа

**3. Прицельная дальность стрельбы гранатомета РПГ-7**

- а) 200 метров
- б) 300 метров
- в) 400 метров
- г) 500 метров

**4. Граната это боеприпас, предназначенный для:**

- а) поражения живой силы и военной техники противника осколками, ударной волной или кумулятивной струей
- б) борьбы с самоходными артиллерийскими установками и другими бронированными средствами
- в) уничтожения живой силы противника, находящегося в легких укрытиях, а также в сооружениях городского типа
- г) уничтожения дальних и неразличимых целей

**5. Положение мушки в прорези во время удара курка пистолета будет показывать:**

- а) правильно ли выбрана цель
- б) правильно ли произведена установка
- в) правильно ли произведен выстрел
- г) угол наклона туловища при стрельбе

**6. Наклон рукоятки 9-мм пистолет Макарова составляет:**

- а) 95 градусов
- б) 102 градуса
- в) 105 градусов
- г) 112 градусов

**7. Пистолет переносится:**

- а) в специальном контейнере
- б) в кожаной кобуре вместе с запасным магазином и протиркой
- в) в вещевом мешке либо кармане брюк
- г) на поясном ремне

**8. Калибр патронов АК-74 составляет, в миллиметрах:**

- а) 4,95 мм
- б) 5,15 мм
- в) 5,35 мм
- г) 5,45 мм

**9. По кратности применения гранатометы классифицируются:**

- а) одноразового и многократного действия
- б) ручные, винтовочные (ружейные) и станковые
- в) противотанковые и противопехотные
- г) гладкоствольные, нарезные, с разъемными и складывающимися стволами

**10. Затаивание дыхания при скоростной стрельбе из пистолета лучше производить:**

- а) на выдохе
- б) при нажатии на спусковой крючок
- в) при развороте туловища на 45 градусов
- г) на вдохе

**Практическое задание**

Лейтенант полиции Котов проверял службу патрульных по охране общественного порядка, в темной улице увидел, что неизвестный мужчина взламывает дверь коммерческого ларька. При виде сотрудника полиции нарушитель бросил на землю ломик и стал убежать. Видя что из-за промедления взломщик скроется, лейтенант выстрелил убежавшему в спину и ранил его в плечо.

*Правомерно ли применено оружие лейтенантом полиции Котовым. Если правомерно, то на основании какой статьи и какого закона. Если не правомерно, то почему.*

**40.02.02 Правоохранительная деятельность**

(код и наименование специальности)

**МДК.01.02. Огневая подготовка**

(код и наименование дисциплины)

**БИЛЕТ № 3**

**Инструкция для обучающегося**

Место выполнения:

Максимальное время выполнения задания: тестирование - 20 мин. + 30 минут – выполнение практического задания

При работе вы можете воспользоваться: нормативно-правовыми актами, конспектами лекций, специальной литературой по учебному предмету

**Тестирование:**

**1. Автомат Калашникова является**

- А) оружием взвода;
- Б) оружием стрелкового отделения;
- В) индивидуальным оружием.

**2. Ручной пулемет Калашникова является**

- А) индивидуальным оружием;
- Б) оружием стрелкового отделения;
- В) оружием стрелкового взвода.

**3. Калибр автомата (АК-74) и пулемета (РПК74) Калашникова:**

- А) 5,45 мм;
- Б) 7,62 мм;
- В) 4,5 мм.

**4. Емкость коробчатого магазина АК-74:**

- А) 60 патронов;
- Б) 45 патронов;
- В) 30 патронов.

**5. Емкость коробчатого магазина РПК-74:**

- А) 60 патронов;
- Б) 45 патронов;
- В) 30 патронов.

**6. Прицельная дальность стрельбы из АК-74:**

- А) 800 м;
- Б) 1000 м;
- В) 1500 м.

**7. Дальность прямого выстрела у автомата (АК-74) по «грудной» («бегущей») фигуре:**

- А) 600 (800) м;
- Б) 500 (750) м;
- В) 440 (625) м.

**8. Боевая скорострельность при стрельбе очередями из автомата (АК-74)**

- А) 200 выстрелов в минуту;
- Б) 150 выстрелов в минуту;
- В) 100 выстрелов в минуту.

**9. Масса штык-ножа с ножнами составляет:**

- А) 460 г;
- Б) 490 г;
- В) 495 г.

**10. Дальность на который сохраняется убойное действие пули (АК-74):**

- А) 1350 м;

Б) 1500 м;

В) 1550 м

**Практическое задание**

В Дежурную часть РУВД поступила заявка о скандале в зале сбербанка. Незвестный разбил стекло перегородки гантелей и угрожал работникам сбербанка ножом. К месту происшествия прибыл наряд полиции. Сотрудник полиции, зайдя в помещение, где находился неизвестный, потребовал от него бросить нож и сдаться. Незвестный не отреагировал на требование. Тогда сотрудник полиции извлек табельный пистолет и выстрелил неизвестному в грудь, ранив его.

*Правомерно ли применено оружие сотрудником полиции. Если правомерно, то на основании какой статьи и какого закона. Если не правомерно, то почему.*

**40.02.02 Правоохранительная деятельность**

(код и наименование специальности)

**МДК.01.02. Огневая подготовка**

(код и наименование дисциплины)

**БИЛЕТ № 4**

**Инструкция для обучающегося**

Место выполнения:

Максимальное время выполнения задания: тестирование - 20 мин. + 30 минут – выполнение практического задания

При работе вы можете воспользоваться: нормативно-правовыми актами, конспектами лекций, специальной литературой по учебному предмету

**Тестирование**

**1. Начальная скорость полета пули у АК-74:**

- А) 715 м/сек;
- Б) 900 м /сек;
- В) 960 м/сек.

**2. Предельная дальность полета пули у АК- 74:**

- А) 3000 м;
- Б) 3150 м;
- В) 3250 м.

**3. Расстояние между двумя противоположными полями (по диаметру) называется:**

- А) Диаметром ствола;
- Б) Калибром канала ствола;
- В) Диаметром казенной частью капала.

**4. Продолжительность одного выстрела (сек):**

- А) 0,002-0,004 сек;
- Б) 0,001-0,06 сек;
- В) 0,0006-0,002 сек.

**5. Начальной скоростью движения пули называется та скорость, с которой пуля покидает:**

- А) Канал ствола;
- Б) Казенную часть ствола;
- В) Отверстия тормоза-компенсатора.

**6. Началом траектории является:**

- А) точка прицеливания;
- Б) точка вылета пули;
- В) точка падения пули

**7. К наступательным ручным гранатам относятся:**

- А) Ф-1, РГО;
- Б) 03М-72, МОН-50;
- В) РГД-5, РГН.

**8. К оборонительным ручным гранатам относятся:**

- А) Ф-1, РГО;
- Б) РГД-5, 03М-72;
- В) МОН-50, РГН.

**9. Радиус разлета убойных осколков гранаты РГД-5:**

- А) 20 м;
- Б) 25 м;
- В) 35 м.

**10. Масса снаряженной гранаты РГД-5:**

- А) 300 г;



Б) 310 г;

В) 320 г.

**Практическое задание**

При требовании сотрудниками ППС предъявить документы двух неизвестных, последние оказали сопротивление и применили слезоточивый газ, причинив сотрудникам ППС химический ожог глаз. Защищаясь, один из сотрудников произвел выстрел в сторону нападавших. Один из нападавших был убит, второй ранен в плечо.

*Правомерно ли применено оружие сотрудниками ППС. Если правомерно, то на основании какой статьи и какого закона. Если не правомерно, то почему.*

**40.02.02 Правоохранительная деятельность**

(код и наименование специальности)

**МДК.01.02. Огневая подготовка**

(код и наименование дисциплины)

**БИЛЕТ № 5**

**Инструкция для обучающегося**

Место выполнения:

Максимальное время выполнения задания: тестирование - 20 мин. + 30 минут – выполнение практического задания

При работе вы можете воспользоваться: нормативно-правовыми актами, конспектами лекций, специальной литературой по учебному предмету

**Тестирование:**

**1. Автомат Калашникова АКМ предназначен:**

- а. для уничтожения живой силы противника;
- б. для уничтожения живой силы противника, легкой бронированной техники;
- в. для уничтожения живой силы противника, легкой бронированной техники, укреплений противника

**2. Из автомата может вестись огонь:**

- а. одиночный;
- б. автоматический;
- в. а и б.

**3. Подача патронов при стрельбе производится из коробчатого магазина ёмкостью на:**

- а. 30 патронов;
- б. 35 патронов;
- в. 40 патронов.

**4. Прицельная дальность стрельбы:**

- а. 1000 м;
- б. 900 м; в.
- в. 1100 м.

**5. Дальность прямого выстрела по грудной фигуре:**

- а. 440 м;
- б. 380 м;
- в. 300 м.

**6. Дальность прямого выстрела по бегущей фигуре:**

- а. 625 м;
- б. 550 м;
- в. 600 м.

**7. Темп стрельбы из автомата составляет следующее количество выстрелов в минуту:**

- а. 600 выстрелов;
- б. 800 выстрелов;
- в. 900 выстрелов.

**8. Боевая скорострельность при стрельбе очередями:**

- а. 100 выстрелов в минуту;
- б. 75 выстрелов в минуту;
- в. 150 выстрелов в минуту.

**9. Боевая скорострельность при стрельбе одиночными выстрелами:**

- а. 40 выстрелов в минуту;
- б. 50 выстрелов в минуту;
- в. 60 выстрелов в минуту.

**10. Автомат состоит из следующих основных частей и механизмов:**

- а. ствол со ствольной коробкой, с прицельным приспособлением и прикладом, крышки ствольной коробки, затворной рамы с газовым поршнем, затвора, возвратного механизма;
- б. газовой трубки со ствольной накладкой, ударно – спускового механизма, цевья, магазина, штык – ножа;
- в. а и б.

**Практическое задание**

Около 2-х часов ночи Прусаков А. (13 лет) и его брат Прусаков В. (18 лет) взломали окно и проникли в склад частного магазина “Дюна”. Увидев прибывший по сигналу “тревога” наряд полиции, они попытались скрыться. При преследовании убегавших полицейский отдела охраны произвел сначала предупредительный выстрел “в воздух” потребовав остановиться убегавших. Вторым выстрелом был смертельно ранен Прусаков А.. Прусаков В. был ранен в бедро третьим выстрелом.

*Правомерно ли применено оружие сотрудником отдела вневедомственной охраны в отношении Прусакова А. и Прусакова В.. Если правомерно, то на основании какой статьи и какого закона. Если не правомерно, то почему. Объяснить правомерность применения в отношении каждого потерпевшего.*

## 40.02.02 Правоохранительная деятельность

(код и наименование специальности)

### МДК.01.02. Огневая подготовка

(код и наименование дисциплины)

#### БИЛЕТ № 6

#### Инструкция для обучающегося

Место выполнения:

Максимальное время выполнения задания: тестирование - 20 мин. + 30 минут – выполнение практического задания

При работе вы можете воспользоваться: нормативно-правовыми актами, конспектами лекций, специальной литературой по учебному предмету

#### Тестирование:

##### 1. Неправильным соответствием является:

- а. 5 - газовая трубка со ствольной накладкой;
- б. 3 - крышка ствольной коробки;
- в. 12 - пенал.

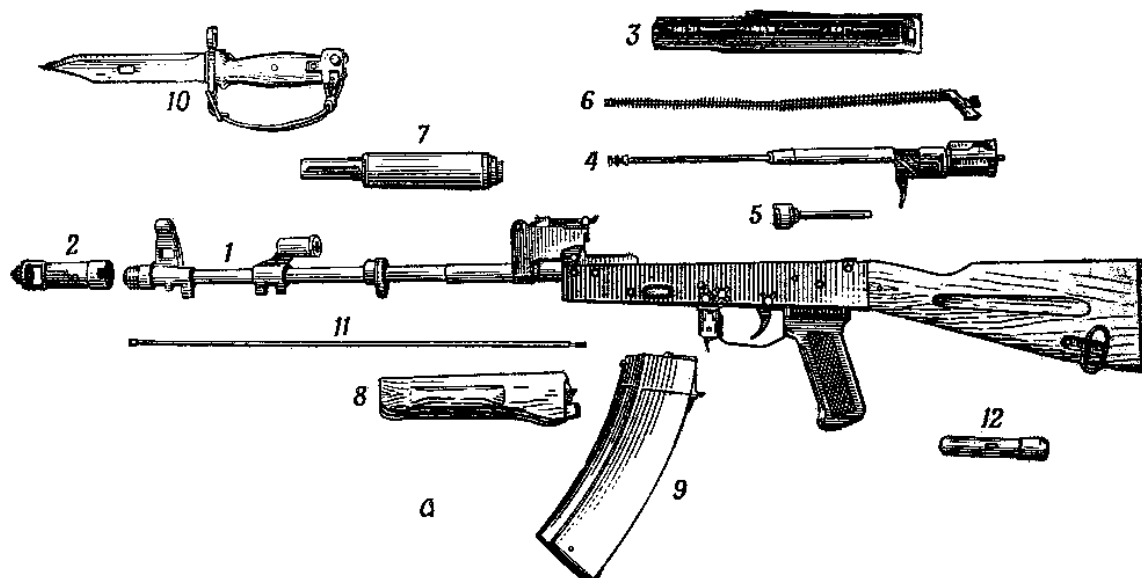

##### 2. Из предложенных вариантов названий основных частей и механизмов автомата выберите один:



- А) газовая трубка со ствольной накладкой
- Б) газовая камера
- В) газовая трубка

##### 3. Из предложенных вариантов названий основных частей и механизмов автомата выберите один:



- А) рама для запираания канала ствола

- Б) газовый поршень
- В) затворная рама с газовым поршнем

4. Из предложенных вариантов названий основных частей и механизмов автомата



выберите один:

- А) магазин
- Б) рожок
- В) обойма

5. Из предложенных вариантов названий основных частей и механизмов автомата выберите один:



- А) ствол с прицелом и ложем
- Б) ствол с газовой камерой, ствольной коробкой, прицельным приспособлением и прикладом
- В) ствол с газовой камерой, прицельным приспособлением и прикладом

6. Из предложенных вариантов названий основных частей и механизмов автомата выберите один:

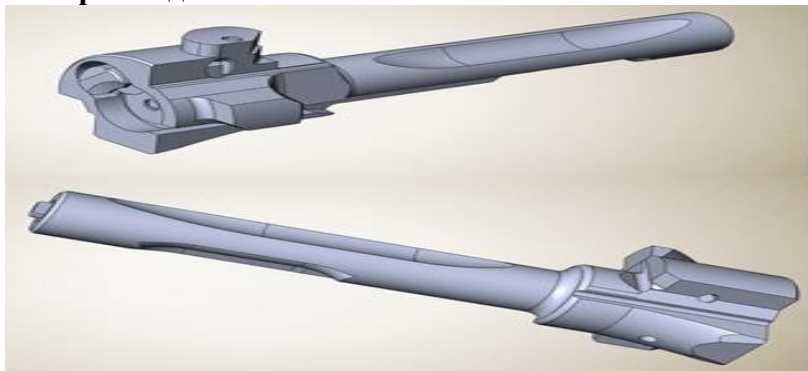

- А) затворное устройство
- Б) боек
- В) затвор

7. Какая из предложенных операций неполной разборки автомата изображена на

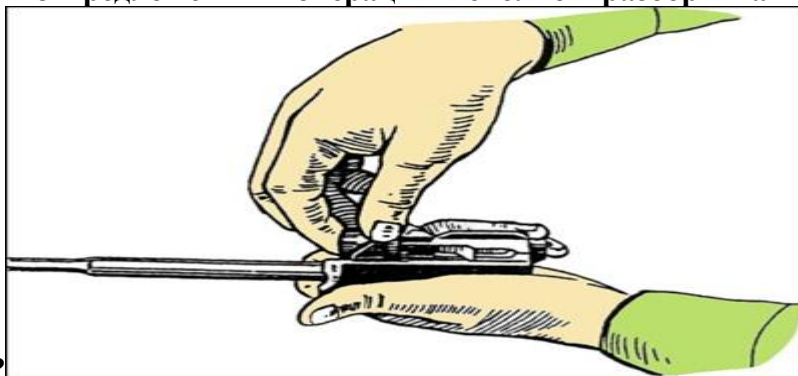

рисунке?

- А) отделение затворной рамы от затвора
- Б) отделение затвора от затворной рамы
- В) установка затворной рамы

8. Какая из предложенных операций неполной разборки автомата изображена на



рисунке?

- А) отделение затвора
- Б) отделение затвора от затворной рамы
- В) отделение затворной рамы с затвором

9. Какая из предложенных операций неполной разборки автомата изображена на рисунке?

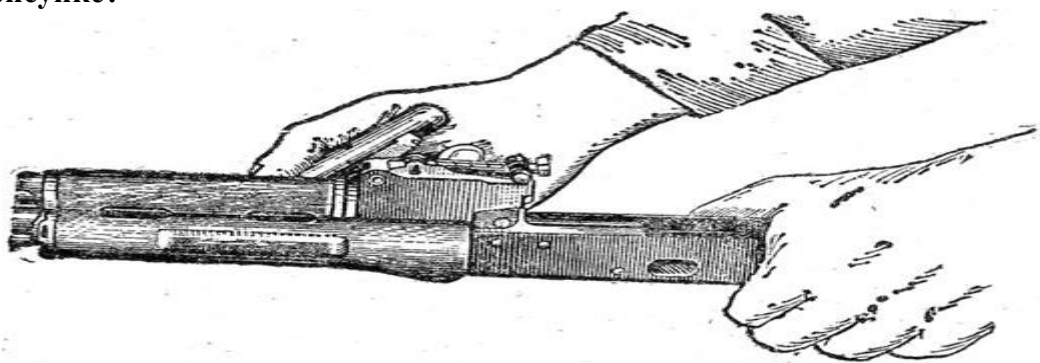

- А) поворот замыкателя газовой трубки с помощью пенала принадлежности
- Б) отделение газовой трубки от ствольной накладки
- В) отделение ствольной накладки от ствола

10. Какую начальную скорость пули (м/сек.) имеет автомат изображенный на рисунке?



- А) 715
- Б) 900
- В) 735

**Практическое задание:**

22 апреля в 4<sup>00</sup> утра гражданин Л. управляя автомобилем ВАЗ-2101, не остановился на требование сотрудников ДПС “остановится”. Сотрудники ДПС использовали табельное оружие – автоматы АКС-74У для остановки автомобиля, смертельно ранив водителя.

*Правомерно ли использовано оружие сотрудником ДПС. Если правомерно, то на основании какой статьи и какого закона. Если не правомерно, то почему.*

## 40.02.02 Правоохранительная деятельность

(код и наименование специальности)

### МДК.01.02. Огневая подготовка

(код и наименование дисциплины)

#### БИЛЕТ № 7

#### Инструкция для обучающегося

Место выполнения:

Максимальное время выполнения задания: тестирование - 20 мин. + 30 минут – выполнение практического задания

При работе вы можете воспользоваться: нормативно-правовыми актами, конспектами лекций, специальной литературой по учебному предмету

#### Тестирование:

#### 1. Основными причинами этого неправомерного применения и использования табельного оружия являются:

- а) несоблюдение требований мер безопасности;
- б) недостаточный уровень знаний материальной части оружия;
- в) пресечения попытки завладения оружием сотрудника;
- г) отсутствие прочных навыков действий с оружием при его разряжении

#### 2. Внешняя баллистика изучает:

- а) явления, вызывающие движение пороховых газов;
- б) движение пули после прекращения действия на нее пороховых газов - при вылете пули из канала ствола;
- в) обязанности лиц, руководящих стрельбой и обслуживающих стрельбу;
- г) меры безопасности при обращении с оружием.

#### 3. Знания по устройству прицелов необходимы для того, чтобы:

- а) определять порядок создания мишенной обстановки, требования к ней и порядок показа мишеней;
- б) определять порядок, место и время выдачи боеприпасов;
- в) целесообразно и эффективно их использовать применительно к конкретному виду оружия;
- г) самостоятельно приводить оружие к нормальному бою.

#### 4. Выстрелом называется:

- а) регулируемый процесс перехода взрывчатого вещества из одного газообразного состояния в другое;
- б) выбрасывание пули (снаряда, мины и т.п.) из канала ствола оружия энергией газов, образующихся при сгорании порохового заряда;
- в) медленный процесс перехода взрывчатого вещества из твердого или жидкого состояния в газообразное;
- г) регулируемый процесс перехода взрывчатого вещества из твердого или жидкого состояния в газообразное.

#### 5. При стрельбе из автомата АК-74 скорость пули на дальность 400 м составляет:

- а) 250 м/с
- б) 335 м/с
- в) 543 м/с
- г) 668 м/с

#### 6. Стрелково-стендовые комплексы для стрельбы из гладкоствольного огнестрельного оружия должны иметь:

- а) пуленепробиваемые стены и потолок
  - б) пуленепробиваемые стены и поперечные перехваты поверху
- в зоны безопасности с внешним ограждением по периметру, исключающие поражение каких-либо объектов за пределами данной территории



г) пулеулавливатели для стрельбы из соответствующих типов огнестрельного оружия с нарезным стволом

**7. В конструкции 9-мм пистолет Макарова использована схема:**

- а) гранатомета
- б) немецкого “Вальтера” ПП
- в) снайперской винтовки
- г) автомата Калашникова

**8. 7,62 мм снайперская винтовка Драгунова (СВД) достигает:**

- а) 10 прицельных выстрелов в минуту
- б) 15 прицельных выстрелов в минуту
- в) 20 прицельных выстрелов в минуту
- г) 30 прицельных выстрелов в минуту

**9. В задней части ствола гранатомет РПГ-7 расположено:**

- а) сопло для выброса пороховых газов
- б) рукоятка управления огнем
- в) затвор-кожух
- г) шептало с пружиной

**10. Ударно-спусковой механизм огнестрельного оружия предназначен для:**

- а) для нанесения удара по ударнику
- б) удержания курка на боевом и предохранительном взводе
- в) спуска курка с боевого взвод
- г) производства выстрела и перезаряжания пистолета

**Практическое задание**

23 апреля в 21<sup>30</sup> на посту ДПС сотрудники полиции заметили автомобиль, который, приближаясь к ним, совершал резкие движения из стороны в сторону. Сотрудники полиции предприняли попытку остановить автомобиль, но водитель лежал на руле и на требование “остановиться” не реагировал. Сотрудники полиции использовали оружие для остановки ТС.

*Правомерно ли использовано оружие сотрудником ДПС. Если правомерно, то на основании какой статьи и какого закона. Если не правомерно, то почему.*

## 40.02.02 Правоохранительная деятельность

(код и наименование специальности)

### МДК.01.02. Огневая подготовка

(код и наименование дисциплины)

#### БИЛЕТ № 8

#### Инструкция для обучающегося

Место выполнения:

Максимальное время выполнения задания: тестирование - 20 мин. + 30 минут – выполнение практического задания

При работе вы можете воспользоваться: нормативно-правовыми актами, конспектами лекций, специальной литературой по учебному предмету

#### Тестирование:

##### 1. Темп стрельбы АК-74, выстрелов в минуту:

- а) 450
- б) 600
- в) 750
- г) 800

##### 2. Разборка автомата может быть:

- а) индивидуальная и коллективная
- б) неполная и полная
- в) частная и общая
- г) нет правильного ответа

##### 3. Прицельная дальность стрельбы гранатомета РПГ-7

- а) 200 метров
- б) 300 метров
- в) 400 метров
- г) 500 метров

##### 4. Граната это боеприпас, предназначенный для:

- а) поражения живой силы и военной техники противника осколками, ударной волной или кумулятивной струей
- б) борьбы с самоходными артиллерийскими установками и другими бронированными средствами
- в) уничтожения живой силы противника, находящегося в легких укрытиях, а также в сооружениях городского типа
- г) уничтожения дальних и неразличимых целей

##### 5. Положение мушки в прорези во время удара курка пистолета будет показывать:

- а) правильно ли выбрана цель
- б) правильно ли произведена установка
- в) правильно ли произведен выстрел
- г) угол наклона туловища при стрельбе

##### 6. Наклон рукоятки 9-мм пистолет Макарова составляет:

- а) 95 градусов
- б) 102 градуса
- в) 105 градусов
- г) 112 градусов

##### 7. Пистолет переносится:

- а) в специальном контейнере
- б) в кожаной кобуре вместе с запасным магазином и протиркой
- в) в вещевом мешке либо кармане брюк
- г) на поясном ремне

##### 8. Калибр патронов АК-74 составляет, в миллиметрах:

- а) 4,95 мм
- б) 5,15 мм
- в) 5,35 мм
- г) 5,45 мм

**9. По кратности применения гранатометы классифицируются:**

- а) одноразового и многократного действия
- б) ручные, винтовочные (ружейные) и станковые
- в) противотанковые и противопехотные
- г) гладкоствольные, нарезные, с разъемными и складывающимися стволами

**10. Затаивание дыхания при скоростной стрельбе из пистолета лучше производить:**

- а) на выдохе
- б) при нажатии на спусковой крючок
- в) при развороте туловища на 45 градусов
- г) на вдохе

**Практическое задание**

В городе Р. гражданин Н. совершивший разбойное нападение, скрываясь от преследования, захватил в заложники ученика средней школы М. (15 лет) и, угрожая ему убийством, приставив нож к спине М., потребовал от сотрудников полиции предоставить ему машину и оружие. Пресекая действия Н., сотрудник ППС совершавший преследование, применил оружие и ранил гражданина Н. в бедро.

Вариант 2: и произвел точный выстрел в голову гражданину Н.

*Правомерно ли применено оружие сотрудником ППС. Если правомерно, то на основании какой статьи и какого закона. Если не правомерно, то почему. Объяснить правомерность применения оружия в варианте № 1 и в варианте № 2.*

**40.02.02 Правоохранительная деятельность**

(код и наименование специальности)

**МДК.01.02. Огневая подготовка**

(код и наименование дисциплины)

**БИЛЕТ № 9**

**Инструкция для обучающегося**

Место выполнения:

Максимальное время выполнения задания: тестирование - 20 мин. + 30 минут – выполнение практического задания

При работе вы можете воспользоваться: нормативно-правовыми актами, конспектами лекций, специальной литературой по учебному предмету

**Тестирование:**

**1. Автомат Калашникова является**

- А) оружием взвода;
- Б) оружием стрелкового отделения;
- В) индивидуальным оружием.

**2. Ручной пулемет Калашникова является**

- А) индивидуальным оружием;
- Б) оружием стрелкового отделения;
- В) оружием стрелкового взвода.

**3. Калибр автомата (АК-74) и пулемета (РПК74) Калашникова:**

- А) 5,45 мм;
- Б) 7,62 мм;
- В) 4,5 мм.

**4. Емкость коробчатого магазина АК-74:**

- А) 60 патронов;
- Б) 45 патронов;
- В) 30 патронов.

**5. Емкость коробчатого магазина РПК-74:**

- А) 60 патронов;
- Б) 45 патронов;
- В) 30 патронов.

**6. Прицельная дальность стрельбы из АК-74:**

- А) 800 м;
- Б) 1000 м;
- В) 1500 м.

**7. Дальность прямого выстрела у автомата (АК-74) по «грудной» («бегущей») фигуре:**

- А) 600 (800) м;
- Б) 500 (750) м;
- В) 440 (625) м.

**8. Боевая скорострельность при стрельбе очередями из автомата (АК-74)**

- А) 200 выстрелов в минуту;
- Б) 150 выстрелов в минуту;
- В) 100 выстрелов в минуту.

**9. Масса штык-ножа с ножнами составляет:**

- А) 460 г;
- Б) 490 г;
- В) 495 г.

**10. Дальность на который сохраняется убойное действие пули (АК-74):**

- А) 1350 м;

Б) 1500 м;

В) 1550 м

**Практическое задание**

При проведении практической стрельбы из ПМ, стреляющий получил на пункте боевого питания 3 боевых патрона. При осмотре патронов он обнаружил, что у одного из них капсюль выступает выше поверхности дна гильзы, а у другого пуля имеет глубокую посадку в гильзу.

*Можно ли использовать такие боеприпасы для стрельбы? Что может произойти при досылании в патронник патрона, с выступающим выше поверхности дна гильзы капсюлем? Что изменяется у патрона при глубокой посадке пули в гильзу, и какая характеристика изменяется при этом у пистолета?*

**40.02.02 Правоохранительная деятельность**

(код и наименование специальности)

**МДК.01.02. Огневая подготовка**

(код и наименование дисциплины)

**БИЛЕТ № 10**

**Инструкция для обучающегося**

Место выполнения:

Максимальное время выполнения задания: тестирование - 20 мин. + 30 минут – выполнение практического задания

При работе вы можете воспользоваться: нормативно-правовыми актами, конспектами лекций, специальной литературой по учебному предмету

**Тестирование**

**1. Начальная скорость полета пули у АК-74:**

- А) 715 м/сек;
- Б) 900 м /сек;
- В) 960 м/сек.

**2. Предельная дальность полета пули у АК- 74:**

- А) 3000 м;
- Б) 3150 м;
- В) 3250 м.

**3. Расстояние между двумя противоположными полями (по диаметру) называется:**

- А) Диаметром ствола;
- Б) Калибром канала ствола;
- В) Диаметром казенной частью капала.

**4. Продолжительность одного выстрела (сек):**

- А) 0,002-0,004 сек;
- Б) 0,001-0,06 сек;
- В) 0,0006-0,002 сек.

**5. Начальной скоростью движения пули называется та скорость, с которой пуля покидает:**

- А) Канал ствола;
- Б) Казенную часть ствола;
- В) Отверстия тормоза-компенсатора.

**6. Началом траектории является:**

- А) точка прицеливания;
- Б) точка вылета пули;
- В) точка падения пули

**7. К наступательным ручным гранатам относятся:**

- А) Ф-1, РГО;
- Б) 03М-72, МОН-50;
- В) РГД-5, РГН.

**8. К оборонительным ручным гранатам относятся:**

- А) Ф-1, РГО;
- Б) РГД-5, 03М-72;
- В) МОН-50, РГН.

**9. Радиус разлета убойных осколков гранаты РГД-5:**

- А) 20 м;
- Б) 25 м;
- В) 35 м.

**10. Масса снаряженной гранаты РГД-5:**

- А) 300 г;

Б) 310 г;

В) 320 г.

**Практическое задание**

Около 3-х часов ночи, во время проведения ОРМ в лесопарке, наряд полиции заметил мужчину, который, увидев сотрудников полиции, попытался скрыться. При задержании неизвестного полицейский ППС произвел несколько выстрелов в сторону убежавшего, ранив его в спину одним из выстрелов. Убитый оказался психически невменяемый гражданин Лосев, находящийся в розыске за совершение ряда хулиганских действий.

*Правомерно ли применено оружие сотрудником полиции. Если правомерно, то на основании какой статьи и какого закона. Если не правомерно, то почему.*

**40.02.02 Правоохранительная деятельность**

(код и наименование специальности)

**МДК.01.02. Огневая подготовка**

(код и наименование дисциплины)

**БИЛЕТ № 11**

**Инструкция для обучающегося**

Место выполнения:

Максимальное время выполнения задания: тестирование - 20 мин. + 30 минут – выполнение практического задания

При работе вы можете воспользоваться: нормативно-правовыми актами, конспектами лекций, специальной литературой по учебному предмету

**Тестирование:**

**1. Автомат Калашникова АКМ предназначен:**

- а. для уничтожения живой силы противника;
- б. для уничтожения живой силы противника, легкой бронированной техники;
- в. для уничтожения живой силы противника, легкой бронированной техники, укреплений противника

**2. Из автомата может вестись огонь:**

- а. одиночный;
- б. автоматический;
- в. а и б.

**3. Подача патронов при стрельбе производится из коробчатого магазина ёмкостью на:**

- а. 30 патронов;
- б. 35 патронов;
- в. 40 патронов.

**4. Прицельная дальность стрельбы:**

- а. 1000 м;
- б. 900 м; в.
- в. 1100 м.

**5. Дальность прямого выстрела по грудной фигуре:**

- а. 440 м;
- б. 380 м;
- в. 300 м.

**6. Дальность прямого выстрела по бегущей фигуре:**

- а. 625 м;
- б. 550 м;
- в. 600 м.

**7. Темп стрельбы из автомата составляет следующее количество выстрелов в минуту:**

- а. 600 выстрелов;
- б. 800 выстрелов;
- в. 900 выстрелов.

**8. Боевая скорострельность при стрельбе очередями:**

- а. 100 выстрелов в минуту;
- б. 75 выстрелов в минуту;
- в. 150 выстрелов в минуту.

**9. Боевая скорострельность при стрельбе одиночными выстрелами:**

- а. 40 выстрелов в минуту;
- б. 50 выстрелов в минуту;
- в. 60 выстрелов в минуту.



**10. Автомат состоит из следующих основных частей и механизмов:**

- а. ствол со ствольной коробкой, с прицельным приспособлением и прикладом, крышки ствольной коробки, затворной рамы с газовым поршнем, затвора, возвратного механизма;
- б. газовой трубки со ствольной накладкой, ударно – спускового механизма, цевья, магазина, штык – ножа;
- в. а и б.

**Практическое задание**

19 июня в 19<sup>00</sup> неизвестный ворвался в отдел внутренних дел и, угрожая пистолетом, стал требовать освобождения своего знакомого гражданина А., который был задержан по подозрению в совершении ряда преступлений. Дежурный по отделу, делая вид, что хочет выполнить требования неизвестного, быстро извлек свой табельный пистолет из кобуры и произвел выстрел в грудь неизвестного. Неизвестный скончался на месте.

## 40.02.02 Правоохранительная деятельность

(код и наименование специальности)

### МДК.01.02. Огневая подготовка

(код и наименование дисциплины)

#### БИЛЕТ № 12

#### Инструкция для обучающегося

Место выполнения:

Максимальное время выполнения задания: тестирование - 20 мин. + 30 минут – выполнение практического задания

При работе вы можете воспользоваться: нормативно-правовыми актами, конспектами лекций, специальной литературой по учебному предмету

#### Тестирование:

##### 1. Неправильным соответствием является:

- а. 5 - газовая трубка со ствольной накладкой;
- б. 3 - крышка ствольной коробки;
- в. 12 - пенал.

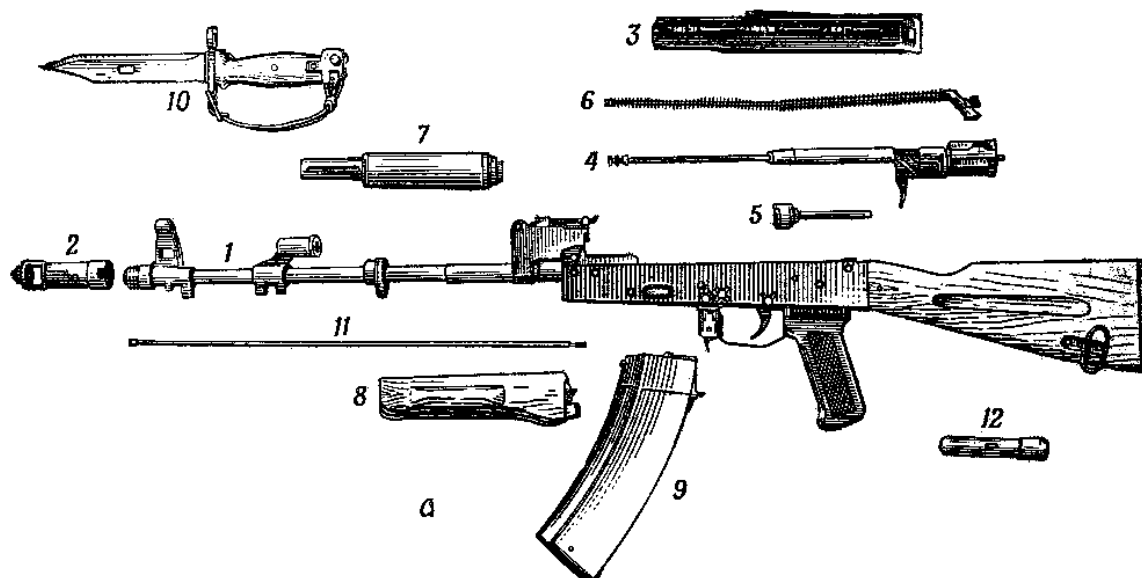

##### 2. Из предложенных вариантов названий основных частей и механизмов автомата выберите один:



- А) газовая трубка со ствольной накладкой
- Б) газовая камера
- В) газовая трубка

##### 3. Из предложенных вариантов названий основных частей и механизмов автомата выберите один:



- А) рама для запирания канала ствола

- Б) газовый поршень
- В) затворная рама с газовым поршнем

**4. Из предложенных вариантов названий основных частей и механизмов автомата**



**выберите один:**

- А) магазин
- Б) рожок
- В) обойма

**5. Из предложенных вариантов названий основных частей и механизмов автомата выберите один:**

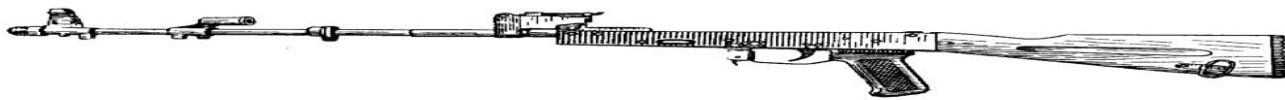

- А) ствол с прицелом и ложем
- Б) ствол с газовой камерой, ствольной коробкой, прицельным приспособлением и прикладом
- В) ствол с газовой камерой, прицельным приспособлением и прикладом

**6. Из предложенных вариантов названий основных частей и механизмов автомата выберите один:**

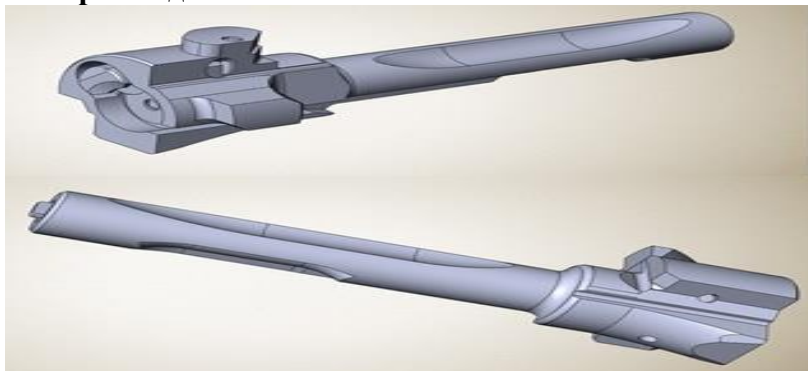

- А) затворное устройство
- Б) боек
- В) затвор

7. Какая из предложенных операций неполной разборки автомата изображена на

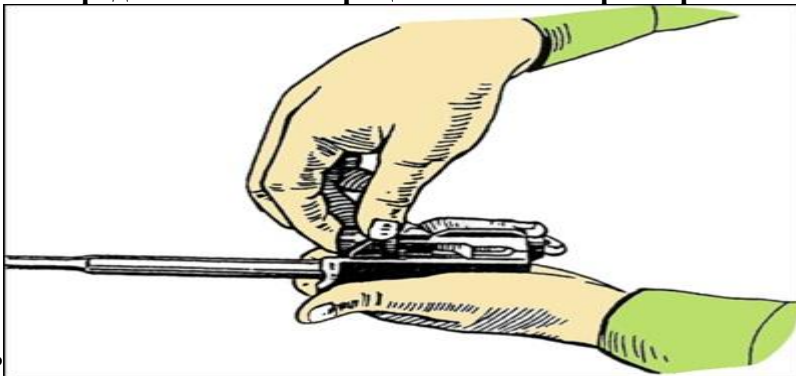

рисунке?

- А) отделение затворной рамы от затвора
- Б) отделение затвора от затворной рамы
- В) установка затворной рамы

8. Какая из предложенных операций неполной разборки автомата изображена на



рисунке?

- А) отделение затвора
- Б) отделение затвора от затворной рамы
- В) отделение затворной рамы с затвором

9. Какая из предложенных операций неполной разборки автомата изображена на рисунке?

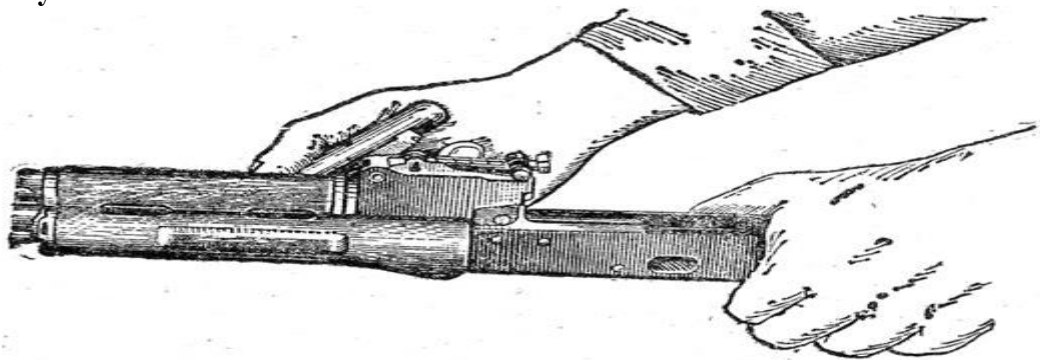

- А) поворот замыкателя газовой трубки с помощью пенала принадлежности
- Б) отделение газовой трубки от ствольной накладки
- В) отделение ствольной накладки от ствола

10. Какую начальную скорость пули (м/сек.) имеет автомат изображенный на рисунке?



- А) 715
- Б) 900
- В) 735

**Практическое задание:**

На практических занятиях по метанию боевых гранат, после вкручивания запала УДЗ и извлечения предохранительной чеки, случайно из рук рядового Новикова выпадает РГН и бьется о дно окопа.

*Сколько времени у рядового Новикова, чтобы покинуть окоп, учитывая, что граната разрывается от удара, но время до касания гранаты земли менее 1 секунды?*

## 40.02.02 Правоохранительная деятельность

(код и наименование специальности)

### МДК.01.02. Огневая подготовка

(код и наименование дисциплины)

#### БИЛЕТ № 13

#### Инструкция для обучающегося

Место выполнения:

Максимальное время выполнения задания: тестирование - 20 мин. + 30 минут – выполнение практического задания

При работе вы можете воспользоваться: нормативно-правовыми актами, конспектами лекций, специальной литературой по учебному предмету

#### Тестирование:

#### 1. Основными причинами этого неправомерного применения и использования табельного оружия являются:

- а) несоблюдение требований мер безопасности;
- б) недостаточный уровень знаний материальной части оружия;
- в) пресечения попытки завладения оружием сотрудника;
- г) отсутствие прочных навыков действий с оружием при его разряжении

#### 2. Внешняя баллистика изучает:

- а) явления, вызывающие движение пороховых газов;
- б) движение пули после прекращения действия на нее пороховых газов - при вылете пули из канала ствола;
- в) обязанности лиц, руководящих стрельбой и обслуживающих стрельбу;
- г) меры безопасности при обращении с оружием.

#### 3. Знания по устройству прицелов необходимы для того, чтобы:

- а) определять порядок создания мишенной обстановки, требования к ней и порядок показа мишеней;
- б) определять порядок, место и время выдачи боеприпасов;
- в) целесообразно и эффективно их использовать применительно к конкретному виду оружия;
- г) самостоятельно приводить оружие к нормальному бою.

#### 4. Выстрелом называется:

- а) регулируемый процесс перехода взрывчатого вещества из одного газообразного состояния в другое;
- б) выбрасывание пули (снаряда, мины и т.п.) из канала ствола оружия энергией газов, образующихся при сгорании порохового заряда;
- в) медленный процесс перехода взрывчатого вещества из твердого или жидкого состояния в газообразное;
- г) регулируемый процесс перехода взрывчатого вещества из твердого или жидкого состояния в газообразное.

#### 5. При стрельбе из автомата АК-74 скорость пули на дальность 400 м составляет:

- а) 250 м/с
- б) 335 м/с
- в) 543 м/с
- г) 668 м/с

#### 6. Стрелково-стендовые комплексы для стрельбы из гладкоствольного огнестрельного оружия должны иметь:

- а) пуленепробиваемые стены и потолок
  - б) пуленепробиваемые стены и поперечные перехваты поверху
- в зоны безопасности с внешним ограждением по периметру, исключающие поражение каких-либо объектов за пределами данной территории

г) пулеулавливатели для стрельбы из соответствующих типов огнестрельного оружия с нарезным стволом

**7. В конструкции 9-мм пистолет Макарова использована схема:**

- а) гранатомета
- б) немецкого “Вальтера” ПП
- в) снайперской винтовки
- г) автомата Калашникова

**8. 7,62 мм снайперская винтовка Драгунова (СВД) достигает:**

- а) 10 прицельных выстрелов в минуту
- б) 15 прицельных выстрелов в минуту
- в) 20 прицельных выстрелов в минуту
- г) 30 прицельных выстрелов в минуту

**9. В задней части ствола гранатомет РПГ-7 расположено:**

- а) сопло для выброса пороховых газов
- б) рукоятка управления огнем
- в) затвор-кожух
- г) шептало с пружиной

**10. Ударно-спусковой механизм огнестрельного оружия предназначен для:**

- а) для нанесения удара по ударнику
- б) удержания курка на боевом и предохранительном взводе
- в) спуска курка с боевого взвод
- г) производства выстрела и перезаряжания пистолета

**Практическое задание**

Объект, оборону которого держит рядовой Расторгуев, находится у подножия горы; противник, наступая, находится на крутом склоне и имеет на вооружении гранаты РГД-5, ф-1, РГО, РГН.

*Какие гранаты целесообразно использовать, учитывая, что до противника от 20 до 80 метров и рядовой Расторгуев находится в укрытии.*

## 40.02.02 Правоохранительная деятельность

(код и наименование специальности)

### МДК.01.02. Огневая подготовка

(код и наименование дисциплины)

#### БИЛЕТ № 14

#### Инструкция для обучающегося

Место выполнения:

Максимальное время выполнения задания: тестирование - 20 мин. + 30 минут – выполнение практического задания

При работе вы можете воспользоваться: нормативно-правовыми актами, конспектами лекций, специальной литературой по учебному предмету

#### Тестирование:

##### 1. Темп стрельбы АК-74, выстрелов в минуту:

- а) 450
- б) 600
- в) 750
- г) 800

##### 2. Разборка автомата может быть:

- а) индивидуальная и коллективная
- б) неполная и полная
- в) частная и общая
- г) нет правильного ответа

##### 3. Прицельная дальность стрельбы гранатомета РПГ-7

- а) 200 метров
- б) 300 метров
- в) 400 метров
- г) 500 метров

##### 4. Граната это боеприпас, предназначенный для:

- а) поражения живой силы и военной техники противника осколками, ударной волной или кумулятивной струей
- б) борьбы с самоходными артиллерийскими установками и другими бронированными средствами
- в) уничтожения живой силы противника, находящегося в легких укрытиях, а также в сооружениях городского типа
- г) уничтожения дальних и неразличимых целей

##### 5. Положение мушки в прорези во время удара курка пистолета будет показывать:

- а) правильно ли выбрана цель
- б) правильно ли произведена установка
- в) правильно ли произведен выстрел
- г) угол наклона туловища при стрельбе

##### 6. Наклон рукоятки 9-мм пистолет Макарова составляет:

- а) 95 градусов
- б) 102 градуса
- в) 105 градусов
- г) 112 градусов

##### 7. Пистолет переносится:

- а) в специальном контейнере
- б) в кожаной кобуре вместе с запасным магазином и протиркой
- в) в вещевом мешке либо кармане брюк
- г) на поясном ремне

##### 8. Калибр патронов АК-74 составляет, в миллиметрах:



- а) 4,95 мм
- б) 5,15 мм
- в) 5,35 мм
- г) 5,45 мм

**9. По кратности применения гранатометы классифицируются:**

- а) одноразового и многократного действия
- б) ручные, винтовочные (ружейные) и станковые
- в) противотанковые и противопехотные
- г) гладкоствольные, нарезные, с разъемными и складывающимися стволами

**10. Затаивание дыхания при скоростной стрельбе из пистолета лучше производить:**

- а) на выдохе
- б) при нажатии на спусковой крючок
- в) при развороте туловища на 45 градусов
- г) на вдохе

**Практическое задание**

Граната Ф-1, укомплектованная запалом УЗРГМ, разрывается на осколки через 3,2 – 4,2 сек. После броска.

*Где, и какие изменения в конструкцию гранаты необходимо внести, чтобы граната разорвалась примерно через 10 – 11 сек. После броска?*

**40.02.02 Правоохранительная деятельность**

(код и наименование специальности)

**МДК.01.02. Огневая подготовка**

(код и наименование дисциплины)

**БИЛЕТ № 15**

**Инструкция для обучающегося**

Место выполнения:

Максимальное время выполнения задания: тестирование - 20 мин. + 30 минут – выполнение практического задания

При работе вы можете воспользоваться: нормативно-правовыми актами, конспектами лекций, специальной литературой по учебному предмету

**Тестирование:**

**1. Автомат Калашникова является**

- А) оружием взвода;
- Б) оружием стрелкового отделения;
- В) индивидуальным оружием.

**2. Ручной пулемет Калашникова является**

- А) индивидуальным оружием;
- Б) оружием стрелкового отделения;
- В) оружием стрелкового взвода.

**3. Калибр автомата (АК-74) и пулемета (РПК74) Калашникова:**

- А) 5,45 мм;
- Б) 7,62 мм;
- В) 4,5 мм.

**4. Емкость коробчатого магазина АК-74:**

- А) 60 патронов;
- Б) 45 патронов;
- В) 30 патронов.

**5. Емкость коробчатого магазина РПК-74:**

- А) 60 патронов;
- Б) 45 патронов;
- В) 30 патронов.

**6. Прицельная дальность стрельбы из АК-74:**

- А) 800 м;
- Б) 1000 м;
- В) 1500 м.

**7. Дальность прямого выстрела у автомата (АК-74) по «грудной» («бегущей») фигуре:**

- А) 600 (800) м;
- Б) 500 (750) м;
- В) 440 (625) м.

**8. Боевая скорострельность при стрельбе очередями из автомата (АК-74)**

- А) 200 выстрелов в минуту;
- Б) 150 выстрелов в минуту;
- В) 100 выстрелов в минуту.

**9. Масса штык-ножа с ножнами составляет:**

- А) 460 г;
- Б) 490 г;
- В) 495 г.

**10. Дальность на который сохраняется убойное действие пули (АК-74):**

- А) 1350 м;

Б) 1500 м;

В) 1550 м

**Практическое задание**

Рядовой Леонов, нарушив меры безопасности при обращении с ручными осколочными гранатами, носил гранату РГД-5 с вкрученным в нее запалом УЗРГМ и подвешенную за кольцо предохранительной чеки к ремню. Рядовой находился в окопе; зацепившись гранатой за автомат предохранительная чека разогнулась и граната упала на дно окопа. Увидев это, рядовой Леонов выскочил из окопа за 2 сек., находившийся рядом рядовой Ревунов выскочил за 3 сек., рядовой Березовский – за 4 сек., а рядовой Заикин запаниковал и упал на дно окопа ногами к гранате.

*У кого из рядовых меньше вероятности получить ранение?*

**40.02.02 Правоохранительная деятельность**

(код и наименование специальности)

**МДК.01.02. Огневая подготовка**

(код и наименование дисциплины)

**БИЛЕТ № 16**

**Инструкция для обучающегося**

Место выполнения:

Максимальное время выполнения задания: тестирование - 20 мин. + 30 минут – выполнение практического задания

При работе вы можете воспользоваться: нормативно-правовыми актами, конспектами лекций, специальной литературой по учебному предмету

**Тестирование**

**1. Начальная скорость полета пули у АК-74:**

А) 715 м/сек;

Б) 900 м /сек;

В) 960 м/сек.

**2. Предельная дальность полета пули у АК- 74:**

А) 3000 м;

Б) 3150 м;

В) 3250 м.

**3. Расстояние между двумя противоположными полями (по диаметру) называется:**

А) Диаметром ствола;

Б) Калибром канала ствола;

В) Диаметром казенной частью капала.

**4. Продолжительность одного выстрела (сек):**

А) 0,002-0,004 сек;

Б) 0,001-0,06 сек;

В) 0,0006-0,002 сек.

**5. Начальной скоростью движения пули называется та скорость, с которой пуля покидает:**

А) Канал ствола;

Б) Казенную часть ствола;

В) Отверстия тормоза-компенсатора.

**6. Началом траектории является:**

А) точка прицеливания;

Б) точка вылета пули;

В) точка падения пули

**7. К наступательным ручным гранатам относятся:**

А) Ф-1, РГО;

Б) 03М-72, МОН-50;

В) РГД-5, РГН.

**8. К оборонительным ручным гранатам относятся:**

А) Ф-1, РГО;

Б) РГД-5, 03М-72;

В) МОН-50, РГН.

**9. Радиус разлета убойных осколков гранаты РГД-5:**

А) 20 м;

Б) 25 м;

В) 35 м.

**10. Масса снаряженной гранаты РГД-5:**

А) 300 г;

Б) 310 г;

В) 320 г.

**Практическое задание**

На полигоне проводились занятия по метанию обучаемым подряд нескольких боевых гранат Ф-1 из-за укрытия. Рядовой Куртынин метнул первую гранату, после ее разрыва выждал 3 сек. В окопе и метнул вторую, не дождавись разрыва второй гранаты (из-за задержки) он метнул третью.

*В чем были нарушены меры безопасности при метании нескольких боевых оборонительных гранат рядовым Куртыниным?*

**40.02.02 Правоохранительная деятельность**

(код и наименование специальности)

**МДК.01.02. Огневая подготовка**

(код и наименование дисциплины)

**БИЛЕТ № 17**

**Инструкция для обучающегося**

Место выполнения:

Максимальное время выполнения задания: тестирование - 20 мин. + 30 минут – выполнение практического задания

При работе вы можете воспользоваться: нормативно-правовыми актами, конспектами лекций, специальной литературой по учебному предмету

**Тестирование:**

**1. Автомат Калашникова АКМ предназначен:**

- а. для уничтожения живой силы противника;
- б. для уничтожения живой силы противника, легкой бронированной техники;
- в. для уничтожения живой силы противника, легкой бронированной техники, укреплений противника

**2. Из автомата может вестись огонь:**

- а. одиночный;
- б. автоматический;
- в. а и б.

**3. Подача патронов при стрельбе производится из коробчатого магазина ёмкостью на:**

- а. 30 патронов;
- б. 35 патронов;
- в. 40 патронов.

**4. Прицельная дальность стрельбы:**

- а. 1000 м;
- б. 900 м; в.
- в. 1100 м.

**5. Дальность прямого выстрела по грудной фигуре:**

- а. 440 м;
- б. 380 м;
- в. 300 м.

**6. Дальность прямого выстрела по бегущей фигуре:**

- а. 625 м;
- б. 550 м;
- в. 600 м.

**7. Темп стрельбы из автомата составляет следующее количество выстрелов в минуту:**

- а. 600 выстрелов;
- б. 800 выстрелов;
- в. 900 выстрелов.

**8. Боевая скорострельность при стрельбе очередями:**

- а. 100 выстрелов в минуту;
- б. 75 выстрелов в минуту;
- в. 150 выстрелов в минуту.

**9. Боевая скорострельность при стрельбе одиночными выстрелами:**

- а. 40 выстрелов в минуту;
- б. 50 выстрелов в минуту;
- в. 60 выстрелов в минуту.

**10. Автомат состоит из следующих основных частей и механизмов:**

- а. ствол со ствольной коробкой, с прицельным приспособлением и прикладом, крышки ствольной коробки, затворной рамы с газовым поршнем, затвора, возвратного механизма;
- б. газовой трубки со ствольной накладкой, ударно – спускового механизма, цевья, магазина, штык – ножа;
- в. а и б.

**Практическое задание**

При броске гранаты РГО из окопа последняя ударилась о цель через 2 сек., взрыв произошел через 4 сек.

*Укажите причины, по которым граната не взорвалась при ударе о преграду?*

**40.02.02 Правоохранительная деятельность**

(код и наименование специальности)

**МДК.01.02. Огневая подготовка**

(код и наименование дисциплины)

**БИЛЕТ № 18**

**Инструкция для обучающегося**

Место выполнения:

Максимальное время выполнения задания: тестирование - 20 мин. + 30 минут – выполнение практического задания

При работе вы можете воспользоваться: нормативно-правовыми актами, конспектами лекций, специальной литературой по учебному предмету

**Тестирование:**

**1. Неправильным соответствием является:**

- а. 5 - газовая трубка со ствольной накладкой;
- б. 3 - крышка ствольной коробки;
- в. 12 - пенал.

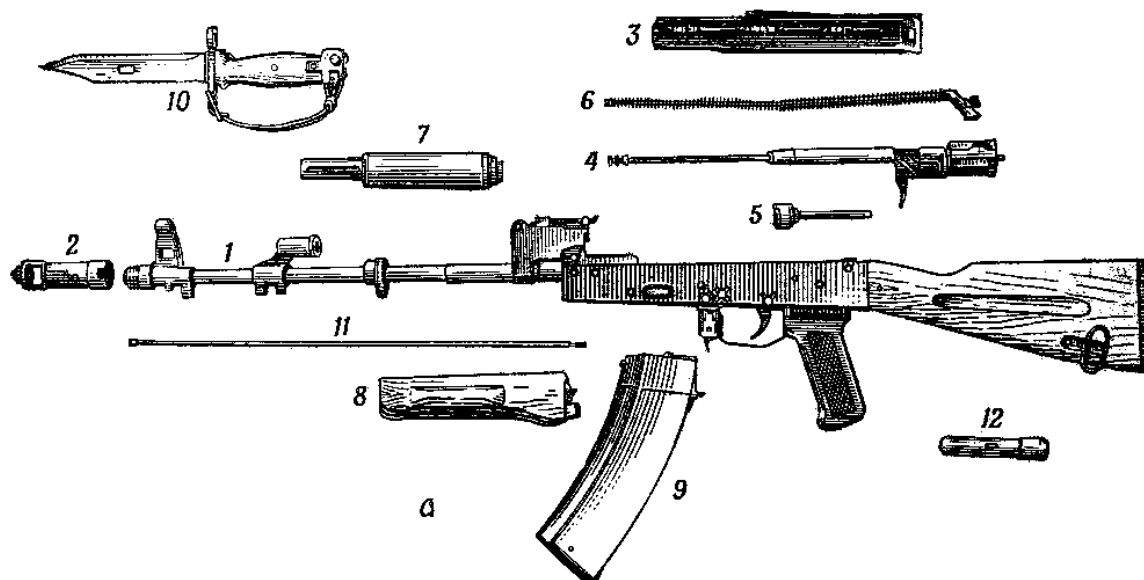

**2. Из предложенных вариантов названий основных частей и механизмов автомата выберите один:**



- А) газовая трубка со ствольной накладкой
- Б) газовая камера
- В) газовая трубка

**3. Из предложенных вариантов названий основных частей и механизмов автомата выберите один:**



- А) рама для запирания канала ствола



- Б) газовый поршень
- В) затворная рама с газовым поршнем

**4. Из предложенных вариантов названий основных частей и механизмов автомата**



**выберите один:**

- А) магазин
- Б) рожок
- В) обойма

**5. Из предложенных вариантов названий основных частей и механизмов автомата выберите один:**



- А) ствол с прицелом и ложем
- Б) ствол с газовой камерой, ствольной коробкой, прицельным приспособлением и прикладом
- В) ствол с газовой камерой, прицельным приспособлением и прикладом

**6. Из предложенных вариантов названий основных частей и механизмов автомата выберите один:**

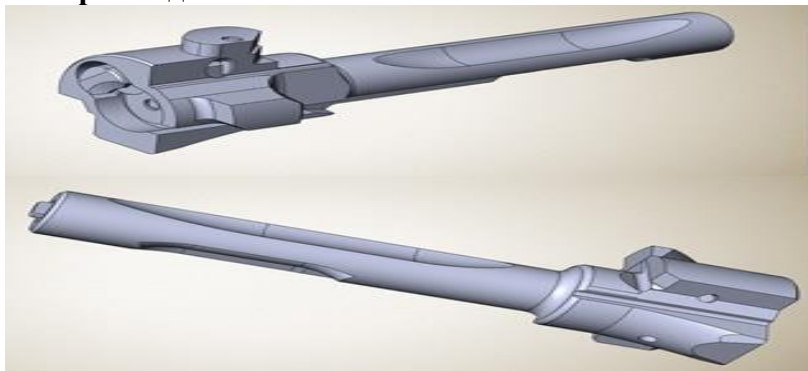

- А) затворное устройство
- Б) боек
- В) затвор

7. Какая из предложенных операций неполной разборки автомата изображена на

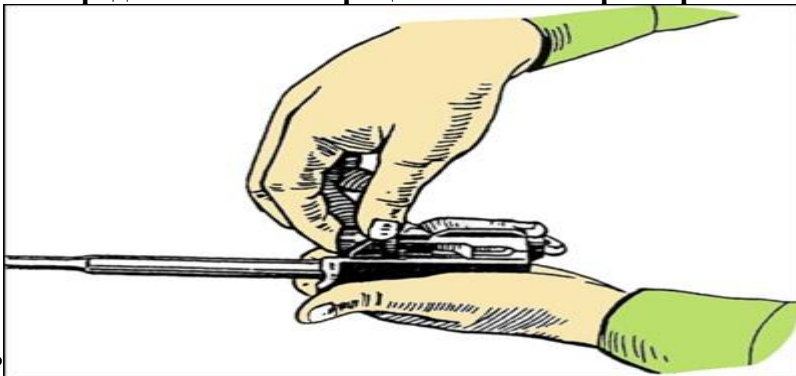

рисунке?

- А) отделение затворной рамы от затвора
- Б) отделение затвора от затворной рамы
- В) установка затворной рамы

8. Какая из предложенных операций неполной разборки автомата изображена на

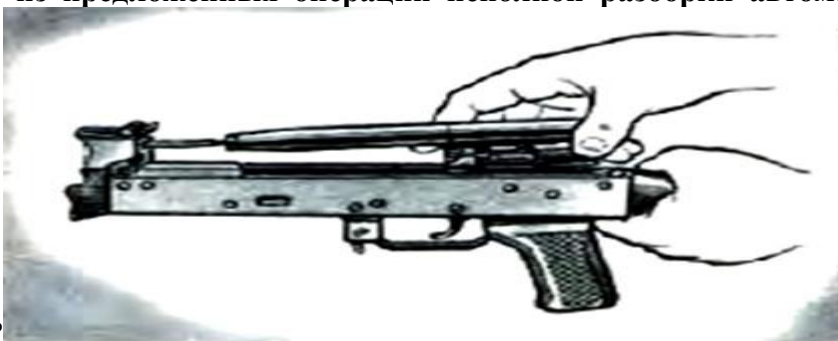

рисунке?

- А) отделение затвора
- Б) отделение затвора от затворной рамы
- В) отделение затворной рамы с затвором

9. Какая из предложенных операций неполной разборки автомата изображена на рисунке?

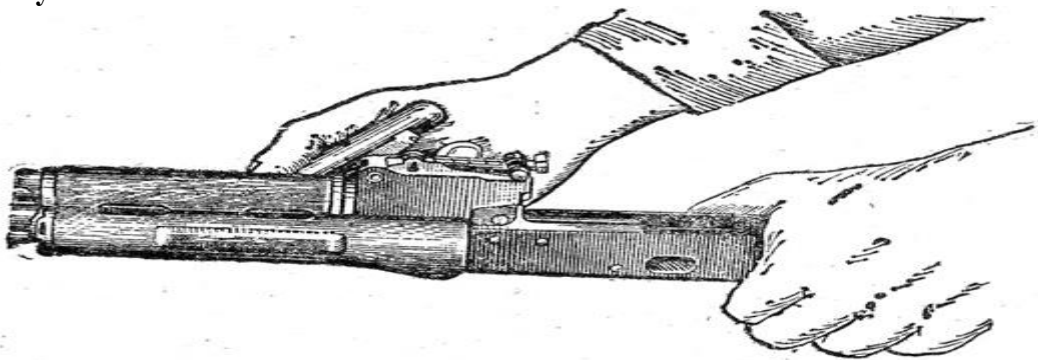

- А) поворот замыкателя газовой трубки с помощью пенала принадлежности
- Б) отделение газовой трубки от ствольной накладки
- В) отделение ствольной накладки от ствола

10. Какую начальную скорость пули (м/сек.) имеет автомат изображенный на рисунке?



- А) 715
- Б) 900
- В) 735

**Практическое задание:**

При метании наступательной гранаты РГД-5 рядовой Голиков случайно попал в крупную ветку дерева, на удалении 15 м от него. Наблюдая, что граната отскочила от ветки в его сторону, рядовой Голиков отпрыгнул и укрылся в воронке от снаряда, рядом стоящий рядовой Смирнов отбежал на 7 метров в сторону и упал на землю, ногами к предполагаемому взрыву.

*Определите, будут ли поражены осколками гранаты рядовые, и через какое время произойдет разрыв гранаты после ее падения.*

## 40.02.02 Правоохранительная деятельность

(код и наименование специальности)

### МДК.01.02. Огневая подготовка

(код и наименование дисциплины)

#### БИЛЕТ № 19

#### Инструкция для обучающегося

Место выполнения:

Максимальное время выполнения задания: тестирование - 20 мин. + 30 минут – выполнение практического задания

При работе вы можете воспользоваться: нормативно-правовыми актами, конспектами лекций, специальной литературой по учебному предмету

#### Тестирование:

#### 1. Основными причинами этого неправомерного применения и использования табельного оружия являются:

- а) несоблюдение требований мер безопасности;
- б) недостаточный уровень знаний материальной части оружия;
- в) пресечения попытки завладения оружием сотрудника;
- г) отсутствие прочных навыков действий с оружием при его разряжении

#### 2. Внешняя баллистика изучает:

- а) явления, вызывающие движение пороховых газов;
- б) движение пули после прекращения действия на нее пороховых газов - при вылете пули из канала ствола;
- в) обязанности лиц, руководящих стрельбой и обслуживающих стрельбу;
- г) меры безопасности при обращении с оружием.

#### 3. Знания по устройству прицелов необходимы для того, чтобы:

- а) определять порядок создания мишенной обстановки, требования к ней и порядок показа мишеней;
- б) определять порядок, место и время выдачи боеприпасов;
- в) целесообразно и эффективно их использовать применительно к конкретному виду оружия;
- г) самостоятельно приводить оружие к нормальному бою.

#### 4. Выстрелом называется:

- а) регулируемый процесс перехода взрывчатого вещества из одного газообразного состояния в другое;
- б) выбрасывание пули (снаряда, мины и т.п.) из канала ствола оружия энергией газов, образующихся при сгорании порохового заряда;
- в) медленный процесс перехода взрывчатого вещества из твердого или жидкого состояния в газообразное;
- г) регулируемый процесс перехода взрывчатого вещества из твердого или жидкого состояния в газообразное.

#### 5. При стрельбе из автомата АК-74 скорость пули на дальность 400 м составляет:

- а) 250 м/с
- б) 335 м/с
- в) 543 м/с
- г) 668 м/с

#### 6. Стрелково-стендовые комплексы для стрельбы из гладкоствольного огнестрельного оружия должны иметь:

- а) пуленепробиваемые стены и потолок
  - б) пуленепробиваемые стены и поперечные перехваты поверху
- в зоны безопасности с внешним ограждением по периметру, исключаящие поражение каких-либо объектов за пределами данной территории

г) пулеулавливатели для стрельбы из соответствующих типов огнестрельного оружия с нарезным стволом

**7. В конструкции 9-мм пистолет Макарова использована схема:**

- а) гранатомета
- б) немецкого “Вальтера” ПП
- в) снайперской винтовки
- г) автомата Калашникова

**8. 7,62 мм снайперская винтовка Драгунова (СВД) достигает:**

- а) 10 прицельных выстрелов в минуту
- б) 15 прицельных выстрелов в минуту
- в) 20 прицельных выстрелов в минуту
- г) 30 прицельных выстрелов в минуту

**9. В задней части ствола гранатомет РПГ-7 расположено:**

- а) сопло для выброса пороховых газов
- б) рукоятка управления огнем
- в) затвор-кожух
- г) шептало с пружиной

**10. Ударно-спусковой механизм огнестрельного оружия предназначен для:**

- а) для нанесения удара по ударнику
- б) удержания курка на боевом и предохранительном взводе
- в) спуска курка с боевого взвод
- г) производства выстрела и перезаряжания пистолета

**Практическое задание**

Цель, высотой 160 см, движется от пулеметчика в сторону укрытия, до которого 700м.

*На каком расстоянии пулеметчик не сможет поразить бегущую цель до укрытия при установке прицела “5”, прицеливаясь в нижний край цели?*

## 40.02.02 Правоохранительная деятельность

(код и наименование специальности)

### МДК.01.02. Огневая подготовка

(код и наименование дисциплины)

#### БИЛЕТ № 20

#### Инструкция для обучающегося

Место выполнения:

Максимальное время выполнения задания: тестирование - 20 мин. + 30 минут – выполнение практического задания

При работе вы можете воспользоваться: нормативно-правовыми актами, конспектами лекций, специальной литературой по учебному предмету

#### Тестирование:

##### 1. Темп стрельбы АК-74, выстрелов в минуту:

- а) 450
- б) 600
- в) 750
- г) 800

##### 2. Разборка автомата может быть:

- а) индивидуальная и коллективная
- б) неполная и полная
- в) частная и общая
- г) нет правильного ответа

##### 3. Прицельная дальность стрельбы гранатомета РПГ-7

- а) 200 метров
- б) 300 метров
- в) 400 метров
- г) 500 метров

##### 4. Граната это боеприпас, предназначенный для:

- а) поражения живой силы и военной техники противника осколками, ударной волной или кумулятивной струей
- б) борьбы с самоходными артиллерийскими установками и другими бронированными средствами
- в) уничтожения живой силы противника, находящегося в легких укрытиях, а также в сооружениях городского типа
- г) уничтожения дальних и неразличимых целей

##### 5. Положение мушки в прорези во время удара курка пистолета будет показывать:

- а) правильно ли выбрана цель
- б) правильно ли произведена установка
- в) правильно ли произведен выстрел
- г) угол наклона туловища при стрельбе

##### 6. Наклон рукоятки 9-мм пистолет Макарова составляет:

- а) 95 градусов
- б) 102 градуса
- в) 105 градусов
- г) 112 градусов

##### 7. Пистолет переносится:

- а) в специальном контейнере
- б) в кожаной кобуре вместе с запасным магазином и протиркой
- в) в вещевом мешке либо кармане брюк
- г) на поясном ремне

##### 8. Калибр патронов АК-74 составляет, в миллиметрах:

- а) 4,95 мм
- б) 5,15 мм
- в) 5,35 мм
- г) 5,45 мм

**9. По кратности применения гранатометы классифицируются:**

- а) одноразового и многократного действия
- б) ручные, винтовочные (ружейные) и станковые
- в) противотанковые и противопехотные
- г) гладкоствольные, нарезные, с разъемными и складывающимися стволами

**10. Затаивание дыхания при скоростной стрельбе из пистолета лучше производить:**

- а) на выдохе
- б) при нажатии на спусковой крючок
- в) при развороте туловища на 45 градусов
- г) на вдохе

**Практическое задание**

Пулеметчик, определив цель, на расстоянии 400 метров открывает огонь на поражение; поднявшийся боковой, умеренный ветер (под углом до 90°) требует учитывать определенные поправки на ветер.

*Какие поправки на боковой ветер учитывает пулеметчик, если ему не позволяет время внести поправки в прицел?*

**ФОНД ОЦЕНОЧНЫХ СРЕДСТВ**

**ПО МДК.01.03. НАЧАЛЬНАЯ ПРОФЕССИОНАЛЬНАЯ ПОДГОТОВКА  
И ВВЕДЕНИЕ В СПЕЦИАЛЬНОСТЬ**



# 1. Оценочные средства для текущего контроля

## 4.1. Тесты письменные

**1. Инструкция по выполнению:** Тест включает 20 вопросов, для каждого из которых представлено несколько вариантов ответов. Вам необходимо внимательно прочитать вопрос, выбрать правильный с Вашей точки зрения ответ, в тестовой форме указать номер правильного ответа напротив номера соответствующего вопроса.  
Время выполнения – 40 минут.

### 2. Банк тестов

#### Раздел 4. Правоохранительные органы

##### Вариант 1

#### 1. Правоохранительная деятельность – это:

- а) урегулированная правом деятельность специально уполномоченных государственных органов по принудительному обеспечению правового порядка, на основе соблюдения интересов личности, общества и государства
- б) это совокупность правовых норм, регулирующих вопросы уголовной ответственности и наказания
- в) это совокупность норм ряда отраслей права, в которых закреплено устройство судебных и правоохранительных органов
- г) это совокупность приемов, способов и средств посредством которых осуществляется оперативно-розыскная деятельность

#### 2. К признакам правоохранительной деятельности не относится следующий:

- а) это вид государственной деятельности по обеспечению правового порядка
- б) данный вид деятельности осуществляется специально уполномоченными государственными органами
- в) этот вид государственной деятельности имеет принудительный характер деятельности по обеспечению правового порядка
- в) свою деятельность государственные органы осуществляют исключительно на основе обеспечения интересов государства, но не общества

#### 3. Правоохранительные органы – это:

- а) государственные органы, наделенные правами и обязанностями по осуществлению правоохраны
- б) органы местного самоуправления, наделенные правами и обязанностями по осуществлению правоохраны
- в) законодательные (представительные) органы, отвечающие за формирование правовой базы правоохраны
- г) органы обеспечения социалистической законности

#### 4. К признаки правоохранительных органов не относится:

- а) права и обязанности правоохранительных органов урегулированы нормами права
- б) каждый правоохранительный орган осуществляет свою деятельность путем проведения специфических действий
- в) диспозитивный характер специфических действий правоохранительных органов, основанный на равноправии сторон и автономии их воли

г) определенная процессуальная форма осуществления специфических действий правоохранительных органов

**5. К функциям правоохранительной деятельности не относится:**

- а) охрана и защита прав и свобод личности, общества, государства от противоправных посягательств
- б) охрана законности и правопорядка
- в) борьба с преступностью
- г) пополнение государственного бюджета за счет конфискации

**6. К задачам правоохранительной деятельности не относится:**

- а) защита прав и свобод граждан
- б) защита государственной, общественной и частной собственности
- в) выявление и предупреждение правонарушений и преступлений
- г) обеспечение господства диктатуры пролетариата

**7. Принцип разделения властей закреплен:**

- а) в Конституции Российской Федерации
- б) в ФКЗ «О Конституционном Суде Российской Федерации»
- в) в Уголовно-процессуальном кодексе Российской Федерации
- г) в Указе Президента РФ «О системе и структуре федеральных органов исполнительной власти»

**8. Принцип разделения властей обуславливает существование трех ветвей государственной власти, среди которых нет:**

- а) законодательной
- б) исполнительной
- в) судебной
- г) президентской

**9. Судебная власть – это:**

- а) вид государственной деятельности, который осуществляется самостоятельно независимым специальным государственным органом – судом, который рассматривает и разрешает дела, посредством конституционного, гражданского, уголовного, административного и арбитражного судопроизводства
- б) это совокупность судебных органов, осуществляющих судебную власть на территории РФ, в соответствии с Конституцией РФ, ФКЗ «О судебной системе РФ» и другими нормативными актами
- в) суд (соответствующее подразделение суда), осуществляющий в пределах своей юрисдикции рассмотрение конкретных дел по существу либо проверку законности и обоснованности вынесенных нижестоящим судом судебных решений
- г) это единая централизованная система федеральных органов, которые уполномочены, от имени государства, осуществлять надзор за соблюдением и исполнением законов на территории РФ и иные функции в соответствии с законодательством РФ

**10. Судебная система – это:**

- а) вид государственной деятельности, который осуществляется самостоятельно независимым специальным государственным органом – судом, который рассматривает и разрешает дела, посредством конституционного, гражданского, уголовного, административного и арбитражного судопроизводства

б) это совокупность судебных органов, осуществляющих судебную власть на территории РФ, в соответствии с Конституцией РФ, ФКЗ «О судебной системе РФ» и другими нормативными актами

в) суд (соответствующее подразделение суда), осуществляющий в пределах своей юрисдикции рассмотрение конкретных дел по существу либо проверку законности и обоснованности вынесенных нижестоящим судом судебных решений

г) это единая централизованная система федеральных органов, которые уполномочены, от имени государства, осуществлять надзор за соблюдением и исполнением законов на территории РФ и иные функции в соответствии с законодательством РФ

#### **11. Судебная инстанция – это:**

а) вид государственной деятельности, который осуществляется самостоятельно независимым специальным государственным органом – судом, который рассматривает и разрешает дела, посредством конституционного, гражданского, уголовного, административного и арбитражного судопроизводства

б) это совокупность судебных органов, осуществляющих судебную власть на территории РФ, в соответствии с Конституцией РФ, ФКЗ «О судебной системе РФ» и другими нормативными актами

в) суд (соответствующее подразделение суда), осуществляющий в пределах своей юрисдикции рассмотрение конкретных дел по существу либо проверку законности и обоснованности вынесенных нижестоящим судом судебных решений

г) это единая централизованная система федеральных органов, которые уполномочены, от имени государства, осуществлять надзор за соблюдением и исполнением законов на территории РФ и иные функции в соответствии с законодательством РФ

#### **12. Апелляционная инстанция – это:**

а) суд, рассматривающий дела по жалобам и представлениям на не вступившие в законную силу решения суда

б) суд, рассматривающий дела по жалобам и представлениям на вступившие в законную силу решения нижестоящих судов

в) суд, рассматривающий в порядке надзора уголовные дела по жалобам и представлениям на вступившие в законную силу решения, приговоры, определения и постановления судов

г) это единая централизованная система федеральных органов, которые уполномочены, от имени государства, осуществлять надзор за соблюдением и исполнением законов на территории РФ и иные функции в соответствии с законодательством РФ

#### **13. Кассационная инстанция – это:**

а) суд, рассматривающий дела по жалобам и представлениям на не вступившие в законную силу решения суда

б) суд, рассматривающий дела по жалобам и представлениям на вступившие в законную силу решения нижестоящих судов

в) суд, рассматривающий в порядке надзора уголовные дела по жалобам и представлениям на вступившие в законную силу решения, приговоры, определения и постановления судов

г) это единая централизованная система федеральных органов, которые уполномочены, от имени государства, осуществлять надзор за соблюдением и исполнением законов на территории РФ и иные функции в соответствии с законодательством РФ

#### **14. Надзорная инстанция – это:**

а) суд, рассматривающий дела по жалобам и представлениям на не вступившие в законную силу решения суда

б) суд, рассматривающий дела по жалобам и представлениям на вступившие в законную силу решения нижестоящих судов

- в) суд, рассматривающий в порядке надзора уголовные дела по жалобам и представлениям на вступившие в законную силу решения, приговоры, определения и постановления судов
- г) это единая централизованная система федеральных органов, которые уполномочены, от имени государства, осуществлять надзор за соблюдением и исполнением законов на территории РФ и иные функции в соответствии с законодательством РФ

**15. Правосудие – это:**

- а) часть судопроизводства, состоящая в осуществлении правоприменительной деятельности судов
- б) пересмотр вышестоящей судебной инстанцией решений нижестоящего суда лишь по юридическим основаниям
- в) пересмотр дел по существу, т.е. как по юридическим, так и по фактическим основаниям, но в пределах жалоб, поданных сторонами
- г) рассмотрение в порядке надзора уголовных дел по жалобам и представлениям на вступившие в законную силу решения, приговоры, определения и постановления судов

**16. Апелляция – это:**

- а) часть судопроизводства, состоящая в осуществлении правоприменительной деятельности судов
- б) пересмотр вышестоящей судебной инстанцией решений нижестоящего суда лишь по юридическим основаниям
- в) пересмотр дел по существу, т.е. как по юридическим, так и по фактическим основаниям, но в пределах жалоб, поданных сторонами
- г) рассмотрение в порядке надзора уголовных дел по жалобам и представлениям на вступившие в законную силу решения, приговоры, определения и постановления судов

**17. Кассация – это:**

- а) часть судопроизводства, состоящая в осуществлении правоприменительной деятельности судов
- б) пересмотр вышестоящей судебной инстанцией решений нижестоящего суда лишь по юридическим основаниям
- в) пересмотр дел по существу, т.е. как по юридическим, так и по фактическим основаниям, но в пределах жалоб, поданных сторонами
- г) рассмотрение в порядке надзора уголовных дел по жалобам и представлениям на вступившие в законную силу решения, приговоры, определения и постановления судов

**18. У правосудия нет такого свойства как:**

- а) осуществление правосудия только судом
- б) рассмотрение дел в определенной форме
- в) отправление правосудия способами, определенными законодательством
- г) презумпция виновности подсудимого

**19. Принципы правосудия – это:**

- а) правовые предписания высшей юридической силы, закрепленные в действующем законодательстве, определяющие организацию и деятельность судебных органов
- б) часть судопроизводства, состоящая в осуществлении правоприменительной деятельности судов
- в) это основополагающие положения, которые закрепляют назначение и основные направления деятельности прокуратуры, а также определяют задачи и полномочия прокуроров
- г) пересмотр вышестоящей судебной инстанцией решений нижестоящего суда лишь по юридическим основаниям

**20. Принципы правосудия носят объективный характер, то есть:**

- а) отражают наиболее общие закономерности организации судебных органов
- б) обязательны для соблюдения всеми судами, а также лицами, участвующими в судебном разбирательстве
- в) в них закрепляются основные направления организации судебных органов и их деятельности
- г) все принципы правосудия закреплены в законе

**Вариант 2**

**1. Принципы правосудия являются руководящими положениями, то есть:**

- а) отражают наиболее общие закономерности организации судебных органов
- б) обязательны для соблюдения всеми судами, а также лицами, участвующими в судебном разбирательстве
- в) в них закрепляются основные направления организации судебных органов и их деятельности
- г) все принципы правосудия закреплены в законе

**2. Принципы правосудия носят общий характер, то есть:**

- а) отражают наиболее общие закономерности организации судебных органов
- б) обязательны для соблюдения всеми судами, а также лицами, участвующими в судебном разбирательстве
- в) в них закрепляются основные направления организации судебных органов и их деятельности
- г) все принципы правосудия закреплены в законе

**3. Правосудие во всех судах Российской Федерации осуществляется в точном соответствии с законодательством. Это содержание:**

- а) принципа законности
- б) принципа осуществления правосудия только судом
- в) принципа независимости судей
- г) принципа осуществления правосудия на началах равенства всех перед законом и судом

**4. Никто, кроме судов в лице судей, присяжных, арбитражных заседателей, не вправе принимать на себя осуществление правосудия. Это содержание:**

- а) принципа законности
- б) принципа осуществления правосудия только судом
- в) принципа независимости судей
- г) принципа осуществления правосудия на началах равенства всех перед законом и судом

**5. Судьи подчиняются только Конституции Российской Федерации и закону, в своей деятельности по осуществлению правосудия они никому не подотчетны. Это содержание:**

- а) принципа законности
- б) принципа осуществления правосудия только судом
- в) принципа независимости судей
- г) принципа осуществления правосудия на началах равенства всех перед законом и судом

**6. Государство гарантирует равенство прав и свобод человека независимо от пола, расы, национальности, языка, происхождения, имущественного и должностного**

**положения, места жительства, отношения к религии, убеждений, принадлежности к общественным объединениям. Это содержание:**

- а) принципа законности
- б) принципа осуществления правосудия только судом
- в) принципа независимости судей
- г) принципа осуществления правосудия на началах равенства всех перед законом и судом

**7. Никто не может быть лишен права на рассмотрение его дела в том суде и тем судьей, к подсудности которых оно отнесено законом. Это содержание:**

- а) принципа обеспечения каждому гражданину судебной защиты его прав и свобод
- б) принципа презумпции невиновности
- в) принципа обеспечения подсудимому права на защиту
- г) принципа состязательности и равноправия сторон

**8. Каждый обвиняемый в совершении преступления считается невиновным, пока его виновность не будет доказана в установленном федеральным законом порядке и установлена вступившим в силу приговором суда. Это содержание:**

- а) принципа обеспечения каждому гражданину судебной защиты его прав и свобод
- б) принципа презумпции невиновности
- в) принципа обеспечения подсудимому права на защиту
- г) принципа состязательности и равноправия сторон

**9. Каждый имеет право на получение квалифицированной юридической помощи, в том числе и бесплатно, в случаях, установленных законом. Это содержание:**

- а) принципа обеспечения каждому гражданину судебной защиты его прав и свобод
- б) принципа презумпции невиновности
- в) принципа обеспечения подсудимому права на защиту
- г) принципа состязательности и равноправия сторон

**10. Стороны наделяются равными процессуальными правами по предоставлению доказательств, заявлению ходатайств, обжалованию действий и решений суда. Это содержание:**

- а) принципа обеспечения каждому гражданину судебной защиты его прав и свобод
- б) принципа презумпции невиновности
- в) принципа обеспечения подсудимому права на защиту
- г) принципа состязательности и равноправия сторон

**11. Разбирательство во всех судах открытое, при слушании уголовных, гражданских и арбитражных дел доступ в зал свободен. Это содержание:**

- а) принципа гласности судопроизводства
- б) принципа национального языка судопроизводства
- в) принципа участия граждан в осуществлении правосудия
- г) принципа охраны чести и достоинства личности

**12. Каждый гражданин Российской Федерации имеет право пользоваться родным языком, русский язык признается государственным языком на всей территории Российской Федерации. Это содержание:**

- а) принципа гласности судопроизводства
- б) принципа национального языка судопроизводства
- в) принципа участия граждан в осуществлении правосудия
- г) принципа охраны чести и достоинства личности

**13. Граждане Российской Федерации имеют право участвовать в отправлении правоприменительной деятельности судов. Это содержание:**

- а) принципа гласности судопроизводства
- б) принципа национального языка судопроизводства
- в) принципа участия граждан в осуществлении правосудия
- г) принципа охраны чести и достоинства личности

**14. Права и свободы человека - высшая ценность, а признание, соблюдение и защита прав и свобод человека и гражданина - обязанность государства. Это содержание:**

- а) принципа гласности судопроизводства
- б) принципа национального языка судопроизводства
- в) принципа участия граждан в осуществлении правосудия
- г) принципа охраны чести и достоинства личности

**15. Судья в РФ – это:**

- а) государственное должностное лицо, уполномоченное в соответствии с законом осуществлять правосудие на профессиональной основе
- б) лицо, профессией которого является оказание квалифицированной юридической помощи физическим лицам за материальное вознаграждение
- в) специалист, приглашаемый или нанимаемый за вознаграждение для выдачи квалифицированного заключения или суждения
- г) специалист, занимающийся переводом, то есть созданием письменного или устного текста на определенном языке, эквивалентного письменному или устному тексту на другом языке

**16. Возрастной и образовательный цензы для судей в первую очередь закреплены:**

- а) в Конституции РФ
- б) в определении Конституционного Суда РФ
- в) в Постановлении Пленума Верховного Суда РФ
- г) ФЗ РФ "Об органах судейского сообщества в Российской Федерации"

**17. К человеку, претендующему стать судьей, предъявляется ряд требований. Среди них нет следующего требования:**

- а) должен быть мужского пола
- б) должен быть гражданином РФ
- в) должен иметь высшее юридическое образование
- г) должен сдать квалификационный экзамен

**18. Какой гарантии независимости судей не предусмотрено в законодательстве:**

- а) запрет, под угрозой ответственности, чьего бы то ни было вмешательства в деятельность по осуществлению правосудия
- б) неприкосновенность судей
- в) предоставление судье за счет государства материального и социального обеспечения
- г) право на досрочный выход на пенсию за выслугу лет после пяти лет работы

**19. Основанием для приостановления полномочий не является:**

- а) признание судьи безвестно отсутствующим решением суда, вступившим в законную силу;
- б) согласие квалификационной коллегии судей на привлечение судьи к уголовной ответственности или заключение его под стражу;
- в) участие судьи в предвыборной кампании в качестве кандидата в состав органа законодательной (представительной) власти, а также его избрание в состав этого органа

г) устройство судьи на работу преподавателя в образовательное учреждение

**20. Не является основанием для лишения судьи права осуществлять свои полномочия:**

- а) письменное заявление судьи об отставке
- б) неспособность по состоянию здоровья или по иным уважительным причинам осуществлять полномочия судьи
- в) письменное заявление судьи о прекращении его полномочий в связи с переходом на другую работу или по иным причинам
- г) научная деятельность судьи

### **Вариант 3**

**1. Судья может:**

- а) заниматься розничной торговлей
- б) сниматься в творческом кино
- в) работать по совместительству адвокатом
- г) вести деятельность риэлтора

**2. Судья не может заниматься:**

- а) научной деятельностью
- б) творческой деятельностью
- в) педагогической деятельностью
- г) предпринимательской деятельностью

**3. Уголовное дело в отношении судьи может быть возбуждено только:**

- а) Президентом РФ
- б) Генеральным прокурором РФ
- в) Председателем Верховного Суда РФ
- г) может быть возбуждено всеми указанными лицами

**4. Неприкосновенность судьи. Что из указанного не является правдой:**

- а) судья не может быть привлечен к дисциплинарной и административной ответственности
- б) судья не может быть задержан и принудительно доставлен в какой-либо орган в порядке производства дел об административных правонарушениях
- в) неприкосновенностью обладает не только судья, но и его жилище, имущество
- г) уголовное дело в отношении судьи может быть возбуждено только Президентом РФ

**5. В какой главе Конституции РФ закреплены положения о прокуратуре:**

- а) в главе, посвященной основам конституционного строя РФ
- б) в главе, посвященной правам и свободам человека и гражданина
- в) в отдельной главе «Прокуратура»
- г) в главе «Судебная власть и прокуратура»

**6. Какие вопросы не отражены в ФЗ «О прокуратуре Российской Федерации»:**

- а) функции и направления деятельности прокуроров
- б) предмет и пределы надзора
- в) полномочия прокурорских работников
- г) экзекватура и ресторация

**7. Оперативно-розыскная деятельность — это:**



- а) вид деятельности, осуществляемой гласно и негласно подразделениями государственных органов посредством проведения оперативно-розыскных мероприятий в целях защиты жизни, здоровья, прав и свобод человека и гражданина, собственности, обеспечения безопасности общества и государства от преступных посягательств
- б) самостоятельная стадия уголовного процесса, представляющая собой строго регламентированную уголовно – процессуальным законом совокупность следственных действий по собиранию, закреплению и оценке доказательств, преследующая цель воссоздания истинной картины преступления
- в) часть судопроизводства, состоящая в осуществлении правоприменительной деятельности судов
- г) это исследование возникновения и современное устройство системы государственных органов, уполномоченных законодательством для осуществления правоохранительной деятельности

**8. К задачам оперативно-розыскной деятельности не относится:**

- а) добывание информации о событиях или действиях, создающих угрозу государственной, военной экономической, экологической безопасности
- б) выявление и установление лиц, подготавливающих, совершающих или совершивших преступление
- в) розыск лиц без вести пропавших, а также скрывающихся от органов дознания, следствия и суда, уклоняющихся от уголовного наказания
- г) добывание на возмездных началах информации о личной жизни тех или иных людей

**9. Принципом оперативно-розыскной деятельности не является:**

- а) законность;
- б) полная открытость перед общественностью и СМИ
- в) уважение и соблюдение прав и свобод человека и гражданина;
- г) сочетание гласных и негласных методов и средств

**10. Органы, осуществляющие оперативно-розыскную деятельность не могут проводить следующее мероприятие:**

- а) оперативное внедрение
- б) обследование помещений, сооружений, зданий, транспортных средств
- в) оперативный эксперимент
- г) задерживать судью за совершение административного правонарушения

**11. Министерство внутренних дел Российской Федерации (МВД России) является:**

- а) федеральным органом исполнительной власти, осуществляющим функции по выработке и реализации государственной политики и нормативно-правовому регулированию в сфере внутренних дел
- б) органом местного самоуправления, осуществляющим функции по выработке и реализации государственной политики и нормативно-правовому регулированию в сфере внутренних дел
- в) федеральным органом исполнительной власти, осуществляющим функции по проведению оперативно-розыскных мероприятий
- г) федеральным органом исполнительной власти, осуществляющим функции по контролю за оборотом наркотиков

**12. Министерство внутренних дел Российской Федерации в своей деятельности обязано руководствоваться нормативно-правовыми актами. Определи среди них подзаконный нормативно-правовой акт:**

- а) Конституция Российской Федерации

- б) федеральный закон
- в) акты Президента Российской Федерации
- г) федеральный конституционный закон

**13. К задачам МВД России не относится:**

- а) обеспечение защиты жизни, здоровья, прав и свобод граждан Российской Федерации
- б) управление органами внутренних дел Российской Федерации
- в) нормативно-правовое регулирование в сфере внутренних дел
- г) поддержание государственного обвинения в судах общей юрисдикции

**14. К административно-правовой деятельности МВД относится:**

- а) лицензионно-разрешительная деятельность
- б) предупреждение и раскрытие преступлений
- в) производство предварительного расследования
- г) оперативно-розыскная и экспертно-криминалистическая деятельность

**15. К деятельности МВД по борьбе с преступностью относится:**

- а) производство по делам об административных правонарушениях
- б) обеспечение безопасности дорожного движения
- в) лицензионно-разрешительная деятельность
- г) оперативно-розыскная и экспертно-криминалистическая деятельность

**16. К территориальным органам Министерства внутренних дел Российской Федерации на окружном уровне относятся:**

- а) главные управления Министерства внутренних дел Российской Федерации по федеральным округам
- б) центры специального назначения Министерства внутренних дел Российской Федерации
- в) министерства внутренних дел по республикам
- г) отделы Министерства внутренних дел Российской Федерации по городам и иным муниципальным образованиям

**17. К территориальным органам Министерства внутренних дел Российской Федерации на межрегиональном уровне относятся:**

- а) главные управления Министерства внутренних дел Российской Федерации по федеральным округам
- б) центры специального назначения Министерства внутренних дел Российской Федерации
- в) министерства внутренних дел по республикам
- г) отделы Министерства внутренних дел Российской Федерации по городам и иным муниципальным образованиям

**18. К территориальным органам Министерства внутренних дел Российской Федерации на региональном уровне относятся:**

- а) главные управления Министерства внутренних дел Российской Федерации по федеральным округам
- б) центры специального назначения Министерства внутренних дел Российской Федерации
- в) министерства внутренних дел по республикам
- г) отделы Министерства внутренних дел Российской Федерации по городам и иным муниципальным образованиям

**19. МВД России возглавляет:**

- а) Председатель Следственного комитета
- б) Генеральный прокурор

- в) Министр внутренних дел
- г) Председатель Верховного Суда

### 20. Полиция – это:

- а) система государственных органов исполнительной власти, призванных защищать жизнь, здоровье, права и свободы граждан и их собственность, интересы общества и государства от преступных и противоправных посягательств
- б) вид деятельности, осуществляемой гласно и негласно подразделениями государственных органов посредством проведения оперативно-розыскных мероприятий в целях защиты жизни, здоровья, прав и свобод человека и гражданина
- в) это совокупность судебных органов, осуществляющих судебную власть на территории РФ, в соответствии с Конституцией РФ, ФКЗ «О судебной системе РФ» и другими нормативными актами
- г) единая централизованная система федеральных органов, которые уполномочены, от имени государства, осуществлять надзор за соблюдением и исполнением законов на территории РФ и иные функции в соответствии с законодательством РФ

### 3. Критерии оценки:

$$K = (\text{количество верных ответов}) / (\text{общее количество ответов}) * 100$$

Коэффициент	Количество верных ответов	Оценка
1-0,9	20 – 18	5 (отлично)
0,71-0,89	17 – 15	4 (хорошо)
0,6-0,7	11 - 14	3 (удовлетворительно)
0-0,69	0 - 10	2 (неудовлетворительно)

## Раздел 12. Основы первой помощи

**1. Инструкция по выполнению:** Тест включает 50 вопросов, для каждого из которых представлено несколько вариантов ответов. Вам необходимо внимательно прочитать вопрос, выбрать правильный с Вашей точки зрения ответ, в тестовой форме указать номер правильного ответа напротив номера соответствующего вопроса.  
Время выполнения – 30 минут.

### 2. Банк тестов

#### 1. Катастрофа – это:

- а) авария с человеческими жертвами;
- б) авария с разрушением или уничтожением объектов и других материальных ценностей;
- в) авария с человеческими жертвами, с разрушением или уничтожением объектов и других материальных ценностей, нанесением ущерба окружающей среде;
- г) авария с нанесением ущерба окружающей среде.

#### 2. В мероприятия по оценке обстановки и обеспечению безопасных условий для оказания первой помощи не входит:

- а) определение угрожающих факторов для жизни и здоровья пострадавшего;
- б) устранение угрожающих факторов для жизни и здоровья;
- в) введение противостолбнячной сыворотки;
- г) прекращение действия повреждающих факторов на пострадавшего.

**3. В мероприятия по проведению сердечно-легочной реанимации на этапе оказания первой помощи не входит:**

- а) выполнение закрытого массажа сердца;
- б) искусственное дыхание "Рот ко рту" или "Рот к носу";
- в) искусственное дыхание с использованием устройства для вентиляции легких;
- г) укладка пациента на мягкую поверхность.

**4. В мероприятия по временной остановке наружного кровотечения не входит:**

- а) ушивание сосуда в ране;
- б) пальцевое прижатие артерии;
- в) наложение жгута;
- г) максимальное сгибание конечности в суставе.

**5. Что означает метод Хаймлика:**

- а) определения пульсации на бедренной артерии;
- б) проведении толчков в живот с целью удаления инородного тела из дыхательных путей;
- в) определения пульсации на сонной артерии.

**6. Глубина толчков на грудину при проведении непрямого массажа сердца взрослому:**

- а) 3-4 см;
- б) 4-5 см;
- в) 1-2 см;
- г) до 7 см.

**7. Соотношение толчков на грудину и ИВЛ при проведении сердечно-легочной реанимации:**

- а) 5:2;
- б) 15:2;
- в) 10:2;
- г) 30:2. 82

**8. Сколько содержится кислорода во вдыхаемом воздухе:**

- а) 21%;
- б) 19%;
- в) 30 %;
- г) 10 %.

**9. Признаки остановки сердца:**

- а) бессознательное состояние;
- б) отсутствие дыхания;
- в) отсутствие пульса на магистральных сосудах;
- г) все верно.

**10. К признакам инсульта относится:**

- а) внезапная слабость и онемение лица, руки или ноги, обычно с одной стороны;
- б) затруднения с речью или ее пониманием;
- в) внезапная сильная головная боль;
- г) бессознательное состояние;
- д) все верно.

**11. Ожоги, для которых характерны покраснения, припухлость кожи и сильная боль, относится:**

- а) I степень;
- б) II степень;
- в) III а степень;
- г) III б степень.

**12. Признаки шока:**

- а) бледная, холодная и влажная кожа, слабость;
- б) учащенное дыхание;
- в) слабый учащенный пульс;
- г) спутанность сознания;
- д) все верно.

**13. При какой силе тока возникает остановка дыхания:**

- а) 20-25 мА;
- б) 10-15 мА;
- в) 5-10 мА;
- г) более 30 мА.

**14. Первая помощь при кровотечении органов брюшной полости включает все, кроме:**

- а) осторожно положите пострадавшего на спину;
- б) удалите одежду вокруг раны;
- в) наложите на открытую рану стерильную повязку;
- г) при выходе внутренних органов из раны наружу вправьте их обратно в брюшную полость.

**15. Для венозного кровотечения характерно:**

- а) быстрое и обильное кровотечение;
- б) ярко красный цвет крови;
- в) кровотечение под более высоким давлением;
- г) кровь ровно вытекает из раны, а не фонтаном, темно красного или бордового цвета.

**3. Критерии оценки:**

$$K = (\text{количество верных ответов}) / (\text{общее количество ответов}) * 100$$

Коэффициент	Количество верных ответов	Оценка
1-0,9	15 - 14	5 (отлично)
0,71-0,89	13 - 11	4 (хорошо)
0,6-0,7	10 - 8	3 (удовлетворительно)
0-0,69	0 - 7	2 (неудовлетворительно)

Эталоны ответов

- 1. в
- 2. в
- 3. г
- 4. а
- 5. б
- 6. б
- 7. г
- 8. а

- 9. г
- 10. д
- 11. а
- 12. д
- 13. а
- 14. г
- 15. г

## **4.2 Вопросы для опроса (устного)**

**1. Описание:** на устный опрос по теме отводится 15 – 20 минут. При опросе обучающийся может воспользоваться самостоятельно подготовленным конспектом по соответствующей теме (если подготовка конспекта входила в самостоятельную работу)

### **2. Вопросы для устного опроса:**

#### **Раздел 1. Основные правовые понятия**

##### **Тема 1.1 Право: понятие и основные признака**

Право как основное понятие правоведения. Объективное и субъективное право. Признаки объективного права.

Социальное назначение права.

Функции права.

##### **Тема 1.2 Характеристика норм права**

Понятие нормы права. Признаки норм права.

Структура нормы права.

Классификация правовых норм по различным основаниям.

Соотношение нормы права и статьи нормативно-правового акта.

##### **Тема 1.3 Понятие правоотношения**

Понятие правоотношения. Признаки правоотношения.

Классификация правоотношений.

Элементы правоотношений.

##### **Тема 1.4 Источники и система права**

Понятие источника права.

Виды источников (форм) права.

Понятие системы права. Элементы системы права.

Публичное права. Частное право.

##### **Тема 1.5 Законность и правопорядок**

Понятие законности. Структура законности. Принципы законности.

Понятие правопорядка. Общественный порядок.

##### **Тема 1.6 Правонарушение и юридическая ответственность**

Противоправное поведения и правонарушение.

Формы правонарушения.

Понятие юридической квалификации.

Виды правонарушений: преступления и проступки.  
Понятие юридической ответственности. Признаки юридической ответственности.  
Принципы юридической ответственности.

## **Раздел 2. Личность юриста**

### **Тема 2.1 Понятие юридической профессии и структура личности юриста**

Понятие юридической профессии.  
Структура личности юриста.  
Качества личности юриста.

### **Тема 2.2 Профессиональное правосознание и профессиональная этика юриста**

Понятие правосознания.  
Виды правосознания.  
Функции профессионального правосознания юриста.  
Структура правосознания.  
Соотношение этики и морали.  
Понятия профессиональной этики юриста. Признаки этических норм в деятельности юриста.  
Принципы профессиональной этики юриста. Кодексы профессиональной юридической деятельности в РФ.

## **Раздел 3. Психология профессионального общения**

### **Тема 3.1 Содержание и стадии профессионального общения**

Общение. Структура общения. Виды общения. Особенности доверительного общения.  
Понятие и признаки профессионального общения.  
Коммуникативная сторона общения. Вербальное и невербальное общение. Приемы делового общения. Техника постановки вопросов. Виды вопросов. Аргументация и ее методы. Система невербальных средств общения.  
Восприятие: идентификация, рефлексия, стереотипизация.  
Интерактивная сторона профессионального общения. Взаимодействие. Роли в профессиональном взаимодействии. Кооперативное взаимодействие. Конкуренция.  
Конфликт. Типовые модели поведения в конфликтной ситуации.  
Стадии профессионального общения.

## **Раздел 4. Правоохранительные органы РФ**

### **Тема 4.1 Понятие и характеристика правоохранительной деятельности**

Правоохранительные органы. Задачи правоохранительных органов. Государственные правоохранительные органы. Специальные черты деятельности правоохранительных органов. Функции правоохранительных органов.  
Понятие правоохранительной деятельности. Признаки правоохранительной деятельности.  
Формы правоохранительной деятельности.

### **Тема 4.2 Правовые основы деятельности органов внутренних дел**

Понятие органов внутренних дел. Задачи органов внутренних дел. Правовая основа деятельности органов внутренних дел.  
МВД России: структура и компетенция.  
Основные направления деятельности полиции. Основные принципы организации полиции.  
Принципы деятельности полиции. Обязанности полиции. Права полиции.

### **Тема 4.3 Судебная система РФ**

Понятие судебной власти. Виды судопроизводства.

Формы осуществления судебной власти.

Признаки судебной власти.

Судебная система РФ: понятие и структура.

Конституционный Суд РФ. Суды общей юрисдикции. Верховный Суд РФ. Районные суды.

Военные суды.

Суды субъектов РФ.

Арбитражная юстиция.

Демократические принципы правосудия.

Звено судебной системы: понятие и виды.

Судебная инстанция и ее виды.

### **Тема 4.4 Правовой статус сотрудника правоохранительных органов**

Понятие и содержание правового статуса сотрудника правоохранительных органов

## **Раздел 5. Основы административного права и административного процесса**

### **Тема 5.1 Понятие, предмет и структура административного права**

Предмет административного права. Виды административно-правовых отношений.

Источники административного права. Функции административного права.

Средства административно-правового регулирования: предписание, запрет, дозволение.

Система административного права. Структура КоАП РФ, виды административно-правовых институтов: позитивные и охранительные.

Действие административного закона. Обратная сила закона.

### **Тема 5.2 Административное правонарушение и административная ответственность**

Понятие административного правонарушения. Состав административного правонарушения. Квалификация административных правонарушений.

Понятие и признаки административной ответственности. Структура административной ответственности. Основания административной ответственности. Обстоятельства, исключающие административную ответственность.

Система административных наказаний.

### **Тема 5.3 Основы административного процесса**

Административно-процессуальное право и его особенности. Предмет административного права.

Понятие административного процесса. Принципы административного процесса. Субъекты административного производства. Структура административного процесса. Стадии административного процесса.

Административное право по обращениям граждан.

## **Раздел 6. Основы уголовного права**

### **Тема 6.1 Уголовный закон**

Понятие и предмет уголовного права. Источники уголовного права. Система уголовного права. Задачи уголовного права. Принципы уголовного права.

Действие Уголовного закона во времени, пространстве и по кругу лиц. Обратная сила Уголовного закона.

### **Тема 6.2 Уголовная ответственность и преступление**



Понятие и основание уголовной ответственности. Понятие и признаки преступления. Отличие преступления от малозначительного деяния. Категории преступлений.

Понятие и элементы состава преступления. Объект преступления и его виды. Факультативные признаки объекта преступления. Объективная сторона состава преступления. Факультативные признаки объективной стороны состава преступления. Субъект преступления. Критерии невменяемости. Субъективная сторона состава преступления. Формы вины. Факультативные признаки субъективной стороны состава преступления.

### **Тема 6.3 Стадии совершения преступления. Соучастие в преступлении.**

#### **Множественность преступлений**

Стадии преступления. Оконченное преступление. Неоконченное преступление: приготовление и покушение.

Понятие соучастия и его признаки. Виды соучастников. Формы соучастия.

Понятие и формы множественности. Совокупность преступлений. Рецидив преступлений.

### **Тема 6.4 Обстоятельства, исключающие преступность деяния**

Понятие обстоятельств, исключающих преступность деяния. Краткая характеристика обстоятельств, исключающих преступность деяния.

### **Тема 6.5 Наказание**

Понятие уголовного наказания и его признаки. Цели наказания. Виды наказаний.

Система наказаний. Краткая характеристика наказаний. Обстоятельства, смягчающие и отягчающие наказание.

Правила исчисления наказаний. Условное осуждение. Освобождение от уголовной ответственности и наказания. Амнистия. Помилование. Судимость.

Особенности уголовной ответственности и наказания несовершеннолетних.

### **Тема 6.6 Иные меры уголовно-правового характера**

Понятие и виды иных мер уголовно-правового характера.

Принудительные меры медицинского характера. Принудительные меры воспитательного воздействия. Конфискация имущества. Судебный штраф.

## **Раздел 7. Основы уголовного процесса**

### **Тема 7.1 Понятие уголовного судопроизводства**

Источники уголовного процесса.

Понятие уголовного судопроизводства. Стадии уголовного процесса и их краткая характеристика. Принципы уголовного процесса.

### **Тема 7.2 Участники уголовного судопроизводства**

Понятие участников уголовного судопроизводства.

Суд.

Участники уголовного судопроизводства со стороны обвинения.

Участники уголовного судопроизводства со стороны защиты.

### **Тема 7.3 Доказательства и доказывание**

Понятие и виды доказательств.

Процесс процессуального доказывания.

### **Тема 7.4 Правила составления протоколов следственных действий**

Виды следственных действий. Протоколирование следственных действий.  
Общие правила составления протоколов следственных действий.

## **Раздел 8. Основы криминалистики**

### **Тема 8.1 Общие положения криминалистики**

Понятие криминалистики. Объект криминалистики. Предмет криминалистики. Общие и частные задачи криминалистики. Система криминалистики. Криминалистическая техника. Криминалистическая тактика. Криминалистическая методика. Криминалистическая идентификация. Криминалистическая диагностика.

### **Тема 8.2 Основы криминалистической техники**

Предмет криминалистической техники.

Понятие следов. Система криминалистической техники. Разделы (отрасли) криминалистической техники и их общая характеристика.

### **Тема 8.3 Основы криминалистической тактики**

Предмет криминалистической тактики. Задачи криминалистической тактики. Система криминалистической тактики.

Тактический прием. Следственная ситуация. Криминалистическая версия.

Основы тактики следственного осмотра.

### **Тема 8.4 Основы криминалистической методики**

Предмет криминалистической методики. Задачи криминалистической методики. Система криминалистической методики.

Общие положения криминалистической методики.

Структура частных криминалистических методик.

## **Раздел 9. Основы оперативно-розыскной деятельности**

### **Тема 9.1 Общая характеристика оперативно-розыскной деятельности**

Понятия оперативно-розыскной деятельности. Признаки оперативно-розыскной деятельности. Задачи оперативно-розыскной деятельности. Принципы оперативно-розыскной деятельности.

### **Тема 9.2 Органы, осуществляющие оперативно-розыскную деятельность.**

#### **Содействие граждан органам, осуществляющим оперативно-розыскную деятельность**

Оперативные подразделения правоохранительных органов.

Понятие органов, осуществляющих оперативно-розыскную деятельность и их функции.

Институт содействия граждан в оперативно-розыскной деятельности. Виды содействия.

### **Тема 9.3 Общая характеристики оперативно-розыскных мероприятий**

Понятие и система оперативно-розыскных мероприятий. Классификация оперативно-розыскных мероприятий. Краткая характеристика оперативно-розыскных мероприятий.

### **Тема 9.4 Средства оперативно-розыскной деятельности и оперативно-розыскное производство**

Характеристика средств оперативно-розыскной деятельности. Оперативно-справочный учет. Оперативный учет. Розыскные учеты.

Оперативно-розыскное производство. Оперативный поиск. Оперативная разработка.

## **Раздел 10. Основы специальной техники и тактико-специальная подготовки**

### **Тема 10.1 Специальные средства органов внутренних дел: общая характеристика и правила применения**

Понятие специальных средств. Цели применения специальных средств. Виды специальных средств.

Специальные средства на вооружении полиции. Основания применения специальных средств полицией. Общие правила применения специальных средств сотрудниками правоохранительных органов. Правила применения отдельных специальных средств. Применение средств индивидуальной бронезащиты.

### **Тема 10.2 Основы топографической подготовки сотрудников правоохранительных органов**

Топография. Местность и ее характеристики. Ориентирование на местности. Виды ориентиров. Способы ориентирования.

### **Тема 10.3 Основы тактики проведения специальных операций**

Понятие и виды специальных операций.

Основы тактики действий сотрудников правоохранительных органов при угрозе взрыва или в условиях его совершения.

Правовые и тактические основы обеспечения общественной безопасности и общественного порядка во время массовых мероприятий.

## **Раздел 11. Основы работы со служебными документами и сведениями ограниченного доступа**

### **Тема 11.1 Понятие и классификация документов**

Понятие документа. Функции документа. Признаки документа.

Юридическая сила документа. Оригинальность документа. Подлинник. Копия. Дубликат. Классификация документов.

### **Тема 11.2 Правила работы со служебными документами**

Правовая основа правил документирования.

Обеспечение юридической силы документа.

Правила информационной культуры документа.

Требования оперативности изготовления, оформления и обработки документов. Использование ЭВМ в документировании.

### **Тема 11.3 Сведения, составляющие государственную тайну: понятие и организация доступа к работе с секретными документами**

Понятие государственной тайны. Перечень сведений, составляющих государственную тайну.

Гриф секретности. Доступ к государственной тайне. Формы доступа.

Порядок отнесения сведений к государственной тайне и их засекречивание.

Рассекречивание информации.

Характеристика сведений конфиденциального характера.

## Раздел 12. Основы первой помощи

### Тема 12.1 Понятие и содержание первой помощи

Понятие первой помощи. Виды первой помощи. Содержание первой помощи.

### Тема 12.2 Правила оказания первой помощи в различных ситуациях

Искусственное дыхание и непрямой массаж сердца.

Первая помощь при кровотечениях, ранении, переломах, ожогах, обморожении, обморок, травматических шоках, отравлении, электротравмах, утоплении, закрытии дыхательных путей инородными предметами.

### 3. Критерии оценки:

Оценка «**отлично**»: - глубокое и прочное усвоение материала темы или раздела;

- полные, последовательные, грамотные, логически излагаемые аргументированные ответы;

- демонстрация обучающимся знаний в объеме пройденной программы и дополнительно рекомендованной литературы;

- воспроизведение учебного материала с требуемой степенью точности.

Оценка «**хорошо**»: - наличие несущественных ошибок, не достаточно аргументированные ответы на вопросы;

- демонстрация обучающимся знаний в объеме пройденной программы;

- четкое изложение учебного материала.

Оценка «**удовлетворительно**»: - наличие несущественных ошибок в ответе, отсутствие аргументации, но достаточно грамотное и логичное изложение;

- демонстрация обучающимся недостаточно полных знаний по пройденной программе, отсутствие аргументации;

- не структурированное, не грамотное и не логичное изложение учебного материала при ответе.

Оценка «**неудовлетворительно**»: - незнание материала темы или раздела;

- серьезные ошибки при ответе.

## 4.3 Кейс-задача (ситуационные задачи, юридические «казусы»)

**Задача 1.** Гражданин Вертюхов, встретив своего друга Аристова, похвастался, что является сотрудником одного из правоохранительных органов, так как устроился на работу в частное детективное агентство. На это Аристов заметил, что правоохранительными являются только государственные органы, а частная детективная служба к таковым не относится, поэтому к правоохранительным органам никакого отношения не имеет.

*Кто прав в данном споре? Аргументируйте свою позицию.*

**Задача 2.** Студент 1 курса юридического факультета Вагин обратился к своему дедушке, ветерану органов юстиции, с просьбой разъяснить ему, действительно ли задачи правоохранительных органов, действующих в РФ, реализуются в контексте положения ст.2 Конституции РФ о том, что права и свободы человека – высшая ценность, а их обеспечение, соблюдение и защита - основная обязанность государства. Дедушка объяснил Вагину, что на самом деле деятельность правоохранительных органов - органов государства всегда носит идеологическую окраску, а их задачи заключаются в защите интересов государства, борьбе с преступностью и иными правонарушениями.

*Оцените данную позицию. Каковы задачи правоохранительной деятельности?*

**Задача 3.** Осужденный в 1979г. за спекуляцию 62-летний гражданин Лавочкин в 2014 г. решил обратиться в правоохранительные органы с просьбой реабилитировать его. По мнению Лавочкина, сейчас это деяние считается общественно полезным и называется бизнесом.

*Куда надлежит обратиться Лавочкину?*

**Задача 4.** Выступая на семинарском занятии по курсу «Правоохранительные органы РФ» студент 1-го курса Гребнев высказал точку зрения, основанную на общении с отцом - полковником полиции, согласно которой важнейшими нормативными источниками правоохранительной деятельности являются, в первую очередь, ведомственные нормативно-правовые акты (приказы, инструкции, распоряжения и т.д.), поскольку именно они определяют конкретную деятельность и отчетность сотрудников соответствующих органов.

*Оцените данную позицию.*

**Задача 5.** Недалеко от дома № 5 по ул. Советской г.Н-ска начались строительные работы, осуществляемые круглосуточно мешающие жителям дома, чьи окна выходят на место строительства. Проявив бдительность, гражданка Бочкарева, проживающая в данном доме, убедилась, что строительство ведется лицами азиатской и кавказской национальности и предположила возможность подготовки ими под видом строительства акта терроризма, о чём хотела сообщить в суд.

*В какие правоохранительные органы может обратиться гражданка Бочкарева по данному вопросу? Каковы функции правоохранительной деятельности?*

**Задача 6.** Во время судебного разбирательства по делу Барабанова, обвиняемого в совершении хулиганства, подсудимый заявил ходатайство о рассмотрении его дела в закрытом судебном заседании, поскольку ему стыдно за совершенные им в состоянии алкогольного опьянения хулиганские действия.

*Какое решение должно быть принято по заявленному ходатайству?*

*В чем заключается гласность судебного разбирательства?*

**Задача 7.** Сидоркин и Малютенков, совершившие в соучастии преступление, предусмотренное ч.2 ст.158 УК РФ, были привлечены в качестве обвиняемых. В отношении Сидоркина была избрана мера пресечения в виде заключения под стражу, Малютенков же был отпущен под подписку о невыезде и надлежащем поведении.

Решение следователя о применении различных мер пресечения было основано на характеристике личности Сидоркина и Малютенкова. В отличие от Сидоркина, Малютенков раскаивался, хотя степень и роль каждого из них в совершении кражи была одинаковой. Адвокат Сидоркина подал жалобу, в которой указал на нарушение принципа равенства всех перед законом и судом, подчеркивая, что все граждане равны перед законодательством и судом независимо от каких бы то ни было признаков, в том числе и субъективных характеристик личности.

*Оцените доводы жалобы. В чем заключается принцип равенства всех перед законом и судом?*

**Задача 8.** Обвиняемый в совершении преступления, предусмотренного в ч.1 ст.105 УК РФ, Евграфов был заключён под стражу в качестве меры пресечения. Решение об этом принял судья районного суда, удовлетворив соответствующее ходатайство следователя. Считая обвинение ложным, а заключение под стражу – незаконным, Евграфов составил жалобу и направил её в Генеральную прокуратуру РФ, Верховный Суд РФ Уполномоченному по правам человека в РФ.

*Поясните на данном примере понятие судебной власти. Оцените действия Евграфова. В чём заключается принцип свободы обжалования в уголовном судопроизводстве?*

**Задача 9.** 19-летний обвиняемый Костин обратился в суд с жалобой на следователя Юрьева, который обращался к нему на «ты» и не называл по имени-отчеству, тем самым нарушая его конституционное право на уважение чести и достоинства личности.

*Подлежит ли рассмотрению эта жалоба? Подлежит ли она удовлетворению? В чем заключается принцип уважения чести и достоинства личности?*

**Задача 10.** По приговору суда Михееску осуждён по пп. «г», «д», ч. 2 ст.161 УК РФ к трём годам лишения свободы условно с испытательным сроком на один год. Из материалов уголовного дела видно, что предварительное следствие по делу проведено на русском языке. Сам же Михееску, по национальности румын, малограмотный, окончил всего 6 классов, в школе учил молдавский язык. Кроме того, при допросах на предварительном следствии и в судебном заседании он заявлял о том, что русским языком владеет хорошо и в услугах переводчика не нуждается. Реально Михееску, как в стадии предварительного следствия, так и в ходе судебного разбирательства, переводчиком обеспечен не был. Адвокатом осужденного была подана кассационная жалоба, в которой адвокат просил суд кассационной инстанции отменить приговор и направить уголовное дело на новое судебное разбирательство в связи с нарушением уголовно-процессуального закона.

*Какое решение должен принять суд кассационной инстанции? Был ли нарушен в ходе предварительного следствия и в стадии судебного разбирательства принцип языка уголовного судопроизводства?*

**Задача 11.** Уголовное дело по обвинению Значкова в совершении преступления было направлено в районный суд. В данном суде было установлено лишь две должности судьи, причем одна из них была вакантна. Председатель же суда являлся дальним родственником жены Значкова. Решая вопрос о составе суда для рассмотрения данного уголовного дела, председатель суда предложил 2 варианта:

1) пригласить для рассмотрения данного дела судью Мешкова, находящегося в почетной отставке;

2) назначить временно исполняющим обязанности судьи помощника судьи Чеснокова, уже сдавшего квалификационный экзамен, дающий право приобрести статус судьи, однако пока на данную должность не назначенного, с тем, чтобы он рассмотрел данное уголовное дело.

*Оцените предложенные варианты. В чем заключается принцип осуществления правосудия только судом? Как надлежит поступить в сложившейся ситуации?*

**Задача 12.** В процессе стадии назначения судебного заседания по уголовному делу в отношении Печеркина суд оставил без удовлетворения несколько ходатайств и жалоб стороны защиты, при этом удовлетворив ходатайство стороны обвинения. Печеркин расценил это обстоятельство как нарушение принципа состязательности уголовного судопроизводства, усмотрев в этом факт того, что суд выступает на стороне обвинения и фактически выступает как орган уголовного преследования, не создавая при этом условий для защиты своих прав участникам процесса со стороны защиты.

*В чем заключается принцип состязательности при производстве по уголовным делам? Верна ли позиция Печеркина?*

**Задача 13.** При ознакомлении с материалами дела по окончании предварительного расследования обвиняемые в краже Жадиков и Серебров заявили ходатайство

о рассмотрении их дела судом присяжных. Следователь разъяснил им, что дело о преступлении, предусмотренное ч.2 ст.158, неподсудно суду присяжных.

Жадиков и Серебров обратились с жалобой в суд, где указали, что непредставление им возможности быть судимыми судом присяжных нарушает их право на судебную защиту, а также принцип равенства всех перед законом и судом, поскольку одни обвиняемые имеют право на рассмотрение дела судом присяжных, а другие – нет.

*Проанализируйте доводы обвиняемых.*

**Задача 14.** Методист детского сада №15 г. Вязьма Смоленской области Воронова была уволена с работы в связи с сокращением штата работников детского сада. Считая причиной своего увольнения месть со стороны заведующей за излишнюю принципиальность, Воронова обратилась в Вяземский районный суд с иском о восстановлении на работе.

*В каком судебном составе будет рассматриваться данное дело по иску Вороновой?*

**Задача 15.** В районный суд обратился гражданин Тарасенко, дело которого было подсудно мировому судье. Он заявил, что не доверяет мировому судье ввиду его молодости и неопытности и желает, чтобы его дело было рассмотрено судьей районного суда.

*Подлежит ли данное ходатайство удовлетворению? Какова подсудность дел районным, судам?*

**Задача 16.** Гражданин РФ Шванштайгер увидел в одной из газет объявление об открытии вакансии на должность судьи районного суда. Поскольку он имеет высшее юридическое образование и работает юристом в одной из коммерческих организаций, то обратился в районный суд с просьбой принять на работу, однако получил отказ.

Одним из мотивов отказа является, то, что родители данного гражданина выходцы из Германии, а также что не соблюден порядок получения статуса судьи.

*Разъясните господину Шванштайгеру этот порядок.*

**Задача 17.** В органы полиции обратилась гражданка Кислицына с заявлением о возбуждении уголовного дела в отношении ее зятя, который систематически избивает ее дочь. Последняя в настоящее время находится в состоянии временной нетрудоспособности, поскольку результатом последнего избиения явилась сломанная ключица.

В полиции гражданке Кислицыной разъяснили, что заявление от нее они принять не могут, поскольку все происходящее является сугубо семейным делом и решать вопрос о возможности привлечения к уголовной ответственности должна сама потерпевшая. В принятии заявления у Кислицыной отказано.

*Правомерны ли действия сотрудников полиции?*

**Задача 18.** Во время патрулирования городских улиц лейтенант полиции Сидоров и прапорщик полиции Артемов были оскорблены группой молодых людей, стоящих около детской площадки. Оскорбление выражалось в нецензурной брани, адресованной патрулирующим полицейским. Лейтенант полиции Сидоров потребовал от группы молодых людей, чтобы те прекратили выражаться в их адрес нецензурной речью, на что последние еще чаще стали выкрикивать нецензурные выражения, при этом кто-то из группы молодых людей (в ходе следствия личность не установлена) запустил камень в сторону полицейских, который попал в голову прапорщику полиции Артемову, причинив ему тяжкие телесные повреждения. Лейтенант полиции Сидоров в ответ открыл огонь на поражение, ранив при этом гражданина Сидоренко.

*Оцените сложившуюся ситуацию. Правомерны ли действия сотрудника полиции? Перечислите случаи применения оружия сотрудниками полиции.*

**Задача 19.** Во время несанкционированного митинга, проходящего на одной из площадей города, неустановленными лицами были разбиты витрины двух магазинов и перекрыто движение на прилегающей к площади улице. На требования сотрудников полиции прекратить митинг и разойтись митингующие никак не отреагировали. Для разгона митингующих сотрудниками полиции были применены такие специальные средства, как резиновые палки, слезоточивый газ и водометы.

*Оцените действие сотрудников полиции. Правомерно ли были применены сотрудниками полиции для разгона митингующих специальные средства? Перечислите случаи применения специальных средств.*

**Задача 20.** Сотрудник ГУКН МВД РФ майор полиции Водопьянов совмещал правоохранительную службу как вид государственной службы с преподаванием финансового права в одном из негосударственных вузов г. Москвы.

Под эгидой вуза была создана юридическая консультация, в которой Водопьянов оказывал платные услуги по предоставлению юридической помощи в области финансового права обратившимся в консультацию клиентам.

*Возможно ли совмещение этих видов деятельности? Какие требования предъявляются к сотрудникам органов ГУКН МВД РФ?*

**Задача 21.** Пострадавший Петров, во время аварии на заводе получил удар по голове во время обрушения цеха, был засыпан землей. При осмотре – пациент без сознания, сердечная деятельность сохранена, дыхание отсутствует. Окажите первую помощь

**Задача 22.** Пострадавший Медведев на месте ДТП. Выпал из машины с упором на левую руку. Почувствовал резкую боль в нижней части предплечья, неестественную подвижность конечности и её деформацию, образование отека в месте травмы. Окажите первую помощь

**Задача 23.** Пострадавший Петров обнаружен на месте происшествия. Общее состояние тяжелое, кожные покровы бледные, на ощупь влажные. Отмечается повреждение мягких тканей средней трети правого бедра. Из раны отмечается обильное кровотечение пульсирующего характера, кровь ярко-красного цвета. Окажите первую помощь

**Задача 24.** Пострадавший Сидоров выпрыгнул из окна 1-го этажа. Получил повреждение осколками стекла – рангу по передней поверхности нижней трети бедра, без повреждения крупных сосудов. Окажите первую помощь

**Задача 25.** Пострадавший Ванин на месте ДТП извлечен из перевернутой машины. Отмечает резкую боль в области правой ключицы, кровоподтек, деформацию ключицы, болезненность при движениях в верхней конечности. Окажите первую помощь

**Задача 26:** во время прогулки ребенок 7 лет получил тяжелую травму. У мальчика открытый перелом голени. Кровь вытекает пульсирующей струей, рана загрязнена, виден костный надломленный край. Вместе с вами на прогулке еще двадцать детей. Согласны ли вы, что алгоритм действий должен быть следующим:

1. Попросить детей построиться в пары, взять друг друга за руки, встать спинами к пострадавшему.
2. Из деталей одежды (ремень, косынка, шарф, разорванная майка) наложить жгут.
3. Во время оказания помощи разговаривать с детьми спокойным голосом.
4. Двух мальчиков и двух девочек послать за помощью, четко определив маршрут. Маршрут должен быть безопасным.



5. Двум мальчикам и двум девочкам поручить искать предметы, которые могут заменить шины.
6. Закрыть рану тканью.
7. Попросить двух детей подойти к пострадавшему (выбор не должен быть случайным).
8. Наложить шину из подручных материалов.
9. При отсутствии помощи и необходимости транспортировать больного из предметов детской одежды сделать носилки. Прочно завязать узлы!
10. С помощью детей переложить больного на носилки. Порядок: мальчики перекалывают больного, взрослый поддерживает ногу.
11. Определить место каждого ребенка в «носилочном строю», разделив детей на две группы. Место взрослого возле головы.
12. Во время остановок для смены «носильщиков» носилки на землю не опускать.

**Задача 27.** В РОВД поступило сообщение об обнаружении в реке трупа мужчины без внешних признаков насильственной смерти. При осмотре трупа оперативными сотрудниками были обнаружены сильные гнилостные изменения. Каких-либо документов, удостоверяющих личность погибшего, при нем обнаружено не было. *Какие ОРМ необходимо провести для установления личности неопознанного трупа мужчины?*

**Задача 28.** В подразделение уголовного розыска по телефону обратилась Соловьева, которая сообщила, что на ее домашний телефон регулярно звонит бывший сотрудник ее фирмы и требует крупную денежную сумму в качестве «компенсации» за увольнение из коммерческой структуры. В случае, если ему не будут выплачены требуемые деньги, он угрожает Соловьевой физической расправой. Оперуполномоченный уголовного розыска принял решение поставить телефон Соловьевой на прослушивание. *Имеет ли место в данном случае оперативно-розыскной процесс? Если да, то содержанием какой стадии являются действия оперативного сотрудника? Правомерно ли его решение о прослушивании телефонных переговоров заявителя? Какие документы он должен оформить, чтобы его решение было законным?*

**Задача 29.** В ОРО поступила информация, что М. готовит покушение на предпринимателя С. с целью устранения конкуренции и в настоящее время ищет исполнителя. Учитывая, что существует реальная угроза жизни С., начальник полиции вынес мотивированное постановление о проведении прослушивания телефонных переговоров М. После установления прослушивающей аппаратуры, через сутки после установки, руководитель ОРО получил официальное судебное разрешение на прослушивание. *Решите вопрос о правомерности проведения ПТП на первоначальной стадии.*

**Задача 30.** Оперуполномоченным уголовного розыска В. проведен устный опрос несовершеннолетнего З., который пояснил, что знает группу подростков, занимающихся угонами автотранспортных средств. На основании проведенного опроса В. написал рапорт. На следующий день в ОВД поступила жалоба родителей З., которые требовали наказать оперуполномоченного, т.к. последний проводил опрос несовершеннолетнего в отсутствие родителей или педагога. *Определите законность проведения опроса оперуполномоченным УР.*

**Задача 31.** В ОРО поступила информация от гражданина Н. о том, что в магазине АО «Крепость» реализуется водка «Сибирская» в бутылках емкостью 0,5 л. по внешним признакам изготовленная кустарным способом. *Какие ОРМ необходимо провести для проверки полученной информации?*

**Задача 32.** Частный детектив «С», выполняя поручение клиента, установил самодельное прослушивающее устройство в офисе конкурирующей компании «Дельта», в результате чего заказчик была в курсе всех проводимых «Дельтой» операций на рынке ценных бумаг. *Дайте правовую оценку действиям частного детектива с точки зрения закона об оперативно-розыскной деятельности.*

**Задача 33.** В УВД обратилась гражданка Лифанова с просьбой установить лицо, постоянно делающее надписи нецензурного содержания в подъезде по месту жительства Лифановой. Дежурный направил ее к оперуполномоченному уголовного розыска, который устно отказал в просьбе, пояснив при этом, что такими правонарушениями занимается участковый оперуполномоченный. *Является ли обоснованным отказ?*

**Задача 34.** Для получения оперативно-значимой информации в среде молодёжной группировки, занимающейся кражами из автомашин, оперативно-розыскной орган заключил контракт о конфиденциальном сотрудничестве с 17-ти летним «А» на возмездной основе. *Определите правомерность условия заключения оперативно-розыскного контракта в данном случае.*

**Задача 35.** Гражданин «А», сотрудничающий с оперативно-розыскным органом на контрактной основе в возрасте 50-ти лет в результате неосторожного обращения с огнём потерял зрение, что исключало возможность его дальнейшего сотрудничества. Руководство оперативно-розыскного подразделения отказало в представлении ему пенсии по инвалидности мотивируя это тем, что зрение «А» утратил по своей вине, а не в результате проведения оперативно-розыскного мероприятия. *Являются ли правомерным отказ? Каким законом регулируется данная ситуация?*

**Задача 36.** Директор коммерческого банка обратился к начальнику полиции с просьбой о прослушивании домашнего телефона в связи с неоднократными угрозами в его адрес. Начальник полиции отказал в просьбе, пояснив, что прослушивание телефонных переговоров возможно только с разрешения суда и порекомендовал заявителю обратиться в суд. *Является ли в данном случае банкир лицом, защищаемым в оперативно-розыскной деятельности. Каков порядок осуществления прослушивания телефонных переговоров в данном конкретном случае?*

**Задача 37.** При разработке преступной группировки было установлено, что одним из лидеров данной группировки является сын «В» - депутата законодательного собрания. Случайно узнав о том, что в отношении его сына заведено дело оперативного учёта, «В» стал требовать немедленного прекращения «этого безобразия», угрожая при этом должностным лицам *оперативно-розыскного органа.* *Являются ли законными требования депутата «В»?*

**Задача 38.** Гражданин «Н» трудоустроивался на АЭС в качестве инженера-эксплуатационника. В отношении «Н» был проведён комплекс оперативно-розыскных мероприятий, в том числе опрос соседей. Узнав от последних, что им интересуются правоохранительные органы и, считая, что в данном случае нарушены его конституционные права, «Н» с соответствующим заявлением обратился в прокуратуру. *Нарушены ли в данном случае конституционные права «Н»?*

**Задача 39.** К оперуполномоченному уголовного розыска обратился знакомый предприниматель с просьбой установить наблюдение за его супругой с целью установления фактов супружеской измены.

Оперативный работник дважды зафиксировал на фотоплёнку встречи супруги предпринимателя с гражданином «И» в кафе «Гойча», фотографии представил инициатору.

*Оцените действия оперативного работника с точки зрения закона об оперативно-розыскной деятельности и уголовного закона.*

**Задача 40.** Адвокат, осуществляющий защиту интересов обвиняемого по ст.105 УК РФ, сообщил своему знакомому оперуполномоченному УР о том, что со слов его подзащитного кроме одного убийства он совершил ещё ряд убийств и разбойных нападений. В дальнейшем информация подтвердилась, за что адвокат получил денежное вознаграждение от органа, осуществляющего оперативно-розыскную деятельность как конфиденгент.

*Правомочен ли орган, осуществляющий оперативно-розыскную деятельность использовать адвоката в качестве конфиденгента? Оцените действия оперуполномоченного УР с точки зрения нравственных основ оперативно-розыскной деятельности.*

**Задача 41.** Дайте видовую классификацию следующим административно-правовым отношениям: Гражданин обратился с жалобой в управление Службы по защите прав потребителя; МВД России выдало лицензию на негосударственную (частную) охранную деятельность; Министр юстиции назначил на должность директора Департамента конституционного законодательства; Федеральный орган исполнительной власти заключил договор на аренду нежилых помещений с органом местного самоуправления; Группа инспекторов провела проверку деятельности общества на предмет соответствия законодательству о рынке ценных бумаг; Инспектор ГИБДД назначил штраф гражданину; Произошло совместное совещание руководящего состава МВД и Минюста; Орган юстиции зарегистрировал устав общественного объединения; Правительство РФ потребовало отчет деятельности Министерства образования и науки.

**Задача 42.** В семье механика Гаврилова сыну Николаю исполнилось 18 лет. У дочери Гаврилова родилась дочка, на семейном совете ее решили назвать Ларисой. Супруга Гаврилова по конкурсу была принята на работу в Министерство финансов. Через 10 дней пришло письмо из деревни, умер дедушка Николай. Дайте характеристику приведенным юридическим фактам и возникающим на их основе административно-правовым отношениям.

**Задача 43.** На семинаре по административному праву на вопрос, каковы особенности административно-правовых отношений, студент дал следующий ответ: - они возникают в процессе деятельности исполнительной и других ветвей власти; - одной из сторон данных отношений всегда выступает государственный орган или его должностное лицо; - они носят строго вертикальный характер; - могут возникать по инициативе одной из сторон; - стороны юридически равны. Точен ли ответ студента?

**Задача 44.** Используя Конституцию РФ перечислите права граждан в сфере управления.

**Задача 45.** Назовите и охарактеризуйте признаки коллективного субъекта административного права.

**Задача 46.** С помощью кругов изобразите соотношение понятий «правовой статус человека», «правовой статус гражданина», «административная правосубъектность гражданина». Дайте пояснение к рисунку.

**Задача 47.** Приведите три примера прав граждан РФ, закрепленных административно-правовыми нормами, принятыми в развитие соответствующих норм Конституции РФ. Необходимо указать конкретную норму Конституции и административно-правовую норму, принятую в ее развитие.

**Задача 48.** На семинаре по административному праву студент на вопрос об административной правоспособности и дееспособности ответил следующим образом, административная дееспособность возникает у граждан с 16 лет, т.к. это возраст наступления административной ответственности. Административная правоспособность возникает с 18 лет, т.к. именно с этого возраста человек полностью отвечает за свои поступки, следовательно, и может реализовать свои права. Прекращается дееспособность и правоспособность одновременно, со смертью человека, либо когда он признается недееспособным по решению суда. Перепишите текст, предварительно исправив ошибки в ответе студента.

**Задача 49.** Дайте письменные ответы на следующие вопросы, используя ФЗ «О порядке рассмотрения обращений граждан Российской Федерации»: 1.Каковы права гражданина при рассмотрении обращения? 2.Какие требования предъявляются к письменному обращению? 3.Какие действия должны выполнить органы власти при получении обращения гражданина? 4.В какой срок рассматриваются обращения? 5.Каков порядок личного приема граждан?

**Задача 50.** Решите задачу. Инвалид-колясочник Иванов С.С. обратился с письмом в управу района с просьбой установить пандус в подъезде своего дома. В течение месяца он не получил ответа, при повторном обращении ему был дан ответ в устной форме, что данный вопрос не входит в компетенцию органа. *Имеются ли нарушения со стороны властей? И в чем они заключаются?*

**Задача 51.** Решите задачу. Пенсионер Васильев С.К. передал жалобу главе местной администрации района в ходе личного приема, о нарушении его избирательных прав, т.к. не обнаружил свою фамилию в числе избирателей на избирательном участке. Глава района пообещал разобраться в данной ситуации. Васильев потребовал направить ему письменный ответ по своей жалобе, на что глава района ответил, что не обязан отвечать письменно, если уже ответил устно. *Дайте правовую оценку ситуации. Допускается ли устный ответ на письменное обращение и наоборот?*

**Задача 52.** Решите задачу. К мэру города Урюпинска неоднократно направлял письменное обращение гражданин Сидоров В.В. с предложением принять незамедлительно решение, предусматривающее административную ответственность за повреждение телефонных аппаратов, установленных на улицах и площадях города. На данное обращение дважды мэрия направляла письменный ответ и отказалась от переписки с гражданином Сидоровым. Сидоров не получив очередной ответ, направил письмо с оскорблениями и угрозами в отношении администрации мэра. *Проанализируйте сложившуюся ситуацию и дайте правовую оценку поведению сторон.*

**Задача 53.** Тушинским межмуниципальным районным судом города Москвы был осужден за злостное хулиганство и приговорен к 3 годам лишения свободы гражданин Шишкин. В кассационном порядке приговор был обжалован и опротестован. Отбывая наказание в исправительно-трудовой колонии, гр. Шишкин обратился к Тушинскому районному прокурору с жалобой, в которой просил опротестовать приговор суда, поскольку, по его

мнению, он является незаконным ввиду неправильного применения уголовного закона.

*Определите:*

А. Что должен сделать районный прокурор в связи с поступлением к нему жалобы осужденного?

В. Правомочен ли районный прокурор опротестовать приговор районного народного суда в порядке надзора?

С. В каком суде и с участием какого прокурора будет рассматриваться данное уголовное дело в случае опротестования приговора в предусмотренном законом порядке?

**Задача 54.** Начальник Высшего общевойскового командного училища издал приказ о привлечении командира автомобильной роты капитана Чашкина к материальной ответственности на сумму, равную 30 минимальным размерам оплаты труда и установленную законодательством за то, что его подчиненный рядовой Ко-бин, следуя на закрепленном за ним автомобилем, нарушил правила дорожного движения и повредил автомашину одного из государственных предприятий города, причинив таким образом материальный ущерб в указанном выше размере. Считая данное решение начальника училища незаконным, капитан Чашкин подал жалобу военному прокурору гарнизона, в который просил отменить приказ о привлечении его к материальной ответственности.

*Определите:*

А. Как должен поступить военный прокурор гарнизона при рассмотрении жалобы капитана Чашкина?

В. Каковы полномочия военного прокурора при осуществлении общего надзора?

3. К дежурному по районному отделу внутренних дел обратилась с заявлением гражданка Попова, которая сообщила, что была ограблена тремя неизвестными гражданами, отобравшими у нее сумочку с деньгами и иными ценностями. *Определите:*

А. Каким образом должно быть разрешено заявление потерпевшей гр. Поповой?

В. Кем будет возбуждено уголовное дело по данному заявлению при необходимости немедленного закрепления доказательств?

С. В какой форме и каким органом должно проводиться предварительное расследование по данному делу?

**Задача 55.** Между студентами на семинаре возникла дискуссия. Одни утверждали, что суды относятся к правоохранительным органам, поскольку они наряду с ФСБ, МВД и т.д. включены в учебник с одноименным названием. Другие отстаивали мнение о том, что суды нельзя относить к системе правоохранительных органов, ввиду того что помимо отправления правосудия у них нет других функций. Как считаете вы? Обоснуйте свой ответ ссылкой на нормативные акты

**Задача 56.** После лекции по дисциплине «Правоохранительные органы» между студентами 1 курса Петровым и Волковым возник спор: встречается ли понятие правосудия в Конституции РФ.

Студент Петров считал, что Конституция РФ как основной закон государства не может регулировать все вопросы, в том числе и направления деятельности правоохранительных органов. Вполне достаточно того, что в ст. 2 Конституции РФ указано: "Права и свободы человека – высшая ценность, а их обеспечение, соблюдение и защита – основная обязанность государства".

Студент Волков наоборот утверждал, что отправление правосудия является одним из основных направлений правоохранительной деятельности, поэтому не может быть, чтобы в Конституции РФ термин «правосудие» ни разу не встречался.

*1. Кто из студентов прав? Ответ подкрепите нормами из Конституции РФ. 2. Как Вы понимаете термин "правосудие"? 3. Назовите признаки правосудия и раскройте их содержание. 4. Найдите в Федеральном Конституционном законе РФ «О судебной*

системе РФ» статьи, в которых, на Ваш взгляд, закреплены отдельные признаки правосудия.

**Задача 57.** Отвечая на экзамене по дисциплине "Правоохранительные органы " при ответе на вопрос "Правосудие и его признаки" студент Гуров сказал, что правосудие осуществляют мировые и районные суды, когда они рассматривают гражданские и уголовные дела.

*1. Прокомментируйте ответ студента. При ответе используйте нормативные акты, регулирующие деятельность судов общей юрисдикции. 2. Осуществляют ли правосудие областной и равный ему суд, а также Верховный Суд РФ? 3. Занимается ли суд отправлением правосудия при рассмотрении дел об административных правонарушениях?*

**Задача 58.** Антонова, встретив свою знакомую Павлову, рассказала ей, что обратилась к мировому судье с заявлением о взыскании 15 тысяч рублей со своей соседки, которые та у нее заняла на неделю, но не отдает уже три месяца. На что Павлова ей пожелала, чтобы ее дело судья рассмотрел в установленный законом срок и с соблюдением принципов правосудия.

Антонова ответила, что достаточно будет и того, чтобы суд удовлетворил ее исковое заявление. А сделает это суд с соблюдением принципов правосудия или нет, это ее не касается. Более того, она считает, что принципы правосудия это теоретическое понятие, и в деятельности суда при рассмотрении и разрешении конкретных дел принципы правосудия не имеют существенного значения.

*При анализе предложенной ситуации дайте ответы на следующие вопросы.*

*1. Что понимается под принципами правосудия? 2. Какое значение они имеют при отправлении правосудия? 3. Должен ли суд, участники гражданского или уголовного дела соблюдать принципы правосудия? 4. Кто прав в предложенной правовой ситуации? 5. В каких нормативных актах закреплены принципы правосудия?*

**Задача 59.** Президент Калмыкии провел через законодательный орган республики Закон республики Калмыкия «О наделении полномочиями судей». По этому закону все судьи районных судов и мировые судьи в республике назначаются законодательным органом республики по представлению президента республики Калмыкии.

*Выразите свое отношение к этому закону. 1. Соответствуют ли эти положения принципам правосудия? 2. О каких принципах правосудия идет речь в данной задаче? Дайте их краткую характеристику.*

**Задача 60.** Мировой судья рассматривал гражданское дело о разделе совместно нажитого имущества между бывшими супругами Петровыми.

Истец Петров в судебном заседании заявил ходатайство об отложении дела, поскольку он желает заключить договор с адвокатом об оказании ему квалифицированной юридической помощи.

Ответчица возражала против отложения дела, т.к. у нее нет средств, чтобы иметь в процессе адвоката в качестве представителя. Кроме того, Петрова считает, что если истец будет иметь представителя, а она - нет, то это следует рассматривать как нарушение конституционного принципа состязательность и равноправия сторон.

Судья отказал в удовлетворении ходатайства истца, мотивируя отказ тем, что отложение производства по делу нарушает принцип равенства сторон в гражданском деле и процесс будет несправедливым по отношению к ответчице.

*1. Правильно ли поступил судья? Выскажите свои суждения относительно правовой позиции сторон и определения судьи с точки зрения принципов правосудия. 2. Раскройте*

*содержание принципа состязательности и равноправия сторон при отправлении правосудия. 3. В каких нормативных актах закреплён данный принцип правосудия?*

**Задача 61.** Мировой судья рассматривал дело по иску Суркова о взыскании с ответчика Ванина 30 тысяч рублей. В судебном заседании ответчик заявил ходатайство о предоставлении ему переводчика, поскольку он чуваш по национальности и плохо понимает юридические термины на русском языке.

Судья отказал в удовлетворении ходатайства, сославшись на то, что дело несложное, и денежная сумма, о взыскании которой идет речь, небольшая. Кроме того, ответчик проживает в РФ и, следовательно, русский язык знает, а юридические термины сторонам не обязательно знать.

1. Допустил ли суд нарушение принципов правосудия? 2. Подлежит ли ходатайство ответчика удовлетворению? 3. Дайте краткую характеристику принципа государственного языка судопроизводства и делопроизводства в РФ.

**Задача 62.** По ходатайству потерпевшей суд рассматривал уголовное дело в закрытом судебном заседании. По окончании судебного заседания судья объявил, что суд не будет оглашать приговор по той причине, что слушание проходило при закрытых дверях. При этом осужденному приговор будет направлен сразу же, как только он будет изготовлен в печатном виде.

1. Правильно ли поступил суд? 2. О каких принципах правосудия идет речь в данной ситуации? 3. В чем заключаются основные положения принципа открытое разбирательство дел в судах? 4. В каких случаях суд рассматривает дело в закрытом судебном заседании? 5. Как оглашается решение или приговор суда, если суд рассматривал дело в закрытом судебном заседании?

**Задача 63.** В районном суде рассматривалось гражданское дело о разделе имущества между бывшими супругами. В связи с отсутствием свободного зала для проведения судебного заседания судья принял решение о рассмотрении дела в своем кабинете. При рассмотрении дела, кроме судьи и секретаря судебного заседания, присутствовали лишь истец, адвокат, в качестве его представителя, и ответчица.

Председательствующий по делу – судья не разрешил присутствовать при рассмотрении дела сестре и брату ответчицы в связи с недостаточностью площади в кабинете.

1. Соответствуют ли принципам правосудия действия судьи? Дайте обоснованный ответ. 2. Раскройте основные положения принципа открытое разбирательство дел во всех судах. 3. В каких нормативных актах, кроме Конституции РФ, закреплён этот принцип правосудия?

**Задача 64.** Студентам 2-го курса юридического факультета, изучавшим уголовный процесс, преподаватель посоветовал сходить в районный суд и посетить судебное разбирательство по уголовному делу.

Студенты, обсуждая свое посещение судебного заседания, вступили в спор, может ли районный суд рассмотреть уголовное дело с участием присяжных заседателей? При этом мнения студентов разделились.

Одни студенты считали, что любое уголовное дело может быть рассмотрено с участием присяжных заседателей, если об этом обвиняемым было заявлено соответствующее ходатайство.

Вторые добавляли, что с участием присяжных заседателей может быть рассмотрено не только уголовное, но и гражданское дело, т.к. в соответствии с ч. 5 ст. 32 Конституции РФ граждане РФ имеют право участвовать в отправлении правосудия.

Третьи полагали, что с участием присяжных заседателей дела вправе рассматривать только федеральные суды субъектов РФ.

*Разрешите возникший спор.*

*1. Кто из студентов и в чем прав? 2. В каких формах граждане принимают участие в отправлении правосудия? 3. Принимают ли участие в отправлении правосудия народные заседатели и арбитражные заседатели? 4. Подумайте, чем отличается правовой статус присяжного заседателя от правового статуса арбитражного заседателя?*

**Задача 65.** Будет ли нарушен принцип сочетания единоличного и коллегиального порядка рассмотрения дела, если в рассмотрении жалобы осужденного Сидоренко президиумом областного суда приняли участие трое членов президиума. Всего в состав президиума входило 7 судей.

*1. Нарушен ли в данном случае принцип коллегиальности? 2. В каком составе президиум областного суда вправе рассмотреть кассационную жалобу? 3. Каково содержание и значение принципа сочетания единоличного и коллегиального порядка рассмотрения дела? Ответ должен быть дан на основе норм права.*

**Задача 66.** Иванова пришла на прием к студентам в юридическую клинику. В ходе беседы выяснилось, что районный суд два дня назад отказал ей в удовлетворении исковых требований к ответчику. Она попросила разъяснить ей, что в настоящее время можно сделать в рамках реализации конституционного принципа права граждан на судебную защиту.

*1. Что следует разъяснить Ивановой? 2. Можно ли считать, что Иванова уже реализовала свое право на судебную защиту? 3. Каковы основные положения принципа права граждан на судебную защиту?*

**Задача 67.** Студент Калинин, взяв в библиотеке «Сборник латинских крылатых фраз и выражений», с удивлением обнаружил, что многие юридические латинские фразы соответствуют современным принципам правосудия.

Определите, выражением каких принципов правосудия являются следующие латинские изречения.

1. Кто принимает решение, не выслушав противную сторону, поступает несправедливо, хотя бы решение это и было справедливо.
2. Хороший судья ничего не должен делать по собственному усмотрению или по велению своего желания, но должен выносить решение согласно закону и справедливости.
3. Сомнение в пользу подсудимого.
4. Судье подобает творить суд, а не создавать право.
5. По всякому судебному решению можно апеллировать.
6. Ответчик пользуется теми же правами, которыми пользуется и истец.
7. Закон суров, но это – закон.
8. В случае сомнения - в пользу обвиняемого.
9. Судья есть говорящий закон.
10. В правосудии нельзя отказать никому.
11. Чего нельзя ответчику, нельзя и истцу.
12. Каждый не осужденный рассматривается правом как невиновный, каждый предполагается честным, пока не доказано обратное.

**2. Инструкция и/или методические рекомендации по выполнению.** Рекомендуемый порядок решения кейсов. Обучающиеся анализируют информацию и решают поставленные задачи. Решение задачи включает в себя:

- изучение нормативно-правовых актов, материалов судебной практики, на основе которых возможно разрешение ситуации;
- подготовку письменного решения задачи, особое внимание следует уделять обоснованию, аргументации решения, которые должны быть подкреплены ссылками на соответствующие



нормативные правовые акты и другие источники, к решению прилагается перечень материалов, послуживших основой для решения ситуации;

- подготовку текста необходимых документов (исковых заявлений, решения суда и др.), виды документов уточняются преподавателем в ходе первичного инструктажа учебной группы;

- подготовка презентации своего решения.

Ответы на поставленные вопросы обсуждаются группой. В конце занятия преподаватель дает оценку каждой решенной задаче, отмечая подготовленность обучающихся к занятию, активность, творческий подход и компетентность, а также конструктивность предлагаемых решений, обращает внимание на достижение поставленных перед группой целей и задач.

### **3. Критерии оценки.**

1. Соответствие решения сформулированным в кейсе вопросам (адекватность проблеме) - 1 балл
2. Оригинальность подхода (новаторство, креативность) – 1 балл
3. Применимость решения на практике – 1 балл
4. Глубина проработки проблемы (обоснованность решения, наличие альтернативных вариантов, прогнозирование возможных проблем, комплексность решения) – 1 балл
5. Возможность долгосрочного применения – 1 балл

## **4.4 Разноуровневые задачи (задания)**

**Задание 1.** Определить структурные элементы нормы права в ч. 1 ст. 2.6 КоАП РФ. Ответ записать.

**Задание 2.** Письменно ответить на вопрос: «Имеют ли нормы Особенной части УК РФ гипотезу?»

**Задание 3.** Найти в нормах ГК РФ три правовые нормы, имеющие все три структурных элемента нормы права (гипотезу, диспозицию, санкцию). Ответ записать.

**Задание 4.** В УК РФ найти по три примера исходных, общих и специальных норм права. Ответ записать.

**Задание 5.** Привести по три примера норм материального и процессуального права. Ответ записать.

**Задание 6.** Привести по два примера императивных, диспозитивных, поощрительных и рекомендательных норм. Ответ записать.

**Задание 7.** В нормах УК РФ и УПК РФ найти по три примера регулятивных и охранительных норм. Ответ записать.

**Задание 8.** Заполнить таблицу:

<b>Дефиниция</b>	<b>Содержание (определение)</b>
Нормы	
Мораль	
Нравственность	
Обычай	
Религиозные нормы	

Корпоративные нормы	
Политические нормы	

**Задание 9.** Заполнить таблицу:

Единство права и морали	Различите права и морали
1. ...	
2. ...	
...	

**Задание 10.** Письменно ответить на вопрос: «Каким образом право и мораль взаимодействуют друг с другом?» Привести пример.

**Задание 11.** Письменно ответить на вопрос: «Каким образом право и мораль противоречат друг другу?» Привести пример.

**Задание 12.** В данных утверждениях вставьте пропущенное слово:

- не является источником права в РФ.
- является нормативно-правовым актом высшей юридической силы.
- занимает ведущее место среди основных законов государства.
- среди высших органов РФ лишь Государственная Дума вправе принять .
- среди подзаконных нормативно-правовых актов РФ обладает наибольшей юридической силой.

**Задание 13.** Дайте понятие, соответствующее определению:

- Внешняя форма закрепления норм права — \_\_\_\_\_ .
- Нормативно-правовой акт высшей юридической силы — \_\_\_\_\_ .
- Правило, сложившееся в обществе, санкционированное государством и взятое им под защиту — \_\_\_\_\_ .
- Нормативно-правовые акты, принимаемые исполнительными органами власти — \_\_\_\_\_ .
- Подзаконный акт, принимаемый Правительством РФ — \_\_\_\_\_ .

**Задание 14.** Сравните следующие источники и ответьте на вопросы:

- Являются ли данные явления источниками права? Обоснуйте.
- В чем сходство и различия указанных социальных явлений?
  - ♣ «судебный прецедент» и «судебная практика»;
  - ♣ «обычай» и «правовой обычай»;
  - ♣ «нормативный правовой договор» и «гражданско-правовой договор»;
  - ♣ «нормативный правовой акт» и «нормативный правовой договор»;
  - ♣ «правовая доктрина» и «религиозная доктрина»;
  - ♣ Библия и Коран.

**Задание 15.** Оцените данные высказывания с позиций «верно» или «неверно», подтвердите их или опровергните.

- «В России на уровне субъектов федерации возможно принятие только подзаконных нормативно-правовых актов».
- «В системе источников права РФ вспомогательное значение имеет правовой обычай».
- «В чрезвычайных ситуациях Президент РФ имеет право принимать законы».

**Задание 16.** В 1979 году в Кении умер известный адвокат С.М. Отинно, который родился в африканском племени Луо. Вдова покойного собралась хоронить мужа на его собственной

земле под г. Найроби по христианскому европейскому обряду. Однако семья Луо с этим не согласилась и потребовала совершить похороны по местному обряду и в другом месте. Кроме того, возник вопрос о вдове, поскольку в Кении старейшины рода решают, кто из родственников унаследует собственность покойного, вдову и неженатых детей. Суд первой инстанции отказал семье Луо в их претензиях. Апелляционный суд признал основные требования старейшин племени. *На какие источники права опирался суд первой инстанции в своем решении, а на какие – апелляционный суд?*

**Задание 17.** Определите вид источника права.

- Конституция Российской Федерации.
- Решение окружного суда Южного округа Нью-Йорк.
- Федеральный закон «Об образовании»
- Правила внутреннего трудового распорядка
- Уголовный кодекс РФ.
- Сборник обычаев морских портов

**Задание 18.** Укажите общие черты и различия:

- юридического обычая и судебного прецедента;
- судебного прецедента и нормативно-правового акта;
- нормативного договора и нормативно-правового акта.

**Задание 19.** Составьте схему, отражающую иерархию нормативных правовых актов Российской Федерации. Приведите статьи указанных источников, в которых закреплены правила их действия во времени, в пространстве и по кругу лиц.

**Задание 20.** Приведите названия наиболее распространенных видов нормативных актов, издаваемых органами исполнительной власти в Российской Федерации. Расположите их по юридической силе.

**Задание 21.** Укажите, в чем состоит отличие кодекса от федерального конституционного закона и от федерального закона? В каких случаях законодательный акт принимается в форме кодекса? Составьте таблицу, в которой бы нашли отражение общее и особенное в процедуре опубликования и вступления в силу федеральных конституционных законов, федеральных законов, актов палат Федерального Собрания, актов Президента Российской Федерации, Правительства Российской Федерации и нормативных правовых актов федеральных органов исполнительной власти.

**Задание 22.** Студент Анисов считает, что нормативный акт — это изданный компетентным органом письменный документ, в котором формулируются правовые нормы. Студент Черкасов не согласен. Нормативным актом, по его мнению, является решение суда по конкретному делу, ставшее затем обязательным правилом для решения аналогичных дел. *Кто из них прав, по Вашему мнению?*

**Задание 23.** Давая определение одной из форм права, студент Лосев сказал следующее: «Правовой обычай — это решение суда по конкретному делу, ставшее затем обязательным правилом для решения аналогичных дел». На что студент Морозов возразил: «Правовой обычай — это правило поведения, которое сложилось исторически в силу постоянной повторяемости в течение длительного времени, и санкционируемое государством в качестве общеобязательного правила». *Кто из них прав?*

**Задание 24.** В коммерческом банке «Воронежский кредит» было вывешено объявление: «Внимание! За курение в помещениях банка — штраф 5000 рублей». Охарактеризуйте

юридическую силу данного объявления. *При каких условиях его можно считать правовым актом? На кого будет распространяться действие данного акта?*

**Задание 25.** Студент Иванов заявил, что правомерное поведение, совершаемое из страха перед наказанием, называется юридическим. Студент Петров утверждает, что это называется привычным поведением, а студент Сидоров говорит, что это маргинальное поведение человека. *Кто из студентов прав?*

**Задание 26.** Студент Иванов говорит, что поведение субъектов, регулируемое нормами права, называется правомерным. Студент Петров утверждает, что это общественно значимое поведение, а студент Сидоров заявил, что это правовое поведение. *Кто из студентов прав?*

**Задание 27.** Студент Иванов заявил, что законность — это устойчивое действие закона во времени, пространстве и по кругу лиц. Студент Петров утверждает, что законность — это тип правоприменения, предполагающий широкую административную дискрецию, а студент Сидоров утверждает, что законность — это отсутствие пробельности в законодательстве. *Кто из студентов прав?*

**Задание 28.** Студент Иванов заявил, что ответственность за ущерб, причиненный предприятию при исполнении им своих трудовых обязанностей, называется административной. Студент Петров утверждает, что в данном случае ответственность называется гражданской, а студент Сидоров говорит, что это материальная ответственность. *Кто из студентов прав?*

**Задание 29.** Студент Иванов утверждает, что к основаниям юридической ответственности относится акт правоприменения. Студент Петров говорит, что к основаниям юридической ответственности относится юридический факт. Студент Сидоров заявил, что к основаниям юридической ответственности относится акт толкования норм права. *Кто из студентов прав?*

**Задание 30.** Студент Иванов говорит, что возможность лица претерпевать последствия своих правовых действий, называется сделкоспособностью. Студент Петров говорит, что это называется деликтоспособностью, а студент Сидоров утверждает, что это дееспособность. *Кто из студентов прав?*

**Задание 31.** Иванов ехал в автомобиле и превысил скорость, надеясь, что аварии не произойдет, так как он опытный водитель. Однако с управлением справиться он не смог, выехал на тротуар и сбил пешехода. Воспользовавшись тем, что свидетелей происшествия не было, он уехал с места преступления, но вскоре был задержан. Пешеход от полученных травм скончался. Проанализируйте все элементы состава преступления, квалифицирующие признаки, дайте квалификацию содеянного.

**Задание 32.** Двое подростков (12 и 13 лет) были задержаны за сознательное повреждение телефона-автомата. Решением суда был определен размер штрафа, который обязаны внести родители подростков. Определите форму вины в противоправном поведении подростков. Разъясните, почему мерам воздействия подверглись не сами подростки, а их родители.

**Задание 33.** Распивая спиртные напитки в городском парке, группа лиц нарушала общественный порядок. Они приставали к прохожим, мусорили, нецензурно выражались. 60 Определите, будет ли такое поведение проступком или преступлением. Укажите, каким

законодательством рассматривается противоправное поведение такого рода. Раскройте его состав.

**Задание 34.** Поссорились двое друзей. В процессе ссоры в порыве гнева один из них схватил лопату и отбросил в сторону. По стечению обстоятельств в этот момент мимо проходила соседка. Удар лопаты пришелся по ее руке. Были нанесены телесные повреждения в виде перелома руки. Будет ли нести юридическую ответственность тот, кто бросил лопату и нанес телесные повреждения? Аргументируйте ответ.

**Задание 35.** Во время разгрузки в складское помещение товара грузчик Петров случайно уронил ящик с бьющимися предметами. За причиненный имущественный ущерб Петров возместил определенную сумму денег. Определите состав данного правонарушения.

**Задание 36.** Известная пословица гласит: «Нет вины на том, кто вынужден подчиняться». Изучите ст.42 УК РФ и решите, верно ли это утверждение.

**Задание 37.** Проанализируйте ситуацию и определите вид противоправного поведения и его состав. В чем особенности объекта данного правонарушения? Гражданин Иванов возвращался поздним вечером с работы домой. На улице к нему подошли двое незнакомых мужчин и потребовали отдать все имеющиеся у него деньги. Когда Иванов отказался выполнить требование, они ударили его, причинив легкий вред здоровью, и отняли кошелек.

**Задание 38.** Исключите лишнее понятие и назовите объединяющее перечисленные термины: маргинальное поведение, конформистское, привычное, обычное, социально-активное поведение, правонарушение. Составьте два своих задания на становление логического ряда.

**Задание 39.** Составьте таблицу «Понятие, виды и содержание юридической ответственности»

**Задание 40.** Сравните ситуации и определите вид и состав правонарушения в каждом случае. Определите вид юридической ответственности за правонарушения.

А) Гр-н Поляков был задержан сотрудниками ГИБДД за управление автотранспортом в нетрезвом состоянии;

Б) Гр-н Сомов, управляя автотранспортом в нетрезвом состоянии, совершил наезд на пешехода, при этом последний получил тяжкий вред здоровью.

**Задание 41.** Самостоятельно провести: Беседу.

**Методические указания:** Для выполнения задания необходимо:

1. Составить план Беседы.

- обозначить объект беседы (человек с которым Вы будете говорить)
- обозначить цель беседы (получение информации, оказание воздействия и т.д.)
- привести не менее 5-ти предварительно заготовленных Вами высказываний (вопросов), которые «работают» на достижение выбранной Вами цели разговора.

2. Провести беседу по намеченному плану.

3. Записать (по памяти) реальный ход беседы в диалоговом режиме.

4. Сделать вывод, указав

- достигнута ли цель беседы и
- объяснив почему, на Ваш взгляд, цель была (или не была) достигнута.

5. Оформить «протокол» беседы. (см. пример)

**Пример:**

1. *План беседы.*

- *Объект* – незнакомая девушка на остановке.
- *Цель* – получить номер ее домашнего телефона.
- *Предварительные высказывания:*
  1. Здравствуйте.
  2. Разрешите Вам представиться: Иванов Иван Иванович, сотрудник центра опроса общественного мнения
  3. Центр сейчас проводит опрос жителей города о качестве предоставляемых социально – бытовых услуг. Пожалуйста, ответьте мне на несколько вопросов.
  4. У Вас есть дома телефон?
  5. Какой номер?

2. *Реальный ход беседы:*

Я - Здравствуйте.

Она – Здравствуйте.

Я - Разрешите Вам представиться: Иванов Иван Иванович, сотрудник Центра опроса общественного мнения.

Она – Понятно.

Я - Центр сейчас проводит опрос жителей города о качестве предоставляемых социально – бытовых услуг. Пожалуйста, ответьте мне на несколько вопросов.

Она – Хорошо, если только они не очень личные

Я - Ну что Вы! Я даже не буду спрашивать Вашу фамилию, Центр интересуют только статистические данные. У Вас есть дома телефон?

Она – К сожалению, нет.

Я – Мне тоже жаль, поскольку наша анкета как раз изучает качество телефонных услуг. Извините за беспокойство, до свидания.

Она – До свидания.

3. *Вывод.*

- Цель беседы не была достигнута.
- Причиной тому объективные обстоятельства – отсутствие у собеседницы домашнего телефона.

**Задание 42.** Составить блок-схемы на тему: «Правоохранительная деятельность, признаки, функции, направления. Система источников права, регулирующих правоохранительную деятельность».

**Задание 43.** Составить и заполнить таблицу «Формы правоохранительной деятельности».

**Задание 44.** В Федеральном конституционном законе РФ «О судебной системе РФ» найдите признаки, которые характерны для правоохранительной деятельности.

**Задание 45.** В Федеральном законе РФ «О прокуратуре РФ» найдите признаки, которые характерны для правоохранительной деятельности.

**Задание 46.** Докажите, что Конституция РФ является основой деятельности правоохранительных органов.

**Задание 47.** Найти в Конституции РФ номера статей, в которых закреплены направления правоохранительной деятельности. О каких направлениях правоохранительной деятельности идет речь в Конституции РФ?

**Задание 48.** Выпишите из Конституции РФ номера статей, в которых закреплена деятельность конкретных правоохранительных органов. Названия каких правоохранительных органов закреплены в Конституции РФ? Встречается ли в Конституции РФ такое понятие, как правоохранительные органы?

**Задание 49.** Найдите в Конституции РФ статьи, из содержания которых видно, что государство должно заниматься правоохранительной деятельностью.

**Задание 50.** Составить схему «Правоохранительные органы РФ».

**Задание 51.** Составить классификацию судебных органов РФ.

**Задание 52.** На основе положений нормативно-правовых актов подтвердить независимость судебной власти.

**Задание 53.** В соответствии с Рекомендациями Кабинета министров Совета Европы от 14 мая 1981 года № R(81)7 и от 11 сентября 1995 года № R(95)12 суды не вправе давать юридические советы и консультации по существу дела. В связи с этими Рекомендациями на сайте Омского областного суда в разделе "Обращения граждан" указано, что граждане могут задать вопросы, не связанные с консультацией по каким-либо конкретным делам. Объясните, почему судьи не могут давать юридические советы и консультации по существу дела?

**Задание 54.** В каких нормативных актах, рекомендованных к данной теме, встречается такое понятие, как "судебная власть"?

**Задание 55.** На основе нормативных актов, рекомендованных к данной теме, укажите, субъектов, осуществляющих судебную власть в РФ. Осуществляют ли судебную власть мировые судьи, третейские суды, Конституционный Суд РФ?

**Задание 56.** Укажите в приведенном перечне принципы правосудия, которые нашли свое закрепление в Конституции Российской Федерации:

- право граждан на судебную защиту;
- принцип социальной справедливости;
- открытое разбирательство дел во всех судах;
- принцип состязательности и равноправия сторон;
- равенство граждан перед законом и судом;
- быстрота судебной деятельности;
- участие граждан в отправлении правосудия;
- обеспечение подозреваемому, обвиняемому права на защиту;
- всестороннее, полное и объективное исследование обстоятельств дела;
- равенство прав участников судебного разбирательства;
- принцип презумпции невиновности обвиняемого.

В обоснование своего решения в каждом случае следует привести соответствующую норму Конституции Российской Федерации.

**Задание 57.** Выпишите из Конституции РФ номера статей, в которых закреплены принципы правосудия, определяющие:

- 1) порядок деятельности суда;
- 2) правовой статус судей и порядок наделения их полномочиями;
- 3) права и свободы человека и гражданина, как участника гражданского и уголовного дела.

**Задание 58.** Найдите в Конституции РФ и в Законе РФ «О статусе судей в РФ» статьи, в которых закреплены гарантии независимости судей в РФ и подчинения их только Конституции РФ и федеральному закону.

**Задание 59.** Составьте таблицу соотношения важнейших признаков административного и гражданского права и сделайте вывод, какие важные характеристики отличают административное право от гражданского права.

**Задание 60.** На практическом занятии студент, раскрывая сущность методов административного права, сказал, что административному праву присущ один ярко выраженный метод – метод властных предписаний, и только с помощью этого метода регулируются общественные отношения, присущие административному праву. Других методов в административном праве не существует. Укажите ошибки в ответе студента, сформулируйте правильный ответ.

**Задание 61.** Используя Кодекс РФ об административных правонарушениях приведите по три примера, с указанием статьи, правовых норм запрета, предписания и дозволения.

**Задание 62.** Определите, кто из предлагаемого перечня является субъектом управления: городская администрация. Министерство финансов. областная Дума. пенсионер. директор библиотеки. правительство края. департамент культуры. курсант. студент. арбитражный суд. политическая партия. ФСБ.

**Задание 63.** Как соотносятся понятия «государственное управление» и «исполнительная власть»? Свой ответ аргументируйте.

**Задание 64.** Приведите по три примера материальных, процессуальных, запрещающих, уполномочивающих норм, содержащихся в Кодексе РФ об административных правонарушениях, указывая статью.

**Задание 65.** Проанализируйте ст.1.7. и 1.8 Кодекса РФ об административных правонарушениях с точки зрения действия норм.

**Задание 66.** Раскройте роль юридических фактов в административном праве. Дайте им подробную характеристику и приведите примеры.

**Задание 67.** Составить и заполнить таблицу «Действие уголовно-процессуального закона во времени, пространстве и по кругу лиц».

**Задание 68.** Составить и заполнить таблицу «Принципы уголовного процесса».

**Задание 69.** Составить и заполнить таблицу «Участники уголовного судопроизводства».

**Задание 70.** Составить и заполнить таблицу «Виды доказательств».



**Задание 71.** Составить блок схемы «Процесс доказывания», «Меры процессуального принуждения», «Прекращение уголовного процесса».

**Задание 72.** Составить кроссворд по уголовному процессу, используя основные понятия уголовного процесса (15 слов).

**Задание 73.** Составить и заполнить таблицу «Разделы криминалистики».

**Задание 74.** Составить кроссворд по криминалистике, используя основные понятия криминалистики (10 слов).

**Задание 75.** Составить перечень методов криминалистики.

**Задание 76.** Дать определения следующим терминам:

Криминалистика \_\_\_\_\_

Криминалистический прием \_\_\_\_\_

Технико-криминалистическое средство \_\_\_\_\_

Криминалистическая рекомендация \_\_\_\_\_

**Задание 77.** Сформулируйте возможные вопросы эксперту, если следы изъяты с места происшествия, а подозреваемые задержаны.

Вопросы эксперту

1. \_\_\_\_\_

2. \_\_\_\_\_

3. \_\_\_\_\_

4. \_\_\_\_\_

5. \_\_\_\_\_

**Задание 78.** Укажите лиц (обведите кружком), которых необходимо дактилоскопировать после осмотра места происшествия (квартирная кража) в случае обнаружения следов рук.

1. Потерпевший.

2. Члены семьи потерпевшего.

3. Все близкие и дальние родственники потерпевшего.

4. Знакомые и соседи потерпевшего.

5. Понятые.

6. Участковый.

7. Свидетели, случайно оказавшиеся на месте происшествия.

8. Подозреваемый.

9. Работники вневедомственной охраны, первыми прибывшие на место происшествия.

10. Иные лица.

**Задание 79.** Сформулируйте вопросы эксперту, которые могут быть разрешены экспертизой следов ног.

Вопросы эксперту

1. \_\_\_\_\_

2. \_\_\_\_\_  
\_\_\_\_\_
3. \_\_\_\_\_  
\_\_\_\_\_
4. \_\_\_\_\_  
\_\_\_\_\_

**Задание 80.** Сформулируйте вопросы эксперту, которые могут быть разрешены экспертизой по следам взлома, исходя из ситуации, что на двух местах происшествий изъяты следы орудий взлома на дверной коробке, а у подозреваемого при обыске изъят ломик-фомка.

Вопросы эксперту

1. \_\_\_\_\_  
\_\_\_\_\_
2. \_\_\_\_\_  
\_\_\_\_\_
3. \_\_\_\_\_  
\_\_\_\_\_
4. \_\_\_\_\_  
\_\_\_\_\_

**Задание 81.**

1. По заданной следственной ситуации постройте возможные следственные версии и составьте план расследования. Во дворе дома № 2 по ул. Кузнечной обнаружен труп девушки. В протоколе осмотра места происшествия отмечено: труп лежит на асфальтовой дорожке, на расстоянии 3 метров от стены дома. На трупе одеты кофта, юбка, трусы, рядом лежат домашние тапочки. В левой руке трупа зажат кусок ткани. Причиной смерти являются повреждения черепа и внутренних органов, которые могли быть результатом падения с высоты. Первоначальной проверкой установлено, что погибшая — Сергеева Татьяна, ученица 9 класса, проживает с отцом и мачехой на пятом этаже названного дома, окна квартиры выходят на место обнаружения трупа, в момент осмотра были открыты. В момент случившегося отец Сергеевой находился на работе в ЖЭУ, расположенном в соседнем доме. Мачеха — Попова Анна якобы незадолго до обнаружения трупа вышла в магазин и вернулась домой, когда на месте события уже работала следственнооперативная группа. Согласно показаниям соседней Быстровой и Ковалевой — отношения в семье были сложные, мачеха и девушка конфликтовали, погибшая тяжело переживала смерть матери, мачеха заставляла Татьяну выполнять по дому работу в ущерб учебе. В тот день, со слов мачехи, Татьяна должна была мыть окна, в школу не пошла. По характеру Татьяна отличалась вспыльчивостью и импульсивностью.

2. Проанализируйте собранные материалы и постройте версии. Свои рассуждения аргументируйте.

**Задание 82.** По заданной следственной ситуации подготовиться и составить протокол обыска помещения и прилегающей местности. По усмотрению преподавателя или инициативе обучающегося может быть произведен обыск помещения с инсценировкой иной следственной ситуации.

По подозрению в незаконном сбыте наркотических средств задержана группа лиц. По имеющейся информации, в доме № 3 могут храниться наркотические средства (марихуана, опий, гашиш), огнестрельное оружие, ценности (деньги, ювелирные изделия, антиквариат). Дом расположен на окраине поселка, имеет приусадебный участок, подсобные помещения, гараж.

**Задание 83.** Ответьте на следующие вопросы по тактике обыска и выемки.

Назовите задачи обыска: \_\_\_\_\_

Перечислите виды обыска: \_\_\_\_\_

Укажите основные объекты поиска: \_\_\_\_\_

Перечислите возможных участников обыска: \_\_\_\_\_

Назовите стадии обыска: \_\_\_\_\_

Какие технические средства и поисковые приборы могут использоваться в ходе обыска:  
\_\_\_\_\_

**Задание 84.**

1. По заданной следственной ситуации составьте план допроса потерпевшего по факту вымогательства. В органы полиции с заявлением о вымогательстве обратился директор ТОО «Адамант» С. А. Карпов, со слов которого, в апреле с. г. к нему в офис пришли трое незнакомых молодых людей, представились членами «тамбовской группировки» и предложили свои услуги по обеспечению безопасности ТОО «Адамант», установив за них оплату в размере 10 % от получаемой ТОО выручки. Карпов отказался от этого предложения. Тогда незнакомцы, угрожая пистолетом, заявили, что сожгут или взорвут производственные помещения и склады ТОО, уходя, повредили офисную мебель и компьютер.

**Задание 85.**

1. По заданной следственной ситуации и предложенному рисунку составьте протокол осмотра места происшествия и схему, отметьте цифрами месторасположение и природу наиболее важных следов.

2 июня с. г. между станцией 54 км и Лемболовским озером обнаружен труп молодой женщины, жительницы пос. Васкелово. Труп лежал на правом боку, состояние одежды свидетельствовало о возможном насильственном половом сношении. Лицо трупа синюшное, язык зажат между зубами, на лице, руках и внутренней поверхности бедер имелись ссадины. В сумке, находившейся рядом, обнаружена небольшая сумма денег, записная книжка с адресами и номерами телефонов, использованный билет на электропоезд, фотография молодого мужчины, пропуск на имя Павловой Ирины, выданный отделом кадров завода им. Свердлова. Тут же на земле обнаружена квитанция об оплате услуг станции техобслуживания Бревновым В. В. В нескольких метрах от трупа просматривались свежие следы колес автомашины и следы обуви.

В тот же день был установлен житель Санкт-Петербурга Бревнов В. В., который заявил, что действительно имеет автомашину «ВАЗ-2103», к происшедшему не причастен, 1 июня находился на работе, в ночь на 2 июня был дома.





2. Вид деятельности, осуществляемый гласно и негласно оперативными подразделениями государственных органов.
3. Вид деятельности, осуществляемый гласно и негласно подразделениями правоохранительных органов.

**2. Правовую основу оперативно-розыскной деятельности составляет:**

1. Конституция РФ.
2. ФЗ «Об оперативно-розыскной деятельности».
3. Акты международных правозащитных организаций.
4. Федеральные законы и принятые в соответствии с ними иные правовые акты федеральных органов государственной власти.
5. Внутриведомственные нормативные акты, регламентирующие организацию и тактику проведения оперативно-розыскных мероприятий.

**Задание 88.** Письменно ответить на вопросы (ответы обосновать).

**1. Оперативно-розыскные мероприятия включают:**

1. Допрос.
2. Наведение справок.
3. Сбор образцов для сравнительного исследования.
4. Осмотр места происшествия.
5. Оpozнание.

**2. Судебное решение требуется для проведения следующих оперативно-розыскных мероприятий:**

1. Контроль почтовых отправлений, телеграфных и иных сообщений.
2. Исследование предметов и документов.
3. Сбор образцов для сравнительного исследования.
4. Прослушивание телефонных переговоров.
5. Оперативное внедрение.

**3. Основаниями для проведения оперативно-розыскных мероприятий являются:**

1. Наличие возбужденного уголовного дела.
2. Поручение следователя, органа дознания, указание прокурора или определение суда по уголовным делам, находящимся в производстве.
3. Запросы других органов, осуществляющих оперативно-розыскную деятельность.
4. Запросы международных правозащитных организаций.
5. Постановление о применении мер безопасности в отношении защищаемых лиц, осуществляемых уполномоченными на то государственными органами.

**4. Органам (должностным лицам) осуществляющим оперативно-розыскную деятельность запрещается:**

1. Проводить оперативно-розыскные мероприятия в отношении депутатов всех уровней, судей, высших должностных лиц органов государственной власти и управления, религиозных объединений, политических партий.
2. Оперативное внедрение в организованные преступные формирования и сообщества с целью выявления оперативно-значимой информации.
3. Проводить оперативно-розыскные мероприятия в интересах какой-либо политической партии, общественного и религиозного объединения.
4. Принимать негласное участие в работе федеральных органов государственной власти, органов государственной власти субъектов Российской Федерации и органов местного самоуправления, а также в деятельности зарегистрированных в установленном порядке и

незапрещенных политических партий, общественных и религиозных объединений в целях оказания влияния на характер их деятельности.

5. Разглашать сведения, которые затрагивают неприкосновенность частной жизни, личную и семейную тайну, честь и доброе имя граждан и которые стали известными в процессе оперативно-розыскных мероприятий, без согласия граждан, за исключением случаев, предусмотренных федеральными законами.

**Задание 89.** Заполнить классификацию таблицу «Классификация оперативно-розыскных мероприятий»:

критерий	разовые		длящиеся	
В зависимости от продолжительности проведения				
критерий	гласные		негласные	
В зависимости от формы проведения				
критерий	Не требующие санкционирования	Требующие санкционирования суда	Требующие ведомственного санкционирования	
В зависимости от необходимости санкционирования				

**Задание 90.** Заполнить таблицу «Основания и условия оперативно-розыскных мероприятий»:

Основания для проведения ОРМ	Условия осуществления ОРМ

**Задание 91.** Письменно ответить на вопросы (ответы обосновать).

**1. Основными функциями оперативно-розыскного процесса являются:**

1. Предупреждение совершения преступления, по которому предварительное следствие обязательно;
2. Обнаружение преступления, по которому предварительное следствие обязательно;
3. Выявление преступления, по которому предварительное следствие не обязательно;
4. Содействие уголовному судопроизводству;
5. Содействие исполнению уголовного наказания.

**2. Предмет сыскного доказывания включает:**

1. Событие преступления;
2. Обстоятельства, характер, личность изучаемого лица;
3. Характер и размер ущерба, причиненного преступлением;
4. Причины и условия, способствовавшие совершению преступления;

5. Факт обнаружения лица, находящегося в розыске или без вести пропавшего.

**Задание 92.** Составить и заполнить таблицу «Этапы оперативно-розыскного процесса»:

Этап ОРП	Содержание этапа ОРП

**Задание 93.** Заполнить таблицу:

Особенности дел предварительной оперативной проверки	Особенности дел оперативной разработки

**Задание 94.** Составить и заполнить таблицу «Классификация специальных средств органов внутренних дел»:

Виды специальных средств	Назначение	Органы и должностные лица, использующие специальные средства

**Задание 95.** Письменно ответить на вопросы:

- что такое местность, каковы ее топографические элементы, значение местности в деятельности сотрудников ОВД;
- как подразделяется местность в тактическом отношении: по условиям проходимости, наблюдения и маскировки, по пересеченности;
- назвать и дать краткую характеристику основным разновидностям местности;
- чем заключаются сезонные изменения местности?

**Задание 96.** Рассмотреть местность как элемент оперативной обстановки, изучить влияние местности на выполнение оперативно-служебных задач ОВД. При рассмотрении материала необходимо изучить топографические элементы местности, ее тактические свойства и классификацию, а также основные разновидности местности и их влияние на выполнение оперативно-служебных задач ОВД. Вид местности выбирается студентом самостоятельно, например, это может быть район (микрорайон) города или другая административно-территориальная единица.

**Задание 97.** Заполнить схему:

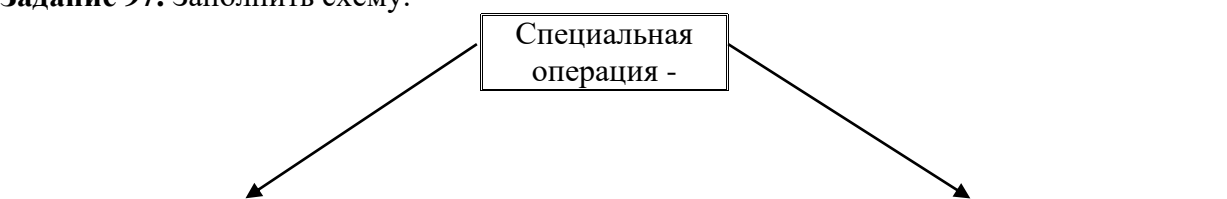



Общие:
...

Частные:
...

**Задание 98.** Составить алгоритм проведения специальной операции:

- организация операции:

...

...

...

- ведение операции:

...

...

...

- завершении операции:

...

...

...

**Задание 99.** Составить классификацию документов по способам фиксации информации.

**Задание 100.** Составить классификацию документов по видам деятельности.

**Задание 101.** Составить классификацию документов по назначению.

**Задание 102.** Составить классификацию документов по срокам исполнения и хранения.

**Задание 103.** Составить классификацию документов по степени подлинности.

**Задание 104.** Составить классификацию документов по гласности.

**Задание 105.** Составить классификацию документов по технике создания.

**Задание 106.** Заполнить таблицу «Правила работы с секретными документами»

Порядок производства выписок из секретных документов	Правила оформления секретных сопроводительных документов	Порядок отправки секретных документов в	Порядок печатания секретных документов в	Порядок написания рукописных секретных документов в	Порядок конвертирования секретных документов

**Задание 107.** Заполнить таблицу «Сведения, относимые к государственной тайне»:

Сведения в военной области	
Сведения в области экономики, науки, техники	
Сведения в области внешней политики и экономике	
Сведения в области разведывательной, контрразведывательной и оперативно-розыскной деятельности, противодействия терроризму	

**Задание 108.** Составить перечень сведений, не подлежащих отнесению к государственной тайне.

**Задание 109:** запишите в тетрадь, какие предметы могут быть использованы учителем для оказания экстренной помощи при переломе у ребенка:

- а) в условиях классной или игровой комнаты;
- б) во время прогулки.

**Критерии оценки.**

Оценка **«отлично»** - ответ на задачу логичен, студент проявляет глубокое знание профессиональных терминов, понятий, категорий, концепций и теорий. Развернуто аргументирует выдвигаемые выводы и решения, приводит убедительные аргументы, опираясь на уголовный закон. Делает содержательные выводы. Демонстрирует уверенные знания нормативных правовых актов и специальной литературы. Речь грамотна, используется профессиональная лексика.

Оценка **«хорошо»** - обоснование решения задачи предоставлено недостаточно полно. Выводы правильны. Выдвигаемые положения аргументированы, однако имеется непоследовательность анализа. Демонстрирует знание нормативных правовых актов и специальной литературы. Речь грамотна, используется преимущественно профессиональная лексика.

Оценка **«удовлетворительно»** - ответ недостаточно логически выстроен. Студент обнаруживает слабость в развернутом раскрытии профессиональных понятий. Выдвигаемые положения декларируются, но не аргументируются. Ответ носит преимущественно теоретический характер, неприменимо к конкретному делу. Знания специальной литературы не проявлены. Профессиональная лексика используется эпизодически.

Оценка **«неудовлетворительно»** - в ответе недостаточно раскрыты профессиональные понятия, категории. Студент проявляет стремление подменить научное обоснование раскрываемого вопроса рассуждениями обыденно-повседневного бытового характера. Ответ содержит ряд серьезных неточностей. Выводы поверхностны. Знания нормативных правовых актов не проявлены. Профессиональная лексика не используется.

## 5. Оценочные средства для промежуточной аттестации

### 5.1. Экзамен

**1. Описание:** экзамен состоит из 3-х заданий (1-е и 2-е задание - вопросы теоретического характера, 3-е задание – выполнение практического задания). Форма проведения – устно. На подготовку теоретических вопросов отводится 20 минут; на выполнение практического задания – 10 минут. При выполнении практического задания обучающийся может воспользоваться конспектом лекций, нормативно-правовыми актами, специальной литературой по учебному предмету.

#### 2. Перечень теоретических вопросов:

1. Понятие и функции права. Объективное и субъективное право. Признаки объективного права. Социальное назначение права
2. Норма права: понятие, признаки, структура и виды
3. Понятие, признаки и элементы правоотношения. Классификация правоотношений
4. Понятие и виды источников (форм) права
5. Понятие и элементы системы права. Публичное право. Частное право
6. Понятие, принципы и структура законности. Понятие правопорядка. Общественный порядок
7. Противоправное поведения и правонарушение. Формы правонарушения. Понятие юридической квалификации. Виды правонарушений
8. Понятие, признаки и принципы юридической ответственности
9. Понятие юридической профессии. Структура личности юриста. Качества личности юриста
10. Понятие правосознания. Виды правосознания. Функции профессионального правосознания юриста. Структура правосознания
11. Понятие профессиональной этики юриста. Признаки этических норм в деятельности юриста. Принципы профессиональной этики юриста
12. Общение: структура и виды. Понятие и признаки профессионального общения.
13. Понятие, признаки и формы правоохранительной деятельности
14. Органы внутренних дел: правовая основа деятельности, структура и компетенция
15. Основные направления деятельности полиции. Правовой статус сотрудника полиции
16. Понятие и признаки судебной власти. Виды судопроизводства
17. Судебная система РФ: понятие и структура. Судебное звено и судебная инстанция
18. Понятие и признаки правосудия. Демократические основы (принципы) правосудия
19. Компетенция Конституционного Суда РФ, Верховного Суда РФ, районных и мировых судов
20. Предмет, источники и функции административного права
21. Система административного права. Структура КоАП РФ, виды административно-правовых институтов. Действие административного закона. Обратная сила закона
22. Понятие и состав административного правонарушения. Квалификация административных правонарушений
23. Административная ответственность: понятие, признаки и основание
24. Система административных наказаний
25. Административный процесс: понятие, принципы и стадии
26. Понятие, предмет, задачи, источники, система и принципы уголовного права
27. Действие Уголовного закона во времени, пространстве и по кругу лиц. Обратная сила Уголовного закона.
28. Понятие и основание уголовной ответственности. Понятие и признаки преступления. Классификация преступлений

29. Состав преступления: понятие и структура. Краткая характеристика элементов состава преступления
30. Стадии преступления
31. Понятие соучастия и его признаки. Виды соучастников. Формы соучастия
32. Понятие и формы множественности
33. Понятие и краткая характеристика обстоятельств, исключающих преступность деяния
34. Понятие уголовного наказания и его признаки. Цели наказания. Виды наказаний. Система наказаний. Обстоятельства, смягчающие и отягчающие наказание
35. Особенности уголовной ответственности и наказания несовершеннолетних
36. Иные меры уголовно-правового характера и их краткая характеристика
37. Источники уголовного процесса. Понятие, принципы и стадии уголовного судопроизводства
38. Участники уголовного процесса и их краткая характеристика
39. Понятие и виды доказательств. Процесс процессуального доказывания
40. Виды следственных действий. Протоколирование следственных действий
41. Понятие, объект, предмет криминалистики. Общие и частные задачи криминалистики. Система криминалистики
42. Предмет, задачи и система криминалистической техники. Понятие следов. Система криминалистической техники
43. Предмет, задачи и система криминалистической тактики. Тактический прием. Следственная ситуация. Криминалистическая версия
44. Предмет, задачи и система криминалистической методики. Общие положения криминалистической методики
45. Понятие оперативно-розыскной деятельности. Признаки, задачи и принципы оперативно-розыскной деятельности
46. Понятие органов, осуществляющих оперативно-розыскную деятельность и их функции
47. Система оперативно-розыскных мероприятий и их краткая характеристика
48. Оперативно-розыскное производство. Оперативный поиск. Оперативная разработка
49. Понятие и виды специальных средств. Цели применения специальных средств
50. Основания и общие правила применения специальных средств полицией
51. Основы тактико-специальной подготовки. Топография. Понятие и виды специальных операций
52. Понятие государственной тайны. Перечень сведений, составляющих государственную тайну. Порядок отнесения сведений к государственной тайне и их засекречивание. Рассекречивание информации
53. Гриф секретности. Доступ к государственной тайне. Формы доступа
54. Понятие первой помощи. Виды первой помощи. Содержание первой помощи.

### **3. Перечень практических заданий:**

**Задача 1.** Гражданин Вертюхов, встретив своего приятеля Аристова, похвастался, что является сотрудником одного из правоохранительных органов, так как устроился на работу в частное детективное агентство. На это Аристов заметил, что правоохранительными являются только государственные органы, а частная детективная служба к таковым не относится, поэтому к правоохранительным органам никакого отношения не имеет. *Кто прав в данном споре? Аргументируйте свою позицию.*

**Задача 2.** Студент 1 курса юридического факультета Вагин обратился к своему дедушке, ветерану органов юстиции, с просьбой разъяснить ему, действительно ли задачи правоохранительных органов, действующих в РФ, реализуются в контексте положения ст.2 Конституции РФ о том, что права и свободы человека – высшая ценность, а их обеспечение, соблюдение и защита - основная обязанность государства. Дедушка объяснил Вагину, что на самом деле деятельность правоохранительных органов - органов

государства всегда носит идеологическую окраску, а их задачи заключаются в защите интересов государства, борьбе с преступностью и иными правонарушениями.

*Оцените данную позицию. Каковы задачи правоохранительной деятельности?*

**Задача 3.** Осужденный в 1979г. за спекуляцию 62-летний гражданин Лавочкин в 2014 г. решил обратиться в правоохранительные органы с просьбой реабилитировать его. По мнению Лавочкина, сейчас это деяние считается общественно полезным и называется бизнесом.

*Куда надлежит обращаться Лавочкину?*

**Задача 4.** Выступая на семинарском занятии по курсу «Правоохранительные органы РФ» студент 1-го курса Гребнев высказал точку зрения, основанную на общении с отцом - полковником полиции, согласно которой важнейшими нормативными источниками правоохранительной деятельности являются, в первую очередь, ведомственные нормативно-правовые акты (приказы, инструкции, распоряжения и т.д.), поскольку именно они определяют конкретную деятельность и отчетность сотрудников соответствующих органов.

*Оцените данную позицию.*

**Задача 5.** Недалеко от дома № 5 по ул. Советской г.Н-ска начались строительные работы, осуществляемые круглосуточно мешающие жителям дома, чьи окна выходят на место строительства. Проявив бдительность, гражданка Бочкарева, проживающая в данном доме, убедилась, что строительство ведется лицами азиатской и кавказской национальности и предположила возможность подготовки ими под видом строительства акта терроризма, о чём хотела сообщить в суд.

*В какие правоохранительные органы может обратиться гражданка Бочкарева по данному вопросу? Каковы функции правоохранительной деятельности?*

**Задача 6.** Во время судебного разбирательства по делу Барабанова, обвиняемого в совершении хулиганства, подсудимый заявил ходатайство о рассмотрении его дела в закрытом судебном заседании, поскольку ему стыдно за совершенные им в состоянии алкогольного опьянения хулиганские действия.

*Какое решение должно быть принято по заявленному ходатайству?*

*В чем заключается гласность судебного разбирательства?*

**Задача 7.** Сидоркин и Малютенков, совершившие в соучастии преступление, предусмотренное ч.2 ст.158 УК РФ, были привлечены в качестве обвиняемых. В отношении Сидоркина была избрана мера пресечения в виде заключения под стражу, Малютенков же был отпущен под подписку о невыезде и надлежащем поведении.

Решение следователя о применении различных мер пресечения было основано на характеристике личности Сидоркина и Малютенкова. В отличие от Сидоркина, Малютенков раскаивался, хотя степень и роль каждого из них в совершении кражи была одинаковой. Адвокат Сидоркина подал жалобу, в которой указал на нарушение принципа равенства всех перед законом и судом, подчеркивая, что все граждане равны перед законодательством и судом независимо от каких бы то ни было признаков, в том числе и субъективных характеристик личности.

*Оцените доводы жалобы. В чем заключается принцип равенства всех перед законом и судом?*

**Задача 8.** Обвиняемый в совершении преступления, предусмотренного в ч.1 ст.105 УК РФ, Евграфов был заключён под стражу в качестве меры пресечения. Решение об этом принял судья районного суда, удовлетворив соответствующее ходатайство следователя. Считая обвинение ложным, а заключение под стражу – незаконным, Евграфов составил

жалобу и направил её в Генеральную прокуратуру РФ, Верховный Суд РФ Уполномоченному по правам человека в РФ.

*Поясните на данном примере понятие судебной власти. Оцените действия Евграфова. В чём заключается принцип свободы обжалования в уголовном судопроизводстве?*

**Задача 9.** 19-летний обвиняемый Костин обратился в суд с жалобой на следователя Юрьева, который обращался к нему на «ты» и не называл по имени-отчеству, тем самым нарушая его конституционное право на уважение чести и достоинства личности.

*Подлежит ли рассмотрению эта жалоба? Подлежит ли она удовлетворению? В чём заключается принцип уважения чести и достоинства личности?*

**Задача 10.** По приговору суда Михееску осуждён по пп. «г», «д», ч. 2 ст.161 УК РФ к трём годам лишения свободы условно с испытательным сроком на один год. Из материалов уголовного дела видно, что предварительное следствие по делу проведено на русском языке. Сам же Михееску, по национальности румын, малограмотный, окончил всего 6 классов, в школе учил молдавский язык. Кроме того, при допросах на предварительном следствии и в судебном заседании он заявлял о том, что русским языком владеет хорошо и в услугах переводчика не нуждается. Реально Михееску, как в стадии предварительного следствия, так и в ходе судебного разбирательства, переводчиком обеспечен не был. Адвокатом осужденного была подана кассационная жалоба, в которой адвокат просил суд кассационной инстанции отменить приговор и направить уголовное дело на новое судебное разбирательство в связи с нарушением уголовно-процессуального закона.

*Какое решение должен принять суд кассационной инстанции? Был ли нарушен в ходе предварительного следствия и в стадии судебного разбирательства принцип языка уголовного судопроизводства?*

**Задача 11.** Уголовное дело по обвинению Значкова в совершении преступления было направлено в районный суд. В данном суде было установлено лишь две должности судьи, причем одна из них была вакантна. Председатель же суда являлся дальним родственником жены Значкова. Решая вопрос о составе суда для рассмотрения данного уголовного дела, председатель суда предложил 2 варианта:

- 1) пригласить для рассмотрения данного дела судью Мешкова, находящегося в почетной отставке;
- 2) назначить временно исполняющим обязанности судьи помощника судьи Чеснокова, уже сдавшего квалификационный экзамен, дающий право приобрести статус судьи, однако пока на данную должность не назначенного, с тем, чтобы он рассмотрел данное уголовное дело.

*Оцените предложенные варианты. В чём заключается принцип осуществления правосудия только судом? Как надлежит поступить в сложившейся ситуации?*

**Задача 12.** В процессе стадии назначения судебного заседания по уголовному делу в отношении Печеркина суд оставил без удовлетворения несколько ходатайств и жалоб стороны защиты, при этом удовлетворив ходатайство стороны обвинения. Печеркин расценил это обстоятельство как нарушение принципа состязательности уголовного судопроизводства, усмотрев в этом факт того, что суд выступает на стороне обвинения и фактически выступает как орган уголовного преследования, не создавая при этом условий для защиты своих прав участникам процесса со стороны защиты.

*В чём заключается принцип состязательности при производстве по уголовным делам? Верна ли позиция Печеркина?*

**Задача 13.** При ознакомлении с материалами дела по окончании предварительного расследования обвиняемые в краже Жадиков и Серебров заявили ходатайство

о рассмотрении их дела судом присяжных. Следователь разъяснил им, что дело о преступлении, предусмотренное ч.2 ст.158, неподсудно суду присяжных. Жадиков и Серебров обратились с жалобой в суд, где указали, что непредставление им возможности быть судимыми судом присяжных нарушает их право на судебную защиту, а также принцип равенства всех перед законом и судом, поскольку одни обвиняемые имеют право на рассмотрение дела судом присяжных, а другие – нет.

*Проанализируйте доводы обвиняемых.*

**Задача 14.** Методист детского сада №15 г. Вязьма Смоленской области Воронова была уволена с работы в связи с сокращением штата работников детского сада. Считая причиной своего увольнения месть со стороны заведующей за излишнюю принципиальность, Воронова обратилась в Вяземский районный суд с иском о восстановлении на работе.

*В каком судебном составе будет рассматриваться данное дело по иску Вороновой?*

**Задача 15.** В районный суд обратился гражданин Тарасенко, дело которого было подсудно мировому судье. Он заявил, что не доверяет мировому судье ввиду его молодости и неопытности и желает, чтобы его дело было рассмотрено судьей районного суда.

*Подлежит ли данное ходатайство удовлетворению? Какова подсудность дел районным, судам?*

**Задача 16.** Гражданин РФ Шванштайгер увидел в одной из газет объявление об открытии вакансии на должность судьи районного суда. Поскольку он имеет высшее юридическое образование и работает юристом в одной из коммерческих организаций, то обратился в районный суд с просьбой принять на работу, однако получил отказ.

Одним из мотивов отказа является, то, что родители данного гражданина выходцы из Германии, а также что не соблюден порядок получения статуса судьи.

*Разъясните господину Шванштайгеру этот порядок.*

**Задача 17.** В органы полиции обратилась гражданка Кислицына с заявлением о возбуждении уголовного дела в отношении ее зятя, который систематически избивает ее дочь. Последняя в настоящее время находится в состоянии временной нетрудоспособности, поскольку результатом последнего избиения явилась сломанная ключица.

В полиции гражданке Кислицыной разъяснили, что заявление от нее они принять не могут, поскольку все происходящее является сугубо семейным делом и решать вопрос о возможности привлечения к уголовной ответственности должна сама потерпевшая. В принятии заявления у Кислицыной отказано.

*Правомерны ли действия сотрудников полиции?*

**Задача 18.** Во время патрулирования городских улиц лейтенант полиции Сидоров и прапорщик полиции Артемов были оскорблены группой молодых людей, стоящих около детской площадки. Оскорбление выражалось в нецензурной брани, адресованной патрулирующим полицейским. Лейтенант полиции Сидоров потребовал от группы молодых людей, чтобы те прекратили выражаться в их адрес нецензурной речью, на что последние еще чаще стали выкрикивать нецензурные выражения, при этом кто-то из группы молодых людей (в ходе следствия личность не установлена) запустил камень в сторону полицейских, который попал в голову прапорщику полиции Артемову, причинив ему тяжкие телесные повреждения. Лейтенант полиции Сидоров в ответ открыл огонь на поражение, ранив при этом гражданина Сидоренко.

*Оцените сложившуюся ситуацию. Правомерны ли действия сотрудника полиции?*

*Перечислите случаи применения оружия сотрудниками полиции.*

**Задача 19.** Во время несанкционированного митинга, проходящего на одной из площадей города, неустановленными лицами были разбиты витрины двух магазинов и перекрыто движение на прилегающей к площади улице. На требования сотрудников полиции прекратить митинг и разойтись митингующие никак не отреагировали. Для разгона митингующих сотрудниками полиции были применены такие специальные средства, как резиновые палки, слезоточивый газ и водометы.

*Оцените действие сотрудников полиции. Правомерно ли были применены сотрудниками полиции для разгона митингующих специальные средства? Перечислите случаи применения специальных средств.*

**Задача 20.** Сотрудник ГУКН МВД РФ майор полиции Водопьянов совмещал правоохранительную службу как вид государственной службы с преподаванием финансового права в одном из негосударственных вузов г. Москвы.

Под эгидой вуза была создана юридическая консультация, в которой Водопьянов оказывал платные услуги по предоставлению юридической помощи в области финансового права обратившимся в консультацию клиентам.

*Возможно ли совмещение этих видов деятельности? Какие требования предъявляются к сотрудникам органов ГУКН МВД РФ?*

**Задача 21.** Решите задачу. Инвалид-колясочник Иванов С.С. обратился с письмом в управу района с просьбой установить пандус в подъезде своего дома. В течение месяца он не получил ответа, при повторном обращении ему был дан ответ в устной форме, что данный вопрос не входит в компетенцию органа. *Имеются ли нарушения со стороны властей? И в чем они заключаются?*

**Задача 22.** Решите задачу. Пенсионер Васильев С.К. передал жалобу главе местной администрации района в ходе личного приема, о нарушении его избирательных прав, т.к. не обнаружил свою фамилию в числе избирателей на избирательном участке. Глава района пообещал разобраться в данной ситуации. Васильев потребовал направить ему письменный ответ по своей жалобе, на что глава района ответил, что не обязан отвечать письменно, если уже ответил устно. *Дайте правовую оценку ситуации. Допускается ли устный ответ на письменное обращение и наоборот?*

**Задача 23.** Решите задачу. К мэру города Урюпинска неоднократно направлял письменное обращение гражданин Сидоров В.В. с предложением принять незамедлительно решение, предусматривающее административную ответственность за повреждение телефонных аппаратов, установленных на улицах и площадях города. На данное обращение дважды мэрия направляла письменный ответ и отказалась от переписки с гражданином Сидоровым. Сидоров не получив очередной ответ, направил письмо с оскорблениями и угрозами в отношении администрации мэра. *Проанализируйте сложившуюся ситуацию и дайте правовую оценку поведению сторон.*

**Задача 24.** Тушинским межмуниципальным районным судом города Москвы был осужден за злостное хулиганство и приговорен к 3 годам лишения свободы гражданин Шишкин. В кассационном порядке приговор был обжалован и опротестован. Отбывая наказание в исправительно-трудовой колонии, гр. Шишкин обратился к Тушинскому районному прокурору с жалобой, в которой просил опротестовать приговор суда, поскольку, по его мнению, он является незаконным ввиду неправильного применения уголовного закона. *Определите:*

А. Что должен сделать районный прокурор в связи с поступлением к нему жалобы осужденного?



- В. Правомочен ли районный прокурор опротестовать приговор районного народного суда в порядке надзора?
- С. В каком суде и с участием какого прокурора будет рассматриваться данное уголовное дело в случае опротестования приговора в предусмотренном законом порядке?

**Задача 25.** Начальник Высшего общевойскового командного училища издал приказ о привлечении командира автомобильной роты капитана Чашкина к материальной ответственности на сумму, равную 30 минимальным размерам оплаты труда и установленную законодательством за то, что его подчиненный рядовой Ко-бин, следуя на закрепленном за ним автомобилем, нарушил правила дорожного движения и повредил автомашину одного из государственных предприятий города, причинив таким образом материальный ущерб в указанном выше размере. Считая данное решение начальника училища незаконным, капитан Чашкин подал жалобу военному прокурору гарнизона, в который просил отменить приказ о привлечении его к материальной ответственности.

Определите:

- А. Как должен поступить военный прокурор гарнизона при рассмотрении жалобы капитана Чашкина?
- В. Каковы полномочия военного прокурора при осуществлении общего надзора?
3. К дежурному по районному отделу внутренних дел обратилась с заявлением гражданка Попова, которая сообщила, что была ограблена тремя неизвестными гражданами, отобравшими у нее сумочку с деньгами и иными ценностями. Определите:
- А. Каким образом должно быть разрешено заявление потерпевшей гр. Поповой?
- В. Кем будет возбуждено уголовное дело по данному заявлению при необходимости немедленного закрепления доказательств?
- С. В какой форме и каким органом должно проводиться предварительное расследование по данному делу?

**Задача 26.** Между студентами на семинаре возникла дискуссия. Одни утверждали, что суды относятся к правоохранительным органам, поскольку они наряду с ФСБ, МВД и т.д. включены в учебник с одноименным названием. Другие отстаивали мнение о том, что суды нельзя относить к системе правоохранительных органов, ввиду того что помимо отправления правосудия у них нет других функций. Как считаете вы? Обоснуйте свой ответ ссылкой на нормативные акты

**Задача 27.** После лекции по дисциплине «Правоохранительные органы» между студентами 1 курса Петровым и Волковым возник спор: встречается ли понятие правосудия в Конституции РФ.

Студент Петров считал, что Конституция РФ как основной закон государства не может регулировать все вопросы, в том числе и направления деятельности правоохранительных органов. Вполне достаточно того, что в ст. 2 Конституции РФ указано: "Права и свободы человека – высшая ценность, а их обеспечение, соблюдение и защита – основная обязанность государства".

Студент Волков наоборот утверждал, что отправление правосудия является одним из основных направлений правоохранительной деятельности, поэтому не может быть, чтобы в Конституции РФ термин «правосудие» ни разу не встречался.

*1. Кто из студентов прав? Ответ подкрепите нормами из Конституции РФ. 2. Как Вы понимаете термин "правосудие"? 3. Назовите признаки правосудия и раскройте их содержание. 4. Найдите в Федеральном Конституционном законе РФ «О судебной системе РФ» статьи, в которых, на Ваш взгляд, закреплены отдельные признаки правосудия.*

#### **4. Перечень экзаменационных билетов.**

## **5. Критерии оценки.**

**Оценка «отлично»** ставится студенту, ответ которого содержит:

Глубокое знание программного материала, а также основного содержания и новаций лекционного курса;

Знание концептуально-понятийного аппарата всего курса;

Знание монографической литературы по курсу, а также свидетельствует о способности:

- самостоятельно критически оценивать основные положения курса;

- увязывать теорию с практикой.

**Оценка «отлично» не ставится** в случаях систематических пропусков студентом семинарских и лекционных занятий по неуважительным причинам, отсутствия активного участия на семинарских занятиях, а также неправильных ответов на дополнительные вопросы преподавателя.

**Оценка «хорошо»** ставится студенту, ответ которого свидетельствует:

О полном знании материала по программе;

О знании рекомендованной литературы,

Правильное, но не всегда точное и аргументированное изложение материала.

**Оценка «хорошо» не ставится** в случаях пропусков студентом семинарских и лекционных занятий по неуважительным причинам.

**Оценка «удовлетворительно»** ставится студенту, ответ которого содержит:

Поверхностные знания важнейших разделов программы и содержания лекционного курса;

Затруднения с использованием научно-понятийного аппарата и терминологии курса;

Стремление логически четко построить ответ, а также свидетельствует о возможности последующего обучения.

**Оценка «неудовлетворительно»** ставится студенту, имеющему существенные пробелы в знании основного материала по программе, а также допустившему принципиальные ошибки при изложении материала.

**Оценка за решение «казуса»** включает в себя:

1. Соответствие решения сформулированным в кейсе вопросам (адекватность проблеме) - 1 балл

2. Оригинальность подхода (новаторство, креативность) – 1 балл

3. Применимость решения на практике – 1 балл

4. Глубина проработки проблемы (обоснованность решения, наличие альтернативных вариантов, прогнозирование возможных проблем, комплексность решения) – 1 балл

5. Возможность долгосрочного применения – 1 балл

## 40.02.02 Правоохранительная деятельность

(код и наименование специальности)

### МДК.01.03. Начальная профессиональная подготовка и введение в специальность

(код и наименование дисциплины)

#### ЭКЗАМЕНАЦИОННЫЙ БИЛЕТ № 1

#### **Инструкция для обучающегося**

Место выполнения:

Максимальное время выполнения задания: 30 мин.

При работе вы можете воспользоваться: нормативно-правовыми актами, конспектами лекций, специальной литературой по учебному предмету

#### **Теоретические вопросы:**

1. Понятие и функции права. Объективное и субъективное право. Признаки объективного права. Социальное назначение права
2. Понятие государственной тайны. Перечень сведений, составляющих государственную тайну. Порядок отнесения сведений к государственной тайне и их засекречивание. Рассекречивание информации

#### **Практическое задание:**

Гражданин Вертюхов, встретив своего приятеля Аристова, похвастался, что является сотрудником одного из правоохранительных органов, так как устроился на работу в частное детективное агентство. На это Аристов заметил, что правоохранительными являются только государственные органы, а частная детективная служба к таковым не относится, поэтому к правоохранительным органам никакого отношения не имеет.

*Кто прав в данном споре? Аргументируйте свою позицию.*

## 40.02.02 Правоохранительная деятельность

(код и наименование специальности)

### МДК.01.03. Начальная профессиональная подготовка и введение в специальность

(код и наименование дисциплины)

#### ЭКЗАМЕНАЦИОННЫЙ БИЛЕТ № 2

#### **Инструкция для обучающегося**

Место выполнения:

Максимальное время выполнения задания: 30 мин.

При работе вы можете воспользоваться: нормативно-правовыми актами, конспектами лекций, специальной литературой по учебному предмету

#### **Теоретические вопросы:**

1. Норма права: понятие, признаки, структура и виды
2. Понятие и основание уголовной ответственности. Понятие и признаки преступления. Классификация преступлений

#### **Практическое задание:**

Студент 1 курса юридического факультета Вагин обратился к своему дедушке, ветерану органов юстиции, с просьбой разъяснить ему, действительно ли задачи правоохранительных органов, действующих в РФ, реализуются в контексте положения ст.2 Конституции РФ о том, что права и свободы человека – высшая ценность, а их обеспечение, соблюдение и защита - основная обязанность государства. Дедушка объяснил Вагину, что на самом деле деятельность правоохранительных органов - органов государства всегда носит идеологическую окраску, а их задачи заключаются в защите интересов государства, борьбе с преступностью и иными правонарушениями.

*Оцените данную позицию. Каковы задачи правоохранительной деятельности?*

## 40.02.02 Правоохранительная деятельность

(код и наименование специальности)

### МДК.01.03. Начальная профессиональная подготовка и введение в специальность

(код и наименование дисциплины)

#### ЭКЗАМЕНАЦИОННЫЙ БИЛЕТ № 3

#### **Инструкция для обучающегося**

Место выполнения:

Максимальное время выполнения задания: 30 мин.

При работе вы можете воспользоваться: нормативно-правовыми актами, конспектами лекций, специальной литературой по учебному предмету

#### **Теоретические вопросы:**

1. Понятие, признаки и элементы правоотношения. Классификация правоотношений
2. Состав преступления: понятие и структура. Краткая характеристика элементов состава преступления

#### **Практическое задание:**

Осужденный в 1979г. за спекуляцию 62-летний гражданин Лавочкин в 2014 г. решил обратиться в правоохранительные органы с просьбой реабилитировать его. По мнению Лавочкина, сейчас это деяние считается общественно полезным и называется бизнесом.

*Куда надлежит обращаться Лавочкину?*

## 40.02.02 Правоохранительная деятельность

(код и наименование специальности)

### МДК.01.03. Начальная профессиональная подготовка и введение в специальность

(код и наименование дисциплины)

#### ЭКЗАМЕНАЦИОННЫЙ БИЛЕТ № 4

#### **Инструкция для обучающегося**

Место выполнения:

Максимальное время выполнения задания: 30 мин.

При работе вы можете воспользоваться: нормативно-правовыми актами, конспектами лекций, специальной литературой по учебному предмету

#### **Теоретические вопросы:**

1. Понятие и виды источников (форм) права
2. Стадии преступления

#### **Практическое задание:**

Выступая на семинарском занятии по курсу «Правоохранительные органы РФ» студент 1-го курса Гребнев высказал точку зрения, основанную на общении с отцом - полковником полиции, согласно которой важнейшими нормативными источниками правоохранительной деятельности являются, в первую очередь, ведомственные нормативно-правовые акты (приказы, инструкции, распоряжения и т.д.), поскольку именно они определяют конкретную деятельность и отчетность сотрудников соответствующих органов.

*Оцените данную позицию.*

## 40.02.02 Правоохранительная деятельность

(код и наименование специальности)

### МДК.01.03. Начальная профессиональная подготовка и введение в специальность

(код и наименование дисциплины)

#### ЭКЗАМЕНАЦИОННЫЙ БИЛЕТ № 5

#### **Инструкция для обучающегося**

Место выполнения:

Максимальное время выполнения задания: 30 мин.

При работе вы можете воспользоваться: нормативно-правовыми актами, конспектами лекций, специальной литературой по учебному предмету

#### **Теоретические вопросы:**

1. Понятие и элементы системы права. Публичное право. Частное право
2. Понятие соучастия и его признаки. Виды соучастников. Формы соучастия

#### **Практическое задание:**

Недалеко от дома № 5 по ул. Советской г.Н-ска начались строительные работы, осуществляемые круглосуточно мешающие жителям дома, чьи окна выходят на место строительства. Проявив бдительность, гражданка Бочкарева, проживающая в данном доме, убедилась, что строительство ведется лицами азиатской и кавказской национальности и предположила возможность подготовки ими под видом строительства акта терроризма, о чём хотела сообщить в суд.

*В какие правоохранительные органы может обратиться гражданка Бочкарева по данному вопросу? Каковы функции правоохранительной деятельности?*

## 40.02.02 Правоохранительная деятельность

(код и наименование специальности)

### МДК.01.03. Начальная профессиональная подготовка и введение в специальность

(код и наименование дисциплины)

#### ЭКЗАМЕНАЦИОННЫЙ БИЛЕТ № 6

#### **Инструкция для обучающегося**

Место выполнения:

Максимальное время выполнения задания: 30 мин.

При работе вы можете воспользоваться: нормативно-правовыми актами, конспектами лекций, специальной литературой по учебному предмету

#### **Теоретические вопросы:**

1. Понятие, принципы и структура законности. Понятие правопорядка. Общественный порядок
2. Понятие и формы множественности

#### **Практическое задание:**

Во время судебного разбирательства по делу Барабанова, обвиняемого в совершении хулиганства, подсудимый заявил ходатайство о рассмотрении его дела в закрытом судебном заседании, поскольку ему стыдно за совершенные им в состоянии алкогольного опьянения хулиганские действия.

*Какое решение должно быть принято по заявленному ходатайству?*

*В чем заключается гласность судебного разбирательства?*

## 40.02.02 Правоохранительная деятельность

(код и наименование специальности)

### МДК.01.03. Начальная профессиональная подготовка и введение в специальность

(код и наименование дисциплины)

#### ЭКЗАМЕНАЦИОННЫЙ БИЛЕТ № 7

#### **Инструкция для обучающегося**

Место выполнения:

Максимальное время выполнения задания: 30 мин.

При работе вы можете воспользоваться: нормативно-правовыми актами, конспектами лекций, специальной литературой по учебному предмету

#### **Теоретические вопросы:**

1. Противоправное поведения и правонарушение. Формы правонарушения. Понятие юридической квалификации. Виды правонарушений
2. Понятие и краткая характеристика обстоятельств, исключающих преступность деяния

#### **Практическое задание:**

Сидоркин и Малютенков, совершившие в соучастии преступление, предусмотренное ч.2 ст.158 УК РФ, были привлечены в качестве обвиняемых. В отношении Сидоркина была избрана мера пресечения в виде заключения под стражу, Малютенков же был отпущен под подписку о невыезде и надлежащем поведении.

Решение следователя о применении различных мер пресечения было основано на характеристике личности Сидоркина и Малютенкова. В отличие от Сидоркина, Малютенков раскаивался, хотя степень и роль каждого из них в совершении кражи была одинаковой. Адвокат Сидоркина подал жалобу, в которой указал на нарушение принципа равенства всех перед законом и судом, подчеркивая, что все граждане равны перед законодательством и судом независимо от каких бы то ни было признаков, в том числе и субъективных характеристик личности.

*Оцените доводы жалобы. В чем заключается принцип равенства всех перед законом и судом?*

## 40.02.02 Правоохранительная деятельность

(код и наименование специальности)

### МДК.01.03. Начальная профессиональная подготовка и введение в специальность

(код и наименование дисциплины)

#### ЭКЗАМЕНАЦИОННЫЙ БИЛЕТ № 8

#### **Инструкция для обучающегося**

Место выполнения:

Максимальное время выполнения задания: 30 мин.

При работе вы можете воспользоваться: нормативно-правовыми актами, конспектами лекций, специальной литературой по учебному предмету

#### **Теоретические вопросы:**

1. Понятие, признаки и принципы юридической ответственности. Понятие юридической профессии. Структура личности юриста. Качества личности юриста
2. Понятие уголовного наказания и его признаки. Цели наказания. Виды наказаний. Система наказаний. Обстоятельства, смягчающие и отягчающие наказание

#### **Практическое задание:**

Обвиняемый в совершении преступления, предусмотренного в ч.1 ст.105 УК РФ, Евграфов был заключён под стражу в качестве меры пресечения. Решение об этом принял судья районного суда, удовлетворив соответствующее ходатайство следователя. Считая обвинение ложным, а заключение под стражу – незаконным, Евграфов составил жалобу и направил её в Генеральную прокуратуру РФ, Верховный Суд РФ Уполномоченному по правам человека в РФ.

*Поясните на данном примере понятие судебной власти. Оцените действия Евграфова. В чём заключается принцип свободы обжалования в уголовном судопроизводстве?*

## 40.02.02 Правоохранительная деятельность

(код и наименование специальности)

### МДК.01.03. Начальная профессиональная подготовка и введение в специальность

(код и наименование дисциплины)

#### ЭКЗАМЕНАЦИОННЫЙ БИЛЕТ № 9

#### **Инструкция для обучающегося**

Место выполнения:

Максимальное время выполнения задания: 30 мин.

При работе вы можете воспользоваться: нормативно-правовыми актами, конспектами лекций, специальной литературой по учебному предмету

#### **Теоретические вопросы:**

1. Понятие правосознания. Виды правосознания. Функции профессионального правосознания юриста. Структура правосознания
2. Особенности уголовной ответственности и наказания несовершеннолетних

#### **Практическое задание:**

19-летний обвиняемый Костин обратился в суд с жалобой на следователя Юрьева, который обращался к нему на «ты» и не называл по имени-отчеству, тем самым нарушая его конституционное право на уважение чести и достоинства личности.

*Подлежит ли рассмотрению эта жалоба? Подлежит ли она удовлетворению? В чём заключается принцип уважения чести и достоинства личности?*

## 40.02.02 Правоохранительная деятельность

(код и наименование специальности)

### МДК.01.03. Начальная профессиональная подготовка и введение в специальность

(код и наименование дисциплины)

#### ЭКЗАМЕНАЦИОННЫЙ БИЛЕТ № 10

#### **Инструкция для обучающегося**

Место выполнения:

Максимальное время выполнения задания: 30 мин.

При работе вы можете воспользоваться: нормативно-правовыми актами, конспектами лекций, специальной литературой по учебному предмету

#### **Теоретические вопросы:**

1. Понятие профессиональной этики юриста. Признаки этических норм в деятельности юриста. Принципы профессиональной этики юриста
2. Иные меры уголовно-правового характера и их краткая характеристика

#### **Практическое задание:**

По приговору суда Михееску осуждён по пп. «г», «д», ч. 2 ст.161 УК РФ к трём годам лишения свободы условно с испытательным сроком на один год. Из материалов уголовного дела видно, что предварительное следствие по делу проведено на русском языке. Сам же Михееску, по национальности румын, малограмотный, окончил всего 6 классов, в школе учил молдавский язык. Кроме того, при допросах на предварительном следствии и в судебном заседании он заявлял о том, что русским языком владеет хорошо и в услугах переводчика не нуждается. Реально Михееску, как в стадии предварительного следствия, так и в ходе судебного разбирательства, переводчиком обеспечен не был. Адвокатом осужденного была подана кассационная жалоба, в которой адвокат просил суд кассационной инстанции отменить приговор и направить уголовное дело на новое судебное разбирательство в связи с нарушением уголовно-процессуального закона.

*Какое решение должен принять суд кассационной инстанции? Был ли нарушен в ходе предварительного следствия и в стадии судебного разбирательства принцип языка уголовного судопроизводства?*



## 40.02.02 Правоохранительная деятельность

(код и наименование специальности)

### МДК.01.03. Начальная профессиональная подготовка и введение в специальность

(код и наименование дисциплины)

#### ЭКЗАМЕНАЦИОННЫЙ БИЛЕТ № 11

#### **Инструкция для обучающегося**

Место выполнения:

Максимальное время выполнения задания: 30 мин.

При работе вы можете воспользоваться: нормативно-правовыми актами, конспектами лекций, специальной литературой по учебному предмету

#### **Теоретические вопросы:**

1. Общение: структура и виды. Понятие и признаки профессионального общения
2. Источники уголовного процесса. Понятие, принципы и стадии уголовного судопроизводства

#### **Практическое задание:**

Уголовное дело по обвинению Значкова в совершении преступления было направлено в районный суд. В данном суде было установлено лишь две должности судьи, причем одна из них была вакантна. Председатель же суда являлся дальним родственником жены Значкова. Решая вопрос о составе суда для рассмотрения данного уголовного дела, председатель суда предложил 2 варианта:

- 1) пригласить для рассмотрения данного дела судью Мешкова, находящегося в почетной отставке;
- 2) назначить временно исполняющим обязанности судьи помощника судьи Чеснокова, уже сдавшего квалификационный экзамен, дающий право приобрести статус судьи, однако пока на данную должность не назначенного, с тем, чтобы он рассмотрел данное уголовное дело.

*Оцените предложенные варианты. В чем заключается принцип осуществления правосудия только судом? Как надлежит поступить в сложившейся ситуации?*

## 40.02.02 Правоохранительная деятельность

(код и наименование специальности)

### МДК.01.03. Начальная профессиональная подготовка и введение в специальность

(код и наименование дисциплины)

#### ЭКЗАМЕНАЦИОННЫЙ БИЛЕТ № 12

#### **Инструкция для обучающегося**

Место выполнения:

Максимальное время выполнения задания: 30 мин.

При работе вы можете воспользоваться: нормативно-правовыми актами, конспектами лекций, специальной литературой по учебному предмету

#### **Теоретические вопросы:**

1. Понятие, признаки и формы правоохранительной деятельности
2. Участники уголовного процесса и их краткая характеристика

#### **Практическое задание:**

После лекции по дисциплине «Правоохранительные органы» между студентами 1 курса Петровым и Волковым возник спор: встречается ли понятие правосудия в Конституции РФ. Студент Петров считал, что Конституция РФ как основной закон государства не может регулировать все вопросы, в том числе и направления деятельности правоохранительных органов. Вполне достаточно того, что в ст. 2 Конституции РФ указано: "Права и свободы человека – высшая ценность, а их обеспечение, соблюдение и защита – основная обязанность государства".

Студент Волков наоборот утверждал, что отправление правосудия является одним из основных направлений правоохранительной деятельности, поэтому не может быть, чтобы в Конституции РФ термин «правосудие» ни разу не встречался.

*1. Кто из студентов прав? Ответ подкрепите нормами из Конституции РФ. 2. Как Вы понимаете термин "правосудие"? 3. Назовите признаки правосудия и раскройте их содержание. 4. Найдите в Федеральном Конституционном законе РФ «О судебной системе РФ» статьи, в которых, на Ваш взгляд, закреплены отдельные признаки правосудия.*

## 40.02.02 Правоохранительная деятельность

(код и наименование специальности)

### МДК.01.03. Начальная профессиональная подготовка и введение в специальность

(код и наименование дисциплины)

#### ЭКЗАМЕНАЦИОННЫЙ БИЛЕТ № 13

#### **Инструкция для обучающегося**

Место выполнения:

Максимальное время выполнения задания: 30 мин.

При работе вы можете воспользоваться: нормативно-правовыми актами, конспектами лекций, специальной литературой по учебному предмету

#### **Теоретические вопросы:**

1. Органы внутренних дел: правовая основа деятельности, структура и компетенция
2. Понятие и виды доказательств. Процесс процессуального доказывания

#### **Практическое задание:**

В процессе стадии назначения судебного заседания по уголовному делу в отношении Печеркина суд оставил без удовлетворения несколько ходатайств и жалоб стороны защиты, при этом удовлетворив ходатайство стороны обвинения. Печеркин расценил это обстоятельство как нарушение принципа состязательности уголовного судопроизводства, усмотрев в этом факт того, что суд выступает на стороне обвинения и фактически выступает как орган уголовного преследования, не создавая при этом условий для защиты своих прав участникам процесса со стороны защиты.

*В чем заключается, принцип состязательности при производстве по уголовным делам? Верна ли позиция. Печеркина?*

## 40.02.02 Правоохранительная деятельность

(код и наименование специальности)

### МДК.01.03. Начальная профессиональная подготовка и введение в специальность

(код и наименование дисциплины)

#### ЭКЗАМЕНАЦИОННЫЙ БИЛЕТ № 14

#### **Инструкция для обучающегося**

Место выполнения:

Максимальное время выполнения задания: 30 мин.

При работе вы можете воспользоваться: нормативно-правовыми актами, конспектами лекций, специальной литературой по учебному предмету

#### **Теоретические вопросы:**

1. Основные направления деятельности полиции. Правовой статус сотрудника полиции
2. Виды следственных действий. Протоколирование следственных действий

#### **Практическое задание:**

Между студентами на семинаре возникла дискуссия. Одни утверждали, что суды относятся к правоохранительным органам, поскольку они наряду с ФСБ, МВД и т.д. включены в учебник с одноименным названием. Другие отстаивали мнение о том, что суды нельзя относить к системе правоохранительных органов, ввиду того что помимо отправления правосудия у них нет других функций. Как считаете вы? Обоснуйте свой ответ ссылкой на нормативные акты

## 40.02.02 Правоохранительная деятельность

(код и наименование специальности)

### МДК.01.03. Начальная профессиональная подготовка и введение в специальность

(код и наименование дисциплины)

#### ЭКЗАМЕНАЦИОННЫЙ БИЛЕТ № 15

#### **Инструкция для обучающегося**

Место выполнения:

Максимальное время выполнения задания: 30 мин.

При работе вы можете воспользоваться: нормативно-правовыми актами, конспектами лекций, специальной литературой по учебному предмету

#### **Теоретические вопросы:**

1. Понятие и признаки судебной власти. Виды судопроизводства
2. Понятие, объект, предмет криминалистики. Общие и частные задачи криминалистики. Система криминалистики

#### **Практическое задание:**

Начальник Высшего общевоинского командного училища издал приказ о привлечении командира автомобильной роты капитана Чашкина к материальной ответственности на сумму, равную 30 минимальным размерам оплаты труда и установленную законодательством за то, что его подчиненный рядовой Ко-бин, следуя на закрепленном за ним автомобилем, нарушил правила дорожного движения и повредил автомашину одного из государственных предприятий города, причинив таким образом материальный ущерб в указанном выше размере. Считая данное решение начальника училища незаконным, капитан Чашкин подал жалобу военному прокурору гарнизона, в который просил отменить приказ о привлечении его к материальной ответственности.

Определите:

- А. Как должен поступить военный прокурор гарнизона при рассмотрении жалобы капитана Чашкина?
- В. Каковы полномочия военного прокурора при осуществлении общего надзора?
3. К дежурному по районному отделу внутренних дел обратилась с заявлением гражданка Попова, которая сообщила, что была ограблена тремя неизвестными гражданами, отобравшими у нее сумочку с деньгами и иными ценностями. Определите:
  - А. Каким образом должно быть разрешено заявление потерпевшей гр. Поповой?
  - В. Кем будет возбуждено уголовное дело по данному заявлению при необходимости немедленного закрепления доказательств?
  - С. В какой форме и каким органом должно проводиться предварительное расследование по данному делу?

## 40.02.02 Правоохранительная деятельность

(код и наименование специальности)

### МДК.01.03. Начальная профессиональная подготовка и введение в специальность

(код и наименование дисциплины)

#### ЭКЗАМЕНАЦИОННЫЙ БИЛЕТ № 16

#### **Инструкция для обучающегося**

Место выполнения:

Максимальное время выполнения задания: 30 мин.

При работе вы можете воспользоваться: нормативно-правовыми актами, конспектами лекций, специальной литературой по учебному предмету

#### **Теоретические вопросы:**

1. Судебная система РФ: понятие и структура. Судебное звено и судебная инстанция
2. Предмет, задачи и система криминалистической техники. Понятие следов. Система криминалистической техники

#### **Практическое задание:**

При ознакомлении с материалами дела по окончании предварительного расследования обвиняемые в краже Жадиков и Серебров заявили ходатайство о рассмотрении их дела судом присяжных. Следователь разъяснил им, что дело о преступлении, предусмотренное ч.2 ст.158, неподсудно суду присяжных.

Жадиков и Серебров обратились с жалобой в суд, где указали, что непредставление им возможности быть судимыми судом присяжных нарушает их право на судебную защиту, а также принцип равенства всех перед законом и судом, поскольку одни обвиняемые имеют право на рассмотрение дела судом присяжных, а другие – нет.

*Проанализируйте доводы обвиняемых.*

## 40.02.02 Правоохранительная деятельность

(код и наименование специальности)

### МДК.01.03. Начальная профессиональная подготовка и введение в специальность

(код и наименование дисциплины)

#### ЭКЗАМЕНАЦИОННЫЙ БИЛЕТ № 17

#### **Инструкция для обучающегося**

Место выполнения:

Максимальное время выполнения задания: 30 мин.

При работе вы можете воспользоваться: нормативно-правовыми актами, конспектами лекций, специальной литературой по учебному предмету

#### **Теоретические вопросы:**

1. Понятие и признаки правосудия. Демократические основы (принципы) правосудия
2. Предмет, задачи и система криминалистической тактики. Тактический прием. Следственная ситуация. Криминалистическая версия

#### **Практическое задание:**

Методист детского сада №15 г. Вязьма Смоленской области Воронова была уволена с работы в связи с сокращением штата работников детского сада. Считая причиной своего увольнения месть со стороны заведующей за излишнюю принципиальность, Воронова обратилась в Вяземский районный суд с иском о восстановлении на работе.

*В каком судебном составе будет рассматриваться данное дело по иску Вороновой?*

## 40.02.02 Правоохранительная деятельность

(код и наименование специальности)

### МДК.01.03. Начальная профессиональная подготовка и введение в специальность

(код и наименование дисциплины)

#### ЭКЗАМЕНАЦИОННЫЙ БИЛЕТ № 18

#### **Инструкция для обучающегося**

Место выполнения:

Максимальное время выполнения задания: 30 мин.

При работе вы можете воспользоваться: нормативно-правовыми актами, конспектами лекций, специальной литературой по учебному предмету

#### **Теоретические вопросы:**

1. Компетенция Конституционного Суда РФ, Верховного Суда РФ, районных и мировых судов
2. Предмет, задачи и система криминалистической методики. Общие положения криминалистической методики

#### **Практическое задание:**

В районный суд обратился гражданин Тарасенко, дело которого было подсудно мировому судье. Он заявил, что не доверяет мировому судье ввиду его молодости и неопытности и желает, чтобы его дело было рассмотрено судьей районного суда.

*Подлежит ли данное ходатайство удовлетворению? Какова подсудность дел районным, судам?*

## 40.02.02 Правоохранительная деятельность

(код и наименование специальности)

### МДК.01.03. Начальная профессиональная подготовка и введение в специальность

(код и наименование дисциплины)

#### ЭКЗАМЕНАЦИОННЫЙ БИЛЕТ № 19

#### **Инструкция для обучающегося**

Место выполнения:

Максимальное время выполнения задания: 30 мин.

При работе вы можете воспользоваться: нормативно-правовыми актами, конспектами лекций, специальной литературой по учебному предмету

#### **Теоретические вопросы:**

1. Предмет, источники и функции административного права
2. Понятие оперативно-розыскной деятельности. Признаки, задачи и принципы оперативно-розыскной деятельности

#### **Практическое задание:**

Гражданин РФ Шванштайгер увидел в одной из газет объявление об открытии вакансии на должность судьи районного суда. Поскольку он имеет высшее юридическое образование и работает юристом в одной из коммерческих организаций, то обратился в районный суд с просьбой принять на работу, однако получил отказ.

Одним из мотивов отказа является, то, что родители данного гражданина выходцы из Германии, а также что не соблюден порядок получения статуса судьи.

*Разъясните господину Шванштайгеру этот порядок.*

## 40.02.02 Правоохранительная деятельность

(код и наименование специальности)

### МДК.01.03. Начальная профессиональная подготовка и введение в специальность

(код и наименование дисциплины)

#### ЭКЗАМЕНАЦИОННЫЙ БИЛЕТ № 20

#### **Инструкция для обучающегося**

Место выполнения:

Максимальное время выполнения задания: 30 мин.

При работе вы можете воспользоваться: нормативно-правовыми актами, конспектами лекций, специальной литературой по учебному предмету

#### **Теоретические вопросы:**

1. Система административного права. Структура КоАП РФ, виды административно-правовых институтов. Действие административного закона. Обратная сила закона
2. Понятие органов, осуществляющих оперативно-розыскную деятельность и их функции

#### **Практическое задание:**

В органы полиции обратилась гражданка Кислицына с заявлением о возбуждении уголовного дела в отношении ее зятя, который систематически избивает ее дочь. Последняя в настоящее время находится в состоянии временной нетрудоспособности, поскольку результатом последнего избиения явилась сломанная ключица.

В полиции гражданке Кислицыной разъяснили, что заявление от нее они принять не могут, поскольку все происходящее является сугубо семейным делом и решать вопрос о возможности привлечения к уголовной ответственности должна сама потерпевшая.

В принятии заявления у Кислицыной отказано.

*Правомерны ли действия сотрудников полиции?*

## 40.02.02 Правоохранительная деятельность

(код и наименование специальности)

### МДК.01.03. Начальная профессиональная подготовка и введение в специальность

(код и наименование дисциплины)

#### ЭКЗАМЕНАЦИОННЫЙ БИЛЕТ № 21

#### Инструкция для обучающегося

Место выполнения:

Максимальное время выполнения задания: 30 мин.

При работе вы можете воспользоваться: нормативно-правовыми актами, конспектами лекций, специальной литературой по учебному предмету

#### Теоретические вопросы:

1. Понятие и состав административного правонарушения. Квалификация административных правонарушений
2. Система оперативно-розыскных мероприятий и их краткая характеристика

#### Практическое задание:

Во время патрулирования городских улиц лейтенант полиции Сидоров и прапорщик полиции Артемов были оскорблены группой молодых людей, стоящих около детской площадки. Оскорбление выразалось в нецензурной брани, адресованной патрулирующим полицейским. Лейтенант полиции Сидоров потребовал от группы молодых людей, чтобы те прекратили выражаться в их адрес нецензурной речью, на что последние еще чаще стали выкрикивать нецензурные выражения, при этом кто-то из группы молодых людей (в ходе следствия личность не установлена) запустил камень в сторону полицейских, который попал в голову прапорщику полиции Артемову, причинив ему тяжкие телесные повреждения. Лейтенант полиции Сидоров в ответ открыл огонь на поражение, ранив при этом гражданина Сидоренко.

*Оцените сложившуюся ситуацию. Правомерны ли действия сотрудника полиции? Перечислите случаи применения оружия сотрудниками полиции.*

## 40.02.02 Правоохранительная деятельность

(код и наименование специальности)

### МДК.01.03. Начальная профессиональная подготовка и введение в специальность

(код и наименование дисциплины)

#### ЭКЗАМЕНАЦИОННЫЙ БИЛЕТ № 22

#### Инструкция для обучающегося

Место выполнения:

Максимальное время выполнения задания: 30 мин.

При работе вы можете воспользоваться: нормативно-правовыми актами, конспектами лекций, специальной литературой по учебному предмету

#### Теоретические вопросы:

1. Административная ответственность: понятие, признаки и основание
2. Оперативно-розыскное производство. Оперативный поиск. Оперативная разработка

#### Практическое задание:

Во время несанкционированного митинга, проходящего на одной из площадей города, неустановленными лицами были разбиты витрины двух магазинов и перекрыто движение на прилегающей к площади улице. На требования сотрудников полиции прекратить митинг и разойтись митингующие никак не отреагировали. Для разгона митингующих сотрудниками полиции были применены такие специальные средства, как резиновые палки, слезоточивый газ и водометы.

*Оцените действие сотрудников полиции. Правомерно ли были применены сотрудниками полиции для разгона митингующих специальные средства? Перечислите случаи применения специальных средств.*



## 40.02.02 Правоохранительная деятельность

(код и наименование специальности)

### МДК.01.03. Начальная профессиональная подготовка и введение в специальность

(код и наименование дисциплины)

#### ЭКЗАМЕНАЦИОННЫЙ БИЛЕТ № 23

#### Инструкция для обучающегося

Место выполнения:

Максимальное время выполнения задания: 30 мин.

При работе вы можете воспользоваться: нормативно-правовыми актами, конспектами лекций, специальной литературой по учебному предмету

#### Теоретические вопросы:

1. Система административных наказаний
2. Понятие и виды специальных средств. Цели применения специальных средств

#### Практическое задание:

Сотрудник ГУКН МВД РФ майор полиции Водопьянов совмещал правоохранительную службу как вид государственной службы с преподаванием финансового права в одном из негосударственных вузов г. Москвы.

Под эгидой вуза была создана юридическая консультация, в которой Водопьянов оказывал платные услуги по предоставлению юридической помощи в области финансового права обратившимся в консультацию клиентам.

*Возможно ли совмещение этих видов деятельности? Какие требования предъявляются к сотрудникам органов ГУКН МВД РФ?*

## 40.02.02 Правоохранительная деятельность

(код и наименование специальности)

### МДК.01.03. Начальная профессиональная подготовка и введение в специальность

(код и наименование дисциплины)

#### ЭКЗАМЕНАЦИОННЫЙ БИЛЕТ № 24

#### Инструкция для обучающегося

Место выполнения:

Максимальное время выполнения задания: 30 мин.

При работе вы можете воспользоваться: нормативно-правовыми актами, конспектами лекций, специальной литературой по учебному предмету

#### Теоретические вопросы:

1. Административный процесс: понятие, принципы и стадии
2. Основания и общие правила применения специальных средств полицией

#### Практическое задание:

Решите задачу. Инвалид-колясочник Иванов С.С. обратился с письмом в управу района с просьбой установить пандус в подъезде своего дома. В течение месяца он не получил ответа, при повторном обращении ему был дан ответ в устной форме, что данный вопрос не входит в компетенцию органа. *Имеются ли нарушения со стороны властей? И в чем они заключаются?*

## 40.02.02 Правоохранительная деятельность

(код и наименование специальности)

### МДК.01.03. Начальная профессиональная подготовка и введение в специальность

(код и наименование дисциплины)

#### ЭКЗАМЕНАЦИОННЫЙ БИЛЕТ № 25

#### **Инструкция для обучающегося**

Место выполнения:

Максимальное время выполнения задания: 30 мин.

При работе вы можете воспользоваться: нормативно-правовыми актами, конспектами лекций, специальной литературой по учебному предмету

#### **Теоретические вопросы:**

1. Понятие, предмет, задачи, источники, система и принципы уголовного права
2. Основы тактико-специальной подготовки. Топография. Понятие и виды специальных операций

#### **Практическое задание:**

Решите задачу. Пенсионер Васильев С.К. передал жалобу главе местной администрации района в ходе личного приема, о нарушении его избирательных прав, т.к. не обнаружил свою фамилию в числе избирателей на избирательном участке. Глава района пообещал разобраться в данной ситуации. Васильев потребовал направить ему письменный ответ по своей жалобе, на что глава района ответил, что не обязан отвечать письменно, если уже ответил устно. *Дайте правовую оценку ситуации. Допускается ли устный ответ на письменное обращение и наоборот?*

## 40.02.02 Правоохранительная деятельность

(код и наименование специальности)

### МДК.01.03. Начальная профессиональная подготовка и введение в специальность

(код и наименование дисциплины)

#### ЭКЗАМЕНАЦИОННЫЙ БИЛЕТ № 26

#### **Инструкция для обучающегося**

Место выполнения:

Максимальное время выполнения задания: 30 мин.

При работе вы можете воспользоваться: нормативно-правовыми актами, конспектами лекций, специальной литературой по учебному предмету

#### **Теоретические вопросы:**

1. Действие Уголовного закона во времени, пространстве и по кругу лиц. Обратная сила Уголовного закона
2. Основы тактико-специальной подготовки. Топография. Понятие и виды специальных операций

#### **Практическое задание:**

Решите задачу. К мэру города Урюпинска неоднократно направлял письменное обращение гражданин Сидоров В.В. с предложением принять незамедлительно решение, предусматривающее административную ответственность за повреждение телефонных аппаратов, установленных на улицах и площадях города. На данное обращение дважды мэрия направляла письменный ответ и отказалась от переписки с гражданином Сидоровым. Сидоров не получив очередной ответ, направил письмо с оскорблениями и угрозами в отношении администрации мэра. *Проанализируйте сложившуюся ситуацию и дайте правовую оценку поведению сторон.*

## 40.02.02 Правоохранительная деятельность

(код и наименование специальности)

### МДК.01.03. Начальная профессиональная подготовка и введение в специальность

(код и наименование дисциплины)

#### ЭКЗАМЕНАЦИОННЫЙ БИЛЕТ № 27

#### **Инструкция для обучающегося**

Место выполнения:

Максимальное время выполнения задания: 30 мин.

При работе вы можете воспользоваться: нормативно-правовыми актами, конспектами лекций, специальной литературой по учебному предмету

#### **Теоретические вопросы:**

1. Понятие, предмет, задачи, источники, система и принципы уголовного права
2. Гриф секретности. Доступ к государственной тайне. Формы доступа

#### **Практическое задание:**

Тушинским межмуниципальным районным судом города Москвы был осужден за злостное хулиганство и приговорен к 3 годам лишения свободы гражданин Шишкин. В кассационном порядке приговор был обжалован и опротестован. Отбывая наказание в исправительно-трудовой колонии, гр. Шишкин обратился к Тушинскому районному прокурору с жалобой, в которой просил опротестовать приговор суда, поскольку, по его мнению, он является незаконным ввиду неправильного применения уголовного закона.

*Определите:*

- А. Что должен сделать районный прокурор в связи с поступлением к нему жалобы осужденного?
- В. Правомочен ли районный прокурор опротестовать приговор районного народного суда в порядке надзора?
- С. В каком суде и с участием какого прокурора будет рассматриваться данное уголовное дело в случае опротестования приговора в предусмотренном законом порядке?

**ФОНД ОЦЕНОЧНЫХ СРЕДСТВ**  
**ПО МДК.01.04. СПЕЦИАЛЬНАЯ ТЕХНИКА**

# 1. Оценочные средства для текущего контроля

## 4.1. Тесты письменные

**1. Инструкция по выполнению:** Тест включает 20 вопросов, для каждого из которых представлено несколько вариантов ответов. Вам необходимо внимательно прочитать вопрос, выбрать правильный с Вашей точки зрения ответ, в тестовой форме указать номер правильного ответа напротив номера соответствующего вопроса.  
Время выполнения – 40 минут.

### 2. Банк тестов

**1. Специальные средства правоохранительных органов не предназначены для:**

- а) защиты личного состава
- б) профилактики преступлений
- в) отражения нападения правонарушений
- г) экстренного разрушения преград

**2. К специальным средствам относятся:**

- а) средства активной обороны
- б) специальные транспортные средства
- в) оружие массового поражения
- г) поисковые транспортные средства

**3. Сотрудникам полиции запрещается:**

- а) повторно применять слезоточивый газ в период его действия в пределах зоны поражения
- б) наносить удары палками по рукам и (или) ногам правонарушителя
- в) применять огнестрельное оружие при задержании вооруженного преступника
- г) отстреливать патроны с резиновыми пулями на расстоянии ближе 100м от человека

**4. Бронежилет, защищающий от пуль пистолета ТТ, имеет класс защиты:**

- а) 1
- б) 2
- в) 3
- г) 5-6

**5. Резиновые палки не применяются:**

- а) при отражении нападения на граждан
- б) при пресечении массовых беспорядков
- в) при разрушении преград
- г) при задержании правонарушителя

**6. К рекомендуемым точкам воздействия электрошокового устройства относится:**

- а) область сердца
- б) нижняя часть бедер
- в) голова
- г) низ живота

**7. Ручные светозвуковые гранаты не применяются для:**

- а) разрушения преград
- б) отражения нападения на граждан

- в) пресечения массовых беспорядков
- г) освобождения захваченных граждан

**8. Щупы и буры относятся к:**

- а) магнитным поисковым средствам
- б) химическим поисковым средствам
- в) электрическим поисковым средствам
- г) механическим поисковым средствам

**9. Главным назначением магнитометрических средств обнаружения является:**

- а) поиск взрывных веществ
- б) поиск наркотических средств
- в) поиск оружия
- г) поиск цветных металлов

**10. К функциональным частям системы телевизионного наблюдения не относятся:**

- а) телевизионные камеры
- б) мониторы
- в) аппаратура обработки информации
- г) устройства инфракрасной подсветки

**11. Электронный блок, хранящий в памяти текущие изображения с телекамеры и подающий сигнал тревоги при возникновении изменений в охраняемой зоне - это:**

- а) видеоквадрат
- б) видеокоммутатор
- в) видеодетектор изображения
- г) видеомультимплексор

**12. Средство визуального контроля объектов открытого пространства и труднодоступных мест:**

- а) прибор ночного видения
- б) оптический эндоскоп
- в) бинокль
- г) оптический прицел

**13. Система охранной сигнализации не включает:**

- а) пульт-концентратор
- б) датчик
- в) исполняющее устройство
- г) ретранслятор

**14. Самую слабую мощность имеет СВЧ волна при падении на:**

- а) стальную сетку
- б) кирпичную стену
- в) железобетонную стену
- г) шлакобетонную стену

**15. Оперативно-розыскная деятельность не имеет своей целью:**

- а) осуществление правосудия
- б) раскрытие преступлений
- в) поиск события преступления
- г) предупреждение преступлений

**16. Разрешение на прослушивание телефонных переговоров гражданина в рамках уголовного дела дает:**

- а) оперативный уполномоченный
- б) следователь
- в) прокурор
- г) суд

**17. Прослушивание телефонных переговоров допустимо по уголовным делам о преступлениях:**

- а) средней тяжести
- б) тяжким
- в) тяжким и особо тяжким
- г) всех категорий

**18. Максимальный срок производства контроля и записи телефонных переговоров составляет:**

- а) 6 месяцев
- б) 1 месяц
- в) 12 месяцев
- г) 3 месяца

**19. Результаты проверок на полиграфе в оперативно-розыскной деятельности являются:**

- а) ориентирующей информации
- б) основанием привлечения к уголовной ответственности
- в) основанием освобождения от уголовной ответственности
- г) доказательством в суде

**20. К химическим ловушкам, предназначенным для нанесения меток относятся:**

- а) жидкостные маркеры «Купель»
- б) ловушка «Кошелек»
- в) химическая ловушка «Кукла-МГ»
- г) люминесцентные маркеры

### **3. Критерии оценки:**

$K = (\text{количество верных ответов}) / (\text{общее количество ответов}) * 100$

Коэффициент	Количество верных ответов	Оценка
1-0,9	20 – 18	5 (отлично)
0,71-0,89	17 – 15	4 (хорошо)
0,6-0,7	11 - 14	3 (удовлетворительно)
0-0,69	0 - 10	2 (неудовлетворительно)

## **4.2 Вопросы для опроса (устного)**

**1. Описание:** на устный опрос по теме отводится 15 – 20 минут. При опросе обучающийся может воспользоваться самостоятельно подготовленным конспектом по соответствующей теме (если подготовка конспекта входила в самостоятельную работу)

**2. Вопросы для устного опроса:**

### **Тема 1.1 Понятие и назначение специальных технических средств**

Техника. Специальная техника. Назначение специальных технических средств (СТС). Виды СТС. Криминалистическая техника.

### **Тема 1.2 Задачи и система курса «Специальная техника»**

Предмет курса «Специальная техника». Задачи курса. Система курса.

### **Тема 2.1 Правовые основы применения специальных технических средств**

Правовые основы применения специальных технических средств.  
ФЗ «О полиции», ФЗ «Об оперативно-розыскной деятельности».

### **Тема 2.2 Особенности организации и применения специальных технических средств**

Особенности организации и применения специальных технических средств.  
Процессуальное оформление организации применения специальных технических средств.  
Процессуальное оформление результатов применения специальных технических средств.

### **Тема 3.1 Общие положения применения специальных средств в правоохранительных органах**

Общие положения применения специальных средств в правоохранительных органах

### **Тема 3.2 Применение специальных технических средств сотрудниками органов внутренних дел**

Применение специальных технических средств сотрудниками органов внутренних дел.  
ФЗ «О полиции».

### **Тема 3.3 Применение специальных технических средств сотрудниками уголовно-исполнительной системы**

Применение специальных технических средств сотрудниками уголовно-исполнительной системы.

Закон РФ «Об учреждениях и органах, исполняющих уголовные наказания в виде лишения свободы»

### **Тема 4.1 Общая характеристика средств индивидуальной бронезащиты**

Понятие, основные характеристики средств индивидуальной бронезащиты.  
Классы защиты.  
Средства индивидуальной бронезащиты.

### **Тема 4.2 Защитные жилеты и куртки**

Защитные жилеты и куртки. Классы защиты.

### **Тема 4.3 Бронешлемы и щиты**

Бронешлемы и щиты. Классы защиты.

### **Тема 4.4 Комплекты средств индивидуальной бронезащиты**

Комплекты средств индивидуальной бронезащиты. Классы защиты.

### **Тема 5.1 Общая характеристика средств активной обороны**

Понятие, характеристики и виды средств активной обороны. Средства травматического действия. Газовые специальные средства. Средства ограничения. Электрошоковые устройства: понятие, классификация, принцип работы. Тактические приемы использования электрошоковых устройств. Ограничения использования электрошоковых устройств.



## **Тема 5.2 Средства обеспечения специальных операций**

Средства обеспечения специальных операций:

- ранцевый аппарат «Облако»,
- светозвуковые гранаты,
- средства разрушения преград,
- водометы и водометные машины.

## **Тема 5.3 Средства активной обороны нелетального действия**

Иные виды средств нелетального действия.

## **Тема 6.1 Системы охранно-пожарной сигнализации и мер пожарной безопасности**

Основные направления применения средств охранно-пожарной сигнализации.

Понятие охранно-пожарной сигнализации. Виды технических средств охранно-пожарной сигнализации.

Системы охраны: автономные и централизованные.

Системы телевизионного наблюдения и охраны.

Оснащение объектов и помещений техническими средствами охранной-пожарной сигнализации.

Объектные комплексы охранно-пожарной сигнализации.

## **Тема 6.2 Технические средства и системы защиты территории объекта**

Сущность применения технических средств для охраны различных объектов в системе правоохранительных органов.

Понятие инженерно-технической укреплённости охраняемых объектов.

Инженерно-технические средства защиты периметра охраняемой территории.

Инженерно-технические средства защиты конструктивных элементов зданий и сооружений.

## **Тема 7.1 Понятие и значение защиты информации**

Понятие информационной безопасности.

Система информационной безопасности.

Требования к защите информации.

Основные направления обеспечения безопасности информационных систем.

Правовое обеспечение безопасности информации.

Организационное обеспечение безопасности информации.

## **Тема 7.2 Пресечение несанкционированного доступа к информационным ресурсам**

Защита оперативной связи.

Криптографические системы и их типы.

Методы криптографического закрытия информации.

Шифрование речи.

## **Тема 7.3 Мероприятия по защите информации**

Технические средства для снятия информации.

Технические каналы утечки информации.

Технические каналы перехвата информации, передаваемой по каналам связи.

Виды защиты информации: пассивная и активная.

Классификация способов сокрытия материальных объектов.

Сущность утаивания.

Понятие маскировки. Естественная и искусственная маскировка.

Помещение объекта в специальное хранилище.

Признаки, способствующие выявлению тайников. Виды тайников.

Принятие и виды демаскирующих признаков.

### **Тема 8.1 Понятие и классификация поисковых средств**

Понятие поисковой техники.

Технические средства, обеспечивающие поиск объектов в результате непосредственного контакта с укрывающей средой.

Технические средства, обеспечивающие поиск объектов на расстоянии.

Основные характеристики поисковых приборов.

Классификация поисковой техники.

### **Тема 8.2 Средства поисковой техники**

Досмотрово-поисковая техника.

Виды поисковой техники по обнаруживаемому параметру.

Виды поисковой техники по объекту обнаружения.

Виды поисковой техники по мобильности. Трудности, возникающие при использовании поисковой техники. Ложные сигналы и способы их распознавания.

Помехообразные сигналы при поиске тайников.

### **Тема 8.3 Магнитометрические средства обнаружения**

Приборы для поиска предметов из черных и цветных металлов. Магнитный искатель-приемник. Металлоискатели и их виды.

### **Тема 8.4 Приборы для поиска и идентификации взрывчатых и наркотических веществ**

Приборы для поиска и идентификации взрывчатых и наркотических веществ.

### **Тема 8.5 Средства контроля и досмотра в деятельности правоохранительных органов**

Приборы для контроля почтовых поступлений, ручной клади, багажа.

Приборы для поиска и обнаружения человека в автотранспорте.

Приборы для экспресс-диагностики драгоценных металлов и камней.

### **Тема 9.1 Назначение и структура систем контроля и управления доступом**

Назначение и структура систем контроля и управления доступом

### **Тема 9.2 Элементы системы контроля и управления доступом**

Элементы системы контроля и управления доступом

### **Тема 9.3 Технология применения систем контроля и управления доступом**

Технология применения систем контроля и управления доступом

### **Тема 10.1 Системы видеонаблюдения**

Понятие и характеристика система видеонаблюдения

### **Тема 10.2 Элементы систем видеонаблюдения**

Элементы систем видеонаблюдения

### **Тема 10.3 Средства непосредственного наблюдения**

Технические средства оперативного наблюдения.

Оптико-механические приборы. Виды биноклей.

Приборы видения в темноте.

Эндоскопы.

### **Тема 11.1 Понятие и правовые основания применения специальных химических веществ**

Основные направления и правовые основы применения СХВ в деятельности ОВД.

### **Тема 11.2 Классификация специальных химических веществ**

Классификация СХВ.

Красящие СХВ. Люминесцирующие СХВ. Индикаторы. Запаховые вещества. Порошкообразные СХВ. Растворы. Специальные мази. Специальные чернила. Специальные карандаши. Аэрозоли.

Тактика применения СХВ.

Назначение и сущность применения специальных химических веществ (СХВ) в деятельности ОВД.

Основные требования, которым должны удовлетворять СХВ.

### **Тема 11.3 Химические ловушки**

Виды химических ловушек. Характеристика их действия. Основания применения.

### **Тема 12.1 Технические средства обеспечения оперативно-розыскной деятельности**

Понятие оперативной техники.

Задачи применения оперативной техники.

Виды оперативной техники, используемой в ОРД.

Лицензирование применения оперативно-технических средств юридических лиц, не уполномоченных на осуществление ОРД.

Правовые основы применения оперативной техники в ОРД.

Субъекты оперативной техники.

Применение оперативной техники при проведении ОРМ. Основные тактические приемы.

### **Тема 12.2 Полиграф и его использование в оперативно-розыскной деятельности**

Полиграф: назначение и порядок использования. Правовые основы использования полиграфа.

Использование полиграфа в оперативно-розыскной деятельности.

### **Тема 13.1 Перспективные направления отдельных технических средств**

Перспективные направления отдельных технических средств

### **3. Критерии оценки:**

Оценка «**отлично**»: - глубокое и прочное усвоение материала темы или раздела;

- полные, последовательные, грамотные, логически излагаемые аргументированные ответы;

- демонстрация обучающимся знаний в объеме пройденной программы и дополнительно рекомендованной литературы;

- воспроизведение учебного материала с требуемой степенью точности.

Оценка «**хорошо**»: - наличие несущественных ошибок, не достаточно аргументированные ответы на вопросы;

- демонстрация обучающимся знаний в объеме пройденной программы;

- четкое изложение учебного материала.

Оценка «**удовлетворительно**»: - наличие несущественных ошибок в ответе, отсутствие аргументации, но достаточно грамотное и логичное изложение;

- демонстрация обучающимся недостаточно полных знаний по пройденной программе, отсутствие аргументации;

- не структурированное, не грамотное и не логичное изложение учебного материала при ответе.

Оценка «неудовлетворительно»: - незнание материала темы или раздела;  
- серьезные ошибки при ответе.

### 4.3 Кейс-задача (ситуационные задачи, юридические «казусы»)

**Задача 1.** Нарисовать схему установки видеонаблюдения и охранной сигнализации за зданием ПО (здание в виде параллелепипеда имеет 2 входа – основной и дополнительный. Здание огорожено забором, в котором имеется один выезд.

*Необходимо указать расстановку видеокамер, предусмотрев их возможность функционирования в ночное время. Указать места установки и виды датчиков охранной сигнализации для охраны подходов к зданию ПО. Рассмотреть необходимость установки осветительных и иных приборов.*

**Задача 2.** При обеспечении контрольно-пропускного режима, охраны и надзора в учреждениях УИС и МВД применяется видеонаблюдение.

*Необходимо найти нормативно-правовую базу, регламентирующую, в той или иной степени, возможность осуществления видеонаблюдения и видеозаписи за сотрудниками и лицами, отбывающими наказание и обоснованно ответить на следующие вопросы:*

- 1. Какие условия (ограничения) необходимо соблюдать для правомерного применения систем видеонаблюдения за вышеуказанными объектами?*
- 2. В каких случаях нормы закона запрещают использование видеонаблюдения?*
- 3. Какие, с Вашей точки зрения «пробелы» существуют в действующем законодательстве, регламентирующем, в той или иной степени, применение средств видеонаблюдения?*

**Задача 3.** Необходимо организовать контрольно-пропускной пункт (далее КПП) в здание ПО (начертить обобщенную схему КПП, подобрать необходимую технику для осуществления контрольно-пропускного режима, написать алгоритм осуществления контрольно-пропускного режима с описанием физических принципов работы специальной техники).

**Задача 4.** С целью обеспечения безопасности информации организовать автоматизированное место сотрудника ПО с расстановкой мебели.

*Условия задачи:*

- 1. Служебный кабинет представляет из себя квадратное помещение (дверь находится на противоположной стене от окна);*
- 2. В кабинете должна быть мебель – 2 стула, шкаф, вешалка для одежды посетителей, компьютерный столик с ноутбуком, внутренним и городским телефоном, кресло.*

*Необходимо обоснованно расставить мебель и принять меры для обеспечения безопасности служебной информации (переговоров, телефонных переговоров, возможности получения фото-видеозаписи через окно или с помощью «жучков»).*

**Задача 5.** Необходимо проследить за предметом, который будет передан одним лицом через посредника другому лицу. Задержание планируется только после вскрытия упаковки переданного предмета.

*Какие СХВ и специальные средства необходимо использовать для решения поставленной задачи. Ответ обосновать с учетом задания и условий.*

*Условия задачи:*

- 1. Не исключено, что преступники имеют ультрафиолетовый осветитель.*
- 2. Возможно, что передача предмета будет осуществлена в месте, не дающем возможности задержать преступника в момент вскрытия упаковки.*
- 3. Личности посредника и адресата предмета неизвестны.*

**Задача 6.** Неустановленное лицо совершило тайное хищение продуктов из магазина. Во время совершения хищения сработала химическая ловушка с СХВ родамин С. Через день по подозрению в совершении данного преступления был задержан гражданин Н., на теле которого имелись пятна, похожие на родамин.

*1. Какие документы составляются при установке химической ловушки? Каков алгоритм заполнения данных документов. Какие вопросы необходимо задать эксперту для установления причастности вышеуказанного лиц к хищению продуктов питания.*

*2. Какие СХВ кроме родамина можно применять в химловушках такого рода. (назвать вещества и дать их краткие характеристики)?*

*3. В чем отличие химловушек пассивного и активного типов?*

**Задача 7.** Выполните ситуационное задание: представьте, что Вы следователь (оперативный сотрудник), который использовал химическую ловушку по делу о взяточничестве.

Составьте все необходимые документы по подготовке и результатам использования химической ловушки.

**Задача 8.** Незаметно проследить за передвижением человека в ночное время в заранее известном месте и зафиксировать момент передачи данным человеком предмета другому лицу.

*Какие технические средства Вы будете использовать для выполнения данного задания?*

**Задача 10.** Необходимо обеспечить обмен информацией с помощью радиостанций УКВ диапазона при проведении учений по борьбе с массовыми беспорядками на территории ИУ. Известно, что при проведении учений будут работать 4 группы по 8 человек каждая, имеющие свои конкретные задания. В каждой группе будет руководитель, который должен иметь связь с подчиненными, руководителем учений и руководителями других групп.

*Необходимо предложить оптимальную схему осуществления обмена информацией между группами и руководителями с точки зрения быстроты обмена информацией и количеством выделенных радиостанций, используя знания, полученные при раскрытии первого вопроса.*

**Задача 12.** Необходимо оборудовать специальными техническими средствами дежурную часть учреждения ПО.

Учреждение представляет собой отдельно стоящее двухэтажное здание, имеющее 2 входа-выхода, и территорию, огороженную стеной с воротами.

*Какой специальной техникой необходимо оборудовать дежурную часть. Как будет организована телефонная связь, резервная связь и охранная сигнализация учреждения ПО.*

Ответ обосновать в соответствии с действующими нормативно-правовыми актами.

**2. Инструкция и/или методические рекомендации по выполнению.** Рекомендуемый порядок решения кейсов. Обучающиеся анализируют информацию и решают поставленные задачи. Решение задачи включает в себя:

- изучение нормативно-правовых актов, материалов судебной практики, на основе которых возможно разрешение ситуации;

- подготовку письменного решения задачи, особое внимание следует уделять обоснованию, аргументации решения, которые должны быть подкреплены ссылками на соответствующие нормативные правовые акты и другие источники, к решению прилагается перечень материалов, послуживших основой для решения ситуации;

- подготовку текста необходимых документов (исковых заявлений, решения суда и др.), виды документов уточняются преподавателем в ходе первичного инструктажа учебной группы;

- подготовка презентации своего решения.

Ответы на поставленные вопросы обсуждаются группой. В конце занятия преподаватель дает оценку каждой решенной задаче, отмечая подготовленность обучающихся к занятию, активность, творческий подход и компетентность, а также конструктивность предлагаемых решений, обращает внимание на достижение поставленных перед группой целей и задач.

### 3. Критерии оценки.

1. Соответствие решения сформулированным в кейсе вопросам (адекватность проблеме) - 1 балл
2. Оригинальность подхода (новаторство, креативность) – 1 балл
3. Применимость решения на практике – 1 балл
4. Глубина проработки проблемы (обоснованность решения, наличие альтернативных вариантов, прогнозирование возможных проблем, комплексность решения) – 1 балл
5. Возможность долгосрочного применения – 1 балл

## 4.4 Разноуровневые задачи (задания)

**Задание 1.** Составить и заполнить таблицу «Классификация специальной техники»:

Виды специальной техники	Назначение	Органы и должностные лица, использующие специальную технику

**Задание 2.** Раскройте понятие «специальная техника».

**Задание 3.** Дайте определения следующим терминам:

**криминалистическая техника** \_\_\_\_\_

**административная техника** \_\_\_\_\_

**оперативная техника следователя** \_\_\_\_\_

**оперативная техника** \_\_\_\_\_.

**Задание 4.** Письменно ответьте на вопрос: «Какими нормативно-правовыми актами регламентировано применение специальных средств ОВД?»

**Задание 5.** Укажите роль и значение специальной техники в деятельности различных служб и подразделений органов внутренних дел в современных условиях.

**Задание 6.** Расскажите о структуре и содержании учебной дисциплины «Специальная техника».

**Задание 7.** Укажите цель и задачи дисциплины «Специальная техника».

**Задание 8.** Составить и заполнить таблицу «Методы применения специальной техники»:

Метод	Обстоятельства и условия применения	Органы и должностные лица, использующие специальную технику

**Задание 9.** Составить и заполнить таблицу «Специальная техника при расследовании преступлений»:

Виды специальной техники	назначение	Характеристика

**Задание 10.** Составить и заполнить таблицу «Специальная техника в административной деятельности органов внутренних дел»:

Виды специальной техники	назначение	Характеристика

**Задание 11.** Составить и заполнить таблицу «Оперативная техника органов внутренних дел»:

Виды оперативной техники ОВД	Задачи и назначение	Правовая регламентация использования

**Задание 12.** Составить классификацию средств индивидуальной бронезащиты в ОВД. Сравнить технические функции результат оформить в виде таблицы.

**Задание 13.** Составить и заполнить таблицу «Средства ударно-болевого действия»

Виды специальной техники	Назначение	Правовая регламентация использования	Ограничения применения

**Задание 14.** Составить и заполнить таблицу «Средства электрошокового действия»

Виды специальной техники	Назначение	Правовая регламентация использования	Ограничения применения

**Задание 15.** Составить и заполнить таблицу «Средства слезоточивого действия»

Виды специальной техники	Назначение	Правовая регламентация использования	Ограничения применения

**Задание 16.** Составить и заполнить таблицу «Средства ограничения подвижности биологических объектов»

Виды специальной техники	Назначение	Правовая регламентация использования	Ограничения применения

**Задание 17.** Составить и заполнить таблицу «Средства принудительной остановки транспорта»

Виды специальной техники	Назначение	Правовая регламентация использования	Ограничения применения

**Задание 18.** Составить классификацию элементов системы охранно-пожарной сигнализации.

**Задание 19.** Составить классификацию пожарных извещений.

**Задание 20.** Составить схему пожарно-охранной сигнализации.

**Задание 21.** Составить схемы вариантов использования видеопринтера для получения материалов по ранее записанным видеопрограммам.

**Задание 22.** Составить классификацию элементов системы охранно-пожарной сигнализации.

**Задание 23.** Составить классификацию пожарных извещений.

**Задание 24.** Нарисовать схему установки видеонаблюдения и охранной сигнализации за зданием ПО (здание в виде параллелепипеда имеет 2 входа – основной и дополнительный. Здание огорожено забором, в котором имеется один выезд.

*Необходимо указать расстановку видеокамер, предусмотрев их возможность функционирования в ночное время. Указать места установки и виды датчиков охранной сигнализации для охраны подходов к зданию ПО. Рассмотреть необходимость установки осветительных и иных приборов.*

**Задание 25.** Составить и заполнить таблицу «Способы и средства защиты информации от утечки»:

Канал утечки информации	Особенности канала утечки информации	Способы защиты информации	Средства защиты информации



Материально-вещественный			
Радиоэлектронный			
Акустический			
Визуально-оптический			
Речевой			

**Задание 26.** Составить и заполнить таблицу «Контроль за защитой информации»:

Мероприятия по контролю за защитой информации	Назначение мероприятий по контролю за защитой информации

**Задание 27.** Составить классификацию поисковой техники по различным основаниям.

**Задание 28.** Составить и заполнить таблицу «Виды поисковой техники»

Виды поисковой техники	Назначение	Принцип действия

**Задание 29.** Составить классификацию средств визуального контроля.

**Задание 30.** Составить классификацию рентгеновских установок.

**Задание 31.** Составить и заполнить таблицу «Ложные сигналы и способы их распознавания»

Ложный сигнал	Способ распознавания

**Задание 32.** При обеспечении контрольно-пропускного режима, охраны и надзора в учреждениях УИС и МВД применяется видеонаблюдение.

*Необходимо найти нормативно-правовую базу, регламентирующую, в той или иной степени, возможность осуществления видеонаблюдения и видеозаписи за сотрудниками и лицами, отбывающими наказание и обоснованно ответить на следующие вопросы:*

- 1. Какие условия (ограничения) необходимо соблюдать для правомерного применения систем видеонаблюдения за вышеуказанными объектами?*
- 2. В каких случаях нормы закона запрещают использование видеонаблюдения?*
- 3. Какие, с Вашей точки зрения «пробелы» существуют в действующем законодательстве, регламентирующем, в той или иной степени, применение средств видеонаблюдения?*

**Задание 33.** Необходимо организовать контрольно-пропускной пункт (далее КПП) в здание ПО (начертить обобщенную схему КПП, подобрать необходимую технику для осуществления контрольно-пропускного режима, писать алгоритм осуществления контрольно-пропускного режима с описание физических принципов работы специальной техники).

**Задание 34.** С целью обеспечения безопасности информации организовать автоматизированное место сотрудника ПО с расстановкой мебели.

*Условия задачи:*

1. Служебный кабинет представляет из себя квадратное помещение (дверь находится на противоположной стене от окна);

2. В кабинете должна быть мебель – 2 стула, шкаф, вешалка для одежды посетителей, компьютерный столик с ноутбуком, внутренним и городским телефоном, кресло.

*Необходимо обоснованно расставить мебель и принять меры для обеспечения безопасности служебной информации (переговоров, телефонных переговоров, возможности получения фото-видеозаписи через окно или с помощью «жучков»).*

**Задание 35.** Составить и заполнить таблицу «Средства наблюдения»:

Средство наблюдения	Характеристика средства наблюдения	Принцип работы

**Задание 36.** Охарактеризовать принцип работы оптоволоконных средств визуального контроля.

**Задание 37.** Составить классификацию средств негласного наблюдения.

**Задание 38.** Заполнить таблицу «Виды специальных химических веществ»

Красящие вещества	Характеристика
...	...
...	...
Люминесцирующие вещества	Характеристика
...	...
...	...

**Задание 39.** Необходимо проследить за предметом, который будет передан одним лицом через посредника другому лицу. Задержание планируется только после вскрытия упаковки переданного предмета.

*Какие СХВ и специальные средства необходимо использовать для решения поставленной задачи. Ответ обосновать с учетом задания и условий.*

*Условия задачи:*

1. Не исключено, что преступники имеют ультрафиолетовый осветитель.

2. Возможно, что передача предмета будет осуществлена в месте, не дающем возможности задержать преступника в момент вскрытия упаковки.

3. Личности посредника и адресата предмета неизвестны.

**Задание 40.** Неустановленное лицо совершило тайное хищение продуктов из магазина. Во время совершения хищения сработала химическая ловушка с СХВ родамин С. Через день по подозрению в совершении данного преступления был задержан гражданин Н., на теле которого имелись пятна, похожие на родамин.

*1. Какие документы составляются при установке химической ловушки? Каков алгоритм заполнения данных документов. Какие вопросы необходимо задать эксперту для установления причастности вышеуказанного лиц к хищению продуктов питания.*

*2. Какие СХВ кроме родамин можно применять в химловушках такого рода. (назвать вещества и дать их краткие характеристики)?*

*3. В чем отличие химловушек пассивного и активного типов?*

**Задание 41.** Выполните ситуационное задание: представьте, что Вы следователь (оперативный сотрудник), который использовал химическую ловушку по делу о взяточничестве.

Составьте все необходимые документы по подготовке и результатам использования химической ловушки.

**Задание 42.** Составить и заполнить таблицу «Специальная техника в оперативно-розыскной деятельности»:

Виды специальной техники	назначение	Характеристика

**Задание 43.** Составить и заполнить таблицу «Оперативная техника в ОРД»

Виды оперативной техники, используемой в ОРД	Задачи и назначение	Правовая регламентация использования

**Задание 44.** Составить и заполнить таблицу «Применение оперативной техники при проведении ОРМ»:

Виды оперативной техники	Вид ОРМ	Субъекты оперативной техники	Контроль за использованием оперативной техники при проведении ОРМ

**Задание 45.** Составить классификацию специальной техники ОВД.

**Задание 46.** Составить классификацию средств связи в ОВД.

**Задание 47.** Составить классификацию средств индивидуальной бронезащиты в ОВД.

**Задание 48.** Составить классификацию технических средств оперативного наблюдения.

**Задание 49.** Составить схему документационного оформления и возможности использования материалов, полученных в ходе проведения ОРМ.

**Задание 50.** Составить классификацию носителей информации.

**Задание 51.** Составить структуру каналов утечки информации.

**Задание 52.** Составить классификацию каналов утечки информации.

**Задание 53.** Составить классификацию технических средств дежурных частей.

**Задание 50.** Незаметно проследить за передвижением человека в ночное время в заранее известном месте и зафиксировать момент передачи данным человеком предмета другому лицу.

*Какие технические средства Вы будете использовать для выполнения данного задания?*

**Задание 51.** Необходимо обеспечить обмен информацией с помощью радиостанций УКВ диапазона при проведении учений по борьбе с массовыми беспорядками на территории ИУ. Известно, что при проведении учений будут работать 4 группы по 8 человек каждая, имеющие свои конкретные задания. В каждой группе будет руководитель, который должен иметь связь с подчиненными, руководителем учений и руководителями других групп.

*Необходимо предложить оптимальную схему осуществления обмена информацией между группами и руководителями с точки зрения быстроты обмена информацией и количеством выделенных радиостанций, используя знания, полученные при раскрытии первого вопроса.*

**Задание 52.** Необходимо оборудовать специальными техническими средствами дежурную часть учреждения ПО.

Учреждение представляет собой отдельно стоящее двухэтажное здание, имеющее 2 входа-выхода, и территорию, огороженную стеной с воротами.

*Какой специальной техникой необходимо оборудовать дежурную часть. Как будет организована телефонная связь, резервная связь и охранная сигнализация учреждения ПО. Ответ обосновать в соответствии с действующими нормативно-правовыми актами.*

**Задание 53.** Работа с текстом Федерального закона Российской Федерации «О полиции»: провести постатейный анализ закона, выбрав статьи, регламентирующие права и обязанности полиции по применению специальной техники (специальных средств).

**Задание 54.** Составьте сводную таблицу по основным понятиям о средствах связи:

Основное понятие (определение)

Краткое описание

1.

Средства связи – это

2.

Сообщение электросвязи - это

3.

Абонент – это

4.

Сигнал связи – это

**Задание 55.** Составьте сравнительно-аналитическую таблицу: «Виды средств и систем связи» (по роду и виду связи):

Вид связи (по роду)

Описание (характеристика)

1.

Проводная связь

2.

Радиосвязь

3.  
Оптическая связь

Классификация связи по виду

Краткая характеристика

1.  
Телеграфная связь

2.  
Телефонная связь

3.  
Факсимильная связь

4.  
Телевизионная связь

**Задание 56.** Составьте сводную таблицу: «Элементы системы охранной сигнализации»:

Элемент системы охранной сигнализации

Краткая характеристика

1.  
Датчики

2.  
Пульт-концентратор

3.  
Исполняющие устройства

**Задание 57.** Составьте сравнительно-аналитическую таблицу: «Классификация технических средств охранно-пожарной сигнализации»:

Критерий классификации

Вид технического средства

1.  
По области применения

2.  
По функциональному назначению

**Задание 58.** Составьте сводную таблицу: «Классификация средств усиления речи»:

Критерий классификации

Вид средства усиления речи, краткая характеристика

1.  
По мобильности

2.  
По используемому источнику питания

3.  
По назначению

**Задание 59.** Расследуя уголовное дело о краже секретных документов из сейфа директора научно-производственного объединения, следователь прокуратуры в целях проверки причастности к преступлению Елисеева решил получить для сравнительного исследования отпечатки пальцев рук. Для этого он окрасил типографской краской ногтевые фаланги всех пальцев рук Елисеева и прижал его пальцы к чистым листам бумаги.

**Вопрос:** правильно ли поступил следователь в отношении Елисеева? Обоснуйте свой ответ с ссылками на Уголовно-процессуальный кодекс.

**Задание 60.** Осматривая место происшествия, следователь прокуратуры обнаружил на полированной поверхности стола следы пальцев рук, которые он зарисовал, описал их строение, а затем изъясил с помощью дактилоскопической пленки. Здесь же, на месте происшествия, следователь дактилоскопировал подозреваемых лиц, о чем сделал запись в протоколе осмотра места происшествия, к которому приложил заполненные дактилоскопические карты.

**Вопрос:** Правильно ли действовал следователь при осмотре места происшествия, составлении протокола и приложений к нему? Обоснуйте ответ, ссылаясь на нормы УПК РФ.

**Задание 61.** Расследуя уголовное дело в отношении Пирогова, совершившего убийство, следователь в целях объявления розыска Пирогова собрал все необходимые данные о его личности.

**Вопрос:** Какие меры криминалистического характера необходимо принять для организации розыска Пирогова? Попытайтесь составить словесный портрет разыскиваемого Пирогова.

### **Критерии оценки.**

Оценка **«отлично»** - ответ на задачу логичен, студент проявляет глубокое знание профессиональных терминов, понятий, категорий, концепций и теорий. Развернуто аргументирует выдвигаемые выводы и решения, приводит убедительные аргументы, опираясь на уголовный закон. Делает содержательные выводы. Демонстрирует уверенные знания нормативных правовых актов и специальной литературы. Речь грамотна, используется профессиональная лексика.

Оценка **«хорошо»** - обоснование решения задачи предоставлено недостаточно полно. Выводы правильны. Выдвигаемые положения аргументированы, однако имеется непоследовательность анализа. Демонстрирует знание нормативных правовых актов и специальной литературы. Речь грамотна, используется преимущественно профессиональная лексика.

Оценка **«удовлетворительно»** - ответ недостаточно логически выстроен. Студент обнаруживает слабость в развернутом раскрытии профессиональных понятий. Выдвигаемые положения декларируются, но не аргументируются. Ответ носит преимущественно теоретический характер, непременно к конкретному делу. Знания специальной литературы не проявлены. Профессиональная лексика используется эпизодически.

Оценка **«неудовлетворительно»** - в ответе недостаточно раскрыты профессиональные понятия, категории. Студент проявляет стремление подменить научное обоснование раскрываемого вопроса рассуждениями обыденно-повседневного бытового характера. Ответ содержит ряд серьезных неточностей. Выводы поверхностны. Знания нормативных правовых актов не проявлены. Профессиональная лексика не используется.

## 4.5. Контрольная работа

**1. Описание:** Контрольная работа - текущий этап контроля за освоением учебного курса «Специальная техника». При выполнении контрольной работы обучающиеся должны продемонстрировать, что они ознакомились с программой курса, ориентируются в комплексе основных вопросов, способны, обратившись к учебной, дополнительной литературе. Ответу на каждый вопрос контрольной работы должно предшествовать содержание вопроса, которое воспроизводится в точном соответствии с заданием для данного варианта.

Оформив титульный лист с указанием номера варианта, следует обозначить номер вопроса, содержание и изложить свой ответ. Контрольную работу не следует по объему уподоблять курсовой: поставленные в ней вопросы вполне конкретны, ответ на каждый из них должен быть дан в объеме, не превышающем 1-2 страницы машинописного текста. В необходимых случаях (при цитировании, приведении статистических данных и т.п.) ответы должны сопровождаться ссылками на источники. Завершать работу должен список использованной литературы.

Студент выполняет контрольную работу по одному из приставленных вариантов в домашних условиях. Контрольная работа представляет собой письменные ответы на два вопроса по курсу «Специальная техника» и решение задачи.

Работа выполняется на листах А4 формата с помощью машинной печати. Не допускается содержание в работе сведений, имеющих любой гриф ограниченного пользования.

Объем контрольной работы – 10 - 15 страниц (14 кегль, 1,5 интервал, поля – 2см, шрифт Times New Roman).

Работа должна содержать: титульный лист, текст работы, список использованной литературы (источников).

### 2. Задание на контрольную работу

#### Вариант №1

**Вопрос 1.** Назначение и виды поисковых приборов, применяемых в правоохранительных органах (далее ПО). Правовые основы их применения. Особенности осуществления поиска предметов с помощью металлоискателя в помещении и на местности. Применение металлоискателей при осуществлении контрольно-пропускного режима и личного обыска.

**Вопрос 2.** Назначение и виды средств радиосвязи применяемых в ПО. Условия, влияющие на качество радиосвязи.

**Задача.** Необходимо организовать контрольно-пропускной пункт (далее КПП) в здании ПО (начертить обобщенную схему КПП, подобрать необходимую технику для осуществления контрольно-пропускного режима, написать алгоритм осуществления контрольно-пропускного режима с описание физических принципов работы специальной техники).

**Методические рекомендации.** При освещении первого вопроса необходимо раскрыть значение поисковых приборов в решении различных практических задач правоохранительными органами. Дать их классификацию. Привести нормативно-правовые акты, определяющие правовую основу их применения. Необходимо раскрыть сущность осмотра места происшествия, его цели, задачи, круг участников, перечислить этапы осмотра места происшествия. Необходимо остановиться на порядке поиска предметов на местности.

Отвечая на второй вопрос, необходимо определить значение средств радиосвязи в работе правоохранительных органов. Указать их достоинства и недостатки, сравнивая с

другими средствами передачи информации. Перечислить виды радиосвязи, применяемой в правоохранительных органах.

При решении задачи необходимо освоить вопросы организации КПП. При описании алгоритма осуществления контрольно-пропускного режима необходимо подробно расписать его этапы, исходя из подобранных специальных технических средств, а также действия сотрудников при возникновении чрезвычайных ситуаций.

## **Вариант №2**

**Вопрос 1.** Назначение и виды специальных химических веществ (СХВ) применяемых в ПО. Правовые основы применения. Их краткая характеристика. Основные направления применения СХВ в решении задач, стоящих перед ПО. Определение, назначение и виды химических ловушек.

**Вопрос 2.** Назначение и виды приборов видения в темноте (ПВТ) применяемых в ПО. Их принцип действия. Основные направления применения ПВТ в деятельности ПО. Правовые основы применения.

**Задача.** Необходимо проследить за предметом, который будет передан одним лицом через посредника другому лицу. Задержание планируется только после вскрытия упаковки переданного предмета.

*Какие СХВ и специальные средства необходимо использовать для решения поставленной задачи.* Ответ обосновать с учетом задания и условий.

Условия задачи:

1. Не исключено, что преступники имеют ультрафиолетовый осветитель.
2. Возможно, что передача предмета будет осуществлена в месте, не дающем возможности задержать преступника в момент вскрытия упаковки.
3. Личности посредника и адресата предмета неизвестны.

**Методические рекомендации.** Ответ на первый вопрос целесообразно начать с определения назначения СХВ, затем перечислить виды СХВ. Краткая характеристика каждого вида СХВ должна содержать описание его основных свойств. Необходимо перечислить основные направления применения СХВ в ПО, правовые основания применения. Дать определение, что такое химические ловушки, перечислить их виды, привести конкретные примеры (возможно с фото).

По второму вопросу студенты должны дать определение назначения ПВТ. Перечислить виды ПВТ, их отличия. Принцип действия ПВТ должен быть описан через определение инфракрасных лучей и электронно-оптического преобразователя. Далее необходимо перечислить основные направления применения ПВТ в ПО, правовые основания применения.

Для правильного решения задачи слушатели должны изучить тему «Поисковые технические средства», обратив серьезное внимание на раздел «Химические поисковые средства». Ответ необходимо обосновать.

## **Вариант №3**

**Вопрос 1.** Полиграф, как инструментальное средство определения лжи. Назначение, виды и принцип действия полиграфа. Общая технология проверки на полиграфе.

**Вопрос 2.** Понятие информационной безопасности. Технические каналы утечки информации (акустический, визуальный, электромагнитный и др.).

**Задача.** С целью обеспечения безопасности информации организовать автоматизированное место сотрудника ПО с расстановкой мебели.

Условия задачи:

1. Служебный кабинет представляет из себя квадратное помещение (дверь находится на противоположной стене от окна);



2. В кабинете должна быть мебель – 2 стула, шкаф, вешалка для одежды посетителей, компьютерный столик с ноутбуком, внутренним и городским телефоном, кресло.

*Необходимо обоснованно расставить мебель и принять меры для обеспечения безопасности служебной информации (переговоров, телефонных переговоров, возможности получения фото-видеозаписи через окно или с помощью «жучков»).*

**Методические рекомендации.** Ответ на первый вопрос следует начать с истории проблемы распознавания лжи. Далее дать определение полиграфа, определить его роль как технического средства, пояснить, на чем основан его принцип действия. Насколько возможно подробно перечислить основные этапы осуществления проверки на полиграфе. Следует раскрыть новые пути и решения определения лжи в свете современного развития науки и техники.

Раскрывая второй вопрос необходимо говорить о безопасности информации с точки зрения технических средств, позволяющих завладеть ею или бороться с несанкционированным завладением (антивирусную защиту и защиту компьютерных сетей затрагивать ненужно).

Решение поставленной задачи – работа творческая. Необходимо создать рабочее место сотрудника ПО с учетом требований защиты информации от копирования, записи переговоров и т.п. Свое решение необходимо обосновать – указав возможные пути несанкционированного получения информации и принимаемые меры.

#### **Вариант №4**

**Вопрос 1.** Назначение и виды проводных средств связи применяемых в ПО. Их достоинства и недостатки. Способы передачи информации по различным средствам проводной связи.

**Вопрос 2.** Активные средства защиты типа «Черемуха», «Сирень». Назначение, принцип действия. Изделия «Черемуха», «Сирень» применяемые в ПО, их основные характеристики. Свето-шумовые устройства моментального воздействия – способ работы и основные характеристики.

**Задача.** В результате чрезвычайных обстоятельств возникла необходимость применения активных средств защиты типа «Черемуха» при массовых беспорядках на улице.

*Необходимо изучить нормативно-правовые акты, регламентирующие вопросы применения спецсредств в определенных ситуациях и общие тактико-технические характеристики вышеуказанных спецсредств и обоснованно ответить на следующие вопросы:*

1. Возможно ли применения спецсредств типа «Черемуха» в помещении, если да, то при каких обстоятельствах?

2. Как обеспечить (рассчитать) необходимую «непереносимую» концентрацию вещества в зоне чрезвычайной ситуации. Предусмотрена ли юридическая ответственность сотрудников ПО за причинение вреда жизни и здоровью людей в случае превышения допустимой концентрации вещества в зоне поражения?

3. Какие меры безопасности требуется предпринять в случае возможного применения спецсредств типа «Черемуха»?

4. В каких случаях нормативно-правовые акты запрещают применения данного вида спецсредств?

5. Какие документы необходимо составить в случае применения спецсредств типа «Черемуха»?

**Методические рекомендации.** Ответ на первый вопрос следует начать с определения, какие средства связи относятся к проводным. Далее следует назвать виды проводных средств связи, которые в настоящее время применяются в ПО, давая им краткую характеристику, с указанием их достоинств и недостатков.

При изложении ответа на второй вопрос следует вначале остановиться на общей характеристике средств индивидуальной защиты. Далее дать определение средствам активной защиты. Перечислить нормативные акты, которые определяют правовую основу применения специальных средств. Описывая основные свойства исходных веществ находящихся в составе изделий «Черемуха», «Сирень» объяснить, на чем основан их принцип действия. Не надо затрагивать симптоматику воздействия их на человека и меры первой медицинской помощи.

Для выполнения задачи требуется изучить нормативно-правовую базу применения спецсредств в деятельности ПО и обоснованно, со ссылками и необходимыми расчетами ответить на поставленные вопросы.

### **Вариант №5**

**Вопрос 1.** Технические системы охранной сигнализации – понятие и назначение. Особенности установки сигнализаций для охраны: квартир, домов, учреждений ПО. Понятие и достоинства интегрированной системы безопасности.

**Вопрос 2.** Средства скрытого наблюдения – понятие, виды и значение для деятельности ПО.

**Задача.** Нарисовать схему установки видеонаблюдения и охранной сигнализации за зданием ПО (здание в виде параллелепипеда имеет 2 входа – основной и дополнительный. Здание огорожено забором, в котором имеется один выезд.

*Необходимо указать расстановку видеокамер, предусмотрев их возможность функционирования в ночное время. Указать места установки и виды датчиков охранной сигнализации для охраны подходов к зданию ПО. Рассмотреть необходимость установки осветительных и иных приборов.*

**Методические рекомендации.** В ответе на первый вопрос дается определение назначения систем охранной сигнализации. Перечисляются виды систем охранной сигнализации с пояснением особенностей каждого вида. Далее необходимо перечислить объекты, подлежащие оборудованию охранной сигнализацией. Необходимо подробно остановиться на внутренней структуре систем охранной сигнализации, которая определяется набором основных элементов. Таких как датчики, извещатели, приемно-контрольные приборы, шлейфы охранной сигнализации. Далее нужно перечислить виды извещателей, которые классифицируются по принципу действия, с кратким пояснением особенностей работы каждого вида. Хорошо если слушатель приведет примеры извещателей.

Раскрывая второй вопрос, рекомендуется начать с классификации средств скрытого наблюдения. Далее следует подробно описать каждую группу приведенной классификации.

Для решения задачи необходимо в произвольной форме начертить схему, указанную в условии задачи и грамотно, с учетом времени суток расставить средства охранной сигнализации и видеонаблюдения.

### **Вариант №6**

**Вопрос 1.** Применение средств звуко-, видеозаписи в деятельности ПО. Виды цифровой аппаратуры, применяемой для записи звука и изображения.

**Вопрос 2.** Средства звукоусиления и их применение в деятельности ПО. Устройство и основные технические характеристики средств звукоусиления. Выбор средств звукоусиления для решения служебных задач. Применение средств звукоусиления на спецавтотранспорте.

**Задача.** При обеспечении контрольно-пропускного режима, охраны и надзора в учреждениях УИС и МВД применяется видеонаблюдение.

*Необходимо найти нормативно-правовую базу, регламентирующую, в той или иной степени, возможность осуществления видеонаблюдения и видеозаписи за сотрудниками и лицами, отбывающими наказание и обоснованно ответить на следующие вопросы:*

*1. Какие условия (ограничения) необходимо соблюдать для правомерного применения систем видеонаблюдения за вышеуказанными объектами?*

*2. В каких случаях нормы закона запрещают использование видеонаблюдения?*

*3. Какие, с Вашей точки зрения «пробелы» существуют в действующем законодательстве, регламентирующем, в той или иной степени, применение средств видеонаблюдения?*

**Методические указания.** Ответ на первый вопрос следует начать с классификации и основных технических характеристик средств звуко-видеозаписи. Необходимо обозначить необратимый переход от аналоговых устройств к цифровым, указав их достоинства и недостатки. Необходимо разобраться в основах оцифровки звукового аналогового сигнала, раскрыв понятие АЦП, ЦАП, битность процессора, частота дискретизации и диапазон записываемых частот (их влияние на размер файла и т.п.) для правильного выбора необходимой аппаратуры при решении служебных задач.

Ответ на второй вопрос следует начать с определения назначения средств звуко-, видеозаписи (ЗВЗ), перечислить виды средств звукозаписи и видеозаписи применяемые в настоящее время ПО, с краткой их технической характеристикой. Необходимо подробно остановиться на принципе действия средств ЗВЗ и на основных технических характеристиках составляющих элементов средств и систем звукоусиления.

### **Вариант №7**

**Вопрос 1.** Средства фотосъемки. Применение средств фотосъемки в деятельности ПО. Основные характеристики цифрового и аналогового фотоаппарата. Фотообъективы и фотовспышки – основные характеристики и выбор для решения служебных задач.

**Вопрос 2.** Рентгено-телевизионные установки и тепловизоры. Область применения и принцип действия. Отличие тепловизора от приборов видения в темноте.

**Задача.** Незаметно проследить за передвижением человека в ночное время в заранее известном месте и зафиксировать момент передачи данным человеком предмета другому лицу.

*Какие технические средства Вы будете использовать для выполнения данного задания?*

**Методические рекомендации.** При ответе на первый вопрос необходимо раскрыть основные технические характеристики и основные режимы осуществления фотосъемки (плёночным и цифровым фотоаппаратами).

При ответе на второй вопрос, необходимо рассказать о применении данной специальной техники для нужд ПО, и раскрыть её основные характеристики.

При решении задачи необходимо, основываясь на материалах ответа на 1 и 2 вопрос и изучения дополнительной литературы обоснованно подобрать специальную технику, подробно пояснив основания выбора и возможность выбранной техники обеспечить выполнение стоящей задачи. Подробно остановиться на способах фиксации момента передачи предмета.

### **Вариант №8**

**Вопрос 1.** Виды радиосвязи (односторонняя, двухсторонняя, симплексная, дуплексная) их достоинства и недостатки. Организация радиосвязи путем создания радиосетей и радионаправлений, их достоинства и недостатки.

**Вопрос 2.** Пожарная сигнализация. Принципы работы основных датчиков. Функции пожарной сигнализации.

**Задача.** Необходимо обеспечить обмен информацией с помощью радиостанций УКВ диапазона при проведении учений по борьбе с массовыми беспорядками на территории ИУ.

Известно, что при проведении учений будут работать 4 группы по 8 человек каждая, имеющие свои конкретные задания. В каждой группе будет руководитель, который должен иметь связь с подчиненными, руководителем учений и руководителями других групп.

*Необходимо предложить оптимальную схему осуществления обмена информацией между группами и руководителями с точки зрения быстроты обмена информацией и количеством выделенных радиостанций, используя знания, полученные при раскрытии первого вопроса.*

**Методические рекомендации.** При раскрытии первого вопроса следует подробно становиться на видах радиосвязи, указав достоинства и недостатки каждого вида с точки зрения оперативности связи, количества задействованных каналов связи и времени выхода в эфир. Рассмотреть вопросы организации радиосетей радионаправлений с точки зрения быстроты отслеживания оперативной обстановки и быстроты доведения управленческих решений до заинтересованных лиц.

При раскрытии второго вопроса необходимо раскрыть особенности работы пожарной сигнализации и её основных компонентов.

Для решения задачи необходимо, на основании ответа на первый вопрос предложить схему организации радиосетей и (или) радионаправлений, обосновав её эффективность. Следует остановиться на выборе позывных, каналов связи и т.п.

## **Вариант №9**

**Вопрос 1.** Телефонная связь. Телефонные сети. Оценка качества работы телефонного тракта. Основные направления развития телефонных сетей.

**Вопрос 2.** Понятие специальной техники. Значение специальной техники для эффективного функционирования ПО. Основные направления применения специальной техники.

**Задача.** Необходимо оборудовать специальными техническими средствами дежурную часть учреждения ПО.

Учреждение представляет собой отдельно стоящее двухэтажное здание, имеющее 2 входа-выхода, и территорию, огороженную стеной с воротами.

*Какой специальной техникой необходимо оборудовать дежурную часть. Как будет организована телефонная связь, резервная связь и охранная сигнализация учреждения ПО. Ответ обосновать в соответствии с действующими нормативно-правовыми актами.*

**Методические рекомендации.** При раскрытии первого вопроса необходимо рассмотреть телефонную связь, как один из видов проводной связи, указав её достоинства и недостатки по отношению к другим видам проводной связи.

При раскрытии позиций второго вопроса следует основной упор сделать на основных направлениях применения специальной техники в ПО и её значении для эффективного выполнения служебных задач.

Для решения задачи необходимо ознакомиться с соответствующими приказами и иными нормативно-правовыми актами, регламентирующими организацию и функционирование дежурных частей ПО, с учетом данных требований необходимо обоснованно оборудовать дежурную часть специальной техникой, обеспечив выполнение условий, поставленных в фабуле.

## **Вариант №10**

**Вопрос 1.** Компьютерная связь. Достоинства и недостатки по отношению к другим видам проводной связи. Основные способы организации компьютерных сетей.

**Вопрос 2.** Европейская классификация веществ, применяемых в газовом оружии. Особенности действия каждого из веществ на человека. Меры первой медицинской помощи при попадании человека в область поражения.

**Задача.** Неустановленное лицо совершило тайное хищение продуктов из магазина. Во время совершения хищения сработала химическая ловушка с СХВ родамин С. Через день по подозрению в совершении данного преступления был задержан гражданин Н., на теле которого имелись пятна, похожие на родамин.

1. *Какие документы составляются при установке химической ловушки? Каков алгоритм заполнения данных документов. Какие вопросы необходимо задать эксперту для установления причастности вышеуказанного лиц к хищению продуктов питания.*

2. *Какие СХВ кроме родамина можно применять в химловушках такого рода. (назвать вещества и дать их краткие характеристики)?*

3. *В чем отличие химловушек пассивного и активного типов?*

**Методические рекомендации.** На первый вопрос следует охарактеризовать компьютерную связь, как один из видов проводной связи, рассмотрев её достоинства и недостатки. Какие виды сетей бывают и их краткая характеристика. Каковы основные способы организации компьютерных сетей. Применение компьютерных сетей в ПО.

На второй вопрос следует раскрыть Европейскую классификацию веществ, применяемых в газовом оружии, уяснив особенности действия каждого вещества на человека, мерах первой медицинской помощи.

Отвечая на вопросы задачи следует внимательно изучить соответствующую нормативно-правовую базу.

### **3. Критерии оценки:**

Оценка **«отлично»** - ответ на задачу логичен, студент проявляет глубокое знание профессиональных терминов, понятий, категорий, концепций и теорий. Развернуто аргументирует выдвигаемые выводы и решения, приводит убедительные аргументы, опираясь на уголовный закон. Делает содержательные выводы. Демонстрирует уверенные знания нормативных правовых актов и специальной литературы. Речь грамотна, используется профессиональная лексика.

Оценка **«хорошо»** - обоснование решения задачи предоставлено недостаточно полно. Выводы правильны. Выдвигаемые положения аргументированы, однако имеется непоследовательность анализа. Демонстрирует знание нормативных правовых актов и специальной литературы. Речь грамотна, используется преимущественно профессиональная лексика.

Оценка **«удовлетворительно»** - ответ недостаточно логически выстроен. Студент обнаруживает слабость в развернутом раскрытии профессиональных понятий. Выдвигаемые положения декларируются, но не аргументируются. Ответ носит преимущественно теоретический характер, непременно к конкретному делу. Знания специальной литературы не проявлены. Профессиональная лексика используется эпизодически.

Оценка **«неудовлетворительно»** - в ответе недостаточно раскрыты профессиональные понятия, категории. Студент проявляет стремление подменить научное обоснование раскрываемого вопроса рассуждениями обыденно-повседневного бытового характера. Ответ содержит ряд серьезных неточностей. Выводы поверхностны. Знания нормативных правовых актов не проявлены. Профессиональная лексика не используется.

## 5. Оценочные средства для промежуточной аттестации

### 5.1. Экзамен

**1. Описание:** экзамен состоит из 3-х заданий (1-е и 2-е задание - вопросы теоретического характера, 3-е задание – выполнение практического задания. Форма проведения – устно. На подготовку теоретических вопросов отводится 20 минут; на выполнение практического задания – 10 минут. При выполнении практического задания обучающийся может воспользоваться конспектом лекций, нормативно-правовыми актами, специальной литературой по учебному предмету.

#### 2. Перечень теоретических вопросов:

1. Понятие и назначение специальных технических средств
2. Задачи и система курса «Специальная техника»
3. Правовые основы применения специальных технических средств
4. Применение специальных технических средств сотрудниками органов внутренних дел
5. Применение специальных технических средств сотрудниками уголовно-исполнительной системы
6. Общая характеристика средств индивидуальной бронезащиты
7. Защитные жилеты и куртки
8. Бронешлемы и щиты
9. Общая характеристика средств активной обороны
10. Средства обеспечения специальных операций
11. Средства активной обороны нелетального действия
12. Системы охранно-пожарной сигнализации и мер пожарной безопасности
13. Технические средства и системы защиты территории объекта
14. Понятие и значение защиты информации
15. Пресечение несанкционированного доступа к информационным ресурсам
16. Мероприятия по защите информации
17. Понятие и классификация поисковых средств
18. Средства поисковой техники
19. Магнитометрические средства обнаружения
20. Приборы для поиска и идентификации взрывчатых и наркотических веществ
21. Средства контроля и досмотра в деятельности правоохранительных органов
22. Назначение и структура систем контроля и управления доступом
23. Элементы системы контроля и управления доступом
24. Технология применения систем контроля и управления доступом
25. Системы видеонаблюдения
26. Элементы систем видеонаблюдения
27. Средства непосредственного наблюдения
28. Понятие и правовые основания применения специальных химических веществ
29. Классификация специальных химических веществ
30. Химические ловушки
31. Технические средства обеспечения оперативно-розыскной деятельности
32. Полиграф и его использование в оперативно-розыскной деятельности

#### 3. Перечень практических заданий:

**Задача 1.** Нарисовать схему установки видеонаблюдения и охранной сигнализации за зданием ПО (здание в виде параллелепипеда имеет 2 входа – основной и дополнительный. Здание огорожено забором, в котором имеется один выезд).

*Необходимо указать расстановку видеокамер, предусмотрев их возможность функционирования в ночное время. Указать места установки и виды датчиков охранной сигнализации для охраны подходов к зданию ПО. Рассмотреть необходимость установки осветительных и иных приборов.*

**Задача 2.** При обеспечении контрольно-пропускного режима, охраны и надзора в учреждениях УИС и МВД применяется видеонаблюдение.

*Необходимо найти нормативно-правовую базу, регламентирующую, в той или иной степени, возможность осуществления видеонаблюдения и видеозаписи за сотрудниками и лицами, отбывающими наказание и обоснованно ответить на следующие вопросы:*

- 1. Какие условия (ограничения) необходимо соблюдать для правомерного применения систем видеонаблюдения за вышеуказанными объектами?*
- 2. В каких случаях нормы закона запрещают использование видеонаблюдения?*
- 3. Какие, с Вашей точки зрения «пробелы» существуют в действующем законодательстве, регламентирующем, в той или иной степени, применение средств видеонаблюдения?*

**Задача 3.** Необходимо организовать контрольно-пропускной пункт (далее КПП) в здание ПО (начертить обобщенную схему КПП, подобрать необходимую технику для осуществления контрольно-пропускного режима, написать алгоритм осуществления контрольно-пропускного режима с описание физических принципов работы специальной техники).

**Задача 4.** С целью обеспечения безопасности информации организовать автоматизированное место сотрудника ПО с расстановкой мебели.

*Условия задачи:*

- 1. Служебный кабинет представляет из себя квадратное помещение (дверь находится на противоположной стене от окна);*
- 2. В кабинете должна быть мебель – 2 стула, шкаф, вешалка для одежды посетителей, компьютерный столик с ноутбуком, внутренним и городским телефоном, кресло.*

*Необходимо обоснованно расставить мебель и принять меры для обеспечения безопасности служебной информации (переговоров, телефонных переговоров, возможности получения фото-видеозаписи через окно или с помощью «жучков»).*

**Задача 5.** Необходимо проследить за предметом, который будет передан одним лицом через посредника другому лицу. Задержание планируется только после вскрытия упаковки переданного предмета.

*Какие СХВ и специальные средства необходимо использовать для решения поставленной задачи. Ответ обосновать с учетом задания и условий.*

*Условия задачи:*

- 1. Не исключено, что преступники имеют ультрафиолетовый осветитель.*
- 2. Возможно, что передача предмета будет осуществлена в месте, не дающем возможности задержать преступника в момент вскрытия упаковки.*
- 3. Личности посредника и адресата предмета неизвестны.*

**Задача 6.** Неустановленное лицо совершило тайное хищение продуктов из магазина. Во время совершения хищения сработала химическая ловушка с СХВ родамин С. Через день по подозрению в совершении данного преступления был задержан гражданин Н., на теле которого имелись пятна, похожие на родамин.

1. Какие документы составляются при установке химической ловушки? Каков алгоритм заполнения данных документов. Какие вопросы необходимо задать эксперту для установления причастности вышеуказанного лиц к хищению продуктов питания.

2. Какие СХВ кроме родамина можно применять в химловушках такого рода. (назвать вещества и дать их краткие характеристики)?

3. В чем отличие химловушек пассивного и активного типов?

**Задача 7.** Выполните ситуационное задание: представьте, что Вы следователь (оперативный сотрудник), который использовал химическую ловушку по делу о взяточничестве.

Составьте все необходимые документы по подготовке и результатам использования химической ловушки.

**Задача 8.** Незаметно проследить за передвижением человека в ночное время в заранее известном месте и зафиксировать момент передачи данным человеком предмета другому лицу.

Какие технические средства Вы будете использовать для выполнения данного задания?

**Задача 10.** Необходимо обеспечить обмен информацией с помощью радиостанций УКВ диапазона при проведении учений по борьбе с массовыми беспорядками на территории ИУ. Известно, что при проведении учений будут работать 4 группы по 8 человек каждая, имеющие свои конкретные задания. В каждой группе будет руководитель, который должен иметь связь с подчиненными, руководителем учений и руководителями других групп.

Необходимо предложить оптимальную схему осуществления обмена информацией между группами и руководителями с точки зрения быстроты обмена информацией и количеством выделенных радиостанций, используя знания, полученные при раскрытии первого вопроса.

**Задача 12.** Необходимо оборудовать специальными техническими средствами дежурную часть учреждения ПО.

Учреждение представляет собой отдельно стоящее двухэтажное здание, имеющее 2 входа-выхода, и территорию, огороженную стеной с воротами.

Какой специальной техникой необходимо оборудовать дежурную часть. Как будет организована телефонная связь, резервная связь и охранная сигнализация учреждения ПО.

Ответ обосновать в соответствии с действующими нормативно-правовыми актами.

**Задача 13.** Составить классификацию специальной техники ОВД.

**Задача 14.** Составить классификацию средств индивидуальной бронезащиты в ОВД.

**Задача 15.** Составить классификацию поисковой техники.

**Задача 16.** Составить классификацию технических средств наблюдения.

#### **4. Перечень экзаменационных билетов.**

#### **5. Критерии оценки.**

**Оценка «отлично»** ставится студенту, ответ которого содержит:

Глубокое знание программного материала, а также основного содержания и новаций лекционного курса;

Знание концептуально-понятийного аппарата всего курса;

Знание монографической литературы по курсу, а также свидетельствует о способности:



- самостоятельно критически оценивать основные положения курса;
- увязывать теорию с практикой.

**Оценка «отлично» не ставится** в случаях систематических пропусков студентом семинарских и лекционных занятий по неуважительным причинам, отсутствия активного участия на семинарских занятиях, а также неправильных ответов на дополнительные вопросы преподавателя.

**Оценка «хорошо» ставится** студенту, ответ которого свидетельствует:

- О полном знании материала по программе;
- О знании рекомендованной литературы,
- Правильное, но не всегда точное и аргументированное изложение материала.

**Оценка «хорошо» не ставится** в случаях пропусков студентом семинарских и лекционных занятий по неуважительным причинам.

**Оценка «удовлетворительно» ставится** студенту, ответ которого содержит:

- Поверхностные знания важнейших разделов программы и содержания лекционного курса;
- Затруднения с использованием научно-понятийного аппарата и терминологии курса;
- Стремление логически четко построить ответ, а также свидетельствует о возможности последующего обучения.

**Оценка «неудовлетворительно» ставится** студенту, имеющему существенные пробелы в знании основного материала по программе, а также допустившему принципиальные ошибки при изложении материала.

**Оценка за решение «казуса»** включает в себя:

1. Соответствие решения сформулированным в кейсе вопросам (адекватность проблеме) - 1 балл
2. Оригинальность подхода (новаторство, креативность) – 1 балл
3. Применимость решения на практике – 1 балл
4. Глубина проработки проблемы (обоснованность решения, наличие альтернативных вариантов, прогнозирование возможных проблем, комплексность решения) – 1 балл
5. Возможность долгосрочного применения – 1 балл

## 40.02.02 Правоохранительная деятельность

(код и наименование специальности)

### МДК.01.04. Специальная техника

(код и наименование дисциплины)

#### ЭКЗАМЕНАЦИОННЫЙ БИЛЕТ № 1

#### Инструкция для обучающегося

Место выполнения:

Максимальное время выполнения задания: 30 мин.

При работе вы можете воспользоваться: нормативно-правовыми актами, конспектами лекций, специальной литературой по учебному предмету

#### Теоретические вопросы:

1. Понятие и назначение специальных технических средств
2. Понятие и классификация поисковых средств

#### Практическое задание:

Нарисовать схему установки видеонаблюдения и охранной сигнализации за зданием ПО (здание в виде параллелепипеда имеет 2 входа – основной и дополнительный. Здание огорожено забором, в котором имеется один выезд.

*Необходимо указать расстановку видеокамер, предусмотрев их возможность функционирования в ночное время. Указать места установки и виды датчиков охранной сигнализации для охраны подходов к зданию ПО. Рассмотреть необходимость установки осветительных и иных приборов.*

## 40.02.02 Правоохранительная деятельность

(код и наименование специальности)

### МДК.01.04. Специальная техника

(код и наименование дисциплины)

#### ЭКЗАМЕНАЦИОННЫЙ БИЛЕТ № 2

#### Инструкция для обучающегося

Место выполнения:

Максимальное время выполнения задания: 30 мин.

При работе вы можете воспользоваться: нормативно-правовыми актами, конспектами лекций, специальной литературой по учебному предмету

#### Теоретические вопросы:

1. Задачи и система курса «Специальная техника»
2. Средства поисковой техники

#### Практическое задание:

При обеспечении контрольно-пропускного режима, охраны и надзора в учреждениях УИС и МВД применяется видеонаблюдение.

*Необходимо найти нормативно-правовую базу, регламентирующую, в той или иной степени, возможность осуществления видеонаблюдения и видеозаписи за сотрудниками и лицами, отбывающими наказание и обоснованно ответить на следующие вопросы:*

1. Какие условия (ограничения) необходимо соблюдать для правомерного применения систем видеонаблюдения за вышеуказанными объектами?
2. В каких случаях нормы закона запрещают использование видеонаблюдения?
3. Какие, с Вашей точки зрения «пробелы» существуют в действующем законодательстве, регламентирующем, в той или иной степени, применение средств видеонаблюдения?

## **40.02.02 Правоохранительная деятельность**

(код и наименование специальности)

### **МДК.01.04. Специальная техника**

(код и наименование дисциплины)

#### **ЭКЗАМЕНАЦИОННЫЙ БИЛЕТ № 3**

#### **Инструкция для обучающегося**

Место выполнения:

Максимальное время выполнения задания: 30 мин.

При работе вы можете воспользоваться: нормативно-правовыми актами, конспектами лекций, специальной литературой по учебному предмету

#### **Теоретические вопросы:**

1. Правовые основы применения специальных технических средств
2. Магнитометрические средства обнаружения

#### **Практическое задание:**

Необходимо организовать контрольно-пропускной пункт (далее КПП) в здание ПО (начертить обобщенную схему КПП, подобрать необходимую технику для осуществления контрольно-пропускного режима, написать алгоритм осуществления контрольно-пропускного режима с описанием физических принципов работы специальной техники).

## **40.02.02 Правоохранительная деятельность**

(код и наименование специальности)

### **МДК.01.04. Специальная техника**

(код и наименование дисциплины)

#### **ЭКЗАМЕНАЦИОННЫЙ БИЛЕТ № 4**

#### **Инструкция для обучающегося**

Место выполнения:

Максимальное время выполнения задания: 30 мин.

При работе вы можете воспользоваться: нормативно-правовыми актами, конспектами лекций, специальной литературой по учебному предмету

#### **Теоретические вопросы:**

1. Применение специальных технических средств сотрудниками органов внутренних дел
2. Приборы для поиска и идентификации взрывчатых и наркотических веществ

#### **Практическое задание:**

С целью обеспечения безопасности информации организовать автоматизированное место сотрудника ПО с расстановкой мебели.

*Условия задачи:*

1. Служебный кабинет представляет из себя квадратное помещение (дверь находится на противоположной стене от окна);
2. В кабинете должна быть мебель – 2 стула, шкаф, вешалка для одежды посетителей, компьютерный столик с ноутбуком, внутренним и городским телефоном, кресло.

*Необходимо обоснованно расставить мебель и принять меры для обеспечения безопасности служебной информации (переговоров, телефонных переговоров, возможности получения фото-видеозаписи через окно или с помощью «жучков»).*

## 40.02.02 Правоохранительная деятельность

(код и наименование специальности)

### МДК.01.04. Специальная техника

(код и наименование дисциплины)

#### ЭКЗАМЕНАЦИОННЫЙ БИЛЕТ № 5

#### **Инструкция для обучающегося**

Место выполнения:

Максимальное время выполнения задания: 30 мин.

При работе вы можете воспользоваться: нормативно-правовыми актами, конспектами лекций, специальной литературой по учебному предмету

#### **Теоретические вопросы:**

1. Применение специальных технических средств сотрудниками уголовно-исполнительной системы
2. Средства контроля и досмотра в деятельности правоохранительных органов

#### **Практическое задание:**

Необходимо проследить за предметом, который будет передан одним лицом через посредника другому лицу. Задержание планируется только после вскрытия упаковки переданного предмета.

*Какие СХВ и специальные средства необходимо использовать для решения поставленной задачи. Ответ обосновать с учетом задания и условий.*

Условия задачи:

1. Не исключено, что преступники имеют ультрафиолетовый осветитель.
2. Возможно, что передача предмета будет осуществлена в месте, не дающем возможности задержать преступника в момент вскрытия упаковки.
3. Личности посредника и адресата предмета неизвестны.

## 40.02.02 Правоохранительная деятельность

(код и наименование специальности)

### МДК.01.04. Специальная техника

(код и наименование дисциплины)

#### ЭКЗАМЕНАЦИОННЫЙ БИЛЕТ № 6

#### **Инструкция для обучающегося**

Место выполнения:

Максимальное время выполнения задания: 30 мин.

При работе вы можете воспользоваться: нормативно-правовыми актами, конспектами лекций, специальной литературой по учебному предмету

#### **Теоретические вопросы:**

1. Общая характеристика средств индивидуальной бронезащиты
2. Назначение и структура систем контроля и управления доступом

#### **Практическое задание:**

Неустановленное лицо совершило тайное хищение продуктов из магазина. Во время совершения хищения сработала химическая ловушка с СХВ родамин С. Через день по подозрению в совершении данного преступления был задержан гражданин Н., на теле которого имелись пятна, похожие на родамин.

1. *Какие документы составляются при установке химической ловушки? Каков алгоритм заполнения данных документов. Какие вопросы необходимо задать эксперту для установления причастности вышеуказанного лиц к хищению продуктов питания.*
2. *Какие СХВ кроме родамина можно применять в химловушках такого рода. (назвать вещества и дать их краткие характеристики)?*
3. *В чем отличие химловушек пассивного и активного типов?*

**40.02.02 Правоохранительная деятельность**

(код и наименование специальности)

**МДК.01.04. Специальная техника**

(код и наименование дисциплины)

**ЭКЗАМЕНАЦИОННЫЙ БИЛЕТ № 7**

**Инструкция для обучающегося**

Место выполнения:

Максимальное время выполнения задания: 30 мин.

При работе вы можете воспользоваться: нормативно-правовыми актами, конспектами лекций, специальной литературой по учебному предмету

**Теоретические вопросы:**

1. Защитные жилеты и куртки
2. Элементы системы контроля и управления доступом

**Практическое задание:**

Выполните ситуационное задание: представьте, что Вы следователь (оперативный сотрудник), который использовал химическую ловушку по делу о взяточничестве.

Составьте все необходимые документы по подготовке и результатам использования химической ловушки.

**40.02.02 Правоохранительная деятельность**

(код и наименование специальности)

**МДК.01.04. Специальная техника**

(код и наименование дисциплины)

**ЭКЗАМЕНАЦИОННЫЙ БИЛЕТ № 8**

**Инструкция для обучающегося**

Место выполнения:

Максимальное время выполнения задания: 30 мин.

При работе вы можете воспользоваться: нормативно-правовыми актами, конспектами лекций, специальной литературой по учебному предмету

**Теоретические вопросы:**

1. Бронешлемы и щиты
2. Технология применения систем контроля и управления доступом

**Практическое задание:**

Незаметно проследить за передвижением человека в ночное время в заранее известном месте и зафиксировать момент передачи данным человеком предмета другому лицу.

*Какие технические средства Вы будете использовать для выполнения данного задания?*

## 40.02.02 Правоохранительная деятельность

(код и наименование специальности)

### МДК.01.04. Специальная техника

(код и наименование дисциплины)

#### ЭКЗАМЕНАЦИОННЫЙ БИЛЕТ № 9

##### **Инструкция для обучающегося**

Место выполнения:

Максимальное время выполнения задания: 30 мин.

При работе вы можете воспользоваться: нормативно-правовыми актами, конспектами лекций, специальной литературой по учебному предмету

##### **Теоретические вопросы:**

1. Общая характеристика средств активной обороны
2. Системы видеонаблюдения

##### **Практическое задание:**

Необходимо обеспечить обмен информацией с помощью радиостанций УКВ диапазона при проведении учений по борьбе с массовыми беспорядками на территории ИУ.

Известно, что при проведении учений будут работать 4 группы по 8 человек каждая, имеющие свои конкретные задания. В каждой группе будет руководитель, который должен иметь связь с подчиненными, руководителем учений и руководителями других групп.

*Необходимо предложить оптимальную схему осуществления обмена информацией между группами и руководителями с точки зрения быстроты обмена информацией и количеством выделенных радиостанций, используя знания, полученные при раскрытии первого вопроса.*

## 40.02.02 Правоохранительная деятельность

(код и наименование специальности)

### МДК.01.04. Специальная техника

(код и наименование дисциплины)

#### ЭКЗАМЕНАЦИОННЫЙ БИЛЕТ № 10

##### **Инструкция для обучающегося**

Место выполнения:

Максимальное время выполнения задания: 30 мин.

При работе вы можете воспользоваться: нормативно-правовыми актами, конспектами лекций, специальной литературой по учебному предмету

##### **Теоретические вопросы:**

1. Средства обеспечения специальных операций
2. Элементы систем видеонаблюдения

##### **Практическое задание:**

Необходимо оборудовать специальными техническими средствами дежурную часть учреждения ПО.

Учреждение представляет собой отдельно стоящее двухэтажное здание, имеющее 2 входа-выхода, и территорию, огороженную стеной с воротами.

*Какой специальной техникой необходимо оборудовать дежурную часть. Как будет организована телефонная связь, резервная связь и охранная сигнализация учреждения ПО.*

Ответ обосновать в соответствии с действующими нормативно-правовыми актами.

**40.02.02 Правоохранительная деятельность**

(код и наименование специальности)

**МДК.01.04. Специальная техника**

(код и наименование дисциплины)

**ЭКЗАМЕНАЦИОННЫЙ БИЛЕТ № 11**

**Инструкция для обучающегося**

Место выполнения:

Максимальное время выполнения задания: 30 мин.

При работе вы можете воспользоваться: нормативно-правовыми актами, конспектами лекций, специальной литературой по учебному предмету

**Теоретические вопросы:**

1. Средства активной обороны нелетального действия
2. Средства непосредственного наблюдения

**Практическое задание:**

Составить классификацию специальной техники ОВД.

**40.02.02 Правоохранительная деятельность**

(код и наименование специальности)

**МДК.01.04. Специальная техника**

(код и наименование дисциплины)

**ЭКЗАМЕНАЦИОННЫЙ БИЛЕТ № 12**

**Инструкция для обучающегося**

Место выполнения:

Максимальное время выполнения задания: 30 мин.

При работе вы можете воспользоваться: нормативно-правовыми актами, конспектами лекций, специальной литературой по учебному предмету

**Теоретические вопросы:**

1. Системы охранно-пожарной сигнализации и мер пожарной безопасности
2. Понятие и правовые основания применения специальных химических веществ

**Практическое задание:**

Составить классификацию средств индивидуальной бронезащиты в ОВД.

**40.02.02 Правоохранительная деятельность**

(код и наименование специальности)

**МДК.01.04. Специальная техника**

(код и наименование дисциплины)

**ЭКЗАМЕНАЦИОННЫЙ БИЛЕТ № 13**

**Инструкция для обучающегося**

Место выполнения:

Максимальное время выполнения задания: 30 мин.

При работе вы можете воспользоваться: нормативно-правовыми актами, конспектами лекций, специальной литературой по учебному предмету

**Теоретические вопросы:**

1. Технические средства и системы защиты территории объекта
2. Классификация специальных химических веществ

**Практическое задание:**

Составить классификацию поисковой техники.

**40.02.02 Правоохранительная деятельность**

(код и наименование специальности)

**МДК.01.04. Специальная техника**

(код и наименование дисциплины)

**ЭКЗАМЕНАЦИОННЫЙ БИЛЕТ № 14**

**Инструкция для обучающегося**

Место выполнения:

Максимальное время выполнения задания: 30 мин.

При работе вы можете воспользоваться: нормативно-правовыми актами, конспектами лекций, специальной литературой по учебному предмету

**Теоретические вопросы:**

1. Понятие и значение защиты информации
2. Химические ловушки

**Практическое задание:**

Составить классификацию технических средств наблюдения



**40.02.02 Правоохранительная деятельность**

(код и наименование специальности)

**МДК.01.04. Специальная техника**

(код и наименование дисциплины)

**ЭКЗАМЕНАЦИОННЫЙ БИЛЕТ № 15**

**Инструкция для обучающегося**

Место выполнения:

Максимальное время выполнения задания: 30 мин.

При работе вы можете воспользоваться: нормативно-правовыми актами, конспектами лекций, специальной литературой по учебному предмету

**Теоретические вопросы:**

1. Пресечение несанкционированного доступа к информационным ресурсам
2. Технические средства обеспечения оперативно-розыскной деятельности

**Практическое задание:**

**40.02.02 Правоохранительная деятельность**

(код и наименование специальности)

**МДК.01.04. Специальная техника**

(код и наименование дисциплины)

**ЭКЗАМЕНАЦИОННЫЙ БИЛЕТ № 16**

**Инструкция для обучающегося**

Место выполнения:

Максимальное время выполнения задания: 30 мин.

При работе вы можете воспользоваться: нормативно-правовыми актами, конспектами лекций, специальной литературой по учебному предмету

**Теоретические вопросы:**

1. Мероприятия по защите информации
2. Полиграф и его использование в оперативно-розыскной деятельности

**Практическое задание:**

**ФОНД ОЦЕНОЧНЫХ СРЕДСТВ**  
**ПО МДК.01.05. ДЕЛОПРОИЗВОДСТВО И РЕЖИМ СЕКРЕТНОСТИ**

# 1. Оценочные средства для текущего контроля

## 4.1. Тесты письменные

**1. Инструкция по выполнению:** Тест включает 20 вопросов, для каждого из которых представлено несколько вариантов ответов. Вам необходимо внимательно прочитать вопрос, выбрать правильный с Вашей точки зрения ответ, в тестовой форме указать номер правильного ответа напротив номера соответствующего вопроса.  
Время выполнения – 40 минут.

### 2. Банк тестов

**1. Ведение секретного делопроизводства возлагается на:**

- а) 1-е отделы организация
- б) специальные отделы организация
- в) охранные отделы организаций
- г) секретные отделы организаций

**2. На каком формате бумаги исполняются служебные документы?**

- а) А2
- б) А7
- в) А5
- г) А4

**3. Секретное делопроизводство не состоит из:**

- а) учета секретных документов
- б) составления секретных документов
- в) пересылки секретных документов
- г) опубликования секретных документов

**4. Сколько реквизитов предусматривает действующий ГОСТ?**

- а) 30
- б) 28
- в) 31
- г) 29

**5. Закрытым работам присваиваются:**

- а) шифры
- б) индексы
- в) коды
- г) грифы

**6. Какие из документов относятся к распорядительным?**

- а) протокол
- б) инструктивное письмо
- в) приказ
- г) положение

**7. Запрещается хранить секретные документы:**

- а) вместе с несекретными
- б) в рабочих столах

- в) в личных сейфах
- г) в секретных портфелях

**8. Какие документы относятся к организационным?**

- а) приказ
- б) положение
- в) служебное письмо
- г) справка

**9. Копированию не подлежат документы с грифом:**

- а) «секретно»
- б) «совершенно секретно»
- в) «особая важность»
- г) все перечисленные

**10. Как называется документ, в котором определяются должностные обязанности работника учреждения?**

- а) правила
- б) инструкция
- в) устав
- г) положение

**11. Уничтожение секретных документов сопровождается сопровождением:**

- а) распиской об уничтожении секретных документов
- б) актом об уничтожении секретных документов
- в) протоколом об уничтожении секретных документов
- г) заявлением об уничтожении секретных документов

**12. Объяснительная записка подписывается:**

- а) руководителем предприятия, организации
- б) составителем
- в) председателем и членами комиссии
- г) секретарем руководителя

**13. Ход обсуждения вопросов и решения, принимаемые на заседаниях коллегиальных органов, советах, собраниях, совещаниях фиксируются в:**

- а) актах
- б) отчетах
- в) протоколах
- г) докладах

**14. К документам по личному составу относятся:**

- а) трудовые договоры, трудовые книжки, личные дела, заявления о приеме на работу
- б) заявления работников о приеме и увольнении
- в) личные дела, трудовые контракты, приказы по личному составу, трудовые книжки, личные карточки, лицевые счета по заработной плате
- г) резюме, автобиография

**15. Граждане и должностные лица, виновные в нарушении законодательства Российской Федерации о защите государственной тайны, несут:**

- а) уголовную
- б) административную

- в) дисциплинарную
- г) все перечисленные

**16. Из какого документа работник может узнать свои должностные обязанности?**

- а) штатное расписание
- б) должностная инструкция
- в) устав
- г) приказ

**17. Непосредственным объектом государственной измены не является:**

- а) внешняя безопасность РФ
- б) внутренняя безопасность РФ
- в) территориальная целостность РФ
- г) обороноспособность РФ

**18. На каких документах предусмотрено изображение государственного герба?**

- а) по желанию составителя документа
- б) министерств, ведомств, органов власти
- в) только на правительственных документах
- г) только на судебных документах

**19. Уничтожение секретных документов осуществляется:**

- а) самостоятельно исполнителем
- б) комиссией из трех человек
- в) органом, засекретившим информации
- г) руководителем организации

**20. Какой из нижеперечисленных документов не относится к группе информационно-справочных?**

- а) объяснительная записка
- б) докладная записка
- в) список
- г) график

**3. Критерии оценки:**

$$K = (\text{количество верных ответов}) / (\text{общее количество ответов}) * 100$$

Коэффициент	Количество верных ответов	Оценка
1-0,9	20 – 18	5 (отлично)
0,71-0,89	17 – 15	4 (хорошо)
0,6-0,7	11 - 14	3 (удовлетворительно)
0-0,69	0 - 10	2 (неудовлетворительно)

**Эталоны ответов**

№ вопроса	1	2	3	4	5	6	7	8	9	10	11	12	13	14	15	16	17	18	19	20
ответ	а	г	г	а	а	в	а	а	г	б	б	б	в	а	г	б	в	б	б	г

**4.2 Вопросы для опроса (устного)**

**1. Описание:** на устный опрос по теме отводится 15 – 20 минут. При опросе обучающийся может воспользоваться самостоятельно подготовленным конспектом по соответствующей теме (если подготовка конспекта входила в самостоятельную работу)

## **2. Вопросы для устного опроса:**

### **Тема 1.1 Понятие делопроизводства в органах внутренних дел. Нормативная база делопроизводства**

1. Понятие информации. ФЗ «Об информации, информационных технологиях и о защите информации».
2. Характеристики информации: полнота, оперативность, достоверность.
3. Понятие документа.
4. Понятие делопроизводства.
5. Понятие документационного обеспечения управления (ДОУ).
6. Нормативно-правовая база делопроизводства: законодательные акты, документы, утвержденные постановлениями Правительства РФ, ведомственные правовые акты.
7. Основные термины и определения («документ», «автор документа», «официальный документ», «юридическая сила документа» и др.), применяемые в делопроизводстве (в соответствии с ГОСТ Р 51141–98 «Делопроизводство и архивное дело. Термины и определения»).
8. Инструкция по делопроизводству в органах внутренних дел (утверждена Приказом МВД России №615 от 20.06.2012г.).
9. Виды делопроизводства в системе ОВД: общее, специальное, секретное, несекретное.

### **Тема 1.2 Задачи делопроизводства в органах внутренних дел. Требования при работе с документами**

1. Основные задачи делопроизводства в системе ОВД и их содержание.
2. Обязанности сотрудников ОВД при работе с документами.
3. Требования при работе с документами в системе ОВД.

### **Тема 1.3 Классификация документов**

1. Различные классификации документов, используемых при работе в системе ОВД.
2. Документы личного происхождения.
3. Служебные документы.
4. Организационно-распорядительные (управленческие) документы.
5. Оперативно-розыскные документы.
6. Уголовно-процессуальные документы.
7. Административно-процессуальные документы.
8. Входящие и исходящие документы.
9. Простые и сложные документы.
10. Односторонние и двусторонние (многосторонние) документы.
11. Классификация документов в зависимости от степени секретности информации, содержащейся в документе.
12. Официальные документы: подлинники, копии, черновики. Юридическая сила документа. Виды копий.
13. Классификация документов по срокам исполнения.
14. Классификация документов по способу создания.
15. Классификация документов по видам.

### **Тема 1.4 Функции документов**

1. Классификация функций документов.
2. Информационные функции.

3. Функции, обеспечивающие процесс управления.
4. Функции, носящие культурно-исторический характер.

### **Тема 1.5 Общие правила оформления документов**

1. Общие требования к подготовке и оформлению документов в системе МВД в соответствии с Инструкцией по делопроизводству в органах внутренних дел (утверждена Приказом МВД России №615 от 20.06.2012г.).
2. Правила оформления документов.
3. Форматирование документов.
4. Реквизиты документов. Постоянные реквизиты. Переменные реквизиты. Обязательные и дополнительные реквизиты.
5. Формуляр документа. Виды бланков документов.

### **Тема 1.6 Требования к оформлению реквизитов в системе документационного обеспечения управления МВД России**

1. Требования к оформлению реквизитов в системе ДОУ МВД России.
2. Требования к оформлению реквизитов №№01-30.
3. Реквизит 31 «Гриф ограничения доступа к документу» и правила его оформления.

### **Тема 2.1 Организационно-распорядительные документы в системе делопроизводства органов внутренних дел**

1. Понятие и виды организационно-распорядительных документов в системе МВД России.
2. Назначение организационно-распорядительных документов в системе ОВД.
3. Время действия организационно-распорядительных документов.
4. Порядок внесения изменений в организационно-распорядительные документы.
5. Организационные документы и их виды.
6. Распорядительные документы и их виды.

### **Тема 2.2 Правила оформления приказов и служебных писем**

1. Понятие и виды приказов в системе делопроизводства ОВД.
2. Основания для подготовки и издания приказов.
3. Реквизиты приказа.
4. Содержательные части приказа. Приложения к приказу.
5. Унифицированные приказы.
6. Правила оформления служебных писем. Назначение деловой переписки. Виды деловых писем: письма и факсы. Входящая и исходящая деловая переписка.
7. Состав реквизитов служебного письма в системе делопроизводства МВД России.
8. Убедительность служебного письма и способы ее достижения.

### **Тема 3.1 Справочно-информационные документы в системе делопроизводства органов внутренних дел**

1. Понятие справочно-информационных документов и их виды.
2. Источники информации для принятия управленческих решений.

### **Тема 3.2 Правила оформления справок, актов и протоколов**

1. Понятие и виды справок. Справки личного характера. Справки служебного характера. Внешние и внутренние справки.
2. Реквизиты справок.
3. Понятие и назначение акта. Реквизиты актов ОВД. Содержательные части акта.
4. Понятие и виды протоколов. Краткие и полные протоколы. Срок оформления протокола. Реквизиты протокола.

#### **Тема 4.1 Стадии документооборота в органах внутренних дел**

1. Стадии документооборота в ОВД.
2. Прием корреспонденции и его операции. Особенности доставки корреспонденции ГФС России (Государственной фельдъегерской службой). Правила приема корреспонденции. Порядок действия при поступлении ошибочно направленной корреспонденции и получении поврежденного документа.
3. Исполнение документа.

#### **Тема 4.2 Контроль за исполнением документов в органах внутренних дел**

1. Контроль за исполнением документов как неотъемлемая функция управления
2. Понятие контроля за исполнением документов.
3. Субъекты контроля.
4. Особенности контроля за исполнением документов со штампами «Контроль». «Особый контроль».
5. Виды контроля за исполнением документов.
6. Сроки исполнения документов. Рапорт об изменении срока выполнения поручения.
7. Контрольные карточки учета.

#### **Тема 5.1 Понятие и виды защищаемой информации**

1. Понятие информации. виды информации. общедоступная информация. Информация ограниченного доступа.
2. Виды информации ограниченного доступа. Информация, составляющая государственную тайну. Информация конфиденциального характера.
3. Секретная и конфиденциальная информация.
4. Признаки защищаемой информации.
5. Классификация защищаемой информации.
6. Виды тайн. Соотношение служебной и профессиональной тайны.

#### **Тема 5.2 Основные понятия государственной тайны**

1. Понятие государственной тайны.
2. Признаки государственной тайны.
3. Отнесение сведений к государственной тайне и их засекречивание.
4. Принципы засекречивания информации.

#### **Тема 5.3 Полномочия государственных органов и должностных лиц в области отнесения сведений к государственной тайне и их защиты**

1. Органы защиты государственной тайны.
2. Полномочия должностных лиц государственных органов в сфере отнесения сведений в военной области к государственной тайне.
3. Полномочия должностных лиц государственных органов в сфере отнесения сведений в области экономики, науки и техники к государственной тайне.
4. Полномочия должностных лиц государственных органов в сфере отнесения сведений в области внешней политики и экономики к государственной тайне.
5. Полномочия должностных лиц государственных органов в сфере отнесения сведений в области разведывательной, контрразведывательной, оперативно-розыскной деятельности, в области обеспечения безопасности лиц, в отношении которых принято решение о применении мер государственной защиты, в области противодействия терроризму к государственной тайне.

#### **Тема 5.4 Перечень сведений, составляющих государственную тайну**

1. Сведения, составляющие государственную тайну.
2. Сведения в военной области к государственной тайне.



3. Сведения в области экономики, науки и техники к государственной тайне.
4. Сведения в области внешней политики и экономики к государственной тайне. области разведывательной, контрразведывательной, оперативно-розыскной деятельности, в области обеспечения безопасности лиц, в отношении которых принято решение о применении мер государственной защиты, в области противодействия терроризму к государственной тайне.
5. Перечень сведений, не подлежащих отнесению к государственной тайне и засекречиванию.

### **Тема 5.5 Основные положения и требования режима секретности**

1. Понятие государственной тайны.
2. Носителя сведений, составляющих государственную тайну.
3. Система защиты государственной тайны.
4. Доступ к государственной тайне.
5. Секретность.
6. Особенности режима секретности.
7. Главные элементы режима секретности.
8. Гриф секретности. Принципы определения степени секретности.
9. Средства защиты информации.
10. Государственная и служебная тайна.
11. Рассекречивание информации.
12. Инструкция о порядке допуска сотрудников, федеральных государственных гражданских служащих и работников ОВД, военнослужащих и гражданского персонала внутренних войск МВД России к государственной тайне (утв. Приказом МВД России от 20.08.2010г. №600).
13. Субъекты организации допуска.
14. Формы допуска к государственной тайне. Первая форма. Вторая форма. Третья форма.
15. Ограничения прав граждан, связанные с допуском к государственной тайне.
16. Лицензирование работ, связанных с государственной тайной.
17. Обстоятельства, препятствующие допуску граждан к секретным работам.
18. Порядок переоформления допусков.
19. Причины и порядок прекращения допуска.

### **Тема 5.6 Секретное делопроизводство**

1. Понятие секретного делопроизводства.
2. Подразделения ведения секретного делопроизводства.
3. Правовая регламентация ведения секретного делопроизводства.
4. Условные наименования (шифры).
5. Условные обозначения (коды).
6. Учет секретных документов.
7. Хранение секретных документов.
8. Порядок обращения с секретными документами.
9. Порядок разработки секретных документов. Порядок оформления последнего листа.
10. Уничтожение секретных документов.

### **Тема 5.7 Виды ответственности за нарушение режима секретности**

1. Уголовная ответственность за нарушение режима секретности. Уголовно-правовая характеристика составов преступлений, предусмотренных ст. ст. 275, 276, 283, 283.1, 284 УК РФ.
2. Административно-правовая ответственность за правонарушения, предусмотренных ст. ст. 13.12 и 13.13 КоАП РФ.
3. Средства защиты информации. система сертификации средств защиты информации.

4. Гражданско-правовая ответственность за нарушение режима секретности.
5. Дисциплинарная ответственность сотрудников ОВД за нарушение режима секретности.

### **Тема 5.8 Особенности производства по уголовным делам, связанным с государственной тайной**

1. Защита государственной тайны при осуществлении уголовно-процессуальной деятельности.
2. Специальный порядок допуска к сведениям, составляющим государственную тайну, при осуществлении производства по уголовному делу.
3. Специальный порядок допуска к материалам уголовного дела, содержащего государственную тайну.
4. Выемка документов, содержащих сведения, составляющие государственную тайну.
5. Особенности допроса лиц, обладающих сведениями, составляющими государственную тайну.
6. Допуск защитников (адвокатов) в процесс, связанный с государственной тайной.
7. Присвоение грифа секретности обвинительному заключению.

### **3. Критерии оценки:**

Оценка **«отлично»**: - глубокое и прочное усвоение материала темы или раздела;

- полные, последовательные, грамотные, логически излагаемые аргументированные ответы;

- демонстрация обучающимся знаний в объеме пройденной программы и дополнительно рекомендованной литературы;

- воспроизведение учебного материала с требуемой степенью точности.

Оценка **«хорошо»**: - наличие несущественных ошибок, не достаточно аргументированные ответы на вопросы;

- демонстрация обучающимся знаний в объеме пройденной программы;

- четкое изложение учебного материала.

Оценка **«удовлетворительно»**: - наличие несущественных ошибок в ответе, отсутствие аргументации, но достаточно грамотное и логичное изложение;

- демонстрация обучающимся недостаточно полных знаний по пройденной программе, отсутствие аргументации;

- не структурированное, не грамотное и не логичное изложение учебного материала при ответе.

Оценка **«неудовлетворительно»**: - незнание материала темы или раздела;

- серьезные ошибки при ответе.

## **4.3 Кейс-задача (ситуационные задачи, юридические «казусы»)**

### **1. Перечень заданий**

**1.** Жительница г. Москвы Наталья Кузнецова, находясь в туристической поездке в одной из европейских стран, познакомилась с гражданином Дании Дангмаром и вступила с ним в интимные отношения. Позднее Дангмар сообщил Наталье, что является представителем иностранной разведки, и попросил оказать ему помощь в Москве. В Москве Кузнецова предоставила свою квартиру для встречи Дангмара с интересующими его людьми, встречала и провожала Дангмара во время его частых поездок по России. Дангмар предложил Кузнецовой вступить в брак, на что она ответила согласием. Для деловых встреч Дангмара Наталья Кузнецова брала машину своего брата Игоря Кузнецова, представляя своего жениха и не сообщая о его подлинной работе. Через несколько месяцев Дангмар попал в поле зрения российских спецслужб и был задержан по подозрению в шпионаже.

*Содержатся ли признаки какого-либо преступления в действиях Натальи и Игоря Кузнецовых? Каковы формы государственной измены? В чем отличие государственной измены от шпионажа?*

Вариант. Наталья Кузнецова и Дангмар вступили в брак, и Кузнецова, сохранив российское гражданство, приобрела гражданство Дании.

*Изменится ли правовая оценка действий Натальи Кузнецовой? В чем может заключаться пособничество в шпионаже?*

**2.** В г. Санкт-Петербурге была зарегистрирована иностранная фирма «Дельта», занимающаяся поставками финской одежды и обуви. Однако отдел рекламы, возглавляемый гражданином иностранного государства Смитом, занимался и другой деятельностью. По заданию Смита, который являлся представителем иностранной разведки, сотрудники отдела ежедневно просматривали все периодические издания газет и журналов и собирали сведения, касающиеся военно-морского флота РФ. С данным отделом сотрудничала переводчица, гражданка РФ Воронцова, которая помогала переводить отдельные статьи.

*Содержатся ли в действиях Смита, сотрудников отдела рекламы фирмы «Дельта», Воронцовой признаки какого-либо состава преступления? Что может быть предметом шпионажа? Раскройте объективную сторону шпионажа.*

**3.** Работник иностранного посольства в г. Москве, технический секретарь Джонсон, во время поездок по России фотографировал объекты стратегического назначения, собирал сведения о стихийных бедствиях, экологических правонарушениях, невыплате заработной платы, пенсий и пособий в отдельных регионах РФ и передавал полученные данные советнику посольства Робертсону.

*Содержатся ли в действиях Джонсона и Робертсона признаки какого-либо состава преступления?*

*Что следует понимать под сведениями, относящимися к государственной тайне? Ознакомьтесь с законодательством РФ о государственной тайне. Какие сведения не подлежат отнесению к государственной тайне и засекречиванию? Какие степени секретности существуют в отношении сведений, отнесенных к государственной тайне?*

**4.** Инженер одного из оборонных заводов Григорьев работал с документами, содержащими сведения, относящиеся к государственной тайне (сведения особой важности). Однажды он рассказал о данных документах жене, чтобы подчеркнуть важность своей работы, так как жена упрекала его в том, что он поздно задерживается на работе и мало времени уделяет семье. Через несколько дней, находясь в гостях у своей подруги Павловой, жена Григорьева похвалилась важной работой мужа, сообщив, что он якобы работает над новым видом оружия. Павлова рассказала об этом своему приятелю Бену Треверсу, сотруднику иностранной разведки. В результате этого деятельностью данного оборонного завода стала усиленно интересоваться спецслужба иностранного государства.

*Содержатся ли в действиях указанных лиц признаки какого-либо состава преступления? В чем заключается объективная сторона разглашения сведений, составляющих государственную тайну? Когда данное преступление следует считать оконченным? Что понимается под тяжкими последствиями разглашения сведений, составляющих государственную тайну? Влияет ли на характер последствий то, к какой степени секретности относятся сведения, составляющие государственную тайну: особой важности, совершенно секретные и секретные?*

**5.** Сотрудница библиотеки одного из институтов, занимающихся проблемами атомной энергии, Рагозина работала в отделе литературы, содержащей сведения особой важности. По окончании рабочего дня она не убрала в охраняемое помещение некоторые

документы, а оставила их на столе выдачи в читальном зале. Уборщица Попова обнаружила эти документы и сняла с них ксерокопию. Затем она позвонила в одно из иностранных посольств и предложила полученные материалы, требуя за них 3 тыс. долларов США. При попытке передачи указанных материалов Попова была задержана сотрудниками российских служб.

*Содержатся ли признаки какого-либо преступления в содеянном Рагозиной и Поповой? В какой момент следует считать окончанным преступлением утрату документов, содержащих государственную тайну? В чем заключается субъективная сторона этого преступления? Когда считается окончанным преступлением государственная измена? При каких условиях Попова могла бы быть освобождена от уголовной ответственности?*

**6.** Работник архивного фонда Российской Федерации Симонов в публикациях в средствах массовой информации использовал известные ему по службе сведения, касающиеся деятельности администрации одного из руководителей Советского Союза. Сведения относились к государственной тайне, однако Симонов сослался в публикации на то, что прошло много лет со времени событий, описываемых им в публикации, и народ должен знать такие факты истории.

*Дайте правовую оценку действиям Симонова. По истечении какого времени разрешается использование документов Архивного фонда Российской Федерации, содержащих государственную или иную охраняемую законом тайну?*

**2. Инструкция и/или методические рекомендации по выполнению.** Рекомендуемый порядок решения кейсов. Обучающиеся анализируют информацию и решают поставленные задачи. Решение задачи включает в себя:

- изучение нормативно-правовых актов, материалов судебной практики, на основе которых возможно разрешение ситуации;
- подготовку письменного решения задачи, особое внимание следует уделять обоснованию, аргументации решения, которые должны быть подкреплены ссылками на соответствующие нормативные правовые акты и другие источники, к решению прилагается перечень материалов, послуживших основой для решения ситуации;
- подготовку текста необходимых документов (исковых заявлений, решения суда и др.), виды документов уточняются преподавателем в ходе первичного инструктажа учебной группы;
- подготовка презентации своего решения.

Ответы на поставленные вопросы обсуждаются группой. В конце занятия преподаватель дает оценку каждой решенной задаче, отмечая подготовленность обучающихся к занятию, активность, творческий подход и компетентность, а также конструктивность предлагаемых решений, обращает внимание на достижение поставленных перед группой целей и задач.

### **3. Критерии оценки.**

1. Соответствие решения сформулированным в кейсе вопросам (адекватность проблеме) - 1 балл
2. Оригинальность подхода (новаторство, креативность) – 1 балл
3. Применимость решения на практике – 1 балл
4. Глубина проработки проблемы (обоснованность решения, наличие альтернативных вариантов, прогнозирование возможных проблем, комплексность решения) – 1 балл
5. Возможность долгосрочного применения – 1 балл

## 4.4 Разноуровневые задачи (задания)

### 1. Задачи репродуктивного уровня

1. В словаре курса записать определения терминов: «информация», «документ», «документирование», «делопроизводство», «документационное обеспечение управления».
2. Письменно ответить на вопрос: «Для каких целей созданы унифицированные системы документации?»
3. Письменно ответить на вопрос: «Что должен знать сотрудник ОВД при работе с документами?».
4. Привести различные значения термина «документ».
5. Письменно ответить на вопрос: «В чем разница юридической силы «копии» и «дубликата» документа.»
6. Назвать функции документов, имеющие временных характер.
7. Назвать функции документов, имеющие постоянный характер.
8. Ответить на вопрос: «Какие требования предъявляется к форматированию текста документов?»
9. На основе анализа законодательства РФ ответьте на вопрос: «В каких случаях допускается изготовление рукописных документов?»
10. Определить роль организационных документов в деятельности ОВД.
11. Определить роль распорядительных документов в деятельности ОВД.
12. Составить глоссарий по теме «Государственная тайна». Дать определения терминам: государственная тайны; носители сведений, составляющих государственную тайну; система защиты государственной тайны; допуск к государственной тайне; гриф секретности; режим государственной тайны; секретность; рассекречивание.
13. Составить перечень сведений, не подлежащих отнесению к государственной тайне.

### 2. Задачи реконструктивного уровня

1. Заполнить таблицу «Характеристика информации»

Характеристика информации	Содержание

2. Составить и заполнить сравнительную таблицу «Виды делопроизводства»

Сравнительный признак	Общее делопроизводство	Специальное делопроизводство	Секретное делопроизводство

3. Заполнить таблицу «Функции документов»

Функция	Содержание функций
Информационная	
Социальная	
Политическая	
Коммуникативная	
Управленческая	
Учетная	

Культурная	
------------	--

4. Заполнить таблицу «Виды функций документов»

Информационные функции	Функции, обеспечивающие управленческих процесс	Функции, носящие культурно-исторический характер

5. Заполнить таблицу «Виды реквизитов документов»

Постоянные реквизиты	Переменные реквизиты

6. Заполнить таблицу «Виды реквизитов документов»

Обязательные реквизиты	Дополнительные реквизиты

7. Составить и заполнить таблицу «Требования к оформлению реквизитов» (на примере МВД России)

п/п реквизита	Название реквизита	Требование к оформлению	Вид документа
01	Государственный герб РФ	- одноцветный - подпись министра (заместителя) - размер 17x14мм	бланк МВД России
02			
...			

8. Составить и заполнить сравнительную таблицу:

Сравнительный признак	Справочно-информационная документация	Организационно-распорядительная документация

9. Составить и заполнить сравнительную таблицу «Стадии документооборота в ОВД».

10. Составить и заполнить таблицу «Контроль за исполнением делопроизводства в ОВД»:

Орган (ДЛ) контроль	Объект контроля

11. Заполнить таблицу «Сроки выполнения поручений»:

Пометка на поручении	Срок выполнения

12. Заполнить таблицу «Государственная тайна»:

Сведения в военной области	
Сведения в области экономики, науки, техники	
Сведения в области внешней политики и экономике	
Сведения в области разведывательной, контрразведывательной и оперативно-розыскной деятельности, противодействия терроризму	

13. Заполнить таблицу «Виды ответственности сотрудников ОВД за нарушение в сфере защиты государственной тайны»:

Вид ответственности	НПА	Содержание нарушения	Санкция
уголовная			

### 3. Задачи творческого уровня

1. Составить классификацию источников норм и правил документирования и работы с документами.
2. Составить классификацию специальных актов, касающихся делопроизводства в управленческих структурах.
3. Составить классификацию основных задач делопроизводства в ОВД.
4. Составить классификацию требований, предъявляемых к работе с документами в ОВД.
5. Составить классификацию документов ОВД по способам фиксации информации
6. Составить классификацию документов ОВД по видам деятельности.
7. Составить классификацию документов ОВД по назначению.
8. Составить классификацию документов ОВД по срокам исполнения и хранения.
9. Составить классификацию документов ОВД по степени подлинности.
10. Составить классификацию документов ОВД по гласности.
11. Составить классификацию документов ОВД по технике создания.
12. Составить классификацию требований, предъявляемых при составлении документов.
13. Составить классификацию организационно-распорядительных документов в системе в система МВД.
14. Используя образцы (бланки) составить следующие виды организационно-распорядительных документов (на примере ОВД):
  - а) приказ по основной деятельности;
  - б) приказ по личному составу;
  - в) служебное письмо.
15. Составить классификацию организационно-распорядительных документов в система МВД России.
16. Используя образцы (бланки) составить следующие виды организационно-распорядительных документов (на примере ОВД):
  - а) справка;
  - б) акт;
  - в) протокол.
17. Составить классификацию видов контроля за исполнением документов в ОВД.
18. Составить алгоритм промежуточного контроля за выполнением особо значимых документов (поручений).
19. Составить классификацию признаков государственной тайны.
20. Составить классификацию принципов отнесения сведений к государственной тайне.

21. Сравнить требования в нормативно-правовых актах, регламентирующие соблюдение режима секретности, выпущенные в СССР и РФ. Определить, упростились ли эти требования или усложнились.

#### **Критерии оценки.**

Оценка **«отлично»** - ответ на задачу логичен, студент проявляет глубокое знание профессиональных терминов, понятий, категорий, концепций и теорий. Развернуто аргументирует выдвигаемые выводы и решения, приводит убедительные аргументы, опираясь на уголовный закон. Делает содержательные выводы. Демонстрирует уверенные знания нормативных правовых актов и специальной литературы. Речь грамотна, используется профессиональная лексика.

Оценка **«хорошо»** - обоснование решения задачи предоставлено недостаточно полно. Выводы правильны. Выдвигаемые положения аргументированы, однако имеется непоследовательность анализа. Демонстрирует знание нормативных правовых актов и специальной литературы. Речь грамотна, используется преимущественно профессиональная лексика.

Оценка **«удовлетворительно»** - ответ недостаточно логически выстроен. Студент обнаруживает слабость в развернутом раскрытии профессиональных понятий. Выдвигаемые положения декларируются, но не аргументируются. Ответ носит преимущественно теоретический характер, непременно к конкретному делу. Знания специальной литературы не проявлены. Профессиональная лексика используется эпизодически.

Оценка **«неудовлетворительно»** - в ответе недостаточно раскрыты профессиональные понятия, категории. Студент проявляет стремление подменить научное обоснование раскрываемого вопроса рассуждениями обыденно-повседневного бытового характера. Ответ содержит ряд серьезных неточностей. Выводы поверхностны. Знания нормативных правовых актов не проявлены. Профессиональная лексика не используется.

## **4.5 Деловая игра**

### **1. Описание. Составление процессуальных документов**

#### **Методические указания по проведению занятия.**

Деловые игры относятся к таким методам обучения и позволяют получить неординарные, непредсказуемые результаты за счет активизации индивидуального и группового потенциала участников. Термин «деловые игры» используется для обозначения специально организованной имитации реальных или потенциально возможных ситуаций, а также действий людей в таких ситуациях. В отличие от традиционных методов обучения, применение деловых игр способствует активизации индивидуальных и групповых исследований, «мозговых штурмов», которые организуют «добывание знаний» обучающимися, «приводят» участников игры к самостоятельным обобщениям, выводам и способствуют выработке устойчивых практических навыков самостоятельной научной, управленческой и консалтинговой деятельности.

Деловая игра как форма обучения и активизации учебного процесса позволяет успешно решать следующие задачи:

- приобретение опыта делового общения;
- овладение социальными нормами формальной коммуникации;
- формирование положительной установки на внедрение инноваций;
- корректировка индивидуального стиля;



- развитие навыков коллективного принятия решений в условиях конструктивного взаимодействия и сотрудничества; - поиск оптимальных решений конкретной проблемы или задачи, которые возникают в практической деятельности.

### **Этапы проведения деловой игры.**

1. Введение в игру: на этом этапе участников знакомят со смыслом, целями и задачами проводимой игры, общим регламентом.

2. Разделение слушателей на группы.

3. Погружение в игру: студенты получают «игровое задание»

4. Изучение и системный анализ ситуации или проблемы: осуществляется в каждой группе (проблематизация). Участники игры анализируют предлагаемую ситуацию, осуществляют диагностику и ранжирование проблем, договариваются о терминологии, формулируют проблемы и т.д. Кроме того, они получают не только информацию, материалы для анализа, но и установки по поведению и правилам игры, следовательно, происходит процесс ознакомления с правилами и вхождение в ролевое поведение.

5. Игровой процесс: осуществляется поиск или выработка вариантов решений, прогнозирование возможных потенциальных проблем, рисков и других последствий рассматриваемых решений и конкретных действий.

6. Общая дискуссия.

7. Подведение итогов игры.

### **2. Методические материалы к занятию.**

1. Концепция игры: изучить процедуру формирования документов в коллективе

2. Роли: Каждый студент получают задание продумать и подготовить процессуальный документ. Затем, документ совместно с иными студентами и преподавателем анализируется, выясняется наличие ошибок, даются рекомендации.

3. Ожидаемый результат: формирование навыков составления процессуальных документов

### **3. Критерии оценки:**

- оценка «отлично» выставляется студенту за правильное решение задачи и сделанные выводы;

- оценка «хорошо» - за правильное решение задачи без аргументированных выводов;

- оценка «удовлетворительно» - за решение задачи с одной ошибкой и без выводов;

- оценка «неудовлетворительно» - за неправильное решение задачи.

## **4.6 Дискуссия, диспут, дебаты**

### **1. Описание.**

**Дискуссия** – обсуждение спорного вопроса, при котором каждая сторона отстаивает определенную позицию, оппонирует мнение другой стороны и претендует на признание своей позиции. Использование дискуссий в учебном процессе нацелено не столько на разрешение конкретной проблемы, сколько на ее всестороннее рассмотрение, творческое осмысление, повышение интенсивности обучения.

Учебная дискуссия диалогична - и как форма организации обучения, и как способ работы с содержанием учебного материала.

Дискуссия является одной из важнейших форм образовательной деятельности, стимулирующих инициативность обучающихся, развитие рефлексивного мышления.

Применение дискуссии рекомендуется в том случае, когда обучающиеся обладают значительной степенью зрелости и самостоятельности в приобретении знаний и формулировании проблем, в подборе и четком представлении собственных аргументов, в предметной подготовке к теме дискуссии.

Взаимодействие в учебной дискуссии строится не просто на поочередных

высказываниях, вопросах и ответах, но на содержательно направленной самоорганизации участников – т.е. обращении их друг к другу для углубленного и разностороннего обсуждения идей, точек зрения, проблемы.

Сущностной чертой учебной дискуссии является диалогическая позиция педагога, которая реализуется в предпринимаемых им специальных организационных усилиях, задает тон обсуждению, соблюдению его правил всеми участниками.

На первых порах использования учебной дискуссии усилия педагога сосредоточены на формирование дискуссионных процедур (выявление различных точек зрения, способов аргументации, их соотнесение, составление многопланового видения явления).

В дальнейшем педагог выходит за пределы непосредственно данной ситуации.

Формы дискуссий: круглый стол, заседание экспертной группы, форум, симпозиум, дебаты и т.п.

**Круглый стол** – модель обсуждения некоторого вопроса, с целью обобщения идей и мнений участников обсуждения. Для круглого стола характерно: отсутствие четко определенных позиций; наличие лишь участников обсуждения; равенство позиций всех участников.

**Дебаты** – прения, обсуждение вопроса, сходно с обсуждением вопроса в парламенте в соответствии с определенным регламентом. Явно формализованное обсуждение на основе заранее фиксированных выступлений участников-представителей двух противостоящих, соперничающих команд, сопровождающееся опровержением противоположной позиции.

Регламент проведения дебат: сообщение эксперта - 7 мин.; выступление – до 3 мин.; вопрос - 1 мин.

## **2. Перечень тем для круглого стола (дискуссии, полемики, диспута, дебатов):**

1. Отнесение информации к тому или иному виду конфиденциальной информации.
2. Понятие и виды защищаемой информации. Виды «тайн».
3. Разграничение понятий «служебная тайна» и «профессиональная тайна».
4. Особенности квалификации и расследования преступлений, связанных с государственной тайной. Опыт зарубежных государств.

**3. Методические рекомендации по подготовке и проведению.** При организации дискуссии в учебном процессе обычно ставятся сразу несколько учебных целей, как чисто познавательных, так и коммуникативных. При этом цели дискуссии, конечно, тесно связаны с ее темой. Если тема обширна, содержит большой объем информации, в результате дискуссии могут быть достигнуты только такие цели, как сбор и упорядочение информации, поиск альтернатив, их теоретическая интерпретация и методологическое обоснование. Если тема дискуссии узкая, то дискуссия может закончиться принятием решения.

Во время дискуссии студенты могут либо дополнять друг друга, либо противостоять один другому. В первом случае проявляются черты диалога, а во втором дискуссия приобретает характер спора. Как правило, в дискуссии присутствуют оба эти элемента, поэтому неправильно сводить понятие дискуссии только к спору. И взаимоисключающий спор, и взаимодополняющий, взаиморазвивающий диалог играют большую роль, так как первостепенное значение имеет факт сопоставления различных мнений по одному вопросу. Эффективность проведения дискуссии зависит от таких факторов, как:

- подготовка (информированность и компетентность) студентов по предложенной проблеме;
- семантическое однообразие (все термины, дефиниции, понятия и т.д. должны быть одинаково поняты всеми студентами);
- корректность поведения участников;

- умение преподавателя проводить дискуссию.

Правильно организованная дискуссия проходит три стадии развития: ориентация, оценка и консолидация.

На первой стадии вырабатывается определенная установка на решение поставленной проблемы. При этом перед преподавателем (организатором дискуссии) ставятся следующие задачи:

1. Сформулировать проблему и цели дискуссии. Для этого надо объяснить, что обсуждается, что должно дать обсуждение.

2. Создать необходимую мотивацию, т.е. изложить проблему, показать ее значимость, выявить в ней нерешенные и противоречивые вопросы, определить ожидаемый результат (решение).

3. Установить регламент дискуссии, а точнее, регламент выступлений, так как общий регламент определяется продолжительностью практического занятия.

4. Сформулировать правила ведения дискуссии, основное из которых — выступить должен каждый. Кроме того, необходимо: внимательно выслушивать выступающего, не перебивать, аргументированно подтверждать свою позицию, не повторяться, не допускать личной конфронтации, сохранять беспристрастность, не оценивать выступающих, не выслушав до конца и не поняв позицию.

5. Создать доброжелательную атмосферу, а также положительный эмоциональный фон. Добиться однозначного семантического понимания терминов, понятий и т.п. Для этого с помощью вопросов и ответов следует уточнить понятийный аппарат, рабочие определения изучаемой темы. Систематическое уточнение понятийного аппарата формирует у студентов установку, привычку оперировать только хорошо понятными терминами, не употреблять малопонятные слова, систематически пользоваться справочной литературой.

Вторая стадия — стадия оценки — обычно предполагает ситуацию сопоставления, конфронтации и даже конфликта идей, который в случае неумелого руководства дискуссией может перерасти в конфликт личностей. На этой стадии перед преподавателем ставятся следующие задачи:

1. Начать обмен мнениями, что предполагает предоставление слова конкретным участникам.

2. Собрать максимум мнений, идей, предложений. Для этого необходимо активизировать каждого студента. Выступая со своим мнением, студент может сразу внести свои предложения, а может сначала просто выступить, а позже сформулировать свои предложения.

3. Не уходить от темы, что требует некоторой твердости организатора, а иногда даже авторитарности. Следует тактично останавливать отклоняющихся, направляя их в заданное «русло».

4. Поддерживать высокий уровень активности всех участников. Не допускать чрезмерной активности одних за счет других, соблюдать регламент, останавливать затянувшиеся монологи, подключать к разговору всех присутствующих студентов.

5. Оперативно проводить анализ высказанных идей, мнений, позиций, предложений перед тем, как переходить к следующему витку дискуссии. Такой анализ, предварительные выводы или резюме целесообразно делать через определенные интервалы (каждые 10—15 минут), подводя при этом промежуточные итоги. Подведение промежуточных итогов очень полезно поручать студентам, предлагая им временную роль ведущего.

6. В конце дискуссии предоставить право студентам самим оценить свою работу (рефлексия).

Третья стадия — стадия консолидации — предполагает выработку определенных единых или компромиссных мнений, позиций, решений. На этом этапе осуществляется

контролирующая функция. Задачи, которые должен решить преподаватель, можно сформулировать следующим образом:

1. Проанализировать и оценить проведенную дискуссию, подвести итоги, результаты. Для этого надо сопоставить сформулированную в начале дискуссии цель с полученными результатами, сделать выводы, вынести решения, оценить результаты, выявить их положительные и отрицательные стороны.

2. Помочь участникам дискуссии прийти к согласованному мнению, чего можно достичь путем внимательного выслушивания различных толкований, поиска общих тенденций для принятия решений.

3. Принять групповое решение совместно с участниками. При этом следует подчеркнуть важность разнообразных позиций и подходов.

4. В заключительном слове подвести группу к конструктивным выводам, имеющим познавательное и практическое значение.

5. Добиться чувства удовлетворения у большинства участников, т.е. поблагодарить всех студентов за активную работу, выделить тех, кто помог в решении проблемы.

Составной частью любой дискуссии является процедура вопросов и ответов. Умело поставленный вопрос (каков вопрос, таков и ответ) позволяет получить дополнительную информацию, уточнить позиции выступающего и тем самым определить дальнейшую тактику проведения дискуссии.

С функциональной точки зрения, все вопросы можно разделить на две группы:

- Уточняющие (закрытые) вопросы, направленные на выяснение истинности или ложности высказываний, грамматическим признаком которых обычно служит наличие в предложении частицы «ли», например: «Верно ли что?», «Правильно ли я понял, что?». Ответить на такой вопрос можно только «да» или «нет».

- Восполняющие (открытые) вопросы, направленные на выяснение новых свойств или качеств интересующих нас явлений, объектов. Их грамматический признак — наличие вопросительных слов: что, где, когда, как, почему и т.д.

С грамматической точки зрения, вопросы бывают простые и сложные, т.е. состоящие из нескольких простых. Простой вопрос содержит в себе упоминание только об одном объекте, предмете или явлении.

Если на вопросы смотреть с позиции правил проведения дискуссии, то среди них можно выделить корректные и некорректные как с содержательной точки зрения (некорректное использование информации), так и с коммуникативной точки зрения (например, вопросы, направленные на личность, а не на суть проблемы). Особое место занимают так называемые, провокационные или улавливающие вопросы. Такие вопросы задаются для того, чтобы сбить с толку оппонента, посеять недоверие к его высказываниям, переключить внимание на себя или нанести критический удар.

С педагогической точки зрения, вопросы могут быть контролирующими, активизирующими внимание, активизирующими память, развивающими мышление.

В дискуссии предпочтительнее использовать простые вопросы, так как они не несут в себе двусмысленности, на них легко дать ясный и точный ответ. Если студент задает сложные вопросы, целесообразно попросить его разделить свой вопрос на несколько простых. Ответы на вопросы могут быть: точными и неточными, верными и ошибочными, позитивными (желание или попытка ответить) и негативными (прямой или косвенный уход от ответа), прямыми и косвенными, односложными и многосложными, краткими и развернутыми, определенными (не допускающими различного толкования) и неопределенными (допускающими различное толкование).

Для того чтобы организовать дискуссию и обмен информацией в полном смысле этого слова, занятие необходимо тщательно подготовить. Для этого учитель преподаватель должен:

- заранее подготовить вопросы, которые можно было бы ставить на обсуждение по выводу дискуссии, чтобы не дать ей погаснуть;
- не допускать ухода за рамки обсуждаемой проблемы;
- не допускать превращения дискуссии в диалог двух наиболее активных учеников или преподавателя со студентом;
- обеспечить широкое вовлечение в разговор как можно большего количества студентов, а лучше — всех;
- не оставлять без внимания ни одного неверного суждения, но не давать сразу же правильный ответ; к этому следует подключать студентов, своевременно организуя их критическую оценку;
- не торопиться самому отвечать на вопросы, касающиеся материала дискуссии: такие вопросы следует переадресовывать аудитории;
- следить за тем, чтобы объектом критики являлось мнение, а не человек, выразивший его;
- сравнивать разные точки зрения, вовлекая студентов в коллективный анализ и обсуждение, помнить слова К.Д. Ушинского о том, что в основе познания всегда лежит сравнение.

#### **4. Критерии оценки.**

Оценка **«отлично»** выставляется студенту, если детерминирующая идея отражает глубокое понимание, содержание ответов, рассуждений соответствует теме; речь грамотна, используется профессиональная лексика; ответы на дополнительные вопросы позволяют судить о наличии уверенных знаний по теме.

Оценка **«хорошо»** выставляется студенту, если основная идея содержательна, речь грамотна, используется преимущественно профессиональная лексика; ответы на дополнительные вопросы позволяют судить о наличии знаний по теме.

Оценка **«удовлетворительно»** выставляется студенту, если идея ясна, но тема не раскрыта; профессиональная лексика используется эпизодически; ответы на дополнительные вопросы позволяют судить о поверхностных знаниях по теме.

Оценка **«неудовлетворительно»** выставляется студенту, если основная идея поверхностна или отсутствует; профессиональная лексика не используется; ответы на дополнительные вопросы не даны.

## 5. Оценочные средства для промежуточной аттестации

### 5.1. Экзамен

**1. Описание:** экзамен состоит из 3-х заданий (1-е и 2-е задание - вопросы теоретического характера, 3-е задание – выполнение практического задания. Форма проведения – устно. На подготовку теоретических вопросов отводится 20 минут; на выполнение практического задания – 10 минут. При выполнении практического задания обучающийся может воспользоваться конспектом лекций, нормативно-правовыми актами, специальной литературой по учебному предмету.

#### 2. Перечень теоретических вопросов:

1. Основные понятия и нормативная база делопроизводства
2. Виды делопроизводства в системе органов внутренних дел: общее, специальное, секретное, несекретное
3. Основные задачи делопроизводства в системе органов внутренних дел и их содержание
4. Требования при работе с документами в системе органов внутренних дел. Обязанности сотрудников органов внутренних дел при работе с документами
5. Классификация документов, используемых при работе в системе органов внутренних дел
6. Классификация документов в зависимости от степени секретности информации, содержащейся в документе
7. Официальные документы: подлинники, копии, черновики. Юридическая сила документа. Виды копий
8. Функции документов
9. Общие требования к подготовке и оформлению документов в системе органов внутренних дел в соответствии с Инструкцией по делопроизводству в органах внутренних дел, Реквизиты документов и их виды. Формуляр документа. Виды бланков документов
10. Реквизит 31 «Гриф ограничения доступа к документу» и правила его оформления
11. Понятие и виды организационно-распорядительных документов в системе органов внутренних дел
12. Понятие и виды приказов в системе делопроизводства О органов внутренних дел. Правила оформления приказов
13. Правила оформления служебных писем. Состав реквизитов служебного письма в системе делопроизводства органов внутренних дел
14. Понятие справочно-информационных документов и их виды
15. Правила оформления справок, актов и протоколов
16. Стадии документооборота в органах внутренних дел
17. Контроль за исполнением документов в органах внутренних дел
18. Понятие и виды информации. Понятие защищаемой информации: секретная и конфиденциальная информация. Признаки защищаемой информации
19. Классификации защищаемой информации: по принадлежности, по степени секретности, по содержанию
20. Законодательство Российской Федерации по основам защиты государственной тайны
21. Понятие и признаки государственной тайны
22. Сведения, составляющие государственную тайну
23. Принципы отнесения сведений к государственной тайне
24. Сведения, не подлежащие отнесению к государственной тайне
25. Понятие и основные положения режима секретности. Элементы режима секретности
26. Степени секретности. Принципы определения секретности
27. Органы защиты государственной тайны в России
28. Допуск должностных лиц и граждан Российской Федерации к государственной тайне

29. Формы допуска к государственной тайне
30. Оформление допуска к сведениям, составляющих государственную тайну
31. Отказ в допуске к сведениям, составляющим государственную тайну
32. Ограничение прав граждан и должностных лиц, допущенных к государственной тайне
33. Понятие и законодательное регулирование секретного делопроизводства
34. Порядок работы с секретными документами: учет, хранение, обращение, разработка, оформление и уничтожение секретных документов
35. Виды ответственности за посягательства на государственные секреты
36. Уголовная ответственность за посягательства на государственные секреты
37. Административная ответственность за нарушение правил по защите информации, содержащей государственную тайну
38. Особенности производства по делам о преступлениях, связанных с государственной тайной

### 3. Перечень практических заданий:

1. Жительница г. Москвы Наталья Кузнецова, находясь в туристической поездке в одной из европейских стран, познакомилась с гражданином Дании Дангмаром и вступила с ним в интимные отношения. Позднее Дангмар сообщил Наталье, что является представителем иностранной разведки, и попросил оказать ему помощь в Москве. В Москве Кузнецова предоставила свою квартиру для встречи Дангмара с интересующими его людьми, встречала и провожала Дангмара во время его частых поездок по России. Дангмар предложил Кузнецовой вступить в брак, на что она ответила согласием. Для деловых встреч Дангмара Наталья Кузнецова брала машину своего брата Игоря Кузнецова, представляя своего жениха и не сообщая о его подлинной работе. Через несколько месяцев Дангмар попал в поле зрения российских спецслужб и был задержан по подозрению в шпионаже.

*Содержатся ли признаки какого-либо преступления в действиях Натальи и Игоря Кузнецовых? Каковы формы государственной измены? В чем отличие государственной измены от шпионажа?*

Вариант. Наталья Кузнецова и Дангмар вступили в брак, и Кузнецова, сохранив российское гражданство, приобрела гражданство Дании.

*Изменится ли правовая оценка действий Натальи Кузнецовой? В чем может заключаться пособничество в шпионаже?*

2. В г. Санкт-Петербурге была зарегистрирована иностранная фирма «Дельта», занимающаяся поставками финской одежды и обуви. Однако отдел рекламы, возглавляемый гражданином иностранного государства Смитом, занимался и другой деятельностью. По заданию Смита, который являлся представителем иностранной разведки, сотрудники отдела ежедневно просматривали все периодические издания газет и журналов и собирали сведения, касающиеся военно-морского флота РФ. С данным отделом сотрудничала переводчица, гражданка РФ Воронцова, которая помогала переводить отдельные статьи.

*Содержатся ли в действиях Смита, сотрудников отдела рекламы фирмы «Дельта», Воронцовой признаки какого-либо состава преступления? Что может быть предметом шпионажа? Раскройте объективную сторону шпионажа.*

3. Работник иностранного посольства в г. Москве, технический секретарь Джонсон, во время поездок по России фотографировал объекты стратегического назначения, собирал сведения о стихийных бедствиях, экологических правонарушениях, невыплате заработной платы, пенсий и пособий в отдельных регионах РФ и передавал полученные данные советнику посольства Робертсону.

*Содержатся ли в действиях Джонсона и Робертсона признаки какого-либо состава преступления?*

*Что следует понимать под сведениями, относящимися к государственной тайне? Ознакомьтесь с законодательством РФ о государственной тайне. Какие сведения не подлежат отнесению к государственной тайне и засекречиванию? Какие степени секретности существуют в отношении сведений, отнесенных к государственной тайне?*

**4.** Инженер одного из оборонных заводов Григорьев работал с документами, содержащими сведения, относящиеся к государственной тайне (сведения особой важности). Однажды он рассказал о данных документах жене, чтобы подчеркнуть важность своей работы, так как жена упрекала его в том, что он поздно задерживается на работе и мало времени уделяет семье. Через несколько дней, находясь в гостях у своей подруги Павловой, жена Григорьева похвалилась важной работой мужа, сообщив, что он якобы работает над новым видом оружия. Павлова рассказала об этом своему приятелю Бену Треверсу, сотруднику иностранной разведки. В результате этого деятельностью данного оборонного завода стала усиленно интересоваться спецслужба иностранного государства.

*Содержатся ли в действиях указанных лиц признаки какого-либо состава преступления? В чем заключается объективная сторона разглашения сведений, составляющих государственную тайну? Когда данное преступление следует считать оконченным? Что понимается под тяжкими последствиями разглашения сведений, составляющих государственную тайну? Влияет ли на характер последствий то, к какой степени секретности относятся сведения, составляющие государственную тайну: особой важности, совершенно секретные и секретные?*

**5.** Сотрудница библиотеки одного из институтов, занимающихся проблемами атомной энергии, Рагозина работала в отделе литературы, содержащей сведения особой важности. По окончании рабочего дня она не убрала в охраняемое помещение некоторые документы, а оставила их на столе выдачи в читальном зале. Уборщица Попова обнаружила эти документы и сняла с них ксерокопию. Затем она позвонила в одно из иностранных посольств и предложила полученные материалы, требуя за них 3 тыс. долларов США. При попытке передачи указанных материалов Попова была задержана сотрудниками российских служб.

*Содержатся ли признаки какого-либо преступления в содеянном Рагозиной и Поповой? В какой момент следует считать оконченным преступлением утрату документов, содержащих государственную тайну? В чем заключается субъективная сторона этого преступления? Когда считается оконченным преступлением государственная измена? При каких условиях Попова могла бы быть освобождена от уголовной ответственности?*

**6.** Работник архивного фонда Российской Федерации Симонов в публикациях в средствах массовой информации использовал известные ему по службе сведения, касающиеся деятельности администрации одного из руководителей Советского Союза. Сведения относились к государственной тайне, однако Симонов сослался в публикации на то, что прошло много лет со времени событий, описываемых им в публикации, и народ должен знать такие факты истории.

*Дайте правовую оценку действиям Симонова. По истечении какого времени разрешается использование документов Архивного фонда Российской Федерации, содержащих государственную или иную охраняемую законом тайну?*

**7.** Используя образцы (бланки) составить следующие виды организационно-распорядительных документов (на примере ОВД): приказ по основной деятельности.



8. Используя образцы (бланки) составить следующие виды организационно-распорядительных документов (на примере ОВД): приказ по личному составу.
9. Используя образцы (бланки) составить следующие виды организационно-распорядительных документов (на примере ОВД): служебное письмо.
10. Используя образцы (бланки) составить следующие виды организационно-распорядительных документов (на примере ОВД): справка.
11. Используя образцы (бланки) составить следующие виды организационно-распорядительных документов (на примере ОВД): Акт.
12. Используя образцы (бланки) составить следующие виды организационно-распорядительных документов (на примере ОВД): протокол.
13. Составить классификацию видов контроля за исполнением документов в ОВД.
14. Составить алгоритм промежуточного контроля за выполнением особо значимых документов (поручений).
15. Составить классификацию признаков государственной тайны.
16. Составить классификацию принципов отнесения сведений к государственной тайне.
17. Составить классификацию документов ОВД по способам фиксации информации.
18. Составить классификацию документов ОВД по видам деятельности.
19. Составить классификацию документов ОВД по гласности.

#### **4. Перечень экзаменационных билетов.**

#### **5. Критерии оценки.**

**Оценка «отлично»** ставится студенту, ответ которого содержит:

Глубокое знание программного материала, а также основного содержания и новаций лекционного курса;

Знание концептуально-понятийного аппарата всего курса;

Знание монографической литературы по курсу, а также свидетельствует о способности:

- самостоятельно критически оценивать основные положения курса;

- увязывать теорию с практикой.

**Оценка «отлично» не ставится** в случаях систематических пропусков студентом семинарских и лекционных занятий по неуважительным причинам, отсутствия активного участия на семинарских занятиях, а также неправильных ответов на дополнительные вопросы преподавателя.

**Оценка «хорошо»** ставится студенту, ответ которого свидетельствует:

О полном знании материала по программе;

О знании рекомендованной литературы,

Правильное, но не всегда точное и аргументированное изложение материала.

**Оценка «хорошо»** не ставится в случаях пропусков студентом семинарских и лекционных занятий по неуважительным причинам.

**Оценка «удовлетворительно»** ставится студенту, ответ которого содержит:

Поверхностные знания важнейших разделов программы и содержания лекционного курса;

Затруднения с использованием научно-понятийного аппарата и терминологии курса;

Стремление логически четко построить ответ, а также свидетельствует о возможности последующего обучения.

**Оценка «неудовлетворительно»** ставится студенту, имеющему существенные пробелы в знании основного материала по программе, а также допустившему принципиальные ошибки при изложении материала.

**Оценка за решение «казуса»** включает в себя:

1. Соответствие решения сформулированным в кейсе вопросам (адекватность проблеме) - 1 балл
2. Оригинальность подхода (новаторство, креативность) – 1 балл
3. Применимость решения на практике – 1 балл
4. Глубина проработки проблемы (обоснованность решения, наличие альтернативных вариантов, прогнозирование возможных проблем, комплексность решения) – 1 балл
5. Возможность долгосрочного применения – 1 балл

**40.02.02 Правоохранительная деятельность**  
(код и наименование специальности)  
**МДК.01.05. Делопроизводство и режим секретности**  
(код и наименование дисциплины)

**ЭКЗАМЕНАЦИОННЫЙ БИЛЕТ № 1**

**Инструкция для обучающегося**

Место выполнения:

Максимальное время выполнения задания: 30 мин.

При работе вы можете воспользоваться: нормативно-правовыми актами, конспектами лекций, специальной литературой по учебному предмету

**Теоретические вопросы:**

1. Основные понятия и нормативная база делопроизводства
2. Законодательство Российской Федерации по основам защиты государственной тайны

**Практическое задание:**

Жительница г. Москвы Наталья Кузнецова, находясь в туристической поездке в одной из европейских стран, познакомилась с гражданином Дании Дангмаром и вступила с ним в интимные отношения. Позднее Дангмар сообщил Наталье, что является представителем иностранной разведки, и попросил оказать ему помощь в Москве. В Москве Кузнецова предоставила свою квартиру для встречи Дангмара с интересующими его людьми, встречала и провожала Дангмара во время его частых поездок по России. Дангмар предложил Кузнецовой вступить в брак, на что она ответила согласием. Для деловых встреч Дангмара Наталья Кузнецова брала машину своего брата Игоря Кузнецова, представляя своего жениха и не сообщая о его подлинной работе. Через несколько месяцев Дангмар попал в поле зрения российских спецслужб и был задержан по подозрению в шпионаже.

*Содержатся ли признаки какого-либо преступления в действиях Натальи и Игоря Кузнецовых? Каковы формы государственной измены? В чем отличие государственной измены от шпионажа?*

Вариант. Наталья Кузнецова и Дангмар вступили в брак, и Кузнецова, сохранив российское гражданство, приобрела гражданство Дании.

*Изменится ли правовая оценка действий Натальи Кузнецовой? В чем может заключаться пособничество в шпионаже?*

**40.02.02 Правоохранительная деятельность**  
(код и наименование специальности)  
**МДК.01.05. Делопроизводство и режим секретности**  
(код и наименование дисциплины)

**ЭКЗАМЕНАЦИОННЫЙ БИЛЕТ № 2**

**Инструкция для обучающегося**

Место выполнения:

Максимальное время выполнения задания: 30 мин.

При работе вы можете воспользоваться: нормативно-правовыми актами, конспектами лекций, специальной литературой по учебному предмету

**Теоретические вопросы:**

1. Виды делопроизводства в системе органов внутренних дел: общее, специальное, секретное, несекретное
2. Понятие и признаки государственной тайны

**Практическое задание:**

В г. Санкт-Петербурге была зарегистрирована иностранная фирма «Дельта», занимающаяся поставками финской одежды и обуви. Однако отдел рекламы, возглавляемый гражданином иностранного государства Смитом, занимался и другой деятельностью. По заданию Смита, который являлся представителем иностранной разведки, сотрудники отдела ежедневно просматривали все периодические издания газет и журналов и собирали сведения, касающиеся военно-морского флота РФ. С данным отделом сотрудничала переводчица, гражданка РФ Воронцова, которая помогала переводить отдельные статьи.

*Содержатся ли в действиях Смита, сотрудников отдела рекламы фирмы «Дельта», Воронцовой признаки какого-либо состава преступления? Что может быть предметом шпионажа? Раскройте объективную сторону шпионажа.*

**40.02.02 Правоохранительная деятельность**  
(код и наименование специальности)  
**МДК.01.05. Делопроизводство и режим секретности**  
(код и наименование дисциплины)

**ЭКЗАМЕНАЦИОННЫЙ БИЛЕТ № 3**

**Инструкция для обучающегося**

Место выполнения:

Максимальное время выполнения задания: 30 мин.

При работе вы можете воспользоваться: нормативно-правовыми актами, конспектами лекций, специальной литературой по учебному предмету

**Теоретические вопросы:**

1. Основные задачи делопроизводства в системе органов внутренних дел и их содержание
2. Сведения, составляющие государственную тайну

**Практическое задание:**

Работник иностранного посольства в г. Москве, технический секретарь Джонсон, во время поездок по России фотографировал объекты стратегического назначения, собирал сведения о стихийных бедствиях, экологических правонарушениях, невыплате заработной платы, пенсий и пособий в отдельных регионах РФ и передавал полученные данные советнику посольства Робертсону. *Содержатся ли в действиях Джонсона и Робертсона признаки какого-либо состава преступления?*

*Что следует понимать под сведениями, относящимися к государственной тайне? Ознакомьтесь с законодательством РФ о государственной тайне. Какие сведения не подлежат отнесению к государственной тайне и засекречиванию? Какие степени секретности существуют в отношении сведений, отнесенных к государственной тайне?*

**40.02.02 Правоохранительная деятельность**  
(код и наименование специальности)  
**МДК.01.05. Делопроизводство и режим секретности**  
(код и наименование дисциплины)

**ЭКЗАМЕНАЦИОННЫЙ БИЛЕТ № 4**

**Инструкция для обучающегося**

Место выполнения:

Максимальное время выполнения задания: 30 мин.

При работе вы можете воспользоваться: нормативно-правовыми актами, конспектами лекций, специальной литературой по учебному предмету

**Теоретические вопросы:**

1. Требования при работе с документами в системе органов внутренних дел. Обязанности сотрудников органов внутренних дел при работе с документами
2. Принципы отнесения сведений к государственной тайне

**Практическое задание:**

Инженер одного из оборонных заводов Григорьев работал с документами, содержащими сведения, относящиеся к государственной тайне (сведения особой важности). Однажды он рассказал о данных документах жене, чтобы подчеркнуть важность своей работы, так как жена упрекала его в том, что он поздно задерживается на работе и мало времени уделяет семье. Через несколько дней, находясь в гостях у своей подруги Павловой, жена Григорьева похвалилась важной работой мужа, сообщив, что он якобы работает над новым видом оружия. Павлова рассказала об этом своему приятелю Бену Треверсу, сотруднику иностранной разведки. В результате этого деятельностью данного оборонного завода стала усиленно интересоваться спецслужба иностранного государства.

*Содержатся ли в действиях указанных лиц признаки какого-либо состава преступления? В чем заключается объективная сторона разглашения сведений, составляющих государственную тайну? Когда данное преступление следует считать оконченным? Что понимается под тяжкими последствиями разглашения сведений, составляющих государственную тайну? Влияет ли на характер последствий то, к какой степени секретности относятся сведения, составляющие государственную тайну: особой важности, совершенно секретные и секретные?*

**40.02.02 Правоохранительная деятельность**  
(код и наименование специальности)  
**МДК.01.05. Делопроизводство и режим секретности**  
(код и наименование дисциплины)

**ЭКЗАМЕНАЦИОННЫЙ БИЛЕТ № 5**

**Инструкция для обучающегося**

Место выполнения:

Максимальное время выполнения задания: 30 мин.

При работе вы можете воспользоваться: нормативно-правовыми актами, конспектами лекций, специальной литературой по учебному предмету

**Теоретические вопросы:**

1. Классификация документов, используемых при работе в системе органов внутренних дел
2. Сведения, не подлежащие отнесению к государственной тайне

**Практическое задание:**

Сотрудница библиотеки одного из институтов, занимающихся проблемами атомной энергии, Рагозина работала в отделе литературы, содержащей сведения особой важности. По окончании рабочего дня она не убрала в охраняемое помещение некоторые документы, а оставила их на столе выдачи в читальном зале. Уборщица Попова обнаружила эти документы и сняла с них ксерокопию. Затем она позвонила в одно из иностранных посольств и предложила полученные материалы, требуя за них 3 тыс. долларов США. При попытке передачи указанных материалов Попова была задержана сотрудниками российских служб.

*Содержатся ли признаки какого-либо преступления в содеянном Рагозиной и Поповой? В какой момент следует считать оконченным преступлением утрату документов, содержащих государственную тайну? В чем заключается субъективная сторона этого преступления? Когда считается оконченным преступлением государственная измена? При каких условиях Попова могла бы быть освобождена от уголовной ответственности?*

**40.02.02 Правоохранительная деятельность**  
(код и наименование специальности)  
**МДК.01.05. Делопроизводство и режим секретности**  
(код и наименование дисциплины)

**ЭКЗАМЕНАЦИОННЫЙ БИЛЕТ № 6**

**Инструкция для обучающегося**

Место выполнения:

Максимальное время выполнения задания: 30 мин.

При работе вы можете воспользоваться: нормативно-правовыми актами, конспектами лекций, специальной литературой по учебному предмету

**Теоретические вопросы:**

1. Классификация документов в зависимости от степени секретности информации, содержащейся в документе
2. Понятие и основные положения режима секретности. Элементы режима секретности

**Практическое задание:**

Работник архивного фонда Российской Федерации Симонов в публикациях в средствах массовой информации использовал известные ему по службе сведения, касающиеся деятельности администрации одного из руководителей Советского Союза. Сведения относились к государственной тайне, однако Симонов сослался в публикации на то, что прошло много лет со времени событий, описываемых им в публикации, и народ должен знать такие факты истории.

*Дайте правовую оценку действиям Симонова. По истечении какого времени разрешается использование документов Архивного фонда Российской Федерации, содержащих государственную или иную охраняемую законом тайну?*

**40.02.02 Правоохранительная деятельность**  
(код и наименование специальности)  
**МДК.01.05. Делопроизводство и режим секретности**  
(код и наименование дисциплины)

**ЭКЗАМЕНАЦИОННЫЙ БИЛЕТ № 7**

**Инструкция для обучающегося**

Место выполнения:

Максимальное время выполнения задания: 30 мин.

При работе вы можете воспользоваться: нормативно-правовыми актами, конспектами лекций, специальной литературой по учебному предмету

**Теоретические вопросы:**

1. Официальные документы: подлинники, копии, черновики. Юридическая сила документа. Виды копий
2. Степени секретности. Принципы определения секретности

**Практическое задание:**

Используя образцы (бланки) составить следующие виды организационно-распорядительных документов (на примере ОВД): приказ по основной деятельности.

**40.02.02 Правоохранительная деятельность**  
(код и наименование специальности)  
**МДК.01.05. Делопроизводство и режим секретности**  
(код и наименование дисциплины)

**ЭКЗАМЕНАЦИОННЫЙ БИЛЕТ № 8**

**Инструкция для обучающегося**

Место выполнения:

Максимальное время выполнения задания: 30 мин.

При работе вы можете воспользоваться: нормативно-правовыми актами, конспектами лекций, специальной литературой по учебному предмету

**Теоретические вопросы:**

1. Функции документов
2. Органы защиты государственной тайны в России

**Практическое задание:**

Используя образцы (бланки) составить следующие виды организационно-распорядительных документов (на примере ОВД):  
приказ по личному составу.

**40.02.02 Правоохранительная деятельность**  
(код и наименование специальности)  
**МДК.01.05. Делопроизводство и режим секретности**  
(код и наименование дисциплины)

**ЭКЗАМЕНАЦИОННЫЙ БИЛЕТ № 9**

**Инструкция для обучающегося**

Место выполнения:

Максимальное время выполнения задания: 30 мин.

При работе вы можете воспользоваться: нормативно-правовыми актами, конспектами лекций, специальной литературой по учебному предмету

**Теоретические вопросы:**

1. Общие требования к подготовке и оформлению документов в системе органов внутренних дел в соответствии с Инструкцией по делопроизводству в органах внутренних дел, Реквизиты документов и их виды. Формуляр документа. Виды бланков документов
2. Допуск должностных лиц и граждан Российской Федерации к государственной тайне

**Практическое задание:**

Используя образцы (бланки) составить следующие виды организационно-распорядительных документов (на примере ОВД):  
служебное письмо.



**40.02.02 Правоохранительная деятельность**  
(код и наименование специальности)  
**МДК.01.05. Делопроизводство и режим секретности**  
(код и наименование дисциплины)

**ЭКЗАМЕНАЦИОННЫЙ БИЛЕТ № 10**

**Инструкция для обучающегося**

Место выполнения:

Максимальное время выполнения задания: 30 мин.

При работе вы можете воспользоваться: нормативно-правовыми актами, конспектами лекций, специальной литературой по учебному предмету

**Теоретические вопросы:**

1. Реквизит 31 «Гриф ограничения доступа к документу» и правила его оформления
2. Формы допуска к государственной тайне

**Практическое задание:**

Используя образцы (бланки) составить следующие виды организационно-распорядительных документов (на примере ОВД):  
справка.

**40.02.02 Правоохранительная деятельность**  
(код и наименование специальности)  
**МДК.01.05. Делопроизводство и режим секретности**  
(код и наименование дисциплины)

**ЭКЗАМЕНАЦИОННЫЙ БИЛЕТ № 11**

**Инструкция для обучающегося**

Место выполнения:

Максимальное время выполнения задания: 30 мин.

При работе вы можете воспользоваться: нормативно-правовыми актами, конспектами лекций, специальной литературой по учебному предмету

**Теоретические вопросы:**

1. Понятие и виды организационно-распорядительных документов в системе органов внутренних дел
2. Оформление допуска к сведениям, составляющих государственную тайну

**Практическое задание:**

Используя образцы (бланки) составить следующие виды организационно-распорядительных документов (на примере ОВД):  
Акт.

**40.02.02 Правоохранительная деятельность**  
(код и наименование специальности)  
**МДК.01.05. Делопроизводство и режим секретности**  
(код и наименование дисциплины)

**ЭКЗАМЕНАЦИОННЫЙ БИЛЕТ № 12**

**Инструкция для обучающегося**

Место выполнения:

Максимальное время выполнения задания: 30 мин.

При работе вы можете воспользоваться: нормативно-правовыми актами, конспектами лекций, специальной литературой по учебному предмету

**Теоретические вопросы:**

1. Понятие и виды приказов в системе делопроизводства О органов внутренних дел. Правила оформления приказов
2. Отказ в допуске к сведениям, составляющим государственную тайну

**Практическое задание:**

Используя образцы (бланки) составить следующие виды организационно-распорядительных документов (на примере ОВД):  
протокол.

**40.02.02 Правоохранительная деятельность**  
(код и наименование специальности)  
**МДК.01.05. Делопроизводство и режим секретности**  
(код и наименование дисциплины)

**ЭКЗАМЕНАЦИОННЫЙ БИЛЕТ № 13**

**Инструкция для обучающегося**

Место выполнения:

Максимальное время выполнения задания: 30 мин.

При работе вы можете воспользоваться: нормативно-правовыми актами, конспектами лекций, специальной литературой по учебному предмету

**Теоретические вопросы:**

1. Правила оформления служебных писем. Состав реквизитов служебного письма в системе делопроизводства органов внутренних дел
2. Ограничение прав граждан и должностных лиц, допущенных к государственной тайне

**Практическое задание:**

Составить классификацию видов контроля за исполнением документов в ОВД.

**40.02.02 Правоохранительная деятельность**  
(код и наименование специальности)  
**МДК.01.05. Делопроизводство и режим секретности**  
(код и наименование дисциплины)

**ЭКЗАМЕНАЦИОННЫЙ БИЛЕТ № 14**

**Инструкция для обучающегося**

Место выполнения:

Максимальное время выполнения задания: 30 мин.

При работе вы можете воспользоваться: нормативно-правовыми актами, конспектами лекций, специальной литературой по учебному предмету

**Теоретические вопросы:**

1. Понятие справочно-информационных документов и их виды
2. Понятие и законодательное регулирование секретного делопроизводства

**Практическое задание:**

Составить алгоритм промежуточного контроля за выполнением особо значимых документов (поручений).

**40.02.02 Правоохранительная деятельность**  
(код и наименование специальности)  
**МДК.01.05. Делопроизводство и режим секретности**  
(код и наименование дисциплины)

**ЭКЗАМЕНАЦИОННЫЙ БИЛЕТ № 15**

**Инструкция для обучающегося**

Место выполнения:

Максимальное время выполнения задания: 30 мин.

При работе вы можете воспользоваться: нормативно-правовыми актами, конспектами лекций, специальной литературой по учебному предмету

**Теоретические вопросы:**

1. Правила оформления справок, актов и протоколов
2. Порядок работы с секретными документами: учет, хранение, обращение, разработка, оформление и уничтожение секретных документов

**Практическое задание:**

Составить классификацию признаков государственной тайны.

**40.02.02 Правоохранительная деятельность**  
(код и наименование специальности)  
**МДК.01.05. Делопроизводство и режим секретности**  
(код и наименование дисциплины)

**ЭКЗАМЕНАЦИОННЫЙ БИЛЕТ № 16**

**Инструкция для обучающегося**

Место выполнения:

Максимальное время выполнения задания: 30 мин.

При работе вы можете воспользоваться: нормативно-правовыми актами, конспектами лекций, специальной литературой по учебному предмету

**Теоретические вопросы:**

1. Стадии документооборота в органах внутренних дел
2. Виды ответственности за посягательства на государственные секреты

**Практическое задание:**

Составить классификацию принципов отнесения сведений к государственной тайне.

**40.02.02 Правоохранительная деятельность**  
(код и наименование специальности)  
**МДК.01.05. Делопроизводство и режим секретности**  
(код и наименование дисциплины)

**ЭКЗАМЕНАЦИОННЫЙ БИЛЕТ № 17**

**Инструкция для обучающегося**

Место выполнения:

Максимальное время выполнения задания: 30 мин.

При работе вы можете воспользоваться: нормативно-правовыми актами, конспектами лекций, специальной литературой по учебному предмету

**Теоретические вопросы:**

1. Контроль за исполнением документов в органах внутренних дел
2. Уголовная ответственность за посягательства на государственные секреты

**Практическое задание:**

Составить классификацию документов ОВД по способам фиксации информации.

**40.02.02 Правоохранительная деятельность**  
(код и наименование специальности)  
**МДК.01.05. Делопроизводство и режим секретности**  
(код и наименование дисциплины)

**ЭКЗАМЕНАЦИОННЫЙ БИЛЕТ № 18**

**Инструкция для обучающегося**

Место выполнения:

Максимальное время выполнения задания: 30 мин.

При работе вы можете воспользоваться: нормативно-правовыми актами, конспектами лекций, специальной литературой по учебному предмету

**Теоретические вопросы:**

1. Понятие и виды информации. Понятие защищаемой информации: секретная и конфиденциальная информация. Признаки защищаемой информации
2. Административная ответственность за нарушение правил по защите информации, содержащей государственную тайну

**Практическое задание:**

Составить классификацию документов ОВД по видам деятельности.

**40.02.02 Правоохранительная деятельность**  
(код и наименование специальности)  
**МДК.01.05. Делопроизводство и режим секретности**  
(код и наименование дисциплины)

**ЭКЗАМЕНАЦИОННЫЙ БИЛЕТ № 19**

**Инструкция для обучающегося**

Место выполнения:

Максимальное время выполнения задания: 30 мин.

При работе вы можете воспользоваться: нормативно-правовыми актами, конспектами лекций, специальной литературой по учебному предмету

**Теоретические вопросы:**

1. Классификации защищаемой информации: по принадлежности, по степени секретности, по содержанию
2. Особенности производства по делам о преступлениях, связанных с государственной тайной

**Практическое задание:**

Составить классификацию документов ОВД по гласности

**ФОНД  
ОЦЕНОЧНЫХ СРЕДСТВ**

**Э  
К  
З  
ПМ.01 Оперативно-служебная деятельность**

**М  
Е  
Н  
А**

**П  
О**

**М  
О  
Д  
У  
Л  
Ю**

## СОДЕРЖАНИЕ:

<b>1. Пояснительная записка</b>	4
<b>2. Паспорт фонда оценочных средств</b>	6
<b>3. Экзаменационный пакет кандидата:</b>	12
Комплексное практическое задание №1	12
Комплексное практическое задание №2	17
Комплексное практическое задание №3	23
Практическое задание №1	27
Инструкция для кандидата по процедуре оценки итоговых образовательных результатов по профессиональному модулю	28
<b>4. Пакет эксперта – экзаменатора:</b>	29
Инструментарий оценки комплексного практического задания №1	30
Инструментарий оценки комплексного практического задания №2	44
Инструментарий оценки комплексного практического задания №3	51
Инструментарий оценки практического задания №1	59
Сводная оценочная таблица результатов освоения вида профессиональной деятельности «Оперативно-служебная деятельность»	62
Условия положительного/отрицательного заключения по результатам оценки итоговых образовательных результатов по профессиональному модулю	68
Инструкция для эксперта-экзаменатора по процедуре оценки итоговых образовательных результатов по профессиональному модулю	73
Инструкция для организатора процедуры оценки итоговых образовательных результатов по профессиональному модулю	74

## 1. ПОЯСНИТЕЛЬНАЯ ЗАПИСКА

Фонд оценочных средств предназначен для оценки освоения итоговых образовательных результатов профессионального модуля **ПМ.01 Оперативно-служебная деятельность** программы подготовки специалистов среднего звена по специальности **40.02.02 Правоохранительная деятельность**.

Нормативными основаниями проведения оценочной процедуры по профессиональному модулю **ПМ.01 Оперативно-служебная деятельность** являются:

- федеральный государственный образовательный стандарт среднего профессионального образования (ФГОС СПО) по специальности 40.02.02 Правоохранительная деятельность, утвержденный приказом Министерства образования и науки Российской Федерации от 12.05.2014г. №509;

- программа профессионального модуля **ПМ.01 Оперативно-служебная деятельность**;

- Положение о квалификационном экзамене для студентов, обучающихся по программам среднего специального образования (далее – Положение о квалификационном экзамене), утвержденное приказом Ректора А.Г. Забелина от «16» августа 2016г. № 8-1/1.

Фонд оценочных средств содержит: Паспорт комплекта оценочных средств, Экзаменационный пакет кандидата и Пакет эксперта – экзаменатора.

В Экзаменационный пакет кандидата входят:

- Комплексные практические задания №1-4 с указанием условий выполнения;
- Практическое задание № 1 с указанием условий выполнения;
- Инструкция для кандидата по процедуре оценки итоговых образовательных результатов по профессиональному модулю.

В Пакет эксперта-экзаменатора входят:

- Комплексные практические задания №1-4;
- Практическое задание №1
- Инструментарий оценки практических заданий:
  - Эталоны выполнения комплексных практических/практических заданий;
  - Критерии оценки сформированности ПК 1.1 -1.13;
- Сводные таблицы оценки сформированности ПК 1.1 -1.13;
- Сводная оценочная таблица результатов освоения вида профессиональной деятельности «**Оперативно-служебная деятельность**»;
- Условия положительного/отрицательного заключения по результатам оценки итоговых образовательных результатов по профессиональному модулю;
- Инструкция для эксперта – экзаменатора по процедуре оценки итоговых образовательных результатов по профессиональному модулю;
- Инструкция для организатора процедуры оценки итоговых образовательных результатов по профессиональному модулю.

Практические задания содержат модельные ситуации, которые могут быть изменены в соответствии с ресурсами образовательной организации. При этом неизменными остаются показатели оценки и критерии оценки показателей сформированности ПК.

Оценка проводится методом сопоставления параметров продемонстрированной кандидатом деятельности и/или характеристик продукта деятельности с заданными эталонами и стандартами по критериям.

Для оценки итоговых образовательных результатов по профессиональному модулю **ПМ.01 Оперативно-служебная деятельность** проводится экзамен (квалификационный).

Для положительного заключения по результатам оценочной процедуры по профессиональному модулю установлено пороговое значение показателя, при котором принимается положительное решение, констатирующее сформированность ПК и освоение кандидатом ВПД, – не менее 70%.



При отрицательном заключении хотя бы по одной профессиональной компетенции из состава итоговых образовательных результатов по профессиональному модулю, принимается решение «вид профессиональной деятельности не освоен».

Результаты оценочной процедуры заносятся в протокол квалификационного экзамена и в сводные оценочные таблицы, подписываются всеми членами аттестационно-квалификационной комиссии.

В настоящем комплекте оценочных средств используются следующие термины, определения и сокращения:

**ВПД** – вид профессиональной деятельности;

**ПК** – профессиональная компетенция;

**ПМ** – профессиональный модуль;

**УК РФ** – Уголовный кодекс Российской Федерации;

**УПК РФ** – Уголовно-процессуальный кодекс Российской Федерации;

**ФЗ** – Федеральный закон;

**ОВД** – органы внутренних дел;

**ФСБ** – Федеральная служба безопасности;

**СМИ** – средства массовой информации;

**КПП** – контрольно-пропускной пункт;

**ГИБДД** – Государственная инспекция безопасности дорожного движения;

**СК** – Следственный комитет;

**ЧС** – чрезвычайная ситуация.

## **2. ПАСПОРТ ФОНДА ОЦЕНОЧНЫХ СРЕДСТВ**

### **2.1. Виды профессиональной деятельности**

Оперативно-служебная деятельность.

### **2.2. Оцениваемые профессиональные компетенции**

ПК 1.1. Юридически квалифицировать факты, события и обстоятельства. Принимать решения и совершать юридические действия в точном соответствии с законом.

ПК 1.2. Обеспечивать соблюдение законодательства субъектами права.

ПК 1.3. Осуществлять реализацию норм материального и процессуального права.

ПК 1.4. Обеспечивать законность и правопорядок, безопасность личности, общества и государства, охранять общественный порядок.

ПК 1.5. Осуществлять оперативно-служебные мероприятия в соответствии с профилем подготовки.

ПК 1.6. Применять меры административного пресечения правонарушений, включая применение физической силы и специальных средств.

ПК 1.7. Обеспечивать выявление, раскрытие и расследование преступлений и иных правонарушений в соответствии с профилем подготовки.

ПК 1.8. Осуществлять технико-криминалистическое и специальное техническое обеспечение оперативно-служебной деятельности.

ПК 1.9. Оказывать первую (доврачебную) медицинскую помощь.

ПК 1.10. Использовать в профессиональной деятельности нормативные правовые акты и документы по обеспечению режима секретности в Российской Федерации.

ПК 1.11. Обеспечивать защиту сведений, составляющих государственную тайну, сведений конфиденциального характера и иных охраняемых законом тайн.

ПК 1.12. Осуществлять предупреждение преступлений и иных правонарушений на основе использования знаний о закономерностях преступности, преступного поведения и методов их предупреждения, выявлять и устранять причины и условия, способствующие совершению правонарушений.

ПК 1.13. Осуществлять свою профессиональную деятельность во взаимодействии с сотрудниками правоохранительных органов, органов местного самоуправления, с представителями общественных объединений, с муниципальными органами охраны общественного порядка, трудовыми коллективами, гражданами.

### 2.3. Итоговые образовательные результаты по ПМ, предъявляемые к оценке, показатели, критерии и инструменты их оценки

Предмет(ы) оценивания	Объект(ы) оценивания	Показатели оценки	Критерии оценки показателей	Инструмент оценки
ПК 1.1. Юридически квалифицировать факты, события и обстоятельства. Принимать решения и совершать юридические действия в точном соответствии с законом	Продукт деятельности (перечень составов преступлений)	1.Параметры перечня составов преступлений	1.1Объекты уголовно-правовой охраны определены в соответствии с предложенными обстоятельствами	Комплексное практическое задание № 1
			1.2 Перечень составов преступлений (квалификация, юридическая оценка) определен в соответствии с предложенными обстоятельствами	
			2.1 Правильность выбора норм УК РФ, определенных в соответствии с предложенными обстоятельствами	
	2.2 Соответствие проведенной квалификации фактическим обстоятельствам дела и УК РФ			
	2.3 Аргументация проведенной квалификации			
	2.Характеристики процесса квалификации			
ПК 1.2. Обеспечивать соблюдение законодательства субъектами права	Процесс деятельности (произведенная квалификация)	3.Результаты осуществления обеспечения соблюдения законодательства субъектами права	3.1 Соответствие процесса правоприменения требованиям законодательства	Практическое задание № 1
			3.2 Достижение цели обеспечения соблюдения законодательства субъектами права	
			3.3 Аргументация выбора правореализующих методов по соблюдению законодательства субъектами права	
			3.4 Использование профессиональных навыков по обеспечению соблюдения законодательства субъектами права	

ПК 1.3. Осуществлять реализацию норм материального и процессуального права	Продукт деятельности (составленный протокол осмотра места происшествия)	4. Параметры составленного протокола осмотра места происшествия	4.1 Соответствие содержания протокола осмотра места происшествия действующему законодательству и предложенным обстоятельствам	Комплексное практическое задание № 2
ПК 1.4. Обеспечивать законность и правопорядок, безопасность личности, общества и государства, охранять общественный порядок	Процесс деятельности (алгоритм действий правоохранительных органов при проведении специальной операции)	5. Качественные характеристики алгоритма действий правоохранительных органов при проведении специальной операции	5.1 Соответствие составленного алгоритма действий правоохранительных органов при проведении специальной операции требованиям обеспечения безопасности граждан, общества и государства	Комплексное практическое задание № 1
			5.2 Соблюдение последовательности действий правоохранительных органов при проведении специальной операции	
			5.3 Соответствие составленного алгоритма действий правоохранительных органов при проведении специальной операции требованиям обеспечения законности, правопорядка, охраны общественного порядка	
ПК 1.5. Осуществлять оперативно-служебные мероприятия в соответствии с профилем подготовки	Продукт деятельности (сформированная таблица видов оперативных групп при проведении специальной операции)	6. Качественные характеристики таблицы видов оперативных групп при проведении специальной операции	6.1 Соответствие произведенного выбора оперативных групп задачам заявленной специальной операции	Комплексное практическое задание № 1
ПК 1.6. Применять меры административного пресечения правонарушений,	Продукт деятельности (заключение по пакету документов)	7. Параметры заключения по пакету документов	7.1 Оценка пакета документов произведена в соответствии с требованиями законодательства	Комплексное практическое задание № 1
			7.2 Заключение по пакету документов сформировано в соответствии с	

включая применение физической силы и специальных средств			предложенной обстановкой	оперативной	
ПК 1.7. Обеспечивать выявление, раскрытие и расследование преступлений и иных правонарушений в соответствии с профилем подготовки	Процесс деятельности (составление плана расследования)	8. Качественные характеристики составления плана расследования	8.1 Соответствие составленного плана расследования предложенной ситуации	Комплексное практическое задание № 2	
			8.2 Обоснованность выбора следственных и иных действий в процессе расследования предложенной ситуации		
	Процесс деятельности (выдвижение типичных следственных версий)	9. Качественные характеристики выдвижения типичных следственных версий	9.1 Соответствие выдвинутых следственных версий предложенной ситуации		
			9.2 Обоснованность выбора выдвинутых следственных версий в предложенной ситуации		
	Процесс деятельности (определение видов экспертиз)	10. Качественные характеристики определения видов экспертиз	10.1 Соответствие выбранных экспертиз предложенной ситуации		
			10.2 Обоснованность выбора экспертиз в предложенной ситуации		
ПК 1.8. Осуществлять технико-криминалистическое и специальное техническое обеспечение оперативно-служебной деятельности	Продукт деятельности (перечень специальных средств при проведении специальной операции)	11. Параметры перечня специальных средств при проведении специальной операции	11.1 Соответствие составленного перечня специальных средств задачам оперативно-служебной деятельности в предложенной ситуации	Комплексное практическое задание № 1	
ПК 1.9. Оказывать первую (доврачебную) медицинскую помощь	Процесс деятельности	12. Результаты изучения основ оказания первой (доврачебной) медицинской помощи	12.1 Своевременность оказания первой (доврачебной) медицинской помощи	Практическое задание № 1	
			12.2 Скорость и техничность оказания первой (доврачебной) медицинской помощи		

			12.3 Аргументированность выбора методов оказания первой (доврачебной) медицинской помощи	
			12.4 Рациональность распределения времени на оказание первой (доврачебной) медицинской помощи и выполнение иных профессиональных задач	
ПК 1.10. Использовать в профессиональной деятельности нормативные правовые акты и документы по обеспечению режима секретности в Российской Федерации	Продукт деятельности (заключение по пакету документов)	13. Характеристика заключения по рассматриваемому пакету документов	13.1 Соответствие представленного заключения по пакету документов требованиям законодательства по обеспечению режима секретности	Комплексное практическое задание № 3
			13.2 Точность указания на требования к кандидатам на получение доступа к сведениям, составляющим государственную тайну	
	Процесс деятельности (алгоритм оформления допуска к сведениям, составляющим государственную тайну)	14. Характеристика алгоритма оформления допуска к сведениям, составляющим государственную тайну	14.1 Соответствие представленного алгоритма оформления допуска к сведениям, составляющим государственную тайну, требованиям законодательства по обеспечению режима секретности	
ПК 1.11. Обеспечивать защиту сведений, составляющих	Продукт деятельности (заключение по пакету документов)	15. Характеристика заключения по рассматриваемому пакету документов	15.1 Соответствие представленного заключения по пакету документов требованиям в сфере защиты сведений, составляющих государственную тайну	Комплексное практическое задание № 3

государственную тайну, сведений конфиденциального характера и иных охраняемых законом тайн			15.2 Точность указания на требования к кандидатам на получение доступа к сведениям, составляющим государственную тайну, предписаниям в сфере защиты сведений, составляющих государственную тайну	
	Процесс деятельности (алгоритм оформления допуска к сведениям, составляющим государственную тайну)	16. Характеристика алгоритма оформления допуска к сведениям, составляющим государственную тайну	16.1 Соответствие представленного алгоритма оформления допуска к сведениям, составляющим государственную тайну, требованиям в сфере защиты сведений, составляющих государственную тайну	
			16.2 Полнота содержания представленного алгоритма оформления допуска к сведениям, составляющим государственную тайну, требованиям в сфере защиты сведений, составляющих государственную тайну	
ПК 1.12. Осуществлять предупреждение преступлений и иных правонарушений на основе использования знаний о закономерностях преступности, преступного поведения и методов их предупреждения, выявлять и устранять причины и условия, способствующие	Продукт деятельности (план профилактических мероприятий по предупреждению преступности)	17. Параметры составленного плана	17.1 Соответствие плана профилактических мероприятий содержанию криминологической профилактики преступности	Комплексное практическое задание № 2
			17.2 Обоснованность выбора профилактических мероприятий обозначенного вида преступности	

совершению правонарушений				
ПК 1.13. Осуществлять свою профессиональную деятельность во взаимодействии с сотрудниками правоохранительных органов, органов местного самоуправления, представителями общественных объединений, муниципальными органами охраны общественного порядка, трудовыми коллективами, гражданами	Продукт деятельности (сформированная таблица видов оперативных групп при проведении специальной операции)	18. Качественные характеристики таблицы видов оперативных групп при проведении специальной операции	18.1 Соответствие содержания таблицы возможностям осуществления профессиональной деятельности правоохранительных органов во взаимодействии между собой, а также органами местного самоуправления, гражданами, общественными организациями, СМИ	Комплексное практическое задание № 1
	Процесс деятельности (алгоритм взаимосвязанных действий правоохранительных органов при проведении специальной операции)	19. Качественные характеристики алгоритма взаимосвязанных действий правоохранительных органов при проведении специальной операции	19.1 Соответствие составленного алгоритма действий возможностям правоохранительных органов во взаимодействии между собой, а также с органами местного самоуправления, гражданами, общественными организациями, СМИ	
			19.2 Обоснованность выбора действий, характеризующих взаимодействие правоохранительных органов между собой, а также с органами местного самоуправления, гражданами, общественными организациями, СМИ	



### **3. ЭКЗАМЕНАЦИОННЫЙ ПАКЕТ КАНДИДАТА**

#### **КОМПЛЕКСНОЕ ПРАКТИЧЕСКОЕ ЗАДАНИЕ №1**

##### **Задание для оценки сформированности:**

ПК 1.1. Юридически квалифицировать факты, события и обстоятельства. Принимать решения и совершать юридические действия в точном соответствии с законом.

ПК 1.4. Обеспечивать законность и правопорядок, безопасность личности, общества и государства, охранять общественный порядок.

ПК 1.5. Осуществлять оперативно-служебные мероприятия в соответствии с профилем подготовки.

ПК 1.6. Применять меры административного пресечения правонарушений, включая применение физической силы и специальных средств.

ПК 1.8. Осуществлять технико-криминалистическое и специальное техническое обеспечение оперативно-служебной деятельности.

ПК 1.13. Осуществлять свою профессиональную деятельность во взаимодействии с сотрудниками правоохранительных органов, органов местного самоуправления, с представителями общественных объединений, с муниципальными органами охраны общественного порядка, трудовыми коллективами, гражданами.

##### **Задание:**

Прочитайте описание оперативной обстановки:

Имея при себе взрывное устройство большой мощности, Хасаев и трое его сообщников захватили вылетевший из г. Санкт-Петербурга в г. Москву авиалайнер, на борту которого находились 100 пассажиров и 5 членов экипажа. Угрожая взорвать самолет, преступники потребовали, чтобы он после дозаправки в Москве летел в г. Гамбург. Когда самолет приземлился в аэропорту Домодедово, представители правоохранительных органов и компании «Аэрофлот» вступили с группой Хасаева в переговоры, в ходе которых преступники предъявили дополнительные требования о предоставлении им 1 млн. долларов и наркотиков.

Ответьте на поставленные вопросы (выполните поставленные задания):

1. Квалифицируйте действия Хасаева и его сообщников.
2. Составьте алгоритм действий сотрудников правоохранительных органов при проведении специальной операции по освобождению заложников.
3. Заполните прилагаемую таблицу, содержащую сведения о видах и назначении оперативных групп, которые могут быть задействованы при проведении специальной операции по освобождению заложников.
4. Составьте перечень специальных средств правоохранительных органов, которые могут быть использованы при проведении специальной операции по освобождению заложников.

##### **Условия выполнения комплексного практического задания:**

##### **Расходные материалы:**

1. Бумага формата А4 - 3 листа.

##### **Оборудование:**

1. Ручка;
2. Карандаш.

**Нормативно-справочная документация:**

**1. Российская Федерация. Законы.** Уголовно-процессуальный кодекс Российской Федерации [Текст]: [федеральный закон: от 18 декабря 2001] //: Российская газета. – 2001. - № 249.

**2. Российская Федерация. Законы.** Уголовный кодекс Российской Федерации [Текст]: [федеральный закон: от 13 июня 1996] //: N 63-ФЗ (ред. от 16.10.2012) // Собрание законодательства РФ. – 1996. - № 25. - Ст. 2954.

**3. Российская Федерация. Законы.** О полиции. [Текст]: [федеральный закон: от 7 февраля 2011] // Российская газета. – 2011. - № 25; Российская газета. – 2011. - № 28.

**Нормы времени на одного кандидата:**

Основное: 60 минут

Дополнительное: 5 минут

Итого: 65минут

**Приложение:**

1. Таблица «Виды оперативных групп при проведении специальной операции по освобождению заложников».



## КОМПЛЕКСНОЕ ПРАКТИЧЕСКОЕ ЗАДАНИЕ №2

### Задание для оценки сформированности:

ПК 1.3. Осуществлять реализацию норм материального и процессуального права.

ПК 1.7. Обеспечивать выявление, раскрытие и расследование преступлений и иных правонарушений в соответствии с профилем подготовки.

ПК 1.12. Осуществлять предупреждение преступлений и иных правонарушений на основе использования знаний о закономерностях преступности, преступного поведения и методов их предупреждения, выявлять и устранять причины и условия, способствующие совершению правонарушений.

### Задание:

Прочитайте описание оперативной обстановки:

18 октября, примерно в 11 час. утра, около ул. Пушкина и Липецкой ул. г. Орск у обочины дороги был обнаружен труп молодой женщины, который лежал у края дороги, окруженный со всех сторон грунтом, извлеченным из траншеи. На грунте виднелись следы крови и большой комок смерзшейся глины, на котором имелаась кровь. Платье потерпевшей было поднято к голове, а трусы спущены к ступням ног. На голове трупа обнаружены телесные повреждения в виде рваных ран, причиненных тупым предметом. Лицо обезображено. Вблизи трупа на грунте обнаружен свежий след крови.

В тот же день, примерно в 12 час. дня, шофер мясокомбината Гусев, проезжая мимо старого элеватора, расположенного в 2 км от места обнаружения трупа, нашел чемодан, стоящий около колодца теплотрассы. Свою находку он доставил в правоохранительные органы. При вскрытии чемодана, в нем среди женских вещей был обнаружен паспорт на имя Гороховой Л. Н.

Как было установлено, владелица чемодана Горохова работала в СУ-4 треста «Оренбургжилстрой» и прописана в общежитии этой организации. Однако при проверке оказалось, что Горохова в общежитии не проживала и в СУ-4 не работала. Знакомые Гороховой пояснили, что в последнее время она жила в клубе завода «Орксельмаш» у художника Чепина, нигде не работала, не училась, вела легкомысленный образ жизни, имела много знакомых среди молодежи.

16 октября, как показал художник Чепин, Горохова получила письмо из Астрахани и неожиданно собралась ехать туда. 16 октября в 9 часов вечера Чепин проводил ее до вокзала и не дожидаясь, пока она купит билет, возвратился домой.

Ответьте на поставленные вопросы (выполните поставленные задания):

1. Составьте протокол осмотра места происшествия (места обнаружения трупа).
2. Выдвинете типичные следственные версии при данных обстоятельствах.
3. Составьте план расследования.
4. Определите виды экспертиз, которые должны быть проведены по делу.
5. Составьте план профилактических мероприятий по предупреждению подобного рода преступлений в данной местности.

### Условия выполнения комплексного практического задания:

#### Расходные материалы:

1. Бумага формата А 4 - 3 листа.

#### Оборудование, инструменты:

- Ручка;
- Карандаш.

**Приложение:**

1. Бланк протокола осмотра места происшествия.

**Нормативно-справочная документация:**

1. **Российская Федерация. Законы.** Уголовно-процессуальный кодекс Российской Федерации [Текст]: [федеральный закон: от 18 декабря 2001] //: Российская газета. – 2001. - № 249.

**Нормы времени на одного кандидата:**

Основное: 45 минут

Дополнительное: 5 минут

Итого: 50 минут

## ПРОТОКОЛ осмотра места происшествия

« \_\_\_\_ » \_\_\_\_\_ 20 \_\_\_\_ г.

\_\_\_\_\_ (место составления)

Осмотр начат в \_\_\_\_\_ ч \_\_\_\_\_ мин

Осмотр окончен в \_\_\_\_\_ ч \_\_\_\_\_ мин

\_\_\_\_\_ (должность следователя (дознателя),

\_\_\_\_\_ ,  
классный чин или звание, фамилия, инициалы)

получив сообщение \_\_\_\_\_

\_\_\_\_\_ (от кого, о чем)

прибыл \_\_\_\_\_

\_\_\_\_\_ (куда)

и в присутствии понятых:

1. \_\_\_\_\_

\_\_\_\_\_ (фамилия, имя, отчество)

\_\_\_\_\_ и место жительства понятого)

2. \_\_\_\_\_

\_\_\_\_\_ (фамилия, имя, отчество)

\_\_\_\_\_ и место жительства понятого)

с участием \_\_\_\_\_

\_\_\_\_\_ (процессуальное положение, фамилия, имя, отчество каждого лица,

\_\_\_\_\_ участвовавшего в следственном действии, а в необходимых случаях

\_\_\_\_\_ его адрес и другие данные о его личности)

в соответствии со ст. 164, 176 и частями первой-четвертой и шестой ст. 177 УПК РФ

произвел осмотр \_\_\_\_\_

\_\_\_\_\_ (чего)

Перед началом осмотра участвующим лицам разъяснены их права, ответственность, а также порядок производства осмотра места происшествия.

Понятым, кроме того, до начала осмотра разъяснены их права, обязанности и ответственность, предусмотренные ст. 60 УПК РФ.

\_\_\_\_\_ (подпись понятого)

\_\_\_\_\_ (подпись понятого)

Специалисту (эксперту) \_\_\_\_\_

\_\_\_\_\_ (фамилия, имя, отчество)

разъяснены его права и обязанности, предусмотренные ст. 58 (57) УПК РФ.

\_\_\_\_\_ (подпись специалиста  
(эксперта)

\_\_\_\_\_ (подпись понятого)

\_\_\_\_\_ (подпись понятого)

Лица, участвующие в следственном действии, были заранее предупреждены о применении при производстве следственного действия технических средств \_\_\_\_\_

(каких именно

и кем именно)

Осмотр производился в условиях \_\_\_\_\_

(погода, освещенность)

Осмотром установлено: \_\_\_\_\_

(что именно, описываются процессуальные действия

в том порядке, в каком они производились, выявленные при их производстве существенные

для данного дела обстоятельства, а также излагаются заявления (пояснения) лиц, участвовавших

в следственном действии; технические средства, примененные в ходе производства следственного

действия, условия и порядок их использования, объекты, к которым эти средства были

применены, и полученные результаты)

\_\_\_\_\_ (подпись понятого)

\_\_\_\_\_ (подпись понятого)

В ходе осмотра проводилась \_\_\_\_\_

(фотосъемка, видео-, аудиозапись и т.п.)

При производстве следственного действия изъяты \_\_\_\_\_  
(перечень изъятых

предметов с указанием их индивидуальных признаков и особенностей, способа

упаковки, опечатывания (какой печатью) и отметки о заверении подписями следователя,

понятых и других лиц, участвующих в следственном действии, куда предметы

направлены после изъятия или место их последующего хранения)

Все обнаруженное и изъятое при производстве следственного действия предъявлено понятым и другим участникам следственного действия.

К протоколу прилагаются \_\_\_\_\_  
(фотографические негативы и снимки,

киноленты, диапозитивы, фонограммы, кассеты видеозаписи, носители компьютерной информации,

чертежи, планы, схемы, слепки и оттиски следов, выполненные при производстве следственного действия)

\_\_\_\_\_  
(подпись понятого)

\_\_\_\_\_  
(подпись понятого)

Протокол предъявлен для ознакомления всем лицам, участвовавшим в следственном действии. При этом указанным лицам разъяснено их право делать подлежащие внесению в протокол оговоренные и удостоверенные подписями этих лиц замечания о его дополнении и уточнении. Ознакомившись с протоколом путем \_\_\_\_\_  
(личного прочтения

или оглашения протокола следователем (дознавателем)  
участники следственного действия сделали следующие замечания о его дополнении и уточнении \_\_\_\_\_  
(указываются процессуальное положение, фамилия и инициалы участника следственного действия

и сделанные им дополнения и уточнения к содержанию протокола)



**Поняты:**

\_\_\_\_\_  
(подпись)

\_\_\_\_\_  
(фамилия, инициалы)

\_\_\_\_\_  
(подпись)

\_\_\_\_\_  
(фамилия, инициалы)

**Специалист (эксперт)**

\_\_\_\_\_  
(подпись)

\_\_\_\_\_  
(фамилия, инициалы)

**Иные участвующие лица:**

\_\_\_\_\_  
(подпись)

\_\_\_\_\_  
(фамилия, инициалы)

\_\_\_\_\_  
(подпись)

\_\_\_\_\_  
(фамилия, инициалы)

\_\_\_\_\_  
(подпись)

\_\_\_\_\_  
(фамилия, инициалы)

\_\_\_\_\_  
(подпись)

\_\_\_\_\_  
(фамилия, инициалы)

Настоящий протокол составлен в соответствии со ст. 166 и 167 УПК РФ.

**Следователь (дознатель)**

\_\_\_\_\_  
(подпись)

## КОМПЛЕКСНОЕ ПРАКТИЧЕСКОЕ ЗАДАНИЕ №3

### Задание для оценки сформированности:

ПК 1.10. Использовать в профессиональной деятельности нормативные правовые акты и документы по обеспечению режима секретности в Российской Федерации

ПК 1.11. Обеспечивать защиту сведений, составляющих государственную тайну, сведений конфиденциального характера и иных охраняемых законом тайн

### Задание:

Перед Вами Анкета, содержащая сведения о кандидате, изъявляющем желание на оформление допуска к сведениям, составляющим государственную тайну.

Внимательно изучите Анкету и ответьте на поставленные вопросы:

1. Допуск с каким сведениям может быть получен лицом, подающим данную анкету (указать гриф секретности, форму допуска)?
2. Какие требования предъявляются к гражданам и должностным лицам – кандидатам на получение допуска к государственной тайне по данной форме?
3. Составьте алгоритм оформления допуска по данной форме.
4. Какие требования должны быть соблюдены при заполнении данной анкеты?

### Условия выполнения комплексного практического задания:

#### Расходные материалы:

- Бумага формата А 4 - 2 листа.

#### Оборудование, инструменты:

- Ручка;
- Карандаш.

#### Приложение:

1. Анкета кандидата на оформление допуска к сведениям, составляющим государственную тайну.

#### Нормативно-справочная документация:

1. **Российская Федерация. Законы.** Закон РФ от 21.07.1993г. № 5481-І «О государственной тайне» (в редакции ФЗ от 26.07.2017г. № 193-ФЗ) // Российская газета, 21.09.1993. № 182.

2. Инструкция о порядке допуска должностных лиц и граждан РФ к государственной тайне. Утверждена Постановлением Правительства РФ от 06.02.2010г. № 63.

#### Нормы времени на одного кандидата:

Основное: 30 минут

Дополнительное: 5 минут

Итого: 35 минут

## Приложение №3

УТВЕРЖДЕНА  
распоряжением Правительства Российской Федерации от 26 мая 2005 г. № 667-р  
(с изменениями, внесенными распоряжением Правительства РФ от 16 октября 2007 г. N 1428-р)  
(форма)

### а н к е т а

( з а п о л н я е т с я с о б с т в е н н о р у ч н о )

<p>1. Фамилия _____</p> <p>Имя _____</p> <p>Отчество _____</p>	<p>Место для фотографии</p>
<p>2. Если изменяли фамилию, имя или отчество, то укажите их, а также когда, где и по какой причине изменяли</p>	
<p>3. Число, месяц, год и место рождения (село, деревня, город, район, область, край, республика, страна)</p>	
<p>4. Гражданство (если изменяли, то укажите, когда и по какой причине, если имеете гражданство другого государства – укажите)</p>	
<p>5. Образование (когда и какие учебные заведения окончили, номера дипломов)</p>	
<p>Направление подготовки или специальность по диплому</p>	
<p>Квалификация по диплому</p>	
<p>6. Послевузовское профессиональное образование: аспирантура, адъюнктура, докторантура (наименование образовательного или научного учреждения, год окончания)</p>	
<p>Учёная степень, учёное звание (когда присвоены, номера дипломов, аттестатов)</p>	
<p>7. Какими иностранными языками и языками народов Российской Федерации владеете и в какой степени (читаете и переводите со словарём, читаете и можете объясняться, владеете свободно)</p>	
<p>8. Классный чин федеральной гражданской службы, дипломатический ранг, воинское или специальное звание, классный чин правоохранительной службы, классный чин гражданской службы субъекта Российской Федерации, квалификационный разряд государственной службы квалификационный разряд или классный чин муниципальной службы (кем и когда присвоены)</p>	
<p>9. Были ли Вы судимы, когда и за что (при поступлении заполняется на государственную гражданскую службу Российской Федерации)</p>	
<p>10. Допуск к государственной тайне, оформленный за период работы, службы, учёбы, его форма, номер и дата (если имеется)</p>	

**11. Выполняемая работа с начала трудовой деятельности (включая учёбу в высших и средних специальных учебных заведениях, военную службу, работу по совместительству, предпринимательскую деятельность и т.п.)**

При заполнении данного пункта необходимо именовать организации так, как они назывались в своё время, военную службу указывать с указанием должности и номера воинской части.

Месяц и год		Должность с указанием организации	Адрес организации (в т.ч. за границей)
поступления	ухода		

12. Государственные награды, иные награды и знаки отличия \_\_\_\_\_

**13. Ваши близкие родственники (отец, мать, братья, сёстры и дети), а также муж (жена), в том числе бывшие.**

Если родственники изменяли фамилию, имя, отчество, необходимо также указать их прежние фамилию, имя, отчество.

степень родства	Фамилия, имя, отчество	Год, число, месяц и место рождения	Место работы (наименование и адрес организации), должность	Домашний адрес (адрес регистрации, фактического проживания)

**14. Ваши близкие родственники (отец, мать, братья, сёстры и дети), а также муж (жена), в том числе бывшие, постоянно проживающие за границей и (или) оформляющие документы для выезда на постоянное место жительства в другое государство**

( фамилия, имя, отчество, с какого времени они проживают за границей )

**15. Пребывание за границей (когда, где, с какой целью)**

**16. Отношение к воинской обязанности и воинское звание**

17. Домашний адрес (адрес регистрации, фактического проживания), номер телефона (либо иной вид связи)

---

---

---

---

18. Паспорт или иной документ, его заменяющий

(серия, номер, кем и когда выдан)

---

---

---

---

---

---

19. Наличие заграничного паспорта

(серия, номер, кем и когда выдан)

---

---

---

---

---

---

20. Номер страхового свидетельства обязательного пенсионного страхования (если имеется) \_\_\_\_\_

---

---

21. ИНН (если имеется)

---

---

22. Дополнительные сведения (участие в выборных представительных органах, другая информация, которую желаете сообщить о себе)

---

---

---

---

---

---

---

---

---

---

23. Мне известно, что сообщение о себе в анкете заведомо ложных сведений и мое несоответствие квалификационным требованиям могут повлечь отказ в участии в конкурсе и приеме на должность, поступлении на государственную гражданскую службу Российской Федерации или на муниципальную службу в Российской Федерации.

На проведение в отношении меня проверочных мероприятий согласен (согласна).

« \_\_\_\_\_ » \_\_\_\_\_ 20 \_\_\_\_ г.

Подпись \_\_\_\_\_

М.П.

Фотографии и данные о трудовой деятельности, воинской службе и об учёбе оформляемого лица соответствуют документам, удостоверяющим личность, записям в трудовой книжке, документам об образовании и воинской службе.

« \_\_\_\_\_ » \_\_\_\_\_ 20 \_\_\_\_ г.

\_\_\_\_\_  
(подпись, фамилия работника кадровой  
службы)

## **ПРАКТИЧЕСКОЕ ЗАДАНИЕ №1**

### **Задание для оценки сформированности:**

ПК 1.2. Обеспечивать соблюдение законодательства субъектами права.

ПК 1.9. Оказывать первую (доврачебную) медицинскую помощь.

### **Задание:**

1. Знать особенности обеспечения соблюдения законодательства субъектами права.
2. Знать правила оказания первой (доврачебной) медицинской помощи.

### **Условия выполнения практического задания:**

Выполнение задания возможно во время прохождения производственной практики (по профилю специальности) с предоставлением Свидетельства о сформированности профессиональных компетенций (по предложенной форме)

### **Приложение:**

1. Бланк Свидетельства о сформированности профессиональных компетенций (Приложение) (отдельным файлом)

**Инструкция для кандидата  
по процедуре оценки итоговых образовательных результатов по профессиональному  
модулю**

1. Прибыв на экзамен, зарегистрируйтесь у секретаря аттестационно-квалификационной комиссии и получите «Экзаменационный пакет кандидата».
2. Пройдите в указанное место для выполнения практических заданий.
3. Изучите содержание «Экзаменационного пакета кандидата».
4. Выполните практические задания в установленное время (указано в условиях выполнения задания).
5. Во время выполнения заданий Вам предоставляется возможность получить консультации у членов аттестационно-квалификационной комиссии по следующим вопросам:
  - неисправность или некомплектность предложенного оборудования;
  - некомплектность или отсутствие должного качества расходных материалов;
  - необходимость посещения туалетной комнаты;
  - необходимость сделать срочный телефонный звонок;
  - ухудшение самочувствия.
6. По завершении выполнения каждого практического задания сдайте работу на экспертизу членам аттестационно-квалификационной комиссии.
7. Приведите в порядок рабочее место.

**Желаем Вам успехов!**



#### 4. ПАКЕТ ЭКСПЕРТА – ЭКЗАМЕНАТОРА

Документ 1.	Комплексное практическое задание №1 (из Экзаменационного пакета кандидата)
Документ 2.	Инструментарий оценки комплексного практического задания №1
Документ 3.	Комплексное практическое задание №2 (из Экзаменационного пакета кандидата)
Документ 4.	Инструментарий оценки комплексного практического задания №2
Документ 5.	Комплексное практическое задание №3 (из Экзаменационного пакета кандидата)
Документ 6.	Инструментарий оценки комплексного практического задания №3
Документ 7.	Практическое задание №1
Документ 8.	Свидетельство о сформированности профессиональных компетенций
Документ 9.	Сводная оценочная таблица результатов освоения вида профессиональной деятельности «Оперативно-розыскная деятельность»
Документ 10.	Условия положительного/отрицательного заключения по результатам оценки итоговых образовательных результатов
Документ 11.	Инструкция для эксперта – экзаменатора по процедуре оценки итоговых образовательных результатов по профессиональному модулю
Документ 11.	Инструкция для организатора процедуры оценки итоговых образовательных результатов по профессиональному модулю

## КОМПЛЕКСНОЕ ПРАКТИЧЕСКОЕ ЗАДАНИЕ №1

(из Экзаменационного пакета кандидата)

### ИНСТРУМЕНТАРИЙ ОЦЕНКИ КОМПЛЕКСНОГО ПРАКТИЧЕСКОГО ЗАДАНИЯ №1

#### Эталон выполнения комплексного практического задания № 1

##### *Заключение по пакету документов*

1. Действия Хасанова и его сообщников должны быть квалифицированы следующим образом:

- пункты «а, в, ж» ч. 2 ст. 206 УК РФ (захват заложника, совершенный группой лиц по предварительному сговору, с применением насилия, опасного для жизни и здоровья, или угрозой применения такого насилия, в отношении двух или более лиц);

- пункты «а, в» ч. 2 ст. 211 УК РФ (угон судна воздушного или водного транспорта либо железнодорожного подвижного состава, совершенный группой лиц по предварительному сговору, с применением насилия, опасного для жизни и здоровья, или угрозой применения такого насилия)

Вменение квалифицирующего признака «группа лиц по предварительному сговору» в данном случае производится исходя из отсутствии сведений об устойчивости данной группы лиц. Вменение квалифицирующего признака «с применением насилия, опасного для жизни и здоровья, или угрозой применения такого насилия» производится исходя из реальности и наличности угрозы заложенного взрывного устройства для жизни и здоровья человека;

- ч. 2 ст. 222.1 УК РФ (незаконное приобретение, передача, сбыт, хранение, перевозка или ношение взрывчатых веществ или взрывных устройств, совершенные группой лиц по предварительному сговору) или ч. 2 ст. 223.1 УК РФ (незаконное изготовление взрывчатых веществ, незаконное изготовление, переделка и ремонт взрывных устройств, совершенные группой лиц по предварительному сговору). Выбор той или иной нормы в данном случае зависит от обстоятельств изготовления/приобретения взрывного устройства.

2. Освобождение заложников и задержание лиц, их захвативших осуществляется путем проведения комплекса мероприятий под руководством оперативного штаба по единому плану.

Существует несколько видов проведения операции освобождения заложников:

- в ходе интенсивных переговоров с преступниками удается склонить их к добровольной сдаче и выдаче заложников.

- в результате частичного или полного выполнения требований преступников (предоставление транспортных средств, ценностей и др.) удается освободить (обменять) часть или всех заложников.

- в ходе проведения специальной операции с использованием силового воздействия удается освободить заложников и захватить преступников.

Алгоритм действий правоохранительных органов при осуществлении специальной операции по освобождению заложников:

- проведение первоначальных мероприятий нарядами по блокированию и оцеплению местонахождения преступников и установлению с ними контакта под непосредственным руководством дежурного территориального ОВД;

- на основании анализа поступившей информации принятие решения руководителем ОВД на введение в действие оперативного плана и проведение специальной операции;

- дежурный по ОВД вводит в действие оперативный план, организует сбор оперативного штаба и личного состава привлекаемого к операции;

- принятие решения о проведении специальной операции, которое оформляется боевым приказом;

- до начала активных действий руководитель операции организует переговоры с преступниками;

- на основании имеющихся примет преступников составляются фотороботы для отождествления личности;

- проникновение группы захвата в место укрытия преступников;

- по окончании штурма производится эвакуация заложников, принимаются меры по оказанию пострадавшим первой медицинской помощи;

- до прибытия группы конвоирования организуется охрана преступников, обеспечивается охрана места происшествия, создаются условия для производства необходимых следственных действий, докладывается в оперативный штаб о результатах операции;

- после окончания операции руководитель ОШ обязан организовать и провести краткий анализ и разбор действий сил и средств, определить время проведения коллегии или оперативного совещания по анализу и оценке причин и условий возникновения происшествия, действий сил и средств по его разрешению.

**3. Таблица «Виды оперативных групп при проведении специальной операции по освобождению заложников»**

Оперативная группа	Состав	Назначение
Оперативный штаб	- начальник ОВД - сотрудники ОВД	- обеспечение готовности сил и средств к участию в специальной операции - выработка плана - организация специальной операции - предотвращение возможных последствий - анализ проведенной операции
Группа взаимодействия со СМИ	- работники центров общественных связей ОВД, ФСБ	- подготовка материалов для проведения пресс-конференций, публикаций в СМИ
Группа ведения переговоров	- опытные оперативники ОВД, ФСБ - специалисты в области психологии, психиатрии	- оценка личности преступников, их намерений, поведения - прогнозирование действия преступников
Группа разведки	- опытные оперативники ОВД, ФСБ	- наблюдение за преступниками, местами их нахождения, местами содержания заложников, их перемещением
Группа блокировки	- опытные оперативники ОВД, ФСБ	- предотвращение проникновения в зону проведения специальной операции возможных сообщников преступников, посторонних лиц - обеспечение режима допуска в зону проведения специальной операции автотранспорта, лиц
Группа оцепления	- сотрудники полиции общественной безопасности	- прекращение допуска в зону проведения специальной операции автотранспорта, лиц путем перекрытия улиц, дорог - организация КПП
Группа организации дорожного движения	- личный состав дорожно-постовой службы ГИБДД	- организация дорожного движения в зоне проведения специальной операции
Группа разграбления	- специалисты-взрывники инженерно-технических подразделений ОВД, ФСБ	- обеспечение скрытого, открытого доступа групп захвата, прикрытия на объект с использованием специальных

		взрывных устройств, штурмовой техники
Группа применения специальных средств	- специально подготовленные сотрудники ОВД, ФСБ	- подавление сопротивления преступников слезоточивым газом, другими специальными средствами - отвлечение внимания преступников с использованием светозвуковых, дымовых изделий
Группа захвата	- специально подготовленные сотрудники ОВД, ФСБ	- осуществление штурма объекта - осуществление задержания преступников, из обезвреживания
Группа прикрытия	- специально подготовленные сотрудники ОВД, ФСБ	- оказание содействия группе захвата - дымовое, огневое прикрытие - оказание первой медицинской помощи
Группа ликвидации угрозы взрыва	- специалисты по обезвреживаю взрывных устройств	- извлечение и обезвреживание взрывных устройств
Группа документирования	- оперативные работники ОВД, ФСБ	- проведение скрытой фото-, видео-, киносъемки
Следственно-оперативная группа	- следователи МВД, ФСБ, СК	- агентурно-оперативные, оперативно-технические, следственные действия для обеспечения оперативного штаба информацией
Фильтрационный пункт	- следователи ОВД, ФСБ, СК - дознаватели ОВД, ФСБ - оперативник ОВД, ФСБ	- проверка лиц на причастность к захвату заложников

4. Перечень специальных средств, которые могут быть использованы при проведении специальной операции по освобождению заложников может выглядеть следующим образом:

- палки специальные;
- специальные газовые средства;
- средства ограничения подвижности (подручные средства связывания);
- электрошоковые устройства;
- светошковые устройства;
- служебные животные;
- световые и акустические специальные средства;
- средства сковывания движения;
- водометы;
- бронемшины;
- средства защиты охраняемых объектов (территорий), блокирования движения групп граждан, совершающих противоправные действия;
- средства разрушения преград;
- огнестрельное оружие и другие средства, стоящие на вооружении правоохранительных органов.

**Критерии оценки показателей сформированности  
ПК 1.1 Юридически квалифицировать факты, события и обстоятельства.  
Принимать решения и совершать юридические действия в точном соответствии с  
законом**

№ п/п	Критерии оценки показателей	Количество о баллов
<b>Показатель 1. Параметры перечня составов преступлений</b>		
<b>1.1</b>	Объекты уголовно-правовой охраны определены в соответствии с предложенными обстоятельствами	<b>3</b>
1.1.1	Объекты уголовно-правовой охраны определены в полном соответствии с предложенными обстоятельствами	3
1.1.2	Объекты уголовно-правовой охраны определены не в полном соответствии с предложенными обстоятельствами	1
1.1.3	Объекты уголовно-правовой охраны определены не в соответствии с предложенными обстоятельствами/ Объекты уголовно-правовой охраны не определены	0
<b>1.2</b>	Перечень составов преступлений (квалификация, юридическая оценка) определены в соответствии с предложенными обстоятельствами	<b>3</b>
1.2.1	Перечень составов преступлений (квалификация, юридическая оценка) определен в полном соответствии с предложенными обстоятельствами	3
1.2.2	Перечень составов преступлений (квалификация, юридическая оценка) определен не в полном соответствии с предложенными обстоятельствами	1
1.2.3	Перечень составов преступлений (квалификация, юридическая оценка) не определен	0
<b>Показатель 2. Характеристики процесса квалификации</b>		
<b>2.1</b>	Правильность выбора норм Уголовного кодекса РФ определены в соответствии с предложенными обстоятельствами	<b>3</b>
2.1.1	Выбор норм Особенной части произведен правильно	2
2.1.2	Выбор норм Особенной части произведен частично правильно	1
2.1.3	Выбор норм Особенной части произведен неправильно	0
<b>2.2</b>	Соответствие проведенной квалификации фактическим обстоятельствам дела и Уголовному закону	<b>2</b>
2.2.1	Квалификация соответствует фактическим обстоятельствам дела и Уголовному закону	1
2.2.2	Квалификация не соответствует фактическим обстоятельствам дела и Уголовному закону	0
<b>2.3</b>	Аргументированность проведенной квалификации	<b>2</b>
2.3.1	Проведенная квалификация аргументирована верно	1
2.3.2	Проведенная квалификация аргументирована неверно/не аргументирована	0
<b>ИТОГО по ПК 1.1</b>		<b>13</b>

**Критерии оценки показателей сформированности  
ПК 1.4 Обеспечивать законность и правопорядок, безопасность личности,  
общества и государства, охранять общественный порядок**

№ п/п	Критерии оценки показателей	Количество баллов
<b>Показатель 5. Качественные характеристики алгоритма действий правоохранительных органов при проведении специальной операции</b>		
<b>5.1</b>	Соответствие составленного алгоритма действий правоохранительных органов при проведении специальной операции требованиям обеспечения безопасности граждан, общества и государства	<b>3</b>
5.1.1	Составленный алгоритм действий правоохранительных органов при проведении специальной операции соответствует требованиям обеспечения безопасности граждан, общества и государства	3
5.1.2	Составленный алгоритм действий правоохранительных органов при проведении специальной операции не соответствует требованиям обеспечения безопасности граждан, общества и государства	0
<b>5.2</b>	Соблюдение последовательности действий правоохранительных органов при проведении специальной операции	<b>3</b>
5.2.1	Последовательность действий правоохранительных органов при проведении специальной операции соблюдена	3
5.2.2	Наблюдаются некоторые нарушения последовательности действий правоохранительных органов при проведении специальной операции	2
5.2.3	Последовательность действий правоохранительных органов при проведении специальной операции не соблюдена	0
<b>5.3</b>	Соответствие составленного алгоритма действий правоохранительных органов при проведении специальной операции требованиям обеспечения законности, правопорядка, охраны общественного порядка	<b>2</b>
5.3.1	Составленный алгоритм действий правоохранительных органов при проведении специальной операции соответствует требованиям обеспечения законности, правопорядка, охраны общественного порядка	2
5.3.2	Составленный алгоритм действий правоохранительных органов при проведении специальной операции не соответствует требованиям обеспечения законности, правопорядка, охраны общественного порядка	0
<b>ИТОГО по ПК 1.4</b>		<b>8</b>

**Критерии оценки показателей сформированности  
ПК 1.5 Осуществлять оперативно-служебные мероприятия в соответствии с  
профилем подготовки**

№ п/п	Критерии оценки показателей	Количество баллов
<b>Показатель 6. Качественные характеристики таблицы видов оперативных групп при проведении специальной операции</b>		
<b>6.1</b>	Соответствие произведенного выбора оперативных групп задачам заявленной специальной операции	<b>10</b>
6.1.1	Произведенный выбор оперативных групп соответствует задачам заявленной специальной операции в полном объеме	5
6.1.2	Произведенный выбор оперативных групп соответствует задачам заявленной специальной операции не в полном объеме	3
6.1.3	Произведенный выбор оперативных групп не соответствует задачам заявленной специальной операции	0
6.1.4	Оперативные группы, их состав и назначение определены	5
6.1.5	Определены оперативные группы и их состав, но не определено их назначение	3
6.1.6	Определены оперативные группы и их назначение, но не определен их состав	1
<b>ИТОГО по ПК 1.5</b>		<b>10</b>

**Критерии оценки показателей сформированности  
ПК 1.6 Применять меры административного пресечения правонарушений,  
включая применение физической силы и специальных средств**

№ п/п	Критерии оценки показателей	Количество баллов
<b>Показатель 7. Параметры заключения по пакету документов</b>		
<b>7.1</b>	Оценка пакета документов произведена в соответствии с требованиями законодательства	<b>3</b>
7.1.1	Оценка пакета документов соответствует требованиям законодательства	3
7.1.2	Оценка пакета документов не соответствует требованиям законодательства	0
<b>7.2</b>	Заключение по пакету документов сформировано в соответствии с предложенной оперативной обстановкой	<b>3</b>
7.2.1	Заключение по пакету документов сформировано в соответствии с предложенной оперативной обстановкой	3
7.2.2	Заключение по пакету документов сформировано не в соответствии с предложенной оперативной обстановкой	0
<b>ИТОГО по ПК 1.6</b>		<b>6</b>

**Критерии оценки показателей сформированности  
ПК 1.8 Осуществлять технико-криминалистическое и специальное техническое  
обеспечение оперативно-служебной деятельности**

№ п/п	Критерии оценки показателей	Количество баллов
<b>Показатель 11. Параметры перечня специальных средств при проведении специальной операции</b>		
<b>11.1</b>	Соответствие составленного перечня специальных средств задачам оперативно-служебной деятельности в предложенной ситуации	<b>5</b>
11.1.1	Перечень специальных средств соответствует задачам оперативно-служебной деятельности в предложенной ситуации в полном объеме	5
11.1.2	Перечень специальных средств соответствует задачам оперативно-служебной деятельности в предложенной ситуации не в полном объеме	3
11.1.3	Перечень специальных средств не соответствует задачам оперативно-служебной деятельности в предложенной ситуации	0
<b>ИТОГО по ПК 1.8</b>		<b>5</b>



**Критерии оценки показателей сформированности  
ПК 1.13 Осуществлять свою профессиональную деятельность во взаимодействии  
с сотрудниками правоохранительных органов, органов местного самоуправления, с  
представителями общественных объединений, с муниципальными органами охраны  
общественного порядка, трудовыми коллективами, гражданами**

№ п/п	Критерии оценки показателей	Количество баллов
<b>Показатель 18. Качественные характеристики таблицы видов оперативных групп при проведении специальной операции</b>		
<b>18.1</b>	Соответствие содержания таблицы возможностям осуществления профессиональной деятельности правоохранительных органов во взаимодействии между собой, а также органами местного самоуправления, гражданами, общественными организациями, СМИ	<b>3</b>
18.1.1	Содержание таблицы соответствует возможностям осуществления профессиональной деятельности правоохранительных органов во взаимодействии между собой, а также органами местного самоуправления, гражданами, общественными организациями, СМИ	3
18.1.2	Содержание таблицы не соответствует возможностям осуществления профессиональной деятельности правоохранительных органов во взаимодействии между собой, а также органами местного самоуправления, гражданами, общественными организациями, СМИ	0
<b>Показатель 19. Качественные характеристики алгоритма взаимосвязанных действий правоохранительных органов при проведении специальной операции</b>		
<b>19.1</b>	Соответствие составленного алгоритма действий возможностям действий правоохранительных органов во взаимодействии между собой, а также с органами местного самоуправления, гражданами, общественными организациями, СМИ	<b>3</b>
19.1.1	Составленный алгоритм действий соответствует возможностям действий правоохранительных органов во взаимодействии между собой, а также с органами местного самоуправления, гражданами, общественными организациями, СМИ	3
19.1.1	Составленный алгоритм действий не соответствует возможностям действий правоохранительных органов во взаимодействии между собой, а также с органами местного самоуправления, гражданами, общественными организациями, СМИ	0
<b>19.2</b>	Обоснованность выбора действий, характеризующих взаимодействие правоохранительных органов между собой, а также с органами местного самоуправления, гражданами, общественными организациями, СМИ	<b>3</b>
19.2.1	Выбор действий, характеризующих взаимодействие правоохранительных органов между собой, а также с органами местного самоуправления, гражданами, общественными организациями, СМИ, обоснован	3
19.2.2	Выбор действий, характеризующих взаимодействие правоохранительных органов между собой, а также с органами местного самоуправления, гражданами, общественными организациями, СМИ, не обоснован	0
<b>ИТОГО по ПК 1.13</b>		<b>9</b>

**Сводная оценочная таблица результатов сформированности  
ПК 1.1 Юридически квалифицировать факты, события и обстоятельства. Принимать решения и совершать юридические  
действия в точном соответствии с законом**

№ пп	ФИО кандидата	Критерии оценки показателей				Набрано баллов	% выполнения	Заключение о сформированности ПК 1.1.
		1.1 Объекты уголовно-правовой охраны определены в соответствии с предложенными обстоятельствами	1.2 Перечень составов преступлений (квалификация, юридическая оценка) определены в соответствии с предложенными обстоятельствами	2.1 Правильность выбора норм Уголовного кодекса РФ определены в соответствии с предложенными обстоятельствами	2.2 Соответствие проведенной квалификации фактическим обстоятельствам дела и Уголовному закону			
	<b>Максимальное количество баллов</b>	<b>3</b>	<b>3</b>	<b>3</b>	<b>2</b>	<b>2</b>	<b>13</b>	<b>100</b>

Эксперт-экзаменатор \_\_\_\_\_  
 Эксперт-экзаменатор \_\_\_\_\_  
 Эксперт-экзаменатор \_\_\_\_\_

Дата проведения « \_\_\_\_ » \_\_\_\_\_ 20\_\_ г.

**Сводная оценочная таблица результатов сформированности  
ПК 1.5 Осуществлять оперативно-служебные мероприятия в соответствии с профилем подготовки**

№ пп	ФИО кандидата	Критерии оценки показателей	Набрано баллов	% выполнения	Заключение о сформированности ПК 1.5.
		6.1 Соответствие произведенного выбора оперативных групп задачам заявленной специальной операции			
		<b>10</b>	<b>10</b>	<b>100</b>	

Эксперт-экзаменатор \_\_\_\_\_  
 Эксперт-экзаменатор \_\_\_\_\_  
 Эксперт-экзаменатор \_\_\_\_\_

Дата проведения « \_\_\_\_ » \_\_\_\_\_ 20\_\_ г.

**Сводная оценочная таблица результатов сформированности  
ПК 1.6 Применять меры административного пресечения правонарушений, включая применение физической силы и специальных средств**

№ пп	ФИО кандидата	Критерии оценки показателей		Набрано баллов	% выполнения	Заключение о сформированности ПК 1.6.
		7.1 Оценка пакета документов произведена в соответствии с требованиями законодательства	7.2 Заключение по пакету документов сформировано в соответствии с предложенной оперативной обстановкой			
	<b>Максимальное количество баллов</b>	<b>3</b>	<b>3</b>	<b>6</b>	<b>100</b>	

Эксперт-экзаменатор \_\_\_\_\_  
 Эксперт-экзаменатор \_\_\_\_\_  
 Эксперт-экзаменатор \_\_\_\_\_

Дата проведения « \_\_\_\_ » \_\_\_\_\_ 20\_\_ г.



**Сводная оценочная таблица результатов сформированности  
ПК 1.13 Осуществлять свою профессиональную деятельность во взаимодействии с сотрудниками правоохранительных органов, органов местного самоуправления, с представителями общественных объединений, с муниципальными органами охраны общественного порядка, трудовыми коллективами, гражданами**

№ пп	ФИО кандидата	Критерии оценки показателей			Набрано баллов	% выполнения	Заключение о сформированности ПК 1.13.
		18.1 Соответствие содержания таблицы возможностям осуществления профессиональной деятельности правоохранительных органов во взаимодействии между собой, а также органами местного самоуправления, гражданами, общественными организациями, СМИ	19.1 Соответствие составленного алгоритма действий возможностям действий правоохранительных органов во взаимодействии между собой, а также с органами местного самоуправления, гражданами, общественными организациями, СМИ	19.2 Обоснованность выбора действий, характеризующих взаимодействие правоохранительных органов между собой, а также с органами местного самоуправления, гражданами, общественными организациями, СМИ порядка			
<b>Максимальное количество баллов</b>		<b>3</b>	<b>3</b>	<b>3</b>	<b>9</b>	<b>100</b>	

Эксперт-экзаменатор \_\_\_\_\_  
 Эксперт-экзаменатор \_\_\_\_\_  
 Эксперт-экзаменатор \_\_\_\_\_

Дата проведения « \_\_\_\_ » \_\_\_\_\_ 20\_\_ г.

## КОМПЛЕКСНОЕ ПРАКТИЧЕСКОЕ ЗАДАНИЕ №2

(из Экзаменационного пакета кандидата)

### ИНСТРУМЕНТАРИЙ ОЦЕНКИ КОМПЛЕКСНОГО ПРАКТИЧЕСКОГО ЗАДАНИЯ №2

#### Эталон выполнения комплексного практического задания № 2

#### *Заключение по пакету документов*

**1.** Процессуальное значение протокола осмотра места происшествия и требования, предъявляемые к его составлению:

Протокол осмотра места происшествия служит источником доказательств, поэтому при его составлении необходимо руководствоваться требованиями УПК РФ.

Момент составления протокола: «в ходе следственного действия или непосредственно после его окончания».

В протоколе осмотра места происшествия должны быть обязательные реквизиты, отсутствие одного из которых является нарушением закона, что может иметь отрицательные последствия при оценке протокола в суде, особенно в тех случаях, если они не могут быть восполнены допросами участников осмотра.

К протоколу прикладывается план-схема места происшествия.

Требования к оформлению планов-схем:

- заголовок;
- чертеж места происшествия (направление «север — юг»);
- использование графической символики;
- отмечаются места производства фотосъемок;
- указывается масштаб;
- составляется пояснительная надпись;
- подпись лица, выполнившего схему.

Структура протокола:

- вводная часть,
- описательная часть,
- заключительная часть.

**2.** Типичные следственные версии при расследовании убийств на сексуальной почве (убийств, сопряженных с изнасилованием):

- лицо, совершившее преступление, следствию не известно;
- совершившее преступление лицо известно следствию.

Выдвигаемые в ходе расследования следственные версии могут быть разделены на три группы:

- версии, не имеющие выраженной специфики и выдвигаемые при расследовании различных категорий преступлений, основанные на анализе следов рук, ног, транспортных средств и иных следов;

- версии родового характера, типичные для преступлений против личности: о насильственном характере события преступления; о событиях, предшествовавших преступлению; об орудиях причинения телесных повреждений; о совершении наряду с расследуемым другим преступлением (кражи, грабежа); о психических аномалиях преступника; версии, обусловленные следственной ситуацией той или иной разновидности преступлений.

Элементы первоначальной следственной ситуации являются отправными моментами для выдвижения ряда частных следственных версий о механизме убийства, его орудиях; о положении, в котором находился потерпевший в момент причинения ранений; о совершении убийства по месту жительства или работы преступника и т. д.

**3.** План расследования:

- осмотр места происшествия и осмотр трупа;

- определение места совершения преступления;
- установление изменений на месте совершения преступления;
- установление личности жертвы;
- установление времени причины смерти;
- выяснение механизма действий преступника;
- выяснение возможных мотивов;
- установление убийцы;
- назначение судебно-медицинских экспертиз трупа и вещественных доказательств;
- установление возможных свидетелей, их допросы;
- предъявление трупа для опознания;
- проведение осмотров и обысков.

**4. Виды экспертиз, которые могут быть назначены в данных обстоятельствах:**

- судебно-медицинские экспертизы трупа и вещественных доказательств;
- биолого-почвенная экспертиза (по образцам грунта).

**5. План профилактических мероприятий:**

- выявление и устранение отрицательных факторов в семье и быту;
- ограничение торговли спиртными напитками в определенное время суток и в определенных местах, запрет на их отпуск лицам, не достигшим совершеннолетия, находящимся в состоянии опьянения;
  - запрет распространения сильнодействующих возбуждающих веществ, ограничение посевов содержащих их растений, установление контроля за отпуском и ответственности за незаконное изготовление, сбыт и потребление таких веществ;
  - обеспечение надлежащего освещения, запираание чердаков, подвалов, сараев и их периодические обходы;
  - распределение сил и средств органов внутренних дел с учетом мест наиболее частого совершения насильственных преступлений;
  - четкая организация деятельности правоохранительных органов в целях борьбы с насильственными преступлениями;
  - осуществление постоянного контроля за состоянием насильственных преступлений со стороны администрации региона;
  - организация правового обучения и воспитания населения.



**Критерии оценки показателей сформированности  
ПК 1.3 Осуществлять реализацию норм материального и процессуального права**

<b>№ п/п</b>	<b>Критерии оценки показателей</b>	<b>Количество баллов</b>
<b>Показатель 4. Параметры составленного протокола осмотра места происшествия</b>		
<b>4.1</b>	Соответствие содержания протокола осмотра места происшествия действующему законодательству и предложенным обстоятельствам	<b>8</b>
4.1.1	Содержание протокола осмотра места происшествия соответствует действующему законодательству	2
4.1.2	Содержание протокола осмотра места происшествия не соответствует действующему законодательству	0
4.1.3	При составлении протокола осмотра места происшествия соблюдена процессуальная процедура составления	2
4.1.4	При составлении протокола осмотра места происшествия не соблюдена процессуальная процедура составления	0
4.1.5	Содержание протокола осмотра места происшествия соответствует предложенным обстоятельствам	2
4.1.6	Содержание протокола осмотра места происшествия не соответствует предложенным обстоятельствам	0
4.1.7	Содержание протокола осмотра места происшествия полно и точно фиксирует предложенные обстоятельства	2
4.1.8	Содержание протокола осмотра места происшествия неполно фиксирует предложенные обстоятельства	1
4.1.9	Содержание протокола осмотра места происшествия неточно фиксирует предложенные обстоятельства	1
4.1.10	Содержание протокола осмотра места происшествия неполно и неточно фиксирует предложенные обстоятельства	0
<b>ИТОГО по ПК 1.3</b>		<b>8</b>

**Критерии оценки показателей сформированности  
ПК 1.7 Обеспечивать выявление, раскрытие и расследование преступлений и иных правонарушений в соответствии с профилем подготовки**

<b>№ п/п</b>	<b>Критерии оценки показателей</b>	<b>Количество баллов</b>
<b>Показатель 8. Качественные характеристик составления плана расследования</b>		
<b>8.1</b>	Соответствие составленного плана расследования предложенной ситуации	<b>2</b>
8.1.1	Составленный план расследования соответствует предложенной ситуации	2
8.1.2	Составленный план расследования не соответствует предложенной ситуации	0
<b>8.2</b>	Обоснованность выбора следственных и иных действий в процессе расследования предложенной ситуации	<b>2</b>
8.2.1	Выбор следственных и иных действий в процессе расследования предложенной ситуации обоснован	2
8.2.2	Выбор следственных и иных действий в процессе расследования предложенной ситуации обоснован	0
<b>Показатель 9. Качественные характеристики выдвижения типичных следственных версий</b>		

<b>9.1</b>	Соответствие выдвинутых следственных версий предложенной ситуации	<b>2</b>
9.1.1	Выдвинутые следственные версии соответствуют предложенной ситуации	2
9.1.1	Выдвинутые следственные версии не соответствуют предложенной ситуации	0
<b>9.2</b>	Обоснованность выбора выдвинутых следственных версий в предложенной ситуации	<b>2</b>
19.2.1	Выбор выдвинутых следственных версий в предложенной ситуации обоснован	2
19.2.2	Выбор выдвинутых следственных версий в предложенной ситуации не обоснован	0
<b>Показатель 10. Качественные характеристики определения видов экспертиз</b>		
<b>10.1</b>	Соответствие выбранных экспертиз предложенной ситуации	<b>2</b>
10.1.1	Выбранные экспертизы соответствуют предложенной ситуации	2
10.1.2	Выбранные экспертизы не соответствуют предложенной ситуации	0
<b>10.2</b>	Обоснованность выбора экспертиз предложенной ситуации	<b>2</b>
10.2.1	Выбор экспертиз в предложенной ситуации обоснован	2
10.2.2		0
<b>ИТОГО по ПК 1.7</b>		<b>12</b>

**Критерии оценки показателей сформированности  
ПК 1.12 Осуществлять предупреждение преступлений и иных правонарушений на основе использования знаний о закономерностях преступности, преступного поведения и методов их предупреждения, выявлять и устранять причины и условия, способствующие совершению правонарушений**

№ п/п	Критерии оценки показателей	Количество баллов
<b>Показатель 17. Параметры составленного плана</b>		
<b>17.1</b>	Соответствие плана профилактических мероприятий содержанию криминологической профилактики преступности	<b>2</b>
17.1.1	План профилактических мероприятий соответствует содержанию криминологической профилактики преступности	2
17.1.2	План профилактических мероприятий не соответствует содержанию криминологической профилактики преступности	0
<b>17.2</b>	Обоснованность выбора профилактических мероприятий обозначенного вида преступности	<b>2</b>
17.2.1	Выбор профилактических мероприятий обозначенного вида преступности обоснован	2
17.2.2	Выбор профилактических мероприятий обозначенного вида преступности не обоснован	0
<b>ИТОГО по ПК 1.12</b>		<b>4</b>

**Сводная оценочная таблица результатов сформированности  
ПК 1.3 Осуществлять реализацию норм материального и процессуального права**

№ пп	ФИО кандидата	Критерии оценки показателей	Набрано баллов	% выполнения	Заключение о сформированности ПК 1.3.
		4.1 Соответствие содержания протокола осмотра места происшествия действующему законодательству и предложенным обстоятельствам			
		<b>8</b>	<b>10</b>	100	

Эксперт-экзаменатор \_\_\_\_\_  
 Эксперт-экзаменатор \_\_\_\_\_  
 Эксперт-экзаменатор \_\_\_\_\_

Дата проведения « \_\_\_\_ » \_\_\_\_\_ 20\_\_ г.

**Сводная оценочная таблица результатов сформированности  
ПК 1.7 Обеспечивать выявление, раскрытие и расследование преступлений и иных правонарушений в соответствии с  
профилем подготовки**

№ ПП	ФИО кандидата	Критерии оценки показателей					Набрано баллов	% выполнения	Заключение о сформированности ПК 1.7.	
		8.1 Соответствие составленного плана расследования предложенной ситуации	8.2 Обоснованность выбора следственных и иных действий в процессе расследования предложенной ситуации	9.1 Соответствие выдвинутых следственных версий предложенной ситуации	9.2 Обоснованность выбора выдвинутых следственных версий в предложенной ситуации	10.1 Соответствие выбранных экспертиз предложенной ситуации				10.2 Обоснованность выбора экспертиз предложенной ситуации
	<b>Максимальное количество баллов</b>	<b>2</b>	<b>2</b>	<b>2</b>	<b>2</b>	<b>2</b>	<b>2</b>	<b>12</b>	<b>100</b>	

Эксперт-экзаменатор \_\_\_\_\_

Эксперт-экзаменатор \_\_\_\_\_

Эксперт-экзаменатор \_\_\_\_\_

Дата проведения « \_\_\_\_ » \_\_\_\_\_ 20\_\_ г.

**Сводная оценочная таблица результатов сформированности  
ПК 1.12 Осуществлять предупреждение преступлений и иных правонарушений на основе использования знаний о  
закономерностях преступности, преступного поведения и методов их предупреждения, выявлять и устранять причины и  
условия, способствующие совершению правонарушений**

№ ПП	ФИО кандидата	Критерии оценки показателей		Набрано баллов	% выполнения	Заключение о сформированности ПК 1.12.
		17.1 Соответствие плана профилактических мероприятий содержанию криминологической профилактики преступности	17.2 Обоснованность выбора профилактических мероприятий обозначенного вида преступности			
	<b>Максимальное количество баллов</b>	<b>2</b>	<b>2</b>	<b>4</b>	100	

Эксперт-экзаменатор \_\_\_\_\_

Эксперт-экзаменатор \_\_\_\_\_

Эксперт-экзаменатор \_\_\_\_\_

Дата проведения « \_\_\_\_ » \_\_\_\_\_ 20\_\_ г.

## КОМПЛЕКСНОЕ ПРАКТИЧЕСКОЕ ЗАДАНИЕ №3

(из Экзаменационного пакета кандидата)

### ИНСТРУМЕНТАРИЙ ОЦЕНКИ КОМПЛЕКСНОГО ПРАКТИЧЕСКОГО ЗАДАНИЯ №3

#### Эталон выполнения комплексного практического задания № 3

#### *Заключение по пакету документов*

1. Кандидат, подающий сведения, указанные в данном виде анкеты, имеет право допуска к сведениям с грифами «секретно» и «совершенно секретно». Форма допуска – вторая.

2. Требования, предъявляемые к гражданам и должностным лицам – кандидатам на получение допуска к сведениям, отнесенным к государственной тайне, по второй форме. Основаниями для отказа должностному лицу или гражданину в допуске к государственной тайне (ст. 22 ФЗ «О государственной тайне») могут являться:

- признание его судом недееспособным, ограничено дееспособным или рецидивистом, нахождение его под судом или следствием за государственные и иные тяжкие преступления, наличие у него неснятой судимости за эти преступления;
- наличие у него медицинских противопоказаний для работы с использованием сведений, составляющих государственную тайну, согласно перечню, утверждаемому федеральным органом исполнительной власти, уполномоченным в области здравоохранения и социального развития;
- постоянное проживание его самого и (или) его близких родственников за границей и (или) оформление указанными лицами документов для выезда на постоянное жительство в другие государства;
- выявление в результате проверочных мероприятий действий оформляемого лица, создающих угрозу безопасности Российской Федерации;
- уклонение его от проверочных мероприятий и (или) сообщение им заведомо ложных анкетных данных.

3. Порядок оформления допуска к сведениям, составляющих государственную тайну, по второй форме:

- допуск оформляется с обязательным проведением проверочных мероприятий;
- назначение сотрудников производится только после оформления им допуска по соответствующей форме;
- наличие допуска к сведениям более высокой степени секретности является основанием для доступа к сведениям более низкой степени секретности;
- подготовка материалов для оформления допуска кандидатов осуществляется специально назначенными приказом руководителя, имеющими допуск не ниже второй формы;
- кандидаты представляют собственноручно заполненную анкету, документы, удостоверяющие личность и подтверждающие сведения, указанные в анкете, справку об отсутствии медицинских противопоказаний для работы со сведениями, составляющими государственную тайну;
- сотрудники подразделения кадров органа безопасности:
  - а) знакомят кандидата с нормами законодательства Российской Федерации о государственной тайне, предусматривающими ответственность за его нарушение;
  - б) сверяют сведения, указанные кандидатом в анкете, со сведениями, содержащимися в представленных документах;
  - в) уточняют при необходимости отдельные сведения, указанные в анкете;
  - г) доводят до кандидата обязательства перед государством о соблюдении требований законодательства Российской Федерации о государственной тайне;
- уполномоченные сотрудники подразделения кадров:
  - а) запрашивают карточки в режимно-секретных подразделениях тех организаций, в которых кандидаты служили (работали) в течение последних 5 лет, анализируют полученную информацию;
  - б) проводят проверочные мероприятия;

в) оформляют и хранят карточки, а также учитывают их в журнале;  
д) проводят инструктаж кандидатов, допускаемых к государственной тайне;  
- при отсутствии оснований для отказа кандидату в допуске подразделение кадров: заполняет карточку на допускаемого к государственной тайне кандидата, делая отметку о проведении проверочных мероприятий с указанием даты их окончания и номера допуска. Начальник подразделения кадров своей подписью на карточке заверяет факт проведения проверочных мероприятий и подлинность указанной в ней информации, в том числе - подлинность фотографии, после чего на карточке проставляется гербовая печать органа безопасности; после зачисления на государственную службу (работу) заносит в графу 32 послужного списка личного дела сотрудника сведения о форме, номере, дате оформления (переоформления либо прекращения допуска), приобщает в отдельную папку первого тома личного дела сотрудника материалы проверочных мероприятий и заключение о допуске.

#### 4. Требования к заполнению анкеты, которые должны быть соблюдены:

- анкета заполняется собственноручно, чернилами синего цвета на листе бумаги формата А3. Помарки, исправления, зачеркивания, в том числе с использованием корректирующих жидкостей, недопустимы. На вопросы должны быть даны полные ответы, которые записываются в первом лице единственного числа. Если места на помещении информации в одной графе не хватает, при необходимости данные могут дополняться записями на отдельных листах бумаги, которые прилагаются к анкете и заверяются в порядке, установленном для заверения анкет. При этом на прилагаемых листах указывается следующее: «приложение к п. \_\_\_\_ анкеты \_\_\_\_ (ФИО), а в соответствующем пункте анкеты делается отметка: «см. приложение на \_\_-х листах». Дату заполнения анкеты не проставляют;

- п. 1 анкеты. Пишется та фамилия, которую имеет анкетируемый на момент заполнения анкеты;

- п. 2 анкеты. Указываются все случаи и причины изменений фамилии, имени, отчества;

- п. 6 анкеты. В этом пункте отражаются сведения о всех браках (разводах) с указанием фамилий и инициалов супругов (бывших супругов), дат заключения браков (разводов) и органов записи актов гражданского состояния их зарегистрировавших;

- п. 8 анкеты. В этом пункте указывается полное и сокращенное (при наличии) наименование учебного заведения, вид образования (высшее, среднее), год окончания учебного заведения, форма обучения (вечерняя, очная, заочная), номера и серии полученных дипломов, специальность по диплому;

- п. 12 анкеты. При заполнении данного пункта обращается внимание на необходимость указания сведений обо всех фактах судимости оформляемого лица или его близких родственников. При этом оформляемое лицо вправе указать, что судимость снята или сообщить данные приговоров судов по уголовным делам. В исключительных случаях оформляемое лицо может указать неполные данные о факте судимости с пояснением причин отсутствия информации;

- п. 14 анкеты. В этом пункте анкеты указываются сведения о трудовой деятельности с момента достижения оформляемым 16 лет. В записях о занимаемых должностях необходимо указывать подразделения, в которых были заняты конкретные должности. Сначала указывается должность, затем - структурное подразделение, далее - управление, в состав которого входит подразделение, и последним указывается название организации. Сокращения недопустимы. Также недопустимо употребление аббревиатур, не являющихся общепринятыми: НИРФИ, РВСН и т.п. (общепринятые аббревиатуры – ЗАО, АО, РФ). При совмещении учебы с работой, то указывается и то, и другое в хронологической последовательности. Графа «Адрес организации» заполняется для работы на одном предприятии независимо от занимаемых должностей. При этом употребление символа: «-/-» недопустимо. Адрес организации указывается в следующей последовательности: республика, область, город, (поселок или деревня – район), название улицы, номер корпуса, номер дома, так, как это приведено ниже. Работа по совместительству обязательно указывается точно так же, как и основная работа, только с пометкой «по совместительству». Перерывы в трудовой

деятельности продолжительностью в 1 месяц и более отражаются в анкете, при этом в колонке «Адрес организации» указывается адрес места жительства, как указано в примере нижеследующей записи;

- п.15 анкеты. В данном пункте анкеты сообщаются сведения о всех близких родственниках, в том числе и о родственниках, которые пропали без вести, погибли в возрасте старше 14 лет. В графе «Фамилия, имя, отчество» необходимо указать, в том числе, фамилии, имена и отчества родственников, измененные при вступлении в брак (при разводе) или по каким-либо иным причинам. В графе «Фамилия, имя, отчество» необходимо указать девичью фамилию матери, мачехи, жены, бывшей жены, сестер до и после замужества, а также все фамилии по прежним бракам. В графе «Адрес места жительства», указывается адрес родственника оформляемого гражданина на момент заполнения анкеты. А также город, населенный пункт, область (край, республику), откуда и когда родственник прибыл в настоящее место жительства. При проживании не по адресу постоянной регистрации, указывается адрес регистрации и фактического проживания. В случае, если родственник когда-либо ранее проживал за границей, в данной графе дополнительно указывается, когда и из какого государства он прибыл в Российскую Федерацию. Если анкетные данные некоторых родственников с определенного времени неизвестны, что, например, может иметь место в случае расторжения брака и раздельного проживания, указывают последние известные: место работы и место жительства родственника;

- п.16 анкеты. Необходимо указать сведения о наличии близких родственников, постоянно проживающих за пределами Российской Федерации и страну пребывания – проживания граждан за пределами Российской Федерации более 6 месяцев в течение года, не связанное с исполнением ими обязанностей государственной службы;

- п.17 анкеты. Указываются периоды, адреса регистрации и фактического проживания на территории субъектов Российской Федерации и иностранных государствах оформляемого гражданина с 14-летнего возраста. В случае, если точный адрес не может быть сообщен, достаточно указать населенный пункт, область, край, республику или иностранное государство и период проживания;

- п.18 анкеты. Оформляемое лицо может сообщить о себе или своих близких родственниках дополнительные сведения, которые считает важным для решения вопроса о допуске к государственной тайне или сделать следующую запись: «дополнительных сведений не имею».



**Критерии оценки показателей сформированности  
ПК 1.10 Использовать в профессиональной деятельности нормативные  
правовые акты и документы по обеспечению режима секретности в Российской  
Федерации**

№ п/п	Критерии оценки показателей	Количество баллов
<b>Показатель 13. Характеристика заключения по рассматриваемому пакету документов</b>		
<b>13.1</b>	Соответствие представленного заключения по пакету документов требованиям законодательства по обеспечению режима секретности	<b>2</b>
13.1.1	Представленное заключение по пакету документов соответствует требованиям законодательства по обеспечению режима секретности	2
13.1.2	Представленное заключение по пакету документов не соответствует требованиям законодательства по обеспечению режима секретности	0
<b>13.2</b>	Точность указания на требования к кандидатам на получение доступа к сведениям, составляющим государственную тайну	<b>2</b>
13.2.1	Указания на требования к кандидатам на получение доступа к сведениям, составляющим государственную тайну приведены точно	2
13.2.2	Указания на требования к кандидатам на получение доступа к сведениям, составляющим государственную тайну приведены неточно	0
<b>Показатель 14. Характеристика алгоритма оформления допуска к сведениям, составляющим государственную тайну</b>		
<b>14.1</b>	Соответствие представленного алгоритма оформления допуска к сведениям, составляющим государственную тайну, требованиям законодательства по обеспечению режима секретности	<b>2</b>
14.1.1	Представленный алгоритм оформления допуска к сведениям, составляющим государственную тайну, соответствует требованиям законодательства по обеспечению режима секретности	2
14.1.1	Представленный алгоритм оформления допуска к сведениям, составляющим государственную тайну, не соответствует требованиям законодательства по обеспечению режима секретности	0
<b>14.2</b>	Соотношение полноты содержания представленного алгоритма оформления допуска к сведениям, составляющим государственную тайну, требованиям законодательства по обеспечению режима секретности	<b>3</b>
14.2.1	Алгоритм оформления допуска к сведениям, составляющим государственную тайну, представлен в полном объеме	3
14.2.2	Алгоритм оформления допуска к сведениям, составляющим государственную тайну, представлен не в полном объеме	2
14.2.3	Алгоритм оформления допуска к сведениям, составляющим государственную тайну, не	0
<b>ИТОГО по ПК 1.10</b>		<b>9</b>

**Критерии оценки показателей сформированности  
ПК 1.11 Обеспечивать защиту сведений, составляющих государственную тайну,  
сведений конфиденциального характера и иных охраняемых законом тайн**

№ п/п	Критерии оценки показателей	Количество баллов
<b>Показатель 15. Характеристика заключения по рассматриваемому пакету документов</b>		
<b>15.1</b>	Соответствие представленного заключения по пакету документов требованиям в сфере защиты сведений, составляющих государственную тайну	<b>1</b>
15.1.1	Представленное заключение по пакету документов соответствует требованиям в сфере защиты сведений, составляющих государственную тайну	1
15.1.2	Представленное заключение по пакету документов не соответствует требованиям в сфере защиты сведений, составляющих государственную тайну	0
<b>15.2</b>	Точность указания на требования к кандидатам на получение доступа к сведениям, составляющим государственную тайну, предписаниям в сфере защиты сведений, составляющих государственную тайну	<b>1</b>
15.2.1	Указания на требования к кандидатам на получение доступа к сведениям, составляющим государственную тайну, точно соответствует предписаниям в сфере защиты сведений, составляющих государственную тайну	1
15.2.2	Указания на требования к кандидатам на получение доступа к сведениям, составляющим государственную тайну, неточно соответствует предписаниям в сфере защиты сведений, составляющих государственную тайну	0
<b>Показатель 16. Характеристика алгоритма оформления допуска к сведениям, составляющим государственную тайну</b>		
<b>16.1</b>	Соответствие представленного алгоритма оформления допуска к сведениям, составляющим государственную тайну, требованиям в сфере защиты сведений, составляющих государственную тайну	<b>1</b>
16.1.1	Представленный алгоритм оформления допуска к сведениям, составляющим государственную тайну, соответствует требованиям в сфере защиты сведений, составляющих государственную тайну	1
16.1.1	Представленный алгоритм оформления допуска к сведениям, составляющим государственную тайну, не соответствует требованиям в сфере защиты сведений, составляющих государственную тайну	0
<b>16.2</b>	Полнота содержания представленного алгоритма оформления допуска к сведениям, составляющим государственную тайну, соответствует требованиям в сфере защиты сведений, составляющих государственную тайну	<b>2</b>
16.2.1	Алгоритм оформления допуска к сведениям, составляющим государственную тайну, представлен в полном объеме	2
16.2.2	Алгоритм оформления допуска к сведениям, составляющим государственную тайну, представлен не в полном объеме	1
16.2.3	Алгоритм оформления допуска к сведениям, составляющим государственную тайну, не	0
<b>ИТОГО по ПК 1.11</b>		<b>5</b>

**Сводная оценочная таблица результатов сформированности  
ПК 1.10 Использовать в профессиональной деятельности нормативные правовые акты и документы по обеспечению режима секретности в Российской Федерации**

№ пп	ФИО кандидата	Критерии оценки показателей				Набрано баллов	% выполнения	Заключение о сформированности ПК 1.10.
		13.1 Соответствие представленного заключения по пакету документов требованиям законодательства по обеспечению режима секретности	13.2 Точность указания на требования к кандидатам на получение доступа к сведениям, составляющим государственную тайну	14.1 Соответствие представленного алгоритма оформления допуска к сведениям, составляющим государственную тайну, требованиям законодательства по обеспечению режима секретности	14.2 Соотношение полноты содержания представленного алгоритма оформления допуска к сведениям, составляющим государственную тайну, требованиям законодательства по обеспечению режима секретности			
<b>Максимальное количество баллов</b>		<b>2</b>	<b>2</b>	<b>2</b>	<b>3</b>	<b>9</b>	<b>100</b>	

Эксперт-экзаменатор \_\_\_\_\_

Эксперт-экзаменатор \_\_\_\_\_

Эксперт-экзаменатор \_\_\_\_\_

Дата проведения « \_\_\_\_ » \_\_\_\_\_ 20\_\_ г.

**Сводная оценочная таблица результатов сформированности  
ПК 1.11 Обеспечивать защиту сведений, составляющих государственную тайну, сведений конфиденциального характера и  
иных охраняемых законом тайн**

№ пп	ФИО кандидата	Критерии оценки показателей				Набрано баллов	% выполнения	Заключение о сформированности ПК 1.11.
		15.1 Соответствие представленного заключения по пакету документов требованиям в сфере защиты сведений, составляющих государственную тайну	15.2 Точность указания на требования к кандидатам на получение доступа к сведениям, составляющим государственную тайну, предписаниям в сфере защиты сведений, составляющих государственную тайну	16.1 Соответствие представленного алгоритма оформления допуска к сведениям, составляющим государственную тайну, требованиям в сфере защиты сведений, составляющих государственную тайну	16.2 Полнота содержания представленного алгоритма оформления допуска к сведениям, составляющим государственную тайну, соответствует требованиям в сфере защиты сведений, составляющих государственную тайну			
		<b>1</b>	<b>1</b>	<b>1</b>	<b>2</b>	<b>5</b>	<b>100</b>	

Эксперт-экзаменатор \_\_\_\_\_

Эксперт-экзаменатор \_\_\_\_\_

Эксперт-экзаменатор \_\_\_\_\_

Дата проведения « \_\_\_\_ » \_\_\_\_\_ 20\_\_ г.

**ПРАКТИЧЕСКОЕ ЗАДАНИЕ №1**  
**(из Экзаменационного пакета кандидата)**  
**ИНСТРУМЕНТАРИЙ ОЦЕНКИ ПРАКТИЧЕСКОГО ЗАДАНИЯ №1**

**Критерии оценки показателей сформированности**  
**ПК 1.2 Обеспечивать соблюдение законодательства субъектами прав**

№ п/п	Критерии оценки показателей	Количество баллов
<b>Показатель 3. Результаты осуществления обеспечения соблюдения законодательства субъектами права</b>		
<b>3.1</b>	Соответствие процесса правоприменения требованиям законодательства	<b>1</b>
<b>3.2</b>	Достижение цели обеспечения соблюдения законодательства субъектами права	<b>1</b>
<b>3.3</b>	Аргументированность выбора правореализующих методов по соблюдению законодательства субъектами права	<b>2</b>
<b>3.4</b>	Использование профессиональных навыков по обеспечению соблюдения законодательства субъектами права	<b>2</b>
<b>ИТОГО по ПК 1.2</b>		<b>6</b>

**Критерии оценки показателей сформированности**  
**ПК 1.9 Оказывать первую (доврачебную) медицинскую помощь**

№ п/п	Критерии оценки показателей	Количество баллов
<b>Показатель 12. Результаты изучения основ оказания первой (доврачебной) медицинской помощи</b>		
<b>12.1</b>	Своевременность оказания первой (доврачебной) медицинской помощи	<b>2</b>
<b>12.2</b>	Скорость и техничность оказания первой (доврачебной) медицинской помощи	<b>2</b>
<b>12.3</b>	Аргументированность выбора методов оказания первой (доврачебной) медицинской помощи	<b>2</b>
<b>12.4</b>	Рациональность распределения времени на оказание первой (доврачебной) медицинской помощи и выполнение иных профессиональных задач	<b>1</b>
<b>ИТОГО по ПК 1.9</b>		<b>7</b>

**Сводная оценочная таблица результатов сформированности  
ПК 1.2 Обеспечивать соблюдение законодательства субъектами прав**

№ ПП	ФИО кандидата	Критерии оценки показателей				Набрано баллов	% выполнения	Заключение о сформированности ПК 1.2.
		3.1 Соответствие процесса правоприменения требованиям законодательства	3.2 Соответствие процесса правоприменения требованиям законодательства	3.3 Соответствие процесса правоприменения требованиям законодательства	3.4 Соответствие процесса правоприменения требованиям законодательства			
	<b>Максимальное количество баллов</b>	<b>1</b>	<b>1</b>	<b>2</b>	<b>2</b>	<b>6</b>	<b>100</b>	

Эксперт-экзаменатор \_\_\_\_\_

Эксперт-экзаменатор \_\_\_\_\_

Эксперт-экзаменатор \_\_\_\_\_

Дата проведения « \_\_\_\_ » \_\_\_\_\_ 20\_\_ г.

**Сводная оценочная таблица результатов сформированности  
ПК 1.9 Оказывать первую (доврачебную) медицинскую помощь**

№ ПП	ФИО кандидата	Критерии оценки показателей				Набрано баллов	% выполнения	Заключение о сформированности ПК 1.12.
		12.1 Своевременность оказания первой (доврачебной) медицинской помощи	12.2 Своевременность оказания первой (доврачебной) медицинской помощи	12.3 Своевременность оказания первой (доврачебной) медицинской помощи	12.4 Своевременность оказания первой (доврачебной) медицинской помощи			
	<b>Максимальное количество баллов</b>	<b>2</b>	<b>2</b>	<b>2</b>	<b>2</b>	<b>7</b>	<b>100</b>	

Эксперт-экзаменатор \_\_\_\_\_  
 Эксперт-экзаменатор \_\_\_\_\_  
 Эксперт-экзаменатор \_\_\_\_\_

Дата проведения « \_\_\_\_ » \_\_\_\_\_ 20\_\_ г.

**Сводная оценочная таблица результатов освоения вида профессиональной деятельности**  
**Оперативно-розыскная деятельность**

Наименование Московский финансово-юридический университет «МФЮА» (факультет СПО)  
Дата проведения: « \_\_\_ » \_\_\_\_\_ 20\_\_ года

№ п / п	ФИО кандидата	Итоги оценки сформир-сти ПК 1.1			Итоги оценки сформир-сти ПК 1.2			Итоги оценки сформир-сти ПК 1.3			Итоги оценки сформир-сти ПК 1.4			Итоги оценки сформир-сти ПК 1.5			Итоги оценки сформир-сти ПК 1.6			Итоги оценки сформир-сти ПК 1.7			Итоги оценки освоения ВПД		
		Фактическое кол-во набранных баллов	% выполнения	Заключение о сф-сти ПК1.1	Фактическое кол-во набранных баллов	% выполнения	Заключение о сф-сти ПК1.2	Фактическое кол-во набранных баллов	% выполнения	Заключение о сф-сти ПК1.3	Фактическое кол-во набранных баллов	% выполнения	Заключение о сф-сти ПК1.4	Фактическое кол-во набранных баллов	% выполнения	Заключение о сф-сти ПК1.5	Фактическое кол-во набранных баллов	% выполнения	Заключение о сф-сти ПК1.6	Фактическое кол-во набранных баллов	% выполнения	Заключение о сф-сти ПК1.7	Фактическое количество набранных баллов	% выполнения	ЗАКЛЮЧЕНИЕ об освоении ВПД
	<b>Макс. кол-во баллов</b>	<b>13</b>			<b>6</b>			<b>8</b>			<b>8</b>			<b>10</b>			<b>6</b>			<b>10</b>			<b>100</b>		

Эксперт-экзаменатор \_\_\_\_\_  
Эксперт-экзаменатор \_\_\_\_\_  
Эксперт-экзаменатор \_\_\_\_\_

№ п / п	ФИО кандидата	Итоги оценки сформир-сти ПК 1.8			Итоги оценки сформир-сти ПК 1.9			Итоги оценки сформир-сти ПК 1.10			Итоги оценки сформир-сти ПК 1.11			Итоги оценки сформир-сти ПК 1.12			Итоги оценки сформир-сти ПК 1.13			Итоги оценки освоения ВПД				
		Фактическое кол-во набранных баллов	% выполнения	Заклучение о сф-сти ПК1.8	Фактическое кол-во набранных баллов	% выполнения	Заклучение о сф-сти ПК1.9	Фактическое кол-во набранных баллов	% выполнения	Заклучение о сф-сти ПК1.10	Фактическое кол-во набранных баллов	% выполнения	Заклучение о сф-сти ПК1.11	Фактическое кол-во набранных баллов	% выполнения	Заклучение о сф-сти ПК1.12	Фактическое кол-во набранных баллов	% выполнения	Заклучение о сф-сти ПК1.13	Фактическое количество набранных баллов	%	ЗАКЛЮЧЕНИЕ об освоении ВПД		
	<b>Макс. кол-во баллов</b>	<b>5</b>			<b>7</b>			<b>9</b>			<b>5</b>			<b>4</b>			<b>9</b>			<b>100</b>				

Эксперт-экзаменатор \_\_\_\_\_  
Эксперт-экзаменатор \_\_\_\_\_  
Эксперт-экзаменатор \_\_\_\_\_



**Условия положительного/отрицательного заключения  
по результатам оценки итоговых образовательных результатов по  
профессиональному модулю**

Вид профессиональной деятельности считается освоенным при получении положительного заключения о сформированности каждой профессиональной компетентности.

Для положительного заключения о сформированности каждой профессиональной компетенции и об освоении ВПД установлено пороговое значение показателя – не менее 70%.

При отрицательном заключении хотя бы по одной профессиональной компетенции из состава итоговых образовательных результатов по профессиональному модулю, принимается решение «вид профессиональной деятельности не освоен».

Максимальное количество баллов по оценке профессиональной компетенции **ПК 1.1.** составляет 13 баллов. Для принятия положительного решения о сформированности профессиональной компетенции **ПК 1.1.** кандидат должен набрать 9 баллов (Таблица 1).

Таблица 1

**Оценочная шкала сформированности ПК 1.1.**

Набрано баллов	< 8 баллов	≥ 9 баллов
Доля (в %) от максимального возможного количества баллов	< 70 %	≥ 70 %
Заключение о сформированности <b>ПК 1.1.</b>	<b>ПК 1.1.</b> не сформирована	<b>ПК 1.1.</b> сформирована

Максимальное количество баллов по оценке профессиональной компетенции **ПК 1.2.** составляет 6 баллов. Для принятия положительного решения о сформированности профессиональной компетенции **ПК 1.2.** кандидат должен набрать 4 балла (Таблица 2).

Таблица 2

**Оценочная шкала сформированности ПК 1.2.**

Набрано баллов	< 3 баллов	≥ 4 баллов
Доля (в %) от максимального возможного количества баллов	< 70 %	≥ 70 %
Заключение о сформированности <b>ПК 1.2.</b>	<b>ПК 1.2.</b> не сформирована	<b>ПК 1.2.</b> сформирована

Максимальное количество баллов по оценке профессиональной компетенции **ПК 1.3.** составляет 8 баллов. Для принятия положительного решения о сформированности профессиональной компетенции **ПК 1.3.** кандидат должен набрать 6 баллов (Таблица 3).

Таблица 3

**Оценочная шкала сформированности ПК 1.3.**

Набрано баллов	< 5 баллов	≥ 6 баллов
Доля (в %) от максимального возможного количества баллов	< 70 %	≥ 70 %

Заключение о сформированности <b>ПК 1.3.</b>	<b>ПК 1.3.</b> не сформирована	<b>ПК 1.3.</b> сформирована
---	-----------------------------------	--------------------------------

Максимальное количество баллов по оценке профессиональной компетенции **ПК 1.4.** составляет 8 баллов. Для принятия положительного решения о сформированности профессиональной компетенции **ПК 1.4.** кандидат должен набрать 6 баллов (Таблица 4).

Таблица 4

**Оценочная шкала сформированности ПК 1.4.**

Набрано баллов	< 5 баллов	≥ 6 баллов
Доля (в %) от максимального возможного количества баллов	< 70 %	≥ 70 %
Заключение о сформированности <b>ПК 1.4.</b>	<b>ПК 1.4.</b> не сформирована	<b>ПК 1.4.</b> сформирована

Максимальное количество баллов по оценке профессиональной компетенции **ПК 1.5.** составляет 10 баллов. Для принятия положительного решения о сформированности профессиональной компетенции **ПК 1.5.** кандидат должен набрать 7 баллов (Таблица 5).

Таблица 5

**Оценочная шкала сформированности ПК 1.5.**

Набрано баллов	< 6 баллов	≥ 7 баллов
Доля (в %) от максимального возможного количества баллов	< 70 %	≥ 70 %
Заключение о сформированности <b>ПК 1.5.</b>	<b>ПК 1.5.</b> не сформирована	<b>ПК 1.5.</b> сформирована

Максимальное количество баллов по оценке профессиональной компетенции **ПК 1.6.** составляет 6 баллов. Для принятия положительного решения о сформированности профессиональной компетенции **ПК 1.6.** кандидат должен набрать 4 балла (Таблица 6).

Таблица 6

**Оценочная шкала сформированности ПК 1.6.**

Набрано баллов	< 3 баллов	≥ 4 баллов
Доля (в %) от максимального возможного количества баллов	< 70 %	≥ 70 %
Заключение о сформированности <b>ПК 1.6.</b>	<b>ПК 1.6.</b> не сформирована	<b>ПК 1.6.</b> сформирована

Максимальное количество баллов по оценке профессиональной компетенции **ПК 1.7.** составляет 10 баллов. Для принятия положительного решения о сформированности профессиональной компетенции **ПК 1.7.** кандидат должен набрать 7 баллов (Таблица 7).

Таблица 7

**Оценочная шкала сформированности ПК 1.7.**

Набрано баллов	< 6 баллов	≥ 7 баллов
Доля (в %) от максимального возможного количества баллов	< 70 %	≥ 70 %
Заключение о сформированности ПК 1.7.	<b>ПК 1.7.</b> не сформирована	<b>ПК 1.7.</b> сформирована

Максимальное количество баллов по оценке профессиональной компетенции **ПК 1.8** составляет 5 баллов. Для принятия положительного решения о сформированности профессиональной компетенции **ПК 1.8.** кандидат должен набрать 3 балла (Таблица 8).

Таблица 8

**Оценочная шкала сформированности ПК 1.8.**

Набрано баллов	< 2 баллов	≥ 3 баллов
Доля (в %) от максимального возможного количества баллов	< 70 %	≥ 70 %
Заключение о сформированности ПК 1.8.	<b>ПК 1.8.</b> не сформирована	<b>ПК 1.8.</b> сформирована

Максимальное количество баллов по оценке профессиональной компетенции **ПК 1.9.** составляет 7 баллов. Для принятия положительного решения о сформированности профессиональной компетенции **ПК 1.9.** кандидат должен набрать 5 баллов (Таблица 9).

Таблица 9

**Оценочная шкала сформированности ПК 1.9.**

Набрано баллов	< 4 баллов	≥ 5 баллов
Доля (в %) от максимального возможного количества баллов	< 70 %	≥ 70 %
Заключение о сформированности ПК 1.9.	<b>ПК 1.9.</b> не сформирована	<b>ПК 1.9.</b> сформирована

Максимальное количество баллов по оценке профессиональной компетенции **ПК 1.10.** составляет 9 баллов. Для принятия положительного решения о сформированности профессиональной компетенции **ПК 1.10.** кандидат должен набрать 6 баллов (Таблица 10).

Таблица 10

**Оценочная шкала сформированности ПК 1.10.**

Набрано баллов	< 5 баллов	≥ 6 баллов
----------------	------------	------------

Доля (в %) от максимального возможного количества баллов	< 70 %	≥ 70 %
Заключение о сформированности <b>ПК 1.10.</b>	<b>ПК 1.10.</b> не сформирована	<b>ПК 1.10.</b> сформирована

Максимальное количество баллов по оценке профессиональной компетенции **ПК 1.11.** составляет 5 баллов. Для принятия положительного решения о сформированности профессиональной компетенции **ПК 1.11.** кандидат должен набрать 3 балла (Таблица 11).

Таблица 11

**Оценочная шкала сформированности ПК 1.11.**

Набрано баллов	< 2 баллов	≥ 3 баллов
Доля (в %) от максимального возможного количества баллов	< 70 %	≥ 70 %
Заключение о сформированности <b>ПК 1.11.</b>	<b>ПК 1.11.</b> не сформирована	<b>ПК 1.11.</b> сформирована

Максимальное количество баллов по оценке профессиональной компетенции **ПК 1.12.** составляет 4 баллов. Для принятия положительного решения о сформированности профессиональной компетенции **ПК 1.12.** кандидат должен набрать 3 балла (Таблица 12).

Таблица 12

**Оценочная шкала сформированности ПК 1.12.**

Набрано баллов	< 2 баллов	≥ 3 баллов
Доля (в %) от максимального возможного количества баллов	< 70 %	≥ 70 %
Заключение о сформированности <b>ПК 1.12.</b>	<b>ПК 1.12.</b> не сформирована	<b>ПК 1.12.</b> сформирована

Максимальное количество баллов по оценке профессиональной компетенции **ПК 1.13.** составляет 9 баллов. Для принятия положительного решения о сформированности профессиональной компетенции **ПК 1.13.** кандидат должен набрать 6 баллов (Таблица 13).

Таблица 13

**Оценочная шкала сформированности ПК 1.13.**

Набрано баллов	< 5 баллов	≥ 6 баллов
Доля (в %) от максимального возможного количества баллов	< 70 %	≥ 70 %
Заключение о сформированности <b>ПК 1.13.</b>	<b>ПК 1.13.</b> не сформирована	<b>ПК 1.13.</b> сформирована

Суммарное максимальное количество баллов по оценке освоения **ВПД Оперативно-служебная деятельность** составляет 100 баллов. Для принятия положительного решения об освоении **ВПД Оперативно-служебная деятельность** кандидат должен набрать не менее 70 баллов (Таблица 14).

Таблица 14

**Оценочная шкала освоения ВПД Оперативно-служебная деятельность**

Набрано баллов	< 70 баллов	≥ 70 баллов
Доля (в %) от максимального возможного количества баллов	< 70 %	≥ 70 %
Заключение об освоении <b>ВПД</b>	<b>ВПД не освоен</b>	<b>ВПД освоен</b>

Для перевода значения оценки освоения **ВПД Оперативно-служебная деятельность** в пятибалльную оценочную шкалу применяется Таблица 16.

Суммарное максимальное количество баллов по оценке освоения **ВПД Организационно-управленческая деятельность** составляет 40 баллов. Для принятия положительного решения об освоении **ВПД Организационно-управленческая деятельность** кандидат должен набрать не менее 28 баллов (Таблица 15).

Таблица 15

**Оценочная шкала освоения ВПД Оперативно-служебная деятельность**

Набрано баллов	< 28 баллов	≥ 28 баллов
Доля (в %) от максимального возможного количества баллов	< 70 %	≥ 70 %
Заключение об освоении <b>ВПД</b>	<b>ВПД не освоен</b>	<b>ВПД освоен</b>

Для перевода значения оценки освоения **ВПД Организационно-управленческая деятельность** в пятибалльную оценочную шкалу применяется Таблица 19.

**Таблица перевода**  
**значения оценки освоения ВПД Организационно-управленческая деятельность**

<b>Доля набранных баллов (в %) от максимального возможного количества баллов</b>	<b>Фактическое количество набранных баллов</b>	<b>Оценка в пятибалльной шкале</b>
< 70 %	менее 28 баллов	«неудовлетворительно»
от 70 до 79 %	от 28 до 32 баллов	«удовлетворительно»
от 80 до 89 %	от 32 до 36 баллов	«хорошо»
≥ 90 %	36 и более баллов	«отлично»

### **Инструкция для эксперта – экзаменатора по процедуре оценки итоговых образовательных результатов по профессиональному модулю**

1. Перед началом экзамена пройдите инструктаж у председателя аттестационно-квалификационной комиссии, во время которого будут уточнены ваши функции в процедуре оценки.
2. Ознакомьтесь с практическими заданиями для кандидатов, оцениваемыми компетенциями, показателями и критериями оценки результата по каждому практическому заданию, входящему в Пакет эксперта-экзаменатора.
3. Оцените выполнение заданий по установленным критериям и занесите результаты в Сводные таблицы оценки сформированности по каждому ПК.
4. Заполните в соответствии с оценочной шкалой Сводную оценочную таблицу результатов освоения вида профессиональной деятельности «Оперативно-служебная деятельность», примите консолидированное решение об освоении обучающимися данного вида профессиональной деятельности.
5. Примите совместно с другими членами комиссии решение о выдаче (отказе в выдаче) квалификационного аттестата.
6. Поставьте личную подпись в сводных таблицах и в протоколе квалификационного экзамена по данному профессиональному модулю.

## **Инструкция для организатора процедуры оценки итоговых образовательных результатов по профессиональному модулю**

При организации процедуры оценки итоговых образовательных результатов по профессиональному модулю **ПМ.01 Оперативно-служебная деятельность** необходимо учесть следующее:

1. Для проведения процедуры оценки итоговых образовательных результатов кандидаты должны быть обеспечены расходными материалами, инструментами, необходимыми бланками в соответствии с условиями выполнения заданий.

2. Задания содержат модельные ситуации, которые могут быть изменены на аналогичные (для вариативности), при условии, что неизменными остаются показатели и критерии оценки показателей.





АККРЕДИТОВАННОЕ ОБРАЗОВАТЕЛЬНОЕ ЧАСТНОЕ УЧРЕЖДЕНИЕ  
ВЫСШЕГО ОБРАЗОВАНИЯ  
«МОСКОВСКИЙ ФИНАНСОВО-ЮРИДИЧЕСКИЙ УНИВЕРСИТЕТ  
МФЮА»

СОГЛАСОВАНО  
Протокол согласования с  
Отделом МВД России  
по району Внуково г. Москвы  
от 12 марта 2024 г.

УТВЕРЖДЕНО  
приказом Ректора МФЮА  
от 25 апреля 2024 г.

**ФОНД  
ОЦЕНОЧНЫХ СРЕДСТВ**

П  
О

**ПМ.02 Организационно-управленческая деятельность**

для специальности

**40.02.02 Правоохранительная деятельность**

базовой подготовки

Е  
С  
С  
И  
О  
Н  
А  
Л  
Ь  
Н  
О  
М  
У

2024

М  
О  
Д  
У  
Л  
Ю

Фонд оценочных средств рассмотрен на заседании кафедры уголовно-правовых дисциплин

Протокол № 5 от 12 марта 2024 г.

Заведующий кафедрой: к.ю.н., доцент Дубовиченко С.В.

Фонд оценочных средств разработан на основе Федерального государственного образовательного стандарта среднего профессионального образования (далее – ФГОС СПО) по специальности 40.02.02 Правоохранительная деятельность, утвержденного Приказом Минобрнауки России от 12.05.2014 № 509 (зарегистрирован Министерством юстиции Российской Федерации 21.08.2014, регистрационный № 33737)

Разработчик: ст. преподаватель С.Ю. Юшенкова

Эксперты:

Внутренняя экспертиза: к.ю.н., доцент С.В. Дубовиченко

Внешняя экспертиза: Горбулинская Ирина Николаевна, к.ю.н, доцент, доцент кафедры технико-криминалистического обеспечения экспертных исследований Московского университета МВД России имени В.Я. Кикотя

## 1. Перечень компетенций

Код компетенции	Формулировка компетенции
1	2
<b>ОК</b>	<b>Общие компетенции</b>
ОК 1.	Понимать сущность и социальную значимость своей будущей профессии, проявлять к ней устойчивый интерес
ОК 2.	Понимать и анализировать вопросы ценностно-мотивационной сферы
ОК 3.	Организовывать собственную деятельность, выбирать типовые методы и способы выполнения профессиональных задач, оценивать их эффективность и качество
ОК 4.	Принимать решения в стандартных и нестандартных ситуациях, в том числе ситуациях риска, и нести за них ответственность
ОК 5.	Проявлять психологическую устойчивость в сложных и экстремальных ситуациях, предупреждать и разрешать конфликты в процессе профессиональной деятельности
ОК 6.	Осуществлять поиск и использование информации, необходимой для эффективного выполнения профессиональных задач, профессионального и личностного развития
ОК 7.	Использовать информационно-коммуникационные технологии в профессиональной деятельности
ОК 8.	Правильно строить отношения с коллегами, с различными категориями граждан, в том числе с представителями различных национальностей и конфессий
ОК 9.	Устанавливать психологический контакт с окружающими
ОК 10.	Адаптироваться к меняющимся условиям профессиональной деятельности
ОК 11.	Самостоятельно определять задачи профессионального и личностного развития, заниматься самообразованием, осознанно планировать повышение квалификации
ОК 12.	Выполнять профессиональные задачи в соответствии с нормами морали, профессиональной этики и служебного этикета
ОК 13.	Проявлять нетерпимость к коррупционному поведению, уважительно относиться к праву и закону
ОК 14.	Организовывать свою жизнь в соответствии с социально значимыми представлениями о здоровом образе жизни, поддерживать должный уровень физической подготовленности, необходимый для социальной и профессиональной деятельности
<b>ПК</b>	<b>Профессиональные компетенции</b>
ПК.2.1.	Осуществлять организационно-управленческие функции в рамках малых групп, как в условиях повседневной служебной деятельности, так и в нестандартных условиях, экстремальных ситуациях
ПК.2.2.	Осуществлять документационное обеспечение управленческой деятельности

## 2. Планируемые результаты обучения

В результате освоения дисциплины обучающиеся должны:

***иметь практический опыт:***

- организации работы подчиненных и документационного обеспечения управленческой деятельности, соблюдения режима секретности;

***уметь:***

- разрабатывать планирующую, отчетную и другую управленческую документацию;

- принимать оптимальные управленческие решения;

- организовывать работу подчиненных (ставить задачи, организовывать взаимодействия, обеспечивать и управлять);

- осуществлять контроль и учет результатов деятельности исполнителей;

***знать:***

- организацию системы управления, кадрового, информационного и документационного обеспечения управленческой деятельности (по профилю подготовки);

- методы управленческой деятельности; основные положения научной организации труда;

- порядок подготовки и принятия управленческих решений, организации их исполнения.

### 3. ПАСПОРТ ФОНДА ОЦЕНОЧНЫХ СРЕДСТВ

Результаты обучения (освоенные умения, усвоенные знания)	ПК, ОК	Наименование темы	Уровень освоения темы	Наименование оценочного средства	
				Текущий контроль (поурочный)	Промежуточная аттестация (в конце семестра по учебному плану)
1	2	3	4	5	6
<b>МДК.02.01 Основы управления в правоохранительных органах</b>					
<p><b>иметь практический опыт:</b></p> <ul style="list-style-type: none"> <li>- организации работы подчиненных и документационного обеспечения управленческой деятельности, соблюдения режима секретности;</li> </ul> <p><b>уметь:</b></p> <ul style="list-style-type: none"> <li>- разрабатывать планирующую, отчетную и другую управленческую документацию;</li> <li>- принимать оптимальные управленческие решения;</li> <li>- организовывать работу подчиненных (ставить задачи, организовывать взаимодействия, обеспечивать и управлять);</li> <li>- осуществлять контроль и учет результатов деятельности исполнителей;</li> </ul> <p><b>знать:</b></p> <ul style="list-style-type: none"> <li>- организацию системы управления, кадрового, информационного и документационного обеспечения управленческой деятельности (по профилю подготовки);</li> <li>- методы управленческой деятельности; основные положения научной организации труда;</li> <li>- порядок подготовки и принятия управленческих решений, организации их исполнения.</li> </ul>	ОК 1 – ОК 14, ПК 2.1. – ПК 2.2.	<b>Раздел 1. Введение в учебную дисциплину «Основы управления в правоохранительных органах»</b>	1, 2, 3	- устный опрос - тест - решение кейс-задач - решение разноуровневых задач и заданий	
	ОК 1 – ОК 14, ПК 2.1. – ПК 2.2.	<b>Раздел 2. Понятие и характеристика судебных органов Российской Федерации</b>	1, 2, 3	- устный опрос - тест - деловая игра - решение кейс-задач - решение разноуровневых задач и заданий	
	ОК 1 – ОК 14, ПК 2.1. – ПК 2.2.	<b>Раздел 3. Основы управления в судебных органах</b>	1, 2, 3	- устный опрос - тест - решение кейс-задач - решение разноуровневых задач и заданий	
	ОК 1 – ОК 14, ПК 2.1. – ПК 2.2.	<b>Раздел 4. Основы управления в система Минюста России</b>	1, 2, 3	- устный опрос - тест - решение кейс-задач - решение разноуровневых задач и заданий	
	ОК 1 – ОК 14, ПК 2.1. – ПК 2.2.	<b>Раздел 5. Основы управления в органах прокуратуры</b>	1, 2, 3	- устный опрос - тест - решение кейс-задач - решение разноуровневых задач и заданий	

	ОК 1 – ОК 14, ПК 2.1. – ПК 2.2.	<b>Раздел 6. Основы управления органами обеспечения охраны общественного порядка и общественной безопасности</b>	1, 2, 3	- устный опрос - тест - решение кейс-задач - решение разноуровневых задач и заданий	
	ОК 1 – ОК 14, ПК 2.1. – ПК 2.2.	<b>Раздел 7. Основы управления в органах внутренних дел</b>	1, 2, 3	- устный опрос - тест - решение кейс-задач - решение разноуровневых задач и заданий	
	ОК 1 – ОК 14, ПК 2.1. – ПК 2.2.	<b>Раздел 8. Основы управления в органах дознания, следствия и органах, осуществляющих оперативно-розыскную деятельность</b>	1, 2, 3	- устный опрос - тест - деловая игра - решение кейс-задач - решение разноуровневых задач и заданий	
	ОК 1 – ОК 14, ПК 2.1. – ПК 2.2.	<b>Раздел 9. Государственная служба в правоохранительных органах</b>	1, 2, 3	- устный опрос - деловая игра - решение кейс-задач - решение разноуровневых задач и заданий	
	ОК 1 – ОК 14, ПК 2.1. – ПК 2.2.	<b>Раздел 10. Основные направления совершенствования деятельности правоохранительных органов</b>	1, 2, 3	- устный опрос - решение кейс-задач - решение разноуровневых задач и заданий	
<b>Промежуточная аттестация</b>					<b>экзамен</b>
<b>Промежуточная аттестация</b>					<b>экзамен по модулю</b>

# 1. Оценочные средства для текущего контроля

## 4.1. Тесты письменные

### Тема 1.2 Предмет и метод курса «Основы управления в правоохранительных органах»

**1. Инструкция по выполнению:** Тест включает 6 вопросов, для каждого из которых представлено несколько вариантов ответов. Вам необходимо внимательно прочитать вопрос, выбрать правильный с Вашей точки зрения ответ, в тестовой форме указать номер правильного ответа напротив номера соответствующего вопроса.  
Время выполнения – 12 минут.

#### 2. Банк тестов

##### 1. Правоохранительная деятельность – это:

- а) урегулированная правом деятельность специально уполномоченных государственных органов по принудительному обеспечению правового порядка, на основе соблюдения интересов личности, общества и государства
- б) это совокупность правовых норм, регулирующих вопросы уголовной ответственности и наказания
- в) это совокупность норм ряда отраслей права, в которых закреплено устройство судебных и правоохранительных органов
- г) это совокупность приемов, способов и средств, посредством которых осуществляется оперативно-розыскная деятельность

##### 2. К признакам правоохранительной деятельности не относится следующий:

- а) это вид государственной деятельности по обеспечению правового порядка
- б) данный вид деятельности осуществляется специально уполномоченными государственными органами
- в) этот вид государственной деятельности имеет принудительный характер деятельности по обеспечению правового порядка
- г) свою деятельность государственные органы осуществляют исключительно на основе обеспечения интересов государства, но не общества

##### 3. Правоохранительные органы – это:

- а) государственные органы, наделенные правами и обязанностями по осуществлению правоохраны
- б) органы местного самоуправления, наделенные правами и обязанностями по осуществлению правоохраны
- в) законодательные (представительные) органы, отвечающие за формирование правовой базы правоохраны
- г) органы обеспечения социалистической законности

##### 4. К признакам правоохранительных органов не относится:

- а) права и обязанности правоохранительных органов урегулированы нормами права
- б) каждый правоохранительный орган осуществляет свою деятельность путем проведения специфических действий
- в) диспозитивный характер специфических действий правоохранительных органов, основанный на равноправии сторон и автономии их воли
- г) определенная процессуальная форма осуществления специфических действий правоохранительных органов

### 5. К функциям правоохранительной деятельности не относится:

- а) охрана и защита прав и свобод личности, общества, государства от противоправных посягательств
- б) охрана законности и правопорядка
- в) борьба с преступностью
- г) пополнение государственного бюджета за счет конфискации

### 6. К задачам правоохранительной деятельности не относится:

- а) защита прав и свобод граждан
- б) защита государственной, общественной и частной собственности
- в) выявление и предупреждение правонарушений и преступлений
- г) обеспечение господства диктатуры пролетариата

### 3. Критерии оценки:

$K = (\text{количество верных ответов}) / (\text{общее количество ответов}) * 100$

Коэффициент	Количество верных ответов	Оценка
1-0,9	6	5 (отлично)
0,71-0,89	5	4 (хорошо)
0,6-0,7	4	3 (удовлетворительно)
0-0,69	0 - 3	2 (неудовлетворительно)

### Эталоны ответов

№ вопроса	1	2	3	4	5	6
ответ	а	г	а	в	г	г

## Раздел 2. Понятие и характеристика судебных органов Российской Федерации

**1. Инструкция по выполнению:** Тест включает 25 вопросов, для каждого из которых представлено несколько вариантов ответов. Вам необходимо внимательно прочитать вопрос, выбрать правильный с Вашей точки зрения ответ, в тестовой форме указать номер правильного ответа напротив номера соответствующего вопроса.  
Время выполнения – 50 минут.

### 2. Банк тестов

#### 1. Судебная власть – это:

- а) вид государственной деятельности, который осуществляется самостоятельно независимым специальным государственным органом – судом, который рассматривает и разрешает дела, посредством конституционного, гражданского, уголовного, административного и арбитражного судопроизводства
- б) это совокупность судебных органов, осуществляющих судебную власть на территории РФ, в соответствии с Конституцией РФ, ФКЗ «О судебной системе РФ» и другими нормативными актами
- в) суд (соответствующее подразделение суда), осуществляющий в пределах своей юрисдикции рассмотрение конкретных дел по существу либо проверку законности и обоснованности вынесенных нижестоящим судом судебных решений
- г) это единая централизованная система федеральных органов, которые уполномочены, от имени государства, осуществлять надзор за соблюдением и исполнением законов на территории РФ и иные функции в соответствии с законодательством РФ



## **2. Судебная система – это:**

- а) вид государственной деятельности, который осуществляется самостоятельно независимым специальным государственным органом – судом, который рассматривает и разрешает дела, посредством конституционного, гражданского, уголовного, административного и арбитражного судопроизводства
- б) это совокупность судебных органов, осуществляющих судебную власть на территории РФ, в соответствии с Конституцией РФ, ФКЗ «О судебной системе РФ» и другими нормативными актами
- в) суд (соответствующее подразделение суда), осуществляющий в пределах своей юрисдикции рассмотрение конкретных дел по существу либо проверку законности и обоснованности вынесенных нижестоящим судом судебных решений
- г) это единая централизованная система федеральных органов, которые уполномочены, от имени государства, осуществлять надзор за соблюдением и исполнением законов на территории РФ и иные функции в соответствии с законодательством РФ

## **3. Судебная инстанция – это:**

- а) вид государственной деятельности, который осуществляется самостоятельно независимым специальным государственным органом – судом, который рассматривает и разрешает дела, посредством конституционного, гражданского, уголовного, административного и арбитражного судопроизводства
- б) это совокупность судебных органов, осуществляющих судебную власть на территории РФ, в соответствии с Конституцией РФ, ФКЗ «О судебной системе РФ» и другими нормативными актами
- в) суд (соответствующее подразделение суда), осуществляющий в пределах своей юрисдикции рассмотрение конкретных дел по существу либо проверку законности и обоснованности вынесенных нижестоящим судом судебных решений
- г) это единая централизованная система федеральных органов, которые уполномочены, от имени государства, осуществлять надзор за соблюдением и исполнением законов на территории РФ и иные функции в соответствии с законодательством РФ

## **4. Апелляционная инстанция – это:**

- а) суд, рассматривающий дела по жалобам и представлениям на не вступившие в законную силу решения суда
- б) суд, рассматривающий дела по жалобам и представлениям на вступившие в законную силу решения нижестоящих судов
- в) суд, рассматривающий в порядке надзора уголовные дела по жалобам и представлениям на вступившие в законную силу решения, приговоры, определения и постановления судов
- г) это единая централизованная система федеральных органов, которые уполномочены, от имени государства, осуществлять надзор за соблюдением и исполнением законов на территории РФ и иные функции в соответствии с законодательством РФ

## **5. Кассационная инстанция – это:**

- а) суд, рассматривающий дела по жалобам и представлениям на не вступившие в законную силу решения суда
- б) суд, рассматривающий дела по жалобам и представлениям на вступившие в законную силу решения нижестоящих судов
- в) суд, рассматривающий в порядке надзора уголовные дела по жалобам и представлениям на вступившие в законную силу решения, приговоры, определения и постановления судов
- г) это единая централизованная система федеральных органов, которые уполномочены, от имени государства, осуществлять надзор за соблюдением и исполнением законов на территории РФ и иные функции в соответствии с законодательством РФ

**6. Надзорная инстанция – это:**

- а) суд, рассматривающий дела по жалобам и представлениям на не вступившие в законную силу решения суда
- б) суд, рассматривающий дела по жалобам и представлениям на вступившие в законную силу решения нижестоящих судов
- в) суд, рассматривающий в порядке надзора уголовные дела по жалобам и представлениям на вступившие в законную силу решения, приговоры, определения и постановления судов
- г) это единая централизованная система федеральных органов, которые уполномочены, от имени государства, осуществлять надзор за соблюдением и исполнением законов на территории РФ и иные функции в соответствии с законодательством РФ

**7. Правосудие – это:**

- а) часть судопроизводства, состоящая в осуществлении правоприменительной деятельности судов
- б) пересмотр вышестоящей судебной инстанцией решений нижестоящего суда лишь по юридическим основаниям
- в) пересмотр дел по существу, т.е. как по юридическим, так и по фактическим основаниям, но в пределах жалоб, поданных сторонами
- г) рассмотрение в порядке надзора уголовных дел по жалобам и представлениям на вступившие в законную силу решения, приговоры, определения и постановления судов

**8. Принципы правосудия – это:**

- а) правовые предписания высшей юридической силы, закрепленные в действующем законодательстве, определяющие организацию и деятельность судебных органов
- б) часть судопроизводства, состоящая в осуществлении правоприменительной деятельности судов
- в) это основополагающие положения, которые закрепляют назначение и основные направления деятельности прокуратуры, а также определяют задачи и полномочия прокуроров
- г) пересмотр вышестоящей судебной инстанцией решений нижестоящего суда лишь по юридическим основаниям

**9. Правосудие во всех судах Российской Федерации осуществляется в точном соответствии с законодательством. Это содержание:**

- а) принципа законности
- б) принципа осуществления правосудия только судом
- в) принципа независимости судей
- г) принципа осуществления правосудия на началах равенства всех перед законом и судом

**10. Никто, кроме судов в лице судей, присяжных, арбитражных заседателей, не вправе принимать на себя осуществление правосудия. Это содержание:**

- а) принципа законности
- б) принципа осуществления правосудия только судом
- в) принципа независимости судей
- г) принципа осуществления правосудия на началах равенства всех перед законом и судом

**11. Судьи подчиняются только Конституции Российской Федерации и закону, в своей деятельности по осуществлению правосудия они никому не подотчетны. Это содержание:**

- а) принципа законности
- б) принципа осуществления правосудия только судом

- в) принципа независимости судей
- г) принципа осуществления правосудия на началах равенства всех перед законом и судом

**12. Государство гарантирует равенство прав и свобод человека независимо от пола, расы, национальности, языка, происхождения, имущественного и должностного положения, места жительства, отношения к религии, убеждений, принадлежности к общественным объединениям. Это содержание:**

- а) принципа законности
- б) принципа осуществления правосудия только судом
- в) принципа независимости судей
- г) принципа осуществления правосудия на началах равенства всех перед законом и судом

**13. Никто не может быть лишен права на рассмотрение его дела в том суде и тем судьей, к подсудности которых оно отнесено законом. Это содержание:**

- а) принципа обеспечения каждому гражданину судебной защиты его прав и свобод
- б) принципа презумпции невиновности
- в) принципа обеспечения подсудимому права на защиту
- г) принципа состязательности и равноправия сторон

**14. Каждый обвиняемый в совершении преступления считается невиновным, пока его виновность не будет доказана в установленном федеральным законом порядке и установлена вступившим в силу приговором суда. Это содержание:**

- а) принципа обеспечения каждому гражданину судебной защиты его прав и свобод
- б) принципа презумпции невиновности
- в) принципа обеспечения подсудимому права на защиту
- г) принципа состязательности и равноправия сторон

**15. Каждый имеет право на получение квалифицированной юридической помощи, в том числе и бесплатно, в случаях, установленных законом. Это содержание:**

- а) принципа обеспечения каждому гражданину судебной защиты его прав и свобод
- б) принципа презумпции невиновности
- в) принципа обеспечения подсудимому права на защиту
- г) принципа состязательности и равноправия сторон

**16. Стороны наделены равными процессуальными правами по предоставлению доказательств, заявлению ходатайств, обжалованию действий и решений суда. Это содержание:**

- а) принципа обеспечения каждому гражданину судебной защиты его прав и свобод
- б) принципа презумпции невиновности
- в) принципа обеспечения подсудимому права на защиту
- г) принципа состязательности и равноправия сторон

**17. Разбирательство во всех судах открытое, при слушании уголовных, гражданских и арбитражных дел доступ в зал свободен. Это содержание:**

- а) принципа гласности судопроизводства
- б) принципа национального языка судопроизводства
- в) принципа участия граждан в осуществлении правосудия
- г) принципа охраны чести и достоинства личности

**18. Каждый гражданин Российской Федерации имеет право пользоваться родным языком, русский язык признается государственным языком на всей территории Российской Федерации. Это содержание:**

- а) принципа гласности судопроизводства
- б) принципа национального языка судопроизводства
- в) принципа участия граждан в осуществлении правосудия
- г) принципа охраны чести и достоинства личности

**19. Граждане Российской Федерации имеют право участвовать в отправлении правоприменительной деятельности судов. Это содержание:**

- а) принципа гласности судопроизводства
- б) принципа национального языка судопроизводства
- в) принципа участия граждан в осуществлении правосудия
- г) принципа охраны чести и достоинства личности

**20. Права и свободы человека - высшая ценность, а признание, соблюдение и защита прав и свобод человека и гражданина - обязанность государства. Это содержание:**

- а) принципа гласности судопроизводства
- б) принципа национального языка судопроизводства
- в) принципа участия граждан в осуществлении правосудия
- г) принципа охраны чести и достоинства личности

**21. Судья в РФ – это:**

- а) государственное должностное лицо, уполномоченное в соответствии с законом осуществлять правосудие на профессиональной основе
- б) лицо, профессией которого является оказание квалифицированной юридической помощи физическим лицам за материальное вознаграждение
- в) специалист, приглашаемый или нанимаемый за вознаграждение для выдачи квалифицированного заключения или суждения
- г) специалист, занимающийся переводом, то есть созданием письменного или устного текста на определенном языке, эквивалентного письменному или устному тексту на другом языке

**22. Основанием для приостановления полномочий не является:**

- а) признание судьи безвестно отсутствующим решением суда, вступившим в законную силу;
- б) согласие квалификационной коллегии судей на привлечение судьи к уголовной ответственности или заключение его под стражу;
- в) участие судьи в предвыборной кампании в качестве кандидата в состав органа законодательной (представительной) власти, а также его избрание в состав этого органа
- г) устройство судьи на работу преподавателя в образовательное учреждение

**23. Судья не может заниматься:**

- а) научной деятельностью
- б) творческой деятельностью
- в) педагогической деятельностью
- г) предпринимательской деятельностью

**3. Критерии оценки:**

$K = (\text{количество верных ответов}) / (\text{общее количество ответов}) * 100$

Коэффициент	Количество верных ответов	Оценка
1-0,9	23 – 21	5 (отлично)
0,71-0,89	20 - 18	4 (хорошо)

0,6-0,7	17 - 13	3 (удовлетворительно)
0-0,69	12 - 0	2 (неудовлетворительно)

### Эталоны ответов

№ вопроса	1	2	3	4	5	6	7	8	9	10	11	12	13	14	15	16	17	18	19	20	21	22	23	24	25
ответ	а	г	в	а	б	в	а	а	а	б	в	г	а	б	в	г	а	б	в	г	а	г	г		

### Итоговый тест по дисциплине

**1. Инструкция по выполнению:** Тест включает 35 вопросов, для каждого из которых представлено несколько вариантов ответов. Вам необходимо внимательно прочитать вопрос, выбрать правильный с Вашей точки зрения ответ, в тестовой форме указать номер правильного ответа напротив номера соответствующего вопроса. На некоторые вопросы необходимо дать развернутый ответ (дать определение).

Время выполнения – 70 минут.

### 2. Банк тестов

#### Вариант 1

#### 1. Прокуратура – это:

- а) единая централизованная система федеральных органов, которые уполномочены, от имени государства, осуществлять надзор за соблюдением и исполнением законов на территории РФ и иные функции в соответствии с законодательством РФ
- б) часть судопроизводства, состоящая в осуществлении правоприменительной деятельности судов
- в) это совокупность судебных органов, осуществляющих судебную власть на территории РФ, в соответствии с Конституцией РФ, ФКЗ «О судебной системе РФ» и другими нормативными актами
- г) органы местного самоуправления, наделенные правами и обязанностями по осуществлению правоохраны

#### 2. Главной функцией прокуратуры по праву считается:

- а) функция прокурорского надзора
- б) функция координации правоохранительных органов в борьбе с преступностью
- в) функция участия в уголовном судопроизводстве
- г) функция обеспечения соблюдения законодательства РФ субъектами права

#### 3. Какого вида прокурорского надзора не существует:

- а) надзор за исполнением законов и законностью правовых актов
- б) надзор за соблюдением прав и свобод человека и гражданина
- в) надзор за исполнением законов администрациями органов и учреждений, исполняющих наказание и применяющих назначенные судом меры принудительного характера
- г) надзор за органами судебной системы, осуществляющими правоприменительную деятельность

**4. Самостоятельная стадия уголовного процесса, представляющая собой строго регламентированную уголовно – процессуальным законом совокупность следственных действий по собиранию, закреплению и оценке доказательств, преследующая цель воссоздания истинной картины преступления – называется:**

- а) предварительное расследование

- б) правосудие
- в) прокурорский надзор
- г) правоохрана

**5. Предварительное следствие не осуществляется сотрудниками:**

- а) Следственного Комитета РФ
- б) Следственного Департамента при МВД РФ
- в) Следственного аппарата органов федеральной службы безопасности
- г) Органов судейского сообщества

**6. Следователь – это:**

- а) должностное лицо, уполномоченное в пределах своей компетентности осуществлять предварительное следствие по уголовному делу
- б) государственное должностное лицо, уполномоченное в соответствии с законом осуществлять правосудие на профессиональной основе
- в) часть судопроизводства, состоящая в осуществлении правоприменительной деятельности судов
- г) орган местного самоуправления, наделенный правами и обязанностями по осуществлению правоохраны

**7. К органам дознания не относятся:**

- а) органы внутренних дел, а также иные органы исполнительной власти, наделенные полномочиями по осуществлению оперативно-розыскной деятельности
- б) органы Федеральной службы судебных приставов
- в) командиры воинских частей, соединений, начальники военных учреждений или гарнизонов
- г) органы прокуратуры Российской Федерации

**8. Оперативно-розыскная деятельность — это:**

- а) вид деятельности, осуществляемой гласно и негласно подразделениями государственных органов посредством проведения оперативно-розыскных мероприятий в целях защиты жизни, здоровья, прав и свобод человека и гражданина, собственности, обеспечения безопасности общества и государства от преступных посягательств
- б) самостоятельная стадия уголовного процесса, представляющая собой строго регламентированную уголовно – процессуальным законом совокупность следственных действий по собиранию, закреплению и оценке доказательств, преследующая цель воссоздания истинной картины преступления
- в) часть судопроизводства, состоящая в осуществлении правоприменительной деятельности судов
- г) это исследование возникновения и современное устройство системы государственных органов, уполномоченных законодательством для осуществления правоохранительной деятельности

**9. К задачам оперативно-розыскной деятельности не относится:**

- а) добывание информации о событиях или действиях, создающих угрозу государственной, военной экономической, экологической безопасности
- б) выявление и установление лиц, подготавливающих, совершающих или совершивших преступление
- в) розыск лиц без вести пропавших, а также скрывающихся от органов дознания, следствия и суда, уклоняющихся от уголовного наказания
- г) добывание на возмездных началах информации о личной жизни тех или иных людей

**10. Руководство деятельностью Следственного комитета осуществляет:**

- а) Президент РФ
- б) Генеральный прокурор РФ
- в) Министр внутренних дел РФ
- г) Уполномоченный по правам человека

**11. В систему Следственного комитета не входят:**

- а) центральный аппарат Следственного комитета
- б) главные следственные управления и следственные управления Следственного комитета по субъектам РФ и приравненные к ним специализированные (в том числе военные) следственные управления и следственные отделы Следственного комитета;
- в) межрайонные следственные отделы, следственные отделы и следственные отделения Следственного комитета по районам, городам и приравненные к ним, включая специализированные (в том числе военные), следственные подразделения Следственного комитета
- г) специализированные военные прокуратуры

**12. Министерство внутренних дел Российской Федерации (МВД России) является:**

- а) федеральным органом исполнительной власти, осуществляющим функции по выработке и реализации государственной политики и нормативно-правовому регулированию в сфере внутренних дел
- б) органом местного самоуправления, осуществляющим функции по выработке и реализации государственной политики и нормативно-правовому регулированию в сфере внутренних дел
- в) федеральным органом исполнительной власти, осуществляющим функции по проведению оперативно-розыскных мероприятий
- г) федеральным органом исполнительной власти, осуществляющим функции по контролю за оборотом наркотиков

**13. К задачам МВД России не относится:**

- а) обеспечение защиты жизни, здоровья, прав и свобод граждан Российской Федерации
- б) управление органами внутренних дел Российской Федерации
- в) нормативно-правовое регулирование в сфере внутренних дел
- г) поддержание государственного обвинения в судах общей юрисдикции

**14. МВД России возглавляет:**

- а) Председатель Следственного комитета
- б) Генеральный прокурор
- в) Министр внутренних дел
- г) Председатель Верховного Суда

**15. Заместителей министра внутренних дел назначает на должность:**

- а) Министр внутренних дел
- б) Председатель Правительства
- в) Президент Российской Федерации
- г) Совет Федерации

**16. Полиция – это:**

- а) система государственных органов исполнительной власти, призванных защищать жизнь, здоровье, права и свободы граждан и их собственность, интересы общества и государства от преступных и противоправных посягательств

б) вид деятельности, осуществляемой гласно и негласно подразделениями государственных органов посредством проведения оперативно-розыскных мероприятий в целях защиты жизни, здоровья, прав и свобод человека и гражданина

в) это совокупность судебных органов, осуществляющих судебную власть на территории РФ, в соответствии с Конституцией РФ, ФКЗ «О судебной системе РФ» и другими нормативными актами

г) единая централизованная система федеральных органов, которые уполномочены, от имени государства, осуществлять надзор за соблюдением и исполнением законов на территории РФ и иные функции в соответствии с законодательством РФ

**17. Федеральным органом исполнительной власти, осуществляющим функции по выработке государственной политики, нормативно-правовому регулированию, контролю и надзору в сфере оборота наркотических средств, психотропных веществ и их прекурсоров является:**

а) Федеральная служба Российской Федерации по контролю за оборотом наркотиков

б) Следственный комитет Российской Федерации

в) Главное управление по контролю за оборотом наркотиков Министерства внутренних дел

г) Федеральная служба исполнения наказаний Министерства юстиции Российской Федерации

**18. Общее руководство органами обеспечения безопасности возложено на:**

а) Президента РФ

б) Министра обороны

в) Министра внутренних дел

г) Председателя Правительства РФ

**19. Федеральный орган исполнительной власти, в пределах своих полномочий осуществляющий государственное управление в области обеспечения безопасности Российской Федерации, борьбы с терроризмом, защиты и охраны государственной границы Российской Федерации называется:**

а) Совет безопасности

б) Федеральная служба исполнения наказаний

в) Федеральная служба охраны

г) Федеральная служба безопасности

**20. Федеральная служба безопасности является преемником:**

а) Комитета государственной безопасности

б) Народного комиссариата внутренних дел

в) Центрального разведывательного управления

г) Федерального бюро расследований

**21. Федеральную службу безопасности возглавляет:**

а) Президент ФСБ

б) Председатель ФСБ

в) Директор ФСБ

г) Генеральный прокурор РФ

**22. Система управления – это... Продолжите определение.**

**23. Система управления органами внутренних дел обладает следующими свойствами:**

А) открытость; автономность; самоорганизуемость;

Б) целеполагание; самоорганизуемость; адаптируемость;



В) целеполагание; самоорганизуемость; адаптируемость; автономность; открытость.

**24. В характеристику организационных звеньев входят следующие элементы:**

А) объекты и субъекты управления;

Б) цели организационных звеньев; функции организационных звеньев; составы организационных звеньев; субъекты управления; объекты управления;

В) цели, функции и составы организационных звеньев.

**25. Субъекты управления - это....Продолжите определение.**

**26. Объекты управления – это.....Продолжите определение.**

**27. Структура формального организационного звена включает следующие элементы:....Перечислите.**

**28. В системе управления правоохранительными органами выделяют:**

А) формальные и неформальные организационные звенья;

Б) только формальные организационные звенья;

В) формальные, неформальные и смешанные организационные звенья.

**29. Формальные организационные звенья в правоохранительных органах подразделяются на следующие виды: ..... Перечислите.**

**30. Формальные звенья в зависимости от характера их деятельности подразделяются на виды:**

А) механистические; органические; смешанные;

Б) формальные и неформальные;

В) органические и смешанные.

**31. Неформальные организационные звенья подразделяются на:**

А) стихийно-организационные, временные;

Б) внеформальные, социально-психологические;

В) временные, социально-психологические.

**32. Управление в органах внутренних дел – это....Продолжите определение.**

**33. Субъектами делопроизводства в органах внутренних дел являются... Перечислите.**

**34. Руководители в правоохранительных органах – это... Продолжите определение.**

**35. Культура руководителя правоохранительного органа – это... Продолжите определение.**

**Вариант 2**

**1. Административно-организационный тип управления включает в себя следующие виды управленческой деятельности:**

А) создание организационного звена и развитие организационного звена;

Б) создание организационного звена и его поддержание;

В) создание, поддержание и развитие организационного звена.

**2. Кадрово-ресурсный тип управления включает в себя следующие виды управленческой деятельности:**

- А) подбор исполнителей; подготовка исполнителей и обеспечение ресурсами служебной деятельности исполнителей;
- Б) подбор исполнителей служебной деятельности; подготовка исполнителей; активизация исполнителей; обеспечение ресурсами; оценка исполнителей служебной деятельности;
- В) подготовка исполнителей; активизация исполнителей; оценка исполнителей служебной деятельности.

**3. Процессно-организационный тип управления включает в себя следующие виды управленческой деятельности:**

- А) планирование предстоящей служебной деятельности исполнителей; контролирование выполняемой исполнителями служебной деятельности; подведение итогов завершенной исполнителями служебной деятельности;
- Б) планирование предстоящей служебной деятельности исполнителей; контролирование выполняемой исполнителями служебной деятельности;
- В) контролирование выполняемой исполнителями служебной деятельности; подведение итогов завершенной служебной деятельности.

**4. Цели управления в правоохранительных органах - это:.. Продолжите определение.**

**5. Цели управления в правоохранительных органах подразделяются на следующие виды:**

- А) основные и конечные;
- Б) основные и непосредственные;
- В) конечные, основные и непосредственные.

**6. Методы управления в правоохранительных органах - это:.. Продолжите определение.**

**7. Методы управления в правоохранительных органах имеют следующие формы:**

- А) только подзаконные (ведомственные);
- Б) только правовые;
- В) правовые, не правовые.

**8. Система методов управления в правоохранительных органах включает в себя следующие виды методов:**

- А) методы приказов и распоряжений;
- Б) методы властной мотивации; психологической мотивации; методы социальной мотивации;
- В) методы принуждения и убеждения.

**9. Служебная информация в правоохранительных органах по содержанию классифицируется на:**

- А) управленческую; учетно-справочную; управленческие решения;
- Б) управленческую; управленческие решения;
- В) управленческие решения; учетно-справочную.

**10. Служебная информация – это:.. Продолжите определение.**

**11. Результаты управления в правоохранительных органах - это:.. Продолжите определение.**

**12. Функции управления в правоохранительных органах - это:.. Продолжите определение.**

**13. Функции управления в правоохранительных органах подразделяются на следующие виды:**

- А) прогнозирование; контролирование; анализ;
- Б) специальные; общие; обеспечивающие;
- В) учет; анализ; прогнозирование.

**14. Управленческое решение в правоохранительных органах – это...Продолжите определение.**

**15. По юридическим свойствам управленческие решения подразделяются на следующие виды:**

- А) нормативные решения; общезначимые решения;
- Б) общезначимые решения; индивидуальные решения;
- В) нормативные решения; общезначимые решения; индивидуальные решения; смешанные решения.

**16. По сроку действия управленческие решения бывают:**

- А) оперативные решения; долгосрочные решения;
- Б) оперативные решения; среднесрочные решения; долгосрочные решения;
- В) оперативные решения; смешанные решения.

**17. В системе управления органов внутренних дел применяются следующие формы управленческих решений:**

- А) директива; приказ; распоряжение;
- Б) положения; наставления; инструкции;
- В) письменные; устные.

**18. Административно-правовая культура управления в правоохранительных органах - это:... Продолжите определение.**

**19. Видами правового регулирования являются:**

- А) предписания; дозволения; запреты;
- Б) административно-правовой; гражданско-правовой; уголовно-правовой;
- В) гражданско-правовой; уголовно-правовой.

**20. В управленческой деятельности правоохранительными органами используются следующие виды нормативно-правовых актов:**

- А) положения; приказы; распоряжения; инструкции;
- Б) приказы; инструкции; распоряжения; штаты;
- В) положения; штаты; должностные инструкции.

**21. Социально-психологическая культура управления в правоохранительных органах – это... Продолжите определение.**

**22. Управленческое общение –это... Продолжите определение.**

**23. К основным коммуникативным умениям руководителей относятся:**

- А) умение провести деловую беседу; умение провести совещание; умение говорить публично; умение вести переговоры;
- Б) умение говорить публично; умение провести совещание; умение отдавать приказы и распоряжения;
- В) умения грамотно выражать свои мысли; умения правильно отдавать распоряжения; умения правильно провести совещание.

**24. Коммуникативные умения руководителя – это.. Продолжите определение.**

**25. Управленческие конфликты в правоохранительных органах – это.. Продолжите определение.**

**26. Управленческие конфликты бывают:**

- А) внутриличностные; межличностные; между личностью и организацией;
- Б) межличностные; между организациями или группами одного или различного статуса;
- В) внутриличностные; межличностные; между личностью и организацией, в которую он входит; между организациями или группами одного или различного статуса.

**27. Причинами возникновения конфликтов в управленческой практике правоохранительных органов являются:**

- А) недостатки в организации труда; несовершенство управления; не профессиональное поведение руководителя;
- Б) недостатки в организации труда; несовершенство управления; межличностные отношения в коллективе, приводящие к конфликтам; личностные особенности руководителя;
- В) недостатки в организации управления; межличностные отношения между руководителем и исполнителями.

**28. Приемами техники управленческого общения являются:**

- А) приемы установления контакта; приемы поддержания контакта; приемы устранения коммуникативных барьеров; приемы эффективного слушания; приемы составления и постановки вопросов; приемы установления обратной связи; приемы убеждения;
- Б) приемы установления контакта; приемы поддержания контакта; приемы устранения коммуникативных барьеров; приемы эффективного слушания;
- В) приемы установления контакта; приемы поддержания контакта; приемы устранения коммуникативных барьеров; приемы эффективного слушания; приемы составления и постановки вопросов.

**29. Этика – это... Продолжите определение.**

**30. Управленческий этикет в правоохранительных органах – это...Продолжите определение.**

**31. Аналитическая культура управления в правоохранительных органах – это..Продолжите определение.**

**32. Основными видами комплексного анализа в органах внутренних дел являются:**

- А) текущий анализ; внеочередной анализ; анализ за длительный период; сравнительный анализ;
- Б) текущий анализ; анализ итогов за отчетный период; анализ за длительный период; внеочередной анализ; проблемный анализ; сравнительный анализ;

В) сравнительный анализ; текущий анализ; внеочередной анализ; проблемный анализ.

**33. Документационное обеспечение управления (делопроизводство) – это....  
Продолжите определение.**

**34. Структура делопроизводства состоит из:**

- А) документирования и организации работы с документами;
- Б) общего и специального делопроизводства;
- В) секретного и несекретного делопроизводства.

**35. Документационная культура управления в правоохранительных органах – это..  
Продолжите определение.**

## **4.2 Вопросы для опроса (устного)**

**1. Описание:** на устный опрос по теме отводится 15 – 20 минут. При опросе обучающийся может воспользоваться самостоятельно подготовленным конспектом по соответствующей теме (если подготовка конспекта входила в самостоятельную работу)

**2. Вопросы для устного опроса:**

**Тема 1.1 Введение в понятийный аппарат теории и практики управления**  
Основные понятия теории и практики управления.

**Тема 1.2 Предмет и метод курса «Основы управления в правоохранительных органах»**  
Связь курса с общей теорией управления.  
Предмет курса: цели, задачи, функции, организации правоохранительных органов; система правоохранительных органов; система судебных органов; информационное и документационное обеспечение деятельности правоохранительных и судебных органов; специфика контроля.  
Система курса.  
Связь курса с другими юридическими дисциплинами.

**Тема 1.3 Общая характеристика управления в правоохранительных органах**  
Определение термина «управление». Этимология слова «управление».  
Общая характеристика управления в правоохранительных органах.  
Понятие управления в правоохранительных органах.  
Назначение управления в правоохранительных органах. Природа «эффекта организации».  
Внутренние условия регулирования для успешной служебной деятельности исполнителей.

**Тема 1.4 Принципы, функции и цели управления в правоохранительных органах**  
Определение принципов управления в правоохранительных органах.  
Классификация принципов управления в правоохранительных органах.  
Административно-организационное управление и его функции.  
Кадрово-ресурсное управление и его функции.  
Процессно-организационное управление и его функции.  
Цели управления в правоохранительных органах.  
Конечные цели.  
Основные цели.  
Непосредственные цели.

### **Тема 1.5 Виды управления в правоохранительных органах**

Виды управления в правоохранительных органах.

Административно-организационное управление.

Кадрово-ресурсное управление.

Процессно-организационное управление.

### **Тема 1.6 Методы управления в правоохранительных органах**

Содержание понятия «метод управления».

Классификация методов управления в правоохранительных органах.

Организационно-административные методы управления.

Экономические методы управления.

Социально-психологические методы управления.

Самоуправление.

### **Тема 1.7 Средства управления в правоохранительных органах**

Информация как основное средство управления.

Виды информации в управлении.

Управленческая информация.

Учетно-справочная информация.

### **Тема 1.8 Процессы и результаты управления в правоохранительных органах**

Процессы управления.

Содержание процессов управления.

Этапы управления.

Результаты управления.

Эффективность управления.

Качество управления.

### **Тема 1.9 Культура управления в правоохранительных органах**

Административно-правовая культура управления в правоохранительных органах.

Социально-психологическая культура управления в правоохранительных органах.

«Законы» управленческого общения. Формы убеждения. Управленческие диалоги в правоохранительных органах. Управленческие конфликты в правоохранительных органах.

Признаки управленческих конфликтов. Этапы управленческих конфликтов.

Понятие этико-эстетической культуры управления в правоохранительных органах. Этико-эстетические принципы управленческого общения. Кодекс управленческой этики в правоохранительных органах. Виды основных нравственных правил руководителей.

Понятие аналитической культуры управления в правоохранительных органах. Методика организации анализа. Цели исследований. Виды графиков узловых событий. Методика проведения анализа. Модели условий служебной деятельности. Отбор и обработка информации. Подготовка рекомендаций.

Понятие документационной культуры управления в правоохранительных органах.

Принципы качественного документирования. Целевое назначение документооборота.

Внешнее качество документов в правоохранительных органах. Виды бланков и реквизитов.

Внутреннее качество документов в правоохранительных органах. Государственный стандарт оформления содержания реквизитов документов.

Понятие культуры руководителей в правоохранительных органах. Понятие руководитель в правоохранительных органах. Основная цель руководителей. Линейные руководители. Функциональные руководители. Основные качества руководителей. Авторитет руководителей.

### **Тема 2.1 Понятие и признаки судебной системы РФ**

Понятие судебной власти. Виды судопроизводства. Формы осуществления судебной власти. Признаки судебной власти. Соотношение судебной власти с другими ветвями власти. Признаки суда как органа судебной власти. Обеспечение единства судебной системы в РФ.

## **Тема 2.2 Общая характеристика судебной системы РФ**

Судебная система РФ.

Звено судебной системы: понятие и виды. Судебная инстанция и ее виды.

## **Тема 2.3 Конституционный Суд РФ**

Общая характеристика Конституционного Суда РФ. Нормативно-правовое регулирование деятельности Конституционного Суда РФ.

Аппарат Конституционного Суда РФ: назначение и структура. Компетенция Конституционного Суда РФ.

Судебный департамент.

Процесс управления в Конституционном Суде РФ. Председатель Конституционного Суда РФ.

## **Тема 2.4 Верховный Суд РФ**

Общая характеристика Верховного Суда РФ. Нормативно-правовое регулирование деятельности Верховного Суда РФ.

Аппарат Верховного Суда РФ: назначение и структура. Компетенция Верховного Суда РФ.

Процесс управления в Верховном Суде РФ. Председатель Верховного Суда РФ.

## **Тема 2.5 Суды общей юрисдикции в РФ**

Общая характеристика судов общей юрисдикции РФ. Нормативно-правовое регулирование деятельности судов общей юрисдикции РФ.

Компетенция судов общей юрисдикции РФ.

Процесс управления в судах общей юрисдикции РФ.

## **Тема 2.6 Арбитражные суды РФ**

Общая характеристика арбитражных судов РФ. Нормативно-правовое регулирование деятельности арбитражных судов РФ.

Компетенция арбитражных судов РФ.

Процесс управления в арбитражных судах РФ.

## **Тема 3.1 Понятие и признаки правосудия**

Понятие правосудия.

Признаки правосудия.

## **Тема 3.2 Конституционные признаки правосудия**

Конституционные принципы правосудия:

- осуществление правосудия только судом (ст. 118);
- независимость судей и подчинение их только закону (ст. 120);
- обеспечение прав граждан на судебную защиту (ст.46);
- равенство граждан перед законом и судом (ст. 19) и др.

Принципы правосудия, закрепленные в законодательстве:

- законность правосудия;
- осуществление правосудия только судом;
- независимость судей и подчинение их только закону;
- обеспечение прав граждан на судебную защиту;
- обеспечение подозреваемому, обвиняемому и подсудимому права на защиту;

- осуществление правосудия на началах равенства всех перед законом и судом;
- состязательность и равенство сторон;
- открытое разбирательство дел во всех судах;
- презумпция невиновности;
- участие граждан в отправлении правосудия;
- национальный язык судопроизводства.

### **Тема 3.3 Организация управления деятельностью районного суда**

Порядок назначения судей районных судов на должность.

Состав районного суда.

Председатель районного суда и его полномочия.

Аппарат районного суда: структура и полномочия.

Канцелярия районного суда. Архив.

Полномочия секретарей судебных заседаний.

Полномочия судебных приставов, состоящих при районном суде.

### **Тема 3.4 Организация управления верховного суда республики, краевого, областного суда, суда города федерального значения, суда автономной области, суда автономного округа**

Организация управления деятельностью верховного суда республики, краевого, областного суда, суда города федерального значения, суда автономной области, суда автономного округа.

Управленческие функции председателя верховного суда республики, краевого, областного суда, суда города федерального значения, суда автономной области, суда автономного округа.

Аппарат верховного суда республики, краевого, областного суда, суда города федерального значения, суда автономной области, суда автономного округа: структура и полномочия.

Канцелярия верховного суда республики, краевого, областного суда, суда города федерального значения, суда автономной области, суда автономного округа. Архив.

### **Тема 3.5 Управление деятельностью Верховного Суда РФ**

Общая характеристика Верховного Суда РФ. Нормативно-правовое регулирование деятельности Верховного Суда РФ.

Аппарат Верховного Суда РФ: назначение и структура. Компетенция Верховного Суда РФ.

Судебный департамент.

Процесс управления в Верховном Суде РФ. Председатель Верховного Суда РФ.

### **Тема 3.6 Управление деятельностью арбитражных судов**

Состав, структура и полномочия арбитражных судов.

Судебная коллегия по экономическим спорам Верховного Суда РФ.

Организация деятельности структурных подразделений арбитражных судов.

Председатель арбитражного суда: порядок назначения на должность и полномочия.

### **Тема 3.7 Назначение приемной суда. Полномочия администратора суда**

Назначение приемной суда.

Полномочия администратора суда.

### **Тема 4.1 Задачи, функции и управление Минюстом России**

Понятие и этимология слова «юстиция».

Система органов юстиции в РФ.

Задачи Минюста России.

Полномочия Минюста России.



Руководство деятельностью Минюста России. Регламент Минюста России.  
Структура центрального аппарата Минюста России.  
Полномочия министра юстиции и его заместителей.

#### **Тема 4.2 Основы управления ФСИН России**

Место ФСИН России в системе правоохранительных органов РФ.  
Основные направления деятельности ФСИН.  
Процесс управления в органах уголовно-исправительной системы.  
Организационная структура управления в органах уголовно-исправительной системы.  
Субординационные связи элементов организационной структуры управления.  
Принятие управленческих решений

#### **Тема 4.3 Основы управления ФССП России**

Место ФССП России в системе правоохранительных органов РФ.  
Структура ФССП России.  
Основные направления деятельности ФССП России.  
Процесс управления в ФССП России.  
Директор управления в ФССП России.  
Директор ФССП – главный судебный пристав РФ: порядок назначения на должность, компетенция и ответственность.  
Управление делами ФССП России.

#### **Тема 5.1 Общая характеристика органов прокуратуры**

Понятие прокуратуры.  
История создания и развития органов прокуратуры.  
Основное направление деятельности прокуратуры.  
Структура органов прокуратуры.  
Прокурорский надзор: понятие и виды.  
Правовой статус прокурора.  
Осуществление уголовного преследования.  
Принципы организации деятельности прокуратуры.

#### **Тема 5.2 Полномочия прокуроров при осуществлении прокурорского надзора**

Полномочия прокурора при осуществлении надзора за исполнением законов.  
Полномочия прокурора при осуществлении надзора за соблюдением прав и свобод человека.  
Полномочия прокурора при осуществлении надзора за исполнением законов органами, осуществляющими оперативно-розыскную деятельность, дознание, предварительное следствие.  
Полномочия прокурора при осуществлении надзора за администрациями органов и учреждений, исполняющих наказание и применяющих назначенные судом меры принудительного характера, администрациями мест содержания задержанных и заключенных под стражу.  
Полномочия прокурора при осуществлении надзора за исполнением законов судебными приставами.  
Виды актов прокурорского реагирования.

#### **Тема 5.3 Организация управления в органах прокуратуры**

Управление системой органов прокуратуры.  
Генеральная прокуратура: структура и компетенция.  
Полномочия Генерального прокурора.  
Порядок назначения на должность Генерального прокурора.

Коллегия Генеральной прокуратуры.  
Прокуратуры субъектов РФ.  
Прокуратуры городов и районов.

### **Тема 6.1 Субъекты и объекты обеспечения общественного порядка и общественной безопасности**

Понятие общественного порядка.  
Понятие общественной безопасности.  
Угрозы национальной безопасности.  
Субъекты обеспечения общественного порядка и общественной безопасности.  
Объекты обеспечения общественного порядка и общественной безопасности

### **Тема 6.2 Организация управления МВД России**

Понятие и назначение ОВД.  
Задачи МВД России.  
Структура МВД России. Структура центрального аппарата МВД.  
Территориальные подразделения МВД России.  
Организационное обеспечение деятельности ОВД.  
Министр внутренних дел: порядок назначения на должность и полномочия.

### **Тема 6.3 Организация управления ФСБ России**

Понятие ФСБ России.  
Система органов ФСБ России.  
Полномочия органов ФСБ России.  
Основные направления деятельности органов ФСБ России.  
Управление органами ФСБ России. Порядок назначения на должность Директора ФСБ России и его заместителей.

### **Тема 6.4 Организация управления ФСО России**

История развития органов государственной охраны.  
Понятие и назначение государственной охраны. Объекты государственной охраны. Органы государственной охраны.  
ФСО России: понятие, задачи.  
Управление ФСО России. Порядок назначения на должность Директора ФСО России и его полномочия.

### **Тема 6.5 Организация управления ФТС Росси**

Понятие ФТС России.  
Система органов ФТС России.  
Полномочия органов ФТС России.  
Основные направления деятельности органов ФТС России.  
Управление органами ФТС России.

### **Тема 6.6 Организация управления Федеральное службы войск национальной гвардии**

Организация управления Федеральное службы войск национальной гвардии

### **Тема 6.7 Военная полиция в РФ**

Военная полиция в РФ

### **Тема 7.1 Общая характеристика органов внутренних дел**

Понятие органов внутренних дел.  
Задачи органов внутренних дел. Принципы деятельности.

## **Тема 7.2 Организационные структуры управления в органах внутренних дел**

Понятие организации.

Формальная и неформальная организация.

Особенности разделения труда в органах внутренних дел. Органы внутренних дел как организационная структура управления.

## **Тема 7.3 Руководство органами внутренних дел**

Понятие руководства и управленческих отношений.

Роль руководителей в формировании моделей кризисного или «нормального» управления.

Понятие штабной функции и штабной организации как форм обеспечения руководства в органах внутренних дел.

## **Тема 7.4 Документационное обеспечение управления в органах внутренних дел**

Сущность, принципы и задачи документационного обеспечения управления.

Организация документооборота в органах внутренних дел. Классификация и основные виды документов, нормативно-правовых актов в органах внутренних дел.

## **Тема 7.5 Выработка и реализация управленческих решений в органах внутренних дел**

Понятие и виды управленческих решений в органах внутренних дел.

Разработка и принятие управленческих решений в органах внутренних дел.

Организация исполнения управленческих решений в органах внутренних дел.

## **Тема 7.6 Система планирования в органах внутренних дел**

Особенности планирования в органах внутренних дел.

Значение планирования.

Требования к планам. Разделы плана. Виды планирования.

## **Тема 7.7 Информационное обеспечения управления в органах внутренних дел**

Понятие информации.

Оперативная обстановка и ее компоненты.

## **Тема 7.8 Аналитическая работа в органах внутренних дел**

Понятие аналитической работы в органах внутренних дел. Субъекты аналитической работы в органах внутренних дел.

Задачи и принципы аналитической работы в органах внутренних дел.

## **Тема 7.9 Организация контроля в деятельности органов внутренних дел**

Сущность и задачи контрольной деятельности.

Субъекты и формы контроля.

Процесс реализации контроля.

## **Тема 7.10 Понятие, задачи и основные направления научной организации труда в органах внутренних дел**

Понятие, задачи и основные направления научной организации труда в органах внутренних дел.

Инноватика.

Задачи инноватики. Принципы НОТ в органах внутренних дел. Направления НОТ в органах внутренних дел.

## **Тема 7.11 Инновации в управлении органов внутренних дел**

НОУТ (научная организация управленческого труда).

Управленческие инновации. Факторы инноваций в управлении.

### **Тема 7.12 Организационное обеспечение управления средствами органов внутренних дел в условиях чрезвычайных обстоятельств**

Понятие, классификация явлений, вызывающих особые условия деятельности органов внутренних дел. Основные характеристики и факторы, обуславливающие чрезвычайные ситуации: социальные, природные, техногенные. Правовые основы деятельности органов внутренних дел в особых и чрезвычайных условиях и чрезвычайных ситуациях. Организация управления органами внутренних дел в особых условиях. Задачи, функции, организационная структура оперативных штабов органов внутренних дел.

### **Тема 8.1 Характеристика предварительного расследования как второй стадии уголовного процесса**

Понятие предварительного расследования.  
Формы предварительного расследования.  
Органы предварительного расследования и их общая характеристика.

### **Тема 8.2 Основы управления в органах следствия и дознания**

Понятие предварительного следствия. Органы, осуществляющие предварительное следствие. Полномочия следователя. Подследственность уголовных дел. Организация деятельности СК РФ. Система СК РФ. Состав СК РФ. Полномочия СК РФ. Председатель СК РФ и его полномочия. Полномочия руководителей следственных органов. Понятие и органы дознания. Полномочия дознавателя. Общие условия производства дознания. Организация подразделений дознания. Полномочия дознавателя, начальника подразделения дознания начальника органа дознания.

### **Тема 8.3 Характеристика оперативно-розыскной деятельности**

Правовая основа деятельности органов, осуществляющих ОРД.  
Понятие и задачи ОРД.  
Органы, осуществляющие ОРД.  
Понятие и виды ОРМ. Основания для проведения ОРМ.

### **Тема 8.4 Основы управления в органах, осуществляющих оперативно-розыскную деятельность**

Основы управления в органах, осуществляющих оперативно-розыскную деятельность

### **Тема 9.1 Прохождение государственной службы в правоохранительных органах**

Понятие правоохранительной службы. Признаки (характерные черты) правоохранительной службы.  
Принципы, на которых базируется служба в правоохранительных органах.  
Правовая основа государственной службы в правоохранительных органах.  
Присяга государственного служащего правоохранительных органов.  
Контракт на государственную службу в правоохранительных органах: понятие и содержание.  
Порядок присвоения специальных званий.

### **Тема 9.2 Правовой статус государственного служащего правоохранительных органов**

Определение государственного служащего.  
Признаки государственного служащего.

Классификация государственных служащих.

Права государственных служащих правоохранительных органов. Обязанности государственных служащих правоохранительных органов.

### **Тема 9.3 Особенности привлечения к дисциплинарной, материальной, административной ответственности государственных служащих правоохранительных органов**

Понятие служебной дисциплины.

Основание дисциплинарной ответственности. Дисциплинарный проступок.

Виды дисциплинарных взысканий.

Материальная ответственность государственных служащих правоохранительных органов.

Нормы трудового законодательства, регламентирующие ответственность государственных служащих правоохранительных органов.

Административная ответственность государственных служащих правоохранительных органов.

Основание административной ответственности. Административные правонарушения (ст. 2.5 КоАП РФ).

### **Тема 10.1 Совершенствование государственной системы профилактики правонарушений**

Федеральная система профилактики правонарушений в РФ.

Понятие профилактики правонарушений. Субъекты профилактики. Виды профилактики.

Задачи профилактики. Система профилактики.

### **Тема 10.2 Использование достижений науки и техники в деятельности правоохранительных органов**

Основные направления использования достижений науки и техники в деятельности правоохранительных органов.

Государственная информационная система «Правоохранительный портал РФ».

### **Тема 10.3 Реализация государственной антинаркотической политики**

Основные направления реализации государственной антинаркотической политики.

Субъекты реализации государственной антинаркотической политики.

### **Тема 10.4 Реализация Национальной стратегии противодействия коррупции в правоохранительных органах**

Понятие коррупции.

Антикоррупционное законодательство.

Национальная стратегия противодействия коррупции в правоохранительных органах.

### **3. Критерии оценки:**

Оценка «**отлично**»: - глубокое и прочное усвоение материала темы или раздела;

- полные, последовательные, грамотные, логически излагаемые аргументированные ответы;

- демонстрация обучающимся знаний в объеме пройденной программы и дополнительно рекомендованной литературы;

- воспроизведение учебного материала с требуемой степенью точности.

Оценка «**хорошо**»: - наличие несущественных ошибок, не достаточно аргументированные ответы на вопросы;

- демонстрация обучающимся знаний в объеме пройденной программы;

- четкое изложение учебного материала.

- Оценка «удовлетворительно»: - наличие несущественных ошибок в ответе, отсутствие аргументации, но достаточно грамотное и логичное изложение;
- демонстрация обучающимся недостаточно полных знаний по пройденной программе, отсутствие аргументации;
  - не структурированное, не грамотное и не логичное изложение учебного материала при ответе.
- Оценка «неудовлетворительно»: - незнание материала темы или раздела;
- серьезные ошибки при ответе.

### **4.3 Кейс-задача (ситуационные задачи, юридические «казусы»)**

#### **Раздел 1. Введение в учебную дисциплину «Основы управления в правоохранительных органах»**

**Задача 1.** Решите задачу и ответьте на вопросы:

При подборе кадров правоохранительном органе, повышении их квалификации обычно ориентируются на следующие критерии оценки кандидатов:

- способность принимать решение: аргументация и оценочное сравнение - умение человека сопоставлять достоинства и недостатки различных вариантов развития событий или ситуаций, оценивать их соответствие поставленным целям, а также выделять условия и логику развития событий и ситуаций;
- ориентация - установка человека на продуктивную деятельность по достижению результата;
- способность к обучению - способность человека к поиску новых знаний, овладение умениями и навыками, умение самоорганизовывать процесс обучения;
- системное мышление - способность создавать новые варианты решения проблемы, понимать как структуру в целом, так и взаимосвязи между различными аспектами в определенной ситуации.

*Вопрос:* Какие еще критерии Вы бы выделили?

**Задача 2.** Решите задачу и ответьте на вопросы:

Руководитель следственного отдела рассматривал претендентов на замещение должности заместителя начальника отдела. Круг потенциальных кандидатов быстро сузился до двух: давний друг, который был исполнительным и вполне квалифицированным сотрудником, однако не обладавшим энергичностью и настойчивостью в достижении поставленных целей. Другой кандидатурой на должность заместителя являлся молодой сотрудник, который, обладая острым умом и будучи чрезвычайно динамичным, очень скоро стал квалифицированным работником, которому не хватало усидчивости.

*Вопрос:* Кому, по вашему мнению, следует отдать предпочтение в решении вопроса о заместителе? Какими качествами прежде всего должен обладать заместитель начальника отдела?

#### **Раздел 8. Основы управления в органах дознания, следствия и органах, осуществляющих оперативно-розыскную деятельность**

**Задача 1.** Решите задачу и ответьте на вопросы:

Составьте протокол оперативного совещания при руководителе следственного органа, проводимого для следующих целей:

- продление срока предварительного следствия,
- прекращение уголовного дела,
- приостановление предварительного следствия.

#### **Раздел 9. Государственная служба в правоохранительных органах**

**Задача 1.** Беседуя с претендентом на вакантную должность, начальник отдела дает обещание в дальнейшем повысить его в должности. Вновь принятый сотрудник с воодушевлением приступает к работе, проявляя высокую работоспособность и добросовестность. Руководство постоянно увеличивает нагрузку, не прибавляя зарплату и не повышая в должности. Спустя некоторое время работник начинает проявлять признаки недовольства. Назревает конфликт.

*Вопрос:* В чем причина конфликта? Определите конфликтную ситуацию.

**Задача 2.** Воробьева Н.К., инспектор по делам несовершеннолетних, обратилась 1 февраля 2016 года с рапортом к руководителю УМВД РФ по г. Тула с просьбой уволить ее со службы по собственному желанию 3 февраля 2016 г., так как она нашла более высокооплачиваемую работу. Руководитель согласился расторгнуть служебный контракт только через месяц. 27 февраля 2016 г. Воробьева Н.К. отозвала рапорт об увольнении, но все равно была уволена по истечении месячного срока, так как на ее место была приглашена Софонова С.Ю. в порядке перевода.

*Составьте рапорт об увольнении.*

**Задача 3.** Николаева Н.К., инспектор по делам несовершеннолетних, обратилась 1 февраля 2016 года с рапортом к руководителю УМВД РФ по г. Тула с просьбой уволить ее со службы по собственному желанию 3 февраля 2016 г., так как она нашла более высокооплачиваемую работу. Руководитель согласился расторгнуть служебный контракт только через месяц. 27 февраля 2016 г. Николаева Н.К. отозвала рапорт об увольнении, но все равно была уволена по истечении месячного срока, так как на ее место была приглашена Серебрякова С.Ю. в порядке перевода.

*Составьте приказ об увольнении Николаевой Н.К.*

**Задача 4.** Водитель отдела полиции Советского района г. Тулы Дьяков Н.П. во время обеденного перерыва, будучи в нетрезвом состоянии, учинил в бухгалтерии скандал, выражался нецензурными словами. Выйдя из помещения, разбил палкой стекла машины начальника отдела полиции. На предложение сотрудника кадров написать объяснительную записку по факту нахождения на службе в нетрезвом состоянии Дьяков Н.П. отказался.

*Составьте приказ о применении дисциплинарного взыскания.*

**2. Инструкция и/или методические рекомендации по выполнению.** Рекомендуемый порядок решения кейсов. Обучающиеся анализируют информацию и решают поставленные задачи. Решение задачи включает в себя:

- изучение нормативно-правовых актов, материалов судебной практики, на основе которых возможно разрешение ситуации;
- подготовку письменного решения задачи, особое внимание следует уделять обоснованию, аргументации решения, которые должны быть подкреплены ссылками на соответствующие нормативные правовые акты и другие источники, к решению прилагается перечень материалов, послуживших основой для решения ситуации;
- подготовку текста необходимых документов (исковых заявлений, решения суда и др.), виды документов уточняются преподавателем в ходе первичного инструктажа учебной группы;
- подготовка презентации своего решения.

Ответы на поставленные вопросы обсуждаются группой. В конце занятия преподаватель дает оценку каждой решенной задаче, отмечая подготовленность обучающихся к занятию, активность, творческий подход и компетентность, а также конструктивность предлагаемых решений, обращает внимание на достижение поставленных перед группой целей и задач.

### 3. Критерии оценки.

1. Соответствие решения сформулированным в кейсе вопросам (адекватность проблеме) - 1 балл
2. Оригинальность подхода (новаторство, креативность) – 1 балл
3. Применимость решения на практике – 1 балл
4. Глубина проработки проблемы (обоснованность решения, наличие альтернативных вариантов, прогнозирование возможных проблем, комплексность решения) – 1 балл
5. Возможность долгосрочного применения – 1 балл

### 4.4 Разноуровневые задачи (задания)

**Задание 1.** Письменно ответить на вопрос: Как бы Вы кратко обосновали сущность управления в правоохранительных органах?

**Задание 2.** Письменно ответить на вопрос: Какой тип управления в правоохранительных органах следует, по Вашему мнению, выделить в качестве наиболее важного?

**Задание 3.** Письменно ответить на вопрос: Какие цели управления в правоохранительных органах являются, по вашему мнению, наиболее важными и сложными для руководителей?

**Задание 4.** Письменно ответить на вопрос: Какие управленческие решения в правоохранительных органах являются, по Вашему мнению, наиболее важными и сложными для руководителей?

**Задание 5.** Письменно ответить на вопрос: Укажите различие между закономерностями и принципами управления. Почему их знание и учет их действия способствуют эффективности управления?

**Задание 6.** Письменно ответить на вопрос: Что является, по Вашему мнению, самым важным и сложным для руководителей организационных звеньев в ходе осуществления административно-организационных функций управления в правоохранительных органах?

**Задание 7.** Письменно ответить на вопрос: Что является, по Вашему мнению, самым важным и сложным для руководителей в ходе создания формальных организационных звеньев?

**Задание 8.** Письменно ответить на вопрос: Что является, по Вашему мнению, самым важным и сложным для руководителей в ходе поддержания формальных организационных звеньев?

**Задание 9.** Письменно ответить на вопрос: Что является, по Вашему мнению, самым важным и сложным для руководителей в ходе развития формальных организационных звеньев?

**Задание 10.** Заполнить таблицу: «Функции управления»

Вид управления	Функции управления
Административно-организационное управление	
Кадрово-ресурсное управление	
Процессно-организационное управление	



**Задание 11.** Составить алгоритм принятия управленческого решения.

**Задание 12.** Составить алгоритм применения управленческого решения.

**Задание 13.** Составить алгоритм оценки управленческого решения.

**Задание 14.** Составить формулу закономерностей административно-организационного управления в правоохранительных органах.

**Задание 15.** Составить формулу закономерностей кадрово-ресурсного управления в правоохранительных органах.

**Задание 16.** Составить формулу закономерностей процессно-организационного управления в правоохранительных органах.

**Задание 17.** Составить классификацию принципов управления в правоохранительных органах в зависимости от сущности и назначения управления.

**Задание 18.** Заполнить таблицу «Принципы управления в правоохранительных органах».

Принципы административного управления	Принципы кадрово-ресурсного управления	Принципы процессно-организационного управления
1.	1.	1.
2.	2.	2.
...	...	...

**Задание 19.** Письменно ответить на вопрос: «К чему приводит нарушение (несоблюдение) принципов управления в правоохранительных органах; Какие проблемы, на Ваш взгляд, являются наиболее важными для руководителей правоохранительных органов?».

**Задание 20.** Составить классификацию методов управления по различным основаниям:

- по масштабам применения
- по отраслям и сферам применения
- по управленческим функциям
- по содержанию.

**Задание 21.** Заполнить таблицу «Система методов управления»:

Виды методов управления	1.	5.
	2.	6.
	3.	7.
	4.	8.
Виды социологических методов	1.	
	2.	
	3.	
	4.	
	5.	
Виды административных методов	1.	1.1
		1.2
		1.3

		1.4
	2.	1.1
		1.2
		1.3
		1.4
Виды организационных методов	1.	
	2.	
	3.	
	4.	
	5.	
	6.	
	7.	
	8.	
	9.	
Виды экономических методов	1.	
	2.	
	3.	
	4.	
	5.	
	6.	
	7.	
Виды социально-психологических методов	1.методы комплектования малых групп	1. 2.
	2.методы гуманизации труда	1. 2. 3.
	3.методы психологической активности	1. 2.
	4.методы профессионального отбора и обучения	1.

**Задание 22.** Охарактеризовать наиболее важные и сложные цели управления в правоохранительных органах.

**Задание 23.** Охарактеризовать наиболее ценные и надежные методы управления в правоохранительных органах.

**Задание 24.** Охарактеризовать наиболее важные и сложные управленческие решения в правоохранительных органах.

**Задание 25.** Охарактеризовать наиболее важные и полезные компоненты управления в правоохранительных органах.

**Задание 26.** Охарактеризовать наиболее желательные и ожидаемые результаты управления в правоохранительных органах.

**Задание 27.** Составить классификацию процессов управления.

**Задание 28.** Составить схему (алгоритм) процессов управления.

**Задание 29.** Заполнить таблицу «Виды средств управления»:

Виды информации	Характеристика
Управленческая информация	
Учетно-справочная информация	

**Задание 30.** Письменно ответить на вопрос: Что является, на Ваш взгляд, самым важным и сложным для руководителей в ходе подбора исполнителей служебной деятельности?

**Задание 31.** Письменно ответить на вопрос: Что является, на Ваш взгляд, самым важным и сложным для руководителей в ходе подготовки исполнителей служебной деятельности?

**Задание 32.** Письменно ответить на вопрос: Что является, на Ваш взгляд, самым важным и сложным для руководителей в ходе активизации исполнителей служебной деятельности?

**Задание 33.** Письменно ответить на вопрос: Что является, на Ваш взгляд, самым важным и сложным для руководителей в ходе обеспечения ресурсами исполнителей служебной деятельности?

**Задание 34.** Письменно ответить на вопрос: Что является, на Ваш взгляд, самым важным и сложным для руководителей в ходе оценки исполнителей служебной деятельности?

**Задание 35.** Выбрать тип управления в правоохранительных органах, который, по Вашему мнению, является наиболее важным (ответ обосновать).

**Задание 36.** Составить и заполнить таблицу: «Разновидности управления в правоохранительных органах»:

Вид управления	характеристика	Виды управленческой деятельности
1. административно-организационное		1. 2. 3.
2. кадрово-ресурсное		...
3. процессно-организационное		

**Задание 37.** Систематизировать теоретический материал в сравнительно-анатомическую таблицу «Общая характеристика судебной системы РФ».

**Задание 38.** Составить классификацию судебных органов РФ.

**Задание 39.** На основе положений нормативно-правовых актов подтвердить независимость судебной власти.

**Задание 40.** Укажите в приведенном перечне принципы правосудия, которые нашли свое закрепление в Конституции Российской Федерации:

- право граждан на судебную защиту;
- принцип социальной справедливости;
- открытое разбирательство дел во всех судах;

- принцип состязательности и равноправия сторон;
- равенство граждан перед законом и судом;
- быстрота судебной деятельности;
- участие граждан в отправлении правосудия;
- обеспечение подозреваемому, обвиняемому права на защиту;
- всестороннее, полное и объективное исследование обстоятельств дела;
- равенство прав участников судебного разбирательства;
- принцип презумпции невиновности обвиняемого.

В обоснование своего решения в каждом случае следует привести соответствующую норму Конституции Российской Федерации.

**Задание 41.** Составить и заполнить таблицу «Конституционные принципы правосудия»

Принцип правосудия	Гарантии реализации (обеспечения)
1. осуществление правосудия только судом	
...	

**Задание 42.** Составить перечень управленческих функций министра юстиции.

**Задание 43.** Составить схему «Структура Министерства юстиции РФ».

**Задание 44.** Составить схему органов уголовно-исполнительной системы.

**Задание 45.** Составить схему системы управления в органах уголовно-исполнительной системы.

**Задание 46.** Сопоставить цели, задачи, функции органов уголовно-исполнительной системы с целями, задачами и функциями управления в органах уголовно-исполнительной системы.

**Задание 47.** Составить схему ФССП России.

**Задание 48.** Составить схему системы управления в ФССП России.

**Задание 49.** Сопоставить цели, задачи, функции органов ФССП России с целями, задачами и функциями управления в ФССП.

**Задание 50.** Систематизировать теоретический материал в сравнительно-анатомическую таблицу «Общая характеристика органов прокуратуры РФ».

**Задание 51.** Составить классификацию органов прокуратуры РФ.

**Задание 52.** Заполнить таблицу «Акты прокурорского реагирования»:

Акт прокурорского реагирования	Основания (случаи, обстоятельства) применения
...	

**Задание 53.** Заполнить таблицу «Полномочия прокурора»:

Полномочия прокурора (до 2010г.)	Полномочия прокурора (действующая редакция УПК РФ)
...	

**Задание 54.** Составить кроссворд по теме.

**Задание 55.** Составить схему «Система управления в органах прокуратуры».

**Задание 56.** Охарактеризовать особенности управления в органах прокуратуры.

**Задание 57.** Составить схему, характеризующую роль прокуратуры в координации деятельности правоохранительных органов по борьбе с преступностью.

**Задание 58.** Составить сравнительно-аналитическую таблицу «Методы и тактика управления в органах прокуратуры».

**Задание 59.** Составить кроссворд по теме.

**Задание 60.** Определить основные направления национальной политики в сфере обеспечения безопасности (на основе изучения Стратегии национальной безопасности РФ (Указ Президента РФ от 31.12.2015г. №683)).

**Задание 61.** Составить перечень функций Президента РФ в сфере обеспечения общественного порядка и общественной безопасности.

**Задание 62.** Составить перечень функций Правительства РФ в сфере обеспечения общественного порядка и общественной безопасности.

**Задание 63.** Составить схему «Система органов МВД России».

**Задание 64.** Заполнить таблицу «Основные направления деятельности органов МВД России»:

Направления деятельности органов МВД России	Способы (методы) реализации деятельности
...	

**Задание 65.** Охарактеризовать особенности управления в системе органов МВД России.

**Задание 66.** Составить кроссворд по теме.

**Задание 67.** Составить схему «Система органов ФСБ России».

**Задание 68.** Заполнить таблицу «Основные направления деятельности органов ФСБ России»:

Направления деятельности органов ФСБ России	Способы (методы) реализации деятельности
...	

- Задание 69.** Охарактеризовать особенности управления в системе органов ФСБ России.
- Задание 70.** Письменно ответить на вопрос: «Кому подотчетна деятельность органов ФСБ России?». Ответ обосновать в соответствии с законодательством.
- Задание 71.** Составить схему «Система органов ФСО России».
- Задание 72.** Охарактеризовать особенности управления в системе органов ФСО России.
- Задание 73.** Письменно ответить на вопрос: «Кому подотчетна деятельность органов ФСО России?». Ответ обосновать в соответствии с законодательством.
- Задание 74.** Составить схему «Система органов ФТС России».
- Задание 75.** Охарактеризовать особенности управления в системе органов ФТС России.
- Задание 76.** Письменно ответить на вопрос: «Кому подотчетна деятельность органов ФТС России?». Ответ обосновать в соответствии с законодательством.
- Задание 77.** Составить кроссворд по теме.
- Задание 78.** Составить схему войск национальной гвардии.
- Задание 79.** Охарактеризовать особенности управления в Федеральной службе войск национальной гвардии
- Задание 80.** Письменно ответить на вопрос: «Кому подотчетна деятельность Федеральной службы войск национальной гвардии?». Ответ обосновать в соответствии с законодательством.
- Задание 81.** Составить кроссворд по теме.
- Задание 82.** Составить схему органов военной полиции в РФ.
- Задание 83.** Охарактеризовать особенности управления в системе органов военной полиции в РФ.
- Задание 84.** Составить перечень основных направлений деятельности органами военной полиции.
- Задание 85.** Составить кроссворд по теме.
- Задание 86.** Произведите комплексный анализ оперативной обстановки на обслуживаемой территории за 1 год и составьте аналитическую справку о состоянии правопорядка и результатах деятельности территориального отдела полиции на районном уровне.
- Задание 87.** Проанализируйте динамику и уровень преступности в территориальном отделе полиции на районном уровне за 1 и 2 полугодие текущего года (согласно фабуле).

**Задание 88.** Произведите анализ факторов внешней среды (социальных, демографических и др.) и выявите те из них, которые оказывают негативное влияние на состояние правопорядка.

**Задание 89.** Произведите анализ тяжких преступлений против личности (убийств, причинения тяжкого вреда здоровью, изнасилований) в зависимости от мест их совершения, взяв за 100%: а) суммарное число преступлений (по видам)

Таблица 1

Виды преступлений	Место совершения преступлений				Итого
	квартира	парадная	подвал	чердак	
Убийство					100
Умышленное причинение тяжкого вреда здоровью					100
Изнасилование					100

б) все виды преступлений, зарегистрированные в указанных местах

Таблица 2

Виды преступлений	Место совершения преступлений			
	квартира	парадная	подвал	чердак
Убийство				
Умышленное причинение тяжкого вреда здоровью				
Изнасилование				
Итого %	100	100	100	100

**Задание 90.** В соответствии с принятой в ведомственной статистике градацией преступников по возрасту составьте столбиковую диаграмму совершенных преступлений в указанных районах

Таблица 3

Районы	Возраст участников преступлений					Итого
	16-17	18-24	25-29	30-49	50-59	
Петровский	15,0	24,1	21,0	33,7	6,2	100,0
Ивановский	11,9	32,0	22,1	26,4	7,6	100,0

**Задание 91.** Подготовьте аналитическую справку о состоянии правопорядка и результатах деятельности конкретного территориального отдела полиции на районном уровне согласно

предложенной фабуле.

**Задание 92.** Подготовьте проект служебного письма о приглашении для участия в служебном совещании, по вопросам противодействия экстремизму, руководителя УМВД России по г. Москве (недостающие данные дополнить по собственному решению).

**Задание 93.** Подготовить проект сопроводительного письма к Отчету о состоянии режима секретности в ОМВД России по Н-му району.

**Задание 94.** Подготовить проект служебной записки начальнику отделения воспитательной работы с сообщением списка сотрудников отделения делопроизводства и режима планируемых для участия в торжественных мероприятиях, посвященных какому-либо празднику.

**Задание 95.** Подготовить проект приказа о создании комиссии по проведению служебной проверки в отношении начальника отдела уголовного розыска по факту утраты им служебных документов.

**Задание 96.** Составьте схему движения документов в территориальном отделе полиции МВД России на районном уровне.

**Задание 97.** Письменно ответить на вопрос: Перечислите основные признаки управленческого решения.

**Задание 98.** Письменно ответить на вопрос: По каким критериям классифицируются управленческие решения?

**Задание 99.** Письменно ответить на вопрос: Какие виды решений, принимаемых в органах внутренних дел, вы знаете?

**Задание 100.** Письменно ответить на вопрос: Назовите основные требования, предъявляемые к решениям органов внутренних дел.

**Задание 101.** Проанализируйте основные этапы работы по подготовке и принятию решений (ответ запишите).

**Задание 102.** Разработайте проект приказа начальника территориального отдела полиции о поощрении работников полиции, отличившихся при несении службы по охране общественного порядка.

**Задание 103.** Письменно ответить на вопрос: Какие виды планов разрабатываются в органах внутренних дел?

**Задание 104.** Письменно ответить на вопрос: Какие требования предъявляются к планам в системе органов внутренних дел?

**Задание 105.** Письменно ответить на вопрос: Какие этапы разработки плана Вам известны и их содержание?

**Задание 106.** Письменно ответить на вопрос: Какова структура плана работы органа внутренних дел?



**Задание 107.** Письменно ответить на вопрос: В чем состоит значение планирования личной работы сотрудниками ОВД?

**Задание 108.** Письменно ответить на вопрос: Что понимается под управленческой информацией?

**Задание 109.** Письменно ответить на вопрос: Перечислите виды информации, задействованной на этапах подготовки, принятия и реализации управленческих решений?

**Задание 110.** Письменно ответить на вопрос: Дайте определение автоматизированной информационной системы.

**Задание 111.** Письменно ответить на вопрос: Назовите основные компоненты Единой информационно-вычислительной системы ОВД России.

**Задание 112.** Письменно ответить на вопрос: Что такое аналитическая работа и какие задачи она решает?

**Задание 113.** Письменно ответить на вопрос: Каковы основные направления аналитической работы в ОВД?

**Задание 114.** Письменно ответить на вопрос: Какова общая методика комплексного анализа оперативной обстановки?

**Задание 115.** Письменно ответить на вопрос: Какова методика частного анализа?

**Задание 116.** Письменно ответить на вопрос: Что включает в себя организационное обеспечение аналитической работы?

**Задание 117.** Раскройте сущность и элементы трудового процесса.

**Задание 118.** Письменно ответить на вопрос: Что такое научная организация труда (НОТ) и научная организация управленческого труда (НОУТ)?

**Задание 119.** Письменно ответить на вопрос: Какие задачи решаются с помощью НОТ и НОУТ в органах внутренних дел?

**Задание 120.** Письменно ответить на вопрос: С учетом, каких факторов разрабатываются и внедряются рекомендации НОТ и НОУТ в органах внутренних дел?

**Задание 121.** Письменно ответить на вопрос: Какими явлениями могут быть вызваны особые условия деятельности органов внутренних дел?

**Задание 122.** Письменно ответить на вопрос: По каким критериям классифицируются явления, вызывающие особые условия деятельности органов внутренних дел?

**Задание 123.** Письменно ответить на вопрос: Назовите основные нормативные акты, регламентирующие деятельность органов внутренних дел в особых условиях.

**Задание 124.** Письменно ответить на вопрос: Каковы главные отличительные особенности организации управления органами внутренних дел в особых условиях?

**Задание 125.** Письменно ответить на вопрос: Что представляет собой управление силами и средствами органов внутренних дел в особых условиях?

**Задание 126.** Письменно ответить на вопрос: Перечислите основные направления работы оперативного штаба органа внутренних дел в зависимости от возникновения или наступления особых условий.

**Задание 127.** Заполнить таблицу «Виды правового статуса государственных служащих»:

Вид правоохранительной службы	Права государственных служащих	Обязанности государственных служащих	Орган /вид службы
1.общий			
2.специальный			
3.милитаризированный			

**Задание 128.** Заполнить таблицу «Гарантии, предоставленные государственным служащим правоохранительных органов»:

Вид (род) правоохранительного органа	Предоставленные служащим гарантии
МВД России и его территориальные органы	
ФСБ России и его территориальные органы	
Органы юстиции	
Органы прокуратуры	
Судебные органы	
...	

**Задание 129.** Составить максимально возможный перечень запретов и ограничений, связанных с прохождением правоохранительной службы.

**Задание 130.** Составить и заполнить таблицу: «Виды ответственности государственных служащих правоохранительных и судебных органов»:

Вид юридической ответственности государственных служащих правоохранительных и судебных органов	Содержание правонарушения	Мера ответственности
1.уголовная	1.ст. 285 УК РФ – злоупотребление должностными полномочиями	
	2...	
...		

**Задание 131.** Составить схему «Профилактика правонарушений в РФ».

**Задание 132.** Составить и заполнить сравнительную таблицу «Общая и индивидуальная профилактика правонарушений».

**Задание 133.** Составить и заполнить сравнительно-аналитическую таблицу «Профилактика правонарушений в РФ».

**Задание 134.** Составить и заполнить таблицу «Государственная антинаркотическая политика».

Основные направления	Субъекты

**Задание 135.** Составить и заполнить таблицу «Национальная стратегия противодействия коррупции в правоохранительных органах».

Основные направления	Субъекты

**Задание 136.** Составить перечень антикоррупционных норм.

#### **Критерии оценки.**

Оценка **«отлично»** - ответ на задачу логичен, студент проявляет глубокое знание профессиональных терминов, понятий, категорий, концепций и теорий. Развернуто аргументирует выдвигаемые выводы и решения, приводит убедительные аргументы, опираясь на уголовный закон. Делает содержательные выводы. Демонстрирует уверенные знания нормативных правовых актов и специальной литературы. Речь грамотна, используется профессиональная лексика.

Оценка **«хорошо»** - обоснование решения задачи предоставлено недостаточно полно. Выводы правильны. Выдвигаемые положения аргументированы, однако имеется непоследовательность анализа. Демонстрирует знание нормативных правовых актов и специальной литературы. Речь грамотна, используется преимущественно профессиональная лексика.

Оценка **«удовлетворительно»** - ответ недостаточно логически выстроен. Студент обнаруживает слабость в развернутом раскрытии профессиональных понятий. Выдвигаемые положения декларируются, но не аргументируются. Ответ носит преимущественно теоретический характер, непременно к конкретному делу. Знания специальной литературы не проявлены. Профессиональная лексика используется эпизодически.

Оценка **«неудовлетворительно»** - в ответе недостаточно раскрыты профессиональные понятия, категории. Студент проявляет стремление подменить научное обоснование раскрываемого вопроса рассуждениями обыденно-повседневного бытового характера. Ответ содержит ряд серьезных неточностей. Выводы поверхностны. Знания нормативных правовых актов не проявлены. Профессиональная лексика не используется.

## **4.5 Деловая игра**

**1). Описание. Деловая игра «Совещание при руководителе».**

**Методические указания по проведению занятия.**

Деловые игры относятся к таким методам обучения и позволяют получить неординарные, непредсказуемые результаты за счет активизации индивидуального и группового потенциала участников. Термин «деловые игры» используется для обозначения специально организованной имитации реальных или потенциально возможных ситуаций, а также действий людей в таких ситуациях. В отличие от традиционных методов обучения, применение деловых игр способствует активизации индивидуальных и групповых исследований, «мозговых штурмов», которые организуют «добывание знаний» обучающимися, «приводят» участников игры к самостоятельным обобщениям, выводам и способствуют выработке устойчивых практических навыков самостоятельной научной, управленческой и консалтинговой деятельности.

Деловая игра как форма обучения и активизации учебного процесса позволяет успешно решать следующие задачи:

- приобретение опыта делового общения;
- овладение социальными нормами формальной коммуникации;
- формирование положительной установки на внедрение инноваций;
- корректировка индивидуального стиля;
- развитие навыков коллективного принятия решений в условиях конструктивного взаимодействия и сотрудничества; - поиск оптимальных решений конкретной проблемы или задачи, которые возникают в практической деятельности.

### **Этапы проведения деловой игры.**

1. Введение в игру: на этом этапе участников знакомят со смыслом, целями и задачами проводимой игры, общим регламентом.

2. Разделение слушателей на группы.

3. Погружение в игру: студенты получают «игровое задание»

4. Изучение и системный анализ ситуации или проблемы: осуществляется в каждой группе (проблематизация). Участники игры анализируют предлагаемую ситуацию, осуществляют диагностику и ранжирование проблем, договариваются о терминологии, формулируют проблемы и т.д. Кроме того, они получают не только информацию, материалы для анализа, но и установки по поведению и правилам игры, следовательно, происходит процесс ознакомления с правилами и вхождение в ролевое поведение.

5. Игровой процесс: осуществляется поиск или выработка вариантов решений, прогнозирование возможных потенциальных проблем, рисков и других последствий рассматриваемых решений и конкретных действий.

6. Общая дискуссия.

7. Подведение итогов игры.

### **2. Методические материалы к занятию.**

1. Концепция игры: изучить процедуру совещания, оценить готовность к совещанию; тренинг в деловом общении, ведении дискуссий, принятии решений.

2. Роли: два лидера, 4 «помощника (по 2 у каждого «лидера»», остальные студенты – эксперты. «Лидеры» получают задание продумать совещание в новом коллективе, подготовить план работы на первый день.

3. Ожидаемый результат: формирование навыков совещания.

### **3. Критерии оценки:**

- оценка «отлично» выставляется студенту за правильное решение задачи и сделанные выводы;

- оценка «хорошо» - за правильное решение задачи без аргументированных выводов;

- оценка «удовлетворительно» - за решение задачи с одной ошибкой и без выводов;

- оценка «неудовлетворительно» - за неправильное решение задачи.

## **2). Описание. Деловая игра «Формирование следственного отдела».**

Деловые игры относятся к таким методам обучения и позволяют получить неординарные, непредсказуемые результаты за счет активизации индивидуального и группового потенциала участников. Термин «деловые игры» используется для обозначения специально организованной имитации реальных или потенциально возможных ситуаций, а также действий людей в таких ситуациях. В отличие от традиционных методов обучения, применение деловых игр способствует активизации индивидуальных и групповых исследований, «мозговых штурмов», которые организуют «добывание знаний» обучающимися, «приводят» участников игры к самостоятельным обобщениям, выводам и способствуют выработке устойчивых практических навыков самостоятельной научной, управленческой и консалтинговой деятельности.

Деловая игра как форма обучения и активизации учебного процесса позволяет успешно решать следующие задачи:

- приобретение опыта делового общения;
- овладение социальными нормами формальной коммуникации;
- формирование положительной установки на внедрение инноваций;
- корректировка индивидуального стиля;
- развитие навыков коллективного принятия решений в условиях конструктивного взаимодействия и сотрудничества;
- поиск оптимальных решений конкретной проблемы или задачи, которые возникают в практической деятельности.

### **Этапы проведения деловой игры.**

1. Введение в игру: на этом этапе участников знакомят со смыслом, целями и задачами проводимой игры, общим регламентом.

2. Разделение слушателей на группы.

3. Погружение в игру: студенты получают «игровое задание»

4. Изучение и системный анализ ситуации или проблемы: осуществляется в каждой группе (проблематизация). Участники игры анализируют предлагаемую ситуацию, осуществляют диагностику и ранжирование проблем, договариваются о терминологии, формулируют проблемы и т.д. Кроме того, они получают не только информацию, материалы для анализа, но и установки по поведению и правилам игры, следовательно, происходит процесс ознакомления с правилами и вхождение в ролевое поведение.

5. Игровой процесс: осуществляется поиск или выработка вариантов решений, прогнозирование возможных потенциальных проблем, рисков и других последствий рассматриваемых решений и конкретных действий.

6. Общая дискуссия.

7. Подведение итогов игры.

### **2. Методические материалы к занятию:**

1. Концепция игры: воспитание навыков культуры общения в коллективе, совместного обсуждения возникающих проблем и принятия оптимальных решений.

2. Роли: Игра должна носить состязательный характер. Для этого всех игроков целесообразно разделить на два творческих коллектива. Они работают параллельно, выносят свои предложения и рекомендации на всеобщее обсуждение. При этом члены одного из коллективов выступают в качестве докладчиков, другие - оппонентов. Затем они меняются ролями, что позволяет сопоставить обоснованность и продуманность рекомендаций, оценить качество их работы и в то же время осуществить обмен знаниями. По результатам дискуссии принимаются согласованные окончательные решения

3. Ожидаемый результат: формирование навыков «сплочения» коллектива.

### **3. Критерии оценки:**

- оценка «отлично» выставляется студенту за правильное решение задачи и сделанные выводы;
- оценка «хорошо» - за правильное решение задачи без аргументированных выводов;
- оценка «удовлетворительно» - за решение задачи с одной ошибкой и без выводов;
- оценка «неудовлетворительно» - за неправильное решение задачи.

### **3). Описание. Деловая игра «Прохождение государственной службы в правоохранительных органах»**

Деловые игры относятся к таким методам обучения и позволяют получить неординарные, непредсказуемые результаты за счет активизации индивидуального и группового потенциала участников. Термин «деловые игры» используется для обозначения специально организованной имитации реальных или потенциально возможных ситуаций, а также действий людей в таких ситуациях. В отличие от традиционных методов обучения, применение деловых игр способствует активизации индивидуальных и групповых исследований, «мозговых штурмов», которые организуют «добывание знаний» обучающимися, «приводят» участников игры к самостоятельным обобщениям, выводам и способствуют выработке устойчивых практических навыков самостоятельной научной, управленческой и консалтинговой деятельности.

Деловая игра как форма обучения и активизации учебного процесса позволяет успешно решать следующие задачи:

- приобретение опыта делового общения;
- овладение социальными нормами формальной коммуникации;
- формирование положительной установки на внедрение инноваций;
- корректировка индивидуального стиля;
- развитие навыков коллективного принятия решений в условиях конструктивного взаимодействия и сотрудничества;
- поиск оптимальных решений конкретной проблемы или задачи, которые возникают в практической деятельности.

Этапы проведения деловой игры.

1. Введение в игру: на этом этапе участников знакомят со смыслом, целями и задачами проводимой игры, общим регламентом.

2. Разделение слушателей на группы.

3. Погружение в игру: студенты получают «игровое задание»

4. Изучение и системный анализ ситуации или проблемы: осуществляется в каждой группе (проблематизация). Участники игры анализируют предлагаемую ситуацию, осуществляют диагностику и ранжирование проблем, договариваются о терминологии, формулируют проблемы и т.д. Кроме того, они получают не только информацию, материалы для анализа, но и установки по поведению и правилам игры, следовательно, происходит процесс ознакомления с правилами и вхождение в ролевое поведение.

5. Игровой процесс: осуществляется поиск или выработка вариантов решений, прогнозирование возможных потенциальных проблем, рисков и других последствий рассматриваемых решений и конкретных действий.

6. Общая дискуссия.

7. Подведение итогов игры.

### **2. Методические материалы к проведению деловой игры:**

1. Концепция игры: изучить процедуру вхождения в должность руководителя; оценить готовность занять должность руководителя; тренинг в деловом общении, ведении дискуссий, принятии решений.

2. Роли: два лидера, 4 «помощника (по 2 у каждого «лидера»», остальные студенты – эксперты. «Лидеры» получают задание продумать представление в новом коллективе, подготовить план работы на первый день.

3. Ожидаемый результат: формирование навыков «вхождения» в должность руководителя.

### **3. Критерии оценки:**

- оценка **«отлично»** выставляется студенту за правильное решение задачи и сделанные выводы;
- оценка **«хорошо»** - за правильное решение задачи без аргументированных выводов;
- оценка **«удовлетворительно»** - за решение задачи с одной ошибкой и без выводов;
- оценка **«неудовлетворительно»** - за неправильное решение задачи.

## 5. Оценочные средства для промежуточной аттестации

### 5.1. Экзамен

1. **Описание:** экзамен состоит из 3-х заданий (1-е и 2-е задание - вопросы теоретического характера, 3-е задание – выполнение практического задания. Форма проведения – устно. На подготовку теоретических вопросов отводится 20 минут; на выполнение практического задания – 10 минут. При выполнении практического задания обучающийся может воспользоваться конспектом лекций, нормативно-правовыми актами, специальной литературой по учебному предмету.

#### 2. Перечень теоретических вопросов:

1. Понятие и назначение управления в правоохранительных органах
2. Административно-организационное управление и его функции
3. Кадрово-ресурсное управление и его функции
4. Процессно-организационное управление и его функции
5. Цели управления в правоохранительных органах
6. Административно-организационное управление
7. Кадрово-ресурсное управление
8. Процессно-организационное управление
9. Классификация методов управления в правоохранительных органах
10. Средства управления в правоохранительных органах
11. Процессы и результаты управления в правоохранительных органах
12. Административно-правовая культура управления в правоохранительных органах.
13. Социально-психологическая культура управления в правоохранительных органах
14. Этико-эстетическая культура управления в правоохранительных органах
15. Аналитическая культура управления в правоохранительных органах
16. Документационная культура управления в правоохранительных органах
17. Культура руководителей в правоохранительных органах
18. Общая характеристика судебной системы РФ
19. Понятие и признаки правосудия
20. Конституционные признаки правосудия
21. Организация управления деятельностью районного суда
22. Организация управления деятельностью верховного суда республики, краевого, областного суда, суда города федерального значения, суда автономной области, суда автономного округа
23. Управление деятельностью Верховного Суда РФ
24. Задачи, функции и управление Минюстом России
25. Основы управления ФСИН России
26. Основы управления ФССП России
27. Организация управления в органах прокуратуры
28. Организация управления МВД России
29. Организация управления ФСБ России
30. Организация управления ФСО России
31. Организация управления ФТС России
32. Организация управления Федеральной службой войск национальной гвардии
33. Организационные структуры управления в органах внутренних дел
34. Руководство органами внутренних дел
35. Документационное обеспечение управления в органах внутренних дел
36. Выработка и реализация управленческих решений в органах внутренних дел
37. Система планирования в органах внутренних дел



38. Информационное обеспечения управления в органах внутренних дел
39. Аналитическая работа в органах внутренних дел
40. Организация контроля в деятельности органов внутренних дел
41. Понятие, задачи и основные направления научной организации труда в органах внутренних дел
42. Основы управления в органах следствия и дознания
43. Основы управления в органах, осуществляющих оперативно-розыскную деятельность
44. Прохождение государственной службы в правоохранительных органах
45. Правовой статус государственного служащего правоохранительных органов
46. Особенности привлечения к дисциплинарной, материальной, административной ответственности государственных служащих правоохранительных органов
47. Совершенствование государственной системы профилактики правонарушений
48. Использование достижений науки и техники в деятельности правоохранительных органов

### **3. Перечень практических заданий:**

#### **1. Решите задачу и ответьте на вопросы:**

При подборе кадров правоохранительном органе, повышении их квалификации обычно ориентируются на следующие критерии оценки кандидатов:

- способность принимать решение: аргументация и оценочное сравнение - умение человека сопоставлять достоинства и недостатки различных вариантов развития событий или ситуаций, оценивать их соответствие поставленным целям, а также выделять условия и логику развития событий и ситуаций;
- ориентация - установка человека на продуктивную деятельность по достижению результата;
- способность к обучению - способность человека к поиску новых знаний, овладение умениями и навыками, умение самоорганизовывать процесс обучения;
- системное мышление - способность создавать новые варианты решения проблемы, понимать как структуру в целом, так и взаимосвязи между различными аспектами в определенной ситуации.

*Вопрос:* Какие еще критерии Вы бы выделили?

#### **2. Решите задачу и ответьте на вопросы:**

Руководитель следственного отдела рассматривал претендентов на замещение должности заместителя начальника отдела. Круг потенциальных кандидатов быстро сузился до двух: давний друг, который был исполнительным и вполне квалифицированным сотрудником, однако не обладавшим энергичностью и настойчивостью в достижении поставленных целей. Другой кандидатурой на должность заместителя являлся молодой сотрудник, который, обладая острым умом и будучи чрезвычайно динамичным, очень скоро стал квалифицированным работником, которому не хватало усидчивости.

*Вопрос:* Кому, по вашему мнению, следует отдать предпочтение в решении вопроса о заместителе? Какими качествами прежде всего должен обладать заместитель начальника отдела?

#### **3. Решите задачу и ответьте на вопросы:**

Составьте протокол оперативного совещания при руководителе следственного органа, проводимого для следующих целей:

- продление срока предварительного следствия,
- прекращение уголовного дела,
- приостановление предварительного следствия.

4. Беседуя с претендентом на вакантную должность, начальник отдела дает обещание в дальнейшем повысить его в должности. Вновь принятый сотрудник с воодушевлением приступает к работе, проявляя высокую работоспособность и добросовестность. Руководство постоянно увеличивает нагрузку, не прибавляя зарплату и не повышая в должности. Спустя некоторое время работник начинает проявлять признаки недовольства. Назревает конфликт.

*Вопрос:* В чем причина конфликта? Определите конфликтную ситуацию.

5. Воробьева Н.К., инспектор по делам несовершеннолетних, обратилась 1 февраля 2016 года с рапортом к руководителю УМВД РФ по г. Тула с просьбой уволить ее со службы по собственному желанию 3 февраля 2016 г., так как она нашла более высокооплачиваемую работу. Руководитель согласился расторгнуть служебный контракт только через месяц. 27 февраля 2016 г. Воробьева Н.К. отозвала рапорт об увольнении, но все равно была уволена по истечении месячного срока, так как на ее место была приглашена Софонова С.Ю. в порядке перевода.

*Составьте рапорт об увольнении.*

6. Николаева Н.К., инспектор по делам несовершеннолетних, обратилась 1 февраля 2016 года с рапортом к руководителю УМВД РФ по г. Тула с просьбой уволить ее со службы по собственному желанию 3 февраля 2016 г., так как она нашла более высокооплачиваемую работу. Руководитель согласился расторгнуть служебный контракт только через месяц. 27 февраля 2016 г. Николаева Н.К. отозвала рапорт об увольнении, но все равно была уволена по истечении месячного срока, так как на ее место была приглашена Серебрякова С.Ю. в порядке перевода.

*Составьте приказ об увольнении Николаевой Н.К.*

7. Водитель отдела полиции Советского района г. Тулы Дьяков Н.П. во время обеденного перерыва, будучи в нетрезвом состоянии, учинил в бухгалтерии скандал, выражался нецензурными словами. Выйдя из помещения, разбил палкой стекла машины начальника отдела полиции. На предложение сотрудника кадров написать объяснительную записку по факту нахождения на службе в нетрезвом состоянии Дьяков Н.П. отказался.

*Составьте приказ о применении дисциплинарного взыскания.*

8. Составить алгоритм принятия управленческого решения.

9. Составить алгоритм применения управленческого решения.

10. Составить алгоритм оценки управленческого решения.

11. Составить формулу закономерностей административно-организационного управления в правоохранительных органах.

12. Составить формулу закономерностей кадрово-ресурсного управления в правоохранительных органах.

13. Составить формулу закономерностей процессно-организационного управления в правоохранительных органах.

14. Составить схему (алгоритм) процессов управления.

15. Выбрать тип управления в правоохранительных органах, который, по Вашему мнению, является наиболее важным (ответ обосновать).

16. Составить схему «Профилактика правонарушений в РФ».
17. Составить максимально возможный перечень запретов и ограничений, связанных с прохождением правоохранительной службы.
18. Разработайте проект приказа начальника территориального отдела полиции о поощрении работников полиции, отличившихся при несении службы по охране общественного порядка.
19. Подготовьте проект служебного письма о приглашении для участия в служебном совещании, по вопросам противодействия экстремизму, руководителя УМВД России по г. Москве.
20. Подготовить проект служебной записки начальнику отделения воспитательной работы с сообщением списка сотрудников отделения делопроизводства и режима, планируемых для участия в торжественных мероприятиях, посвященных какому-либо празднику.
- 21.. Подготовить проект приказа о создании комиссии по проведению служебной проверки в отношении начальника отдела уголовного розыска по факту утраты им служебных документов.
22. Составить схему «Система управления в органах прокуратуры».
23. Составить схему системы управления в органах внутренних дел России.
24. Составить схему системы управления в следственных органах России.

#### 4. Перечень экзаменационных билетов.

#### 5. Критерии оценки.

**Оценка «отлично»** ставится студенту, ответ которого содержит:

Глубокое знание программного материала, а также основного содержания и новаций лекционного курса;

Знание концептуально-понятийного аппарата всего курса;

Знание монографической литературы по курсу, а также свидетельствует о способности:

- самостоятельно критически оценивать основные положения курса;

- увязывать теорию с практикой.

**Оценка «отлично» не ставится** в случаях систематических пропусков студентом семинарских и лекционных занятий по неуважительным причинам, отсутствия активного участия на семинарских занятиях, а также неправильных ответов на дополнительные вопросы преподавателя.

**Оценка «хорошо»** ставится студенту, ответ которого свидетельствует:

О полном знании материала по программе;

О знании рекомендованной литературы,

Правильное, но не всегда точное и аргументированное изложение материала.

**Оценка «хорошо» не ставится** в случаях пропусков студентом семинарских и лекционных занятий по неуважительным причинам.

**Оценка «удовлетворительно»** ставится студенту, ответ которого содержит:

Поверхностные знания важнейших разделов программы и содержания лекционного курса;

Затруднения с использованием научно-понятийного аппарата и терминологии курса;

Стремление логически четко построить ответ, а также свидетельствует о возможности последующего обучения.

**Оценка «неудовлетворительно»** ставятся студенту, имеющему существенные пробелы в знании основного материала по программе, а также допустившему принципиальные ошибки при изложении материала.

**Оценка за решение «казуса»** включает в себя:

1. Соответствие решения сформулированным в кейсе вопросам (адекватность проблеме) - 1 балл
2. Оригинальность подхода (новаторство, креативность) – 1 балл
3. Применимость решения на практике – 1 балл
4. Глубина проработки проблемы (обоснованность решения, наличие альтернативных вариантов, прогнозирование возможных проблем, комплексность решения) – 1 балл
5. Возможность долгосрочного применения – 1 балл

## 40.02.02 Правоохранительная деятельность

(код и наименование специальности)

### МДК.02.01 Основы управления в правоохранительных органах

(код и наименование дисциплины)

#### ЭКЗАМЕНАЦИОННЫЙ БИЛЕТ № 1

#### **Инструкция для обучающегося**

Место выполнения:

Максимальное время выполнения задания: 30 мин.

При работе вы можете воспользоваться: нормативно-правовыми актами, конспектами лекций, специальной литературой по учебному предмету

#### **Теоретические вопросы:**

1. Понятие и назначение управления в правоохранительных органах
2. Основы управления ФСИН России

#### **Практическое задание:**

Решите задачу и ответьте на вопросы:

При подборе кадров правоохранительном органе, повышении их квалификации обычно ориентируются на следующие критерии оценки кандидатов:

- способность принимать решение: аргументация и оценочное сравнение - умение человека сопоставлять достоинства и недостатки различных вариантов развития событий или ситуаций, оценивать их соответствие поставленным целям, а также выделять условия и логику развития событий и ситуаций;
- ориентация - установка человека на продуктивную деятельность по достижению результата;
- способность к обучению - способность человека к поиску новых знаний, овладение умениями и навыками, умение самоорганизовывать процесс обучения;
- системное мышление - способность создавать новые варианты решения проблемы, понимать как структуру в целом, так и взаимосвязи между различными аспектами в определенной ситуации.

*Вопрос:* Какие еще критерии Вы бы выделили?

## 40.02.02 Правоохранительная деятельность

(код и наименование специальности)

### МДК.02.01 Основы управления в правоохранительных органах

(код и наименование дисциплины)

#### ЭКЗАМЕНАЦИОННЫЙ БИЛЕТ № 2

#### **Инструкция для обучающегося**

Место выполнения:

Максимальное время выполнения задания: 30 мин.

При работе вы можете воспользоваться: нормативно-правовыми актами, конспектами лекций, специальной литературой по учебному предмету

#### **Теоретические вопросы:**

1. Административно-организационное управление и его функции
2. Основы управления ФССП России

#### **Практическое задание:**

Решите задачу и ответьте на вопросы:

Руководитель следственного отдела рассматривал претендентов на замещение должности заместителя начальника отдела. Круг потенциальных кандидатов быстро сузился до двух: давний друг, который был исполнительным и вполне квалифицированным сотрудником, однако не обладавшим энергичностью и настойчивостью в достижении поставленных целей. Другой кандидатурой на должность заместителя являлся молодой сотрудник, который, обладая острым умом и будучи чрезвычайно динамичным, очень скоро стал квалифицированным работником, которому не хватало усидчивости.

*Вопрос:* Кому, по вашему мнению, следует отдать предпочтение в решении вопроса о заместителе? Какими качествами прежде всего должен обладать заместитель начальника отдела?

## 40.02.02 Правоохранительная деятельность

(код и наименование специальности)

### МДК.02.01 Основы управления в правоохранительных органах

(код и наименование дисциплины)

#### ЭКЗАМЕНАЦИОННЫЙ БИЛЕТ № 3

#### **Инструкция для обучающегося**

Место выполнения:

Максимальное время выполнения задания: 30 мин.

При работе вы можете воспользоваться: нормативно-правовыми актами, конспектами лекций, специальной литературой по учебному предмету

#### **Теоретические вопросы:**

1. Кадрово-ресурсное управление и его функции
2. Организация управления в органах прокуратуры

#### **Практическое задание:**

Решите задачу и ответьте на вопросы:

Составьте протокол оперативного совещания при руководителе следственного органа, проводимого для следующих целей:

- продление срока предварительного следствия,
- прекращение уголовного дела,
- приостановление предварительного следствия.

## 40.02.02 Правоохранительная деятельность

(код и наименование специальности)

### МДК.02.01 Основы управления в правоохранительных органах

**ЭКЗАМЕНАЦИОННЫЙ БИЛЕТ № 4**

**Инструкция для обучающегося**

Место выполнения:

Максимальное время выполнения задания: 30 мин.

При работе вы можете воспользоваться: нормативно-правовыми актами, конспектами лекций, специальной литературой по учебному предмету

**Теоретические вопросы:**

1. Процессно-организационное управление и его функции
2. Организация управления МВД России

**Практическое задание:**

Беседуя с претендентом на вакантную должность, начальник отдела дает обещание в дальнейшем повысить его в должности. Вновь принятый сотрудник с воодушевлением приступает к работе, проявляя высокую работоспособность и добросовестность. Руководство постоянно увеличивает нагрузку, не прибавляя зарплату и не повышая в должности. Спустя некоторое время работник начинает проявлять признаки недовольства. Назревает конфликт.

*Вопрос:* В чем причина конфликта? Определите конфликтную ситуацию.

**40.02.02 Правоохранительная деятельность**

(код и наименование специальности)

**МДК.02.01 Основы управления в правоохранительных органах**

(код и наименование дисциплины)

**ЭКЗАМЕНАЦИОННЫЙ БИЛЕТ № 5**

**Инструкция для обучающегося**

Место выполнения:

Максимальное время выполнения задания: 30 мин.

При работе вы можете воспользоваться: нормативно-правовыми актами, конспектами лекций, специальной литературой по учебному предмету

**Теоретические вопросы:**

1. Цели управления в правоохранительных органах
2. Организация управления ФСБ России

**Практическое задание:**

Воробьева Н.К., инспектор по делам несовершеннолетних, обратилась 1 февраля 2016 года с рапортом к руководителю УМВД РФ по г. Тула с просьбой уволить ее со службы по собственному желанию 3 февраля 2016 г., так как она нашла более высокооплачиваемую работу. Руководитель согласился расторгнуть служебный контракт только через месяц, 27 февраля 2016 г. Воробьева Н.К. отозвала рапорт об увольнении, но все равно была уволена по истечении месячного срока, так как на ее место была приглашена Софонова С.Ю. в порядке перевода.

*Составьте рапорт об увольнении.*

**40.02.02 Правоохранительная деятельность**  
(код и наименование специальности)  
**МДК.02.01 Основы управления в правоохранительных органах**  
(код и наименование дисциплины)

**ЭКЗАМЕНАЦИОННЫЙ БИЛЕТ № 6**

**Инструкция для обучающегося**

Место выполнения:

Максимальное время выполнения задания: 30 мин.

При работе вы можете воспользоваться: нормативно-правовыми актами, конспектами лекций, специальной литературой по учебному предмету

**Теоретические вопросы:**

1. Административно-организационное управление
2. Организация управления ФСО России

**Практическое задание:**

Николаева Н.К., инспектор по делам несовершеннолетних, обратилась 1 февраля 2016 года с рапортом к руководителю УМВД РФ по г.Тула с просьбой уволить ее со службы по собственному желанию 3 февраля 2016 г., так как она нашла более высокооплачиваемую работу. Руководитель согласился расторгнуть служебный контракт только через месяц, 27 февраля 2016 г. Николаева Н.К. отозвала рапорт об увольнении, но все равно была уволена по истечении месячного срока, так как на ее место была приглашена Серебрякова С.Ю. в порядке перевода.

*Составьте приказ об увольнении Николаевой Н.К.*

**40.02.02 Правоохранительная деятельность**  
(код и наименование специальности)  
**МДК.02.01 Основы управления в правоохранительных органах**  
(код и наименование дисциплины)

**ЭКЗАМЕНАЦИОННЫЙ БИЛЕТ № 7**

**Инструкция для обучающегося**

Место выполнения:

Максимальное время выполнения задания: 30 мин.

При работе вы можете воспользоваться: нормативно-правовыми актами, конспектами лекций, специальной литературой по учебному предмету

**Теоретические вопросы:**

1. Кадрово-ресурсное управление
2. Организация управления ФТС России

**Практическое задание:**

Водитель отдела полиции Советского района г. Тулы Дьяков Н.П. во время обеденного перерыва, будучи в нетрезвом состоянии, учинил в бухгалтерии скандал, выражался нецензурными словами. Выйдя из помещения, разбил палкой стекла машины начальника отдела полиции. На предложение сотрудника кадров написать объяснительную записку по факту нахождения на службе в нетрезвом состоянии Дьяков Н.П. отказался.

*Составьте приказ о применении дисциплинарного взыскания.*



**40.02.02 Правоохранительная деятельность**  
(код и наименование специальности)  
**МДК.02.01 Основы управления в правоохранительных органах**  
(код и наименование дисциплины)

**ЭКЗАМЕНАЦИОННЫЙ БИЛЕТ № 8**

**Инструкция для обучающегося**

Место выполнения:

Максимальное время выполнения задания: 30 мин.

При работе вы можете воспользоваться: нормативно-правовыми актами, конспектами лекций, специальной литературой по учебному предмету

**Теоретические вопросы:**

1. Процессно-организационное управление
2. Организация управления Федеральной службой войск национальной гвардии

**Практическое задание:**

Составить алгоритм принятия управленческого решения.

**40.02.02 Правоохранительная деятельность**  
(код и наименование специальности)  
**МДК.02.01 Основы управления в правоохранительных органах**  
(код и наименование дисциплины)

**ЭКЗАМЕНАЦИОННЫЙ БИЛЕТ № 9**

**Инструкция для обучающегося**

Место выполнения:

Максимальное время выполнения задания: 30 мин.

При работе вы можете воспользоваться: нормативно-правовыми актами, конспектами лекций, специальной литературой по учебному предмету

**Теоретические вопросы:**

1. Классификация методов управления в правоохранительных органах
2. Организационные структуры управления в органах внутренних дел

**Практическое задание:**

Составить алгоритм применения управленческого решения.

**40.02.02 Правоохранительная деятельность**  
(код и наименование специальности)  
**МДК.02.01 Основы управления в правоохранительных органах**  
(код и наименование дисциплины)

**ЭКЗАМЕНАЦИОННЫЙ БИЛЕТ № 10**

**Инструкция для обучающегося**

Место выполнения:

Максимальное время выполнения задания: 30 мин.

При работе вы можете воспользоваться: нормативно-правовыми актами, конспектами лекций, специальной литературой по учебному предмету

**Теоретические вопросы:**

1. Средства управления в правоохранительных органах
2. Руководство органами внутренних дел

**Практическое задание:**

Составить алгоритм оценки управленческого решения.

**40.02.02 Правоохранительная деятельность**  
(код и наименование специальности)  
**МДК.02.01 Основы управления в правоохранительных органах**  
(код и наименование дисциплины)

**ЭКЗАМЕНАЦИОННЫЙ БИЛЕТ № 11**

**Инструкция для обучающегося**

Место выполнения:

Максимальное время выполнения задания: 30 мин.

При работе вы можете воспользоваться: нормативно-правовыми актами, конспектами лекций, специальной литературой по учебному предмету

**Теоретические вопросы:**

1. Процессы и результаты управления в правоохранительных органах
2. Документационное обеспечение управления в органах внутренних дел

**Практическое задание:**

Составить формулу закономерностей административно-организационного управления в правоохранительных органах.

**40.02.02 Правоохранительная деятельность**  
(код и наименование специальности)  
**МДК.02.01 Основы управления в правоохранительных органах**  
(код и наименование дисциплины)

**ЭКЗАМЕНАЦИОННЫЙ БИЛЕТ № 12**

**Инструкция для обучающегося**

Место выполнения:

Максимальное время выполнения задания: 30 мин.

При работе вы можете воспользоваться: нормативно-правовыми актами, конспектами лекций, специальной литературой по учебному предмету

**Теоретические вопросы:**

1. Административно-правовая культура управления в правоохранительных органах
2. Выработка и реализация управленческих решений в органах внутренних дел

**Практическое задание:**

Составить формулу закономерностей кадрово-ресурсного управления в правоохранительных органах.

**40.02.02 Правоохранительная деятельность**  
(код и наименование специальности)  
**МДК.02.01 Основы управления в правоохранительных органах**  
(код и наименование дисциплины)

**ЭКЗАМЕНАЦИОННЫЙ БИЛЕТ № 13**

**Инструкция для обучающегося**

Место выполнения:

Максимальное время выполнения задания: 30 мин.

При работе вы можете воспользоваться: нормативно-правовыми актами, конспектами лекций, специальной литературой по учебному предмету

**Теоретические вопросы:**

1. Социально-психологическая культура управления в правоохранительных органах
2. Система планирования в органах внутренних дел

**Практическое задание:**

Составить формулу закономерностей процессно-организационного управления в правоохранительных органах.

**40.02.02 Правоохранительная деятельность**  
(код и наименование специальности)  
**МДК.02.01 Основы управления в правоохранительных органах**  
(код и наименование дисциплины)

**ЭКЗАМЕНАЦИОННЫЙ БИЛЕТ № 14**

**Инструкция для обучающегося**

Место выполнения:

Максимальное время выполнения задания: 30 мин.

При работе вы можете воспользоваться: нормативно-правовыми актами, конспектами лекций, специальной литературой по учебному предмету

**Теоретические вопросы:**

1. Этико-эстетическая культура управления в правоохранительных органах
2. Информационное обеспечения управления в органах внутренних дел

**Практическое задание:**

Составить схему (алгоритм) процессов управления.

**40.02.02 Правоохранительная деятельность**  
(код и наименование специальности)  
**МДК.02.01 Основы управления в правоохранительных органах**  
(код и наименование дисциплины)

**ЭКЗАМЕНАЦИОННЫЙ БИЛЕТ № 15**

**Инструкция для обучающегося**

Место выполнения:

Максимальное время выполнения задания: 30 мин.

При работе вы можете воспользоваться: нормативно-правовыми актами, конспектами лекций, специальной литературой по учебному предмету

**Теоретические вопросы:**

1. Аналитическая культура управления в правоохранительных органах
2. Аналитическая работа в органах внутренних дел

**Практическое задание:**

Выбрать тип управления в правоохранительных органах, который, по Вашему мнению, является наиболее важным (ответ обосновать).

**40.02.02 Правоохранительная деятельность**  
(код и наименование специальности)  
**МДК.02.01 Основы управления в правоохранительных органах**  
(код и наименование дисциплины)

**ЭКЗАМЕНАЦИОННЫЙ БИЛЕТ № 16**

**Инструкция для обучающегося**

Место выполнения:

Максимальное время выполнения задания: 30 мин.

При работе вы можете воспользоваться: нормативно-правовыми актами, конспектами лекций, специальной литературой по учебному предмету

**Теоретические вопросы:**

1. Документационная культура управления в правоохранительных органах
2. Организация контроля в деятельности органов внутренних дел

**Практическое задание:**

Составить схему «Профилактика правонарушений в РФ».

**40.02.02 Правоохранительная деятельность**  
(код и наименование специальности)  
**МДК.02.01 Основы управления в правоохранительных органах**  
(код и наименование дисциплины)

**ЭКЗАМЕНАЦИОННЫЙ БИЛЕТ № 17**

**Инструкция для обучающегося**

Место выполнения:

Максимальное время выполнения задания: 30 мин.

При работе вы можете воспользоваться: нормативно-правовыми актами, конспектами лекций, специальной литературой по учебному предмету

**Теоретические вопросы:**

1. Культура руководителей в правоохранительных органах
2. Понятие, задачи и основные направления научной организации труда в органах внутренних дел

**Практическое задание:**

Составить максимально возможный перечень запретов и ограничений, связанных с прохождением правоохранительной службы.

## **40.02.02 Правоохранительная деятельность**

(код и наименование специальности)

### **МДК.02.01 Основы управления в правоохранительных органах**

(код и наименование дисциплины)

#### **ЭКЗАМЕНАЦИОННЫЙ БИЛЕТ № 18**

#### **Инструкция для обучающегося**

Место выполнения:

Максимальное время выполнения задания: 30 мин.

При работе вы можете воспользоваться: нормативно-правовыми актами, конспектами лекций, специальной литературой по учебному предмету

#### **Теоретические вопросы:**

1. Общая характеристика судебной системы РФ
2. Основы управления в органах следствия и дознания

#### **Практическое задание:**

Разработайте проект приказа начальника территориального отдела полиции о поощрении работников полиции, отличившихся при несении службы по охране общественного порядка.

## **40.02.02 Правоохранительная деятельность**

(код и наименование специальности)

### **МДК.02.01 Основы управления в правоохранительных органах**

(код и наименование дисциплины)

#### **ЭКЗАМЕНАЦИОННЫЙ БИЛЕТ № 19**

#### **Инструкция для обучающегося**

Место выполнения:

Максимальное время выполнения задания: 30 мин.

При работе вы можете воспользоваться: нормативно-правовыми актами, конспектами лекций, специальной литературой по учебному предмету

#### **Теоретические вопросы:**

1. Понятие и признаки правосудия
2. Основы управления в органах, осуществляющих оперативно-розыскную деятельность

#### **Практическое задание:**

Подготовьте проект служебного письма о приглашении для участия в служебном совещании, по вопросам противодействия экстремизму, руководителя УМВД России по г. Москве.

**40.02.02 Правоохранительная деятельность**  
(код и наименование специальности)  
**МДК.02.01 Основы управления в правоохранительных органах**  
(код и наименование дисциплины)

**ЭКЗАМЕНАЦИОННЫЙ БИЛЕТ № 20**

**Инструкция для обучающегося**

Место выполнения:

Максимальное время выполнения задания: 30 мин.

При работе вы можете воспользоваться: нормативно-правовыми актами, конспектами лекций, специальной литературой по учебному предмету

**Теоретические вопросы:**

1. Конституционные признаки правосудия
2. Прохождение государственной службы в правоохранительных органах

**Практическое задание:**

Подготовить проект служебной записки начальнику отделения воспитательной работы с сообщением списка сотрудников отделения делопроизводства и режима планируемых для участия в торжественных мероприятиях, посвященных какому-либо празднику.

**40.02.02 Правоохранительная деятельность**  
(код и наименование специальности)  
**МДК.02.01 Основы управления в правоохранительных органах**  
(код и наименование дисциплины)

**ЭКЗАМЕНАЦИОННЫЙ БИЛЕТ № 21**

**Инструкция для обучающегося**

Место выполнения:

Максимальное время выполнения задания: 30 мин.

При работе вы можете воспользоваться: нормативно-правовыми актами, конспектами лекций, специальной литературой по учебному предмету

**Теоретические вопросы:**

1. Организация управления деятельностью районного суда
2. Правовой статус государственного служащего правоохранительных органов

**Практическое задание:**

Подготовить проект приказа о создании комиссии по проведению служебной проверки в отношении начальника отдела уголовного розыска по факту утраты им служебных документов.

**40.02.02 Правоохранительная деятельность**  
(код и наименование специальности)  
**МДК.02.01 Основы управления в правоохранительных органах**  
(код и наименование дисциплины)

**ЭКЗАМЕНАЦИОННЫЙ БИЛЕТ № 22**

**Инструкция для обучающегося**

Место выполнения:

Максимальное время выполнения задания: 30 мин.

При работе вы можете воспользоваться: нормативно-правовыми актами, конспектами лекций, специальной литературой по учебному предмету

**Теоретические вопросы:**

1. Организация управления деятельностью верховного суда республики, краевого, областного суда, суда города федерального значения, суда автономной области, суда автономного округа
2. Особенности привлечения к дисциплинарной, материальной, административной ответственности государственных служащих правоохранительных органов

**Практическое задание:**

Составить схему «Система управления в органах прокуратуры».

**40.02.02 Правоохранительная деятельность**  
(код и наименование специальности)  
**МДК.02.01 Основы управления в правоохранительных органах**  
(код и наименование дисциплины)

**ЭКЗАМЕНАЦИОННЫЙ БИЛЕТ № 23**

**Инструкция для обучающегося**

Место выполнения:

Максимальное время выполнения задания: 30 мин.

При работе вы можете воспользоваться: нормативно-правовыми актами, конспектами лекций, специальной литературой по учебному предмету

**Теоретические вопросы:**

1. Управление деятельностью Верховного Суда РФ
2. Совершенствование государственной системы профилактики правонарушений

**Практическое задание:**

Составить схему системы управления в органах внутренних дел России.

**40.02.02 Правоохранительная деятельность**  
(код и наименование специальности)  
**МДК.02.01 Основы управления в правоохранительных органах**



**ЭКЗАМЕНАЦИОННЫЙ БИЛЕТ № 24**

**Инструкция для обучающегося**

Место выполнения:

Максимальное время выполнения задания: 30 мин.

При работе вы можете воспользоваться: нормативно-правовыми актами, конспектами лекций, специальной литературой по учебному предмету

**Теоретические вопросы:**

1. Задачи, функции и управление Минюстом России
2. Использование достижений науки и техники в деятельности правоохранительных органов

**Практическое задание:**

Составить схему системы управления в следственных органах России.

**ФОНД  
ОЦЕНОЧНЫХ СРЕДСТВ**

**ЭКЗАМЕНА ПО МОДУЛЮ**

**ПМ.02 Организационно-управленческая деятельность**

## СОДЕРЖАНИЕ

<b>1. Пояснительная записка</b>	4
<b>2. Паспорт фонда оценочных средств</b>	5
<b>3. Экзаменационный пакет кандидата:</b>	7
Комплексное практическое задание №1	7
Инструкция для кандидата по процедуре оценки итоговых образовательных результатов по профессиональному модулю	8
<b>4. Пакет эксперта – экзаменатора:</b>	9
Инструментарий оценки комплексного практического задания №1	9
Сводная оценочная таблица результатов освоения вида профессиональной деятельности «Организационно-управленческая деятельность»	14
Условия положительного/отрицательного заключения по результатам оценки итоговых образовательных результатов по профессиональному модулю	15
Инструкция для эксперта-экзаменатора по процедуре оценки итоговых образовательных результатов по профессиональному модулю	17
Инструкция для организатора процедуры оценки итоговых образовательных результатов по профессиональному модулю	18

## 1. ПОЯСНИТЕЛЬНАЯ ЗАПИСКА

Фонд оценочных средств предназначен для оценки освоения итоговых образовательных результатов профессиональному модулю **ПМ.02 Организационно-управленческая деятельность** программы подготовки специалистов среднего звена по специальности **40.02.02 Правоохранительная деятельность**.

Нормативными основаниями проведения оценочной процедуры по профессиональному модулю **ПМ.02 Организационно-управленческая деятельность** являются:

- федеральный государственный образовательный стандарт среднего профессионального образования (ФГОС СПО) по специальности 40.02.02 Правоохранительная деятельность, утвержденный приказом Министерства образования и науки Российской Федерации от 12.05.2014г. №509;

- программа профессионального модуля **ПМ.02 Организационно-управленческая деятельность**;

- **Положение о квалификационном экзамене для студентов, обучающихся по программам среднего специального образования (далее – Положение о квалификационном экзамене), утвержденное приказом Ректора А.Г. Забелина от «16» августа 2016г. № 8-1/1.**

Фонд оценочных средств содержит: Паспорт комплекта оценочных средств, Экзаменационный пакет кандидата и Пакет эксперта – экзаменатора.

В Экзаменационный пакет кандидата входят:

- Комплексное практическое задание №1 с указанием условий выполнения;
- Инструкция для кандидата по процедуре оценки итоговых образовательных результатов по профессиональному модулю.

В Пакет эксперта-экзаменатора входят:

- Комплексное практическое задание №1;
- Инструментарий оценки практических заданий:
  - Эталон выполнения комплексных практического задания;
  - Критерии оценки сформированности ПК 2.1, ПК 2.2;
- Сводная таблица оценки сформированности ПК 2.1, ПК 2.2;
- Сводная оценочная таблица результатов освоения вида профессиональной деятельности «**Организационно-управленческая деятельность**»;
- Условия положительного/отрицательного заключения по результатам оценки итоговых образовательных результатов по профессиональному модулю;
- Инструкция для эксперта – экзаменатора по процедуре оценки итоговых образовательных результатов по профессиональному модулю;
- Инструкция для организатора процедуры оценки итоговых образовательных результатов по профессиональному модулю.

Практические задания содержат модельные ситуации, которые могут быть изменены в соответствии с ресурсами образовательной организации. При этом неизменными остаются показатели оценки и критерии оценки показателей сформированности ПК.

Оценка проводится методом сопоставления параметров продемонстрированной кандидатом деятельности и/или характеристик продукта деятельности с заданными эталонами и стандартами по критериям.

Для оценки итоговых образовательных результатов по профессиональному модулю **ПМ.02 Организационно-управленческая деятельность** проводится экзамен (квалификационный).

Для положительного заключения по результатам оценочной процедуры по профессиональному модулю установлено пороговое значение показателя, при котором принимается положительное решение, констатирующее сформированность ПК и освоение кандидатом ВПД, – не менее 70%.

При отрицательном заключении хотя бы по одной профессиональной компетенции из состава итоговых образовательных результатов по профессиональному модулю, принимается решение «вид профессиональной деятельности не освоен».

Результаты оценочной процедуры заносятся в протокол комплексного квалификационного экзамена и в сводные оценочные таблицы, подписываются всеми членами аттестационно-квалификационной комиссии.

В настоящем комплекте оценочных средств используются следующие термины, определения и сокращения:

**ВПД** – вид профессиональной деятельности;

**ПК** – профессиональная компетенция;

**ПМ** – профессиональный модуль;

**УК РФ** – Уголовный кодекс Российской Федерации;

**УПК РФ** – Уголовно-процессуальный кодекс Российской Федерации;

**ФЗ** – Федеральный закон;

**ОВД** – органы внутренних дел;

**ФСБ** – Федеральная служба безопасности;

**СМИ** – средства массовой информации;

**КПП** – контрольно-пропускной пункт;

**ГИБДД** – Государственная инспекция безопасности дорожного движения;

**СК** – Следственный комитет;

**ЧС** – чрезвычайная ситуация.

## 2. ПАСПОРТ ФОНДА ОЦЕНОЧНЫХ СРЕДСТВ

### 2.1. Виды профессиональной деятельности

Организационно-управленческая деятельность.

### 2.2. Оцениваемые профессиональные компетенции

ПК 2.1. Осуществлять организационно-управленческие функции в рамках малых групп, как в условиях повседневной служебной деятельности, так и в нестандартных условиях, экстремальных ситуациях.

ПК 2.2. Осуществлять документационное обеспечение управленческой деятельности.

### 2.3. Итоговые образовательные результаты по ПМ, предъявляемые к оценке, показатели, критерии и инструменты их оценки

Предмет(ы) оценивания	Объект(ы) оценивания	Показатели оценки	Критерии оценки показателей	Инструмент оценки
ПК 2.1. Осуществлять организационно-управленческие функции в рамках малых групп, как в условиях повседневной служебной деятельности, так и в нестандартных условиях, экстремальных ситуациях	Продукт деятельности (план мероприятий)	20. Параметры составленного плана	20.1 Соответствие плана мероприятий по обеспечению безопасности граждан при ЧС назначению специальной операции	Комплексное практическое задание № 1
			20.2 Обоснованность выбора мероприятий по обеспечению безопасности граждан при ЧС назначению специальной операции	
ПК 2.2. Осуществлять документационное обеспечение управленческой деятельности	Продукт деятельности (сформированный приказ)	21. Качественные характеристики приказа	21.1 Соответствие приказа требованиям законодательства	Комплексное практическое задание № 1
	Процесс деятельности (распределение обязанностей)	22. Параметры распределения обязанностей	22.1 Обоснованность выбора мероприятий и распределения обязанностей между сотрудниками в условиях предложенной оперативной обстановки	

### **3. ЭКЗАМЕНАЦИОННЫЙ ПАКЕТ КАНДИДАТА**

#### **КОМПЛЕКСНОЕ ПРАКТИЧЕСКОЕ ЗАДАНИЕ №1**

##### **Задание для оценки сформированности:**

ПК 2.1. Осуществлять организационно-управленческие функции в рамках малых групп, как в условиях повседневной служебной деятельности, так и в нестандартных условиях, экстремальных ситуациях

ПК 2.2. Осуществлять документационное обеспечение управленческой деятельности

##### **Задание:**

Прочитайте описание оперативной обстановки:

В районе Бирюлево Западное г. Москвы объявлено чрезвычайное положение в связи с пожарами. Вы – руководитель территориального органа внутренних дел (ОВД р. Бирюлево Западное).

Ответьте на поставленные вопросы (выполните поставленные задания):

1. Составить план мероприятий по обеспечению безопасности граждан при ЧС.
2. Составить приказ об утверждении Положения «Об организации и введении районе Бирюлево Западное г. Москвы гражданской обороны».

##### **Условия выполнения комплексного практического задания:**

##### **Расходные материалы:**

1. Бумага формата А4 - 3 листа.

##### **Оборудование:**

1. Ручка;
2. Карандаш.

##### **Нормативно-справочная документация:**

1. Федеральный закон от 21.12.1994 N 68-ФЗ (ред. от 23.06.2016) «О защите населения и территорий от чрезвычайных ситуаций природного и техногенного характера» // Собрание законодательства РФ, 26.12.1994, N 35, ст. 3648.

##### **Нормы времени на одного кандидата:**

Основное: 60 минут

Дополнительное: 5 минут

Итого: 65 минут

**Инструкция для кандидата  
по процедуре оценки итоговых образовательных результатов по профессиональному  
модулю**

1. Прибыв на экзамен, зарегистрируйтесь у секретаря аттестационно-квалификационной комиссии и получите «Экзаменационный пакет кандидата».
2. Пройдите в указанное место для выполнения практических заданий.
3. Изучите содержание «Экзаменационного пакета кандидата».
4. Выполните практические задания в установленное время (указано в условиях выполнения задания).
5. Во время выполнения заданий Вам предоставляется возможность получить консультации у членов аттестационно-квалификационной комиссии по следующим вопросам:
  - неисправность или некомплектность предложенного оборудования;
  - некомплектность или отсутствие должного качества расходных материалов;
  - необходимость посещения туалетной комнаты;
  - необходимость сделать срочный телефонный звонок;
  - ухудшение самочувствия.
6. По завершении выполнения каждого практического задания сдайте работу на экспертизу членам аттестационно-квалификационной комиссии.
7. Приведите в порядок рабочее место.

**Желаем Вам успехов!**



#### 4. ПАКЕТ ЭКСПЕРТА – ЭКЗАМЕНАТОРА

Документ 1.	Комплексное практическое задание №1 (из Экзаменационного пакета кандидата)
Документ 2.	Инструментарий оценки комплексного практического задания №1
Документ 3.	Свидетельство о сформированности профессиональных компетенций
Документ 3.	Сводная оценочная таблица результатов освоения вида профессиональной деятельности «Организационно-управленческая деятельность»
Документ 4.	Условия положительного/отрицательного заключения по результатам оценки итоговых образовательных результатов
Документ 5.	Инструкция для эксперта – экзаменатора по процедуре оценки итоговых образовательных результатов по профессиональному модулю
Документ 6.	Инструкция для организатора процедуры оценки итоговых образовательных результатов по профессиональному модулю

# ИНСТРУМЕНТАРИЙ ОЦЕНКИ КОМПЛЕКСНОГО ПРАКТИЧЕСКОГО ЗАДАНИЯ №1

## Эталон выполнения комплексного практического задания № 1

### Заключение по пакету документов

#### 1. План мероприятий:

Приложение к приказу  
Начальника ОМВД России по району  
«Бирюлево Западное»  
от 30.07.2020 № 125

#### **План**

мероприятий по обеспечению безопасности граждан в связи с ликвидацией чрезвычайной ситуации, вызванной пожарами в районе Бирюлево Западное г. Москвы

1. До 14 часов 31 июля 2020 года провести следующие мероприятия:

1.1. Начальнику ППС (А.И. Иванову) оцепить (блокировать) участок местности, охваченный пожаром.

1.2. Начальнику ПДН (А.В. Петровой) совместно с приданными силами организовать безопасную эвакуацию граждан с территории, охваченной пожаром.

1.3. Начальнику Службы участковых уполномоченных (Г.А. Козыреву) и начальнику ОГИБДД (К.Е. Устимову) установить строгий пропускной режим к месту пожара и обратно, исключив проникновение на оцепленную территорию посторонних лиц и автотранспорта, за исключением пожарных служб.

1.3.1. Обеспечить беспрепятственный проезд на территорию пожара автотранспорта скорой медицинской помощи и спасательных служб.

1.3.2. Организовать круглосуточную охрану режимных объектов на территории пожара.

1.4. Начальнику ОУР (В.Д. Гришанову) пресекать попытки квартирных краж, угона автотранспорта, оставшегося без присмотра хозяев и проникновения в коммерческие и государственные учреждения на территории режима ЧС.

1.5. Начальнику СО (К.К. Клименкову) проводить разбирательство в соответствии с законом, в отношении лиц, доставленных в Отдел, задержанных за нарушение режима ЧС.

1.6. Обо всех происшествиях незамедлительно докладывать в дежурную часть Отдела.

2. Введенные меры по обеспечению безопасности граждан на территории режима ЧС действуют вплоть до его отмены.

3. Контроль за выполнением Плана мероприятий оставляю за собой и моими заместителями.

Врио начальника  
полковник полиции

М.С. Сакалов

2. Образец оформления приказа:

**ГУ МВД России по г. Москве**  
**ОМВД РОССИИ по району**  
**«Бирюлево Западное»**

### **П Р И К А З**

30 июля 2020 г.  
N 124

г. Москва

Об утверждении Положения  
об организации и введении  
гражданской обороны

На основании Постановления Правительства Москвы от 18.03.2008 N 182-ПП «Об утверждении Положения об организации и ведении гражданской обороны в городе Москве» (в ред. постановлений Правительства Москвы от 19.07.2013 N 476-ПП, от 20.10.2015 N 684-ПП), приказа МВД России от 6 октября 2008 г. № 861 «Об утверждении Положения об организации и ведении гражданской обороны в системе МВД России», в связи с объявлением чрезвычайного положения в районе Бирюлево Западное г. Москвы в связи с пожарами,

### **П Р И К А З Ы В А Ю:**

1. Утвердить прилагаемое Положение об организации и ведении гражданской обороны в ОМВД России по району «Бирюлево Западное» г. Москвы.
2. Положение об организации и ведении гражданской обороны довести до личного состава Отдела в части касающейся.
3. Контроль за выполнением настоящего приказа оставляю за собой.

Врио начальника ОМВД России по району Бирюлево Западное  
полковник полиции \_\_\_\_\_/М.С. Сакалов/

**ИНСТРУМЕНТАРИЙ ОЦЕНКИ КОМПЛЕКСНОГО  
ПРАКТИЧЕСКОГО ЗАДАНИЯ №1**

**Критерии оценки показателей сформированности  
ПК 2.1 Осуществлять организационно-управленческие функции в рамках малых групп, как в условиях повседневной служебной деятельности, так и в нестандартных**

<b>№ п/п</b>	<b>Критерии оценки показателей</b>	<b>Количество баллов</b>
<b>Показатель 20. Параметры составленного плана</b>		
<b>20.1</b>	Соответствие плана мероприятий по обеспечению безопасности граждан при ЧС назначению специальной операции в	<b>20</b>
<b>20.2</b>	Обоснованность выбора мероприятий по обеспечению безопасности граждан при ЧС назначению специальной операции	<b>20</b>
<b>ИТОГО по ПК 2.1</b>		<b>40</b>

**Критерии оценки показателей сформированности  
ПК 2.2 Осуществлять документационное обеспечение управленческой деятельности**

<b>№ п/п</b>	<b>Критерии оценки показателей</b>	<b>Количество баллов</b>
<b>Показатель 21. Качественные характеристики приказа</b>		
<b>21.1</b>	Соответствие приказа требованиям законодательства	<b>10</b>
<b>21.2</b>	Соответствие положений приказа требованиям оперативной обстановки	<b>10</b>
<b>Показатель 22. Параметры распределения обязанностей</b>		
<b>22.1</b>	Обоснованность выбора мероприятий и распределения обязанностей между сотрудниками в условиях предложенной оперативной обстановки	<b>10</b>
<b>ИТОГО по ПК 2.2</b>		<b>30</b>

**Сводная оценочная таблица результатов сформированности  
ПК 2.1 Осуществлять организационно-управленческие функции в рамках малых групп, как в условиях повседневной  
служебной деятельности, так и в нестандартных**

№ пп	ФИО кандидата	Критерии оценки показателей		Набрано баллов	% выполнения	Заключение о сформированности ПК 2.1.
		20.1 Соответствие плана мероприятий по обеспечению безопасности граждан при ЧС назначению специальной операции	20.2 Обоснованность выбора мероприятий по обеспечению безопасности граждан при ЧС назначению специальной операции			
	<b>Максимальное количество баллов</b>	<b>20</b>	<b>20</b>	<b>40</b>	<b>100</b>	

Эксперт-экзаменатор \_\_\_\_\_  
 Эксперт-экзаменатор \_\_\_\_\_  
 Эксперт-экзаменатор \_\_\_\_\_

Дата проведения « \_\_\_\_ » \_\_\_\_\_ 20\_\_ г.

**Сводная оценочная таблица результатов сформированности  
ПК 2.2 Осуществлять документационное обеспечение управленческой деятельности**

№ ПП	ФИО кандидата	Критерии оценки показателей			Набрано баллов	% выполнения	Заключение о сформированности ПК 2.2.
		21.1 Соответствие приказа требованиям законодательства	21.2 Соответствие положений приказа требованиям оперативной обстановки	22.1 Обоснованность выбора мероприятий и распределения обязанностей между сотрудниками в условиях предложенной оперативной обстановки			
	<b>Максимальное количество баллов</b>	<b>10</b>	<b>10</b>	<b>10</b>	<b>30</b>	<b>100</b>	

Эксперт-экзаменатор \_\_\_\_\_

Эксперт-экзаменатор \_\_\_\_\_

Эксперт-экзаменатор \_\_\_\_\_

Дата проведения « \_\_\_\_ » \_\_\_\_\_ 20\_\_ г.



**Условия положительного/отрицательного заключения  
по результатам оценки итоговых образовательных результатов по  
профессиональному модулю**

Вид профессиональной деятельности считается освоенным при получении положительного заключения о сформированности каждой профессиональной компетентности.

Для положительного заключения о сформированности каждой профессиональной компетенции и об освоении ВПД установлено пороговое значение показателя – не менее 70%.

При отрицательном заключении хотя бы по одной профессиональной компетенции из состава итоговых образовательных результатов по профессиональному модулю, принимается решение «вид профессиональной деятельности не освоен».

Максимальное количество баллов по оценке профессиональной компетенции **ПК 2.1.** составляет 8 баллов. Для принятия положительного решения о сформированности профессиональной компетенции **ПК 2.1.** кандидат должен набрать 6 баллов (Таблица 1).

Таблица 1

**Оценочная шкала сформированности ПК 2.1**

Набрано баллов	< 27 баллов	≥ 28 баллов
Доля (в %) от максимального возможного количества баллов	< 70 %	≥ 70 %
Заключение о сформированности <b>ПК 2.1</b>	<b>ПК 2.1.</b> не сформирована	<b>ПК 2.1.</b> сформирована

Максимальное количество баллов по оценке профессиональной компетенции **ПК 2.2.** составляет 8 баллов. Для принятия положительного решения о сформированности профессиональной компетенции **ПК 2.2** кандидат должен набрать 6 баллов (Таблица 2).

Таблица 2

**Оценочная шкала сформированности ПК 2.2**

Набрано баллов	< 20 баллов	≥ 21 балл
Доля (в %) от максимального возможного количества баллов	< 70 %	≥ 70 %
Заключение о сформированности <b>ПК 2.2</b>	<b>ПК 2.2</b> не сформирована	<b>ПК 2.2</b> сформирована

Суммарное максимальное количество баллов по оценке освоения **ВПД Организационно-управленческая деятельность** составляет 40 баллов. Для принятия положительного решения об освоении ВПД **Организационно-управленческая деятельность** кандидат должен набрать не менее 49 баллов (Таблица 3).

Таблица 3



### Оценочная шкала освоения ВПД Оперативно-служебная деятельность

Набрано баллов	< 48 баллов	≥ 49 баллов
Доля (в %) от максимального возможного количества баллов	< 70 %	≥ 70 %
Заключение об освоении ВПД	<b>ВПД не освоен</b>	<b>ВПД освоен</b>

Для перевода значения оценки освоения ВПД **Организационно-управленческая деятельность** в пятибалльную оценочную шкалу применяется Таблица 4.

Таблица 4

**Таблица перевода значения оценки освоения ВПД Организационно-управленческая деятельность**

Доля набранных баллов (в %) от максимального возможного количества баллов	Фактическое количество набранных баллов	Оценка в пятибалльной шкале
< 70 %	менее 48 баллов	«неудовлетворительно»
от 70 до 79 %	от 48 до 55 баллов	«удовлетворительно»
от 80 до 89 %	от 56 до 62 баллов	«хорошо»
≥ 90 %	63 и более баллов	«отлично»

### **Инструкция для эксперта – экзаменатора по процедуре оценки итоговых образовательных результатов по профессиональному модулю**

1. Перед началом экзамена пройдите инструктаж у председателя аттестационно-квалификационной комиссии, во время которого будут уточнены ваши функции в процедуре оценки.
2. Ознакомьтесь с практическими заданиями для кандидатов, оцениваемыми компетенциями, показателями и критериями оценки результата по каждому практическому заданию, входящему в Пакет эксперта-экзаменатора.
3. Оцените выполнение заданий по установленным критериям и занесите результаты в Сводные таблицы оценки сформированности по каждому ПК.
4. Заполните в соответствии с оценочной шкалой Сводную оценочную таблицу результатов освоения вида профессиональной деятельности «Оперативно-служебная деятельность», примите консолидированное решение об освоении обучающимися данного вида профессиональной деятельности.
5. Примите совместно с другими членами комиссии решение о выдаче (отказе в выдаче) квалификационного аттестата.
6. Поставьте личную подпись в сводных таблицах и в протоколе квалификационного экзамена по данному профессиональному модулю.

## **Инструкция для организатора процедуры оценки итоговых образовательных результатов по профессиональному модулю**

При организации процедуры оценки итоговых образовательных результатов по профессиональному модулю **ПМ.02 Организационно-управленческая деятельность** необходимо учесть следующее:

1. Для проведения процедуры оценки итоговых образовательных результатов кандидаты должны быть обеспечены расходными материалами, инструментами, необходимыми бланками в соответствии с условиями выполнения заданий.
2. Задания содержат модельные ситуации, которые могут быть изменены на аналогичные (для вариативности), при условии, что неизменными остаются показатели и критерии оценки показателей.